

MALONE
CHANGING THE WAY YOU GET THERE

Axis™ DLX

LOAD EXTENDER

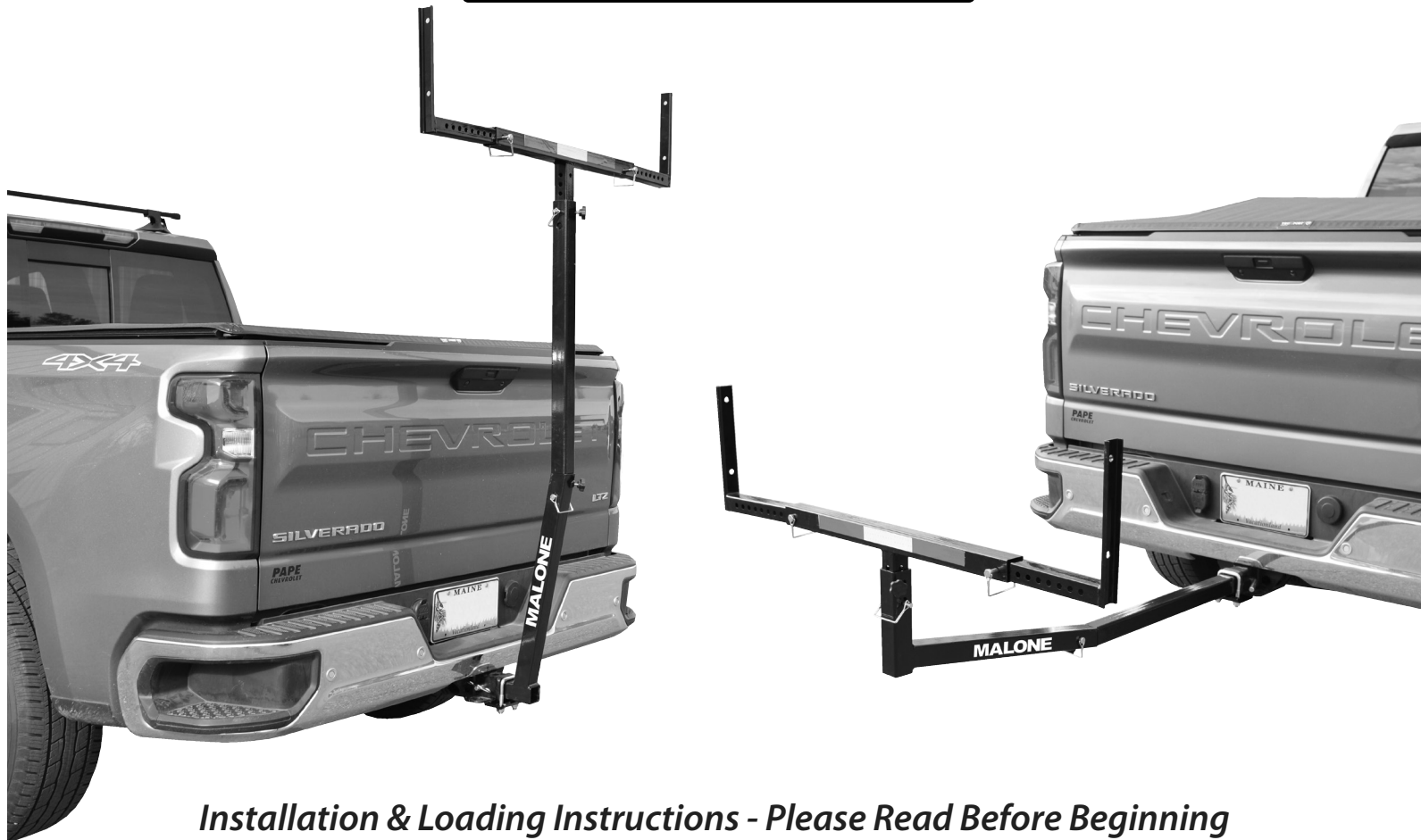

Installation & Loading Instructions - Please Read Before Beginning

Veuillez lire les instructions avant d'entreprendre l'installation et le chargement

IMPORTANT WARNING: All vehicular transports are potentially hazardous. Any person(s) using Malone products are personally responsible for following the given directions for use and/or installation and accepts full responsibility for any and all damages or injury of any kind including death, which may result from their use and/or installation.

It is critical that all Malone racks and accessories be properly and securely attached to your vehicle. Improper attachment could result in a serious accident, and could cause serious bodily injury or death to you or to others. You are responsible for securing the racks and accessories to your car, checking the attachment's prior to use, and periodically inspecting the products for adjustment, wear, and damage.

You must read and understand all of the instructions and cautions supplied with your Malone products(s) prior to installation or use. If you do not understand all of the instructions and cautions, or, if you have no mechanical experience and are not thoroughly familiar with the installation procedures, you should have the product installed by a professional installer.

MISE EN GARDE IMPORTANTE: Tout transport d'un chargement sur le toit d'un véhicule est potentiellement dangereux. Une personne qui utilise les produits Malone doit suivre sans faute les instructions d'installation et d'utilisation fournies et assume l'entière responsabilité pour tout dommage ou toute blessure, y compris un décès, pouvant résulter d'une telle installation ou utilisation.

Il est essentiel de fixer correctement et solidement les supports et les accessoires à votre véhicule. Une mauvaise installation ou attache pourrait provoquer un accident, entraîner des blessures corporelles graves à vous et aux autres et même causer la mort. Vous avez la responsabilité de fixer solidement les supports et les accessoires à votre véhicule, de vérifier l'installation avant l'utilisation et d'inspecter périodiquement le produit pour déceler tout signe d'usure ou de dommage ou tout problème d'ajustement.

Vous devez lire et comprendre les instructions et les mises en garde fournies avec les produits Malone avant l'installation et l'utilisation. Si vous ne comprenez pas les instructions et les mises en garde ou si vous ne possédez pas d'expérience en mécanique et ne connaissez pas à fond les procédures à suivre d'installation, vous devriez faire monter et poser le produit par un installateur professionnel.

MALONE[®]

CHANGING THE WAY YOU GET THERE

Important Note

Product Warranty & Registration Form

All information is confidential and used exclusively by MALONE only.

Dear Customer,

Thank you for your purchase of a Malone Product.

In order to be eligible for the Malone Warranty program, we ask that you contact us online at the link provided below within 30 days of purchase. You can also mail this letter back to the address at the bottom.

- Online: <https://maloneautoracks.com/product-registration.php>

We will require the information below.

Here is the information collected:

First Name: _____

Last Name: _____

Address: _____

Address2: _____

City: _____

State: _____

Zip: _____

Country: _____

Email: _____

Phone: _____

Product Description/Name: _____

Product MPG#: _____

Date Purchased: _____

Store Where Purchased: _____

Purchase Price: _____

Thank you for choosing Malone!

Please Note: Registration Form is not a valid Proof of Purchase. Please retain your original receipt for any future warranty claims.

MALONE AUTO RACKS
81 County Rd. Ste 1, Westbrook, ME 04092
P: 207.774.9100 E: support@maloneautoracks.com W: www.maloneautoracks.com

Axis™DLX LOAD EXTENDER

Primary Support Tube (1)



Secondary Support Tube (1)



Vertical Extension Support Tube (1)

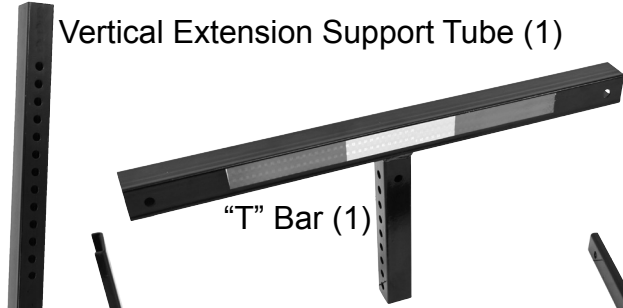

Lock Pins (4)



Anti-Wobble Plate (1)



Hitch Pin (1)



"T" Bar (1)



Rack Pads (2)



Wing

Wing



Anti-Wobble Knobs (4)

Installation & Loading Instructions - Please Read Before Beginning
Veillez lire les instructions avant d'entreprendre l'installation et le chargement

INSTALL - HORIZONTAL

1. Insert the primary support tube into receiver, insert hitch pin. See image 1.
2. Insert the secondary support tube into the primary tube. Secure with the Lock Pin, and a Anti Wobble Knob. See image 2.

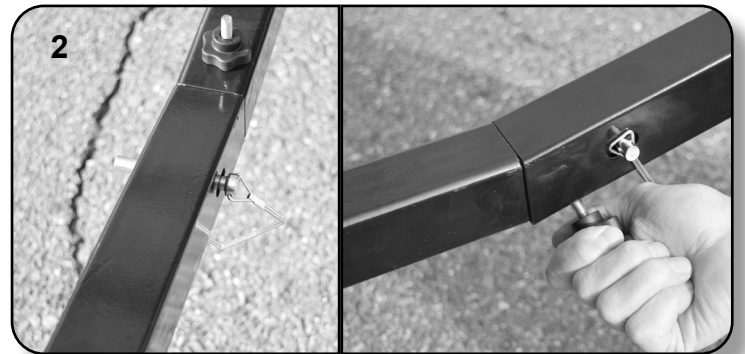

3. Insert the T bar in to secondary support tube. Secure with the Lock Pin, and a Anti Wobble Knob. See image 3.

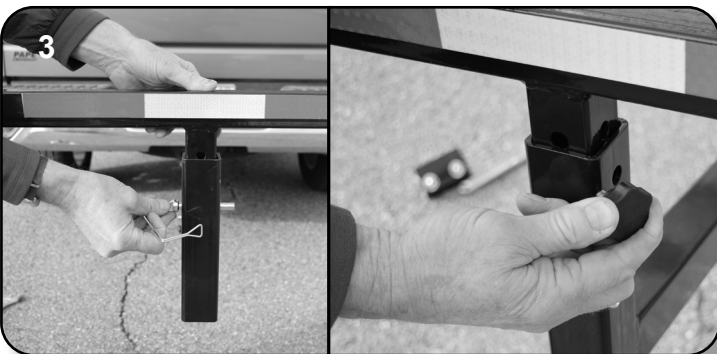

4. Insert the wings into T bar , secure in place with (2) lock pins and Anti Wobble Knobs. See image 4.



Axis™DLX
LOAD EXTENDER

Tube support primaire (1)



Tube support secondaire (1)



Tube de support d'extension verticale (1)

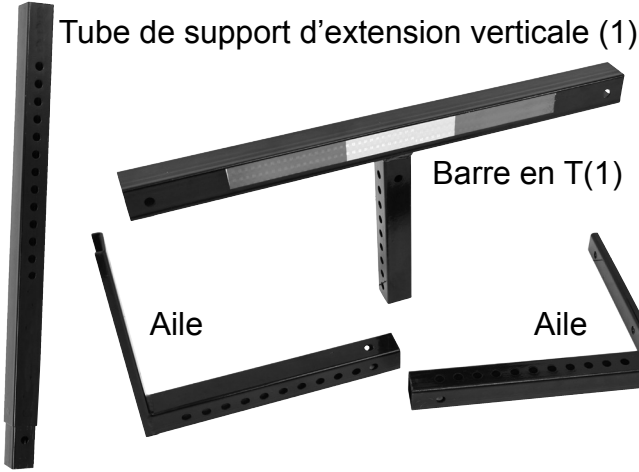

Goupilles avec
rondelles (4)



Goupille d'attelage (1)

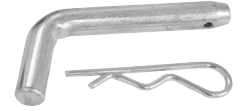

Barre en T(1)

Aile

Aile

Plate stabilisatrice (1)

Coussinets de rack (2)



Knobs
stabilisatrice (4)

Installation & Loading Instructions - Please Read Before Beginning
Veillez lire les instructions avant d'entreprendre l'installation et le chargement

INSTALLATION - HORIZONTALE

1. Engagez le tube support primaire dans le réceptacle d'attelage, introduisez la goupille d'attelage. Voir image 1.
2. Engagez le tube support secondaire dans le tube primaire. Fixez avec la goupille de verrouillage et un Bouton anti-oscillation. Voir image 2.

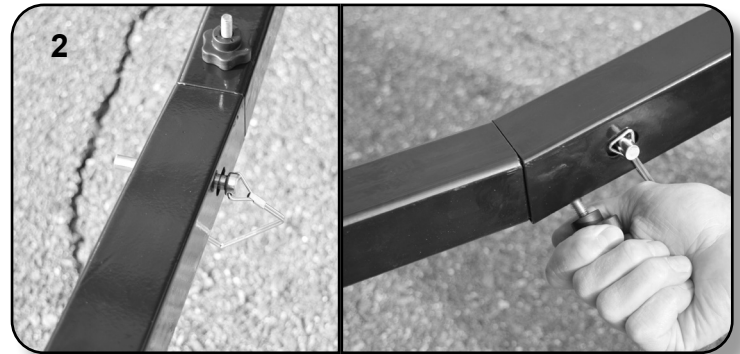

3. Engagez la barre en T dans le tube support secondaire. Fixez avec la goupille de verrouillage et un Bouton anti-oscillation. Voir image 3.

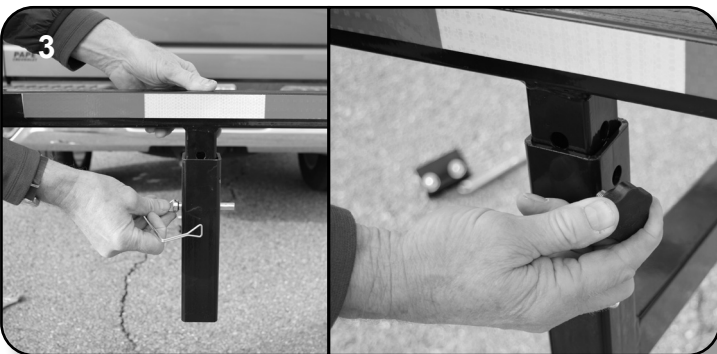

4. Engagez les ailes dans la barre en T, fixez-les en place avec deux (2) goupilles. Voir image 4

1. Insert secondary support tube into the receiver or extension (if needed). Insert hitch pin.
NOTE: Some vehicles may require an Insert extension (not included) for the receiver.
 See image 1.

2. Insert the primary support tube into the secondary support tube. Secure with the Lock Pin, and a Anti Wobble Knob. See image 2.



3. Insert the T bar into the primary support tube. Secure with the Lock Pin, and a Anti Wobble Knob. See image 3.

4. Insert the wings into bar , secure in place with (2)pins and Anti Wobble Knobs. See image 4.



INSTALLING THE ANTI-WOBBLE PLATE

The Anti-Wobble plate can be installed from the top or the bottom as needed, depending on hitch installation and available room.

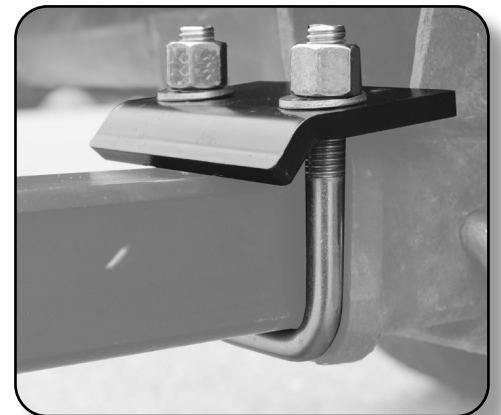
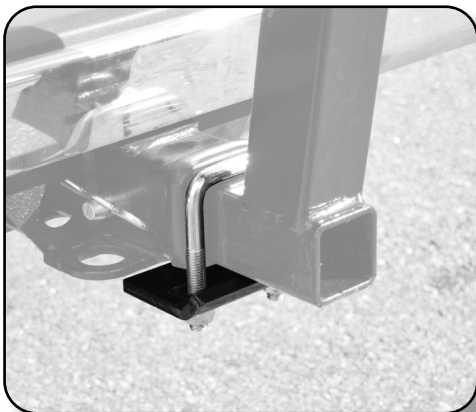

1. Engagez le tube support secondaire dans le réceptacle d'attelage ou dans la rallonge (si elle est nécessaire). Introduisez la goupille d'attelage.

NOTE : Pour certains véhicules, il faut utiliser une rallonge (non incluse) introduite dans le réceptacle. Voir image 1.

2. Engagez le tube support primaire dans le tube secondaire. Fixez avec la goupille de verrouillage et un Bouton anti-oscillation. Voir image 2.



3. Engagez la barre en T dans le tube support secondaire. Fixez avec la goupille de verrouillage et un Bouton anti-oscillation. Voir image 3.

4. Engagez les ailes dans la barre en T, fixez-les en place avec deux (2) goupilles. Voir image 4



INSTALLATION DE LA PLAQUE STABILISATRICE

La plaque stabilisatrice peut être montée par le haut ou par le bas, selon le type de montage sur l'attelage et la place disponible.

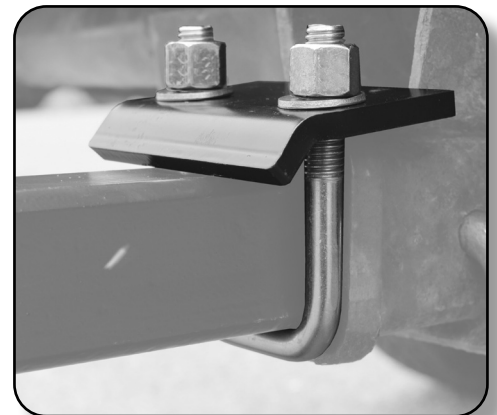

USING THE VERTICAL EXTENSION SUPPORT

NOTE: Use of vertical extension is only for pairing with the Malone MPG923 CrossBed™ pickup truck cross-rail system (or of similar make).

With pickup truck cross rails installed, Apply step one and two from the horizontal installation.

1. Insert the primary support tube into receiver, insert hitch pin. See image 1.
2. Insert the secondary support tube into the primary tube. Secure with the Lock Pin, and a Anti Wobble Knob. See image 2.

3. Insert the vertical extension support tube into the secondary. Secure with the Lock Pin, and a Anti Wobble Knob. See image 3.



4. Insert the T bar into the vertical extension support tube. Secure with a Lock Pin. See image 4.

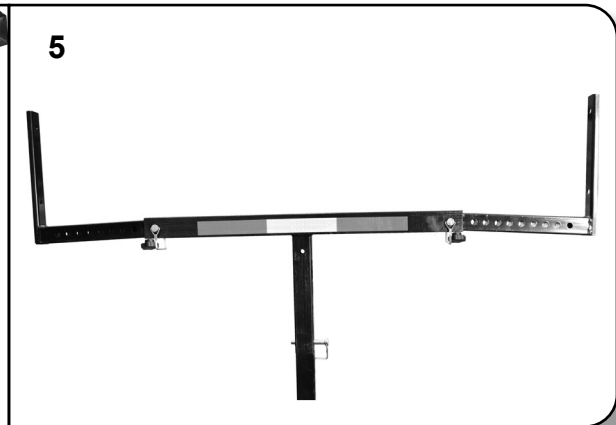
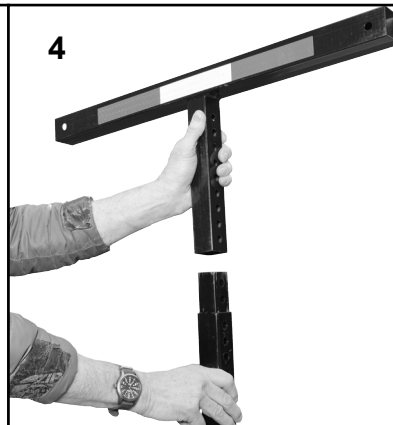
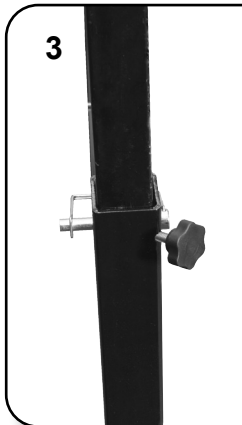

5. Insert the wings into bar, secure in place with pins(2) and Anti Wobble Knobs(2). See image 5.

Adjust vertically as needed to match the vehicles cross bars mounted over the bed of the truck.



USING THE RACK PADS

Rack Pads can be placed and used as shown for extra protection of cargo.



UTILISATION DU SUPPORT D'EXTENSION VERTICALE

REMARQUE : L'utilisation de l'extension verticale est uniquement destinée à être associée au système de rails transversaux pour camionnette Malone MPG923 CrossBedtm (ou de marque similaire).

1. Engagez le tube support primaire dans le réceptacle d'attelage, introduisez la goupille d'attelage.
Voir image 1.

2. Engagez le tube support secondaire dans le tube primaire. Fixez avec la goupille de verrouillage et un Bouton anti-oscillation.
Voir image 2.

3. Insérez le tube de support d'extension verticale dans le secondaire. Sécurisez avec la goupille de verrouillage et un bouton anti-oscillation.
Voir image 3.

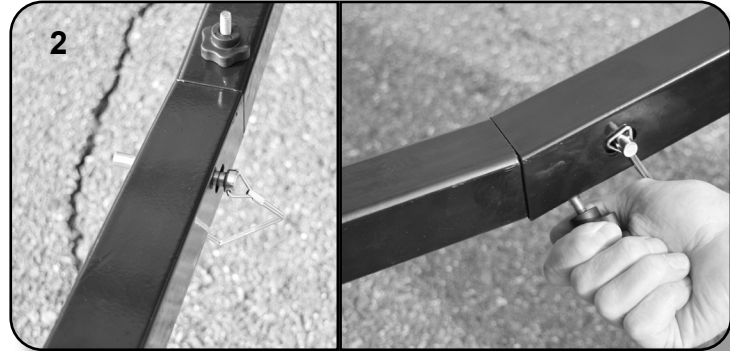

4. Insérez la barre en T dans le tube de support d'extension verticale. Sécurisez avec une goupille de verrouillage.
Voir image 4.

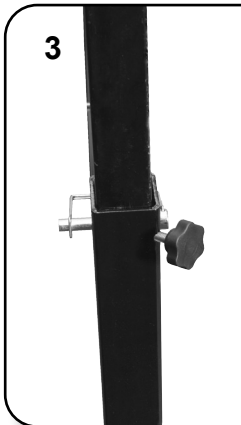

5. Insérez les ailes dans la barre, fixez-les en place avec des broches (2) et des boutons anti-oscillation (2).
Voir image 5.

Ajustez verticalement si nécessaire pour correspondre aux barres transversales du véhicule montées sur le plateau du camion.



UTILISATION DES PADS DE RACK

Les protections de rack peuvent être placées et utilisées comme indiqué pour une protection supplémentaire de la cargaison.



IMPORTANT SAFETY INFORMATION

Caution - Check local and state laws before using Hitch Rack .

1. The safety and instruction manual should always accompany this product and be kept with it when it is transferred or loaned to another person.
2. Do not use product when vehicle is not loaded.
3. Use only during daylight hours not in dark or low light conditions.
4. Do not use with loads extending more than 6 feet beyond dropped tailgate.
5. Set elevation of T-bar to same level as truck bed or vehicle roof height.
6. Loads carried in trucks must be placed against the front of the truck bed, tied and centered above T-bar to prevent load from bouncing or sliding.
7. Attach safety flag to the end of the load.
8. Do not block tail lights, brake lights, or turn signals.
9. Check local and state laws before using product.
10. Secure all pins and clips.
11. Do not cut-drill-weld-or modify product.
12. Always install T-bar with reflective tape facing away from vehicle.
13. For vehicles that have a common passenger and cargo compartment, such as SUV's, CUV's and vans, do not use product in horizontal position when vehicle is running to prevent exhaust gases from entering passenger areas.

INFORMATION DE SÉCURITÉ IMPORTANTE

Attention – Vérifiez les règlements locaux et ceux de l'État ou de la province avant d'utiliser votre porte-charge Hitch Rack.

1. Ce produit devrait toujours être livré avec le manuel d'instructions et de sécurité. Conservez le manuel avec le produit et remettez-le à la personne à qui vous prêtez ou transférez le porte-charge.
2. N'utilisez pas ce produit avec un véhicule non chargé.
3. N'utilisez le produit que de jour. Ne l'utilisez par la nuit ou lorsque la lumière est faible.
4. N'utilisez le produit avec des charges dépassant de plus de 6 pieds (1,8 mètre) au-delà du hayon abaissé.
5. Réglez la hauteur de la barre en T au même niveau que le plancher du camion ou à la hauteur du toit du véhicule.
6. Les charges transportées dans la boîte d'un camion doivent être poussées aussi loin que possible vers l'avant. Elles doivent être attachées et centrées au-dessus de la barre en T pour éviter les rebonds ou les glissements latéraux.
7. Attachez un fanion rouge de sécurité à l'extrémité de la charge.
8. Ayez soin de ne pas masquer les feux de position, les feux de freinage ou les clignotants arrière.
9. Vérifiez les règlements locaux et ceux de l'État ou de la province avant d'utiliser ce produit.
10. Assurez toutes les goupilles et pinces.
11. Ne modifiez pas ce produit en coupant, perçant ou soudant des pièces.
12. Placez toujours la barre en T avec son ruban réfléchissant tourné à l'opposé du véhicule.
13. Pour les véhicules dont l'habitacle communique avec l'espace de chargement (VUS, multi-segments, fourgonnettes, etc.), n'utilisez pas ce produit en position horizontale avec le moteur en marche, car il pourrait faire entrer les gaz d'échappement dans l'espace des passagers (d'où le risque d'intoxication).

MALONE

CHANGING THE WAY YOU GET THERE

Limited Lifetime Warranty

The Malone Auto Racks (Malone) Limited Lifetime Warranty covers certain Malone-brand products that have been specifically identified for inclusion in the program and is effective for as long as the original retail purchaser owns the product. This warranty is terminated when the original retail purchaser sells or otherwise transfers the product to any other person or entity.

Subject to the limitations and exclusions described in this warranty, Malone will remedy defects in materials and/or workmanship by repairing or replacing, at its option, a defective product without charge for parts or labor. Malone may elect, at its option, not to repair or replace a defective product but rather issue to the original retail purchaser a refund equal to the purchase price paid for the product, or credit to be used toward the purchase of a replacement Malone product.

This warranty does not cover, and no warranty is given for defects or problems caused by normal wear and tear, which includes, but is not limited to, surface (aesthetic) metal corrosion, scratches, dents, deformities, accidents, unlawful vehicle operation, or any modification of a product not performed or authorized in writing by Malone.

In addition, this warranty does not cover problems resulting from conditions beyond Malone's control including, but not limited to, theft, misuse, overloading, or failure to assemble, mount or use the product in accordance with Malone's written instructions or guidelines included with the product provided to the original retail purchaser.

No warranty is given for Malone products purchased outside of the continental United States, Canada and Mexico.

If the product is believed to be defective, the original retail purchaser should contact the Malone dealer from whom it was purchased, who will give the original retail purchaser instructions on how to proceed. If the original retail purchaser is unable to contact the Malone dealer, or the dealer is not able to remedy the defect, the original retail purchaser should contact Malone by email at support@maloneautoracks.com.

In the event that the product must be returned to Malone, a technician at the email address above will provide the original purchaser with return shipping instructions. The original purchaser will be responsible for the cost of mailing the product to Malone. In order to be eligible to receive any remedy under this warranty, a copy of the original purchase receipt, a description of the defect and a return address must be provided.

Disclaimer of Liability

Repair or replacement of a defective product, or the issue of a refund or credit (as determined by Malone) is the original retail purchaser's sole and exclusive remedy under this warranty. Damage to original purchaser's vehicle, cargo, or property, and/ or to any other person or property is not covered by this warranty.

This warranty is expressly made in lieu of any and all other warranties, express or implied, including the warranties of merchantability and fitness of a particular purpose

Malone's sole liability to any purchaser is limited to the remedy set forth above. In no event will Malone be liable for any direct, indirect, consequential, incidental, special, exemplary, or punitive damages , or, for any other damages of any kind or nature (including but not limited to, lost profits, lost income or lost sales).

Some states do not allow the exclusion or limitation of incidental or consequential damages, so the above limitations may not be applicable.

In addition, all vehicular transports are potentially hazardous. Any person(s) using Malone products are personally responsible for following the given directions for use and/or installation and accepts full responsibility for any and all damages or injury of any kind including death, which may result from their use and/or installation.

MALONE

CHANGING THE WAY YOU GET THERE

Garantie à vie limitée

La garantie à vie limitée de Malone Auto Racks (Malone) couvre certains produits de marque Malone expressément désignés pour être inclus dans ce programme et est valide tant que l'acheteur original est propriétaire du produit. Cette garantie prend fin lorsque l'acheteur original vend ou cède le produit à une autre personne ou entité.

Sous réserve des restrictions et exclusions prévues dans la garantie, Malone corrigera toute défectuosité matérielle et/ou tout défaut de fabrication en réparant ou en remplaçant, à sa discrétion, un produit défectueux sans frais pour ce qui est des pièces et de la main-d'oeuvre. Malone peut décider, à son choix, de ne pas réparer ou remplacer un produit défectueux, mais plutôt d'accorder à l'acheteur original un remboursement d'un montant égal au prix d'achat pour le produit ou encore un crédit pour l'achat d'un produit de remplacement de marque Malone.

La présente garantie ne couvre pas les défauts et les problèmes résultant d'une usure normale et aucune garantie n'est offerte à cet égard, notamment en cas de corrosion du métal en surface (esthétique), d'égratignures, de bosses, de déformations, d'accident, d'une utilisation illégale du véhicule ou de toute modification du produit qui n'est pas effectuée ou autorisée par écrit par Malone.

En outre, la garantie ne couvre pas les problèmes résultant de circonstances échappant au contrôle de Malone, y compris, notamment, résultant d'un vol, d'un usage abusif ou d'une surcharge ou encore d'un assemblage, d'une installation ou d'une utilisation du produit ne respectant pas les instructions écrites de Malone fournies à l'achat à l'acheteur original.

Aucune garantie n'est offerte pour des produits Malone achetés à l'extérieur du territoire continental des États-Unis, du Canada ou du Mexique.

Si le produit semble défectueux, l'acheteur original doit contacter le détaillant Malone où il a fait son achat et celui-ci lui fournira des renseignements sur la démarche à suivre. Si l'acheteur original ne réussit pas à contacter le détaillant Malone ou encore si le détaillant est incapable de remédier à la défectuosité, l'acheteur original doit communiquer directement avec Malone par courriel à l'adresse suivante : support@maloneautoracks.com.

Dans le cas où le produit doit être retourné à Malone, un technicien contacté à l'adresse courriel ci-dessus fournira à l'acheteur original les instructions à suivre pour l'expédition du produit. L'acheteur original devra assumer les frais d'expédition à Malone. Pour qu'une demande soit admissible aux termes de la présente garantie, il faut envoyer à Malone une copie du reçu de l'acheteur original, une description de la défectuosité et une adresse de retour.

Exonération de responsabilité

La réparation ou le remplacement du produit défectueux ou encore la remise d'un remboursement ou d'un crédit (tel que déterminé par Malone) constitue le seul et exclusif dédommagement offert à l'acheteur original aux termes de la présente garantie. Les dommages causés au véhicule de l'acheteur original, à un chargement, à ses biens et/ou à toute autre personne ou tout autre bien ne sont pas couverts par cette garantie.

Cette garantie est octroyée expressément afin de remplacer toute autre garantie expresse ou implicite, y compris toute garantie de qualité marchande ou de conformité pour un usage particulier.

L'unique responsabilité de Malone envers l'acheteur se limite aux dédommagements indiqués ci-dessus. Malone ne pourra en aucun cas être tenu responsable des dommages directs, indirects, consécutifs, spéciaux, exemplaires ou punitifs ou de tout autre dommage de quelque nature que ce soit (y compris notamment une perte de profits, de revenus ou de ventes).

L'exclusion ou la limitation des dommages indirects ou consécutifs n'étant pas permise à certains endroits, les limitations indiquées ci-dessus peuvent ne pas s'appliquer.

En outre, tous les transports par véhicule comportent des risques potentiels. Toute personne utilisant un produit Malone est donc personnellement responsable de suivre les instructions fournies pour son utilisation et/ou son installation et accepte l'entière responsabilité pour tout dommage ou toute blessure de quelque nature que ce soit, y compris un décès, pouvant résulter de son utilisation et/ou son installation.