

**NUU**  **GARDEN**<sup>®</sup>

— ENJOY LIFE · SHARE HAPPINESS —

## INSTRUCTION MANUAL

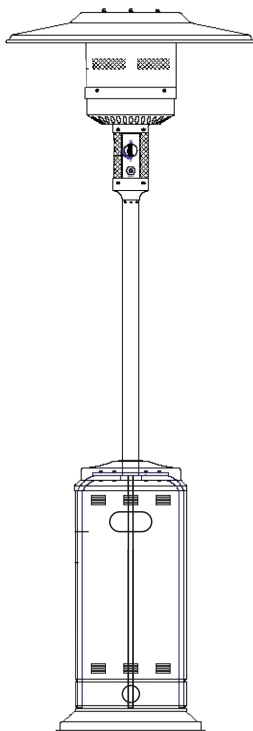

**Outdoor Patio Heater**

AH005

Thanks for purchasing and trusting NUUGARDEN with your home decorating plans. This product is a piece of furniture designed and made by NUUGARDEN Corp.

We are committed to R&D and innovation and creating the most exquisite and diverse outdoor series.

After unpacking and before every use, check whether the item shows any damage. In addition, check that you have all parts and hardware before assembly. If there is any damage, please do not use it and call customer service at (800) 257-7108 or email [service@nuugarden.com](mailto:service@nuugarden.com).

If you do not have all the parts lists, have your dealer contact us and we will send them to you immediately.

This furniture is for outdoor use only. Please take time to read and follow the instructions below. Then, use this item as described in this operating manual. We accept no liability for damage caused by improper use.

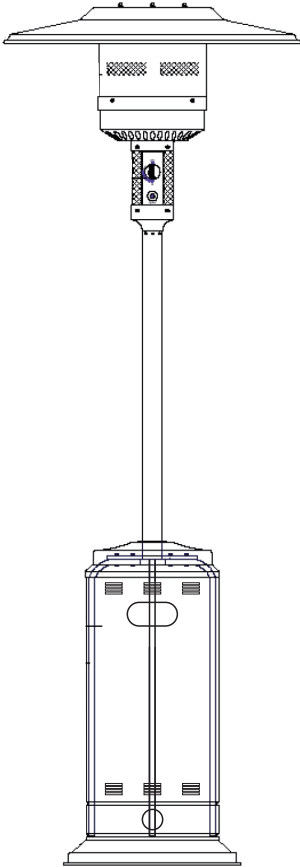

**⚠ DANGER**

If you smell gas:

1. Shut off gas to the appliance.
2. Extinguish any open flame.
3. If odor continues, keep away from the appliance and immediately call your gas supplier or fire department.

**⚠ WARNING**

Do not store or use gasoline or other flammable vapors and liquids near this or any other equipment.  
Do not store an LP cylinder that is not connected for use near this or any other device.

**⚠ WARNING: For Outdoor Use Only**

**⚠ DANGER**

**CARBON MONOXIDE HAZARD**

This appliance can produce carbon monoxide which has no odor.

Using it in an enclosed space can kill you.

Never use this appliance in an enclosed space such as a camper, tent, car or home.



**Intertek**  
5019775

**INSTALLER:**  
Leave this manual with the appliance.  
**CONSUMER:**  
Retain this manual for future reference.

**⚠ WARNING**

Improper installation, adjustment, alteration, service or maintenance can cause property damage, injury or death. Read the installation, operation and maintenance instructions thoroughly before installing or servicing this equipment.

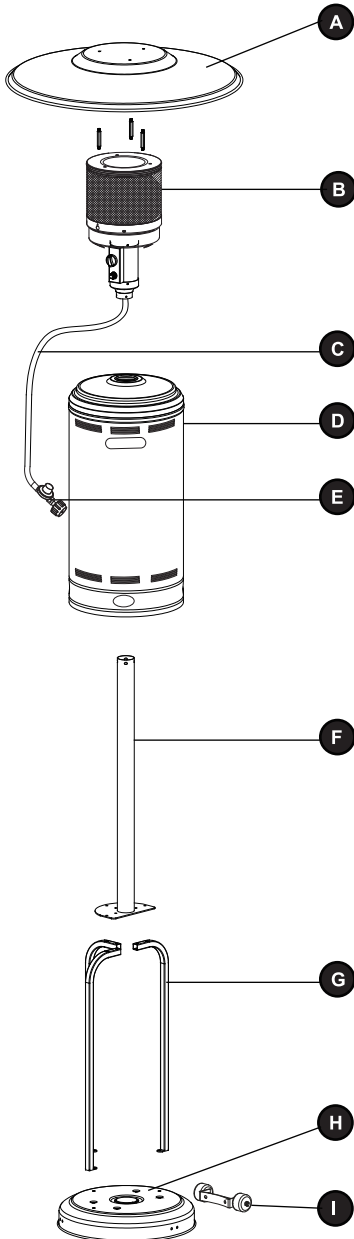

**HARDWARE CONTENTS** (shown actual size)

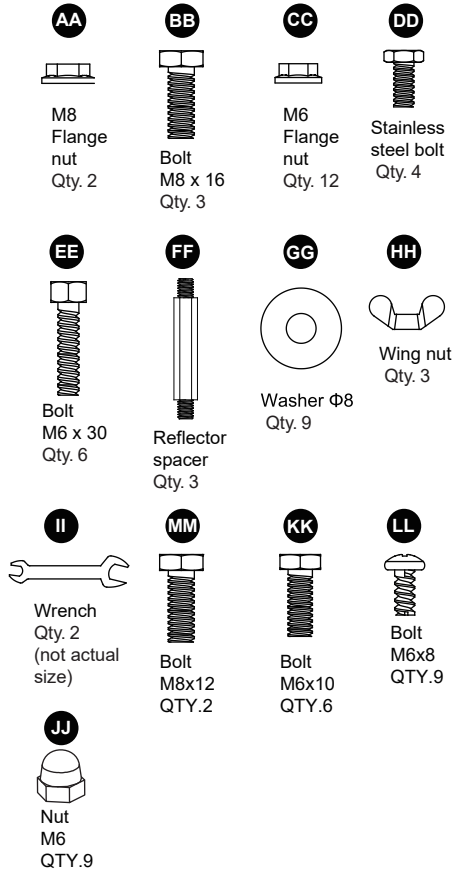

PART	DESCRIPTION	QUANTITY
A	Reflector Panel	1
B	Head Assembly	1
C	Gas Hose	1
D	Cylinder Housing	1
E	Regulator	1
F	Post	1
G	Support Bracket	3
H	Base	1
I	Wheel Kit	1
J	Ground Fixer	3

Please read and understand this entire manual before attempting to assemble, operate or install the product.

This manual contains important information about the assembly, operation and maintenance of this patio heater. General safety information is presented in these first few pages and is also located throughout the manual. Keep this manual for future reference and to educate new users of this product. This manual should be read in conjunction with the labeling on the product. Safety precautions are essential when any mechanical or propane-fueled equipment is involved. These precautions are necessary when using, storing, and servicing this item. Using this equipment with the respect and caution demanded will reduce the possibility of personal injury or property damage. The following symbols shown below are used extensively throughout this manual. Always heed these precautions, as they are essential when using any mechanical or fueled equipment.

**⚠ DANGER**

DANGER indicates an imminently hazardous situation which, if not avoided, will result in death or serious injury.

**⚠ DANGER**

Failure to comply with the precautions and instructions provided with this heater can result in death, serious bodily injury and property loss or damage from hazards of fire, explosion, burn, asphyxiation, and/or carbon monoxide poisoning. Only persons who can understand and follow the instructions should use or service this heater.

**⚠ DANGER**

**EXPLOSION-FIRE HAZARD**

- Keep solid combustible materials such as building materials, paper, or cardboard at a safe distance from the heater as recommended in the instructions.
- Provide adequate clearance around the air openings in the combustion chamber.
- Never use the heater in spaces that do or may contain volatile or airborne combustibles, or products such as gasoline, solvents, paint thinner, dust particles, or unknown chemicals.
- During operation, this product can be a source of ignition. Keep the heater area clear and free from combustible materials, gasoline, paint thinner, cleaning solvents, and other flammable vapors and liquids. Do not use the heater in areas with high dust content. Minimum heater clearances from combustible materials: 3 feet from the side & 3 feet from the top.

**⚠ WARNING**

We cannot foresee every use which may be made of our heaters. Check with your local fire safety authority if you have questions about heater use. Other standards govern the use of fuel gases and heat producing products for specific uses. Your local authorities can advise you about these. If no local codes exist, follow National Fuel Gas Code, ANS Z223.1. In Canada, installation must conform to local codes. If no local codes exist, follow the current National standards of CANADA CAN/CGA-B 149.2.

**⚠ DANGER**

**FOR YOUR SAFETY**

- If you smell gas:
1. Shut off gas to the appliance.
  2. Extinguish any open flame.
  3. If odor continues, keep away from the appliance and immediately call you gas supplier or fire department.

**⚠ DANGER**

**CARBON MONOXIDE HAZARD**

- This heater is a combustion appliance. All combustion appliances produce carbon monoxide (CO) during the combustion process. This product is designed to produce extremely minute, non-hazardous amounts of CO if used and maintained under all warnings and instructions. Do not block airflow into or out of the heater.
- CO poisoning results in flu-like symptoms, watery eyes, headaches, dizziness, fatigue, and even death. You can't see it and you can't smell it. It's an invisible killer. If these symptoms are present during operation of this product, get fresh air immediately!
- For outdoor use only.
- Never use inside house, or other unventilated or enclosed areas.
- This heater consumes air (oxygen). Do not use in unventilated or enclosed areas to avoid endangering your life.

**⚠ WARNING**

WARNING indicates an imminently hazardous situation which, if not avoided, will result in death or serious injury.

**⚠ WARNING**

Improper installation, adjustment, alteration, service or maintenance can cause property damage, injury or death. Read the installation, operation and maintenance instructions thoroughly before installing or servicing this equipment.

**⚠ DANGER**

**EXPLOSION-FIRE HAZARD**

- Never store propane near high heat, open flames, direct sunlight, other ignition sources or where temperatures exceed 120 degrees F (49 C).
- Propane vapors are heavier than air and can accumulate in low places. If you smell gas, leave the area immediately.
- It is important to never install or remove a propane cylinder while the heater is lit, near flames, other ignition sources, or while the heater is hot to touch.
- This heater is red hot during use and can ignite flammables too close to the burner. Keep flammables at least 3 feet from sides & 3 feet from top. Keep gasoline and other flammable liquids and vapors well away from heater.
- Store the propane cylinder outdoor in a well-ventilated space out of reach of children. Never store the propane cylinder in an enclosed area (house, garage, etc.). If the heater is to be stored indoors, disconnect the propane cylinder for outdoor storage.

**⚠ WARNING**

- This product is fueled by propane gas. Propane gas is invisible, odorless, and flammable. An odorant is normally added to help detect leaks and can be described as a "rotten egg" smell. The odorant can fade over time so leaking gas is not always detectable by smell alone.
- Propane gas is heavier than air and leaking propane will sink to the lowest level possible. It can ignite by ignition sources including matches, lighters, sparks or open flames of any kind many feet away from the original leak. Use only propane gas set up for vapor withdrawal.
- Store or use propane gas in compliance with local ordinances and codes or with ANS/NFPA 58. Turn off propane when not in use.

**⚠ WARNING**

- Alert children and adults to the hazards of high surface temperatures. Stay away from these surfaces to avoid burning skin or igniting clothing.
- Carefully supervise young children when in the vicinity of the heater.
- Do not hang clothing or any other flammable materials from the heater, or place on or near the heater.
- Replace any guard or protective device removed for servicing the appliance prior to placing back in service.
- Installation and repair should be done by a qualified service person. The heater should be inspected before use and annually by a qualified service person. More frequent cleaning may be required as necessary. It is imperative that the control compartment, burners, and circulating air passageway of the appliance be kept clean.

**⚠ WARNING**

Do not store or use gasoline or other flammable vapors and liquids in the vicinity of this or any other appliance. An LP-cylinder not connected for use shall not be stored in the vicinity of this or any other appliance.

**⚠ WARNING**

California Proposition 65  
Combustion by-products produced when using this product contain chemicals known to the State of California to cause cancer, birth defects, and other reproductive harm.

**⚠ WARNING**

**BURN HAZARD**

- Never leave heater unattended when hot or in use.
- Keep out of reach of children.

**⚠ WARNING**

Certain materials or items, when stored under the heater, will be subjected to radiant heat and could be seriously damaged.

**⚠ CAUTION**

**SERVICE SAFETY**

- Keep all connections and fittings clean. Make sure propane cylinder valve outlet is clean.
- During set up, check all connections and fittings for leaks using soapy water. Never use a flame.
- Use as a heating appliance only. Never alter in any way or use with any device.

**⚠ CAUTION**

CAUTION indicates an imminently hazardous situation which, if not avoided, may result in minor or moderate personal injury, or property damage.

**⚠ WARNING: For Outdoor Use Only**

**⚠ DANGER**



**CARBON MONOXIDE HAZARD**

This appliance can produce carbon monoxide which has no odor. Using it in an enclosed space can kill you. Never use this appliance in an enclosed space such as a camper, tent, car or home.

Before beginning assembly of product, make sure all parts are present. Compare parts with package contents list and hardware contents above. If any part is missing or damaged, do not attempt to assemble the product. Contact customer service for replacement parts.

**Estimated Assembly Time: 60 minutes**

Tools Required for Assembly (not included):

Phillips screwdriver w/ medium blade. Leak Detection Solution.







For more assembly instructions,  
please visit our Youtube channel.

<https://www.youtube.com/@nuugardenusa>

1. Attach wheel assembly (I) to base (H). Line up holes in wheel bracket with corresponding holes in base, insert two bolts M8x12 (MM) through holes, and finger tighten two M8 flange nuts (AA). Be sure that the wheel assembly is parallel to the base, and fully tighten bolts. Reverse the base, connect the ground fixer and the base with 6 bolts (KK) and 6 nuts (CC).

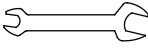
**Hardware Used**

- J** Ground Fixer  x 3
- KK** Bolt M6X10  x 6
- CC** Flange Nut M6  x 6
- II** Wrench  x 1
- AA** M8 Flange nut  x 2
- MM** Bolt M8 x 12  x 2



2. Attach three support brackets loosely to base with three bolts M8 x 16 (BB) downward through support brackets into the Base.

**Hardware Used**

- BB** Bolt M8 x 16  x 3

3. Install post onto three support brackets. Attach post to support brackets using six bolts M6 x 30 & six M6 flange nuts. Fully tighten all of the screws.

**Hardware Used**

- CC** M6 Flange nut  x 6
- EE** Bolt M6 x 30  x 6

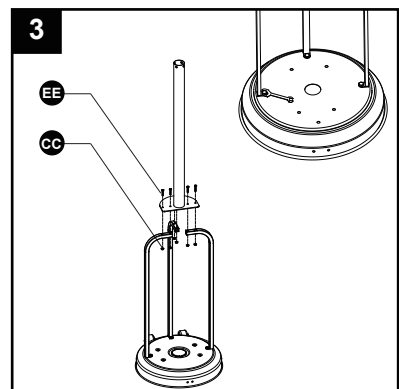
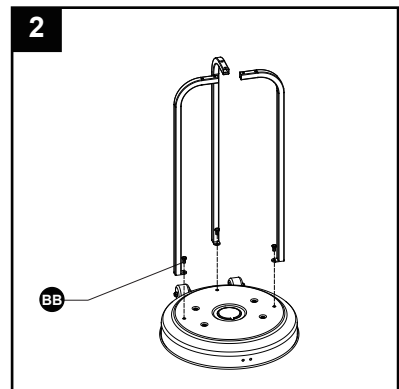
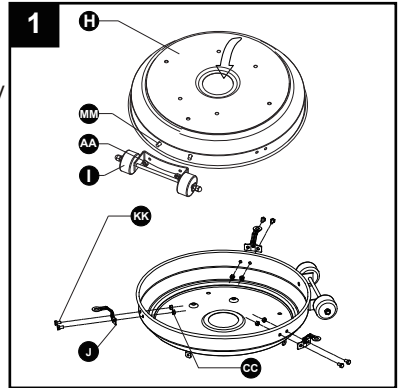

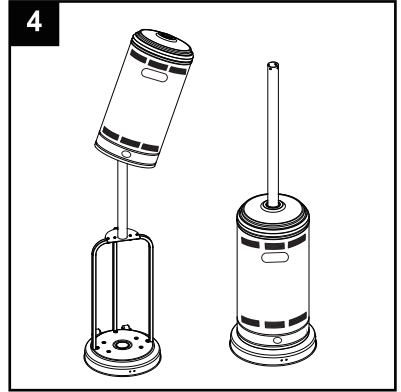

4. Load Cylinder Housing onto Post.  
Slide Cylinder Housing down.

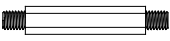

5. Attach reflector spacers (FF) and Ø8 washers (GG) to the top of head assembly (B). Tighten the reflector spacers (FF).  
Unscrew stainless steel bolts (DD) from head assembly (B).

**Hardware Used**

- GG** Ø8 Washer  x 3
- FF** Reflector spacer  x 3
- DD** Stainless Steel Bolt  x 4

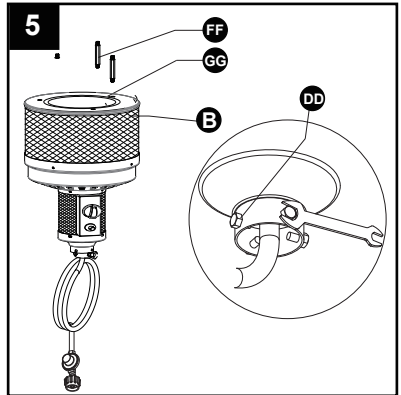

6. Insert hose of head assembly (B) into post (F). Secure head assembly (B) to post (F) with stainless steel bolts (DD).  
Note: The control knob on head assembly (B) should be above the decal on post (F).

**Hardware Used**

- DD** Stainless Steel Bolt  x 4

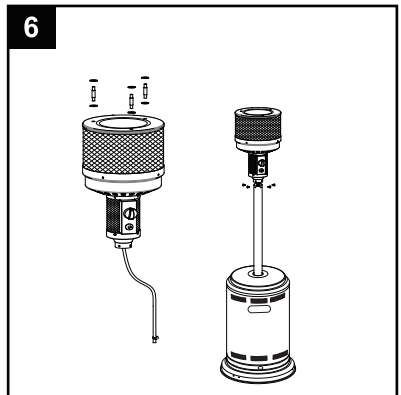

7.

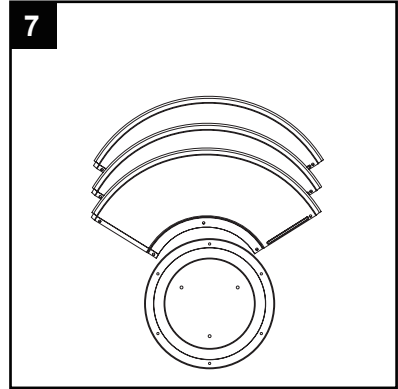

**WARNING:** Remove the protective cover before assembling.

**Note:** If necessary for proper alignment of reflector sections, loosen each bolt before further assembly and retighten after sections are aligned.



8. Slide two reflector panels together. Insert one screw M6X8. Slide one washer  $\phi 6$  over threaded end of screw M6X8 and screw on cap nut loosely.

**Hardware Used**

<b>LL</b>	Bolts M6x8		x 3
<b>JJ</b>	Nuts M6		x 3

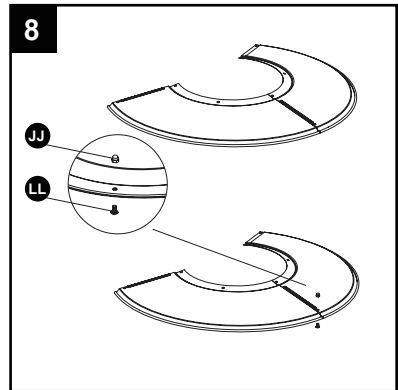

9. Slide reflector plate onto reflector panels. Insert one screw M6X8. Slide one washer  $\phi 6$  over the threaded end of screw M6X8 and screw on the cap nut loosely. Repeat the procedure to complete the assembly of all four sections. Fully tighten all of the screws in the rolled edge.

**Hardware Used**

<b>JJ</b>	Bolts M6x8		x 6
<b>LL</b>	Nuts M6		x 6

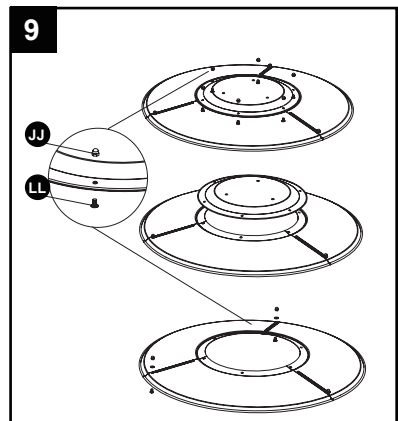

10. Slide 3 washers (GG) over the threaded ends of reflector spacers (FF). Attach reflector assembly to head assembly (B). Place 3 washers (GG) over threaded ends of reflector spacers (FF) sticking out through the reflector assembly and secure with wing nuts (HH). Note: Do not over-tighten.

**Hardware Used**

<b>GG</b> $\Phi 8$ Washer		x 6
<b>HH</b> Wing Nut		x 3

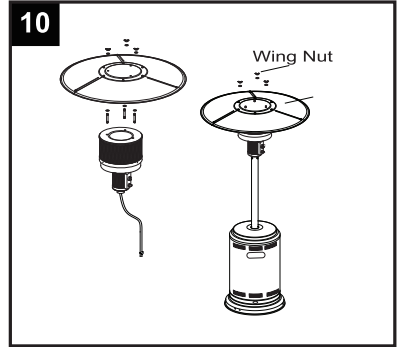

11. Screw gas hose (C) and regulator (E) onto the propane cylinder (not included). Do not cross-thread.

Every part of the heater shall be secure against displacement and shall be constructed to maintain a fixed relationship between essential parts under normal and reasonable conditions of handling and usage. Parts not permanently secured shall be designed so they cannot be incorrectly assembled and cannot be improperly located or misaligned in removing or replacing during cleaning or other servicing.

Use a standard 20 lb. propane cylinder only. (approximately 12.2 in. / 31cm. in diameter and 17.9 in. / 45.5cm high).

Use this heater only with a propane vapor withdrawal supply system. See chapter 5 of the standard for storage and handling of liquefied petroleum gas, ANS/NFPA 58. Your local library or fire department should have this book. Storage of an appliance indoors is permissible only if the cylinder is disconnected and removed from the appliance. A cylinder must be stored outdoors in a well-ventilated area out of the reach of children. A disconnected cylinder must have dust caps tightly installed and must not be stored in a building, garage or any other enclosed area. The maximum inlet gas supply pressure: 250 psi /1750 kPa.

The minimum inlet gas supply pressure: 5 psi /35kPa.  
Manifold pressure with regulator provided: 11 inch W.C./2.74 kPa.

The pressure regulator and hose assembly supplied with the appliance must be used. The installation must conform with local codes, or in the absence of local codes, with national fuel gas code, ANS Z223.1/NFPA54, natural gas and propane Installation Code, CSA B149.1, or propane storage and handling code, B149.2.

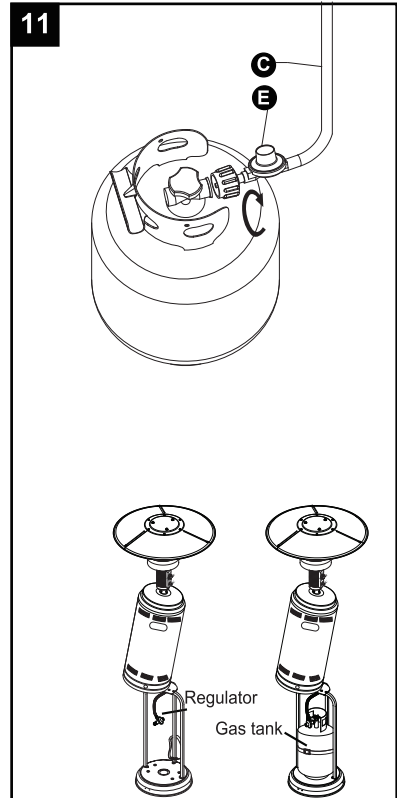



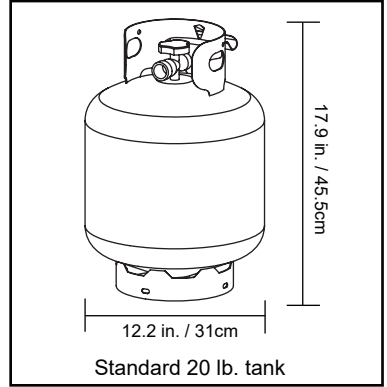

A dented, rusted or damaged propane cylinder may be hazardous and should be checked by your cylinder supplier. Never use a propane cylinder with a damaged valve connection.

The propane cylinder must be constructed and marked in accordance with the specifications for LP gas cylinders of the U.S. Department of Transportation (DOT) or the standard for cylinders, spheres and tubes for transportation of dangerous goods and commission, CAN/CSA-B339.

The cylinder must have a listed overfilling prevention device. The cylinder must have a connection device compatible with the connection for the appliance. The cylinder used must include a collar to protect the cylinder valve. Never connect an unregulated propane cylinder to the heater.



The knob on the LP tank must be closed. Make sure that the knob is turned  clockwise to a full stop. The cylinder supply system must be arranged for vapor withdrawal. Check that the control knob on the control unit is turned off. Hold the regulator in one hand and insert the nipple into the valve outlet. Be sure the nipple is centered in the valve outlet. The coupling nut connects to the large outside threads on the valve outlet. Hand-tighten the coupling nut  clockwise until it comes to a full stop. Firmly tighten by hand only.

**To Disconnect:** Fully close the tank valve by turning  clockwise. Turn the coupling nut  counterclockwise until the regulator assembly detaches.

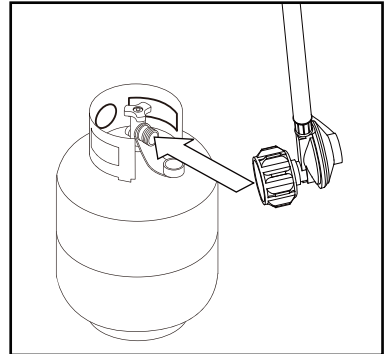

- Do not store a spare LP-gas cylinder under or near this appliance;
- Never fill the cylinder beyond 80 percent full;
- Place the dust cap on the cylinder valve outlet whenever the cylinder is not in use. Only install the type of dust cap on the cylinder valve that is provided with the cylinder valve. Other type of caps or plugs may result in leakage of propane.

**WARNING:** This product contains small batteries. Swallowed small batteries can cause CHOCKING HAZARD. Seek immediate medical attention if batteries are swallowed or inhaled. Keep children away from the small batteries.

To check for a leak:

1. Make 2-3 oz. leak check solution (one part liquid dishwashing detergent and three parts water).
2. Apply several drops of solution where regulator connects to cylinder and to all hose and valve connections
3. Make sure all patio heater and light valves are OFF.
4. Turn cylinder valve ON.

**If bubbles appear at any connection, there is a leak.**

1. Turn cylinder valve OFF.
2. If leak is at regulator/cylinder valve connection: Disconnect, reconnect, and perform another leak check. Apply the soapy solution to all hose and valve connections. If you continue to see bubbles after several attempts, cylinder valve is defective and should be returned to cylinder's place of purchase.
3. If leak is at hose/regulator connection: This part is defective and you should contact the customer service department for replacement.

**If NO bubbles appear at any connection, the connections are secure.**

**NOTE:** Whenever gas connections are loosened or removed, you must perform a complete leak test.

**⚠ WARNING**

- Perform all leak tests outdoors.
- Extinguish all open flames.
- NEVER leak test when smoking.
- Do not use the heater until all connections have been leak tested and do not leak.

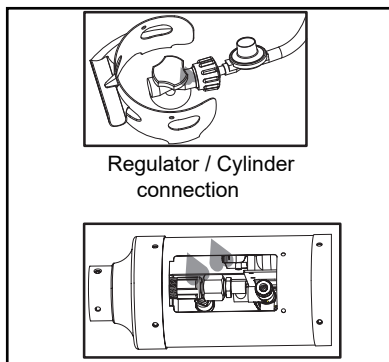

**⚠ DANGER**

- CARBON MONOXIDE HAZARD
- For outdoor use only. Never use inside house, or other unventilated or enclosed areas. This heater consumes air (oxygen). Do not use in unventilated or enclosed areas to avoid endangering your life.

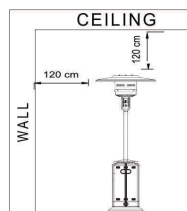

**Caution:** Do not attempt to operate until you have read and understand all General Safety Information in this manual and all assembly is complete and leak checks have been performed.

This appliance shall be used only in a well-ventilated space and shall not be used in a building, garage or any other enclosed area.

An appliance may be installed with shelter no more inclusive than:

- 1) With walls on all sides, but with no overhead cover. Always maintain a clearance of 1.2 m (48) from combustible materials from the top and side.
- 2) Within a partial enclosure which includes an overhead cover and no more than two side walls. These side walls may be parallel, as in a breezeway, or at right angles to each other.
- 3) Within a partial enclosure which includes an overhead cover and three side walls, as long as 30 percent or more of the horizontal periphery of the enclosure is permanently open.

**Before Turning Gas Supply ON:**

1. Your heater was designed and approved for outdoor use only. Do NOT use it inside a building, garage, or any other enclosed area.
2. Make sure surrounding areas are free of combustible materials, gasoline, and other flammable vapors or liquids.
3. Ensure that there is no obstruction to air ventilation. Be sure all gas connections are tight and there are no leaks.
4. Be sure the cylinder cover is clear of debris. Be sure any component removed during assembly or servicing is replaced and fastened prior to starting.

**Before Lighting:**

1. Heater should be thoroughly inspected before each half year use, and by a qualified service person at least annually. If relighting a hot heater, always wait at least 5 minutes.
2. Inspect the visible portion of the hose before each use of the appliance. If the hose leaks, it must be replaced prior to operation. Only use the replacement hose assembly specified by manufacturer.
3. The pressure regulator and hose assembly supplied with the appliance must be used. Replacement pressure regulators and hose assemblies must be those specified by the appliance manufacturer.

**Lighting:**

1. Turn on the valve on the gas cylinder.
  2. Press and turn the control knob to HIGH (maximum) position (anti-clockwise 90°). (Figure 1)
  3. Holding down the control knob, press the igniter button several times until the main flame is ignited. Release the control knob 10 seconds after the ignition.
  4. Turn the control knob to LOW (minimum) and leave it there for 5 minutes or more before turning the knob to the desired temperature setting. (Figure 2)
  5. If the burner flame goes out, turn off the heater and wait at least 5 minutes or more to let the gas dissipate before re-lighting to avoid gas explosion.
- Repeat steps 2 to 4.

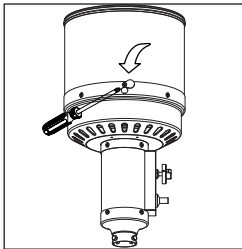

Figure 1

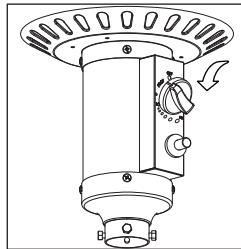

Figure 2

**Note:** Improper operation, can cause injury or property damage. If pilot fails to remain lit, all valves should be closed and a waiting period of at least 5 minutes should pass before attempting to light.

If you experience any ignition problem please consult "Troubleshooting" on page 17.

**Caution:** Avoid inhaling fumes emitted from the heater's first use. Smoke and odor from the burning of oils used in manufacturing will appear. Both smoke and odor will dissipate after approximately 30 minutes. The heater should NOT produce thick black smoke.

**Note:** The burner may be noisy when initially turned on. Turn the knob to the level of heat desired.

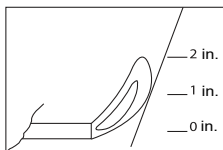

Normal

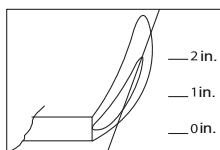

Abnormal

**⚠ WARNING**

**FOR YOUR SAFETY**

Be careful when attempting to manually ignite this heater. Holding in the control knob for more than 10 seconds before igniting the gas will cause a ball of flame upon ignition.

**Re-lighting:**

1. Turn control knob to OFF.
2. Repeat the "Lighting" steps on prior page.

**When Heater is ON:**

Emitter screen will become bright red due to intense heat. The color is more visible at night. Burner will display tongues of blue and yellow flame. These flames should not be yellow or produce thick black smoke, indicating an obstruction of airflow through the burners. The flame should be blue with straight yellow tops. If excessive yellow flame is detected, turn off heater and consult "Troubleshooting" on page 16.

**⚠ WARNING**

**FOR YOUR SAFETY**

Heater will be hot after use. Handle with extreme care.

**After Operation**

1. Gas control is in OFF position.
2. Gas tank valve is OFF.
3. Disconnect gas line.

**Shut Down:**

Turn cylinder valve clockwise to OFF and disconnect regulator when heater is not in use.

**Note:** After use, some discoloration of the emitter screen is normal.

**Operation Checklist**

For a safe and pleasurable heating experience, perform this check before each use.

**Before Operating:**

1. I am familiar with entire owner's manual and understand all precautions noted.
2. All components are properly assembled, intact and operable.
3. No alterations have been made.
4. All gas connections are secure and do not leak.
5. Wind velocity is below 10 mph.
6. Unit will operate at reduced efficiency below 40°F.
7. Heater is outdoors (outside any enclosure).
8. There is adequate fresh air ventilation.
9. Heater is away from gasoline or other flammable liquids or vapors.
10. Heater is away from windows, air intake openings, sprinklers and other water sources.
11. Heater is at least 2.3 feet on top and at least 3.3 feet on sides from combustible materials.
12. Heater is on a hard and level surface.
13. There are no signs of spider or insect nests.
14. All burner passages are clear.
15. All air circulation passages are clear.
16. Children and adults should be alerted to the hazards of high surface temperatures and should stay away to avoid burns or clothing ignition.
17. Young children should be carefully supervised when they are in the area of the heater.
18. Clothing or other protective material should not be hung from the heater, or placed on or near the heater.
19. Any guard or other protective device removed for servicing the heater must be replaced prior to operating the heater.
20. Installation and repair should be done by a qualified service person. The heater should be inspected before use and at least annually by a qualified service person.
21. More frequent cleaning may be required as necessary. It is imperative that control compartment, burner and circulating air passageways of the heater be kept clean.

 **WARNING****FOR YOUR SAFETY:**

- Do NOT touch or move heater for at least 45 minutes after use.
- Reflector is hot to the touch.
- Allow reflector to cool before touching.

To enjoy years of outstanding performance from your heater, make sure you perform the following maintenance activities on a regular basis:

Keep exterior surfaces clean.

1. Use warm soapy water for cleaning. Never use flammable or corrosive cleaning agents.
2. While cleaning your unit, be sure to keep the area around the burner assembly dry at all times. Do not submerge the control valve assembly. If the gas control is submerged in water, do NOT use it. It must be replaced.
  - a. Keep the appliance area clear and free from combustible materials, gasoline and other flammable vapors and liquids.
  - b. Do not obstruct the flow of combustion and ventilation air.
  - c. Keep the ventilation opening(s) of the cylinder enclosure free and clear from debris.
3. Air flow must be unobstructed. Keep controls, burner, and circulating air passageways clean.

Visually checking portions of the hose assembly located within the confines of the heater post. Inspect the entire hose assembly at least annually, disassembling the reflector and burner. Inspect the hose assembly for evidence of excessive abrasion, cuts, or wear. Suspected areas should be leak tested. Then assembling the reflector and burner again following with step 6 and 7.

- Gas odor with extreme yellow tipping of flame.
- Heater does NOT reach the desired temperature.
- Heater glow is excessively uneven.
- Heater makes popping noises.
- Spiders and insects can nest in burner or orifices. This dangerous condition can damage heater and render it unsafe for use. Clean burner holes by using a heavy-duty pipe cleaner. Compressed air may help clear away smaller particles.
- Carbon deposits may create a fire hazard. Clean dome and burner screen with warm soapy water if any carbon deposits develop.



*Note: In a salt-air environment (such as near an ocean), corrosion occurs more quickly than normal. Frequently check for corroded areas and repair them promptly.*

**TIP:**

Use high-quality automobile wax to help maintain the appearance of your heater. Apply to exterior surfaces from the pole down. Do not apply to emitter screen or domes.

**Storage**

Between uses:

- Turn Control Knob OFF.
- Disconnect LP source.
- Store heater upright in an area sheltered from direct contact with inclement weather (such as rain, sleet, hail, snow, dust and debris).
- If desired, cover heater to protect exterior surfaces and to help prevent build-up in air passages.

*Note: Wait until heater is cool before covering.*

***During periods of extended inactivity or when transporting:***

- Turn Control Knob OFF.
- Disconnect LP source and move to a secure, well-ventilated location outdoors.
- Store heater upright in an area sheltered from direct contact with inclement weather (such as rain, sleet, hail, snow, dust and debris).
- If desired, cover heater to protect exterior surfaces and to help prevent build-up in air passages.

Never leave LP cylinder exposed to direct sunlight or excessive heat.

*Note: Wait until heater is cool before covering.*

**Service**

Only a qualified service person should repair gas passages and associated components.

*Caution: Always allow heater to cool before attempting service.*

<b>PROBLEM</b>	<b>POSSIBLE CAUSE</b>	<b>CORRECTIVE ACTION</b>
Burner won't light	Propane cylinder is frosted over	Wait until the propane cylinder warms up and is defrosted
	Blockage in orifice	Clear blockage
	Control knob is not in ON position	Turn control knob to ON
Burner flame is low	Gas pressure is low	Turn cylinder valve OFF and replace cylinder
	Outdoor temperature is less than 40°F and tank is less than 1/4 full	Use a full cylinder
	Control knob fully ON	Check burner and orifices for blockage
Carbon build-up	Dirt or film on reflector and burner screen	Clean reflector and burner screen
Thick black smoke	Blockage in burner	Remove blockage and clean burner inside and outside

This product is inspected, tested and carefully packaged to minimize the chance of damage during shipment. If a part within one year from the date of purchase proves to be defective in material or fabrication under normal use, the part will be repaired or replaced. The Company's obligation under the warranty is to replace or repair defective parts at our discretion. Any expenses or damage resulting from the installation, removal or transportation of the product will be the responsibility of the owner and are not covered by this warranty. The owner assumes all other risks arising out from the use or misuse of the product. The warranty will be void if the product damage or failure is deemed by the Company to be caused by accident, alteration, misuse, abuse, incorrect installation or removal, or connection to an incorrect power source by the owner. The Company neither assumes, nor authorizes any person or entity to assume for it any obligation or liability associated with its products.

Merci d'avoir acheté et fait confiance à NUUGARDEN pour vos projets de décoration. Ce produit est un meuble conçu et fabriqué par NUUGARDEN Corp.

Nous sommes engagés dans la R&D et l'innovation et créons les séries de produits de plein air les plus exquises et les plus variées. Après le déballage et avant chaque utilisation, vérifiez que l'article n'est pas endommagé. En outre, vérifiez que vous disposez de toutes les pièces et de tout le matériel avant de procéder au montage. Si l'article est endommagé, ne l'utilisez pas et appelez le service clientèle au (800) 257-7108 ou envoyez un courriel à [service@nuugarden.com](mailto:service@nuugarden.com). Si vous ne disposez pas de toutes les listes de pièces, demandez à votre revendeur de nous contacter et nous vous les enverrons immédiatement.

Ce mobilier est pour l'usage extérieur seulement. Prenez le temps de lire et de suivre les instructions ci-dessous. Ensuite, utilisez ce meuble comme décrit dans ce mode d'emploi. Nous declinons toute responsabilité pour les dommages causés par une utilisation non conforme.

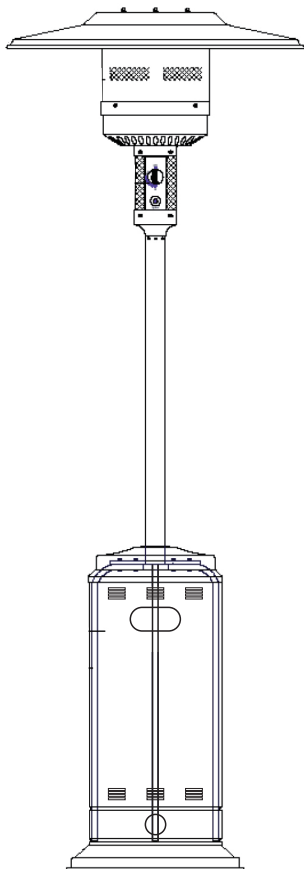

**! DANGER**

Si vous sentez une odeur de gaz :

1. Coupez l'alimentation en gaz de l'appareil.
2. Éteignez toute flamme nue.
3. Si l'odeur persiste, éloignez-vous de l'appareil et appelez le fournisseur de gaz ou le service des incendies immédiatement.

**! AVERTISSEMENT**

Ne pas stocker ni utiliser d'essence ou d'autres vapeurs et liquides inflammables à proximité de cet appareil ou de tout autre équipement. Ne stockez pas une bouteille de pétrole liquéfié qui n'est pas raccordée pour être utilisée à proximité de cet appareil ou de tout autre appareil.

**! AVERTISSEMENT:**

Pour l'extérieur seulement.



**DANGER**

**MONOXYDE DE CARBONE**

Cette appareil peut produire du monoxyde de carbone, un gaz inodore.



L'utilisation de cet appareil dans des espaces clos peut entraîner la mort.

Ne jamais utiliser cet appareil dans un espace clos comme un véhicule de camping, une tente, une automobile ou une maison.

**! AVERTISSEMENT**

Une installation, un réglage, une modification, une réparation ou un entretien incorrects peuvent entraîner des dommages matériels, des blessures ou la mort. Lire attentivement les instructions d'installation, d'utilisation et d'entretien avant d'installer ou de réparer cet appareil.



**Intertek**  
5019775

**L'INSTALLATEUR :**  
Laissez ce manuel avec l'appareil.  
**CONSOMMATEUR :**  
Conservez ce manuel pour pouvoir vous y référer ultérieurement.

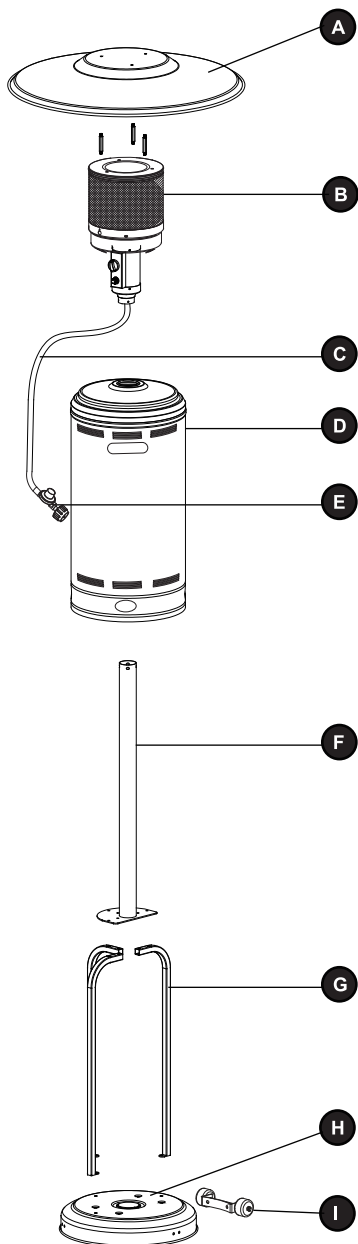

CONTENU DU MATÉRIEL (taille réelle)

AA



M8  
bride  
écrou  
Qté : 2

BB



Boulon  
M8 x 16  
Qté : 3

CC



M6  
bride  
écrou  
Qté : 12

DD



Boulon en  
acier inoxydable  
Qté : 4

EE



Boulon  
M6 x 30  
Qté : 6

FF

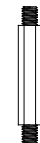

Réflecteur  
entretoise  
Qté : 3

GG



rondelle  $\Phi 8$   
Qté : 9

HH



Écrou à oreilles  
Qté : 3



Qté : 2  
(pas réelle  
taille)

MM



Boulon  
M8x12  
QTY.2

KK



Boulon  
M6x10  
QTY.6

LL



Boulon  
M6x8  
QTY.9

JJ



Écrou  
M6  
QTY.9

PIÈCE	DESCRIPTION	QUANTITÉ
A	Panneau réflecteur	1
B	Assemblage de la tête	1
C	Tuyau de gaz	1
D	Boîtier du vérin	1
E	Régulateur	1
F	Poster	1
G	Support d'appui	3
H	Base	1
I	Kit de roues	1
J	Fixateur de sol	3

Veuillez lire et comprendre l'intégralité de ce manuel avant d'essayer d'assembler, d'utiliser ou d'installer le produit.

Ce manuel contient des informations importantes sur l'assemblage, le fonctionnement et l'entretien de ce chauffage de terrasse. Des informations générales sur la sécurité sont présentées dans ces premières pages et se trouvent également tout au long du manuel. Conservez ce manuel pour vous y référer ultérieurement et pour former les nouveaux utilisateurs de ce produit. Ce manuel doit être lu conjointement avec l'étiquetage du produit. Les précautions de sécurité sont essentielles pour tout équipement mécanique ou alimenté au propane. Ces précautions sont nécessaires lors de l'utilisation, du stockage et de l'entretien de cet article. L'utilisation de cet équipement avec le respect et la prudence requis réduira les risques de blessures ou de dommages matériels. Les symboles ci-dessous sont largement utilisés dans ce manuel. Respectez toujours ces précautions, car elles sont essentielles lors de l'utilisation de tout équipement mécanique ou à carburant.

**⚠ DANGER**

DANGER indique un risque imminent qui entraînera la mort ou des blessures graves s'il n'est pas prévenu.

**⚠ DANGER**

Le non-respect des consignes de sécurité et des instructions fournies avec cette chaufferette peut causer la mort, des blessures graves ou des pertes et dommages matériels dus au risque d'incendie, d'explosion, de brûlure, d'asphyxie et d'empoisonnement au monoxyde de carbone. Seules les personnes aptes à comprendre et à suivre les instructions doivent utiliser cette chaufferette ou en faire l'entretien.

**⚠ DANGER**

**RISQUE D'EXPLOSION ET D'INCENDIE**

- Maintenez les matériaux combustibles solides tels que les matériaux de construction, le papier ou le carton à une distance suffisante de l'appareil, conformément aux recommandations figurant dans les instructions.
- Prévoir un espace suffisant autour des ouvertures d'air dans la chambre de combustion.
- N'utilisez jamais l'appareil dans des espaces qui contiennent ou peuvent contenir des combustibles volatils ou en suspension dans l'air, ou des produits tels que de l'essence, des solvants, du diluant pour peinture, des particules de poussière ou des produits chimiques inconnus.
- Pendant son fonctionnement, ce produit peut être une source d'inflammation. Gardez la zone de l'appareil dégagée et exempte de matériaux combustibles, d'essence, de diluant pour peinture, de solvants de nettoyage et d'autres vapeurs et liquides inflammables. N'utilisez pas l'appareil dans des endroits très poussiéreux. Distance minimale entre l'appareil et les matériaux combustibles : 3 pieds du côté et 3 pieds du haut.

**⚠ AVERTISSEMENT**

Une installation, un réglage, une modification, une utilisation ou un entretien inadéquat de cet article peut causer des dommages matériels, des blessures ou la mort. Lisez attentivement le mode d'emploi et les instructions sur le fonctionnement et l'entretien avant de procéder à l'installation ou à l'entretien de cet appareil.

**⚠ DANGER**

Si vous sentez une odeur de gaz :

1. Coupez l'alimentation en gaz de l'appareil.
2. Éteignez toute flamme nue.
3. Si l'odeur persiste, tenez-vous à distance de l'appareil et appelez immédiatement votre fournisseur de gaz ou le service d'incendie.

**⚠ DANGER**

**RISQUE DE MONOXYDE DE CARBONE**

- Cet appareil de chauffage est un appareil à combustion. Tous les appareils à combustion produisent du monoxyde de carbone (CO) au cours du processus de combustion. Ce produit est conçu pour produire des quantités extrêmement faibles et non dangereuses de CO s'il est utilisé et entretenu conformément aux avertissements et instructions. Ne bloquez pas le flux d'air entrant ou sortant de l'appareil.
  - L'empoisonnement au CO se traduit par des symptômes grippaux, des yeux larmoyants, des maux de tête, des vertiges, de la fatigue, voire la mort. On ne le voit pas et on ne le sent pas. C'est un tueur invisible. Si ces symptômes se manifestent pendant l'utilisation de ce produit, allez immédiatement respirer de l'air frais !
  - Pour usage extérieur uniquement.
  - Ne jamais utiliser à l'intérieur d'une maison ou d'autres endroits non ventilés ou fermés.
- Cet appareil de chauffage consomme de l'air (oxygène). Ne l'utilisez pas dans des endroits non ventilés ou fermés afin de ne pas mettre votre vie en danger.

**⚠ AVERTISSEMENT**

AVERTISSEMENT indique un risque imminent qui entraînera la mort ou des blessures graves s'il n'est pas prévenu.

**⚠ AVERTISSEMENT**

Ne stockez pas et n'utilisez pas d'essence ni tout autre liquide ou vapeur inflammable à proximité de cet appareil ou de tout autre appareil. Aucune bouteille de gaz de pétrole liquéfié non utilisée ne doit être rangée à proximité de cet appareil ou de tout autre appareil.

**⚠ DANGER**

**RISQUE D'EXPLOSION ET D'INCENDIE**

- Never stocker le propane près d'une source de chaleur élevée, d'une flamme nue, de la lumière directe du soleil, d'autres sources d'inflammation ou dans un endroit où la température dépasse 120 degrés F (49 C).
- Les vapeurs de propane sont plus lourdes que l'air et peuvent s'accumuler dans les endroits bas. Si vous sentez un odeur de gaz, quittez immédiatement la zone.
- Il est important de ne jamais installer ou retirer une bouteille de propane lorsque l'appareil est allumé, à proximité de flammes ou d'autres sources d'inflammation, ou lorsque l'appareil est chaud au toucher.
- Cet appareil est très chaud pendant son utilisation et peut enflammer les produits inflammables qui se trouvent trop près du brûleur. Gardez les produits inflammables à au moins 3 pieds des côtés et 3 pieds du dessus. Tenez l'essence et les autres liquides et vapeurs inflammables à l'écart de l'appareil.
- Stockez la bouteille de propane à l'extérieur, dans un endroit bien ventilé et hors de portée des enfants. Ne stockez jamais la bouteille de propane dans un endroit fermé (maison, garage, etc.). Si l'appareil doit être stocké à l'intérieur, débranchez la bouteille de propane pour le stocker à l'extérieur.

**⚠ AVERTISSEMENT**

- Ce produit est alimenté au gaz propane. Le gaz propane est invisible, inodore et inflammable. Une substance odorante est habituellement ajoutée au gaz afin de permettre de détecter les fuites. Elle a une odeur « d'œuf pourri ». Cependant, la substance odorante perd son effet avec le temps. Ainsi, les fuites de gaz ne peuvent pas toujours être détectées à l'odeur.
- Le gaz propane est plus lourd que l'air. C'est pourquoi il s'accumulera le plus bas possible. Des sources d'inflammation comme une allumette, un briquet, une étincelle ou toute flamme nue, même à plusieurs mètres de la fuite, peuvent l'enflammer. Utilisez seulement du gaz propane destiné à être soutiré pour utilisation à l'état gazeux.
- L'entreposage ou l'utilisation du gaz propane doit être conforme aux codes et règlements locaux ou à la norme ANSI/NFPA 58. Coupez l'alimentation en propane lorsque vous ne vous servez pas du gaz.

**⚠ AVERTISSEMENT**

- Prévenez enfants et adultes des risques que représentent les surfaces pouvant atteindre des températures élevées. Tenez-vous loin de ces surfaces pour éviter de vous brûler ou que vos vêtements prennent feu.
- Surveillez attentivement les jeunes enfants lorsqu'ils se trouvent à proximité de la chaufferette.
- N'accrochez pas et ne placez pas de vêtements ni de matières inflammables sur la chaufferette ou près de celle-ci.
- Avant d'utiliser l'appareil après avoir procédé à son entretien, réinstallez tout protecteur que vous auriez pu enlever.
- L'installation et les réparations doivent être effectuées par une personne qualifiée. La chaufferette devrait être inspectée avant chaque utilisation et au moins une fois par année par une personne qualifiée. Un nettoyage plus fréquent peut être nécessaire. Il est essentiel de garder le compartiment de commande, les brûleurs et le conduit d'aération toujours propres.

**⚠ AVERTISSEMENT**

Proposition 65 de la Californie  
Les sous-produits de combustion résultant de l'utilisation de cet appareil contiennent des produits chimiques reconnus par l'État de la Californie comme étant la cause de cancers, d'anomalies congénitales et d'autres problèmes liés aux fonctions reproductrices.

**⚠ AVERTISSEMENT**

**RISQUE DE BRÛLURE**

- Ne laissez jamais la chaufferette sans surveillance lorsqu'elle est chaude ou en marche.
- Gardez-la hors de la portée des enfants.

**⚠ AVERTISSEMENT**

Certains matériaux ou objets placés sous la chaufferette, pendant son utilisation, seront exposés à une chaleur radiante et pourront être considérablement endommagés.

**⚠ AVERTISSEMENT**

Ne stockez pas et n'utilisez pas d'essence ou d'autres vapeurs et liquides inflammables à proximité de cet appareil ou de tout autre appareil. Une bouteille de GPL non raccordée ne doit pas être stockée à proximité de cet appareil ou de tout autre appareil.

**⚠ MISE EN GARDE**

**SERVICE SAFETY**

- Veillez à ce que toutes les connexions et tous les raccords soient propres. Assurez-vous que la sortie du robinet de la bouteille de propane est propre.
- Pendant l'installation, vérifiez l'étanchéité de toutes les connexions et de tous les raccords à l'aide d'eau savonneuse. Ne jamais utiliser de flamme.
- A utiliser uniquement comme appareil de chauffage. Ne jamais le modifier ou l'utiliser avec un autre appareil.

**⚠ MISE EN GARDE**

MISE EN GARDE indique un risque imminent qui, s'il n'est pas évité, pourrait provoquer des blessures mineures ou moyennement graves, ou des dommages matériels.

**⚠ AVERTISSEMENT**

Cet appareil est conçu pour une utilisation à l'extérieur seulement.

**⚠ DANGER**



**RISQUE LIÉ AU MONOXYDE DE CARBONE**

Cet appareil génère du monoxyde de carbone, un gaz inodore. L'utilisation de cet appareil dans un endroit fermé pourrait causer la mort. N'utilisez jamais cet appareil dans un espace clos comme une caravane, une tente ou une maison.

Avant de commencer l'assemblage du produit, assurez-vous d'avoir toutes les pièces. Comparez les pièces avec la liste du contenu de l'emballage et celle de la quincaillerie. S'il y a des pièces manquantes ou endommagées, ne tentez pas d'assembler le produit. Communiquez avec le service à la clientèle pour obtenir des pièces de rechange.





**Temps d'assemblage approximatif : 60 minutes**

Tools Required for Assembly (not included):

Phillips screwdriver w/ medium blade. Leak Detection Solution.

1. Fixez l'ensemble de roue (I) à la base (H). Trouz jusqu'à la ligne dans le support de roue avec les trous correspondants dans la base, insérez deux boulons M8x12 (MM) dans les trous et serrez à la main deux écrous type M8 bride (AA). Assurez-vous que la roue est parallèle à la base, et serrez les boulons. Inverser la base, relier le fixateur de sol et la base avec 6 boulons (KK) et 6 écrous (CC).

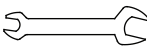
**Quincaillerie utilisée**

- J** Fixateur de sol  x 3
- KK** Bolt M6x10  x 6
- CC** Bride écrou M6  x 6
- II** Clé  x 1
- AA** M8 Écrou à bride  x 2
- MM** Boulon M8 x 12  x 2



2. Fixez trois supports vaguement à la base avec trois boulons M8 x 16 (BB) à la baisse grâce à l'appui entre parenthèses dans la base.

**Quincaillerie utilisée**

- BB** Boulon M8 x 16  x 3

3. Installez poster sur trois supports. joindre poster pour soutenir supports à l'aide de six boulons M6 x 30 et six M6 écrous de la bride. Serrez à fond toutes les vis. Chargez carter cylindre sur la tige.

**Quincaillerie utilisée**

- CC** M6 Écrou à bride  x 6
- EE** Boulon M6 x 30  x 6

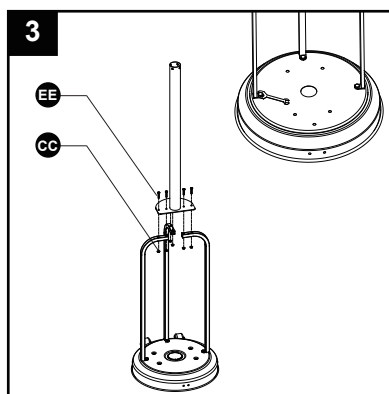
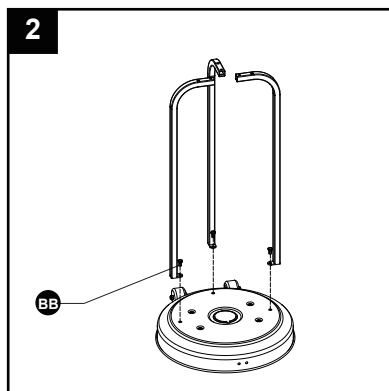
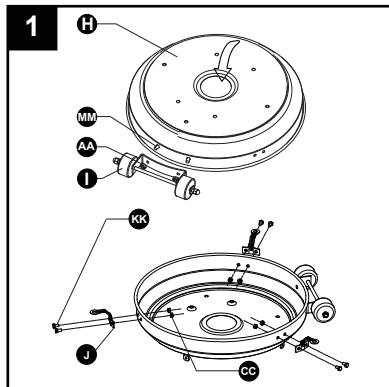

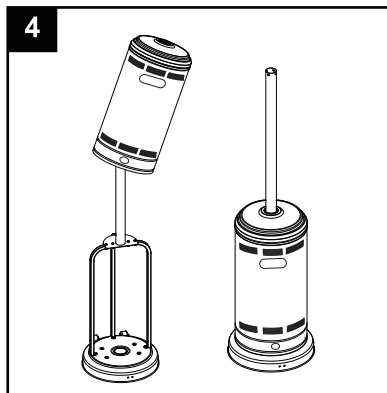

4. Chargez carter cylindre sur la tige.  
Faites glisser vers le bas carter cylindre.



5. Attachez entretoises de réflecteur (FF) et trois rondelles Ø8 (GG) de l'écran de recouvrement. Serrez les entretoises réflecteur. Dévissez les quatre boulons en acier inoxydable (DD).

**Quincaillerie utilisée**

- GG** Ø8 Rondelle  x 3
- FF** Spacer réflecteur  x 3
- DD** Boulon en acier inoxydable  x 4

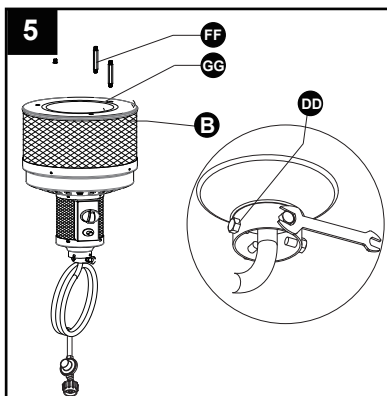

6. Insérez le tuyau de l'ensemble de tête (B) dans le montant (F). Garantir assemblage de la tête (B) au poteau (F) avec de l'acier inoxydable boulons (DD).  
Remarque: Le bouton de commande sur l'ensemble de la tête (B) doit être au-dessus de la décalcomanie sur le poteau (F). Le cas échéant, vérification visuelle des parties de l'ensemble de tuyau situé dans les limites du poste de chauffage.

**Quincaillerie utilisée**

- DD** Boulon en acier inoxydable  x 4

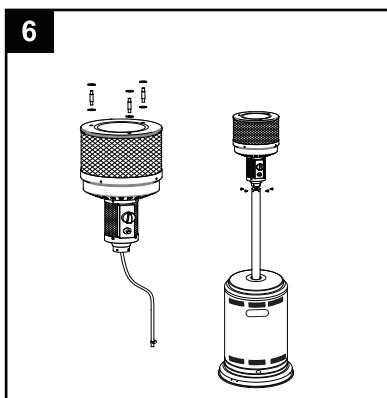

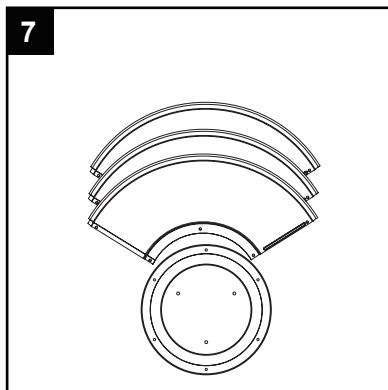

7.  
**AVERTISSEMENT :** Retirer le couvercle de protection avant de procéder à l'assemblage.  
 Remarque : si nécessaire, pour aligner correctement les sections du réflecteur, desserrer chaque boulon avant de poursuivre l'assemblage et resserrer après l'alignement des sections.

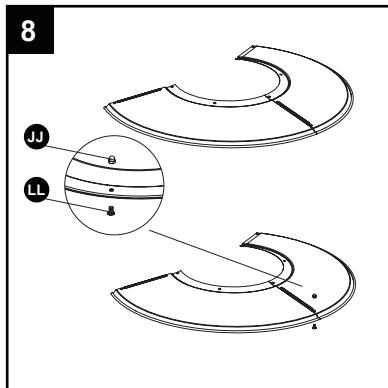

8. Glisser les deux panneaux réflecteurs l'un contre l'autre. Insérer une vis M6X8. Glisser une rondelle pp6 sur l'extrémité fileté de la vis M6X8 et visser l'écrou borgne sans le serrer.





**Quincaillerie utilisée**

- |           |             |   |     |
|-----------|-------------|---|-----|
| <b>LL</b> | Boulon M6x8 |  | x 3 |
| <b>JJ</b> | Écrou M6    |  | x 3 |

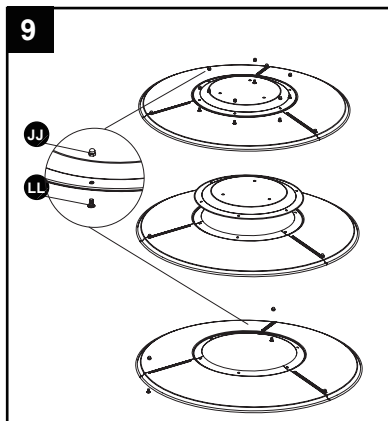
9. Glisser la plaque du réflecteur sur les panneaux du réflecteur. Insérer une vis M6X8. Glisser une rondelle p6 sur l'extrémité fileté de la vis M6X8 et visser l'écrou borgne sans le serrer. Répétez la procédure pour terminer l'assemblage des quatre sections. Serrer complètement toutes les vis dans le bord roulé.



**Quincaillerie utilisée**

- |           |             |   |     |
|-----------|-------------|---|-----|
| <b>LL</b> | Boulon M6x8 |  | x 6 |
| <b>JJ</b> | Écrou M6    |  | x 6 |

10. Glisser 3 rondelles (GG) sur les extrémités filetées des entretoises du réflecteur (FF). Fixer le réflecteur à la tête (B). Placer 3 rondelles (GG) sur les extrémités filetées des entretoises du réflecteur (FF) qui dépassent de l'ensemble du réflecteur et les fixer avec des écrous à ailettes (HH).  
Remarque : ne pas trop serrer.

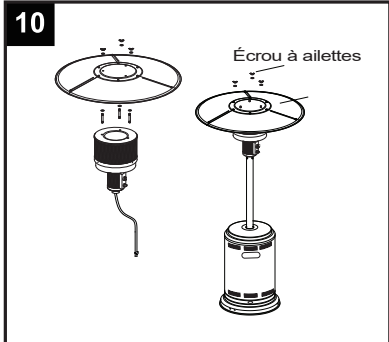

**Matériel utilisé**

<b>GG</b> Ø8 Rondelle		x 6
<b>HH</b> Écrou à ailettes		x 3

11. Visser le tuyau de gaz (C) et le régulateur (E) sur la bouteille de propane (non fournie). Ne pas croiser les filets.

Chaque pièce du chauffe-eau doit être protégée contre le déplacement et doit être construite de manière à maintenir une relation fixe entre les pièces essentielles dans des conditions normales et raisonnables de manipulation et d'utilisation. Les pièces qui ne sont pas fixées de façon permanente doivent être conçues de manière à ne pas pouvoir être mal assemblées et à ne pas être mal placées ou mal alignées lors de leur retrait ou de leur remplacement au cours du nettoyage ou d'autres opérations d'entretien.

N'utilisez qu'une bouteille de propane standard de 20 lb. (environ 12,2 in. / 31cm. de diamètre et 17,9 in. / 45,5cm de hauteur).

N'utilisez cet appareil qu'avec un système d'alimentation en vapeur de propane. Voir le chapitre 5 de la norme pour le stockage et la manipulation des gaz de pétrole liquéfiés, ANS/NFPA 58. La bibliothèque ou le service d'incendie de votre localité devrait posséder cet ouvrage. L'entreposage d'un appareil à l'intérieur n'est autorisé que si la bouteille est déconnectée et retirée de l'appareil. Une bouteille doit être stockée à l'extérieur, dans un endroit bien ventilé et hors de portée des enfants. Une bouteille débranchée doit être munie d'un bouchon étanche et ne doit pas être stockée dans un bâtiment, un garage ou tout autre endroit fermé. Pression maximale d'alimentation en gaz : 250 psi /1750 kPa. Pression minimale d'alimentation en gaz à l'entrée : 5 psi /1750 kPa. d'alimentation en gaz : 5 psi /35kPa. Pression du collecteur avec le régulateur fourni : 11 pouces W.C/2,74 kPa. Le régulateur de pression et le tuyau fournis avec l'appareil doivent être utilisés. L'installation doit être conforme aux codes locaux ou, en l'absence de codes locaux, au code national du gaz combustible, ANS Z223.1/NFPA54, au code d'installation du gaz naturel et du propane, CSA B149.1, ou au code d'entreposage et de manutention du propane, B149.2.

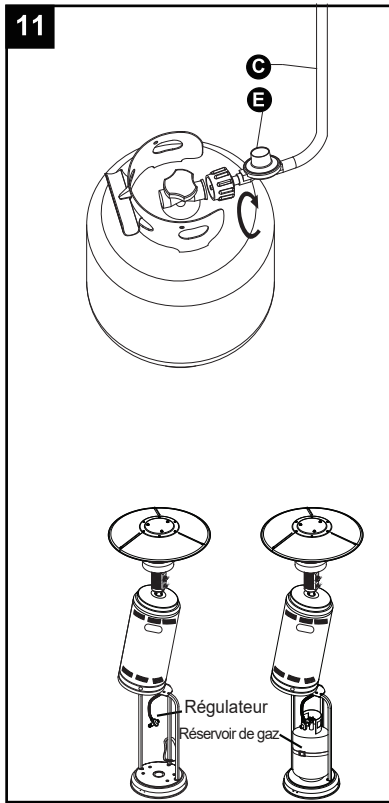

Un cylindre de propane bosselé, rouillé ou endommagé peut être dangereux et devrait être vérifié par votre cylindre fournisseur. Ne jamais utiliser un cylindre à propane avec un endommagé raccord de vanne.

Le cylindre propane doit être construit et marqué Conformément aux spécifications du gaz LP

Les cylindres du département américain des Transports (DOT) ou la norme pour les bouteilles, les sphères et Tubes pour le transport de marchandises dangereuses et Commission, CAN / CSA-B339.

Le cylindre doit avoir une prévention de remplissage sur liste dispositif.

Le cylindre doit disposer d'un dispositif de connexion compatible avec la connexion pour l'appareil.

Le cylindre utilisé doit comporter un collier pour protéger le Valve de cylindre.

Ne jamais connecter un cylindre de propane non réglementé à la chauffe-eau.

Fixez le régulateur au cylindre. Pièce jointe complète. Installer le cylindre.

Le bouton du réservoir LP doit être fermé. Sois sûr que Le bouton est tourné ↶ Dans le sens des aiguilles d'une montre pour un arrêt complet. Le système d'alimentation en cylindre doit être prévu pour la vapeur retrait. Vérifiez que le bouton de commande sur le contrôle L'appareil est éteint. Tenez le régulateur d'une main et Insérez le mamelon dans la sortie de la soupape. Assurez-vous que le mamelon est centré dans la sortie de la soupape.

L'écrou d'accouplement se connecte vers les grands filets extérieurs sur la sortie de la vanne. Serrez à la main l'écrou d'accouplement ↶ Dans le sens des aiguilles

d'une montre jusqu'à ce qu'il À un arrêt complet. Serrez fermement à la main uniquement. **Déconnecter:** Fermez complètement la vanne du réservoir en tournant ↶ Dans le sens horaire. Tourné l'écrou d'accouplement ↶ Dans le sens antihoraire jusqu'à ce que l'assemblage du régulateur se détache.

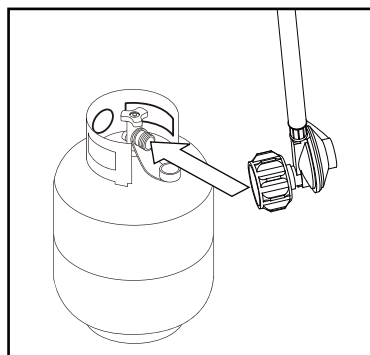
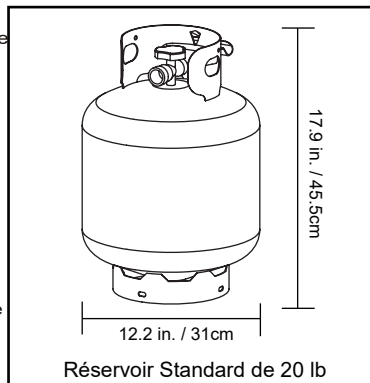

- Ne rangez pas une bouteille de gaz LP sous ou à proximité de cet appareil;
- Ne remplissez jamais la bouteille au-delà de 80%;
- Remettez le capuchon antipoussière sur la sortie du robinet de la bouteille si celle-ci n'est pas utilisée. Utilisez uniquement le type de capuchon antipoussière fourni avec le robinet de la bouteille. D'autres types de capuchons ou de bouchons peuvent ne pas assurer une fermeture étanche.

**AVERTISSEMENT:** Ce produit contient de petites piles. Les petites piles avalées peuvent causer des CHOCS DANGER. Seek attention médicale immédiate si les piles sont avalées ou inhalées. Gardez les enfants loin des petites batteries.

Vérification des fuites

**⚠ AVERTISSEMENT**

- Effectuez toujours la détection des fuites à l'extérieur.
- Éteignez toutes les flammes nues.
- Ne vérifiez JAMAIS la présence de fuites à proximité d'une cigarette allumée.
- N'utilisez la chaufferette qu'une fois que tous les raccords ont été vérifiés et qu'aucune fuite n'a été détectée.

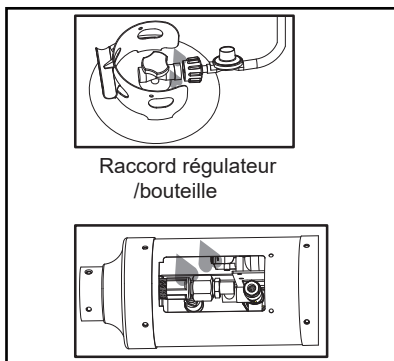

1. Préparez de 60 à 90 ml de solution pour détection des fuites (une part de savon à vaisselle liquide et trois parts d'eau).
2. Appliquez plusieurs gouttes de la solution à la jonction entre le tuyau et le régulateur.
3. Appliquez plusieurs gouttes de la solution à la jonction entre le régulateur et la bouteille. Répétez cette étape pour tous les raccords du boyau et de la valve.
4. Assurez-vous que toutes les valves de chaufferette pour l'extérieur et de luminaire sont fermées.
5. Ouvrez la valve de la bouteille.

**Si des bulles se forment sur un raccord, c'est qu'il y a une fuite.**

1. Fermez la valve de la bouteille.
  2. Si le raccord tuyau/régulateur fuit : Appliquez du ruban à joints sur la fuite et raccordez à nouveau le régulateur au boyau à l'aide de clés. Si des bulles s'y forment toujours, retournez le tuyau au détaillant.
  3. Si le raccord régulateur/bouteille fuit : Débranchez le régulateur, rebranchez-le et effectuez une autre vérification. Appliquez la solution savonneuse sur tous les raccords du boyau et de la valve. Si des bulles se forment toujours après plusieurs essais, la valve de la bouteille est défectueuse et elle doit être retournée au détaillant vous ayant vendu la bouteille.
- Si AUCUNE bulle n'apparaît sur les raccords, ceux-ci sont sécuritaires.

**REMARQUE:** Si les raccords viennent à être desserrés ou défaits, effectuez une vérification complète.

## DANGER

- RISQUE LIÉ AU MONOXYDE DE CARBONE
- Pour usage à l'extérieur seulement. N'utilisez jamais ce produit dans la maison ou tout autre espace clos ou non aéré. Cette chauffeurette consomme de l'air (oxygène). Afin d'éviter de mettre votre vie en danger, n'utilisez pas ce produit dans des endroits clos ou non aérés.

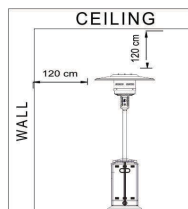

**Mise en garde :** Ne tentez pas d'utiliser cet appareil avant d'avoir lu et compris toutes les consignes générales de sécurité contenues dans ce manuel et d'avoir terminé l'assemblage et la vérification des fuites.

Cet appareil doit être utilisé uniquement dans un espace bien ventilé et ne doit pas être utilisé dans un bâtiment, garage ou toute autre zone fermée.

Un appareil peut être installé avec un abri pas plus inclus que:

- 1) Avec des murs de tous les côtés, mais sans couverture aérienne.
- 2) Dans une enceinte partielle qui comprend une couverture supérieure et pas plus de deux parois latérales. Ces parois latérales peuvent être parallèles, comme dans un passage couvert, ou perpendiculaires l'une à l'autre.
- 3) À l'intérieur d'une enceinte partielle qui comprend une couverture supérieure et trois parois latérales, pourvu que 30% ou plus de la périphérie horizontale de l'enceinte soit ouverte en permanence.

Avant d'ouvrir l'alimentation en gaz :

1. La chauffeurette est conçue et certifiée pour un usage à l'extérieur seulement. Ne l'utilisez PAS dans un bâtiment, un garage ou tout autre espace clos.
2. Assurez-vous que l'espace autour de la chauffeurette est exempt de matières combustibles, d'essence ou d'autres vapeurs ou liquides inflammables.
3. Veillez à ce que rien n'entrave la circulation de l'air. Assurez-vous que tous les raccords de gaz sont bien serrés et qu'il n'y a aucune fuite.
4. Veillez à ce que le couvercle de la bouteille soit exempt de tout débris. Assurez-vous que les composants retirés au cours de l'assemblage ou de l'entretien sont remplacés et fixés avant d'allumer la chauffeurette.

Avant l'allumage :

1. Le radiateur doit être inspecté minutieusement avant chaque utilisation semestrielle, et par un technicien qualifié au moins annuellement. Si vous rallumez un appareil de chauffage chaud, attendez toujours au moins 5 minutes.
2. Inspectez la partie visible du tuyau avant chaque utilisation de l'appareil. Si le tuyau fuit, il doit être remplacé avant l'opération. Utilisez uniquement le flexible de remplacement spécifié par le fabricant.
3. Le régulateur de pression et le tuyau fournis avec l'appareil doivent être utilisés. Remplacement les régulateurs de pression et les flexibles doivent être ceux spécifiés par le fabricant de l'appareil.

**Éclairage:**

1. Allumez la soupape sur la bouteille de gaz.
2. Appuyez et tournez le bouton de commande sur la position HIGH (maximum) (sens anti-horaire de 90°). (Figure 1)
3. En maintenant le bouton de commande enfoncé, appuyez plusieurs fois sur le bouton de l'allumeur jusqu'à ce que la flamme principale s'allume.  
Relâchez le bouton de commande 10 secondes après l'allumage.
4. Tournez le bouton de commande sur LOW (minimum) et laissez-le pendant 5 minutes ou plus avant de le bouton au réglage de température désiré. (Figure 2)
5. Si la flamme du brûleur s'éteint, éteignez le chauffage et attendez au moins 5 minutes ou plus pour laisser le gaz s'échapper. Dissiper avant de ré-allumer pour éviter l'explosion de gaz.  
Répétez les étapes 2 à 4.

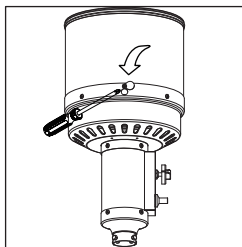

Figure 1

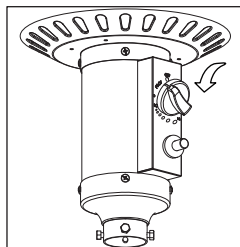
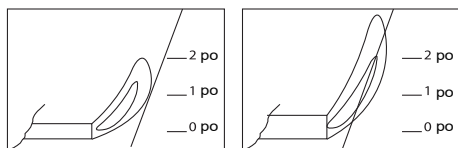

Figure 2

**Remarque :** Un fonctionnement incorrect peut causer des blessures ou des dommages matériels. Si le pilote ne reste pas allumé, toutes les vannes doit être fermé et une période d'attente d'au moins 5 minutes doit s'écouler avant d'essayer de s'allumer.



Normal

Anormal

Si vous éprouvez des difficultés à effectuer l'allumage, veuillez consulter la section Dépannage de la page 37.

**Mise en garde :** Évitez d'inhaler la fumée produite par le radiateur à sa première utilisation. La combustion des huiles utilisées au cours de la fabrication produira de la fumée et des odeurs. La fumée et les odeurs se dissiperont après 30 minutes environ. Le radiateur N'EST PAS CENSÉ dégager une épaisse fumée noire.

**Remarque :** Le brûleur peut être bruyant lors de sa mise en marche initiale. Pour éliminer les bruits excessifs, placez le bouton de commande à la position «PILOT». Tournez ensuite le bouton vis-à-vis du niveau de chaleur désirée.

 **AVERTISSEMENT****POUR VOTRE SÉCURITÉ**

Soyez prudent lorsque vous tentez d'allumer manuellement la chaufferette. Si vous maintenez le bouton d'allumage enfoncé pendant plus de 20 secondes, une boule de feu se formera à l'allumage.

Lorsque la chaufferette est allumée :

Écran émetteur deviendra rouge vif en raison de la chaleur intense. La couleur est plus visible la nuit. brûleur affiche des langues de feu bleu et jaune. Ces flammes ne doit pas être de couleur jaune ou produire d'épaisseur fumée noire, indiquant une obstruction du flux d'air à travers les brûleurs. La flamme doit être bleue avec droites sommets jaunes. Si excessive flamme jaune est détectée, éteignez chauffe-eau et consulter «Dépannage» à la page 37.

Rallumage:

1. Tournez le bouton de commande à la position OFF (arrêté).
2. Répétez les étapes de la section Allumage à la page précédente.

 **AVERTISSEMENT****POUR VOTRE SÉCURITÉ**

Chauffe sera chaud après usage. Manipulez-les avec un soin extrême.

Arrêt:

Tourner dans le sens horaire pour robinet de la bouteille et déconnecter régulateur lorsque le chauffage n'est pas en cours d'utilisation.

**Note:** Après utilisation, une décoloration de l'écran émetteur est normal.

**Liste opération**

Pour une expérience sûre et agréable chauffage, effectuer cette vérification avant chaque utilisation.

**Avant d'exploitation:**

1. Je suis familier avec le manuel du propriétaire entière et comprendre toutes les précautions indiquées.
2. Tous les composants sont correctement assemblés, intact et fonctionnel.
3. Pas de modifications ont été apportées.
4. Tous les raccordements de gaz sont sécurisées et ne fuient pas.
5. La vitesse du vent est inférieure à 10 mph.
6. Appareil fonctionne à une efficacité réduite en dessous de 40 ° C.
7. Le chauffage est à l'extérieur (en dehors de toute pièce jointe).
8. Il ya un système de ventilation d'air frais.

9. Assurez-vous que la chauffeurette n'est pas à proximité d'essence ou de tout autre liquide ou vapeur inflammable.
10. Assurez-vous que la chauffeurette n'est pas à proximité d'une fenêtre, d'un orifice d'entrée d'air, d'un arroseur ou de toute autre source d'eau.
11. Assurez-vous qu'aucune matière combustible ne se trouve à moins de 83.3 cm du haut de la chauffeurette ou à moins de 83.3 cm de ses côtés.
12. Assurez-vous que la chauffeurette est placée sur une surface dure et plane.
13. Vérifiez qu'aucun signe ne laisse présager la présence de toiles d'araignée ou de nids d'insectes dans la chauffeurette.
14. Vérifiez que toutes les conduites du brûleur sont dégagées.
15. Vérifiez que toutes les conduites d'aération du brûleur sont dégagées.
16. Prévenez enfants et adultes des risques que représentent les surfaces pouvant atteindre des températures élevées et demeurez à une distance sécuritaire de l'appareil pour prévenir les brûlures et l'inflammation des vêtements.
17. Surveillez attentivement les enfants lorsqu'ils se trouvent à proximité de la chauffeurette.
18. Évitez d'accrocher ou de placer des vêtements ou d'autres matériaux protecteurs sur la chauffeurette ou près de celle-ci.
19. Avant de mettre la chauffeurette en marche, remplacez tout écran ou autre dispositif de protection ayant été retiré lors de l'entretien.
20. L'installation et les réparations doivent être effectuées par une personne qualifiée. La chauffeurette doit être inspectée avant chaque utilisation et au moins une fois par année par une personne qualifiée.
21. Un nettoyage plus fréquent peut être nécessaire. Il est essentiel que le compartiment de commande, le brûleur et les conduites d'aération de la chauffeurette soient toujours propres.

#### **Après avoir éteint la chauffeurette**

1. De contrôle du gaz est à la position OFF.
2. Valve du réservoir de gaz est coupée.
3. Débranchez la conduite de gaz.

**⚠ AVERTISSEMENT**

**POUR VOTRE SÉCURITÉ :**

- ÉVITEZ de toucher ou de déplacer la chaufferette dans les 45 minutes suivant la fin de son utilisation.
- Prenez note que le réflecteur est chaud.
- Laissez le réflecteur refroidir avant de le toucher.

Pour profiter des années de performances exceptionnelles de votre chauffe-eau, assurez-vous d'effectuer les opérations suivantes les activités d'entretien sur une base régulière:

Gardez les surfaces extérieures propres.

1. Utilisez de l'eau tiède savonneuse pour le nettoyage. N'utilisez jamais de nettoyeurs inflammables ou corrosifs.

2. Lors du nettoyage de votre appareil, assurez-vous de garder la zone autour de l'ensemble brûleur et la veilleuse sec à tous les fois. Ne pas plonger la vanne de régulation. Si la commande de gaz est immergé dans l'eau, faire PAS l'utiliser. Il doit être remplacé.

a. Gardez la zone de l'appareil propre et libre de matériaux combustibles, d'essence et d'autres vapeurs et liquides inflammables.

b. Ne pas obstruer le flux de combustion et de ventilation.

c. Gardez les ouvertures d'aération (s) de l'enceinte cylindrique libres et exemptes de débris.

3. Le débit d'air doit être dégagée. Gardez les contrôles, le brûleur et les passages de circulation d'air propre. Les signes d'un blocage possible:

Vérification visuelle des parties du tuyau assemblées dans les limites du poteau de chauffage. Inspecter l'ensemble du tuyau au moins une fois par an, en démontant le réflecteur et le brûleur. Inspecter le tuyau assemblage pour preuve d'abrasion excessive, de coupures ou d'usure. Les zones suspectes devraient subir un test d'étanchéité. Ensuite, assembler à nouveau le réflecteur et le brûleur en suivant les étapes 6 et 7.

- Une odeur de gaz se dégage et la pointe des flammes est trop jaune.
- L'appareil n'atteint PAS la température souhaitée.
- Le rayonnement lumineux de l'appareil est beaucoup trop inégal.
- L'appareil émet des bruits de claquement.
- Des araignées ou autres insectes peuvent faire leur nid dans le brûleur ou les orifices. Cela peut endommager la chaufferette et en compromettre la sécurité. Nettoyez les trous des brûleurs à l'aide d'un nettoyant puissant pour tuyaux. De l'air comprimé peut également aider à éliminer les petites particules.
- Les dépôts de carbone entraînent des risques d'incendie.



*Remarque : Un environnement salin (près de la mer, par exemple) accélère la corrosion de l'appareil.*

**CONSEIL :**

Servez-vous d'une cire pour la voiture de haute qualité afin de préserver l'apparence de l'appareil. Appliquez-en sur les surfaces extérieures, de haut en bas. N'en mettez ni sur l'écran du diffuseur, ni sur les dômes.

**Rangement**

Entre les usages :

- Tournez le bouton de commande à la position OFF (arrêt).
- Retirez l'alimentation en gaz de pétrole liquéfié.
- Rangez la chaufferette à la verticale, à l'abri des intempéries (comme la pluie, le grésil, la grêle et la neige), de la poussière et des débris.
- Vous pouvez recouvrir l'appareil afin de protéger les surfaces extérieures et d'éviter que les conduites d'aération s'obstruent.

*Remarque : Laissez la chaufferette refroidir avant de la recouvrir.*

**Lorsque vous transportez l'appareil ou qu'il reste longtemps inutilisé :**

- Tournez le bouton de commande à la position OFF (arrêt).
- Retirez la bouteille de gaz de pétrole liquéfié et rangez-la à l'extérieur, dans un endroit sûr et bien aéré.
- Rangez la chaufferette à la verticale, à l'abri des intempéries (comme la pluie, le grésil, la grêle et la neige), de la poussière et des débris.

Vous pouvez recouvrir l'appareil afin de protéger les surfaces extérieures et d'éviter que les conduites d'aération s'obstruent. Veillez à ce que la bouteille de gaz de pétrole liquéfié ne soit pas exposée directement aux rayons du soleil et qu'elle ne soit pas exposée à une chaleur excessive.

*Remarque : Laissez la chaufferette refroidir avant de la recouvrir.*

**Entretien**

Les réparations des conduites de gaz et des composantes qui y sont liées doivent être effectuées par un technicien qualifié seulement.

*Mise en garde : Laissez la chaufferette refroidir avant de procéder à son entretien.*

<b>PROBLÈME</b>	<b>CAUSE POSSIBLE</b>	<b>MESURE CORRECTIVE</b>
Le brûleur ne s'allume pas.	La bouteille de propane est couverte de givre.	Attendez que la bouteille de propane se réchauffe et qu'elle soit dégivrée.
	L'orifice est obstrué.	Enlevez ce qui obstrue l'orifice.
	Le bouton de commande n'est pas réglé à la position ON (marche).	Tournez le bouton de commande à la position ON (marche).
La flamme du brûleur est faible.	La pression de gaz est faible.	Fermez la valve de la bouteille et remplacez-la.
	La température extérieure est inférieure à 40°F et le réservoir n'est pas rempli au quart.	Utilisez une bouteille pleine.
	Le bouton de commande est réglé à la position ON (marche).	Vérifiez que le brûleur et les orifices ne sont pas obstrués.
Il y a accumulation de carbone. L'appareil dégage une épaisse fumée noire.	Il y a de la poussière ou une pellicule sur le réflecteur et l'écran du brûleur.	Nettoyez le réflecteur et l'écran du brûleur.
	Le brûleur est obstrué.	Enlevez ce qui obstrue le brûleur et nettoyez l'intérieur et l'extérieur de celui-ci.

**GARANTIE LIMITÉE DE UN AN**

Cet article est examiné, testé et soigneusement emballé afin de prévenir les dommages pouvant être causés lors du transport. Si une pièce (autre que les ampoules et les fusibles\*) présente des défauts de matériaux ou de fabrication dans des conditions normales d'utilisation au cours des 365 jours suivant la date d'achat, elle sera réparée ou remplacée. En vertu de cette garantie, l'obligation de l'entreprise est de remplacer ou de réparer, à sa discrétion, les pièces défectueuses. Les dépenses et les dommages entraînés par l'installation, le retrait ou le transport de cet article relèvent de la responsabilité du propriétaire et ne sont pas couverts par cette garantie. Le propriétaire assume tous les risques découlant de l'utilisation ou de l'usage inapproprié de cet article. La garantie sera annulée si l'entreprise considère que les dommages ou les défaillances du produit ont été causés par son propriétaire à cause d'un accident, d'une modification, d'un usage inapproprié ou abusif, d'une installation ou d'un retrait inapproprié, ou d'un raccord à une source d'alimentation inappropriée. L'entreprise n'assume ni n'autorise aucune personne ou entité à assumer en son nom toute obligation ou responsabilité à l'égard de ses produits.

**EN**

Thanks for purchasing NUUGARDEN furniture. We are here to help you maximize your enjoyment and appreciation of it.

Please do not hesitate to contact our customer service if you have any questions regarding assembly or accessories.

Add: 6366 Corley Road, Norcross, GA 30071.

Tel: (800) 257-7108

Web: <https://nuumart.com>

E-mail: [service@nuugarden.com](mailto:service@nuugarden.com)

Service time: Mon-Fri, 8:30 AM-5:30 PM, EST

**FR**

Merci d'avoir acheté des meubles NUUGARDEN. Nous sommes là pour vous aider à en profiter au maximum.

N'hésitez pas à contacter notre service clientèle pour toute question concernant le montage ou les accessoires.

concernant le montage ou les accessoires.

Adresse : 6366 Corley Road, Norcross, GA 30071.

Tél : (800) 257-7108

Web : <https://nuumart.com>

Courriel : [service@nuugarden.com](mailto:service@nuugarden.com)

Horaires de service : Du lundi au vendredi, de 8 h 30 à 17 h 30 (heure de l'Est)



NUUGARDEN USA



### **Nuu Garden Corp.**

Add: 6366 Corley Road, Norcross GA 30071.

Tel: (800) 257-7108

Web: <https://nuumart.com>

E-mail: [service@nuugarden.com](mailto:service@nuugarden.com)