

MODELO 609P

TEMPORIZADOR MECÁNICO UNIVERSAL MULTIVOLTAJE

Temporizador de 24 horas con
intervalos de 15 minutos

ESPECIFICACIONES DE ENTRADA
120 V CA, 208-277 V CA, 120 mA, 60 Hz

**ESPECIFICACIONES DEL
INTERRUPTOR:** SPST o DPST

Resistiva: 40 A

Inductiva: 40 A (APC)

Caballos de fuerza: 120 V CA, 2 HP

Caballos de fuerza: 240 V CA, 5 HP

Balastro electrónico: 120 V CA, 16 A

Balastro Electrónico: 240 V CA, 8 A

Tungsteno: 120 V CA, 40 A

Tungsteno: 208-240, 277 V CA, 40 A

Relé auxiliar: 1000 VA

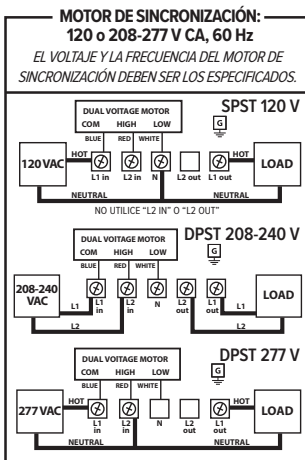

REEMPLACE LA CUBIERTA DEL CABLEADO ANTES DE ENCENDER LA ELECTRICIDAD

NO JALAR DEL MARCADOR – GÍRELO EN SENTIDO HORARIO PARA FIJAR LA HORA

El motor de sincronización funciona con la corriente suministrada al terminal "L1 in" junto con el terminal "N" o el terminal "L2 in" (precableado), y estos deben conectarse a un circuito ininterrumpido de voltaje y frecuencia como se muestra arriba.

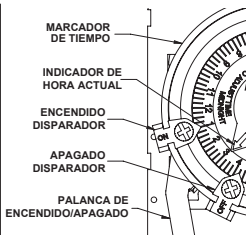

PARA AJUSTAR LOS TIEMPOS DE ENCENDIDO/APAGADO: Afloje los tornillos del pulgar del disparador lo suficiente como para permitir que los disparadores resbalen por el borde del dial.

1. Fije el disparador de plata para el tiempo de encender
2. Coloque el disparador negro para que el tiempo se apague

Los tornillos del disparador deben apretarse firmemente con los dedos (no con herramientas) y deben colocarse firmemente contra el dial.

PARA PROGRAMAR LA HORA DEL DÍA: (NO JALE DEL MARCADOR) gire el marcador hacia la derecha hasta que el puntero que dice "hora actual" en el centro del marcador apunte a la hora actual.

NO AFLOJE EL TORNILLO EN EL CENTRO DEL MARCADOR

OPERACIÓN MANUAL: para operar el interruptor a mano, siga las marcas estampadas en la palanca del mecanismo (ON/OFF). La operación manual es temporal y no interferirá con las operaciones automáticas.

PARA QUITAR EL MECANISMO: Retire la cubierta del compartimento de cableado. Presione TAB en la parte superior izquierda del mecanismo hacia la carcasa del gabinete y jale hacia atrás en el marcador para levantar y quitar todo el mecanismo del gabinete.