

BBQ Thermometer - 40390Y - User Manual

190X285mm FRONT EN

INSTANT READ BARBECUE THERMOMETER USER MANUAL

40390Y

Product

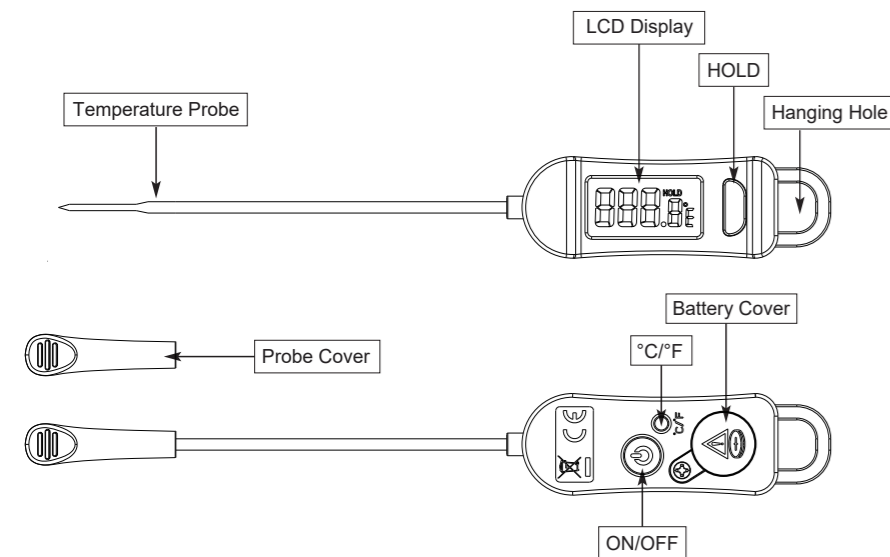

- Do not place your device near extreme temperatures, vibrations or shocks.
- Probe cover is not waterproof.

Battery Replacement

- Remove the battery cover and insert (1) LR44 battery in the correct polarity as indicated.

Operation

1. Insert new batteries into the thermometer.
2. Remove the protective film from the display.
3. Power : Press the power button to turn on/off.
4. Press the °C/°F button to switch between Celsius and Fahrenheit.
5. HOLD: Short press to freeze the reading. Short press again to resume taking measurements.

⚠ WARNING: This product can expose you to chemicals including Bisphenol A (BPA), which is known to the State of California to cause birth defects or other reproductive harm. For more information go to www.P65Warnings.ca.gov.

⚠ WARNING

- **INGESTION HAZARD:** This product contains a button cell or coin battery.
- **DEATH** or serious injury can occur if ingested.
- A swallowed button cell or coin battery can cause **Internal Chemical Burns** in as little as **2 hours**.
- **KEEP** new and used batteries **OUT OF REACH** of CHILDREN.
- **Seek immediate medical attention** if a battery is suspected to be swallowed or inserted inside any part of the body.



⚠ WARNING:

- Remove and immediately recycle or dispose of used batteries according to local regulations and keep away from children. Do NOT dispose of batteries in household trash or incinerate.
- Even used batteries may cause severe injury or death.
- Call a local poison control center for treatment information.
- Requires one (1) x LR44 1.5V battery (included).
- Non-rechargeable batteries are not to be recharged.
- Do not force discharge, recharge, disassemble, don't heat or incinerate. Doing so may result in injury due to venting, leakage or explosion resulting in chemical burns.
- Ensure the batteries are installed correctly according to polarity (+ and -).
- Do not mix old and new batteries, different brands or types of batteries, such as alkaline, carbon-zinc, or rechargeable batteries.
- Remove and immediately recycle or dispose of batteries from equipment not used for an extended period of time according to local regulations.
- Always completely secure the battery compartment. If the battery compartment does not close securely, stop using the product, remove the batteries, and keep them away from children.

40390Y

Made in China

Distributed by © Mr. Bar-B-Q Products LLC
10 Commerce Dr., Hauppauge, NY 11788
1.888.398.8643 • MrBarBQProducts.com

Mr. Bar-B-Q is a registered trademark of Mr. Bar-B-Q Products LLC

Please read all instructions and warnings carefully before use.

Specifications

- Measuring range: -50°C ~ +300°C (-58°F ~ 572°F)
- Accuracy: 0°C ~ 100°C (32°F ~ 212°F), +/-1°C(2°F)
-20°C ~ -1°C (-4°F~30°F), 101°C ~ 150°C (214°F ~ 302°F), +/-2°C(4°F)
-50°C ~ -21°C (-58°F~-6°F), 151°C ~ 200°C (304°F ~ 392°F), +/-4°C(8°F)
201°C ~ 300°C (394°F ~ 572°F), +/-5%
- Power Consumption:1X 1,5V LR44.
- Stainless steel probe length: 120mm.
- Fast read: 4-5 seconds.
- Auto power off after 45 minutes if no buttons pressed.

Safety Information

- Unauthorized repairs, modifications or changes to the product are prohibited.
- Do not leave the thermometer in oven while cooking.
- Do not touch hot probe with bare hands.

190X285mm BACK SP

TERMÓMETRO DE LECTURA INSTANTÁNEA PARA BARBACOA MANUAL DEL USUARIO 40390Y

Producto

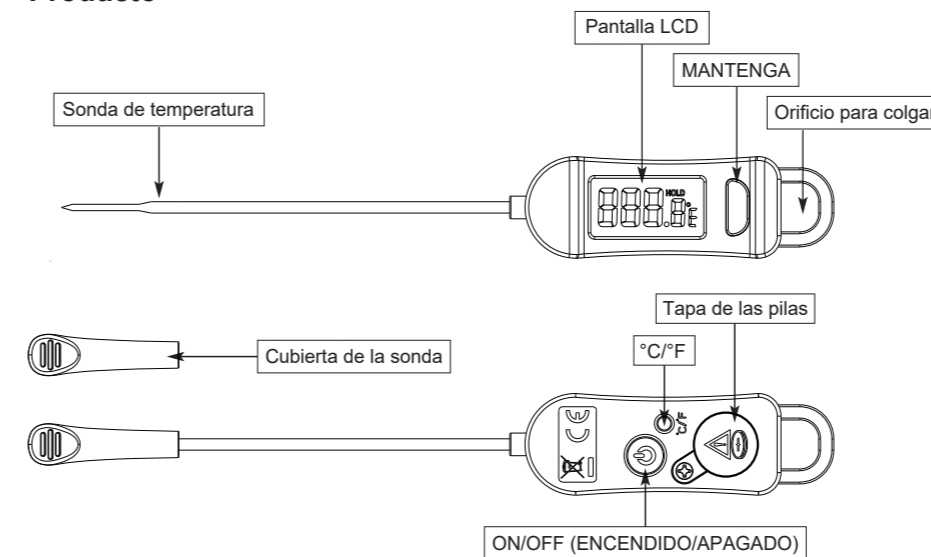

Lea cuidadosamente todas las instrucciones y advertencias antes de usar el producto.

Especificaciones

- Rango de medición: -50 °C ~ +300 °C (-58 °F ~ 572 °F)
- Precisión: 0 °C ~ 100 °C (32 °F ~ 212 °F), +/-1 °C(2 °F)
-20 °C ~ -1 °C (-4 °F~30 °F), 101 °C ~ 150 °C (214 °F ~ 302 °F), +/-2 °C(4 °F)
-50 °C ~ -21 °C (-58 °F~-6 °F), 151 °C ~ 200 °C (304 °F ~ 392 °F), +/-4 °C(8 °F)
201 °C ~ 300 °C (394 °F ~ 572 °F), +/-5 %
- Consumo de electricidad:1X 1,5V LR44.
- Longitud de la sonda de acero inoxidable: 120 mm.
- Lectura rápida: 4 a 5 segundos.
- Apagado automático después de 45 minutos si no se presiona ningún botón.

Información de seguridad

- Se prohíben las reparaciones, modificaciones o cambios no autorizados en el producto.
- No deje el termómetro en el horno mientras cocina.
- No toque la sonda caliente con las manos desnudas.

- No coloque el dispositivo cerca de temperaturas extremas, vibraciones o golpes.
- La cubierta de la sonda no es impermeable.

Cambio de pilas

- Retire la tapa de las pilas e inserte (1) pila LR44 con la polaridad correcta según se indica.

Funcionamiento

1. Inserte las pilas nuevas en el termómetro.
2. Retire la película protectora de la pantalla.
3. Encendido : Presione el botón interruptor para encender y apagar.
4. Presione el botón °C/°F para cambiar entre Celsius y Fahrenheit.
5. MANTENGA: Presione un ratito para congelar la lectura. Presione un ratito nuevamente para reanudar la toma de temperatura.

⚠ ADVERTENCIA: Este producto puede exponerle a sustancias químicas como el bisfenol A (BPA), considerado por el estado de California como causante de cáncer y defectos de nacimiento u otros daños al sistema reproductivo. Para obtener más información, visite www.P65Warnings.ca.gov

⚠ ADVERTENCIA

- **PELIGROSO SI SE INGIERE:** Este producto contiene una pila de botón o tipo moneda.
- La **MUERTE** o una grave lesión pueden ocurrir si se ingiere.
- Tragar una pila de botón o tipo moneda puede causar **quemadura química interna** en tan poco tiempo como **2 horas**.
- **MANTENGA** las pilas nuevas y usadas **FUERA DEL ALCANCE DE LOS NIÑOS**.
- **Consiga atención médica de inmediato** si hay sospecha de que se ha tragado o insertado una pila en cualquier parte del organismo.



⚠ ADVERTENCIA:

- Retire y recicle o deseché inmediatamente las pilas usadas siguiendo los reglamentos locales y manténgalas fuera del alcance de los niños. No deseché las pilas en la basura de la casa ni las incinere.
- Las pilas usadas también pueden causar lesiones graves o la muerte.
- Llame a un centro de control de intoxicaciones para obtener información sobre el tratamiento.
- Requiere una (1) pila x LR44 de 1.5 voltios (incluida).
- Las pilas no recargables no deben recargarse.
- No fuerce la descarga o recarga ni tampoco desarme, caliente o incinere. De lo contrario, podrían producirse lesiones debido a la ventilación, fugas o explosiones que provoquen quemaduras químicas.
- Asegúrese de que las pilas estén correctamente instaladas según la polaridad (+ y -).
- No mezcle pilas viejas con pilas nuevas, marcas o tipos diferentes de pilas, tales como pilas alcalinas, de carbono-zinc o recargables.
- Retire e inmediatamente recicle o deseché las pilas de los equipos que no haya utilizado durante un período prolongado de tiempo de acuerdo con los reglamentos locales.
- Asegure siempre completamente el compartimento de las pilas. Si el compartimento de las pilas no se cierra de forma segura, deje de utilizar el producto, retire las pilas y manténgalas fuera del alcance de los niños.

40390Y

Hecho en China

Distribuido por © Mr. Bar-B-Q Products LLC
10 Commerce Dr., Hauppauge, NY 11788
1.888.398.8643 • MrBarBQProducts.com

Mr. Bar-B-Q es una marca registrada de Mr. Bar-B-Q Products LLC