

V2200

Jump Starter

USER MANUAL



TOPDON

CONTENTS

	EN	DE	FR	ES	PT	IT
Safety Is Always the First Priority!	5	18	30	41	53	65
Section 1 About V2200	6	19	31	42	54	66
Section 2 What's in the Box?	6	19	31	42	54	66
Section 3 Product Overview	7	20	32	43	55	67
Section 4 Recharge the Jump Starter	10	23	35	46	58	70
Section 5 How to Jump Start a 12V Battery Vehicle?	10	23	35	46	58	70
Section 6 Specifications	13	26	38	49	61	73
Section 7 Warranty	14	27	39	50	62	74

ENGLISH

SAFETY IS ALWAYS THE FIRST PRIORITY!

READ ALL INSTRUCTIONS BEFORE USE

- For your safety, the safety of others, and to avoid any damage to the product and your vehicle, **CAREFULLY READ AND MAKE SURE YOU FULLY UNDERSTAND ALL THE SAFETY INSTRUCTIONS AND MESSAGES ON THIS MANUAL BEFORE OPERATING.**
- **ALWAYS WEAR APPROVED SAFETY GOGGLES** while working near a battery.
- **ONLY** use the battery clamps that come with this product.
- **DO NOT** use this product if the cable or the jump starter has any damage.
- **DO NOT** put the product under direct sunlight or in high temperature areas.
- **DO NOT** disassemble the product.
- **WARNING:** Battery acid is extremely corrosive. If acid gets into your eyes, **FLUSH THEM THOROUGHLY WITH COLD RUNNING WATER FOR AT LEAST 20 MINUTES AND SEEK MEDICAL ATTENTION IMMEDIATELY.**
If battery acid gets on your skin or clothing, **WASH IT IMMEDIATELY WITH A SOLUTION OF WATER AND BAKING SODA.**

SECTION 1 ABOUT V2200

TOPDON's V2200 is a portable jump starter that delivers 2,200 peak amps for jump starting a 12V lead-acid battery in seconds. It supports quick and safe starts for 12V cars, boats, motorcycles, trucks, etc., with up to 8.0-liter gasoline or 6.0-liter diesel engines.

SECTION 2 WHAT'S IN THE BOX?

- V2200 Jump Starter
- Battery Clamps
- USB Cable
- User Manual
- Carrying Case

SECTION 3 PRODUCT OVERVIEW

Jump Starter

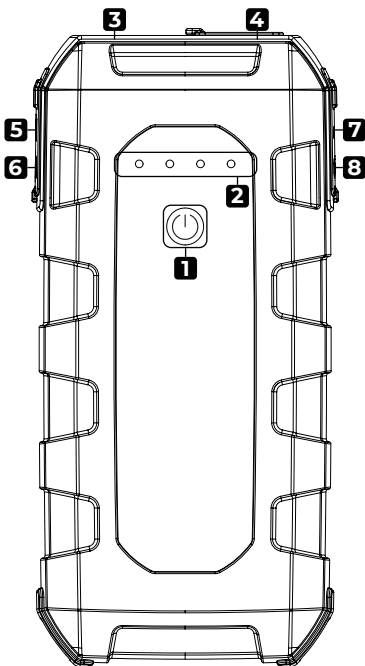

- 1. Power Button**
Short press to power ON; long press to turn on the LED light, then short press to toggle the LED light among the following modes: Flashlight, SOS, Strobe and OFF.
- 2. Battery Level Indicators**
Indicate the charge level of the internal battery.
Note: Only jump start vehicles when the battery level of the jump starter is above 50%.
- 3. LED Light**
- 4. Jump Start Socket**
- 5. USB Output (QC3.0 12V/1.5A, 9V/2A, 5V/3A)**
- 6. USB Output (QC3.0 12V/1.5A, 9V/2A, 5V/3A)**
- 7. DC Output (Max 16.8V/10A)**
- 8. Type-C Input/Output (PD60W 20V/3A, 15V/3A, 12V/3A, 9V/3A, 5V/3A)**

Battery Clamps

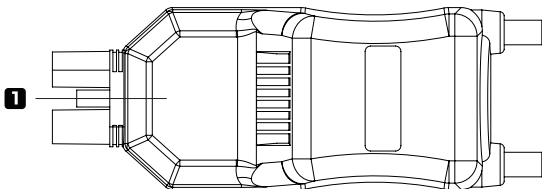

1. Status Indicator

Flashing red and green:

The jumper starter is in standby mode.

Solid green:

The jumper starter is ready for use.

Solid red (with buzzer ringing in the meantime):

If reverse polarity, over temperature, or other error is detected.

SECTION 4 RECHARGE THE JUMP STARTER

The jump starter comes partially charged and needs to be fully charged prior to use. Please charge it through the Type-C input port once you receive it.

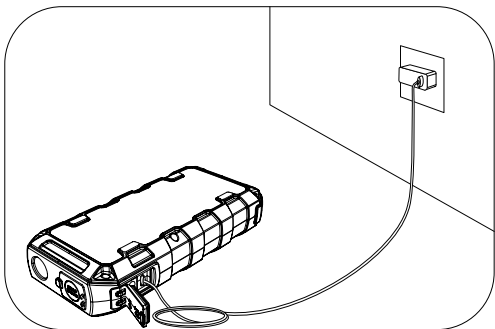

SECTION 5 HOW TO JUMP START A 12V BATTERY VEHICLE?

IMPORTANT

Make sure you have turned off all of the power loads of the vehicle, including headlights, radio, air conditioner, etc., before attempting to jump start the vehicle.

Note:

The jump-starting function is only applicable to 12V battery vehicles.

Step 1:

Plug the blue end of the smart battery clamps into the jump start socket.

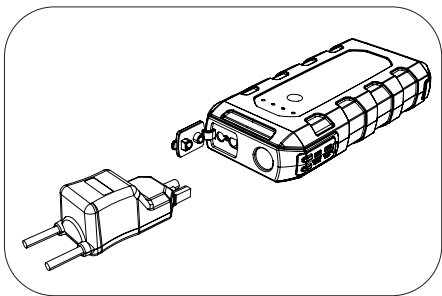

Step 2:

Connect the battery clamps to the vehicle battery. Red clamp to the positive polarity (+), black clamp to the negative polarity (-). The status indicator will illuminate green, which indicates it is ready for jump starting. Just by clamping the terminals correctly, the V2200 delivers a jump to the battery.

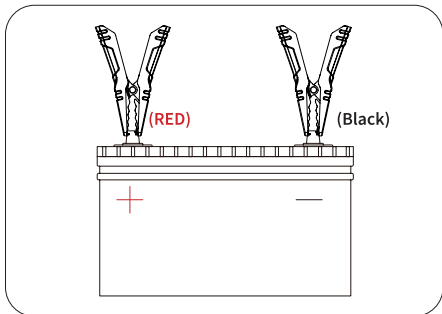

Step 3:

Try starting the vehicle. If it fails, disconnect the clamps from the vehicle's battery and wait for 20 seconds, then reconnect and try again. Do not attempt more than 3 consecutive jump starts within 2 minutes.

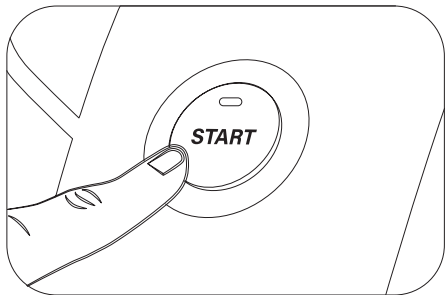

Note:

- The jump starter has a built-in buzzer that will ring when reverse polarity, over temperature, short circuit, or other improper connections are detected. Disconnect the clamps from the battery if the buzzer rings and connect them again after the issue is resolved.

Step 4:

After successfully jumpstarting the vehicle, remove the clamps from vehicle battery and separate the clamps and jump starter. Your jump starter will automatically power off after a few seconds.

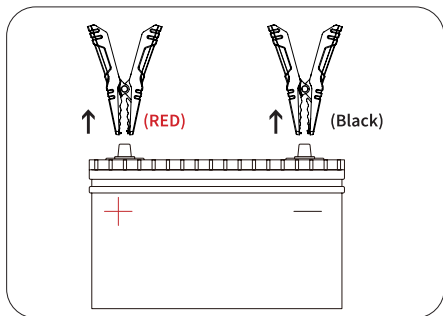

SECTION 6 SPECIFICATIONS

Battery Capacity	59.2Wh/16000mAh, 3.7V
USB1 Output	QC18W 12V= 1.5A, 9V= 2A, 5V = 3A
USB2 Output	QC18W 12V= 1.5A, 9V= 2A, 5V = 3A
DC Output	Max 16.8V=10A
Type-C Input/Output	PD60W 20V =3A, 15V =3A, 12V =3A, 9V = 3A, 5V =3A
Peak Current	2200A
Working Temperature	-10°C to 40°C (14 °F to 104 °F)
Storage Temperature	-20°C to 75°C (-4 °F to 167 °F)

SECTION 7 WARRANTY

TOPDON One Year Limited Warranty

TOPDON warrants to its original purchaser that the company's products will be free from defects in material and workmanship for 12 months from the date of purchase (Warranty Period).

For the defects reported during the Warranty Period, TOPDON will either repair or replace the defective part or product according to its technical support analysis and confirmation.

TOPDON shall not be liable for any incidental or consequential damages arising from the device's use, misuse, or mounting. If there is any conflict between the TOPDON warranty policy and local laws, the local laws shall prevail.

This limited warranty is void under the following conditions:

- Misused, disassembled, altered or repaired by unauthorized stores or technicians.
- Careless handling and/or improper operation.

Note:

All information in this manual is based on the latest information available at the time of publication and no warranty can be made for its accuracy or completeness. TOPDON reserves the right to make changes at any time without notice.

SECTION 8 FCC

This device complies with Part 15 of the FCC Rules.

Operation is subject to the following two conditions:

- (1) this device may not cause harmful interference, and
- (2) this device must accept any interference received, including interference that may cause undesired operation.

DEUTSCH

SICHERHEIT STEHT IMMER AN ERSTER STELLE!

LESEN SIE ALLE ANWEISUNGEN SORGFÄLTIG VOR DER VERWENDUNG

- Zum Gewährleisten Ihrer Sicherheit und der Sicherheit anderer und zum Vermeiden der Schäden am Produkt und am Fahrzeug **LESEN SIE BITTE SORGFÄLTIG UND STELLEN SIE SICHER, DASS SIE ALLE SICHERHEITSHINWEISE UND HINWEISE IN DIESEM HANDBUCH VOR GEBRAUCH VOLLSTÄNDIG VERSTANDEN HABEN.**
- **TRAGEN SIE IMMER EINE GEEIGNETE SICHERHEITSAUSRÜSTUNG,** wenn Sie in der Nähe einer Batterie arbeiten.
- Benutzen Sie **NUR** die Batterieklemmen, die mit diesem Produkt zusammen geschickt werden.
- Betreiben Sie das Gerät **NICHT**, wenn das Kabel oder die Starthilfe in irgendeiner Weise beschädigt wurde.
- Setzen Sie dieses Gerät **NICHT** der direkten Sonneneinstrahlung oder Hitze aus.
- Versuchen Sie **NICHT**, dieses Gerät zu demontieren.
- **ACHTUNG:** Batteriesäure ist extrem ätzend. Falls Ihre Augen mit der Säure in Berührung kommen, **SPÜLEN SIE SIE MINDESTENS 20 MINUTEN LANG GRÜNDLICH MIT FLIESENDEM KALTEM WASSER AUS UND WENDEN SIE SICH SOFORT AN EINEN ARZT.**
Wenn Ihre Haut oder Kleidung mit der Säure in Berührung gekommen ist, **WASCHEN SIE SIE SOFORT MIT EINER LÖSUNG AUS WASSER UND BACKPULVER.**

ABSCHNITT 1 ÜBER V2200

TOPDON's V2200 funktioniert als tragbare Starthilfe und kann 2.200 Spitzenampere liefern, um einen 12V-Bleiakkumulator innerhalb weniger Sekunden zu starten. Das Produkt kann 12V-Autos, Boote, Motorräder, Lastwagen usw., die mit bis zu 8,0-Liter-Benzin- oder 6,0-Liter-Dieselmotoren ausgestattet sind, mit einer schnellen und sicheren Starthilfe versorgen.

ABSCHNITT 2 WAS IST IN DER BOX?

- V2200 Starthilfe
- Batterieklemmen
- USB-Kabel
- Bedienungsanleitung
- Tragetasche

ABSCHNITT 3 PRODUKTÜBERSICHT

Starthilfe

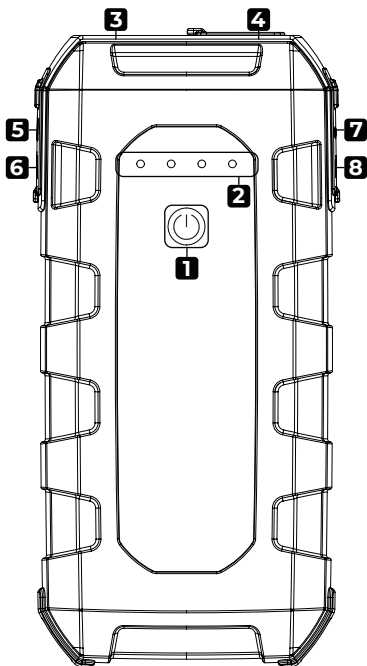

1. **Stromtaste**

Drücken Sie kurz auf die Stromtaste zum Einschalten des Geräts; drücken Sie lange auf die Stromtaste zum Einschalten des LED-Lichts, und drücken Sie erneut kurz auf die Stromtaste zum Wechsel des LED-Lichts zwischen den folgenden Modi: Taschenlampe, SOS, Stroboskop und AUS.

2. **Batteriestand-Anzeigen**

Es zeigt den Ladezustand der internen Batterie an.

Notiz: Starten Sie Fahrzeuge, nur wenn der Batteriestand von Starthilfe über 50% beträgt.

3. **LED Licht**

4. **Starthilfe-Buchse**

5. **USB-Ausgang (QC3.0 12V/1.5A, 9V/2A, 5V/3A)**

6. **USB-Ausgang (QC3.0 12V/1.5A, 9V/2A, 5V/3A)**

7. **DC-Ausgang (Max. 16,8V/10A)**

8. **Typ-C-Eingang/Ausgang (PD60W 20V/3A, 15V/3A, 12V/3A, 9V/3A, 5V/3A)**

Batterieklemmen

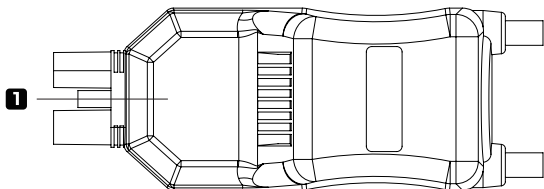

1. Statusanzeige

Blinkend rot und grün:

Der Starthilfe befindet sich im Standby-Modus.

Dauerhaft grün:

Die Starthilfe ist betriebsbereit.

Dauerhaft rot (mit klingelndem Summer in der Zwischenzeit):

Wenn es Verpolung, Kurzschluss oder Übertemperatur gibt.

ABSCHNITT 4 AUFLADEN DER STARTHILFE

Diese Starthilfe ist nach dem Auspacken nur teilweise aufgeladen und muss vor der Verwendung wieder vollständig aufgeladen werden. Bitte laden Sie das Gerät nach Erhalt über den Typc-C-Anschluss auf.

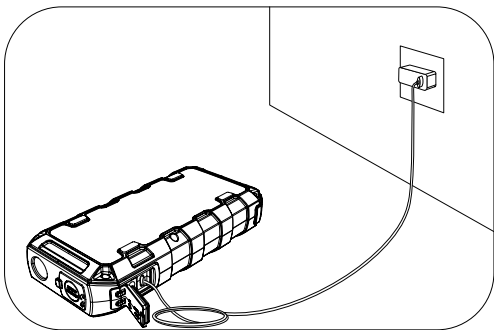

ABSCHNITT 5 WIE KANN MAN EINER 12-V-BATTERIE STARTHILFE GEBEN?

WICHTIG

Stellen Sie sicher, dass alle Stromverbraucher des Fahrzeugs, einschließlich der Scheinwerfer, des Radios, der Klimaanlage usw., ausgeschaltet werden, bevor Sie dem Fahrzeug Starthilfe geben.

Notiz:

Die Starthilfefunktion ist nur für die mit einer 12V-Batterie betriebenen Fahrzeuge verfügbar.

Schritt 1:

Verbinden Sie das blaue Ende der intelligenten Batterieklemmen mit der Starthilfe-Buchse.

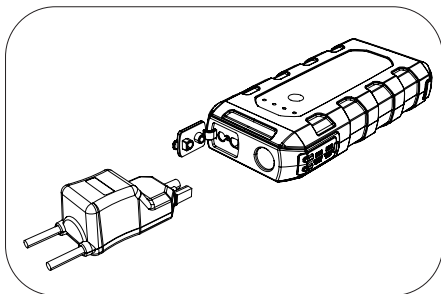

Schritt 2:

Verbinden Sie die Batterieklemmen mit der Fahrzeugbatterie. Rote Klemme muss an den positiven Pol (+), schwarze Klemme an den negativen Pol (-) angeschlossen werden. Wenn die Statusanzeige grün leuchtet, heißt es, dass das Gerät bereit ist. Bei richtiger Verbindung der Klemmen wird das V2200 versuchen, der Batterie Starthilfe zu geben.

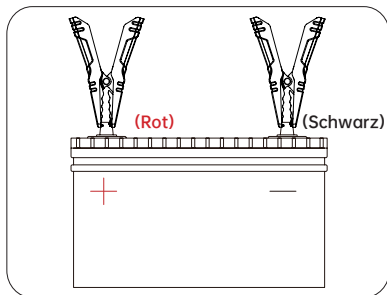

Schritt 3:

Versuchen Sie zum Sarten desFahrzeugs. Falls der Start fehlschlägt, trennen Sie die Klemmen von der Batterie und warten Sie 20 Sekunden lang. Verbinden Sie sie dann und versuchen Sie es erneut. Versuchen Sie bitte nicht, innerhalb von 2 Minuten mehr als 3 Startversuche hintereinander zu unternehmen.

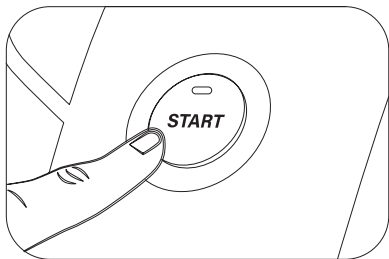

Notiz:

·Die Starthilfe verfügt über einen eingebauten Signalton, der ertönt, wenn die Pole vertauscht sind, wenn er überhitzt ist, wenn er kurzgeschlossen ist oder wenn andere unsachgemäße Anschlüsse festgestellt werden. Wenn dies passiert, trennen Sie die Klemmen von der Batterie und schließen Sie sie wieder an, nachdem das Problem behoben wurde.

Schritt 4:

Nach erfolgreicher Starthilfe nehmen Sie bitte die Klemmen von der Batterie aus und trennen Sie die Klemmen und die Starthilfe ab. Ihre Starthilfe schaltet sich nach einigen Sekunden automatisch ab.

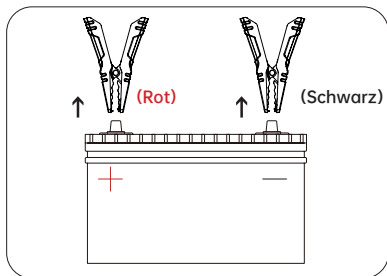

ABSCHNITT 6 SPEZIFIKATIONEN

Batteriekapazität	59,2Wh/16000mAh, 3,7V
USB1-Ausgang	QC18W 12V = 1.5A, 9V = 2A, 5V = 3A
USB2-Ausgang	QC18W 12V = 1.5A, 9V = 2A, 5V = 3A
DC-Ausgang	Max 16.8V = 10A
Typ-C-Eingang/ Ausgang	PD60W 20V = 3A, 15V = 3A, 12V = 3A, 9V = 3A, 5V = 3A
Spitzenstrom	2200A
Arbeitstemperatur	-10°C bis 40°C (14 °F bis 104 °F)
Lagertemperatur	-20°C bis 75°C (-4 °F bis 167 °F)

ABSCHNITT 7 GARANTIE

TOPDONs Einjährige Eingeschränkte Garantie

TOPDON garantiert seinem ursprünglichen Käufer, dass die Produkte des Unternehmens für 12 Monate ab Kaufdatum frei von Material- und Verarbeitungsfehlern sind (Garanziezeitraum).

Für die während der Garanziezeit gemeldeten Mängel wird TOPDON das defekte Teil oder Gerät gemäß seiner Analyse und Bestätigung des technischen Supports entweder reparieren oder ersetzen.

TOPDON haftet nicht für Neben- oder Folgeschäden, die durch den Gebrauch, den Missbrauch oder die Montage des Geräts entstehen.

Bei Widersprüchen zwischen der TOPDON-Gewährleistungsrichtlinie und den örtlichen Regelungen haben die örtlichen Regelungen bevorzugte Stellung.

Diese eingeschränkte Garantie erlischt unter den folgenden Bedingungen:

- Missbrauch, Demontage, Änderung oder Reparatur durch nicht autorisierte Geschäfte oder Techniker.
- Unachtsame Handhabung und Verletzung des Betriebs.

Notiz:

Alle Informationen in dieser Anleitung basieren auf den neuesten Informationen, die zum Zeitpunkt der Veröffentlichung verfügbar waren, und es kann keine Garantie für ihre Genauigkeit oder Vollständigkeit übernommen werden. TOPDON behält sich das Recht vor, jederzeit ohne Vorankündigung Änderungen vorzunehmen.

FRANÇAIS

LA SÉCURITÉ EST TOUJOURS LA PLUS IMPORTANTE!

LISEZ TOUTES LES INSTRUCTIONS AVANT DE L'UTILISER

- Afin d'assurer votre sécurité et celle des autres et d'éviter tout dommage au produit et à votre véhicule, **LISEZ ATTENTIVEMENT ET ASSUREZ-VOUS QUE VOUS COMPLETEZ TOUTES LES INSTRUCTIONS ET MESSAGES DE SÉCURITÉ DE CE MANUEL AVANT DE L'UTILISER.**
- **VEUILLEZ PORTER TOUJOURS UN ÉQUIPEMENT DE SÉCURITÉ APPROPRIÉ** lorsque vous travaillez à proximité d'une batterie.
- N'utilisez **QUE** les pinces de batterie fournies avec ce produit.
- N'utilisez **PAS** ce produit si le câble ou le démarreur de secours a subi des dommages.
- **NE laissez PAS** le produit être exposé à la lumière directe du soleil ou à la chaleur.
- **NE démontez PAS** le produit.
- **MISE EN GARDE:** L'acide de la batterie est extrêmement corrosif. Si vos yeux entrent en contact avec l'acide, **VEUILLEZ À LES RINCER ABONDAMMENT À L'EAU COURANTE FROIDE PENDANT AU MOINS 20 MINUTES ET CONSULTEZ IMMÉDIATEMENT UN MÉDECIN.**
Si votre peau ou vos vêtements sont en contact avec l'acide, **UTILISEZ UNE SOLUTION D'EAU ET DE SODA POUR LES LAVER IMMÉDIATEMENT.**

SECTION 1 A PROPOS DU V2200

Le V2200 de TOPDON est un démarreur de secours portable capable de délivrer 2 200 ampères de pointe pour démarrer une batterie au plomb de 12 V en quelques secondes. Il prend en charge les voitures, les bateaux, les motos, les camions, etc. de 12 V avec des moteurs à essence jusqu'à 8,0 litres ou des moteurs diesel jusqu'à 6,0 litres avec un démarrage rapide et sûr.

SECTION 2 QUE CONTIENT LA BOÎTE ?

- Démarreur de Secours V2200
- Pincés de Batterie
- Câble USB
- Manuel d'Utilisation
- Mallette de Transport

SECTION 3 PRÉSENTATION DU PRODUIT

Démarrateur de Secours

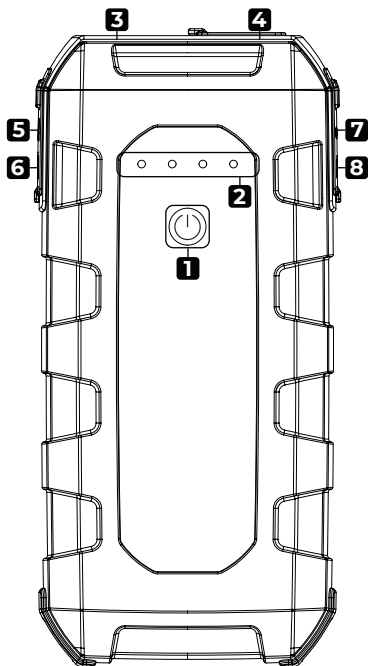

1. **Bouton d'Alimentation**

Appuyez brièvement sur le bouton d'alimentation pour allumer le dispositif ; appuyez longuement sur le bouton d'alimentation pour allumer la lumière LED, et vous pouvez appuyer brièvement à nouveau pour faire basculer la lumière LED entre les modes suivants: Lampe de poche, SOS, Stroboscope, et ARRÊT.

2. **Indicateurs de Niveau de la Batterie**

Indiquent le niveau de charge de la batterie interne.

Remarque: Ne démarrez les véhicules que lorsque le niveau de la batterie du démarreur de secours est supérieur à 50%.

3. **Lumière LED**

4. **Prise de Démarrage**

5. **Sortie USB (QC3.0 12V/1,5A, 9V/2A, 5V/3A)**

6. **Sortie USB (QC3.0 12V/1,5A, 9V/2A, 5V/3A)**

7. **Sortie CC (Max 16,8V/10A)**

8. **Entrée/sortie Type-C (PD60W 20V/3A, 15V/3A, 12V/3A, 9V/3A, 5V/3A)**

Pinces de Batterie

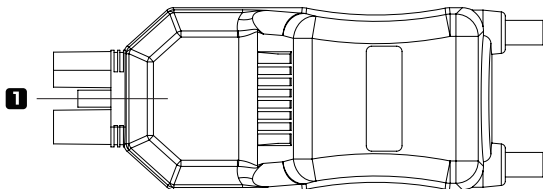

1. Indicateur D'état

Clignotant Rouge et vert:

Jumper Launcher en mode veille.

Vert fixe:

Le démarreur de secours est prêt à être utilisé.

Rouge fixe (Simultanément le Buzzer sonne):

Un court-circuit ou une surchauffe sont détectés.

SECTION 4 RECHARGE DU DÉMARREUR DE SECOURS

Après le déballage, le démarreur de secours n'est que partiellement chargé et doit être entièrement rechargé avant son utilisation. Veuillez le recharger via le port Typc-C une fois que vous aurez acquis ce dispositif.

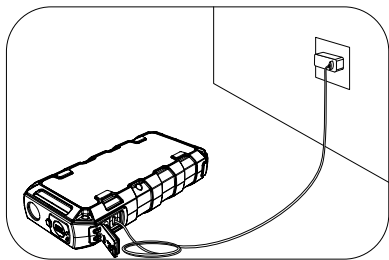

SECTION 5 COMMENT FAIRE DÉMARRER UN VÉHICULE À BATTERIE 12V?

IMPORTANT:

Assurez-vous d'avoir éteint toutes les charges électriques du véhicule, y compris les phares, la radio, l'unité CA, etc. avant de le faire démarrer.

Remarque:

La fonction de démarrage en secours n'est disponible que pour les véhicules fonctionnant sur une batterie de 12V.

Étape 1 :

Connectez l'extrémité bleue des pinces de la batterie intelligente dans la prise de démarrage de secours.

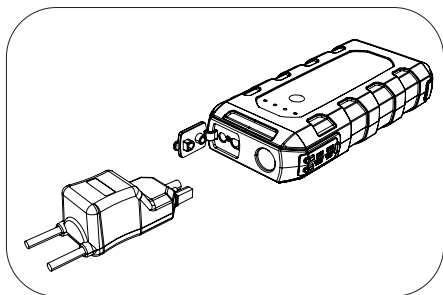

Étape 2:

Connectez les pinces de batterie à la batterie du véhicule. La pince rouge doit être connectée à la polarité positive (+), la pince noire doit être connectée à la polarité négative (-). L'indicateur d'état s'allume en vert, ce qui indique qu'il est prêt. Lorsque les pinces sont correctement connectées, le V2200 tente de faire redémarrer la batterie.

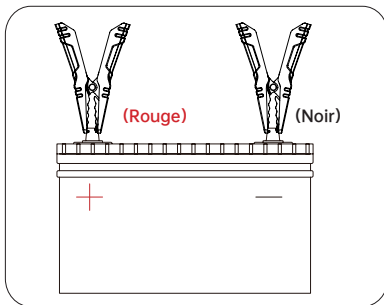

Étape 3 :

Essayez de démarrer le véhicule. Si le démarrage échoue, débranchez les pinces de la batterie et attendez 20 secondes. Branchez-les ensuite et réessayez. N'essayez pas de faire plus de 3 démarrages consécutifs en l'espace de 2 minutes.

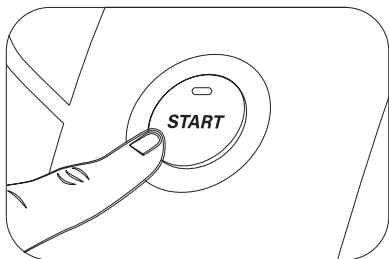

Remarque:

·Le démarreur de secours possède un buzzer intégré qui sonnera lorsque ses polarités sont inversées, lorsqu'il surchauffe, lorsqu'il court-circuite ou lorsque d'autres connexions incorrectes sont détectées. Lorsque cela se produit, déconnectez les pinces de la batterie et reconnectez-les une fois le problème résolu.

Étape 4:

Après avoir réussi à faire démarrer le véhicule, veuillez retirer les pinces de la batterie et déconnecter les pinces et les démarreurs de secours. Vos démarreurs de secours s'éteindront automatiquement après quelques secondes.

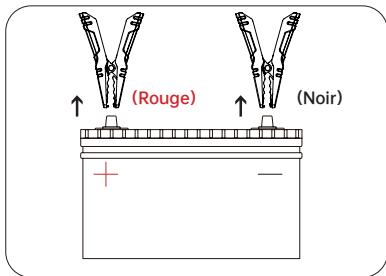

SECTION 6 SPÉCIFICATIONS

Capacité de la batterie	59,2Wh/16000mAh, 3,7V
Sortie USB1	QC18W 12V=1.5A, 9V=2A, 5V=3A
Sortie USB2	QC18W 12V=1.5A, 9V=2A, 5V=3A
Sortie CC	Max 16.8V=10A
Entrée/Sortie Type-C	PD60W 20V=3A, 15V=3A, 12V=3A, 9V=3A, 5V=3A
Courant de Pointe	2200A
Température de Fonctionnement	-10°C à 40°C (14 °F à 104 °F)
Température de Stockage	-20°C à 75°C (-4 °F à 167 °F)

SECTION 7 GARANTIE

Garantie limitée d'un an de TOPDON

TOPDON garantit à l'acheteur initial que les produits de la société sont exempts de tout défaut matériel et de fabrication pendant 12 mois à compter de la date d'achat (période de garantie).

Pour les défauts signalés pendant la période de garantie, TOPDON réparera ou remplacera la pièce ou le produit défectueux selon l'analyse et la confirmation de son support technique.

TOPDON ne sera pas responsable des dommages accessoires ou indirects résultant de l'utilisation, de la mauvaise utilisation ou du montage de l'appareil.

S'il y a un conflit entre la politique de garantie de TOPDON et les lois locales, les lois locales prévaudront.

Cette garantie limitée est nulle dans les conditions suivantes :

- Mauvaise utilisation, démontage, modification ou réparation par des magasins ou des techniciens non autorisés.
- Manipulation négligente et violation des règles de fonctionnement.

Avis :

Toutes les informations contenues dans ce manuel sont basées sur les dernières informations disponibles au moment de la publication et aucune garantie ne peut être donnée quant à leur exactitude ou leur exhaustivité. TOPDON se réserve le droit d'apporter des modifications à tout moment sans préavis.

ESPAÑOL

¡SEGURIDAD SIEMPRE EN PRIMER LUGAR!

LEA TODAS LAS INSTRUCCIONES ANTES DE USAR

- Para asegurar que su seguridad y la de los otros y evitar cualquier daño al producto o a su vehículo, POR FAVOR LEA CON ATENCIÓN Y TENGA LA CERTEZA DE QUE SE ENTIENDA POR COMPLETA TODAS LAS INSTRUCCIONES Y MENSAJES DE SEGURIDAD DE ESTE MANUAL ANTES DE LA OPERACIÓN.
- SIEMPRE USE LOS EQUIPOS DE SEGURIDAD APROPIADOS mientras trabaja cerca de una batería.
- SOLAMENTE use las pinzas de batería que son de este producto.
- NO use este producto si el cable o el dispositivo de arranque hayan sufrido cualquier tipo de daño.
- NO deje el producto expuesto a luz del sol directa o calor.
- NO intente desmontar el producto.
- CUIDADO: El ácido de batería es extremadamente corrosivo. Si sus ojos tocan el ácido, ASEGÚRESE DE ENJUAGARLOS A FONDO CON AGUA CORRIENTE FRÍA DURANTE POR LO MENOS 20 MINUTOS Y BUSQUE CUIDADOS MÉDICOS INMEDIATAMENTE. Si su piel o ropa tocan el ácido, USE UNA SOLUCIÓN DE AGUA CON BICARBONATO DE SODIO PARA LAVAR LA ZONA AFECTADA INMEDIATAMENTE.

SECCIÓN 1 SOBRE EL V2200

El V2200 de TOPDON, un arrancador portátil, puede entregar 2200 amperios máximos para arrancar una batería de plomo-ácido de 12V solo unos pocos segundos. Soporta automóviles, embarcaciones, motocicletas, camiones, etc., de 12V, equipados con motores de gasolina de hasta 8,0 litros o diésel de 6,0 litros con un arranque rápido y seguro.

SECCIÓN 2 ¿QUÉ HAY EN LA CAJA?

- V2200 Dispositivo de Arranque
- Pinzas de Batería
- Cable USB
- Manual de Usuario
- Maleta

SECCIÓN 3 VISIÓN GENERAL DEL PRODUCTO

Dispositivo de Arranque

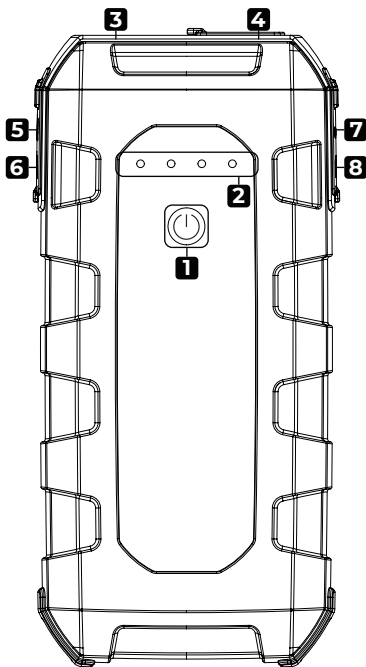

1. Botón de Prender

Presione una vez el botón de prender para prender el dispositivo; Presione el botón de poder para prender la luz LED, y usted puede presionarlo otra vez para hacer que la luz LED alterne entre los siguientes modos: Linterna, SOS, Luz Estroboscópica, y APAGAR.

2. Indicadores de Nivel de Batería

Indican el nivel de carga de la batería interna

Nota: Solamente arranque a vehículos cuando el nivel de batería del dispositivo de arranque esté arriba del 50%.

3. Luz LED

4. Zócalo de Arranque

5. Salida USB(QC3.0 12V/1.5A, 9V/2A, 5V/3A)

6. Salida USB(QC3.0 12V/1.5A, 9V/2A, 5V/3A)

7. Salida DC (Máximo 16.8V/10A)

8. Entrada/Salida Tipo C (PD60W 20V/3A, 15V/3A, 12V/3A, 9V/3A, 5V/3A)

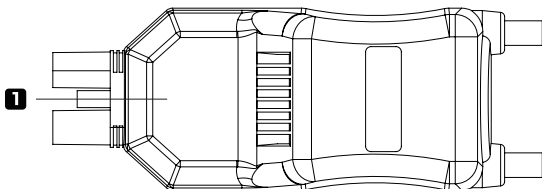

1. Indicador de estatus

Rojo y verde parpadeantes:

El arranque del saltador está en modo de espera.

Verde sólido:

El dispositivo de arranque está listo para el uso.

Rojo fijo (Al mismo tiempo, sonó el timbre):

Si hay cortocircuito o se detecta un exceso de temperatura.

SECCIÓN 4 RECARGAR EL DISPOSITIVO DE ARRANQUE

El dispositivo de arranque cuando es abierto solamente está cargado parcialmente y debe ser recargado completamente antes de su uso. Por favor recárguelo a través del puerto Tipo C luego de adquirirlo.

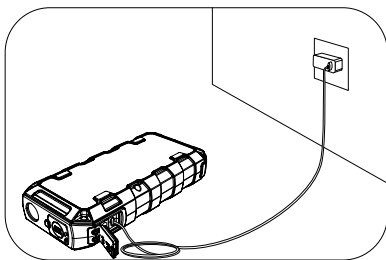

SECCIÓN 5 ¿CÓMO ARRANCAR UN VEHÍCULO DE BATERÍA 12V?

IMPORTANTE

Asegúrese de que todos los equipos eléctricos y electrónicos del vehículo, incluyendo los faros, la radio, el aire acondicionado, etc. estén apagados antes de arrancar el vehículo.

Nota:

La función de arranque solamente está disponible en vehículos que usen baterías de 12V.

Paso 1:

Conectar la parte azul de las pinzas de batería inteligentes en el zócalo de arranque.

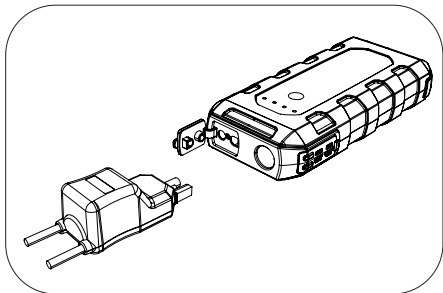

Paso 2:

Conectar las pinzas de batería a la batería del vehículo. La pinza roja debe ser conectada al polo positivo (+), la pinza negra debe ser conectada al polo negativo (-). El indicador de estatus encenderá en verde, lo que indica que ya está listo. Cuando las pinzas son conectadas correctamente, el V2200 intentará arrancar la batería.

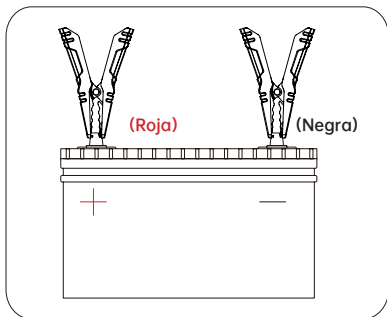

Paso 3:

Intentando arrancar un vehículo. Si el inicio falla, desconecte las pinzas de la batería y espere por 20 segundos. Luego conéctelas e intente nuevamente. Por favor evite intentar más de 3 arrancadas consecutivas en menos de 2 minutos.

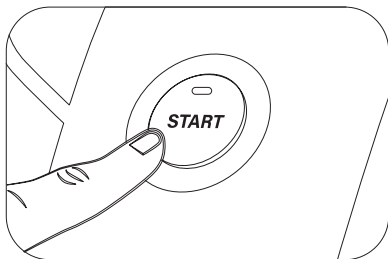

Nota:

- El dispositivo de arranque posee un timbre que va a sonar cuando sus polos estén invertidos, cuando haya sobrecalentamiento, cortocircuito, o cuando otras conexiones impropias sean detectadas. Cuando pase esto, desconecte las pinzas de la batería y conéctelas otra vez cuando el problema haya sido resuelto.

Paso 4:

Después de arrancar un vehículo con éxito, por favor elimine las pinzas de la batería y desconéctelas y los dispositivos de arranque. Sus dispositivos de arranque serán automáticamente apagados tras unos segundos.

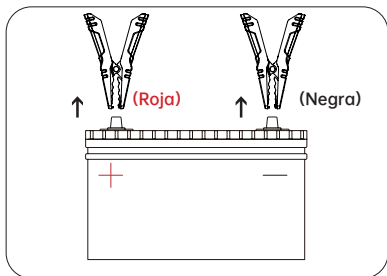

SECCIÓN 6 ESPECIFICACIONES

Capacidad de Batería	59,2Wh/16000mAh, 3,7V
Salida USB1	QC18W 12V=1.5A, 9V=2A, 5V=3A
Salida USB2	QC18W 12V=1.5A, 9V=2A, 5V=3A
Salida DC	Máximo 16.8V=10A
Entrada/Salida Tipo C	PD60W 20V=3A, 15V=3A, 12V=3A, 9V=3A, 5V=3A
Corriente Máxima	2200A
Temperatura de Trabajo	-10°C a 40°C (14 °F a 104 °F)
Temperatura de Almacenamiento	-20°C a 75°C (-4 °F a 167 °F)

SECCIÓN 7 GARANTÍA

Garantía limitada de un año para TOPDON

TOPDON asegura a sus compradores originales que los productos de la empresa estarán libres de defectos de materiales y mano de obra durante un período de 12 meses a partir de la fecha de compra (Período de Garantía).

Para los defectos reportados durante el período de garantía, TOPDON analizará y confirmará, reparará o reemplazará las piezas o productos defectuosos de acuerdo con su soporte técnico.

TOPDON no será responsable de ningún daño accidental o consecuente causado por el uso, mal uso o instalación del dispositivo.

Si hay conflictos entre la política de garantía de TOPDON y las leyes locales, prevalecerán las leyes locales.

Esta garantía limitada no es válida en los siguientes casos:

- Uso indebido, desmontaje, modificación o reparación de tiendas o técnicos no autorizados.
- Manejo de errores e irregularidades operativas.

Nota:

Toda la información contenida en este manual se basa en la información más reciente disponible en el momento de su publicación y no garantiza su exactitud o exhaustividad. TOPDON se reserva el derecho de cambiarla en cualquier momento sin previo aviso.

PORTUGUÊS

SEGURANÇA SEMPRE EM PRIMEIRO LUGAR

LEIA TODAS AS INSTRUÇÕES ANTES DE USAR

- Para garantir a sua segurança e a dos demais e evitar danos ao produto e ao seu veículo, **POR FAVOR LEIA ATENTAMENTE E TENHA CERTEZA DE QUE VOCÊ COMPREENDE TODAS AS INSTRUÇÕES E MENSAGENS DE SEGURANÇA NESTE MANUAL ANTES DE OPERAR.**
- **SEMPRE USE EQUIPAMENTO DE SEGURANÇA ADEQUADO** enquanto trabalha próximo de uma bateria.
- **APENAS** use as pinças de bateria que estão com este produto.
- **NÃO** use este produto se o cabo ou o dispositivo de arranque tiverem sofrido qualquer tipo de dano.
- **NÃO** deixe o produto ser exposto à luz solar direta ou ao calor.
- **NÃO** tente desmontar o produto.
- **CUIDADO: Ácido de bateria é extremamente corrosivo. Se o ácido tocar seus olhos, CERTIFIQUE-SE DE LAVÁ-LOS COM ÁGUA CORRENTE FRIA EM ABUNDÂNCIA POR PELO MENOS 20 MINUTOS E BUSCAR CUIDADOS MÉDICOS IMEDIATAMENTE.**
Se sua pele ou roupas estiverem em contato com o ácido, **USE UMA SOLUÇÃO DE ÁGUA E BICARBONATO DE SÓDIO PARA LAVAR A ÁREA AFETADA IMEDIATAMENTE.**

SEÇÃO 1 SOBRE O V2200

Como um dispositivo de arranque portátil, o TOPDON V2200 pode entregar 2,200 amperes para dar arrancada em uma bateria de chumbo-ácido de 12V em alguns segundos. Pode ser usado em carros, barcos, motocicletas, caminhões, etc. de 12V com motores de até 8.0 litros a gasolina ou 6.0 litros a diesel com um arranque rápido e seguro.

SEÇÃO 2 O QUE TEM NA CAIXA?

- V2200 Dispositivo de Arranque
- Pinças de Bateria
- Cabo USB
- Manual do Usuário
- Maleta

SEÇÃO 3 VISÃO GERAL DO PRODUTO

Dispositivo de Arranque

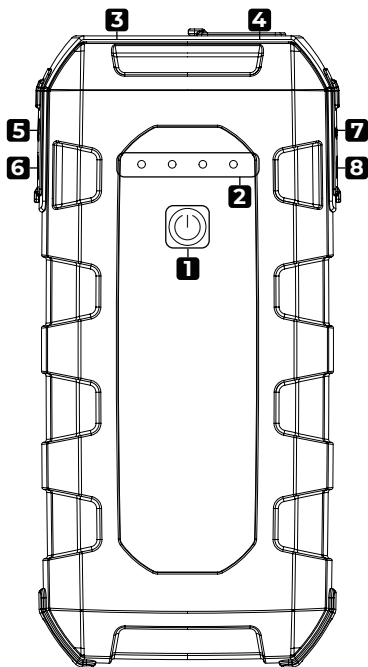

1. Botão Iniciar

Aperte uma vez o botão iniciar para ligar o dispositivo; Mantenha pressionado para ligar a luz LED, e você pode apertar mais uma vez para fazer que a luz LED alterne entre os seguintes modos: Lanterna, SOS, Estroboscópio, e DESLIGADO.

2. Indicadores de Nível da Bateria

Indica o nível de carga da bateria interna.

Nota: Apenas dê a partida em veículos quando o nível de bateria do dispositivo de arranque estiver acima de 50%.

3. Luz LED

4. Soquete de Arranque

5. Saída USB (QC3.0 12V/1.5A, 9V/2A, 5V/3A)

6. Saída USB (QC3.0 12V/1.5A, 9V/2A, 5V/3A)

7. Saída DC (Máximo 16.8V/10A)

8. Entrada/Saída Tipo C (PD60W 20V/3A, 15V/3A, 12V/3A, 9V/3A, 5V/3A)

Pinças de Bateria

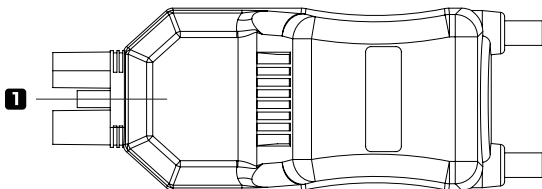

1. Indicador de status

Piscando vermelho e verde:

O jumper starter está em modo de espera.

Verde fixo:

O dispositivo de arranque está pronto para uso.

Vermelho fixo (com a campainha tocando entretanto):

Se houver curto-circuito ou excesso de temperatura detectado.

SEÇÃO 4 RECARREGAR O DISPOSITIVO DE ARRANQUE

O dispositivo de arranque estará apenas parcialmente carregado ao abri-lo e deve ser carregado completamente antes de seu uso. Por favor recarregue-o através da entrada Tipo C uma vez que você tenha adquirido este dispositivo.

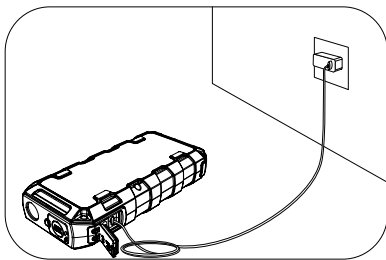

SEÇÃO 5 COMO DAR A PARTIDA EM UMA BATERIA DE VEÍCULO DE 12V?

IMPORTANTE:

Tenha certeza de que você tenha desligado todos os itens elétricos e eletrônicos do veículo, incluindo faróis, rádio, ar condicionado, etc. antes de dar a partida no veículo.

Nota:

A função de arranque está disponível apenas em veículos que funcionem com bateria de 12V.

Passo 1:

Conecte a parte azul as pinças de bateria inteligentes no soquete de arranque.

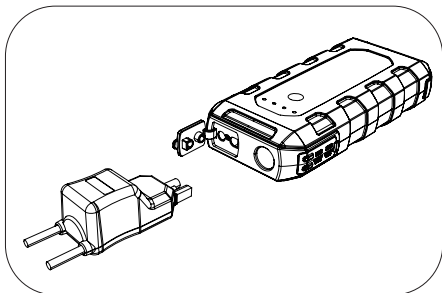

Passo 2:

Conecte as pinças de bateria à bateria do veículo. A pinça vermelha deve estar conectada ao polo positivo (+), a pinça preta deve estar conectada ao polo negativo (-). O indicador de status acenderá uma luz verde, que indica que está pronto. Quando as pinças estiverem conectadas corretamente, o V2200 irá tentar dar a partida na bateria.

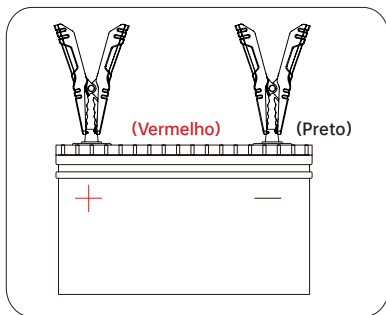

Passo 3:

Tentando dar a partida no veículo. Se o início falhar, desconecte as pinças da bateria e espere por 20 segundos. Então conecte-as e tente novamente. Por favor evite tentar mais de 3 arrancadas consecutivamente em um espaço de 2 minutos.

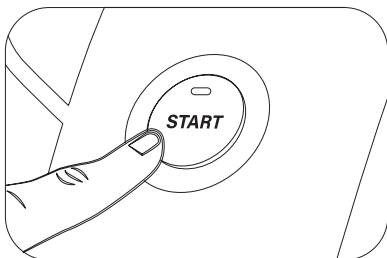

Nota:

·O Dispositivo de arranque possui uma campainha que irá tocar quando suas polaridades estiverem invertidas, quando estiver sobreaquecendo, quando estiver sofrendo curto-circuito, ou quando outras conexões impróprias forem detectadas. Quando isso acontecer, desconecte as pinças da bateria e conecte-as novamente após o problema ser resolvido.

Passo 4:

Após dar a partida no veículo com sucesso, por favor remova as pinças da bateria e desconecte-as dos dispositivos de arranque. Seus dispositivos de arranque serão automaticamente desligados após alguns segundos.

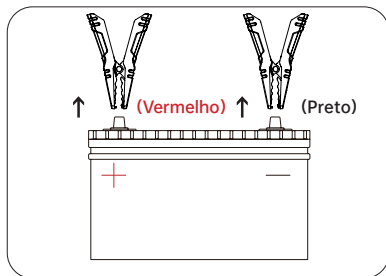

SEÇÃO 6 ESPECIFICAÇÕES

Capacidade da Bateria	59,2Wh/16000mAh, 3,7V
Saída USB1	QC18W 12V=1.5A, 9V=2A, 5V=3A
Saída USB2	QC18W 12V=1.5A, 9V=2A, 5V=3A
Saída DC	Máximo 16.8V=10A
Entrada/Saída Tipo C	PD60W 20V=3A, 15V=3A, 12V=3A, 9V=3A, 5V=3A
Corrente Máxima	2200A
Temperatura de Trabalho	-10°C à 40°C (14 °F à 104 °F)
Temperatura de Armazenagem	-20°C à 75°C (-4 °F à 167 °F)

SEÇÃO 7 GARANTIA

Garantia Limitada de Um Ano TOPDON

A TOPDON garante a seu comprador original que os produtos da empresa serão livres de defeitos materiais e de confecção por 12 meses a partir da data de compra (Período de Garantia).

Para defeitos reportados durante o Período de Garantia, a TOPDON irá ou consertar ou substituir o componente ou produto defeituoso de acordo com a análise e confirmação de seu suporte técnico.

A TOPDON não se responsabiliza por quaisquer danos incidentais ou consequentes decorrentes do uso, uso indevido ou montagem do dispositivo.

Se houver qualquer conflito entre a política de garantia TOPDON e as leis locais, as leis locais devem prevalecer.

Esta garantia limitada é anulada sob as seguintes condições:

- Uso indevido, desmontagem, alteração ou consertos por lojas ou técnicos não autorizados.
- Manejo descuidado e/ou operação indevida.

Aviso:

Todas as informações neste manual são baseadas nas informações disponíveis mais recentes durante o momento de sua publicação e nenhuma garantia pode ser feita sobre sua exatidão ou integridade. A TOPDON se reserva o direito de fazer alterações a qualquer momento sem aviso.

ITALIANO

LA SICUREZZA È SEMPRE LA PRIMA PRIORITÀ!

LEGGERE TUTTE LE ISTRUZIONI PRIMA DELL'USO

- Per garantire la propria e l'altrui sicurezza ed evitare danni al prodotto e al veicolo, SI PREGA DI LEGGERE ATTENTAMENTE E DI ASSICURARSI DI COMPRENDERE COMPLETAMENTE TUTTE LE ISTRUZIONI E I MESSAGGI DI SICUREZZA DI QUESTO MANUALE PRIMA DI OPERARE.
- Indossare SEMPRE UN'ATTREZZATURA DI SICUREZZA ADEGUATA quando si lavora in prossimità di una batteria.
- Utilizzare SOLO i morsetti per batteria forniti con questo prodotto.
- NON utilizzare questo prodotto se il cavo o l'avviatore di emergenza hanno subito danni di qualsiasi tipo.
- NON lasciare che il prodotto sia esposto alla luce diretta del sole o al calore.
- NON tentare di smontare il prodotto.
- **ATTENZIONE:** L'acido della batteria è estremamente corrosivo. Se gli occhi entrano in contatto con l'acido, è necessario sciacquarli abbondantemente con acqua corrente fredda per almeno 20 minuti e rivolgersi immediatamente a un medico.
Se la pelle o gli indumenti sono entrati in contatto con l'acido, utilizzare una soluzione di acqua e bicarbonato di sodio per lavarli immediatamente.

SEZIONE 1 INFORMAZIONI SUL V2200

Un jump starter portatile, il V2200 di TOPDON può fornire 2.200 amplificatori di picco per l'avvio di una batteria al piombo da 12 V in pochi secondi. Supporta auto, barche, motociclette, camion, ecc. 12 V, Con motori a benzina fino a 8,0 litri o diesel da 6,0 litri con un avvio rapido e sicuro.

SEZIONE 2 COSA CONTIENE LA CONFEZIONE?

- Avviatore di emergenza V2200
- Morsetti per batteria intelligenti
- Cavo USB
- Manuale d'uso
- Custodia per il trasporto

SEZIONE 3 PANORAMICA DEL PRODOTTO

Aviatore di emergenza

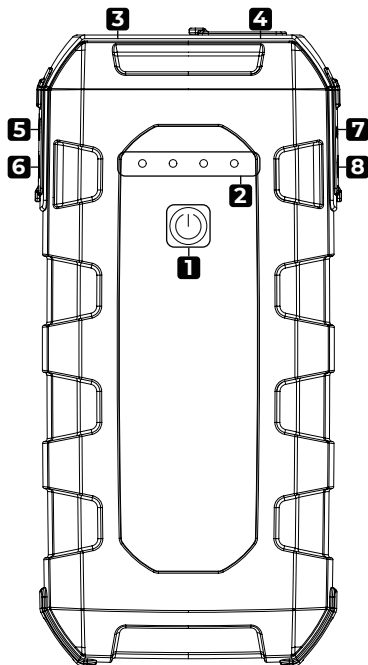

1. Pulsante di accensione

Premendo brevemente il pulsante di accensione si accende il dispositivo; premendo a lungo il pulsante di accensione si accende la luce LED, mentre premendolo di nuovo brevemente si attiva la rotazione della luce LED tra le seguenti modalità: Torcia, SOS, Strobo e OFF.

2. Indicatori del livello della batteria

Indicano il livello di carica della batteria interna.

Nota: Avviare i veicoli solo quando il livello della batteria dell'avviatore è superiore al 50%.

3. Luce LED

4. Presa per l'avviamento di emergenza

5. Uscita USB (QC3.0 12V/1.5A, 9V/2A, 5V/3A)

6. Uscita USB (QC3.0 12V/1.5A, 9V/2A, 5V/3A)

7. Uscita DC (Max 16,8V/10A)

8. Ingresso/uscita Tipo-C (PD60W 20V/3A, 15V/3A, 12V/3A, 9V/3A, 5V/3A)

Morsetti per batteria

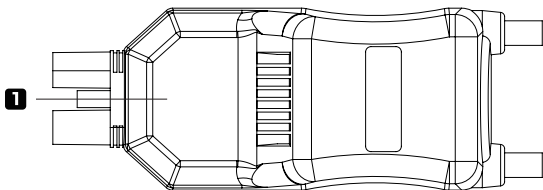

1. Indicatore di stato

Rosso e verde lampeggiante:

Il Jumper Starter è in modalità standby.

Verde fisso:

L'aviatore è pronto per l'uso.

Rosso fisso (con un segnale acustico nel frattempo):

Un cortocircuito o una sovratemperatura.

SEZIONE 4 RICARICA DELL'AVVIATORE DI EMERGENZA

Nella confezione, l'avviatore di emergenza è solo parzialmente carico e deve essere ricaricato completamente prima dell'uso. Ricaricarlo attraverso la porta Tipo-C una volta acquistato il dispositivo.

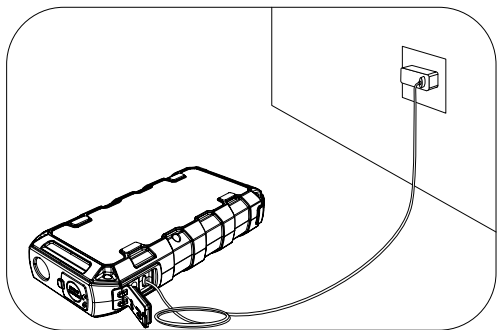

SEZIONE 5 COME AVVIARE UN VEICOLO CON BATTERIA DA 12 V?

IMPORTANTE

Assicurarsi di aver spento tutti i carichi di corrente del veicolo, compresi i fari, la radio, l'unità AC, ecc. prima di avviare il veicolo.

Nota:

La funzione di avviamento è disponibile solo per i veicoli con batteria a 12V.

Passo 1:

Collegare l'estremità blu dei morsetti della batteria intelligente alla presa di avviamento.

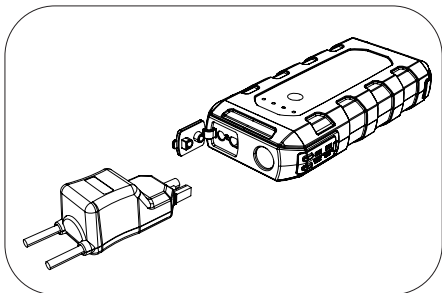

Passo 2:

Collegare i morsetti della batteria alla batteria del veicolo. Il morsetto rosso deve essere collegato alla polarità positiva (+), quello nero alla polarità negativa (-). L'indicatore di stato si accende in verde. Indica che è pronto. Quando i morsetti sono collegati correttamente, il V2200 tenterà di avviare la batteria.

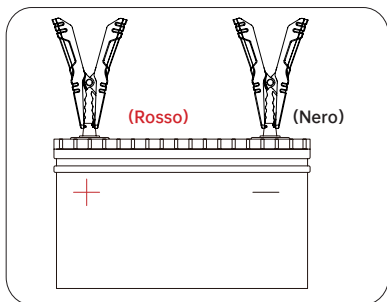

Passo 3:

Tentare di avviare il veicolo. Se l'avviamento non riesce, scollegare i morsetti dalla batteria e attendere 20 secondi. Quindi collegarli e riprovare. Si consiglia di non tentare più di 3 avviamenti di emergenza consecutivi nell'arco di 2 minuti.

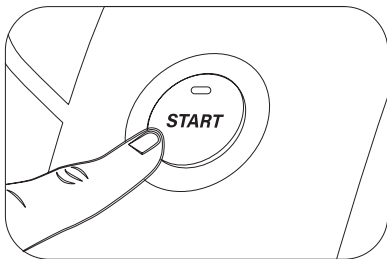

Nota:

-L'avviatore di emergenza è dotato di un cicalino incorporato che suona quando le polarità sono invertite, quando si surriscalda, quando è in cortocircuito o quando vengono rilevati altri collegamenti impropri. In questo caso, scollegare i morsetti dalla batteria e ricollegarli una volta risolto il problema.

Passo 4:

Dopo aver avviato con successo il veicolo, rimuovere i morsetti dalla batteria e scollegare i morsetti e l'avviatore. L'avviatore si spegnerà automaticamente dopo alcuni secondi.

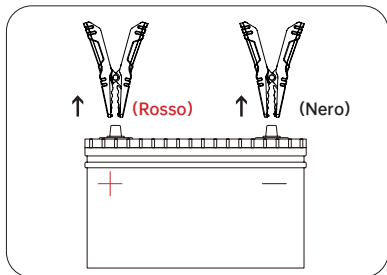

SEZIONE 6 SPECIFICHE

Capacità della batteria	59,2Wh/16000mAh, 3,7V
Uscita USB1	QC18W 12V=1.5A, 9V=2A, 5V=3A
Uscita USB2	QC18W 12V=1.5A, 9V=2A, 5V=3A
Uscita DC	Max 16.8V=10A
Ingresso/uscita Tipo-C	PD60W 20V=3A, 15V=3A, 12V=3A, 9V=3A, 5V=3A
Corrente di picco	2200A
Temperatura di lavoro	-10°C a 40°C (14 °F a 104 °F)
Temperatura di cervazioneAlmacen	-20°C a 75°C (-4 °F a 167 °F)

SEZIONE 7 GARANZIA

Garanzia limitata di un anno di TOPDON

TOPDON garantisce al suo acquirente originale che i prodotti dell'azienda saranno esenti da difetti di materiale e lavorazione per 12 mesi dalla data di acquisto (Periodo di garanzia).

Per i difetti segnalati durante il periodo di garanzia, TOPDON riparerà o sostituirà la parte o il prodotto difettoso in base all'analisi e alla conferma del supporto tecnico.

TOPDON non sarà responsabile per eventuali danni incidentali o consequenziali derivanti dall'uso, uso improprio o montaggio del dispositivo.

In caso di conflitto tra la politica di garanzia TOPDON e le leggi locali, prevarranno le leggi locali.

Questa garanzia limitata è nulla nelle seguenti condizioni:

- Usato in modo improprio, smontato, alterato o riparato da negozi o tecnici non autorizzati.
- Manipolazione negligente e violazione dell'operazione.

Avviso:

tutte le informazioni contenute in questo manuale si basano sulle ultime informazioni disponibili al momento della pubblicazione e non può essere fornita alcuna garanzia per la sua accuratezza o completezza. TOPDON si riserva il diritto di apportare modifiche in qualsiasi momento senza preavviso.

	TEL	86-755-21612590 1-833-629-4832 (NORTH AMERICA)
	EMAIL	SUPPORT@TOPDON.COM
	WEBSITE	WWW.TOPDON.COM
	FACEBOOK	@TOPDONOFFICIAL
	TWITTER	@TOPDONOFFICIAL



合同会社BLUEデジタル