

— DISC CHAIR —
OUTFITTER

assembly instructions Montageanleitung

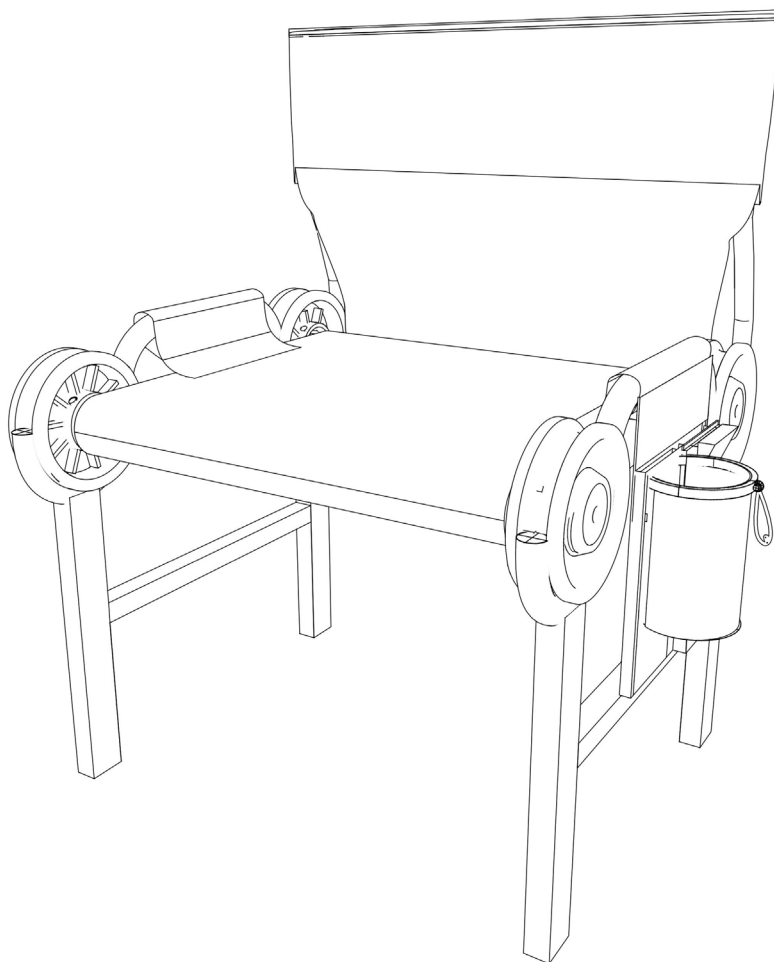

PARTS TEILE

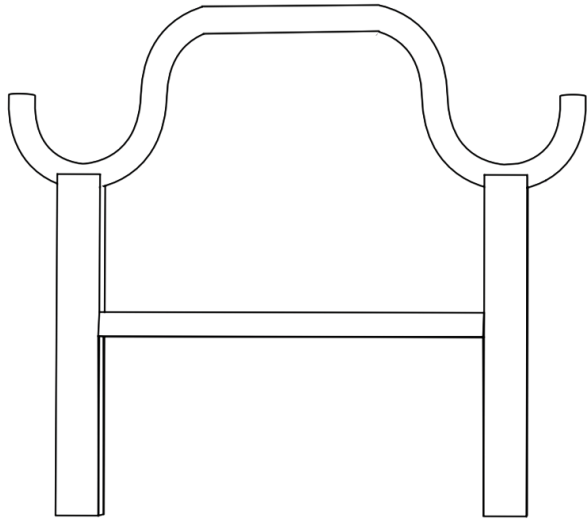

2x End Frames
2x Rahmenstücke



1x Mat
1x Sitzbezug



2x Side Rails
2x Seitenstangen

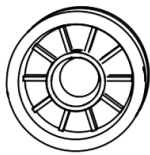

4x Discs
4x Discs

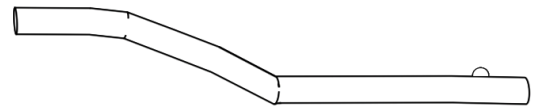

2x Back Rest Rail
2x Rückenlehnen

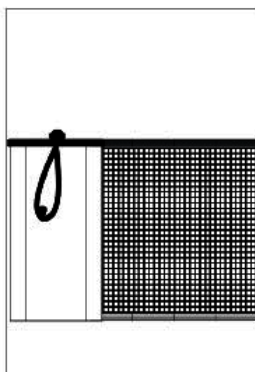

1x Side Organizer
1x Seitentasche

STEP 1. SECURING DISCS TO SIDE RAILS SCHRITT 1. DIE DISCS AN DEN SEITENSTANGEN BEFESTIGEN

1.1. Holding rail, press pin (A) down and hold.

1.1. Drücken Sie Pin (A) an der Seitenstangen herunter und halten Sie ihn gedrückt.

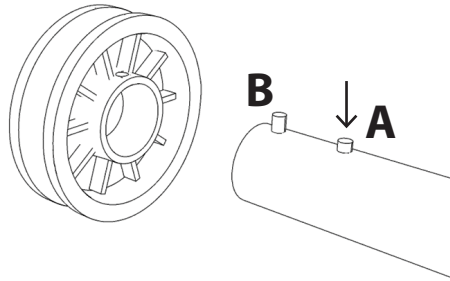

1.2. Line up pin (B) with hole in disc, insert rail into disc. Let pin (A) go.

1.2. Stecken Sie die Disc auf die Seitenstangen, wobei Pin (B) in das Loch in der Disc einrasten muss – lassen Sie hierzu Pin (A) los.

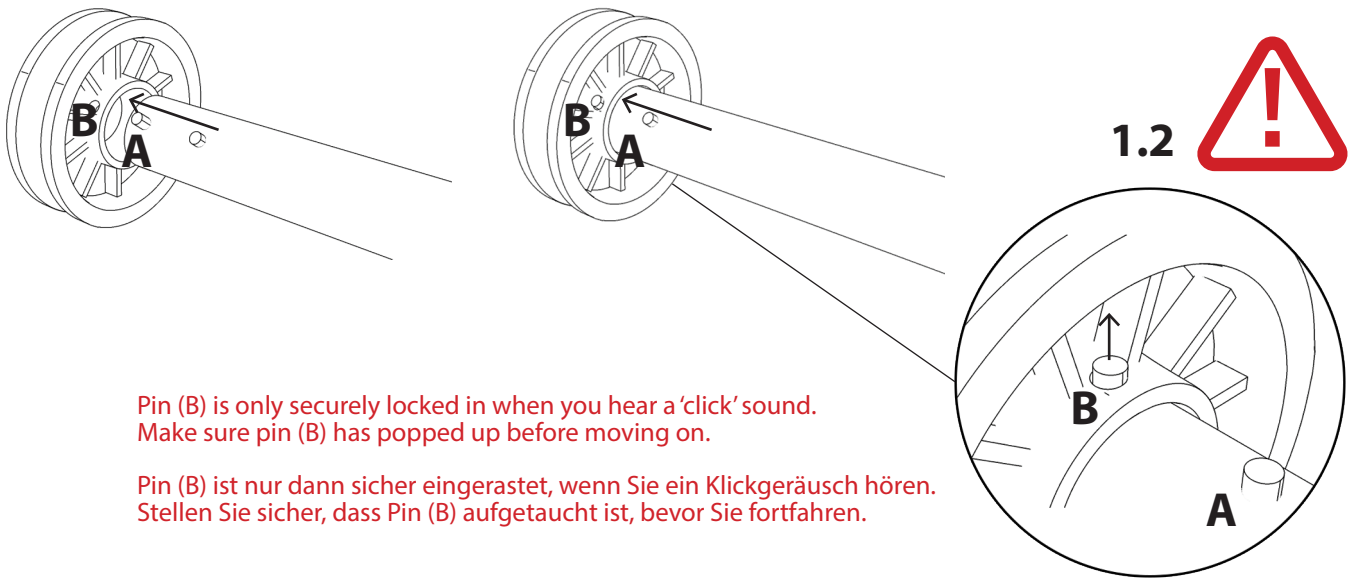

Pin (B) is only securely locked in when you hear a 'click' sound.
Make sure pin (B) has popped up before moving on.

Pin (B) ist nur dann sicher eingerastet, wenn Sie ein Klickgeräusch hören.
Stellen Sie sicher, dass Pin (B) aufgetaucht ist, bevor Sie fortfahren.

1.3. Repeat steps 1.1. and 1.2. four times with each end of the side rail.

1.3. Wiederholen Sie die Schritte 1.1. und 1.2. viermal an jedem Ende der Seitenstangen.

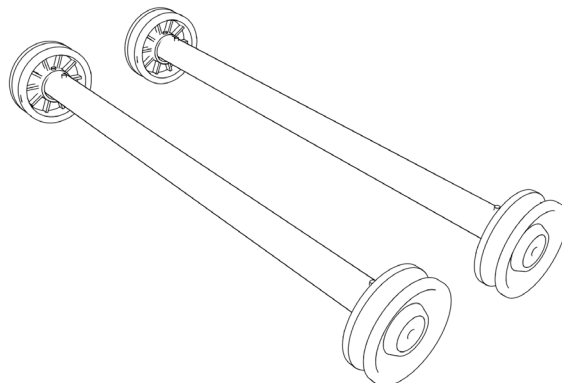

4X

STEP 2. ATTACHING SEAT COVER MAT TO SIDE RAILS SCHRITT 2. DEN SITZBEZUG BEFESTIGEN

- 2.1 Take one rail (completed in step 1) and slide it through the sleeved mat.
2.1 Nehmen Sie die Seitenstangen (fertiggestellt in Schritt 1) und stecken Sie diese durch die große Öffnung im Sitzbezug.

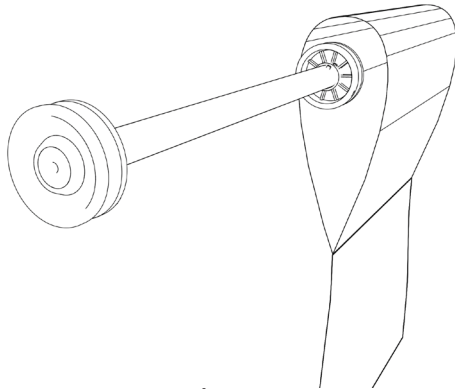

Side view
Seitenansicht

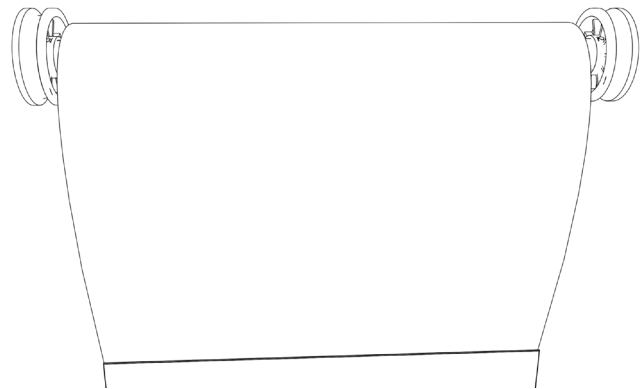

Front view
Vorderansicht

STEP 3. SECURING DISC INTO THE CHAIR FRAME SCHRITT 3. DIE DISCS IM RAHMEN BEFESTIGEN

- 3.1. Make sure both pins (A) are visible, are not covered by the mat and are facing inwards. See diagram 3.1.
3.1. Stellen Sie sicher, dass beide Pins (A) sichtbar sind, nicht vom Sitzbezug verdeckt werden und nach innen zeigen. Vgl. Abbildung 3.1.

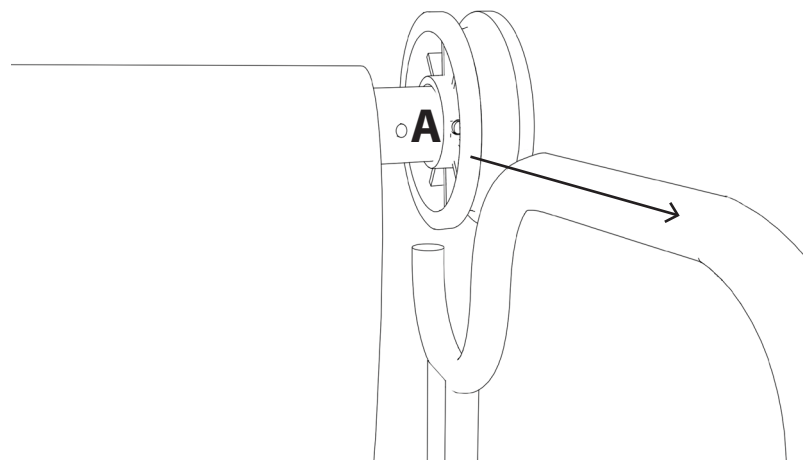
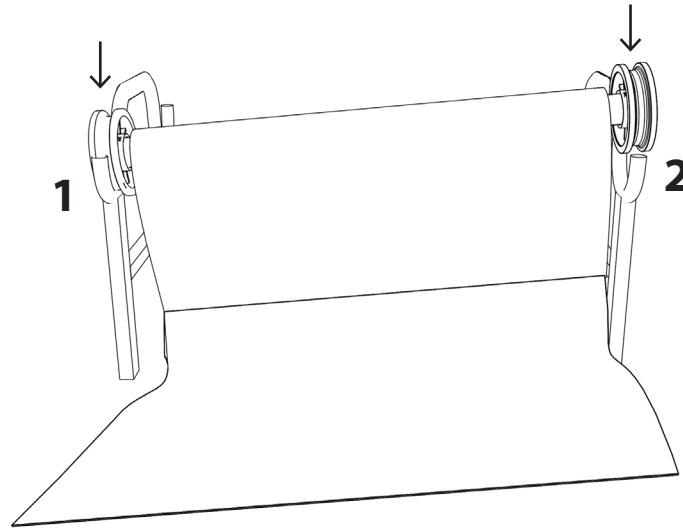

Diagram 3.1
Abbildung 3.1

- 3.2. Using both chair frames, loosely place each disc into the corresponding loop of the frame, ensure your fingers are not in the way and firmly push down on the side rail (see diag. 3.2).
- 3.2. Nehmen Sie beide Rahmenstücke und platzieren Sie die Discs locker in die dafür vorgesehenen Rundungen im Rahmen. Achten Sie darauf, dass Sie Ihre Finger nicht einklemmen und drücken Sie die Discs auf einer Seite hinunter (vgl. Abb. 3.2.).

Diagram 3.2
Abbildung 3.2



- 3.3. Make sure the disc fits comfortably into the chair frame (see diag. 3.3).
- 3.3. Stellen Sie sicher, dass die Disc fest im Rahmen sitzt (vgl. Abb. 3.3.).

Diagram 3.3
Abbildung 3.3

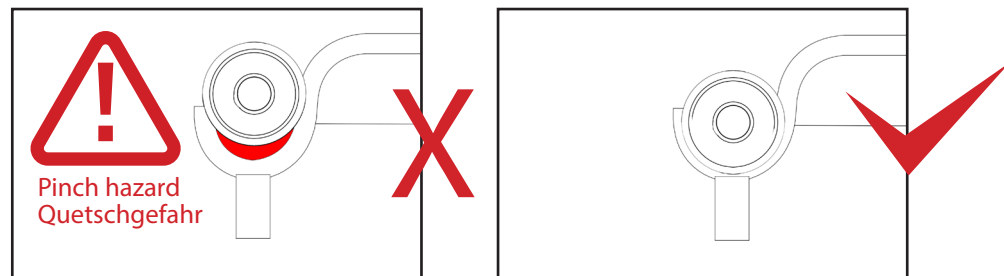

- 3.4. Repeat steps 3.1, 3.2 and 3.3 for the remaining side rail.
- 3.4. Wiederholen Sie die Schritte 3.1., 3.2. und 3.3. an der anderen Seitenstange.

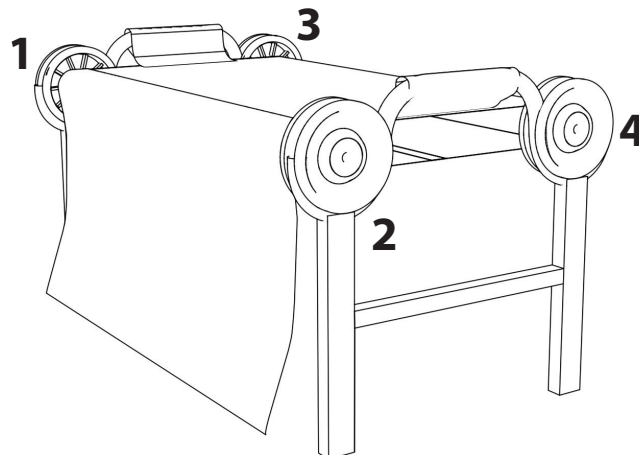

STEP 4. SECURING BACK REST SCHRITT 4. RÜCKENLEHNE ANBRINGEN

- 4.1. Using the non-pin end, slide the back rest rail into the sleeved back rest.
4.1. Nehmen Sie das Ende der Rückenlehnenstange ohne Pin und stecken Sie es in die Öffnung des Bezugs für die Lehne.

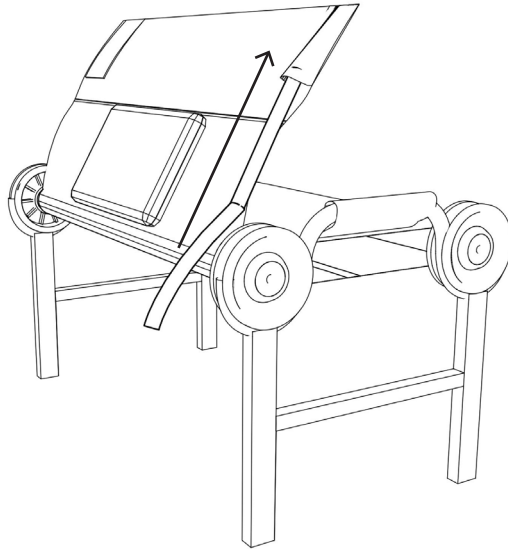

- 4.2. Holding rail, press pin (A) down and hold. Line up pin (B) with hole in loop of chair frame, insert back rest rail and let pin (A) go.
4.2. Während Sie die Stange der Rückenlehne halten, drücken Sie Pin (A) hinunter, halten ihn gedrückt und stecken die Stange so in den Rahmen, dass Pin (B) mit dem kleinen Loch im Rahmen einrasten kann; lassen Sie hierzu Pin (A) los.

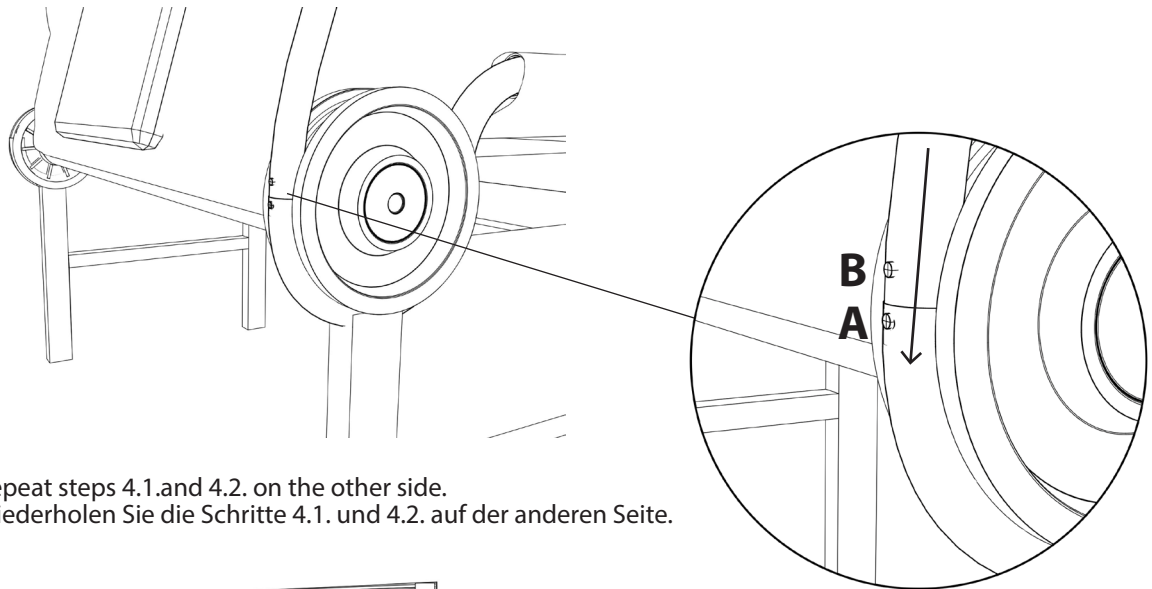

- 4.3. Repeat steps 4.1. and 4.2. on the other side.
4.3. Wiederholen Sie die Schritte 4.1. und 4.2. auf der anderen Seite.

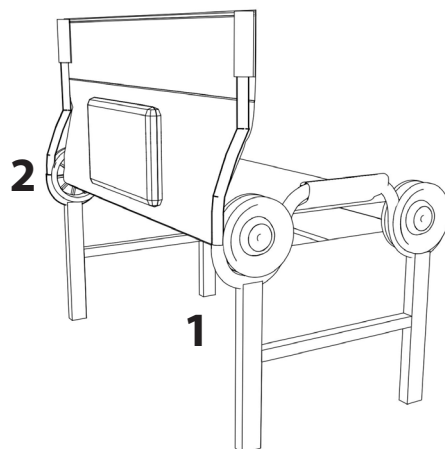

STEP 5. SECURING THE ARMRESTS SCHRITT 5. DIE ARMLEHNEN BEFESTIGEN

- 5.1 Flap the armrest over the end frame rail ensuring the foam pad is on top. Secure by attaching on the underside by hook and loop.
- 5.1 Klappen Sie die Armlehne über das Rahmenstück und achten Sie darauf, dass das Schaumstoffpolster oben liegt. Befestigen Sie es an der Unterseite mit Klettverschluss

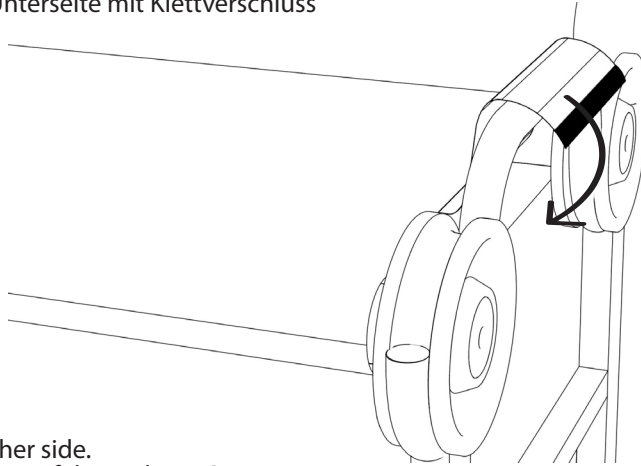

- 5.2 Repeat step 5.1 on the other side.
- 5.2 Wiederholen Sie Schritt 5.1 auf der anderen Seite.

STEP 6. SETTING UP THE SIDE ORGANIZER SCHRITT 6. BEFESTIGEN SIE DIE SEITENTASCHE

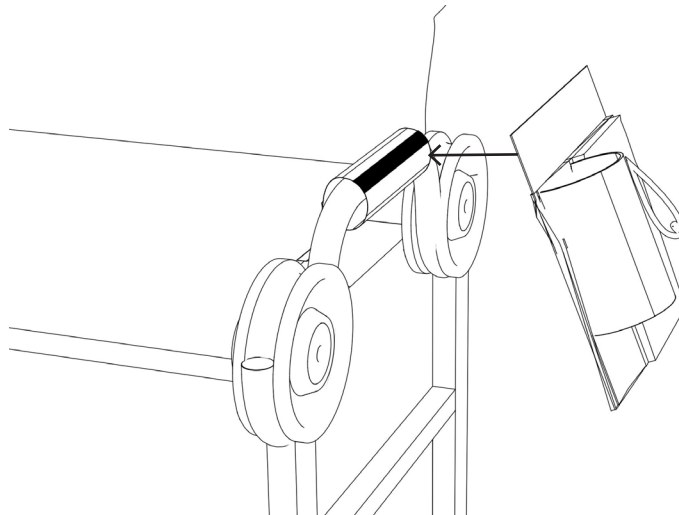

**THE ASSEMBLY OF YOUR DISC-CHAIR IS NOW COMPLETE.
SIE HABEN DEN DISC-CHAIR NUN VOLLSTÄNDIG AUFGEBAUT.**

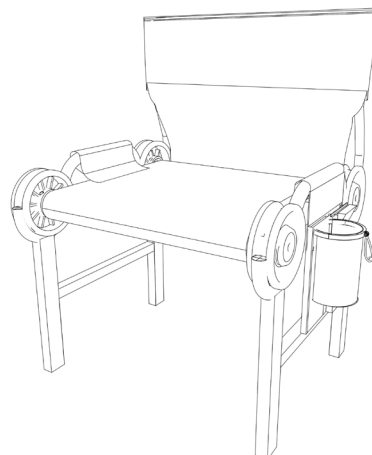

PACKAGING INSTRUCTIONS PACKANLEITUNG

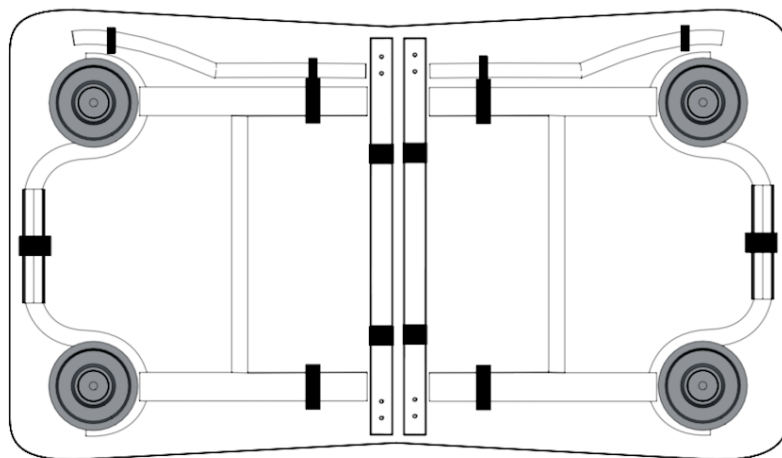

LIMITED WARRANTY

DISC-O-BED® ("MANUFACTURER") warrants only that this product shall be free from defects in materials and workmanship for a period of five year after the date of delivery. If within the applicable warranty period, (i) the purchaser discovers any defects in the materials or workmanship of this product and (ii) notifies MANUFACTURER in writing of such defects and returns the defective product to MANUFACTURER, MANUFACTURER shall repair or replace the defective product, or, at MANUFACTURER'S sole option, refund the purchase price for the defective product. This warranty shall not apply to any of the following:

(a) products that have been repaired or altered by anyone other than MANUFACTURER approved personnel; (b) products that have been damaged by negligence or accident or by other circumstances beyond the reasonable control of MANUFACTURER; or (c) products that have been improperly used or maintained, or that have been subjected to abnormal conditions of use or maintenance not in conformity with MANUFACTURER'S written instructions concerning use and maintenance. In no case whatsoever, including justified warranty claims, is the purchaser entitled to retain payments due, except upon the written consent of MANUFACTURER with respect to undisputed claims. No claims for warranty will be processed if received after the warranty period.

IN ALL EVENTS, THE LIABILITY OF MANUFACTURER, WHETHER BASED IN TORT, BREACH OF CONTRACT, BREACH OF WARRANTY, OR OTHERWISE, SHALL NOT UNDER ANY CIRCUMSTANCES EXCEED THE PRICE OF THE DEFECTIVE PRODUCT IN QUESTION OR WITH RESPECT TO WHICH SUCH BREACH, DEFAULT, OR NEGLIGENCE IS CLAIMED. THE PURCHASER ACKNOWLEDGES THAT THE REMEDIES PROVIDED HEREIN ARE EXCLUSIVE AND IN LIEU OF ALL OTHER REMEDIES. THE FOREGOING LIMITED WARRANTY IS IN LIEU OF ALL OTHER WARRANTIES, EXPRESSED OR IMPLIED, INCLUDING BUT NOT LIMITED TO ANY WARRANTIES OF MERCHANTABILITY, FITNESS FOR ANY PARTICULAR PURPOSE, OR NON-INFRINGEMENT, ALL OF WHICH ARE HEREBY EXPRESSLY DISCLAIMED.





GARANTIEBEDINGUNGEN

Unsere Produkte unterliegen einer strengen Qualitätskontrolle. Sollte ein bei uns gekauftes DISC-O-BED® Produkt dennoch nicht einwandfrei funktionieren, bedauern wir dies sehr und bitten Sie, sich an unsere nachfolgend aufgeführte Kontaktadresse unter www.discobed.com zu wenden. Zusätzlich zur gesetzlichen Gewährleistung gewähren wir Ihnen eine Garantie auf alle bei uns gekauften DISC-O-BED Produkte, nach Maßgabe der nachfolgenden Bestimmungen:

IHRE GESETZLICHEN RECHTE WERDEN HIERDURCH NICHT EINGEGESCHRÄNKT. (a) Die Garantiezeit beträgt 2 Jahre ab Kaufdatum. Die Garantie gilt auf dem Gebiet der Europäischen Union und der Schweiz. (b) Während der Garantiezeit werden Produkte, die aufgrund von Material- und Fabrikationsfehlern Defekte aufweisen, nach unserer Wahl repariert oder ersetzt. Ausgetauschte Teile gehen in unser Eigentum über. Die Garantieleistungen bewirken weder eine Verlängerung der Garantiezeit, noch setzen sie eine neue Garantie in Gang. (c) Garantieansprüche müssen unverzüglich nach Kenntniserlangung vom Defekt innerhalb der Garantiezeit geltend gemacht werden. (d) Zur Geltendmachung der Garantie, setzen Sie sich bitte per E-Mail, Fax oder Telefon mit dem Service-Team in Verbindung. Unsere Kontaktdaten erhalten Sie unter www.discobed.de. Wenn der Defekt im Rahmen unserer Garantieleistung liegt, erhalten Sie ein repariertes oder neues Produkt zurück. Die Rücksendekosten werden von uns getragen. (e) Garantieansprüche sind ausgeschlossen bei Schäden durch: missbräuchliche oder unsachgemäße Behandlung; Umwelteinflüsse (Feuchtigkeit, Hitze, Überspannung, Staub etc.); Nichtbeachtung der für das Gerät geltenden Sicherheitsvorkehrungen; Nichtbeachtung der Bedienungsanleitung; Gewaltanwendung (z. B. Schlag, Stoß, Fall); Eingriffe, die nicht von der von uns autorisierten Serviceadresse vorgenommen wurden; eigenmächtige Reparaturversuche; Einsendung in nicht transportsicherer Verpackung. (f) Vom Garantiumfang nicht (oder nicht mehr) erfasste Defekte oder Schäden am Produkt beheben wir gegen Kostenerstattung.

SATISFACTION GUARANTEED

We hope that you are completely satisfied with our product and it is exactly what you expected. Should you have any questions, comments or concerns, please don't hesitate to contact us via:-





-  Toll Free: +1 800.613.0910 Monday – Friday 8:30 to 5:00pm (EST)
-  cs@discobed.com OR info@discobed.com
-  www.discobed.com
-  Like us on FB <http://www.facebook.com/discobedworldwide>

All returns of defective items shall be made to the following address:

Disc-O-Bed® Retail, Inc.
2402 Tech Center Pkwy Ste. 300
Lawrenceville GA 30043

WIR HOFFEN SIE SIND ZUFRIEDEN MIT UNSEREM PRODUKT

Wir hoffen, dass Sie zufrieden sind mit unserem Produkt und es Ihren Erwartungen entspricht. Sollten Sie noch Fragen haben, zögern Sie bitte nicht, uns zu kontaktieren:

-  Toll Free: +1 800.613.0910 Monday – Friday 8:30 to 5:00pm (EST)
-  cs@discobed.com OR info@discobed.com
-  www.discobed.com
-  Like us on FB <http://www.facebook.com/discobedworldwide>

Rücksendungen defekter Artikel senden Sie bitte an die folgende Adresse:

Disc-O-Bed® Retail, Inc.
2402 Tech Center Pkwy Ste. 300
Lawrenceville GA 30043

PATENT AND DESIGN PROTECTED – SEE DISCOBED.COM/PATENTS

© 2024 Disc-O-Bed® Retail, Inc. All rights reserved
© 2024 Disc-O-Bed® Retail, Inc. Alle Rechte vorbehalten

DISCOBED®
discobed.com