

MALONE®

CHANGING THE WAY YOU GET THERE **OverPass™ TruckRack Cantilever** *Model MPG926 Assembly Instructions*



Take a few moments and read through these instructions to familiarize yourself with the step by step assembly process before you begin turning wrenches.

Please inspect all parts and hardware bags prior to assembly.

If you encounter damage of any packaging or parts,
or find that parts are missing - please email us with photos
and your Proof of Purchase at:

Email: support@maloneautoracks.com

Thank you from all of us at Malone

Required Tools:

- 6mm Allen wrench (provided) •

**Visit us at maloneautoracks.com
for more fine products, accessories all of your spare part needs**

MALONE[®]

CHANGING THE WAY YOU GET THERE

Important Note

Product Warranty & Registration Form

All information is confidential and used exclusively by MALONE only.

Dear Customer,

Thank you for your purchase of a Malone Product.

In order to be eligible for the Malone Warranty program, we ask that you contact us online at the link provided below within 30 days of purchase. You can also mail this letter back to the address at the bottom.

- Online: <https://maloneautoracks.com/product-registration.php>

We will require the information below.

Here is the information collected:

First Name: _____

Last Name: _____

Address: _____

Address2: _____

City: _____

State: _____

Zip: _____

Country: _____

Email: _____

Phone: _____

Product Description/Name: _____

Product MPG#: _____

Date Purchased: _____

Store Where Purchased: _____

Purchase Price: _____

Thank you for choosing Malone!

Please Note: Registration Form is not a valid Proof of Purchase. Please retain your original receipt for any future warranty claims.

MALONE AUTO RACKS 81 County Rd. Ste 1, Westbrook, ME 04092

P: 207.774.9100 F: 207.615.0551

E: support@maloneautoracks.com W: www.maloneautoracks.com

Note importante

Garantie du produit et formulaire d'enregistrement

Toutes les informations sont confidentielles et utilisées exclusivement par MALONE uniquement.

Cher client,

Merci d'avoir acheté un produit Malone.

Pour vous assurer d'être admissible au programme de garantie de Malone, nous vous demandons, dans les 30 jours suivant l'achat, de nous contacter par courriel ou sur Internet à l'une ou l'autre des adresses ci-dessous. Vous pouvez aussi nous retourner cette page à l'adresse postale indiquée tout au bas de celle-ci.

- Site Internet : <https://maloneautoracks.com/product-registration.php>

Nous vous demanderons de fournir les informations suivantes.

Voici quels sont les renseignements recueillis :

Prénom: _____

Nom de famille: _____

Adresse: _____

Adresse2: _____

Ville: _____

Province: _____

Code postal: _____

Pays: _____

Courriel: _____

Téléphone: _____

Nom/description du produit: _____

Numéro MPG du produit: _____

Date de l'achat: _____

Magasin où s'est fait l'achat: _____

Prix d'achat: _____

Merci d'avoir choisi Malone!

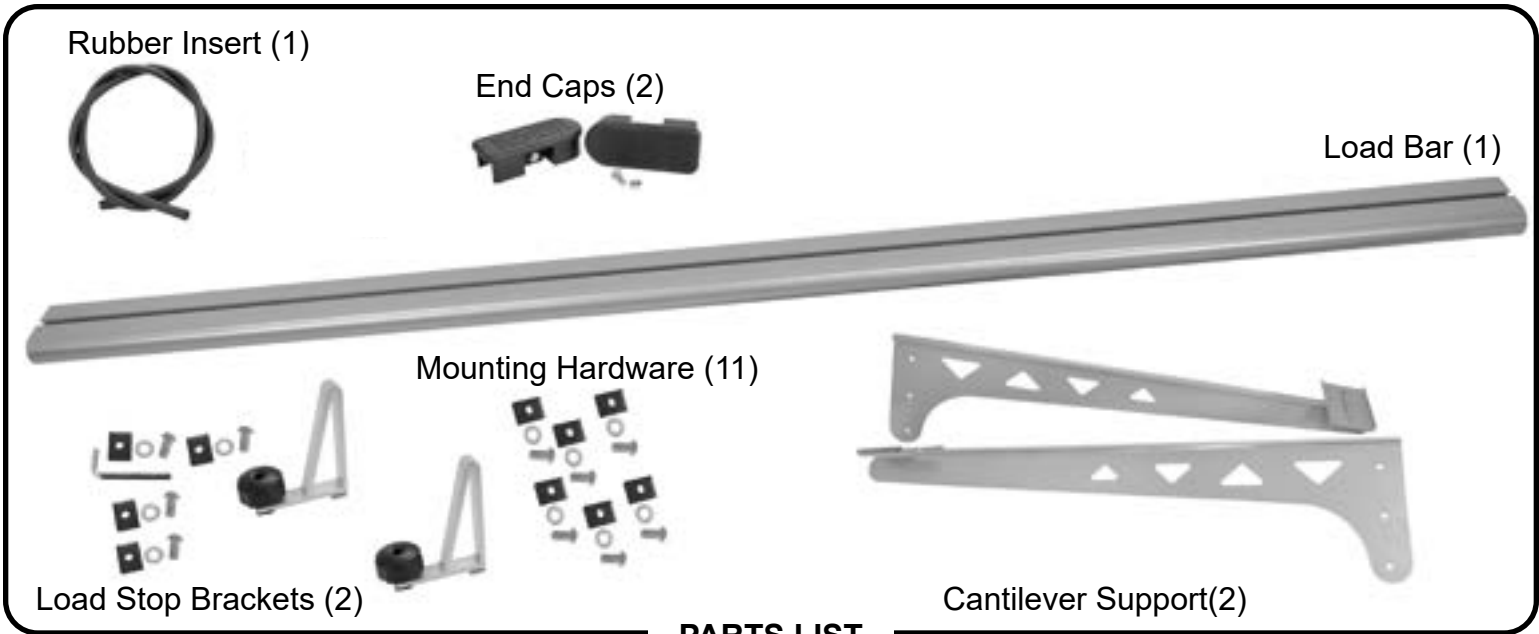

ASSEMBLY & INSTALLATION

For ease of assembly, this process begins with an unassembled Malone Truck Rack.

With all the components unpacked and sorted we'll preassemble the cantilever support(s) to the truck racks front upright support(s) first. Then refer back to MPG920 TradeSport instructions to continue and complete full truck rack assembly.

1. Pair the front uprights with the cantilever supports. *Note direction of angled upright support at base of upright.

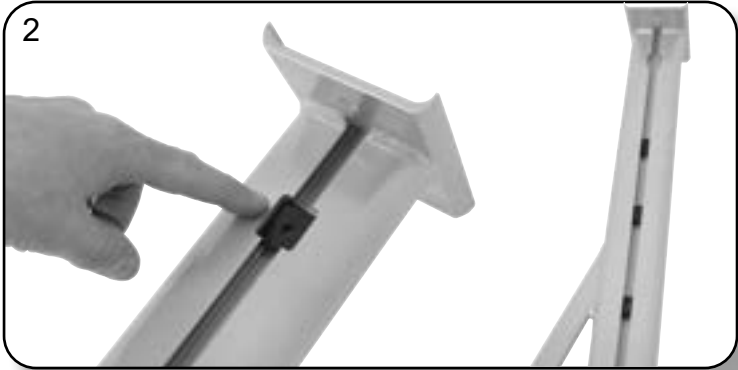

2. Lay upright on its side and insert 3 square nuts into the opening of the t-slot. Use your finger to space them out evenly in the center of the upright.

3. Overlay the cantilever atop the upright as shown (flat side down). Align the mounting hole(s) with a square nut. Insert bolt and washer and hand tighten, leaving loose. Slide the cantilever in the needed direction to capture the remaining 2 square nuts in the same fashion.

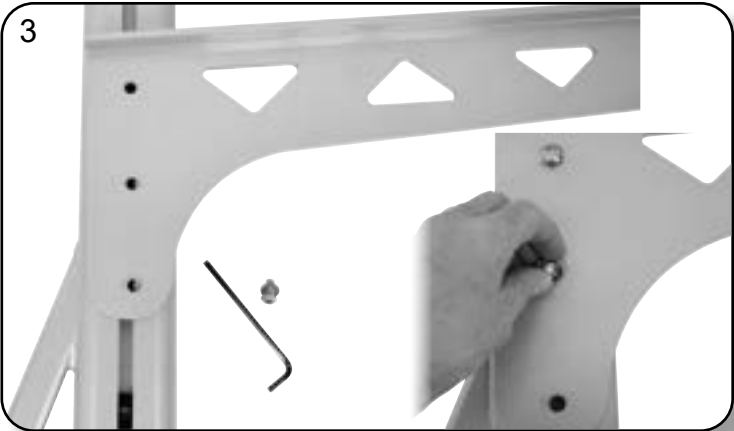

Insert en caoutchouc (1)



Embouts (2)



Barre de charge (1)



Le matériel de montage(11)



Supports d'arrêt de charge (2)



LISTE DE PIÈCES

Support en porte-à-faux (2)



ASSEMBLÉE & INSTALLATION

Pour faciliter l'assemblage, il convient de commencer le processus avec un support de camion non assemblé.

Après avoir déballé et trié toutes les pièces, la première étape consiste à préassembler les bras de soutien aux montants verticaux du support de camion. Ensuite, consultez les instructions du MPG920 TradeSport afin de procéder à l'assemblage au complet du support de camion.

1. Jumeler les montants verticaux avant avec les bras de soutien. *Prendre note du sens du support incliné à la base du montant.



2. Déposer le montant sur son côté et insérer trois (3) écrous carrés dans l'ouverture de la rainure en T. Avec votre doigt, les répartir uniformément au centre du montant.

3. Déposer le bras de soutien sur le montant de la manière indiquée (côté plat vers le bas). Aligner un trou de montage avec un écrou carré. Insérer un boulon et une rondelle et visser à la main sans serrer. Glisser le bras de soutien dans le sens qui convient afin de saisir de la même manière les deux (2) autres écrous carrés.

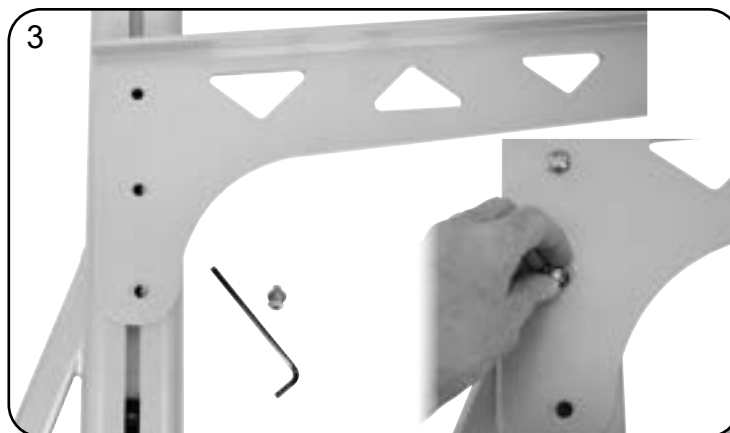

4. With the hardware installed, slide the cantilever upwards so the top edge of the cantilever covers the window opening in the upright support. Tighten the cantilever.

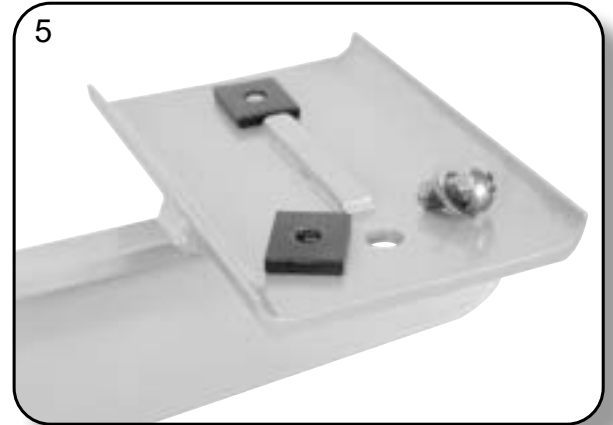
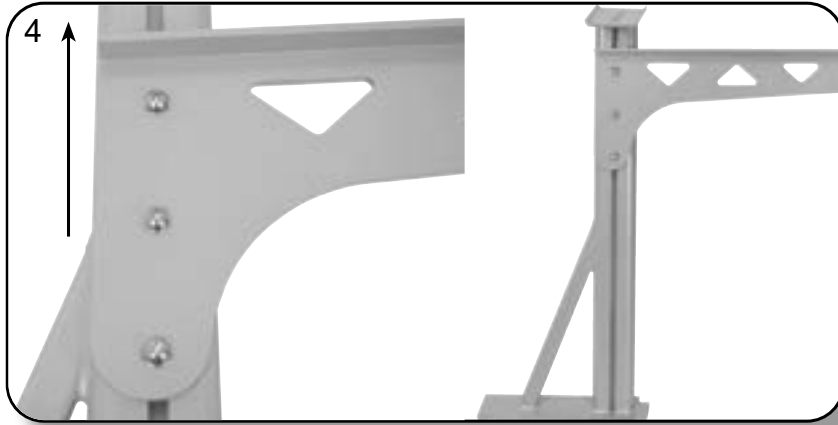

5. Install the load bar hardware to the end of the cantilever support. Leave loose.

Repeat these steps for the second cantilever support. Once completed refer back to MPG920 TradeSport instructions to complete the truck rack installation.

6. With the truck rack installed, add the last load bar to the cantilever support by aligning the square nuts and t-slot on the underside of the loadbar.

7. Complete the system with the end caps, rubber insert and load stops if required.

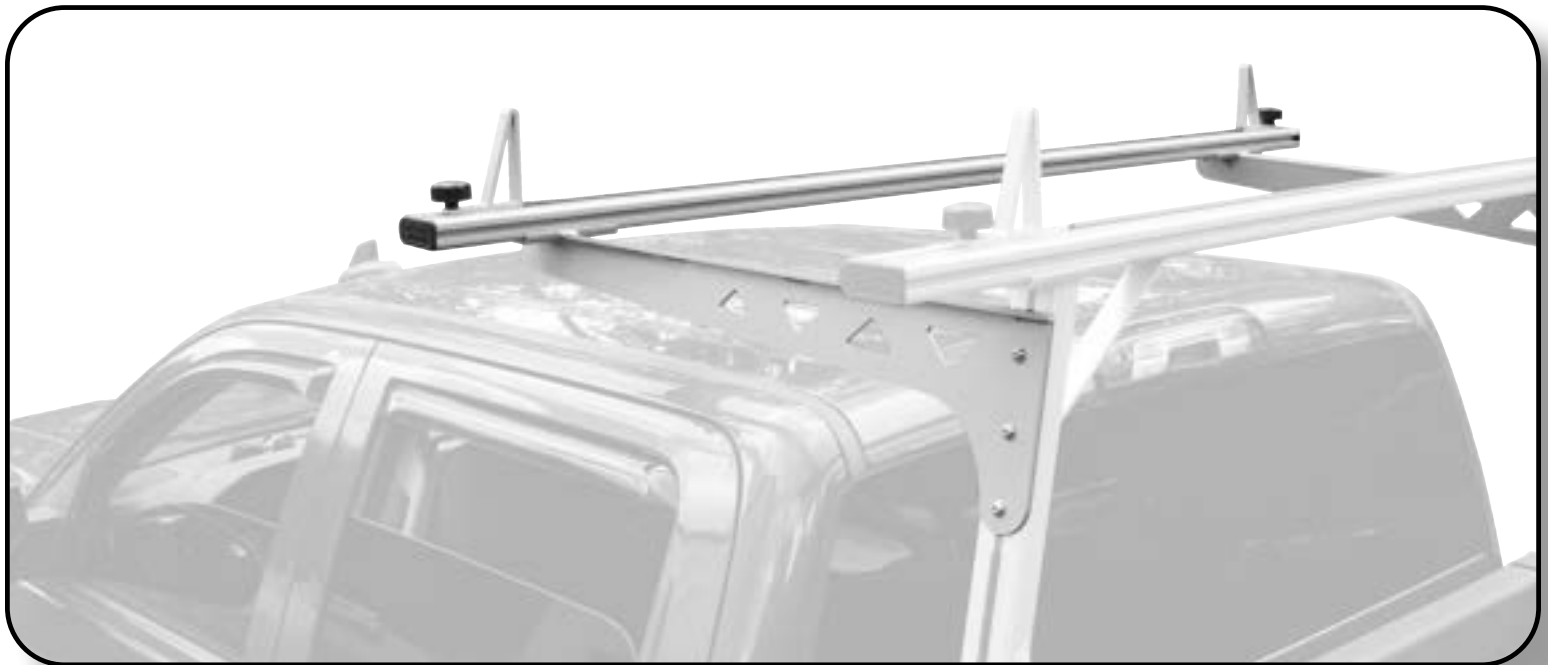

When complete, insure the cantilever load bar is level with the front load bar of the truck rack and adjust as needed.

4. Une fois les pièces installées, glisser le bras de soutien vers le haut sur le montant vertical de manière à ce que sa partie supérieure couvre la fenêtre. Serrer les boulons du bras de soutien.

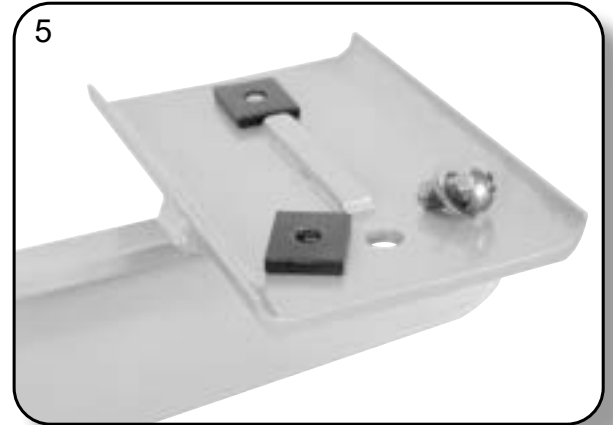
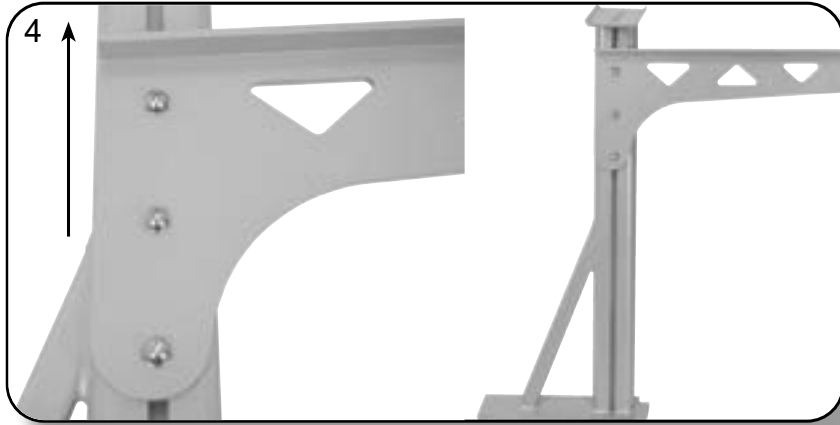

5. Installer les pièces de la barre de charge allant au bout du bras de soutien. Ne pas serrer.

Répétez ces étapes pour le deuxième bras de soutien. Une fois terminé, consultez les instructions du MPG920 TradeSport pour effectuer l'installation du support de camion.

6. Après avoir installé le support de camion, ajouter la dernière barre de charge sur les bras de soutien en alignant les écrous carrés avec la rainure en T sur la partie inférieure de la barre de charge.
7. Terminer l'assemblage du système en posant les embouts, les inserts en caoutchouc et les butées de charge selon les besoins.

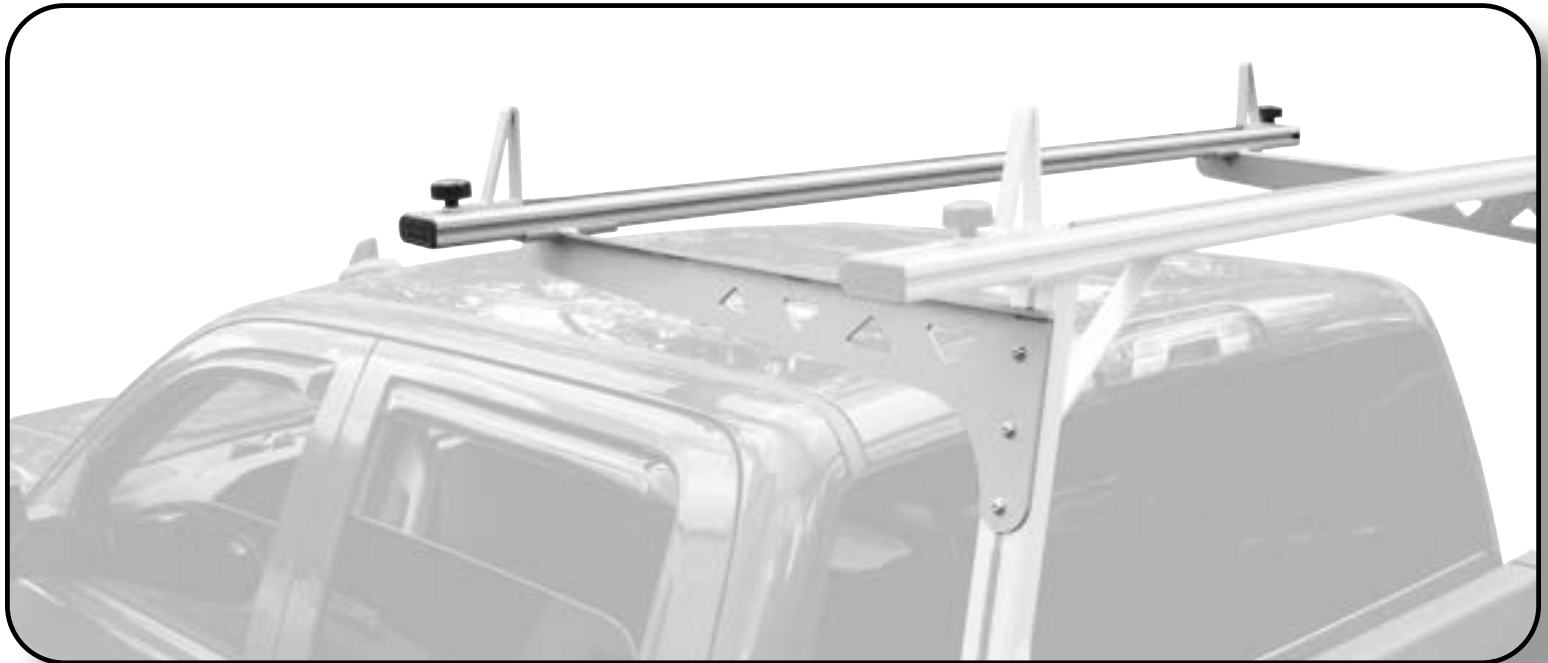

Une fois l'installation terminée, vérifier que la barre de charge des bras de soutien est bien au même niveau que la barre de charge avant du support de camion et, au besoin, faire les ajustements nécessaires.

MALONE

CHANGING THE WAY YOU GET THERE

Limited Lifetime Warranty

The Malone Auto Racks (Malone) Limited Lifetime Warranty covers certain Malone-brand products that have been specifically identified for inclusion in the program and is effective for as long as the original retail purchaser owns the product. This warranty is terminated when the original retail purchaser sells or otherwise transfers the product to any other person or entity.

Subject to the limitations and exclusions described in this warranty, Malone will remedy defects in materials and/or workmanship by repairing or replacing, at its option, a defective product without charge for parts or labor. Malone may elect, at its option, not to repair or replace a defective product but rather issue to the original retail purchaser a refund equal to the purchase price paid for the product, or credit to be used toward the purchase of a replacement Malone product.

This warranty does not cover, and no warranty is given for defects or problems caused by normal wear and tear, which includes, but is not limited to, surface (aesthetic) metal corrosion, scratches, dents, deformities, accidents, unlawful vehicle operation, or any modification of a product not performed or authorized in writing by Malone.

In addition, this warranty does not cover problems resulting from conditions beyond Malone's control including, but not limited to, theft, misuse, overloading, or failure to assemble, mount or use the product in accordance with Malone's written instructions or guidelines included with the product provided to the original retail purchaser.

No warranty is given for Malone products purchased outside of the continental United States, Canada and Mexico.

If the product is believed to be defective, the original retail purchaser should contact the Malone dealer from whom it was purchased, who will give the original retail purchaser instructions on how to proceed. If the original retail purchaser is unable to contact the Malone dealer, or the dealer is not able to remedy the defect, the original retail purchaser should contact Malone by email at support@maloneautoracks.com.

In the event that the product must be returned to Malone, a technician at the email address above will provide the original purchaser with return shipping instructions. The original purchaser will be responsible for the cost of mailing the product to Malone. In order to be eligible to receive any remedy under this warranty, a copy of the original purchase receipt, a description of the defect and a return address must be provided.

Disclaimer of Liability

Repair or replacement of a defective product, or the issue of a refund or credit (as determined by Malone) is the original retail purchaser's sole and exclusive remedy under this warranty. Damage to original purchaser's vehicle, cargo, or property, and/ or to any other person or property is not covered by this warranty.

This warranty is expressly made in lieu of any and all other warranties, express or implied, including the warranties of merchantability and fitness of a particular purpose

Malone's sole liability to any purchaser is limited to the remedy set forth above. In no event will Malone be liable for any direct, indirect, consequential, incidental, special, exemplary, or punitive damages , or, for any other damages of any kind or nature (including but not limited to, lost profits, lost income or lost sales).

Some states do not allow the exclusion or limitation of incidental or consequential damages, so the above limitations may not be applicable.

In addition, all vehicular transports are potentially hazardous. Any person(s) using Malone products are personally responsible for following the given directions for use and/or installation and accepts full responsibility for any and all damages or injury of any kind including death, which may result from their use and/or installation.

MALONE AUTO RACKS 81 County Rd. Ste 1, Westbrook, ME 04092
P: 207.774.9100 F: 207.615.0551
E: support@maloneautoracks.com W: www.maloneautoracks.com

MALONE

CHANGING THE WAY YOU GET THERE

Garantie à vie limitée

La garantie à vie limitée de Malone Auto Racks (Malone) couvre certains produits de marque Malone expressément désignés pour être inclus dans ce programme et est valide tant que l'acheteur original est propriétaire du produit. Cette garantie prend fin lorsque l'acheteur original vend ou cède le produit à une autre personne ou entité.

Sous réserve des restrictions et exclusions prévues dans la garantie, Malone corrigera toute défectuosité matérielle et/ou tout défaut de fabrication en réparant ou en remplaçant, à sa discrétion, un produit défectueux sans frais pour ce qui est des pièces et de la main-d'oeuvre. Malone peut décider, à son choix, de ne pas réparer ou remplacer un produit défectueux, mais plutôt d'accorder à l'acheteur original un remboursement d'un montant égal au prix d'achat pour le produit ou encore un crédit pour l'achat d'un produit de remplacement de marque Malone.

La présente garantie ne couvre pas les défauts et les problèmes résultant d'une usure normale et aucune garantie n'est offerte à cet égard, notamment en cas de corrosion du métal en surface (esthétique), d'égratignures, de bosses, de déformations, d'accident, d'une utilisation illégale du véhicule ou de toute modification du produit qui n'est pas effectuée ou autorisée par écrit par Malone.

En outre, la garantie ne couvre pas les problèmes résultant de circonstances échappant au contrôle de Malone, y compris, notamment, résultant d'un vol, d'un usage abusif ou d'une surcharge ou encore d'un assemblage, d'une installation ou d'une utilisation du produit ne respectant pas les instructions écrites de Malone fournies à l'achat à l'acheteur original.

Aucune garantie n'est offerte pour des produits Malone achetés à l'extérieur du territoire continental des États-Unis, du Canada ou du Mexique.

Si le produit semble défectueux, l'acheteur original doit contacter le détaillant Malone où il a fait son achat et celui-ci lui fournira des renseignements sur la démarche à suivre. Si l'acheteur original ne réussit pas à contacter le détaillant Malone ou encore si le détaillant est incapable de remédier à la défectuosité, l'acheteur original doit communiquer directement avec Malone par courriel à l'adresse suivante : support@maloneautoracks.com.

Dans le cas où le produit doit être retourné à Malone, un technicien contacté à l'adresse courriel ci-dessus fournira à l'acheteur original les instructions à suivre pour l'expédition du produit. L'acheteur original devra assumer les frais d'expédition à Malone. Pour qu'une demande soit admissible aux termes de la présente garantie, il faut envoyer à Malone une copie du reçu de l'acheteur original, une description de la défectuosité et une adresse de retour.

Exonération de responsabilité

La réparation ou le remplacement du produit défectueux ou encore la remise d'un remboursement ou d'un crédit (tel que déterminé par Malone) constitue le seul et exclusif dédommagement offert à l'acheteur original aux termes de la présente garantie. Les dommages causés au véhicule de l'acheteur original, à un chargement, à ses biens et/ou à toute autre personne ou tout autre bien ne sont pas couverts par cette garantie.

Cette garantie est octroyée expressément afin de remplacer toute autre garantie expresse ou implicite, y compris toute garantie de qualité marchande ou de conformité pour un usage particulier.

L'unique responsabilité de Malone envers l'acheteur se limite aux dédommagements indiqués ci-dessus. Malone ne pourra en aucun cas être tenu responsable des dommages directs, indirects, consécutifs, spéciaux, exemplaires ou punitifs ou de tout autre dommage de quelque nature que ce soit (y compris notamment une perte de profits, de revenus ou de ventes).

L'exclusion ou la limitation des dommages indirects ou consécutifs n'étant pas permise à certains endroits, les limitations indiquées ci-dessus peuvent ne pas s'appliquer.

En outre, tous les transports par véhicule comportent des risques potentiels. Toute personne utilisant un produit Malone est donc personnellement responsable de suivre les instructions fournies pour son utilisation et/ou son installation et accepte l'entière responsabilité pour tout dommage ou toute blessure de quelque nature que ce soit, y compris un décès, pouvant résulter de son utilisation et/ou son installation.

MALONE AUTO RACKS 81 County Rd. Ste 1, Westbrook, ME 04092

P: 207.774.9100 F: 207.615.0551

E: support@maloneautoracks.com W: www.maloneautoracks.com