



ASSEMBLY INSTRUCTIONS

Pour le français, voir la page 2. Para el español, ver la página 3.

HOME & GARAGE STORAGE LOCKER

MODEL 60226

BEFORE ASSEMBLY:

- Assemble on a level surface
 - 2 people are recommended for setup
 - Videos and help guides available
- Scan the code below to see how it all comes together.



<http://go.lifetime.com/vsassembly>

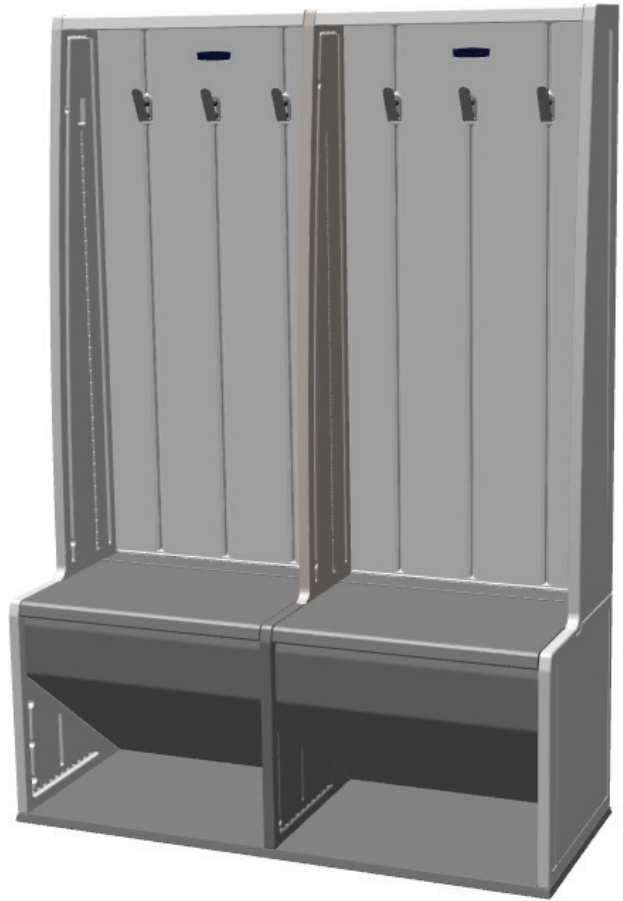

For Customer Service in the United Kingdom:

E-mail: service@4storemore.com

Telephone: (0044) 0161 430 3347

For Customer Service in mainland Europe:

E-mail: cs@lifetimeproducts.eu

TOOLS REQUIRED



7/16 in (11 mm)



Taladro eléctrico



1/4" (6,4 mm)



1/8" (3,2 mm)
(Incluida)



EEO (x1)
(Incluida)

TABLE OF CONTENTS

Icon Legend.....	4
Warnings & Notices.....	5
Parts Identifier.....	6
Assembly & Anchoring.....	7
Additional Warnings.....	27
Cleaning & Care.....	31
Registration.....	32
Warranty.....	33

QUESTIONS?

CONTACT LIFETIME CUSTOMER SERVICE:

Dial: **1-800-225-3865**
7:00 am–5:00 pm (Monday–Friday) MST
and 9:00 am–1:00 pm Saturday MST

Live Chat: www.lifetime.com
(click on "Ask An Expert" tab)

Video Instructions: www.youtube.com/lifetimeproducts

MODEL# AND PRODUCT ID (you will need both when contacting us)

Model Number: **60226**

Product ID:



INSTRUCTIONS D'ASSEMBLAGE

For English, see page 1. Para el español, ver la página 3.

VESTIAIRE DE RANGEMENT POUR LA MAISON ET LE GARAGE

MODÈLE n° 60226

AVANT L'ASSEMBLAGE :

- Assembler sur une surface de niveau
 - Nous recommandons 2 adultes pour l'assemblage
 - Vidéos et guides d'aide sont disponibles
- Scannez le code ci-dessous pour voir l'assemblage.



<http://go.lifetime.com/vsassembly>

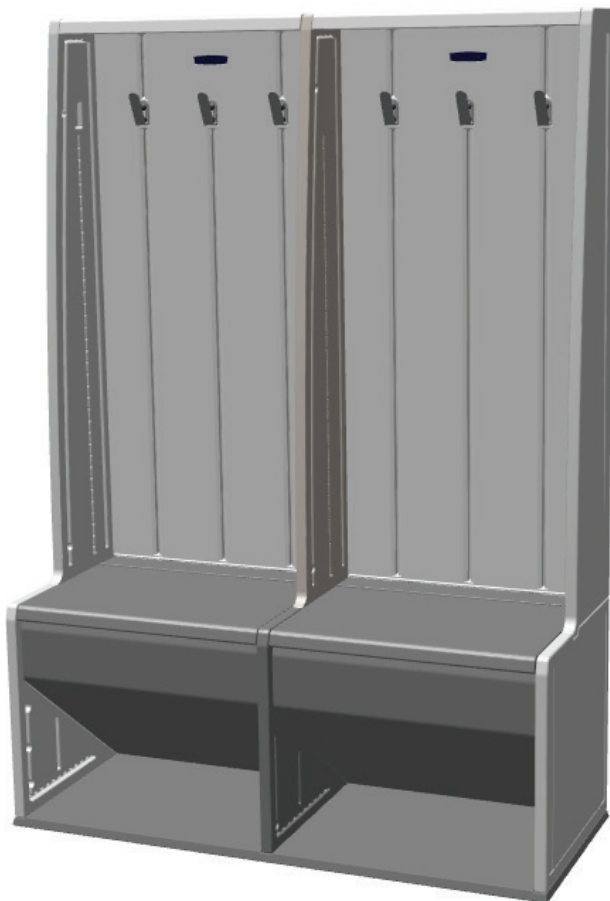

Pour les services à la clientèle au Royaume-Uni :

É-mail : service@4storemore.com

Téléphone : (0044) 0161 430 3347

Pour les services à la clientèle du continent européen :

É-mail: cs@lifetimeproducts.eu

OUTILS REQUIS



7/16 po (11 mm)



Perceuse électrique



1/4 po (6,4 mm)



1/8 po (3,2 mm)
(Inclus)



EEO (x1)
(Incluse)

SOMMAIRE

Légende des icônes.....	4
Avertissements et avis.....	5
Identificateur de pièces.....	6
Assemblage et ancrage.....	7
Avertissements supplémentaires....	27
Nettoyage et entretien.....	31
Enregistrement.....	32
Garantie.....	34

QUESTIONS ?

CONTACTER AUX SERVICES À LA CLIENTÈLE LIFETIME® :

Composer le **1-800-225-3865**

Du lundi au vendredi 7:00 hr – 17:00 hr (HNR)
et samedi 9:00 hr – 13:00 hr (HNR)

t'Chat en direct: www.lifetime.com
(cliquer sur la languette « Ask An Expert »)

Videos éducatifs: www.youtube.com/lifetimeproducts

N° DE MODÈLE ET RÉFÉRENCE DU PRODUIT (vous aurez besoin des deux lorsque vous nous contactez)

N° de modèle : **60226**

Référence du produit :



INSTRUCCIONES DE ENSAMBLE

For English, see page 1. Pour le français, voir la page 2.

LOCKER DE ALMACENAMIENTO

PARA LA CASA Y EL GARAJE

MODELO n° 60226

ANTES DEL ENSAMBLE:

- Ensamblar sobre una superficie nivelada
 - Recomendamos 2 adultos para el ensamble
 - Videos y guías de ayuda son disponibles
- Escanee el código debajo para ver el ensamble.



<http://go.lifetime.com/vsassembly>

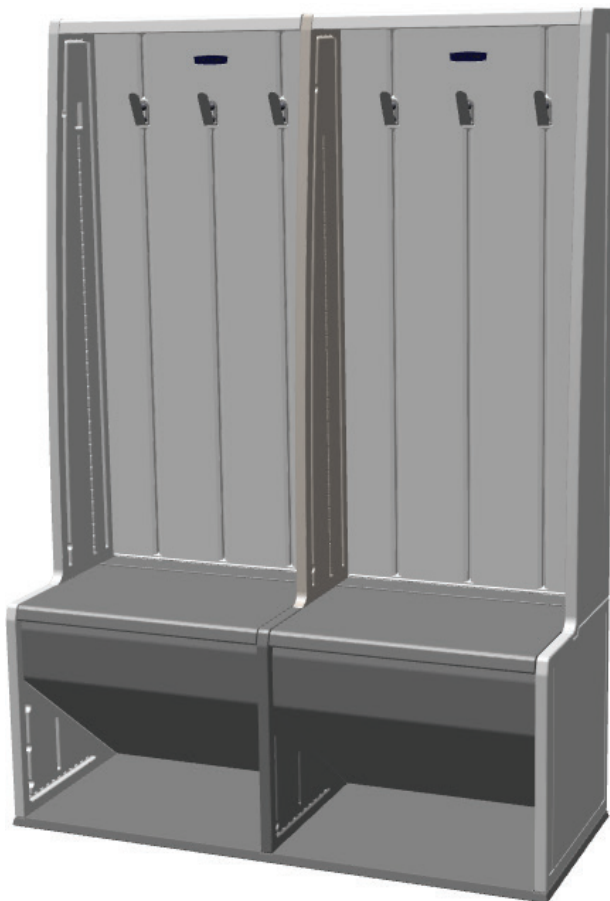

Para el servicio a clientes en el Reino Unido:
Correo electrónico: service@4storemore.com
Teléfono: (0044) 0161 430 3347

Para el servicio a clientes en el continente europeo:
Correo electrónico: cs@lifetimeproducts.eu

INSTRUMENTAL REQUERIDO



7/16 in (11 mm)



Taladro eléctrico

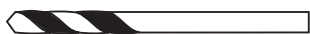

1/4" (6,4 mm)



1/8" (3,2 mm)
(Incluida)



EEO (x1)
(Incluida)

ÍNDICE

Leyenda de íconos.....	4
Advertencias y avisos.....	5
Identificador de piezas.....	6
Ensamble y anclaje.....	7
Advertencias adicionales.....	27
Limpieza y cuidado.....	31
Registro.....	32
Garantía.....	35

¿PREGUNTAS?

PONERSE EN CONTACTO CON LOS SERVICIOS DE CLIENTES LIFETIME®:

Marcar : 1-800-225-3865

De lunes hasta viernes 7:00 hr–17:00 hr (MST)
y sábado 9:00 hr–13:00 hr (MST)

Chat en vivo: www.lifetime.com
(clicquee en la lengüeta «Ask An Expert»)

Instrucciones en vídeo: www.youtube.com/lifetimeproducts

MODEL E ID DEL PRODUCTO (necesitará los dos al contactarnos)

Número de modelo: **60226**

ID del producto:



ICON LEGEND / LÉGENDE DES ICÔNES / LEYENDA DE ÍCONOS



- Indicates special heed should be taken when reading.
- Indique qu'une attention spéciale doit être portée à la lecture.
- Indica que uno debe prestar atención al leer.



- Indicates the parts to be used for a section.
- Indique les pièces à utiliser pour une section.
- Indica las piezas que se usarán en una sección.



- Indicates no parts required for a specific section.
- Indique qu'aucune pièce n'est requise pour une section précise.
- Indica que no se necesitan partes en una sección específica.



- Indicates the hardware to be used for a section.
- Indique la quincaillerie à utiliser pour une section.
- Indica el herraje que se usará en una sección.



- Indicates no hardware required for a specific page.
- Indique qu'aucun matériel n'est requis pour une page précise.
- Indica que no se necesita herraje en una página específica.



- Indicates the tools to be used for a section.
- Indique les outils à utiliser pour une section.
- Indica el instrumental que se usará en una sección.



- Indicates to use/not to use an electric drill for a specific step.
- Indique quand utiliser ou ne pas utiliser une perceuse électrique pour une étape précise.
- Indica usar o no usar un taladro eléctrico en un paso específico.



- These nuts are centerlock nuts. They are designed to be tight; therefore, they will be harder to tighten. Tighten until flush with the metal or plastic.
- Ces écrous sont des écrous de blocage central. Ils sont conçus pour être serrés; de ce fait, ils seront plus difficiles à resserrer. Serrer jusqu'à ce qu'ils soient au ras du métal ou du plastique.
- Estas tuercas son tuercas de bloqueo central. Ellas son diseñadas para ser apretadas; entonces, ellas serán más difícil ajustar. Apretar hasta que ellas estén al ras del metal o plástico.



WARNINGS & NOTICES / AVERTISSEMENTS ET AVIS / ADVERTENCIAS Y AVISOS

English:

- **Failure to follow these warnings may result in serious injury or property damage and will void warranty.**
- To ensure safety, do not attempt to assemble this product without following the instructions carefully.
- The surface on which you build and set your locker must be level. If the surface is not properly leveled, the shed will not assemble correctly. Please do not ignore this step.
- Be aware that plastic pieces can be damaged by overtightening the screws. To avoid damage, we strongly recommend the use of a drill with a low torque setting. A #2 Phillips screwdriver may also be used.
- Two capable adults are required for assembly.
- All who participate in the assembly process should wear safety glasses throughout the assembly.
- We strongly recommend anchoring your locker when it is finished. See instructions later in this manual.
- Do not use or store hot objects near the product.
- Proper and complete assembly is essential to reduce the risk of accident or injury.
- **Most injuries are caused by misuse and/or not following instructions. Use caution when using this product.**

Français :

- **Le non-respect de ces avertissements peut entraîner en conséquence des blessures sérieuses ou dommages à la propriété et annulera la garantie.**
- Pour assurer la sécurité, ne pas tenter d'assembler ce produit sans suivre attentivement les instructions.
- La surface sur laquelle ce produit est construit doit être de niveau. Si la surface n'est pas correctement nivelée, l'assemblage du casier ne se joindra pas correctement. Ne pas négliger cette étape.
- Il est possible d'endommager les pièces en plastique en serrant les vis excessivement. Pour éviter d'endommager le plastique, nous recommandons vivement l'usage d'une perceuse électrique de faible puissance. Un tournevis cruciforme n°. 2 aussi peut être utilisé.
- Deux adultes capables sont requis pour assembler ce produit.
- Toutes les personnes qui participent à l'assemblage doivent porter des lunettes de sécurité tout le long de l'assemblage.
- Nous recommandons vivement que vous anciez votre produit après avoir le complété. Voir les instructions plus tard dans ce manuel.
- Ne pas utiliser ou conserver pas les objets chauds dans/sur ce produit.
- L'assemblage, correct et complet, est essentiel pour réduire le risque des dangers ou des blessures.
- **La plupart des blessures sont causées par l'abus et/ou par le non-respect des instructions. Faire attention en utilisant ce produit.**

Español:

- **El incumplimiento de seguir estas advertencias puede resultar en lesiones graves o daño a la propiedad y anulará la garantía.**
- Para asegurar la seguridad, no intentar armar este producto sin seguir detenidamente las instrucciones.
- La superficie sobre la cual se construye y se coloca este producto debe estar nivelada. Si la superficie no está nivelada de manera adecuada, el producto no podrá ensamblarse correctamente. Le pedimos que no se ignore este paso.
- Es posible endañar las piezas de plástico por apretar los tornillos. Para evitar dañar el plástico, recomendamos el uso un taladro eléctrico de baja potencia. Se puede usar también un destornillador de punta Phillips n°. 2.
- Dos adultos competentes son requeridos para ensamblar el producto.
- Todos los que participan en el ensamble del producto deben llevar gafas de seguridad a lo largo del ensamble.
- Nosotros recomendamos encarecidamente que ancle el producto al completarlo. Ver las instrucciones más adelante en este manual.
- No usar ni almacenar objetos calientes en el producto.
- El armado, propio y completo, es esencial para reducir el riesgo de accidentes y lesiones.
- **La mayoría de las lesiones son causadas por el uso erróneo y/o el incumplimiento de seguir las instrucciones. Tener cuidado al usar este producto.**



PARTS IDENTIFIER / IDENTIFICATEUR DE PIÈCES / IDENTIFICADOR DE PIEZAS

Plastic Parts / Pièces en plastique / Piezas de plástico

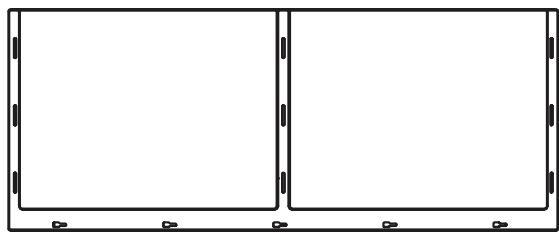

EXA (x1)

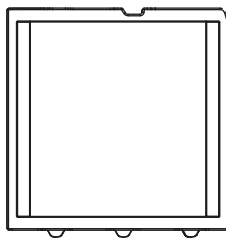

EXD (x1)

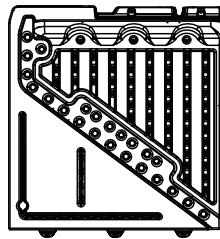

EXC (x1)

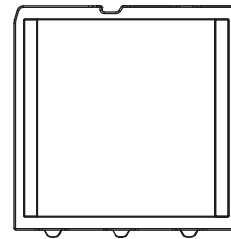

EXF (x1)



EXB (x2)

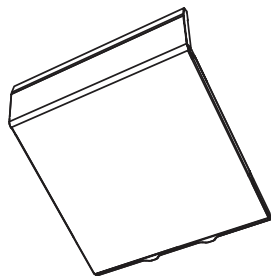

EWY (x2)

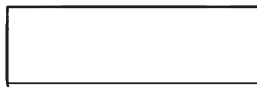

EXH (x2)

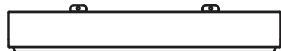

EWZ (x2)

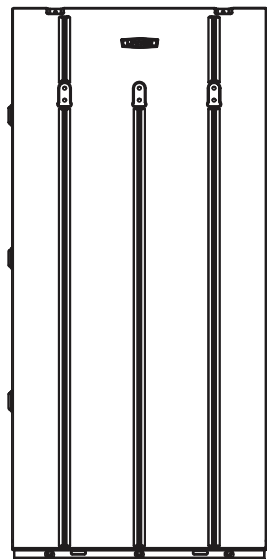

EXK (x2)

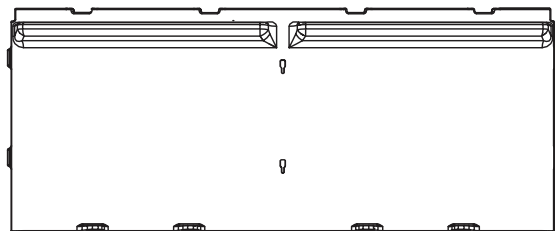

EXE (x1)

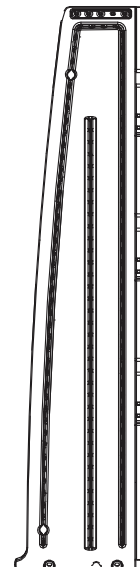

EXI (x1)

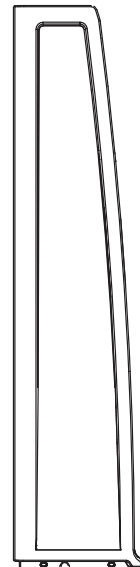

EXJ (x1)

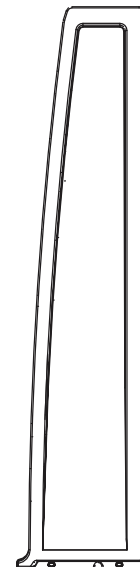

EXG (x1)

.....
Metal Parts / Pièces en métal / Piezas de metal



EXR (x1)

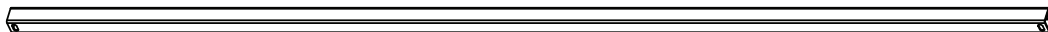

EYX (x1)

.....
Blister Pack / Blister / Blíster





HARDWARE REQUIRED / QUINCAILLERIE REQUISE / HERRAJE REQUERIDO

Blister Pack / Blister / Blister

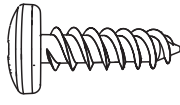

EXO (x10)

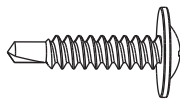

CHK (x1)

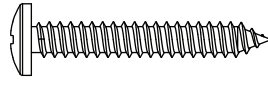

ACB (x1)

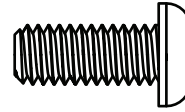

FUS (x2)

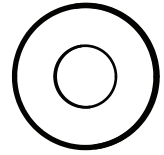

FUT (x2)

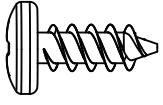

ADZ (x10)

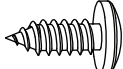

ADX (x13)

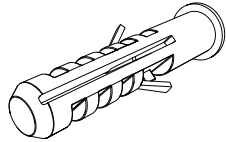

GJP (x1)

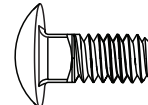

EXP (x12)

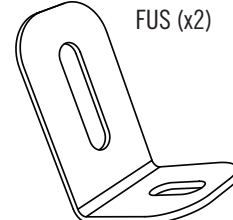

EXS (x1)

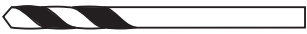

1/8 in/po (3,2 mm)
(ARA)

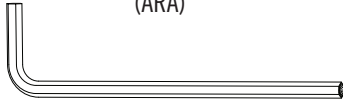

EEO (x1)
(Incluse)

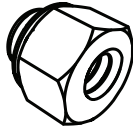

EXQ (x12)



EXN (x12)



EYV (x4)

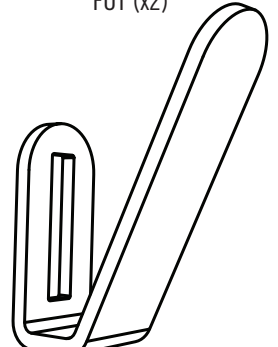

EXT (x6)



PARTS REQUIRED / PIÈCES REQUISES / PIEZAS REQUERIDAS

Metal Parts / Pièces en métal / Piezas de metal



EXR (x1)



EYX (x1)

Plastic Parts / Pièces en plastique / Piezas de plástico

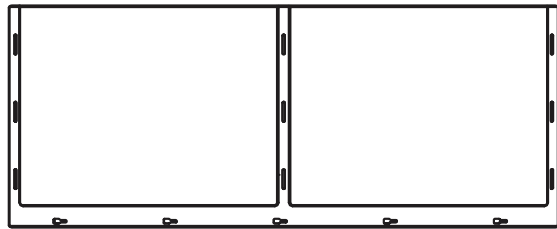

EXA (x1)

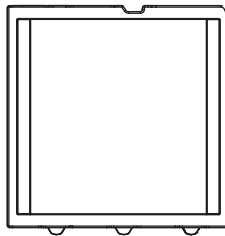

EXD (x1)

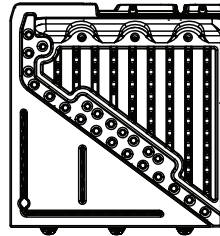

EXC (x1)

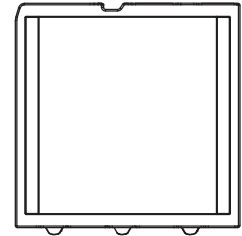

EXF (x1)

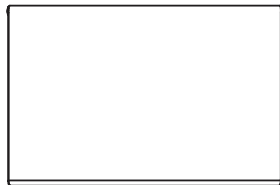

EXB (x2)

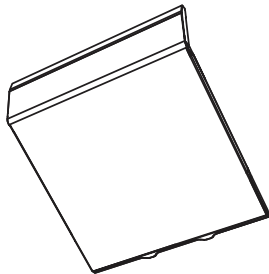

EWY (x2)

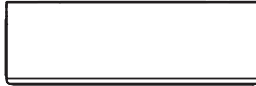

EXH (x2)

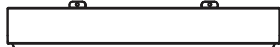

EWZ (x2)

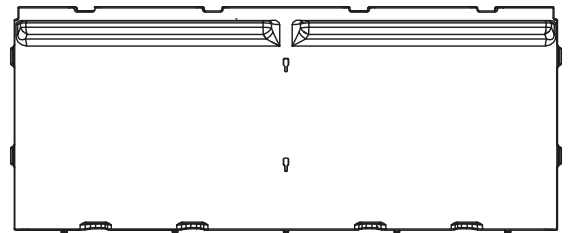

EXE (x1)

1

LOCKER ASSEMBLY / ASSEMBLAGE DU DÉBARRAS / ENSAMBLE DEL LOCKER



PARTS REQUIRED / PIÈCES REQUISES / PIEZAS REQUERIDAS

Plastic Parts / Pièces en plastique / Piezas de plástico

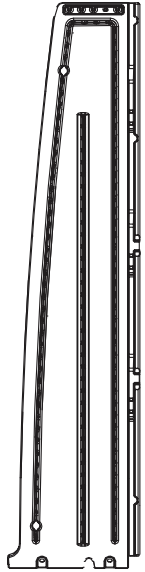

EXI (x1)

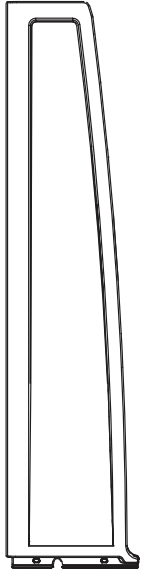

EXJ (x1)

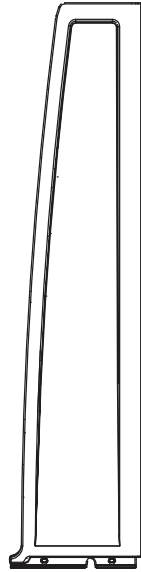

EXG (x1)

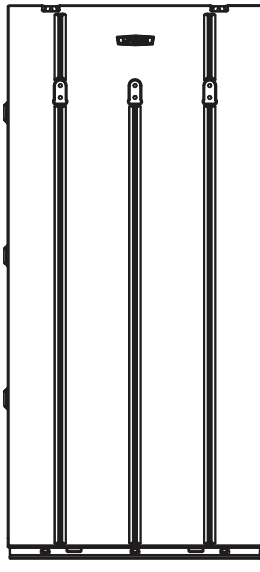

EXK (x2)



TOOLS REQUIRED / OUTILS REQUIS / INSTRUMENTAL REQUERIDO



(1)

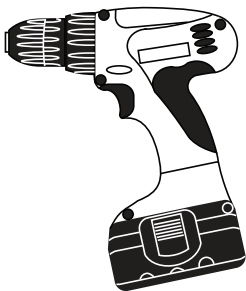

(1)



7/16 in/po
11 mm

(1)



(1)



EEO (x1)

(1)



(1)



1/4 in/po (6,4 mm)

(1)



1/8 in/po (3,2 mm)

(ARA)

(1)

► SECTION 1 (CONTINUED) / SECTION 1 (SUITE) / SECCIÓN 1 (CONTINUACIÓN)

TOOLS & HARDWARE REQUIRED / OUTILS ET QUINCAILLERIE REQUIS / INSTRUMENTAL Y HERRAJE REQUERIDOS



1/8 in/po
(3,2 mm)
(ARA)



- If you have trouble with this section, follow the code below to view a video on how to assemble this section.
- En cas de problèmes avec l'assemblage de cette section, suivre le code en bas pour voir un vidéo sur l'assemblage de cette section.
- En caso de problemas con el ensamble en esta sección, seguir el código debajo para ver un video sobre el ensamble en esta sección.

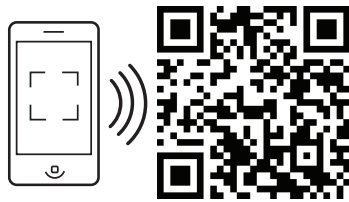

<http://go.lifetime.com/vsassembly>

1.1

- Flip the **Floor Panel (EXA)** upside down on the ground. Using an electric drill, drill through the four (4) divots along the rear border of the Panel.
- Renverser le **panneau de plancher (EXA)** par terre. En utilisant une perceuse électrique, percer les quatre (4) petites dépressions le long du bord arrière du panneau.
- Invertir el **panel de piso (EXA)** sobre el suelo. Usando un taladro eléctrico, taladrar por las cuatro (4) depresiones pequeñas a lo largo del borde trasero del panel.

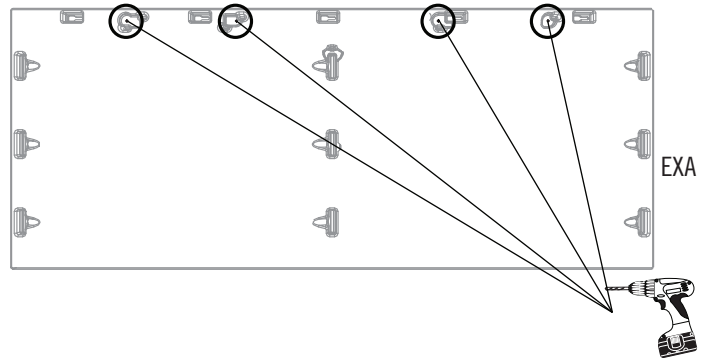

1.2



- Flip over the **Floor Panel (EXA)**. Insert the tabs at the bottom of the **Lower Rear Wall Panel (EXE)** into the notches at the rear of the Floor Panel. Slide the panel to the left as far as it will go.
- Tourner le **panneau de plancher (EXA)**. Insérer les languettes au fond du **panneau mural arrière inférieur (EXE)** dedans les encoches au bord arrière du panneau de plancher. Faire glisser le panneau à gauche jusqu'à la butée.
- Dar la vuelta al **panel de piso (EXA)**. Insertar las lengüetas al borde inferior del **panel mural trasero inferior (EXE)** dentro de las muescas al borde trasero del panel de piso. Deslizar el panel a la izquierda lo más posible.

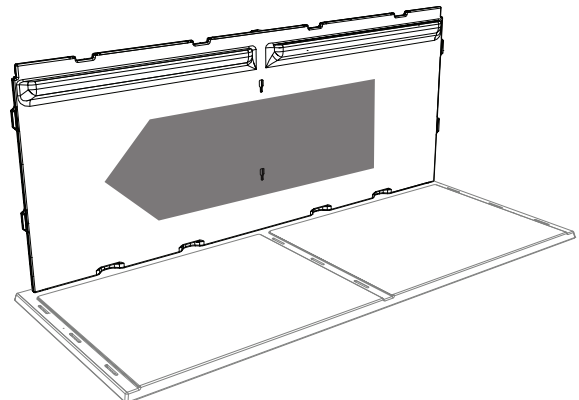
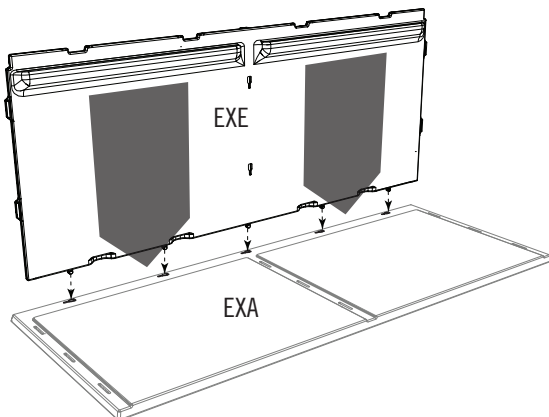

► SECTION 1 (CONTINUED) / SECTION 1 (SUITE) / SECCIÓN 1 (CONTINUACIÓN)

TOOLS & HARDWARE REQUIRED / OUTILS ET QUINCAILLERIE REQUIS / INSTRUMENTAL Y HERRAJE REQUERIDOS



1.3

- Insert the tabs on the **Lower Center Wall Panel (EXC)** into the notches in the Rear Wall Panel.
- Insérer les languettes dans le **panneau central inférieur (EXC)** dedans les encoches dans le panneau mural arrière.
- Insertar las lengüetas en el **panel mural central inferior (EXC)** dentro de las muescas en el panel mural trasero.

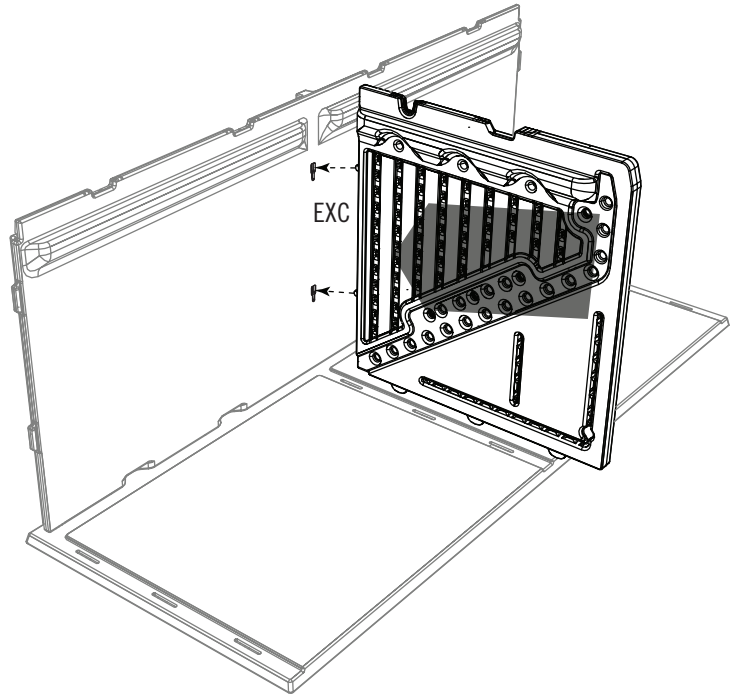

1.4

- Press the tabs at the bottom of the Panel down into the notches in the Floor Panel.
- Pousser les languettes au fond du panneau dedans les encoches dans le panneau de plancher.
- Empujar las lengüetas al borde inferior del panel dentro de las muescas en el panel de piso.

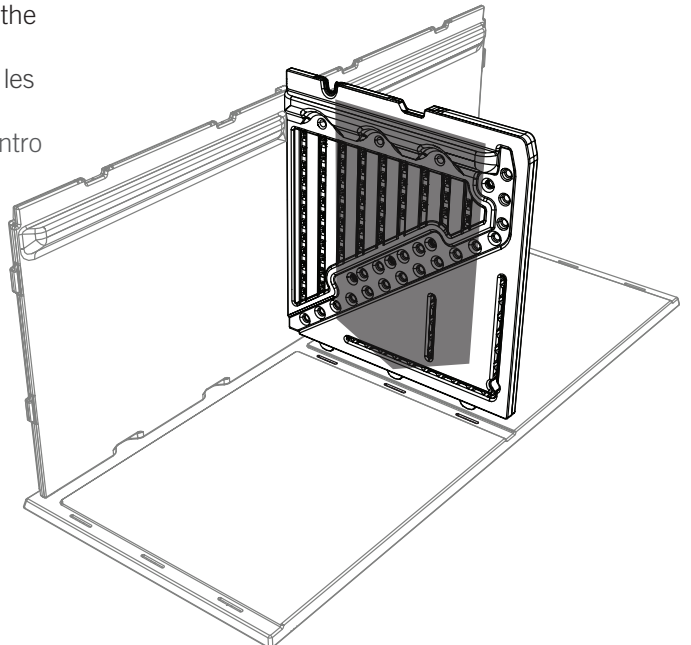

► SECTION 1 (CONTINUED) / SECTION 1 (SUITE) / SECCIÓN 1 (CONTINUACIÓN)

TOOLS & HARDWARE REQUIRED / OUTILS ET QUINCAILLERIE REQUIS / INSTRUMENTAL Y HERRAJE REQUERIDOS



1.5

• **1)** Align the two tabs on the Rear Wall Panel with the grooves just underneath the tabs locks in the **Lower Left Wall Panel (EXD)**. Insert the tabs into the grooves, and **2)** push the Panel down. The tabs on the Rear Wall Panel should lock into place in the tab locks, and the tabs at the bottom of the Lower Left Wall Panel should snap into place in the slits in the Floor Panel.

• **1)** Aligner les deux languettes sur le panneau mural arrière avec les rainures juste sous les serrures de languettes dans le **panneau mural inférieur gauche (EXD)**. Insérer les languettes dans les rainures, et **2)** pousser le panneau vers le bas. Les languettes sur le panneau mural arrière doivent s'emboîter en place dans les serrures de languettes, et les languettes au bord inférieur du panneau mural inférieur gauche doivent s'emboîter en place dans les rainures dans le panneau de plancher.

• **1)** Alinear las dos lengüetas en el panel mural trasero con las ranuras justo debajo las cerraduras de lengüetas en el **panel mural inferior izquierdo (EXD)**. Insertar las lengüetas en las ranuras, y **2)** empujar el panel hacia abajo. Las lengüetas en el panel mural trasero deben encajarse en las cerraduras de lengüetas, y las lengüetas al borde inferior del panel mural inferior izquierdo deben encajarse en las ranuras en el panel de piso.

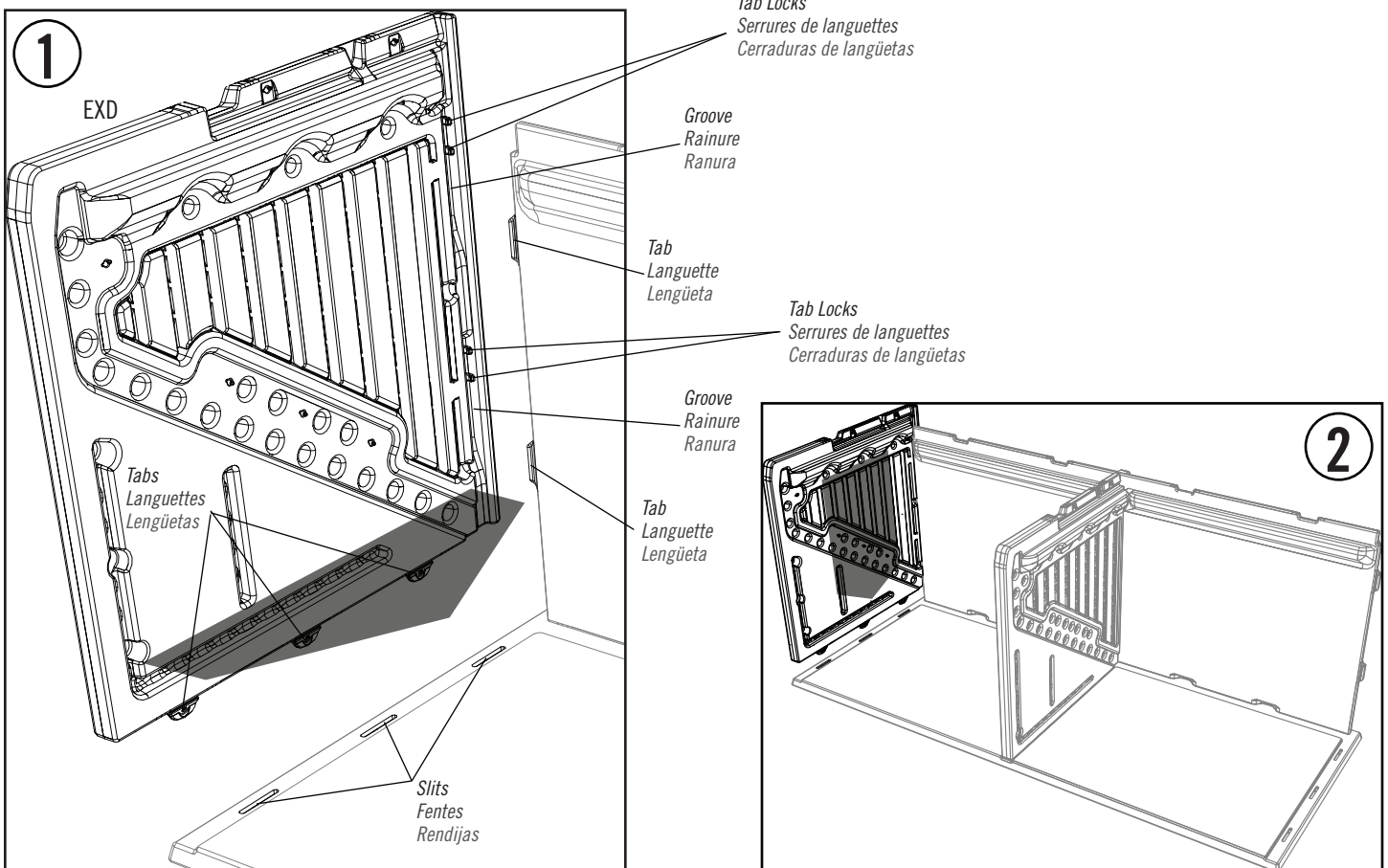

► SECTION 1 (CONTINUED) / SECTION 1 (SUITE) / SECCIÓN 1 (CONTINUACIÓN)

TOOLS & HARDWARE REQUIRED / OUTILS ET QUINCAILLERIE REQUIS / INSTRUMENTAL Y HERRAJE REQUERIDOS



1.6

- Turn the assembly over, and slide one of the **Angled Bin Panels (EWY)** down into the left side of the assembly as shown. **The tabs at the bottom of the Panel fit into the slots at the bottom of the Rear Wall Panel.**
- Retourner l'assemblage, et faire glisser un des **panneaux angulaires (EWY)** dans le côté gauche de l'assemblage comme indiqué. **Les languettes au bord inférieur du panneau angulaire se fixent dans les encoches au bord inférieur du panneau mural arrière.**
- Dar la vuelta al ensamble, y deslizar uno de los **paneles angulares (EWY)** dentro del lado izquierdo del ensamble como se indica. **Las lengüetas al borde inferior del panel angular se encajan en las muescas el borde inferior del panel mural trasero.**

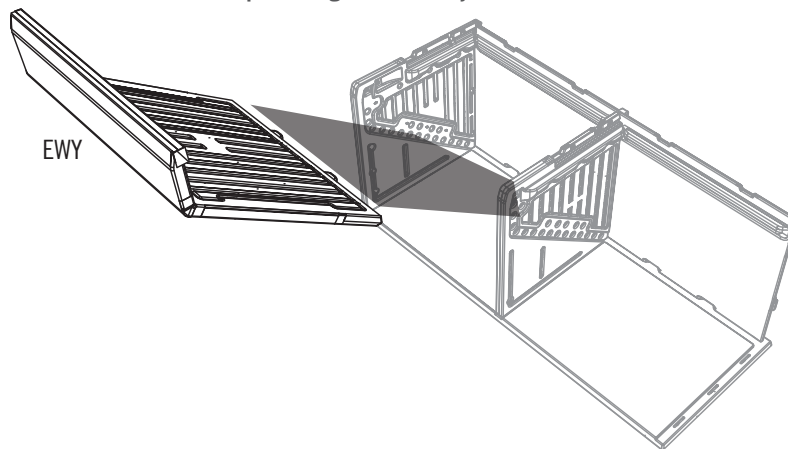

1.7

- Slide the **Square Tube (EYX)** through the Lower Center Panel, the Angled Bin Panel, and into the Lower Left Wall Panel.
- Faire glisser le **tube carré (EYX)** à travers le panneau central inférieur, le panneau angulaire, et dans le panneau mural inférieur gauche.
- Deslizar el **tubo cuadrado (EYX)** por el panel central inferior, el panel angular, y dentro del panel mural inferior izquierdo.

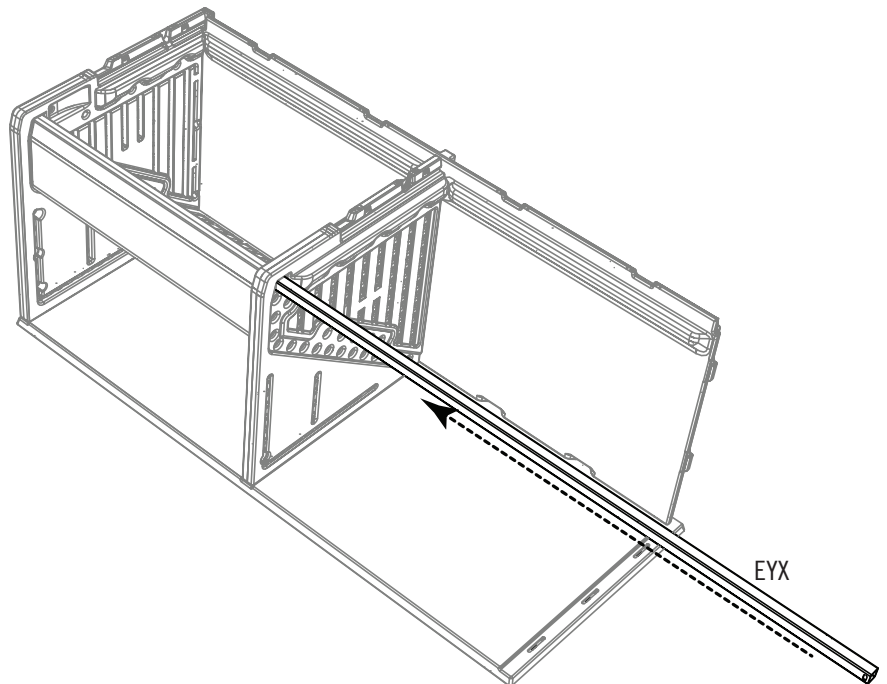

► SECTION 1 (CONTINUED) / SECTION 1 (SUITE) / SECCIÓN 1 (CONTINUACIÓN)

TOOLS & HARDWARE REQUIRED / OUTILS ET QUINCAILLERIE REQUIS / INSTRUMENTAL Y HERRAJE REQUERIDOS



1.8

- Slide the second **Angled Bin Panel (EWY)** over the Square Tube until the tabs at the bottom of the Panel insert into the slots at the bottom of the Rear Wall Panel.
- Faire glisser le deuxième **panneau angulaire (EWY)** sur le tube carré jusqu'à ce que les languettes au bord inférieur du panneau s'insèrent dans les encoches au bord inférieur du panneau mural arrière.
- Deslizar el segundo **panel angular (EWY)** sobre el tubo cuadrado hasta que las lengüetas al borde inferior del panel se inserten dentro de las muescas al borde inferior del panel mural trasero.

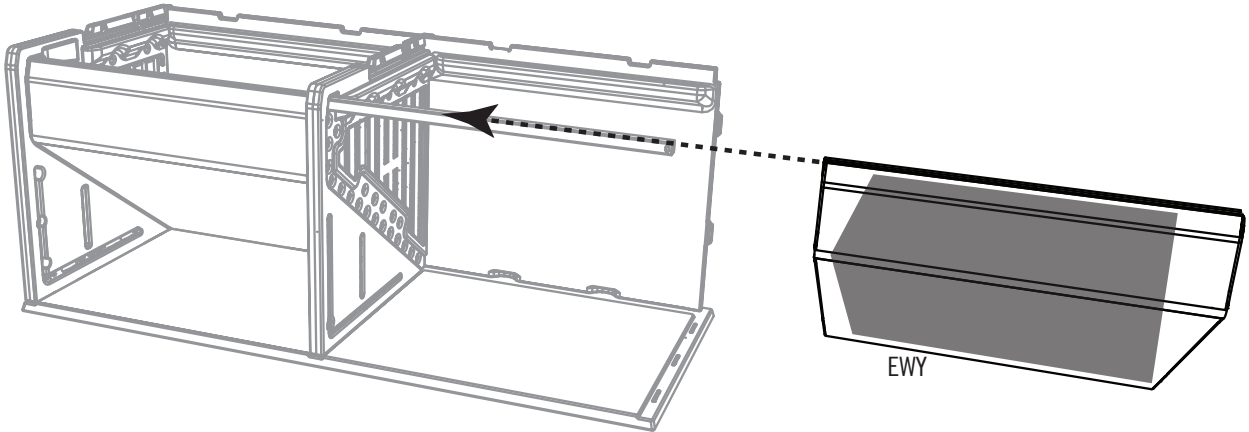

1.9

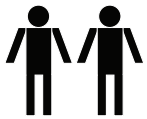

- While one person holds the assembly in place, attach the **Lower Right Wall Panel (EXF)** to the assembly as you did the Lower Left Wall Panel.
- Pendant qu'une personne maintient l'assemblage en place, attacher le **panneau mural inférieur droit (EXF)** à l'assemblage de la même manière que le panneau mural inférieur gauche.
- Mientras que otra persona mantiene el ensamble en su lugar, sujetar el **panel mural inferior derecho (EXF)** al ensamble de la misma manera que el panel mural inferior izquierdo.

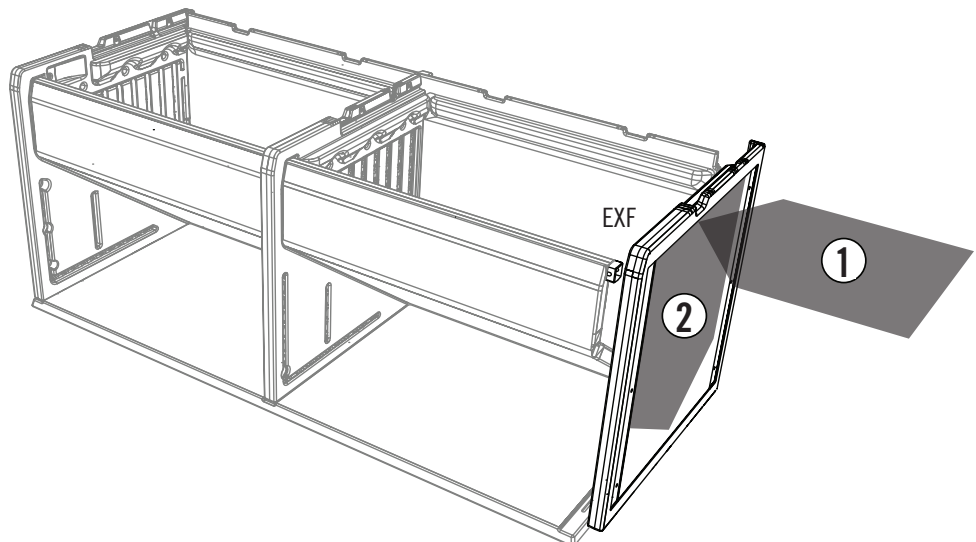

► SECTION 1 (CONTINUED) / SECTION 1 (SUITE) / SECCIÓN 1 (CONTINUACIÓN)

TOOLS & HARDWARE REQUIRED / OUTILS ET QUINCAILLERIE REQUIS / INSTRUMENTAL Y HERRAJE REQUERIDOS

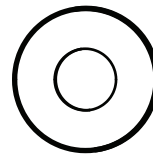
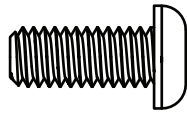

1.10

- Secure the Lower Wall Panels to the Square Tube using the tool and hardware indicated.
- Bien attacher les panneaux muraux inférieurs au tube carré à l'aide de la quincaillerie et l'outil indiqués.
- Fijar bien los paneles murales inferiores al tubo carrado usando la herramienta y el herraje indicados.

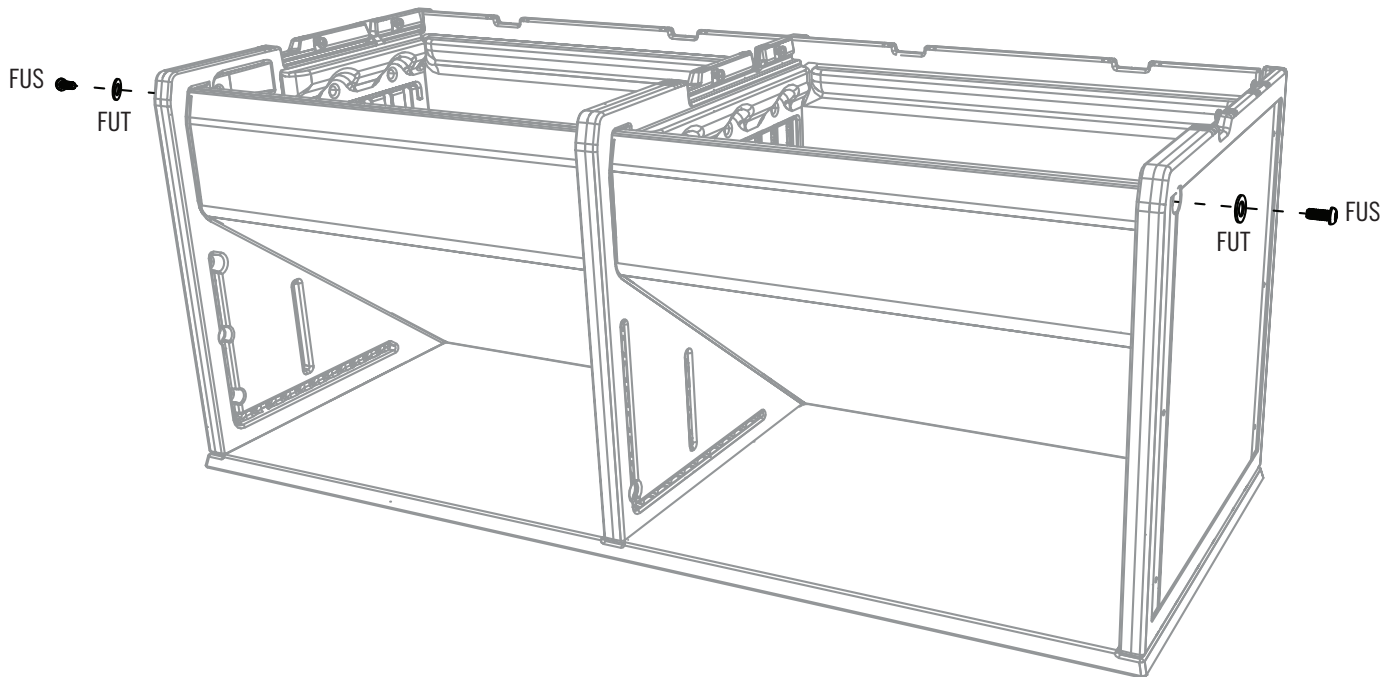

► SECTION 1 (CONTINUED) / SECTION 1 (SUITE) / SECCIÓN 1 (CONTINUACIÓN)

TOOLS & HARDWARE REQUIRED / OUTILS ET QUINCAILLERIE REQUIS / INSTRUMENTAL Y HERRAJE REQUERIDOS

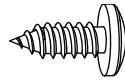

ADX (x9)

1.11

- Flip the assembly over, and insert a **Screw (ADX)** through each tab on the Lower Left Wall Panel. **Repeat this step for the Lower Center and Lower Right Wall Panels.**
- Retourner l'assemblage, et insérer une **vis (ADX)** à travers chaque languette dans le panneau mural inférieur gauche. **Répéter cette étape pour les panneaux inférieurs central et droit.**
- Dar la vuelta el ensamble, e insertar un **tornillo (ADX)** por cada lengüeta en el panel mural inferior izquierdo. **Repetir este paso para los paneles murales central y derecho.**

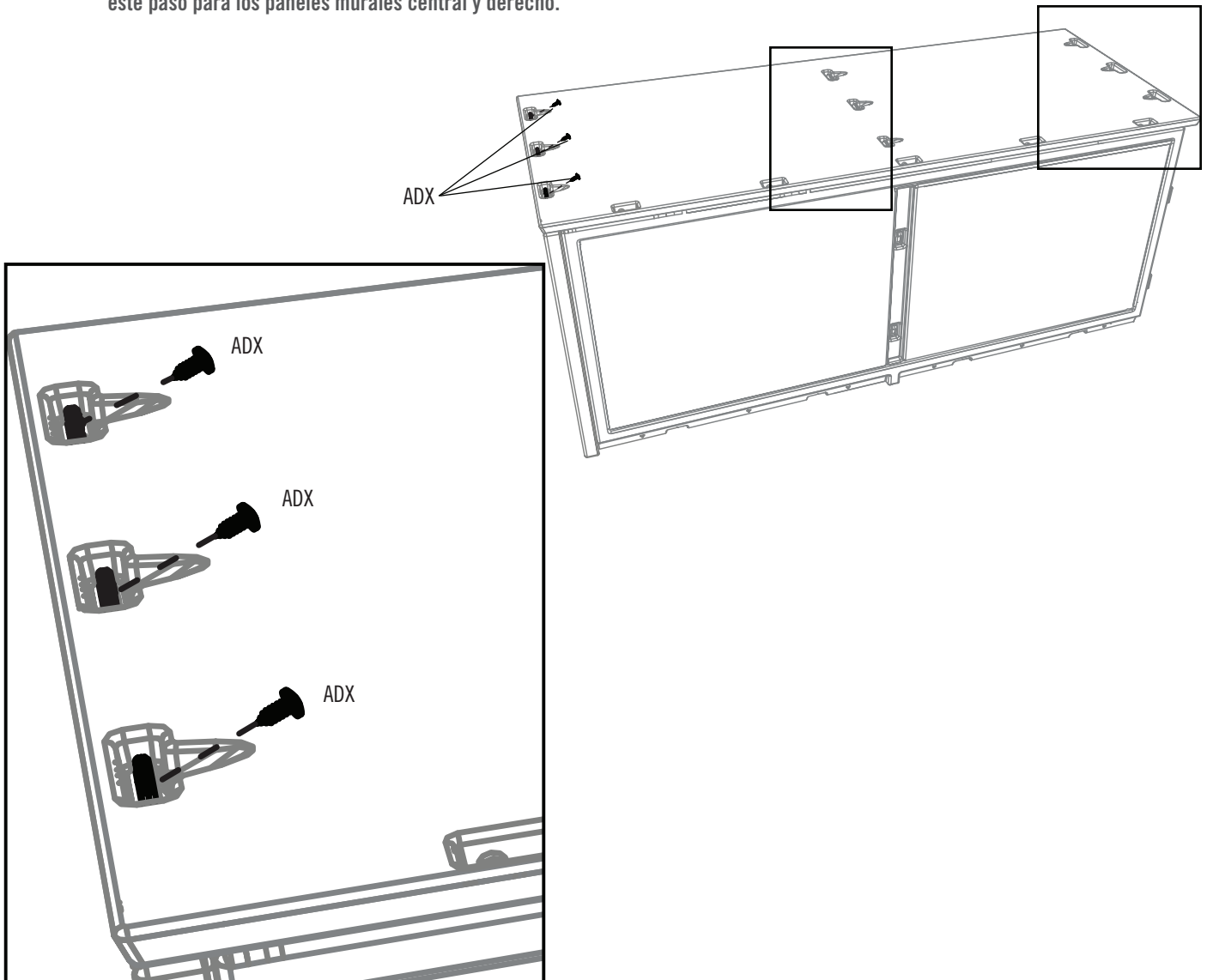

► SECTION 1 (CONTINUED) / SECTION 1 (SUITE) / SECCIÓN 1 (CONTINUACIÓN)

TOOLS & HARDWARE REQUIRED / OUTILS ET QUINCAILLERIE REQUIS / INSTRUMENTAL Y HERRAJE REQUERIDOS



EYV (x4)

1.12

- Secure the Rear Wall Panel to the Floor. **Turn the assembly upright.**
- Bien attacher le panneau mural arrière au plancher. **Tourner l'assemblage vertical.**
- Sujetar bien el panel mural trasero al piso. **Dar la vuelta al ensamble.**

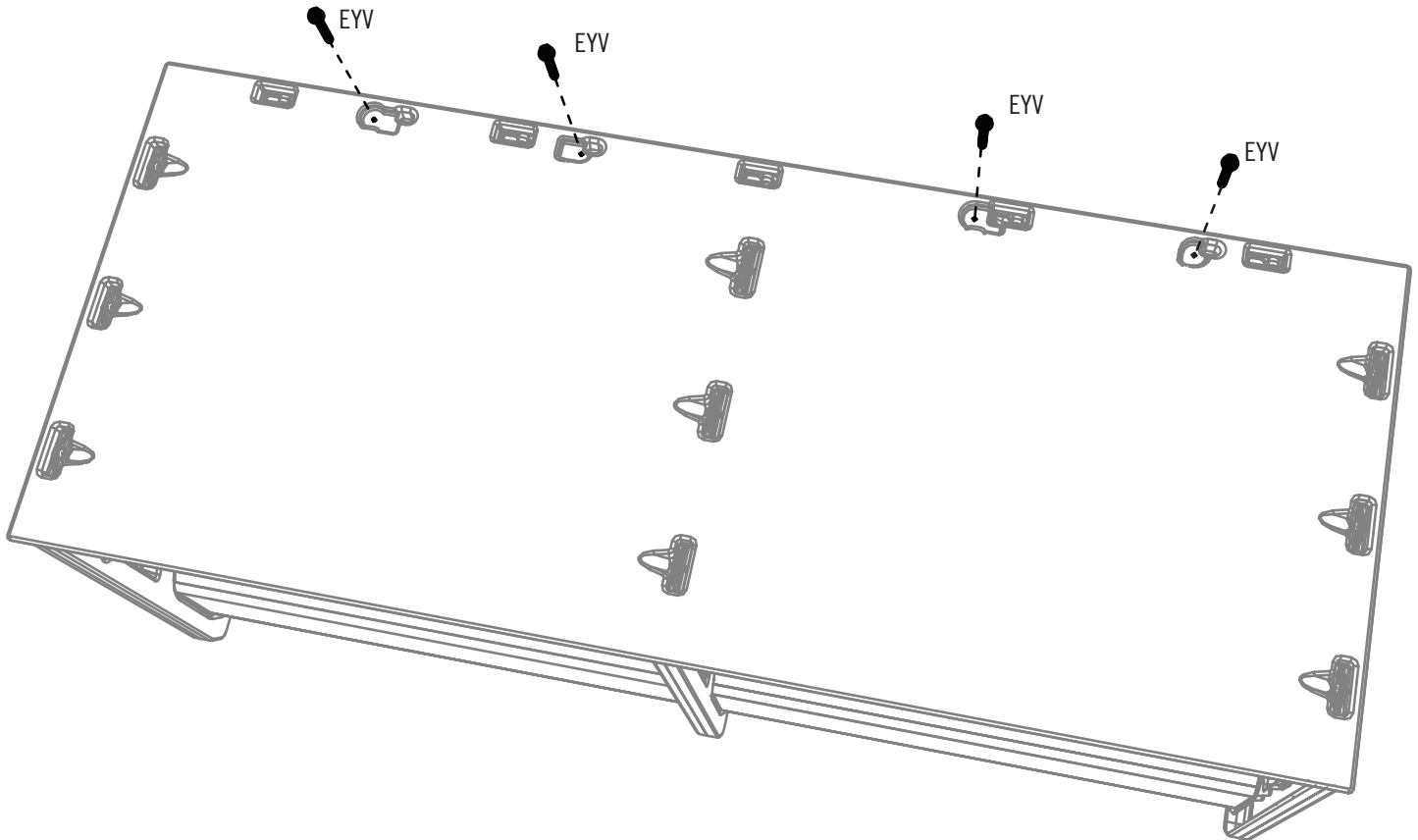

► SECTION 1 (CONTINUED) / SECTION 1 (SUITE) / SECCIÓN 1 (CONTINUACIÓN)

TOOLS & HARDWARE REQUIRED / OUTILS ET QUINCAILLERIE REQUIS / INSTRUMENTAL Y HERRAJE REQUERIDOS



1.13

- Slide the **Seats (EXB)** over the **Hinge Tube (EXR)** as shown.
- Faire glisser les **sièges (EXB)** sur le **tube de charnière (EXR)** comme indiqué.
- Deslizar los **asientos (EXB)** sobre el **tubo de bisagra (EXR)** como se indica.

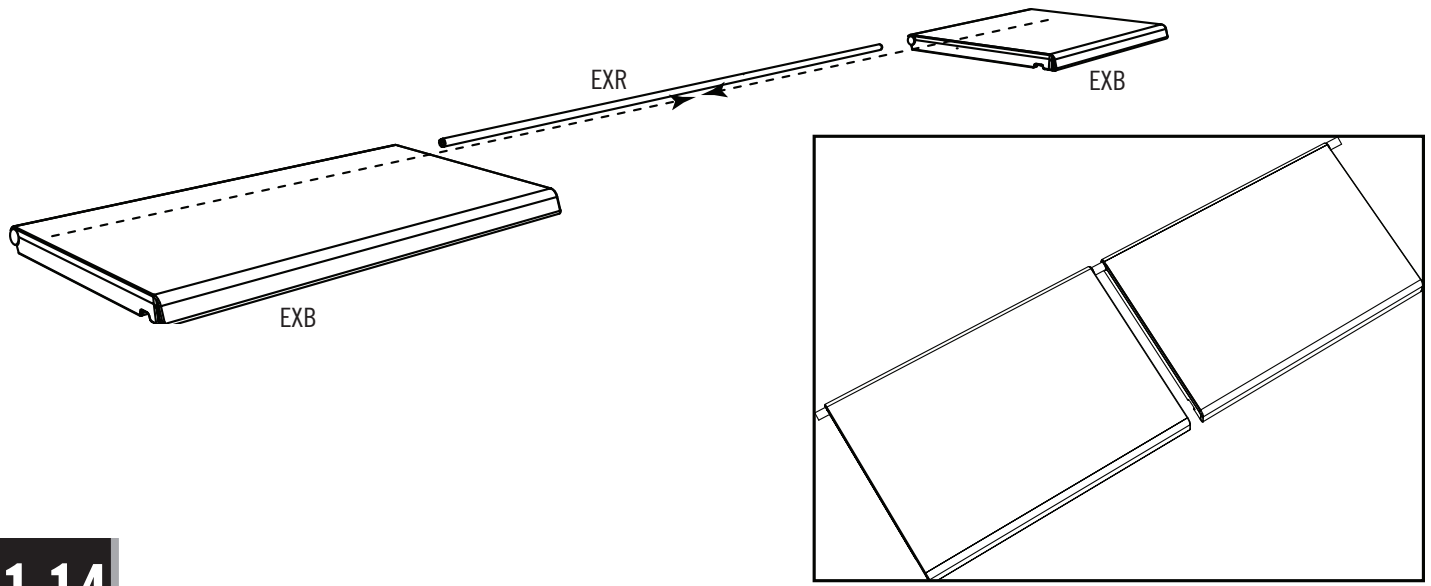

1.14

- Set the Seats down onto the assembly with the ends of the Hinge Tube in the notches in the Lower Center, Left, and Right Wall Panels as shown.
- Mettre les sièges sur l'assemblage avec les extrémités du tube de charnière dedans les encoches dans les panneaux muraux inférieurs gauche et droit comme indiqué.
- Meter los asientos sobre el ensamble con los extremos del tubo de bisagra en las muescas en los paneles murales inferiores izquierdo y derecho como se indica.

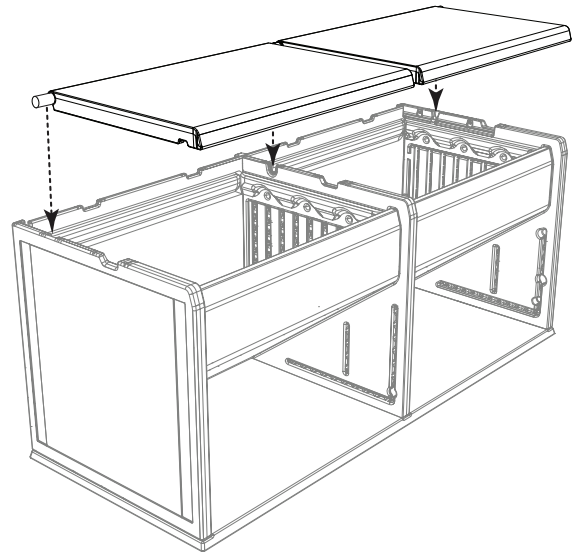

► SECTION 1 (CONTINUED) / SECTION 1 (SUITE) / SECCIÓN 1 (CONTINUACIÓN)

TOOLS & HARDWARE REQUIRED / OUTILS ET QUINCAILLERIE REQUIS / INSTRUMENTAL Y HERRAJE REQUERIDOS

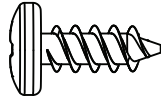

ADZ (x1)

1.15

- Insert the bottom of the **Upper Center Panel (EXI)** down between the Seats as shown, and align the holes.
- Insérer le bord inférieur du **panneau central supérieur (EXI)** entre les deux sièges comme indiqué, et aligner les trous.
- Insertar el borde inferior del **panel central superior (EXI)** entre los dos asientos como se indica, et alinear los agujeros.

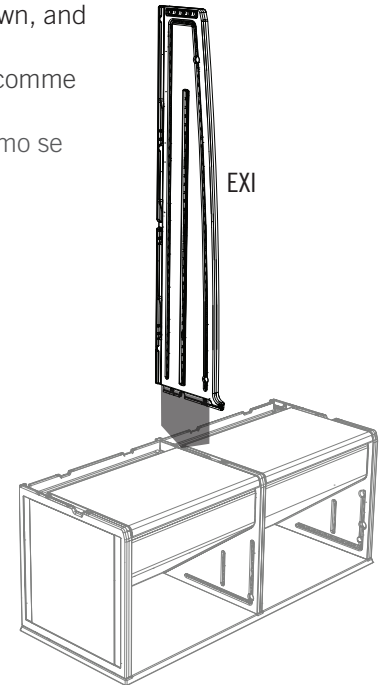

1.16

- Lift the Seat, and insert a **Screw (ADZ)** through the Upper Panel and into the Lower Panel as shown.
- Soulever le siège, et insérer une **vis (ADZ)** à travers le panneau supérieur et dans le panneau inférieur comme indiqué.
- Levantar el asiento, e insertar un **tornillo (ADZ)** por el panel superior y dentro el panel inferior como se indica.

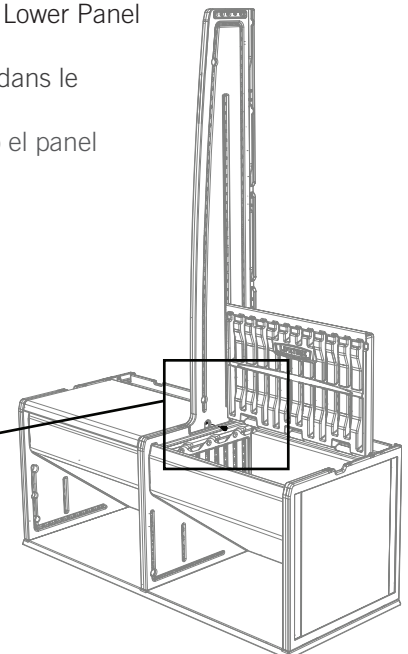
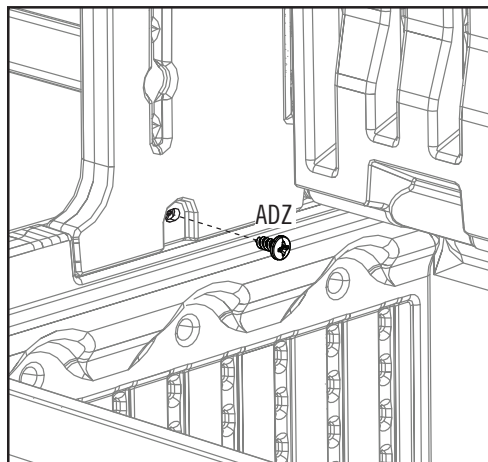

► SECTION 1 (CONTINUED) / SECTION 1 (SUITE) / SECCIÓN 1 (CONTINUACIÓN)

TOOLS & HARDWARE REQUIRED / OUTILS ET QUINCAILLERIE REQUIS / INSTRUMENTAL Y HERRAJE REQUERIDOS

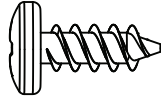

ADZ (x1)

1.17

- Now, insert a **Screw (ADZ)** behind the seat.
- Maintenant, insérer une **vis (ADZ)** arrière du siège.
- Ahora, insertar un **tornillo (ADZ)** detrás del asiento.

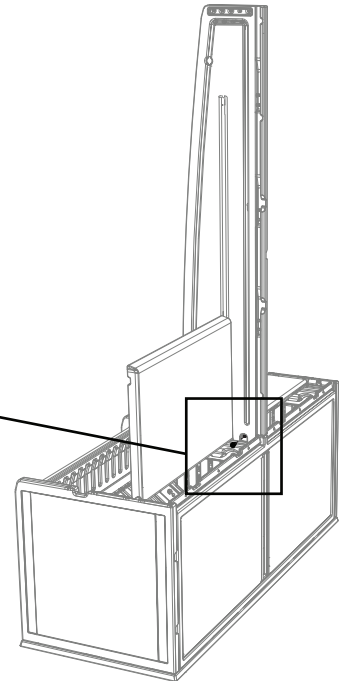
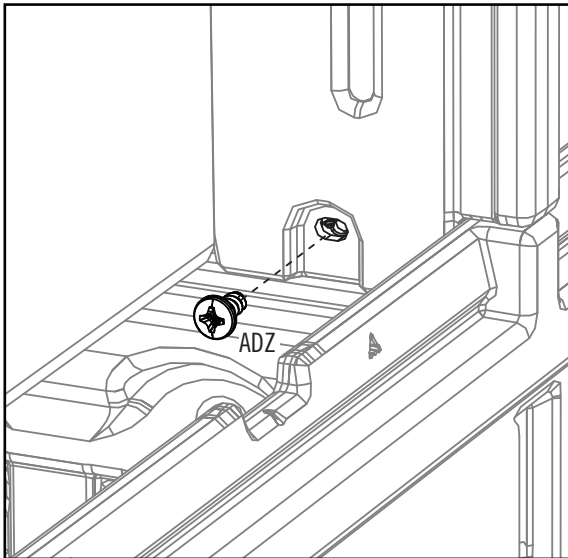

1.18

- Insert the bottom edge of the **Upper Left Wall Panel (EXJ)** into the assembly, and align the holes.
- Insérer le bord inférieur du **panneau mural supérieur gauche (EXJ)** dans l'assemblage, et aligner les trous.
- Insertar el borde inferior del **panel mural superior izquierdo (EXJ)** en el ensamble, y alinear los agujeros.

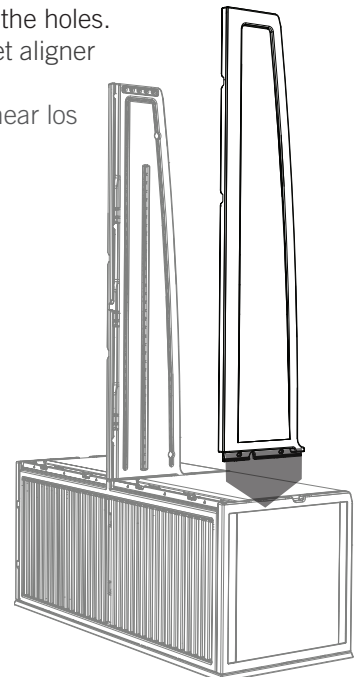

► SECTION 1 (CONTINUED) / SECTION 1 (SUITE) / SECCIÓN 1 (CONTINUACIÓN)

TOOLS & HARDWARE REQUIRED / OUTILS ET QUINCAILLERIE REQUIS / INSTRUMENTAL Y HERRAJE REQUERIDOS

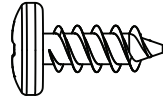

ADZ (x2)

1.19

- Lift the Seat, and insert a **Screw (ADZ)** through the Upper Panel and into the Lower Panel as shown.
- Soulever le siège, et insérer une **vis (ADZ)** à travers le panneau supérieur et dans le panneau inférieur comme indiqué.
- Levantar el asiento, e insertar un **tornillo (ADZ)** por el panel superior y dentro el panel inferior como se indica.

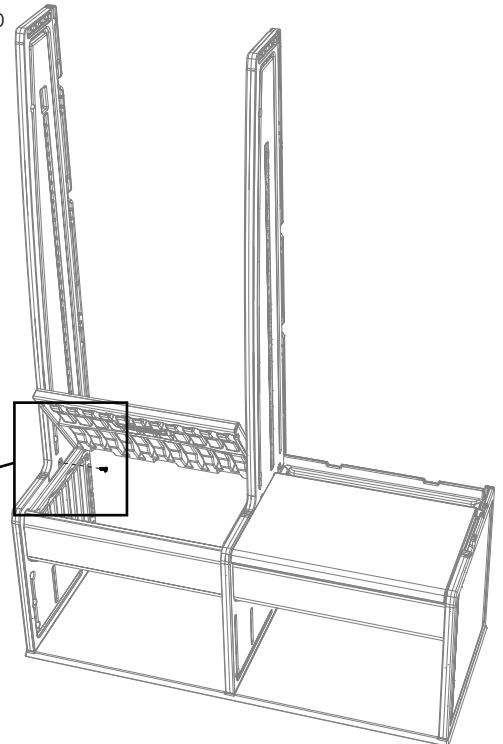
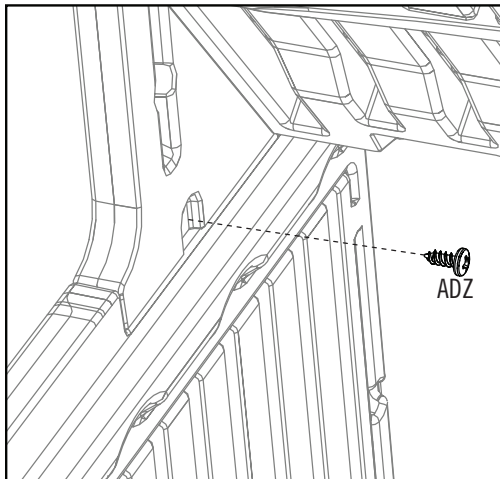

1.20

- Now, insert a **Screw (ADZ)** behind the seat.
- Maintenant, insérer une **vis (ADZ)** arrière du siège.
- Ahora, insertar un **tornillo (ADZ)** detrás del asiento.

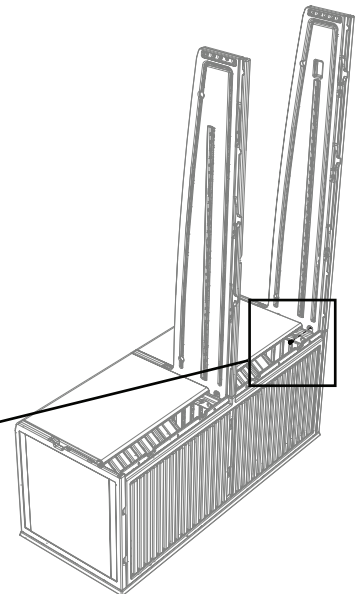
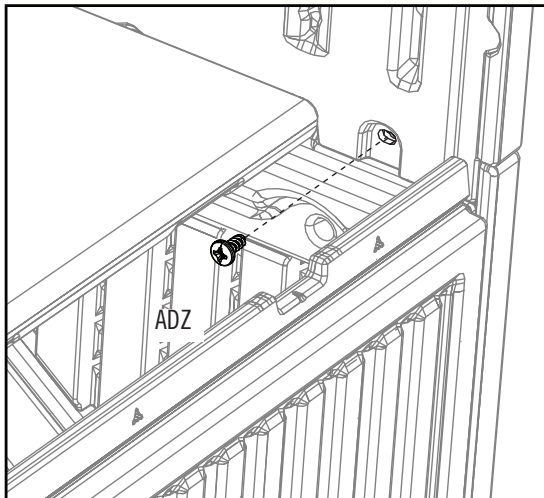

► SECTION 1 (CONTINUED) / SECTION 1 (SUITE) / SECCIÓN 1 (CONTINUACIÓN)

TOOLS & HARDWARE REQUIRED / OUTILS ET QUINCAILLERIE REQUIS / INSTRUMENTAL Y HERRAJE REQUERIDOS

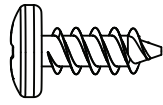

ADZ (x2)

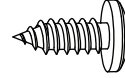

ADX (x4)

1.21

- Repeat steps 1.18–1.20 for the Lower Right Wall Panel (EXG).
- Répéter les étapes 1.18 – 1.20 pour le panneau mural inférieur droit (EXG).
- Repetir los pasos 1.18–1.20 para el panel mural inferior derecho (EXG).

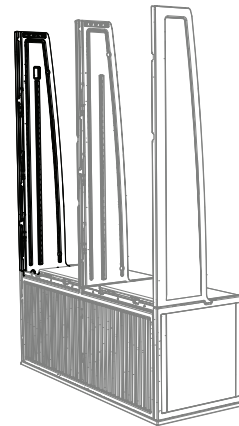

1.22

- Set a **Seat Spacer (EWZ)** down behind the Seat as shown. Secure with two (2) **Screws (ADX)**. Repeat this step for the other side.
- Mettre un **panneau d'espace (EWZ)** arrière du siège comme indiqué. L'attacher à l'aide de deux (2) vis (ADX). Répéter cette étape pour l'autre côté.
- Meter un **separador (EWZ)** detrás del asiento como se indica. Sujetarlo usando dos (2) **tornillos (ADX)**. Repetir este paso para el otro lado.

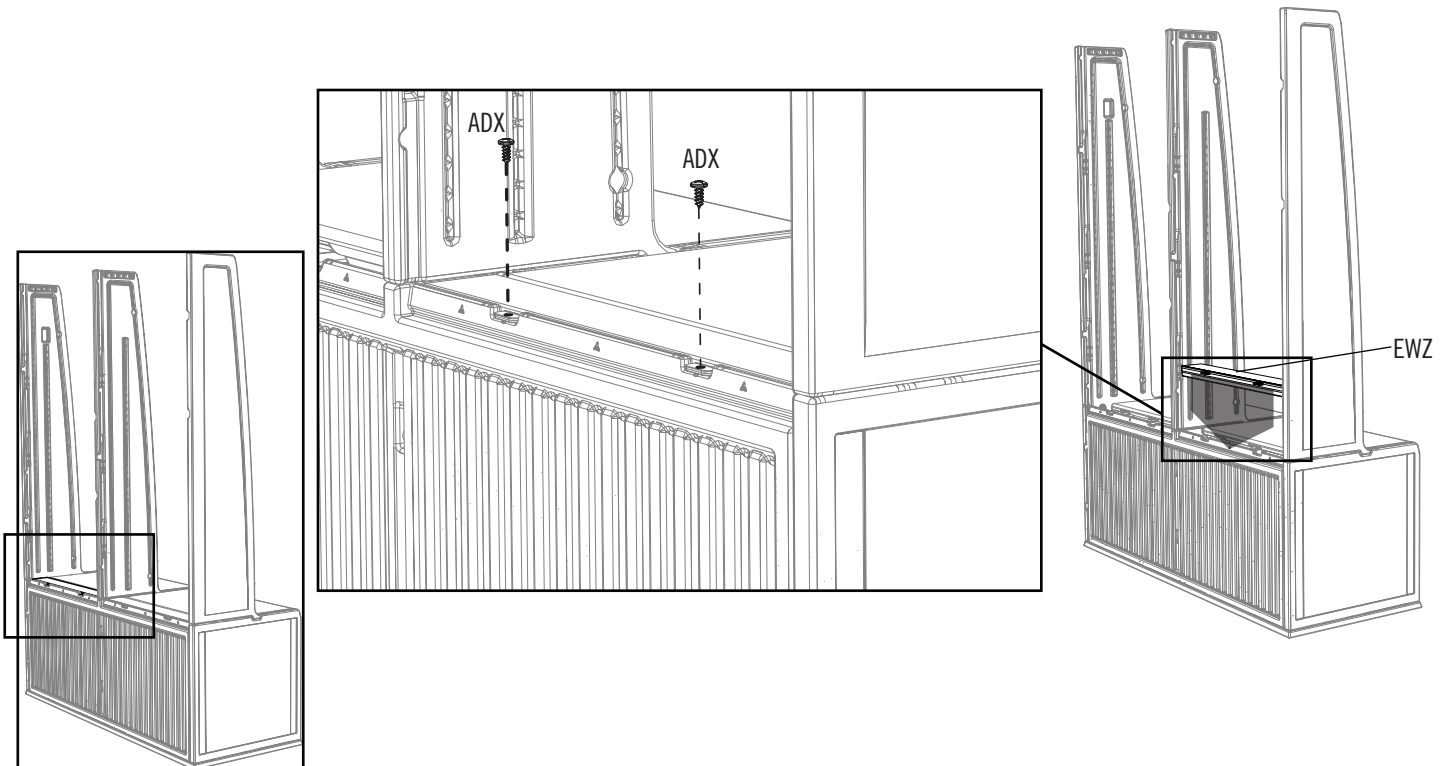

► SECTION 1 (CONTINUED) / SECTION 1 (SUITE) / SECCIÓN 1 (CONTINUACIÓN)

TOOLS & HARDWARE REQUIRED / OUTILS ET QUINCAILLERIE REQUIS / INSTRUMENTAL Y HERRAJE REQUERIDOS

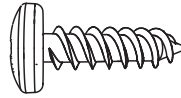

EXO (x6)

1.23

• 1. Insert the tabs on an **Upper Rear Wall Panel (EXK)** into the slots in the Upper Left and Center Panels. 2. Slide the Panel downward. Use three (3) **Screws (EXO)** to secure it in place.

Repeat this step for the right Upper Rear Wall Panel (EXK).

• 1. Insérer les languettes d'un **panneau mural supérieur arrière (EXK)** dans les fentes dans les panneaux supérieurs gauche et central. 2. Faire glisser le panneau vers le bas. Utiliser trois (3) **vis (EXO)** pour l'attacher en place. **Répéter cette étape pour le panneau mural supérieur arrière (EXK) droit.**

• 1. Insertar las lengüetas en un **panel mural superior trasero (EXK)** en las ranuras en los paneles superiores izquierdo y central. 2. Deslizar el panel para abajo. Use tres (3) **tornillos (EXO)** para sujetarlo en su lugar. **Repetir este paso para el panel mural superior trasero (EXK) derecho.**

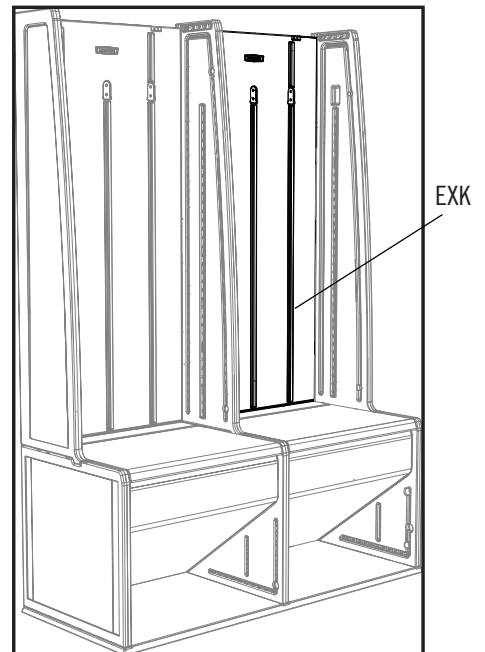
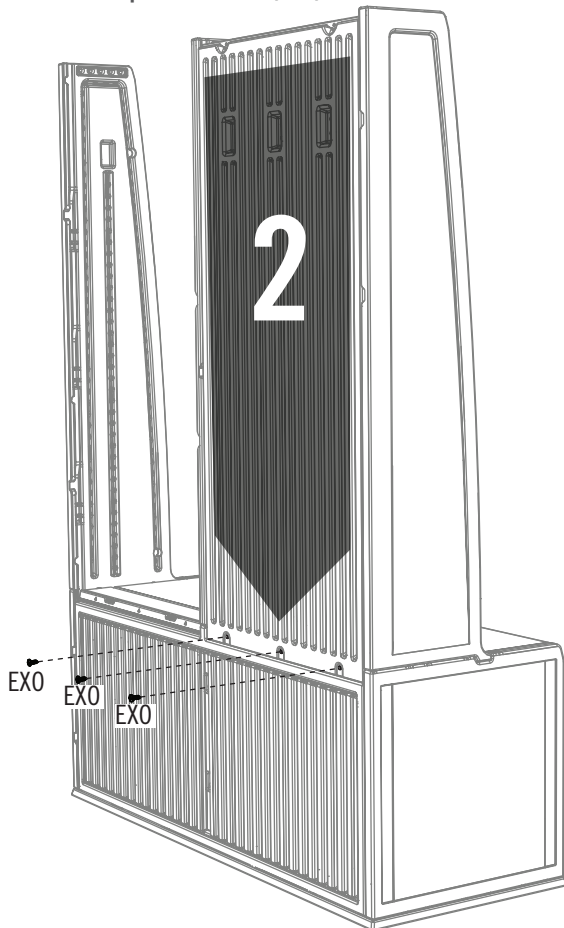
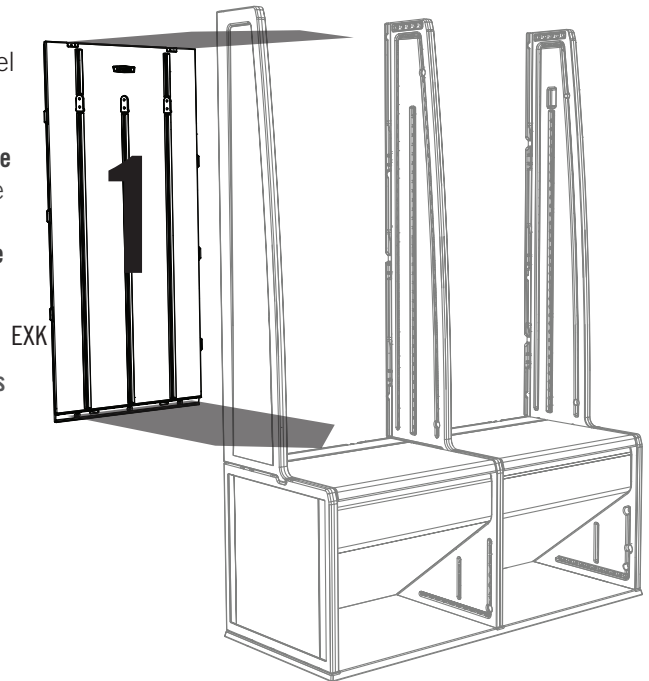

► SECTION 1 (CONTINUED) / SECTION 1 (SUITE) / SECCIÓN 1 (CONTINUACIÓN)

TOOLS & HARDWARE REQUIRED / OUTILS ET QUINCAILLERIE REQUIS / INSTRUMENTAL Y HERRAJE REQUERIDOS



1/8 in/po
(3,2 mm)
(ARA)



1.24

- Set a **Top Shelf (EXH)** onto the assembly, and drill a hole through the divots in both ends of the Top Shelf and into, but not all the way through, the Upper Center Panel and the Upper Left Wall Panel.
- Mettre une **étagère supérieure (EXH)** sur l'assemblage, et percer les petites dépressions dans les deux côtés de l'étagère supérieure et dans, mais pas complètement à travers, le panneau central supérieur et le panneau mural supérieur gauche.
- Colocar un **estante superior (EXH)** sobre el ensamble, y taladrar por las depresiones pequeñas en los dos lados del estante superior y en, mas no por completo, el panel central superior y el panel mural superior izquierdo.

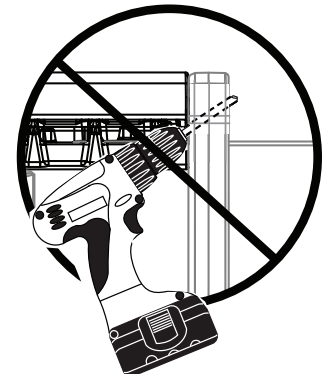
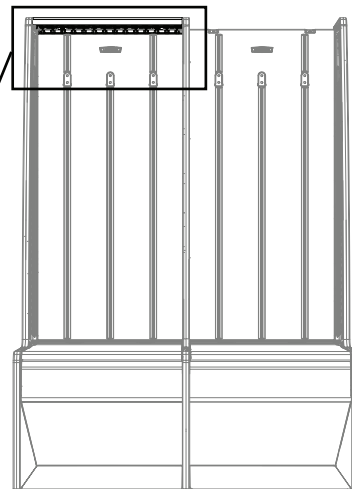
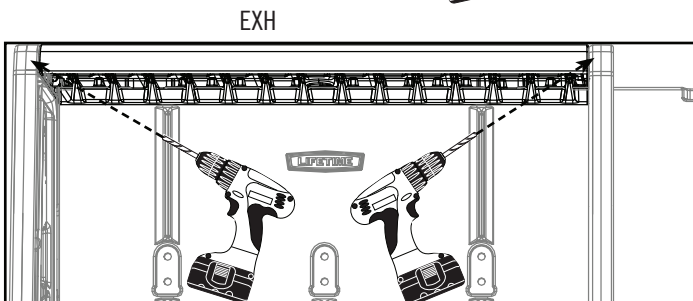
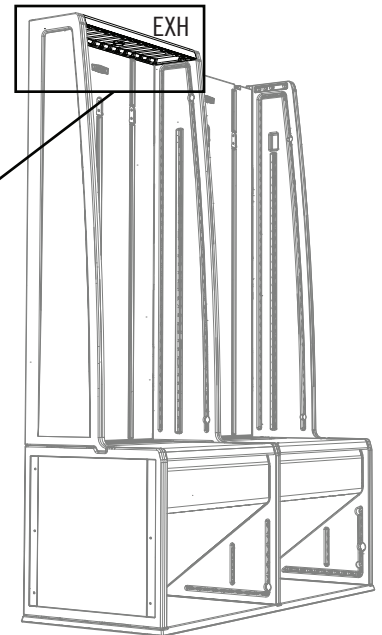
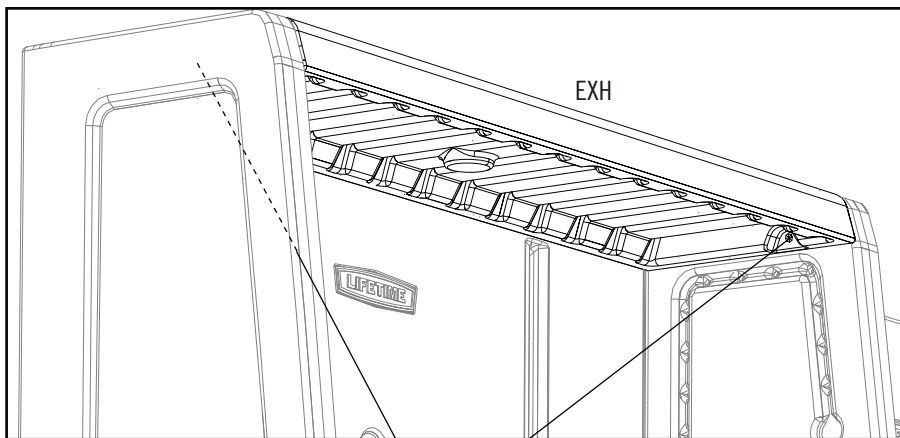

- *Not all the way through*
- *Pas complètement à travers*
- *No por completo*

► SECTION 1 (CONTINUED) / SECTION 1 (SUITE) / SECCIÓN 1 (CONTINUACIÓN)

TOOLS & HARDWARE REQUIRED / OUTILS ET QUINCAILLERIE REQUIS / INSTRUMENTAL Y HERRAJE REQUERIDOS

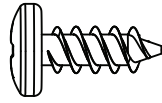

ADZ (x2)

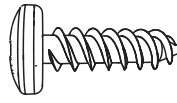

EXO (x2)

1.25

- Secure the Shelf to the Upper Rear Wall Panel using two (2) **Screws (ADZ)**. Then, insert one (1) **Screw (EXO)** through the Shelf and into the Side Panel and one (1) **Screw (EXO)** through the shelf and the Center Panel.
- Attacher l'étagère au panneau mural arrière supérieur à l'aide de deux (2) **vis (ADZ)**. Ensuite, insérer une (1) **vis (EXO)** à travers l'étagère et dans le panneau latéral et une (1) **vis (EXO)** à travers l'étagère et dans le panneau central.
- Sujetar el estante al panel mural trasero superior usando dos (2) **tornillos (ADZ)**. Entonces, insertar un (1) **tornillo (EXO)** por el estante y dentro del panel lateral y un (1) **tornillo (EXO)** por el estante y dentro del panel central.

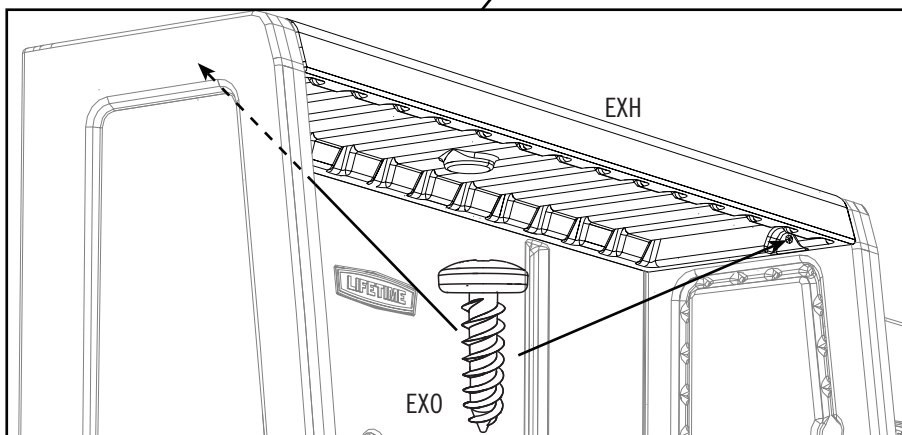
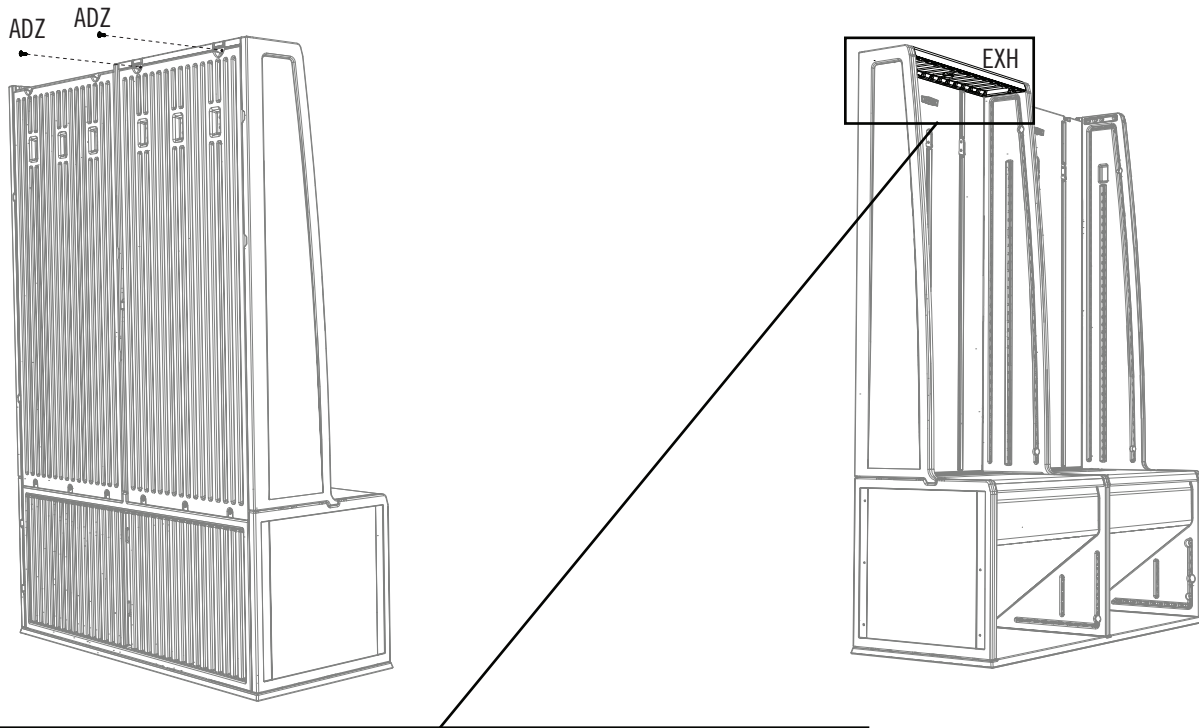

► SECTION 1 (CONTINUED) / SECTION 1 (SUITE) / SECCIÓN 1 (CONTINUACIÓN)

TOOLS & HARDWARE REQUIRED / OUTILS ET QUINCAILLERIE REQUIS / INSTRUMENTAL Y HERRAJE REQUERIDOS

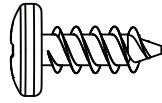

ADZ (x2)

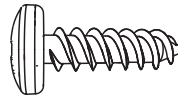

EXO (x2)

1.26

- Repeat steps 1.24–1.25 for the other Top Shelf (EXH).
- Répéter les étapes 1.24 – 1.25 pour l'autre étagère supérieure (EXH).
- Repetir los pasos 1.24–1.25 para el otro estante superior (EXH).

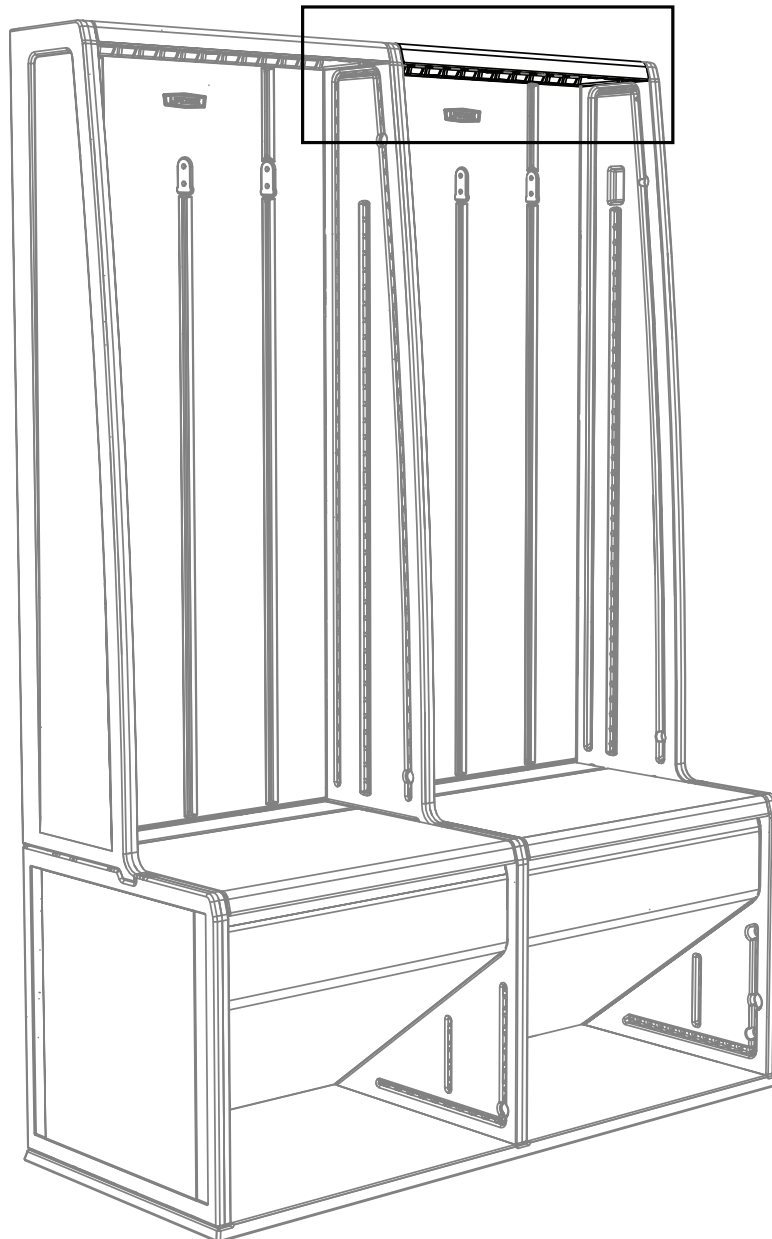

► SECTION 1 (CONTINUED) / SECTION 1 (SUITE) / SECCIÓN 1 (CONTINUACIÓN)

TOOLS & HARDWARE REQUIRED / OUTILS ET QUINCAILLERIE REQUIS / INSTRUMENTAL Y HERRAJE REQUERIDOS



7/16 in/po
11 mm

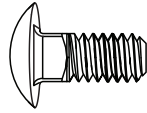

EXP (x12)

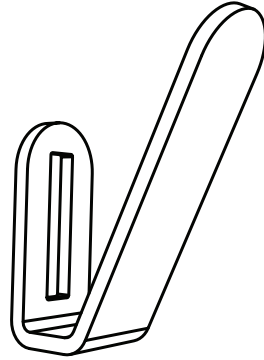

EXT (x6)

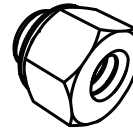

EXQ (x12)



EXN (x12)

1.27

- Insert two (2) **Carriage Bolts (EXP)** through a **Wall Hook (EXT)** as shown. Attach the Hook to the Assembly using the hardware indicated. **Repeat this step for the remaining five (5) Hooks (EXT).**
- Insérer deux (2) **boulons de carrosserie (EXP)** à travers un **crochet mural (EXT)** comme indiqué. Attacher le crochet à l'assemblage à l'aide de la quincaillerie indiquée. **Répéter cette étape pour les cinq (5) crochets muraux (EXT) restants.**
- Insertar dos (2) **pernos de carrocería (EXP)** por un **gancho mural (EXT)** como se indica. Sujetar el gancho al ensamble usando el herraje indicado. **Repetir este paso para los cinco (5) ganchos (EXT) restantes.**

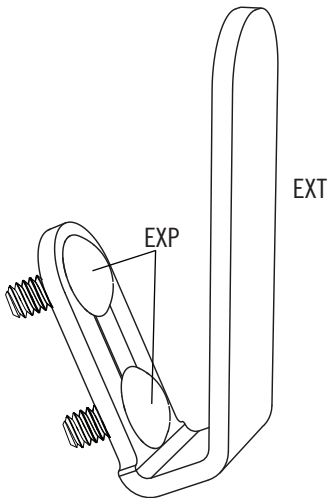

EXQ EXN
EXQ EXN

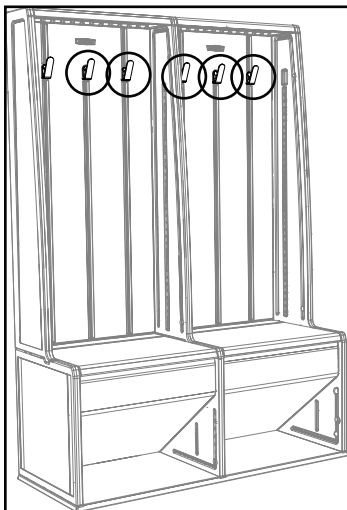
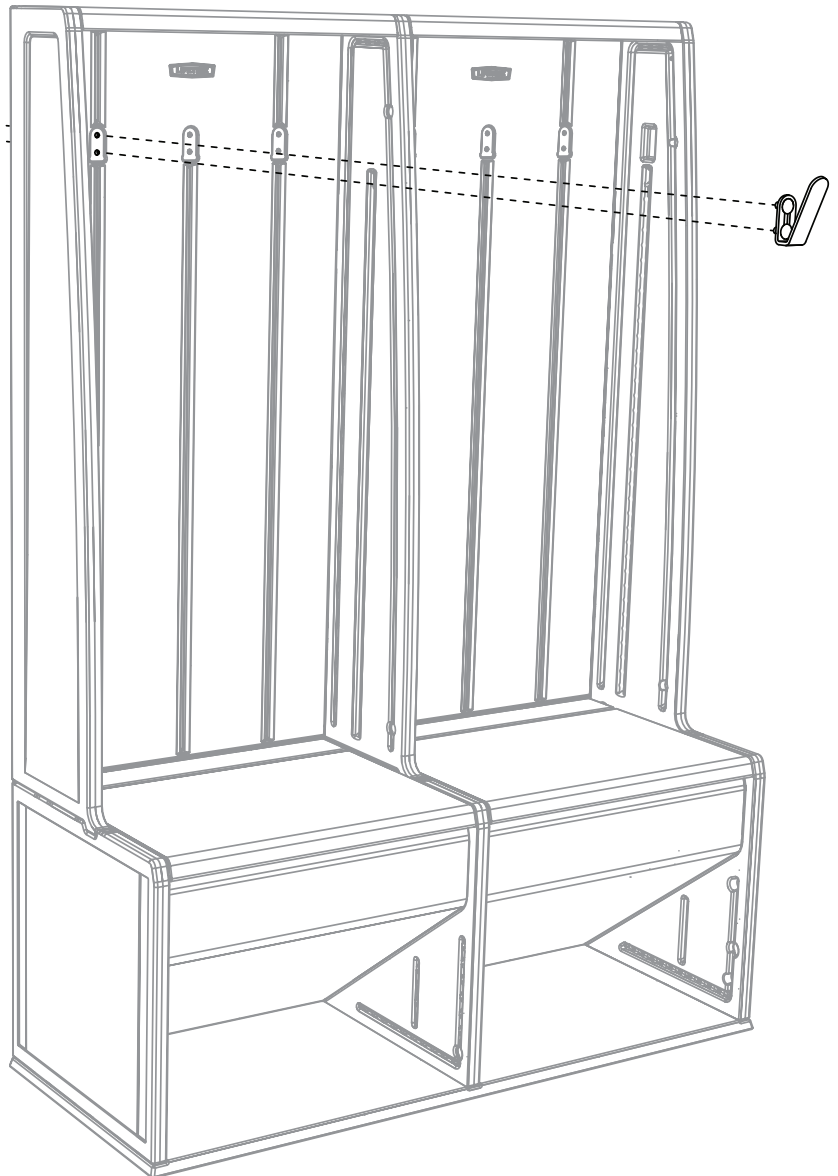

► SECTION 1 (CONTINUED) / SECTION 1 (SUITE) / SECCIÓN 1 (CONTINUACIÓN)

TOOLS & HARDWARE REQUIRED / OUTILS ET QUINCAILLERIE REQUIS / INSTRUMENTAL Y HERRAJE REQUERIDOS

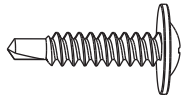

CHK (x1)

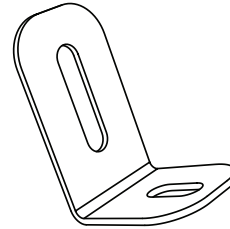

EXS (x1)

1.28

- Lay the Assembly on its back. Attach the **Wall Anchor Bracket (EXS)** to the top of the Storage Locker using the **Screw (CHK)** included. **Do not completely tighten the Screw yet.**
- Incliner l'assemblage sur son dossier. Attacher le **support mural pour l'ancrage (EXS)** au panneau central supérieur à l'aide de la **vis (CHK)** incluse. **Ne pas serrer complètement la vis avant d'y être invité.**
- Meter el ensamble sobre la parte trasera. Sujetar el **soporte mural para el anclaje (EXS)** al panel central superior usando el **tornillo (CHK)** incluido. **No apretar por completo el tornillo hasta que se le indique.**

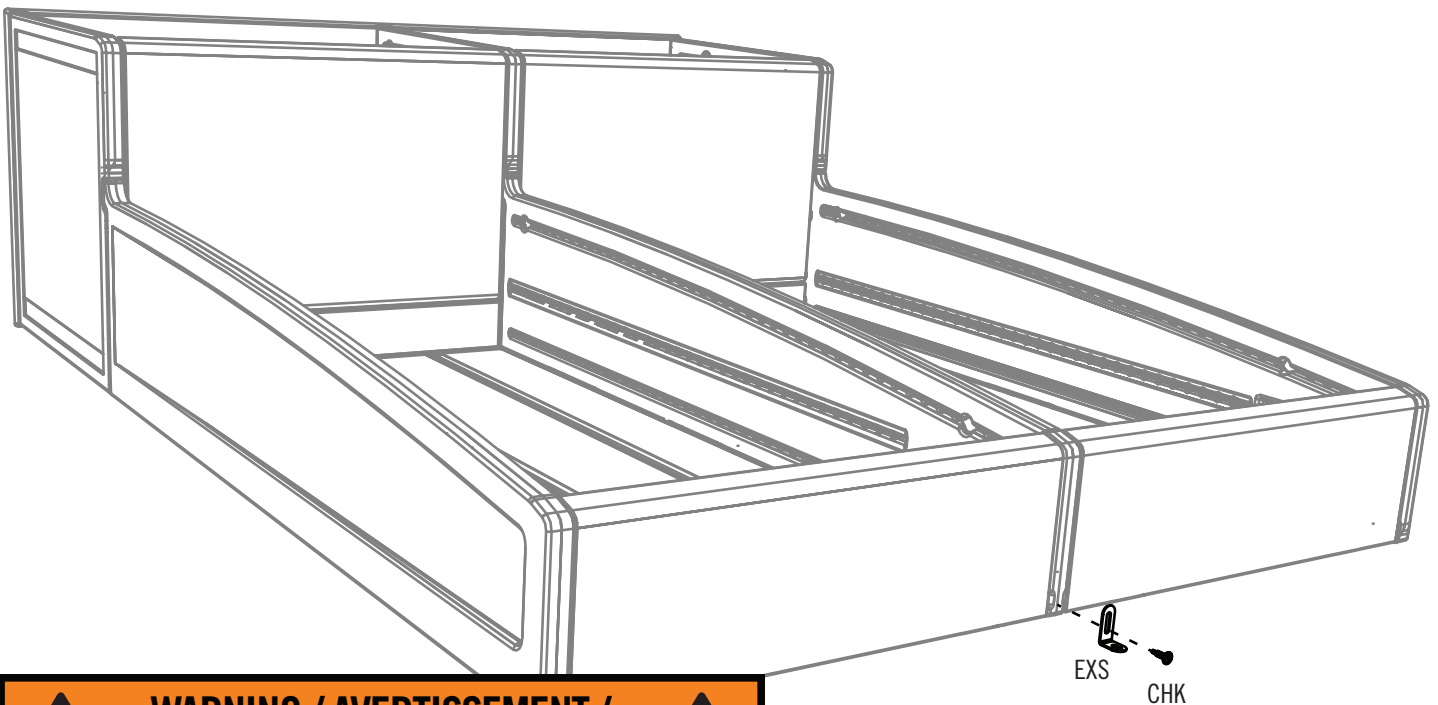

EXS
CHK

⚠ WARNING / AVERTISSEMENT / ADVERTENCIA ⚠

- Do not climb in, on, or play around this product.
 - Watch for pinch points.
 - For safety reasons, this product must be anchored.
-
- Ne pas grimper, monter sur, ni jouer autour de ce produit.
 - Regardez bien les points de pincement.
 - Pour des raisons de sécurité, ce produit doit être ancré.
-
- No suba a, adentro, ni juegue alrededor de este producto.
 - Tenga cuidado con los puntos de pinchazo.
 - Por razones de seguridad, este producto debe estar anclado.

1179248

► SECTION 1 (CONTINUED) / SECTION 1 (SUITE) / SECCIÓN 1 (CONTINUACIÓN)

TOOLS & HARDWARE REQUIRED / OUTILS ET QUINCAILLERIE REQUIS / INSTRUMENTAL Y HERRAJE REQUERIDOS



1/4 in/po
(6,4 mm)



1/8 in/po
(3,2 mm)
(ARA)

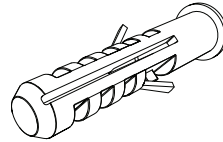

GJP (x1)

1.29



• Stand the Assembly upright, and place it against the wall where you would like it to go. Using a pencil, make a mark through the hole in the Wall Anchor Bracket and on wall.

• Mettre l'assemblage vertical, et le placer contre le mur dans l'endroit désiré. En utilisant un crayon, faire une marque sur le mur à travers le trou dans le support mural pour l'ancrage et dans le mur.

• Poner el ensamble vertical, y meterlo contra la pared en el lugar deseado. Usando un lápiz, hacer una marca en el muro por el agujero en el soporte mural para el anclaje y en la pared.

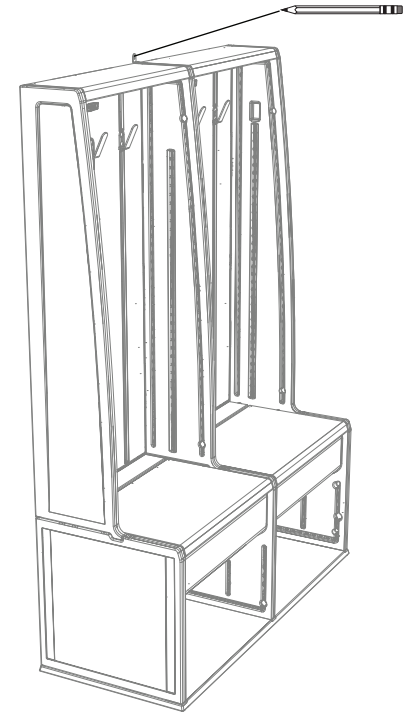

1.30



Moving the Assembly.

1. If the mark is directly over a stud in the wall, drill an 1/8" (3 mm) hole in the stud.

2. If the hole is just over sheet rock, drill a 1/4" (6 mm) hole through the sheet rock, and insert the **Screw Anchor (GJP)** until flush with the wall. **If the hole is directly over a stud in the wall, you do not need the Screw Anchor. Continue to the next step.**

Déplacer l'assemblage.

1. Si la marque est directement sur un poteau mural, percer un trou de 3 mm (1/8 po) dans le poteau mural.

2. Si la marque est sur le cloison sèche, percer un trou de 6 mm (1/4 po) à travers le cloison sèche, et insérer l'**ancrage à vis (GJP)** jusqu'à ce qu'il soit à ras du mur. **Si le trou est directement sur un poteau mural, l'ancrage à vis n'est pas nécessaire.**

Continuer à la prochaine étape.

Mover el ensamble.

1. Si la marca está directamente encima de un montante, taladrar un agujero de 3 mm (1/8 in.) en el montante.

2. Si la marca está simplemente encima de tablaroca, taladrar un agujero de 6 mm (1/4 in.) por la tablaroca, e insertar el **anclaje para tornillo (GJP)** hasta que esté a ras de la pared. **Si el agujero está directamente encima de un montante, no es necesario insertar la ancla para tornillo. Continuar al próximo paso.**

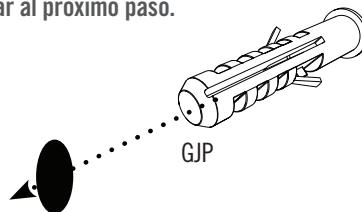

► SECTION 1 (CONTINUED) / SECTION 1 (SUITE) / SECCIÓN 1 (CONTINUACIÓN)

TOOLS & HARDWARE REQUIRED / OUTILS ET QUINCAILLERIE REQUIS / INSTRUMENTAL Y HERRAJE REQUERIDOS

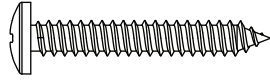

ACB (x1)

1.31



- Insert the **Screw (ACB)** through the Bracket and into the stud or Anchor (See step 1.29). **Do not overtighten. If the hole in the Bracket is directly over a stud, insert the Screw directly into the hole in the stud.**
- Insérer la **vis (ACB)** à travers le support et dans l'ancre (voir l'étape 1.29). **Ne pas serrer excessivement la vis. Si le trou est directement sur un poteau mural, insérer la vis directement dans le trou dans le poteau mural.**
- Insertar un **tornillo (ACB)** por el soporte y dentro de la ancla (ver el paso 1.29). **No apretar demasiado el tornillo. Si el agujero está directamente encima de un montante, insertar el tornillo directamente en el agujero en el montante.**

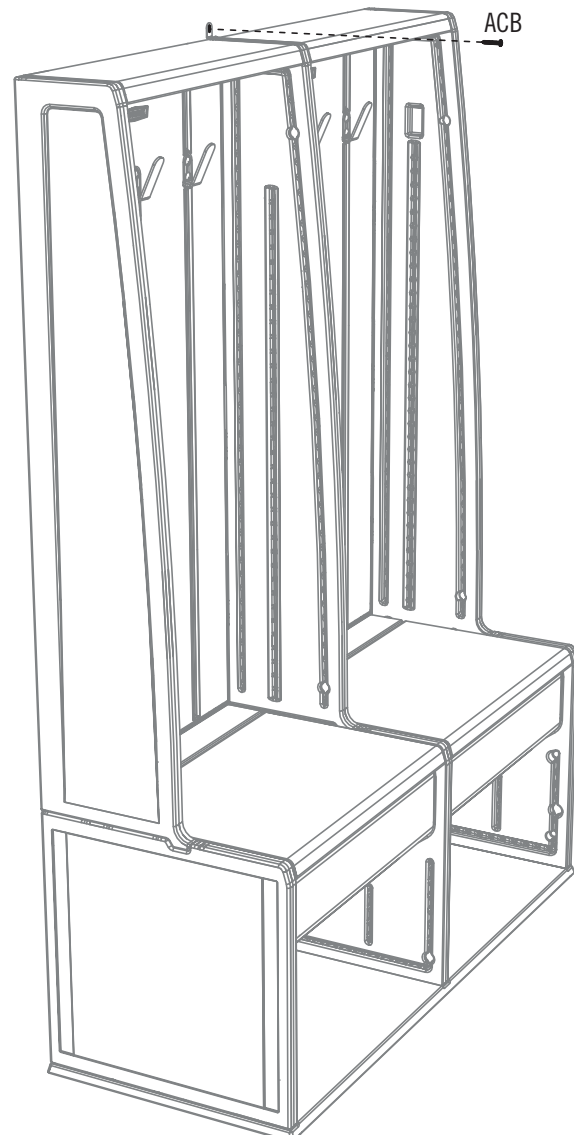



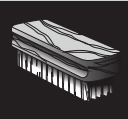

CLEANING & CARE

Congratulations on your Lifetime® product purchase. By following the instructions below, your new Lifetime product should provide you with years of service and enjoyment.

The polyethylene panels are stain and solvent resistant. Most stains can be removed using a mild soap and a soft-bristled brush. Abrasive cleaning materials may scratch the plastic and are not recommended. Repair scratches or rust spots on the metal by sanding the affected area lightly; using a rust preventative spray primer; and finally, spraying with a high-gloss spray enamel paint. Avoid placing a direct heat source on or near surfaces unless using a heat barrier.



NETTOYAGE ET ENTRETIEN

Nous vous félicitons d'avoir acheté ce produit Lifetime®. En suivant les instructions ci-dessous, votre nouveau produit Lifetime devrait vous fournir des années de service et de plaisir.

Les murs et les étagères en polyéthylène sont résistants aux taches et solvants de nettoyage. Pour les nettoyer, se servir d'un savon doux et d'une brosse douce. Les produits abrasifs de nettoyage risquent d'égratigner le plastique et ne sont pas recommandés. Pour réparer les égratignures ou taches de rouille sur le métal, frotter légèrement l'endroit affecté au papier de verre, puis passer une couche de produit vaporisant préventif, et, enfin, vaporiser une peinture émail ultrabrillante. Éviter de placer une source de chaleur directe sur ou près des surfaces, ou les protéger à l'aide d'une protection contre la chaleur.



LIMPIEZA Y CUIDADO

Felicidades por la compra de su producto Lifetime®. Al seguir las siguientes instrucciones, su nuevo producto Lifetime le brindará años de servicio y satisfacción.

Los paneles de polietileno son resistentes a las manchas y solventes. La mayoría de las manchas puede removerse usando un jabón suave y un cepillo de cerdas suaves. Los materiales abrasivos para limpieza pueden rayar el plástico y no se recomiendan. Reparar rayones o manchas de óxido en el metal, lijando suavemente la parte afectada; usando un aerosol preventivo de óxido y finalmente, rociando con una pintura de esmalte brillante. Evitar poner una fuente de calor directa en o cerca de las superficies sin usar una barrera de calor.



REGISTER YOUR PRODUCT ONLINE AT WWW.LIFETIME.COM

At Lifetime®, we are committed to providing innovative and quality products. While registering, you will have the opportunity to give us your feedback. Your input is valuable to us.

- You can also opt in to receive new product notifications or promotions.
- In the unlikely event of a product recall or safety modification, your registration provides the information we need to notify you directly.
- Registration is fast, easy, and completely voluntary.

LIFETIME'S PROMISE TO YOU:

Maintaining your privacy is our long-standing policy at Lifetime®. And you can rest assured that Lifetime® will not sell or provide your personal data to other third parties, or allow them to use your personal data for their own purposes.

We invite you to read our privacy policy at www.lifetime.com

REGISTER today!



ENREGISTRER CE PRODUIT EN LIGNE À WWW.LIFETIME.COM

Chez Lifetime®, nous nous engageons à fournir des produits innovateurs de qualité. Lors de votre inscription, vous aurez l'occasion de nous faire parvenir vos commentaires. Votre opinion est importante pour nous.

- On peut également choisir de recevoir des avis ou des promotions dans le cadre de nouveaux produits.
- Dans l'éventualité improbable d'un rappel ou d'un avis de sécurité, l'inscription fournit les renseignements nécessaires nous permettant de communiquer avec vous.
- L'inscription est rapide, facile et complètement volontaire.

LA PROMESSE DE LIFETIME :

Conserver votre confidentialité est notre politique de longue date chez Lifetime®. Vous pouvez donc être rassuré par le fait que Lifetime® ne vendra pas ou ne fournira pas vos données personnelles à des tiers, et ne leur permettra pas d'utiliser vos données personnelles à leurs propres fins.

Nous vous invitons à lire notre politique de confidentialité à www.lifetime.com (en anglais seulement)

ENREGISTRER CE PRODUIT aujourd'hui!



REGISTRAR EL PRODUCTO EN LÍNEA EN WWW.LIFETIME.COM

En Lifetime®, estamos comprometidos a ofrecer productos innovadores y de calidad. Al registrarse, usted tendrá la oportunidad de darnos su retroalimentación. Su información es valiosa para nosotros.

- También puede optar por recibir nuestras notificaciones o promociones.
- En el caso improbable de que el producto tenga que salir del mercado o que sufra alguna modificación, su registro provee la información que necesitamos para notificarle directamente.
- El registro es rápido, fácil y completamente voluntario.

LA PROMESA DE LIFETIME® PARA USTED:

Mantener privacidad es nuestra política permanente en Lifetime®. Y puede estar seguro que Lifetime® no venderá ni dará datos personales a terceros, ni les permitirá usar datos personales para fines propios.

Lo invitamos a leer nuestra política de privacidad en www.lifetime.com (sólo en inglés)

¡REGISTRARSE hoy mismo!



5-YEAR LIMITED FACTORY WARRANTY

THE MANUFACTURER RESERVES THE RIGHT TO MAKE SUBSTITUTIONS TO WARRANTY CLAIMS IF PARTS ARE UNAVAILABLE OR OBSOLETE.

1. Lifetime® storage lockers are warranted to the original purchaser to be free from defects in material or workmanship for a period of five years from the date of original retail purchase. The word “defects” is defined as imperfections that impair the use of the product. Defects resulting from misuse, abuse or negligence will void this warranty. This warranty does not cover defects due to improper installation, alteration or accident. This warranty does not cover damage caused by vandalism, rusting, “acts of nature” or any other event beyond the control of the manufacturer.
2. This warranty is nontransferable and is expressly limited to the repair or replacement of defective product. If the product is defective within the terms of this warranty, Lifetime Products, Inc. will repair or replace defective parts at no cost to the purchaser. Shipping charges to and from the factory are not covered and are the responsibility of the purchaser. Labor charges and related expenses for removal, installation or replacement of the product or its components are not covered under this warranty.
3. This warranty does not cover scratching or scuffing of the product that may result from normal usage. In addition, defects resulting from intentional damage, negligence, unreasonable use will void this warranty.
4. Liability for incidental or consequential damages is excluded to the extent permitted by law. While every attempt is made to embody the highest degree of safety in all equipment, freedom from injury cannot be guaranteed. The user assumes all risk of injury resulting from the use of this product. All merchandise is sold on this condition, and no representative of the company may waive or change this policy.
5. This product is not intended for institutional or commercial use; Lifetime Products, Inc. does not assume any liability for such use. Institutional or commercial use will void the warranty.
6. Our goods come with guarantees that cannot be excluded under the Australian Consumer Law. You are entitled to a replacement or refund for a major failure and for compensation for any other reasonably foreseeable loss or damage. You are also entitled to have the goods repaired or replaced if the goods fail to be of acceptable quality and the failure does not amount to a major failure.
7. This warranty is expressly in lieu of all other warranties, expressed or implied, including warranties of merchantability or fitness for use to extent permitted by Federal and state law. Neither Lifetime Products, Inc., nor any representative assumes any other liability in connection with this product. This warranty gives you specific legal rights, and you may also have other rights which vary from state to state.

PLEASE INCLUDE YOUR DATED SALES RECEIPT AND PHOTOGRAPHS OF DAMAGED PARTS.

REPORT PRODUCT DEFECTS IN WRITING TO:

Lifetime Products, Inc., PO Box 160010 Clearfield, UT 84016-0010
or call 1-800-225-3865 M-F 7 a.m. to 5 p.m. MST.

REGISTER YOUR PRODUCT FOR QUICKER CUSTOMER SERVICE.

Visit www.lifetime.com or call 1-800-225-3865 to register your product today.

FOR INTERNATIONAL WARRANTY CLAIMS:

All warranty claims must be accompanied by a sales receipt. Report all warranty claims in writing to your regional sales support representative. Please include your dated sales receipt and photographs of damaged parts.

To identify the representative for your region, please visit: www.lifetime.com/international



www.lifetime.com



GARANTIE DE FABRICATION LIMITÉE DE 5 ANS

LE FABRICANT RÉSERVE LE DROIT DE FAIRE DES SUBSTITUTIONS EN CAS DE RECOURS EN GARANTIE SI LES PIÈCES NE SONT PAS DISPONIBLES OR SONT OBSOLÈTES

1. Les vestiaires de rangement Lifetime® est garanti à l'acheteur d'origine contre tous défauts de matériau ou de fabrication pendant une durée de cinq ans à partir de la date d'achat d'origine. Le mot « défauts » signifie des défauts qui empêchent l'utilisation du produit. Les défauts résultant de mauvais usage, d'abus ou de négligence annulent cette garantie. Cette garantie ne couvre pas les dommages causés par le vandalisme, la rouille, « les calamités naturelles » ou tout autre événement en dehors du contrôle du fabricant.
2. Cette garantie n'est pas transférable et est expressément limitée à la réparation ou au remplacement du produit défectueux. Si le produit est déclaré défectueux selon les termes de cette garantie, Lifetime Products, Inc. réparera ou remplacera les parties défectueuses gratuitement pour l'acheteur. Les frais d'expéditions aller et retour de l'usine ne sont pas couverts et sont à la charge de l'acheteur. Les frais de main-d'œuvre et frais associés à l'enlèvement, au montage ou au remplacement de l'abri ou de ses composantes ne sont pas couverts par cette garantie.
3. Cette garantie ne couvre pas les égratignures ou éraillures des produits résultant d'une utilisation normale. Par ailleurs, les défauts résultant de dommages intentionnels, négligence, utilisation abusive annulent cette garantie.
4. Toute responsabilité pour dommages incidents ou consécutifs est exclue dans la mesure permise par la loi. Bien que toutes les mesures aient été prises pour intégrer le plus haut degré de sécurité dans l'ensemble du matériel, l'impossibilité de blessure ne peut pas être garantie. L'utilisateur assume tous les risques de blessure résultant de l'utilisation de ce produit. L'ensemble de la marchandise est vendu en vertu de cette condition et aucune personne représentant la société ne peut déroger à cette politique, ni la modifier.
5. Ce produit n'est pas prévu pour l'usage institutionnel ni commercial; Lifetime Products, Inc. n'assume aucune responsabilité pour tel usage. L'utilisation institutionnelle ou commerciale annulera cette garantie.
6. Cette garantie remplace expressément toutes autres garanties, expresses ou tacites, y compris les garanties de commercialisation ou d'adaptation à un but particulier dans la mesure permise par les lois fédérales et des états. Ni Lifetime Products, Inc. ni aucun de ses représentants n'assume aucune autre responsabilité concernant ce produit. Cette garantie vous accorde des droits particuliers, et vous aurai peut-être des autres droits qui varient d'un état à l'autre.

TOUS LES RECOURS EN GARANTIE DOIVENT ÊTRE ACCOMPAGNÉS DU REÇU DE VENTE.

FAIRE PARVENIR UN RAPPORT PAR ÉCRIT DE DÉFECTUOSITÉ DU PRODUIT A :
Lifetime Products, Inc., PO Box 160010 Clearfield, UT 84016-0010
ou appelez-nous au 1.800.225.3865 lundi à vendredi 0700 - 1700 (HNR)

ENREGISTREZ VOTRE ARTICLE À :

www.lifetime.com, ou appelez-nous au 1.800.225.3865 pour enregistrer votre article aujourd'hui.

POUR RECOURS EN GARANTIE INTERNATIONAUX:

Tous les recours en garantie doivent être accompagnés du reçu de vente. Faire parvenir un rapport par écrit de défauts du produit à votre représentant régional de ventes. Veuillez inclure votre reçu de vente daté et photographies des pièces endommagées. Pour identifier votre représentant régional — visitez www.lifetime.com/international



www.lifetime.com



GARANTÍA DE FÁBRICA LIMITADA POR 5 AÑOS

EL FABRICANTE SE RESERVA EL DERECHO DE HACER SUSTITUCIONES EN LOS ELEMENTOS REEMPLAZADOS BAJO GARANTÍA SI LAS PIEZAS NO ESTÁN DISPONIBLES O SON OBSOLETAS.

1. El comprador original recibe la garantía de que los lockeres de almacenamiento Lifetime® estarán libres de defectos de material o de mano de obra por un período de cinco años a contar desde la fecha de la compra original. La palabra “defectos” se define como imperfecciones que perjudican el uso del producto. Los defectos emergentes de un mal uso, abuso o negligencia invalidarán esta garantía. Esta garantía no cubre defectos debidos a una instalación o alteración incorrecta o a un accidente. Esta garantía no cubre daños causados por vandalismo, oxidación, “actos de la naturaleza” u otros eventos que estén más allá del control del fabricante.
2. Esta garantía es intransferible, y queda expresamente limitada a la reparación o reemplazo de los productos defectuosos. Si el producto se encuentra defectuoso dentro de los términos de esta garantía, Lifetime Products, Inc. reparará o reemplazará las piezas defectuosas sin costo alguno para el comprador. Los gastos de envío hacia y desde la fábrica no están cubiertos, y quedan bajo la responsabilidad del comprador.
3. Esta garantía no cubre raspaduras ni marcas en el producto que pueden resultar de su uso normal. Además, los defectos causados por daños intencionales, negligencia, uso irrazonable invalidarán esta garantía.
4. La responsabilidad por daños incidentales o consecuentes queda excluida hasta el punto en que lo permita la ley. Si bien se hace el mayor esfuerzo posible para lograr el más alto grado de seguridad en todos nuestros equipos, no puede garantizarse la libertad de cualquier tipo de lesión. El usuario asume todos los riesgos de lesiones emergentes del uso de este producto. Toda nuestra mercadería se vende bajo esta condición, y ningún representante de la compañía puede anular ni cambiar esta política.
5. Este producto no está pensado para el uso institucional ni comercial; Lifetime Products, Inc. no asume ninguna otra responsabilidad en conexión con este producto. El uso institucional o comercial invalidará la garantía.
6. Esta garantía se otorga en reemplazo expreso de toda otra garantía, expresa o implícita, incluidas las garantías de comercialización o adaptación para el uso en la medida permitida por las leyes federales y estatales. Ni Lifetime Products, Inc., ni ninguno de sus representantes asume ninguna otra responsabilidad en conexión con este producto. Esta garantía le otorga derechos legales específicos, y usted puede tener otros derechos que varían de estado a estado.

NINGUNA GARANTÍA OFRECIDA POR EL FABRICANTE ES VÁLIDA EN MÉXICO.

TODOS LOS RECLAMOS DE GARANTÍA DEBEN ESTAR ACOMPAÑADOS POR UN RECIBO DE COMPRA

INFORME POR ESCRITO LOS DEFECTOS EN EL PRODUCTO A:

Por favor, incluya el recibo de compra fechado y fotografías de las piezas dañadas.

Lifetime Products, Inc., PO Box 160010 Clearfield, UT 84016-0010,

o llame al 1.800.225.3865 de lunes a viernes de 0700 hasta 1700 (Hora de las Montañas)

REGISTRE SU PRODUCTO

Visite nuestra página en Internet www.lifetime.com, o llame al 1.800.225.3865 para registrar su producto hoy.

PARA RECLAMOS DE GARANTÍA INTERNACIONALES:

Todos los reclamos de garantía deben estar acompañados por un recibo de compra. Informe por escrito todos los reclamos de garantía a su representante regional de ventas. Favor de incluir su recibo de compra fechado y fotografías de las piezas dañadas.

Para identificar el representante de su región, visite www.lifetime.com/international



www.lifetime.com

ENHANCE YOUR LIFETIME® PURCHASE BY ADDING ACCESSORIES OR OTHER GREAT PRODUCTS

To purchase accessories or other Lifetime® products, visit us at:

www.lifetime.com

Or call: 1-800-424-3865

7:00 am–5:00 pm (M–F) MST and 9:00 am–1:00 pm Saturday MST

AMÉLIORER L'ACHAT LIFETIME® EN AJOUTANT DES ACCESSOIRES OU D'AUTRES PRODUITS

Pour acheter des accessoires ou des autres produits Lifetime®, visiter le :

www.lifetime.com

(Anglais seulement)

Ou composer le 1-800-424-3865

Du lundi au vendredi de 7 h à 17 h, HR et le samedi de 9 h à 13 h, HR

MEJORAR LA COMPRA DE LIFETIME® AGREGANDO ACCESORIOS U OTROS MARAVILLOSOS PRODUCTOS

Para comprar accesorios u otros productos de Lifetime®, visitarnos en:

www.lifetime.com

(solo inglés)

O marcar al: 1-800-424-3865

De lunes hasta viernes 7:00 h–17:00 h Horario Éstandar de la Montaña (MST) y sábados 9:00 h–13:00 h (MST)



www.lifetime.com

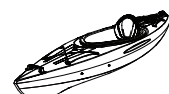
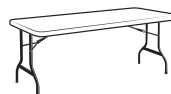

Made in the U.S.A. / Fabriqué aux États-Unis / Hecho en los EUA