

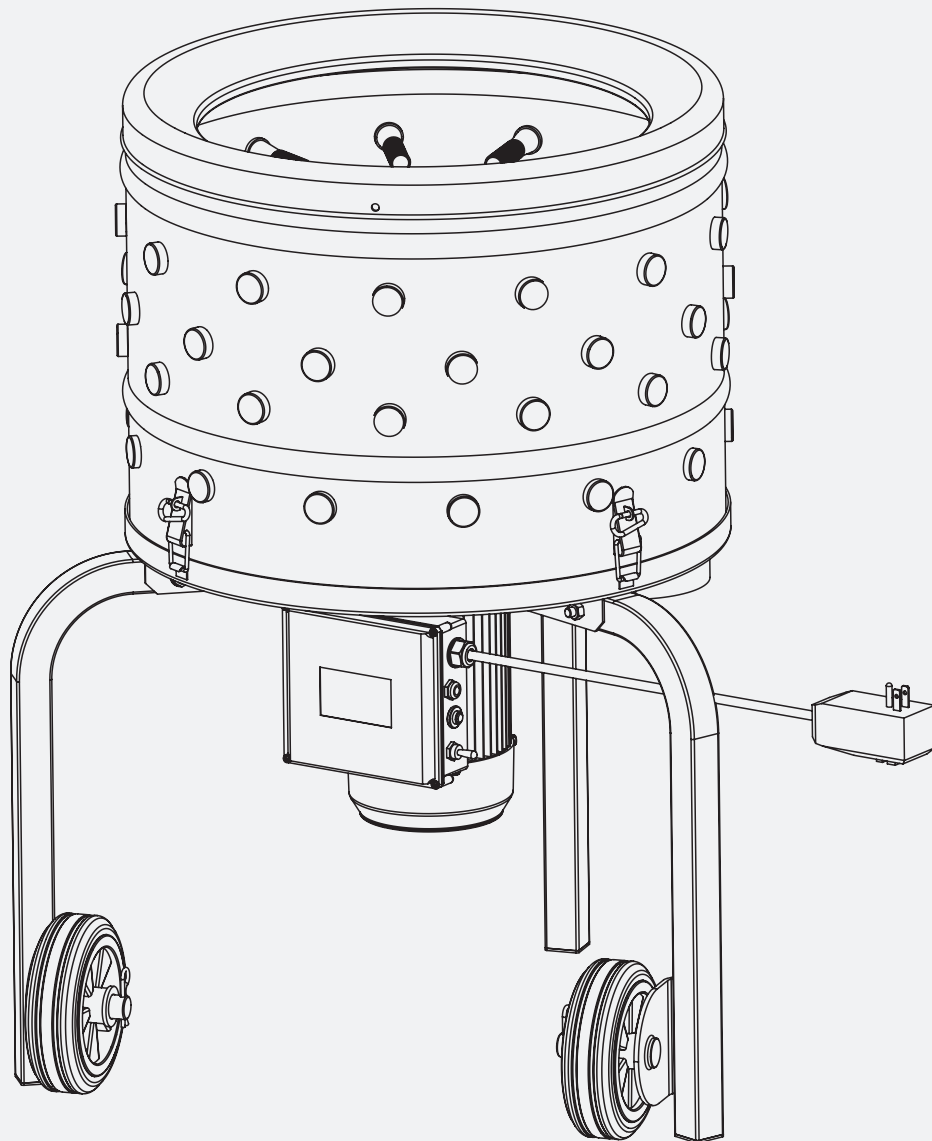

Chicken Plucker | GUO126

Operator's Manual



Warning: Please read and thoroughly understand all instructions before operating. Failure to follow safety rules and other basic safety precautions may result in serious personal injury. Keep these instructions in a safe and easily accessible place so that they can be referred to when needed. Retain these instructions to assist in future servicing.

1. WARNING	1
2. INTRODUCTION	1
3. TECHNICAL SPECIFICATIONS	2
4. BEFORE USE	2
5. ASSEMBLY INSTRUCTIONS	3
6. PLUCKING INSTRUCTIONS	4
7. TROUBLE-SHOOTING	4
8. EXPLODED VIEW AND PARTS LIST	5

1. WARNING

The warnings, cautions, and instructions discussed in this instruction manual cannot cover all possible conditions or situations that could occur. It must be understood by the operator that common sense and caution are factors that cannot be built into this product, but must be supplied by the operator.

Please operate according to Operation Method and remain the proper operation procedures before using. Please assemble and operate carefully, taking care not to scratch skin. Please do not to put hands around the paddles to avoid any possible hurt.

Please read instruction manual.

- Keep all loose clothing, away from moving parts when plucker is in use.
- Keep fingers and hair away from moving parts when plucker is in use.
- Turn plucker off before unplugging from outlet.
- Always unplug plucker when changing part on the plucker.
- Unplug when assembling or disassembling the unit.
- To keep supervision is necessary when any appliance is used near children.
- Never remove the unit when it is running.
- Do not disassemble the plucker or place anything in the plucker during operation.
- Do not use the plucker if the power cord is broken. Please return the unit to the customer service or the store where it was purchased.
- To protect against risk of electrical shock do not put (state specific part or parts in question) in water or other liquid.
- Unplug the unit when not in use, before putting on or taking off parts, and before cleaning.
- Do not operate any appliance with a damaged cord or plug or after the appliance malfunctions, or is dropped or damaged in any manner. Return appliance to the nearest authorized service facility for examination, repair or electrical or mechanical adjustment.
- The use of attachments not recommended or sold by the manufacturer may cause fire, electric shock or injury.
- Do not let cord hang over edge of table or counter.
- SAVE THESE INSTRUCTIONS

2. INTRODUCTION

Thank you and congratulations on purchasing a SUPERHANDY Chicken Plucker. Your plucker comes complete with everything you need to safely and easily plucking feathers. Please take a few minutes to read through this manual before installation and use.

Your chicken plucker is made of the finest materials to ensure extended use for all of your de-feathering processing needs. Your plucker will provide many years of service upon your care and proper operation.

3. TECHNICAL SPECIFICATIONS

SKU#	GUO126
Wheels Included	Yes, 2
Rotational Speed	280 RPM
Fingers	92
Box Dimensions	21.8"x21.8"x20.3"
Assembled Dimensions	24.8"x24.8"x33.5"
Voltage	AC120V
Wattage	1.0HP
Gross Weight	59 lbs
Net Weight	55 lbs
Removable Tub	Yes
Drive Type	Planetary gears
Primary Materials	Brushed Stainless Steel
Hardware Material	Spray paint carbon steel
Water Resistant	IP54
Corrosion Resistant	Yes
UV Persistent	Yes
Antimicrobial	Yes
Auto power off protection	Yes
Safety Stop Feature	Yes
Outdoor Use	Yes
Commercial Use	No

4. BEFORE USE

1. Read and follow all instructions in the manual and on the unit before starting.
2. Dress appropriately when operating the machine.
3. Removing all packing grease and oil from the surfaces.
4. Dry all parts before re-assemble.
5. Keep packing material for future storage of plucker.
6. Do not allow children to operate this machine.

5. ASSEMBLY INSTRUCTIONS

5.1 Follow the instruction, install part #16, part #14, and part #10, align the M8 bolts part #17 and part #18 with threaded holes and screw them tightly. (See Fig.01)

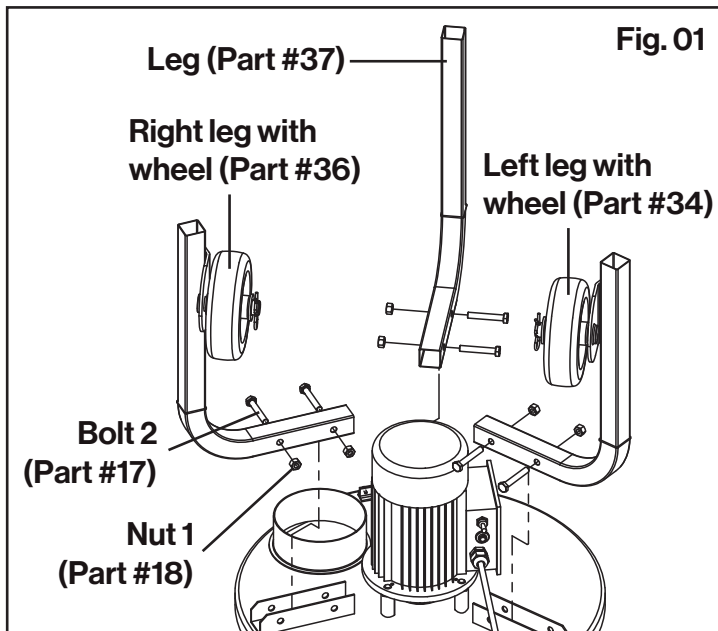

5.2 Follow the instruction, install part #23 feather plate, then install part #29 through into part #27 to lock the feather plate. (See Fig.02)

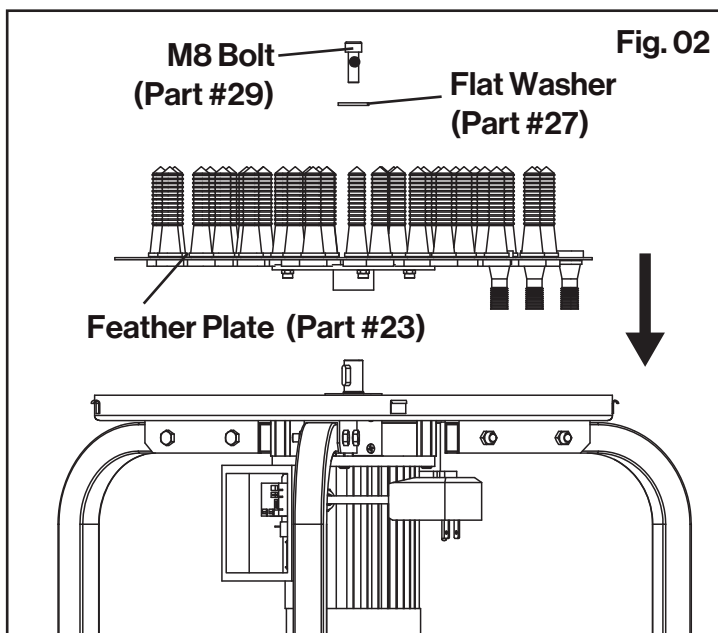

5.3 Please install the tub to the bottom plate according to the arrow direction, make the two arrows be directed at each other, so that the proximity switch activated. Lock the tub and fasten gourd buckle. (See Fig.03)

5.4 Please install the Proximity Switch (Part#21) onto the 'L' Pin on the bottom plate, use screws (part#21) and nuts (part#26) to fix it. (See Fig.04)

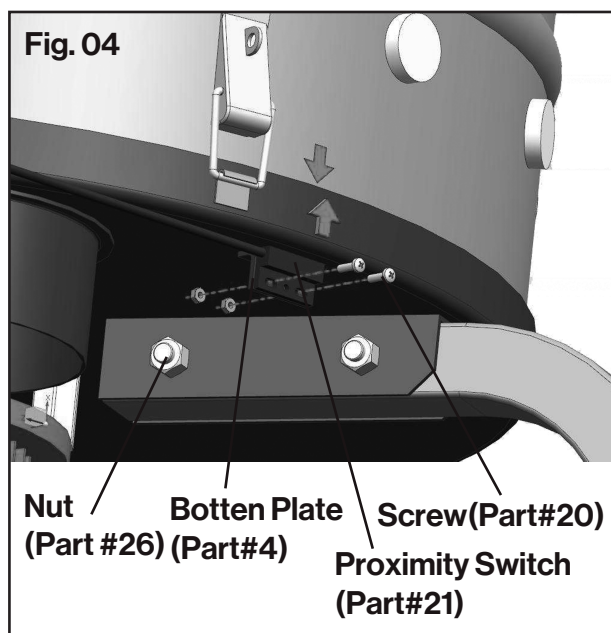
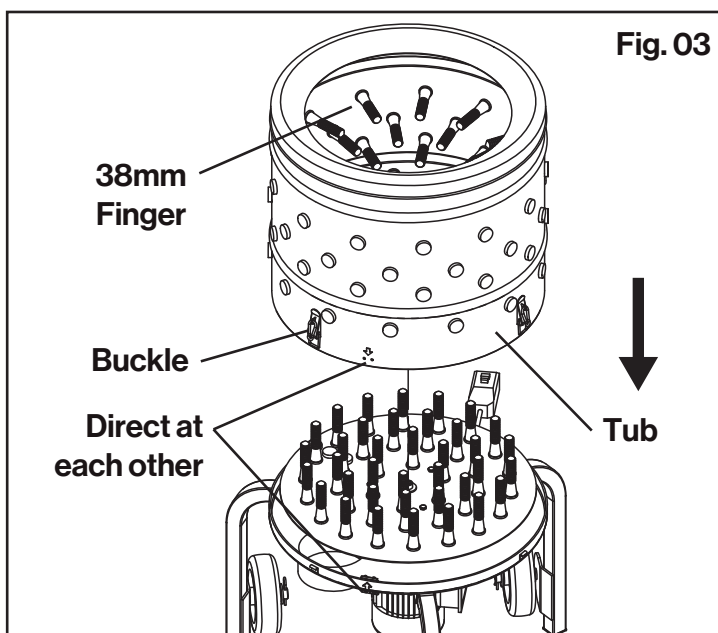

6. PLUCKING INSTRUCTIONS

1. Make sure all safety features are operational, including the power switch and proximity switch.
2. Check that all nuts and bolts are secure.

NOTE: All hardware (nuts, bolts, etc) should be checked for tightness before each use. Vibration of machine can cause them to loosen.

3. Keep electrical connections out of areas where water can pool.
4. Each time the chicken plucker is plugged in, you must press the reset button on the leakage protector. The machine will not start without this step.
5. Put the poultry into scalding water should be approximately 65°C (140-150°F), plunging the poultry in and out of the water for about 1 minute. When the bigger feather on wings can be pulled out easily by hand.
6. Recommend to mix the soap with scald water to make the oil on feathers easily broken down, which allows the hot water to penetrate to poultry skin. Such as duck and goose, both have oil on their feathers.
7. Press the start button on power switch and put the poultry into the plucker.
8. Drop the poultry into plucker and let machine process until feathers are removed. A properly scalded poultry will pluck in about 15-30 seconds.
9. Turn off the chicken plucker when finished.

NOTE: DO NOT retrieve poultry unless unit has come to a complete stop.

10. Unplug the unit when you are done using the machine.

AFTER USE

1. Turn off the machine, unplug before removing foreign matters.
2. Keep hands out of feather chute.
3. Disassemble all parts and wash thoroughly in soapy water.
4. You must remove all foreign material from all appliance parts.
5. Do not use bleach or chlorine based chemicals to clean. Discoloration of plastic parts can occur.
6. Wipe down all non stainless steel parts with a food grade spray. Alternatively, wipe down with a salad oil to keep from rusting.
7. Do not immerse motor housing in water. Damage to motor can occur.
8. It is best to keep the unit stored indoors or covered, not exposed to water and sunlight.

WARNING

KEEP HANDS OUT OF FEATHER CHUTE. DO NOT ATTEMPT TO CLEAR FEATHERS OR OTHER DEBRIS FROM FEATHER CHUTE WITH THE UNIT PLUGGED IN. UNPLUG THE UNIT BEFORE CLEANING OR REMOVING FOREIGN MATTER, SUCH AS BIRD HEADS, FROM THE PLUCKER.

7. TROUBLE-SHOOTING

Problems	Solutions
Unit stop suddenly while working.	<ol style="list-style-type: none">1. Press the over-current protector button (Part #8), and press power switch on the motor (Part #13), to see if the unit works.2. If not, please unplug the unit and re-plug it 10 seconds later. Press the reset button on leakage protector (Part #7) and power switch on the motor (Part #13).
Unit not start when press power switch.	<ol style="list-style-type: none">1. Press the reset button on leakage protector (Part #7) everytime when you plug in the unit.

8. EXPLODED VIEW AND PARTS LIST

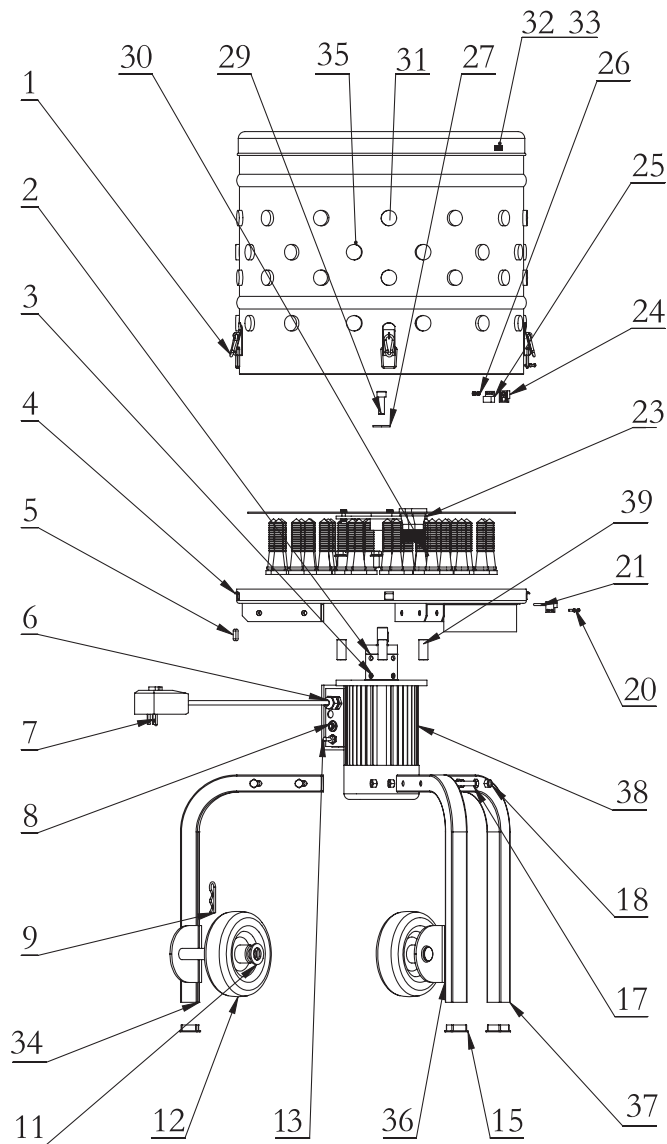

Part No.	Description	Q'ty	Part No.	Description	Q'ty
1	Buckle Clamp	4	23	Feather Plate	1
2	Reducer	1	24	Washer	1
3	Screw 2	4	25	Magnet	1
4	Botten Plate	1	26	Nut M3	2
5	Flat Key	1	27	Flat Washer	1
6	Wire Nail	1	29	Bolt M8x30	1
7	Leakage Protector	1	30	Screw 3	4
8	Over-current Protector	1	31	Plastic Finger	1
9	Clevis Pin	2	32	Nut M6x14	1
11	Flat Washer	2	33	Bolt M6	1
13	Power Switch On Motor	1	34	Left Leg With Wheel	1
12	Wheels	2	35	Tub	1
15	Leg Foot Cap	3	36	Right Leg With Wheel	1
17	Bolt M8x50	6	37	Leg	1
18	Nut M8	6	38	Motor Assembly	1
20	Screw M3x10	4	39	Assy Feather Pan	4
21	Proximity Switch	1			



Thank you for your most recent purchase.

superhandyus.com



Great Circle USA
Support Line: 1-866-493-0524
help@superhandyus.com
www.superhandyus.com



Follow us on social media
@SuperHandy



Plumeuse de Poulet | GUO126

Manuel d'Instruction

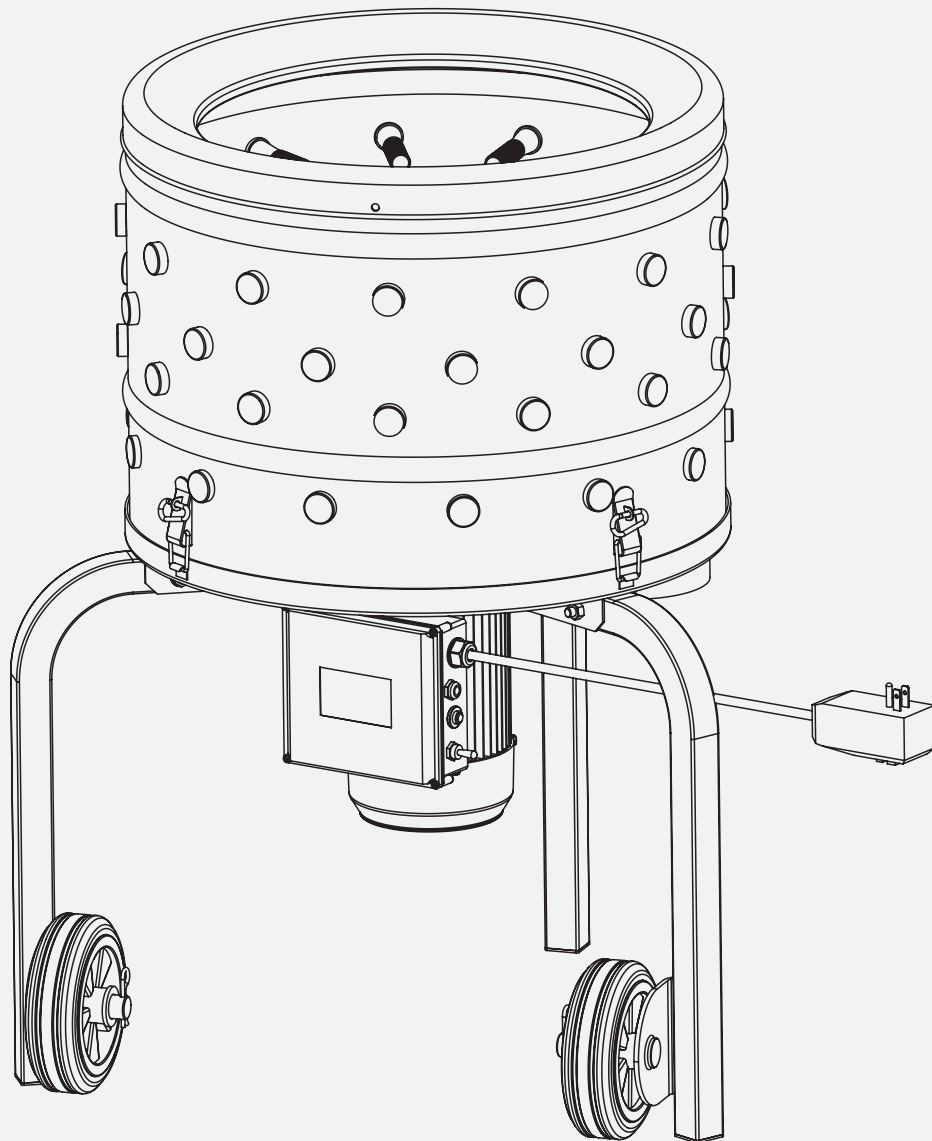

Avvertimento: Veuillez lire et bien comprendre toutes les instructions avant d'utiliser l'appareil. Le non-respect des règles de sécurité et d'autres précautions de base peut entraîner des blessures graves. Conservez ces instructions dans un endroit sûr et facilement accessible afin de pouvoir vous y référer en cas de besoin. Conservez ces instructions pour faciliter l'entretien ultérieur de l'appareil.

1. WARNING -----	1
2. INTRODUCTION -----	1
3. TECHNICAL SPECIFICATIONS -----	2
4. BEFORE USE -----	2
5. ASSURE INFUSIONS -----	3
6. INSTRUCTIONS DE PLUMAGE -----	4
7. DÉPANNAGE -----	4
8. VUE ÉCLATÉE ET LISTE DES PIÈCES -----	5

1. WARNING

Les avertissements, les mises en garde et les instructions décrites dans ce manuel d'instructions ne peuvent pas couvrir toutes les conditions ou les situations qui pourraient se produire. Il doit être compris par l'opérateur que le bon sens et la prudence sont des facteurs qui ne peuvent pas être intégrés dans ce produit, cependant, doivent être fournis par l'opérateur.

Veillez opérer selon la Méthode d'Opération et rester correctement les procédures de fonctionnement avant de l'utiliser. Veillez monter et faire fonctionner, en prenant soin de ne pas gratter la peau. Veillez ne pas mettre les mains autour des palettes pour éviter toute blessure possible.

Veillez lire le manuel d'instructions.

- Gardez tous les vêtements enlevés à l'écart des pièces mobiles lorsque la plumeuse est utilisée.
- Gardez les doigts et les poils à l'écart des pièces mobiles lorsque la plumeuse est utilisée.
- Éteignez la plumeuse avant de la débrancher de la prise de courant.
- Débranchez toujours la plumeuse lorsque vous changez de pièce de la plumeuse.
- Débranchez-le lors du montage ou du démontage de l'unité.
- Il est nécessaire de garder la supervision lorsque n'importe quel appareil est utilisé près des enfants.
- Ne retirez jamais l'unité lorsqu'elle fonctionne.
- Ne démontez pas la plumeuse et ne mettez rien dans la plumeuse pendant le fonctionnement.
- N'utilisez pas la plumeuse si le cordon d'alimentation est cassé. Veuillez retourner l'appareil au service clientèle ou le magasin où il a été acheté.
- Pour protéger contre le risque de choc électrique, ne mettez pas (pièce spécifique en état ou des pièces en question) dans de l'eau ou tout autre liquide.
- Débranchez l'appareil lorsqu'il n'est pas utilisé, avant de mettre ou de retirer des pièces et avant de le nettoyer.
- Ne faites pas fonctionner l'appareil avec un cordon endommagé ou la fiche ou l'appareil qui fonctionne mal et est tombé ou endommagé de quelque manière que ce soit. Retournez l'appareil au centre de service agréé le plus proche pour l'examen, la réparation ou le réglage électrique ou mécanique.
- L'utilisation d'accessoires non recommandés ou vendus par le fabricant peut provoquer un incendie, un choc électrique ou des blessures.
- Ne laissez pas le cordon pendre par-dessus du bord de la table ou du comptoir.
- CONSERVEZ CES INSTRUCTIONS

2. INTRODUCTION

Merci et félicitations pour l'achat d'une Plumeuse de Poulet SUPERHANDY. Votre plumeuse est livrée avec tout ce dont vous avez besoin pour plumer facilement et en toute sécurité plumes. Prenez quelques minutes pour lire ce manuel avant l'installation et l'utilisation.

Votre plumeuse de poulet est faite des meilleurs matériaux pour assurer une utilisation prolongée pour tous vos besoins de traitement de plumage. La plumeuse vous fournira le service de nombreuses années en cas de votre soin et bon fonctionnement.

3. DÉTAILS TECHNIQUES

SKU#	GUO126
Roues incluses	Oui, 2
Vitesse de Rotation	280 RPM
Doigts	92
Dimensions de Boîte	21.8"x21.8"x20.3"
Dimensions d'assemblée	24.8"x24.8"x33.5"
Tension	AC120V
Puissance (W)	1.0HP
Poids Brut	59 lbs
Poids Net	55 lbs
Cuve Amovible	Oui
Type d'Entraînement	Engrenages planétaires
Matériaux Primaires	Acier inoxydable brossé
Matériel du Matériel	Peinture par pulvérisation de l'acier au carbone
Résistant à l'eau	IP54
Résistant à la corrosion	Oui
UV Persistante	Oui
Antimicrobien	Oui
Protection de mise hors tension automatique	Oui
Fonction d'Arrêt de Sécurité	Oui
Usage Extérieur	Oui
Usage Commercial	Non

4. AVANT UTILISATION

1. Lisez et suivez toutes les instructions du manuel et de l'appareil avant de commencer.
2. Habillez-vous de manière appropriée lorsque vous utilisez la machine.
3. Enlevez toute la graisse d'emballage et l'huile des surfaces.
4. Séchez toutes les pièces avant de les réassembler.
5. Conservez le matériel d'emballage pour le stockage futur de la plumeuse.
6. Ne laissez pas les enfants utiliser cette machine.

5. INSTRUCTIONS DE MONTAGE

5.1 Suivez les instructions, installez la pièce # 16, la pièce # 14 et la pièce # 10, alignez les boulons M8 de la pièce # 17 et la partie # 18 avec des trous taraudés et les visser fermement. (See Fig.01)

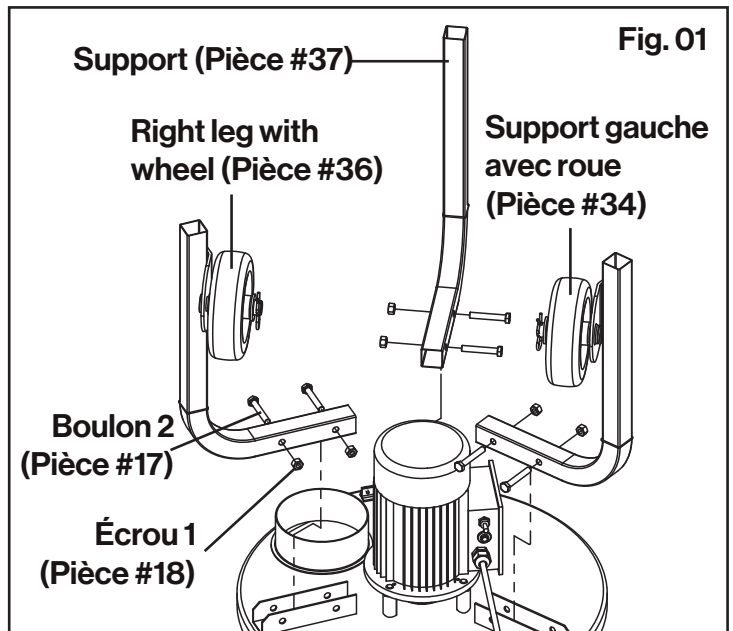

5.2 Suivez les instructions, installez la pièce # 23 plaque de plume, puis installez la pièce # 29 dans la pièce # 27 pour verrouiller la plaque de plume. (See Fig.02)

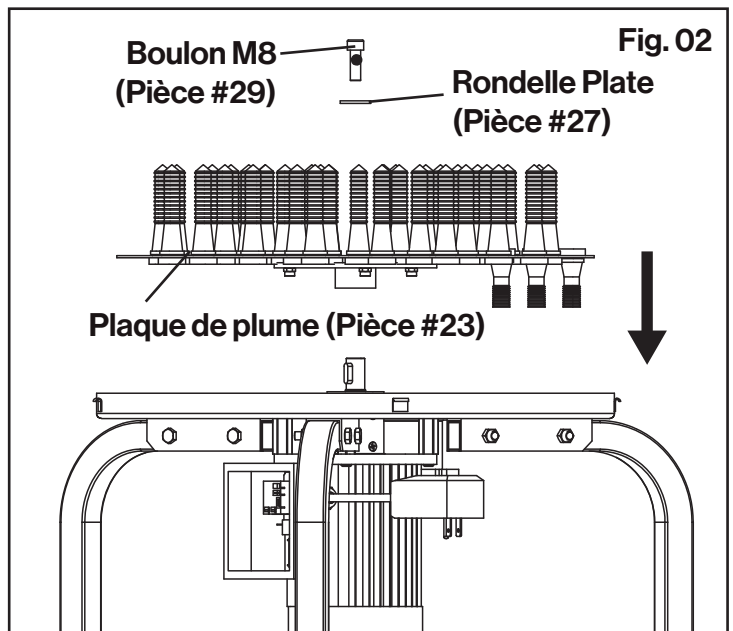

5.3 Veuillez installer la cuve à la plaque de fond selon la direction de la flèche, faites les deux flèches sont dirigées l'une vers l'autre, de sorte que l'interrupteur de proximité est activé. Verrouillez la cuve et attachez la boucle de gourde. (See Fig.03)

5.4 Veuillez installer l'Interrupteur de Proximité (Pièce # 21) sur la broche "L" sur la plaque inférieure, utilisez les vis (Pièce # 21) et les écrous (Pièce # 26) pour le fixer. (See Fig.04)

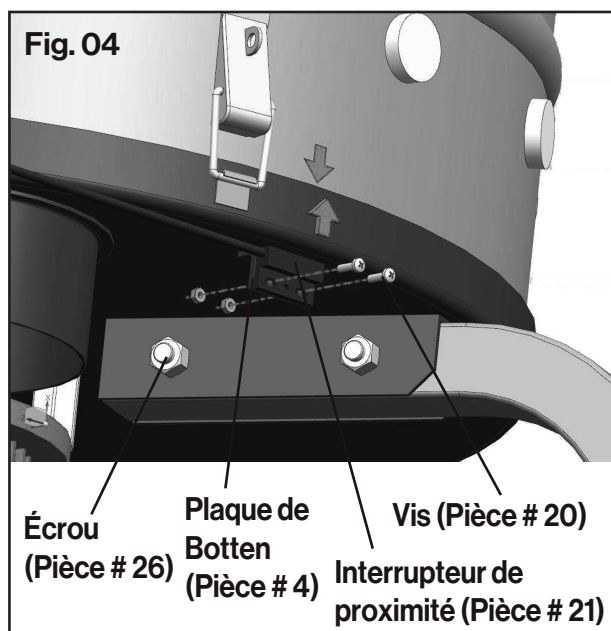
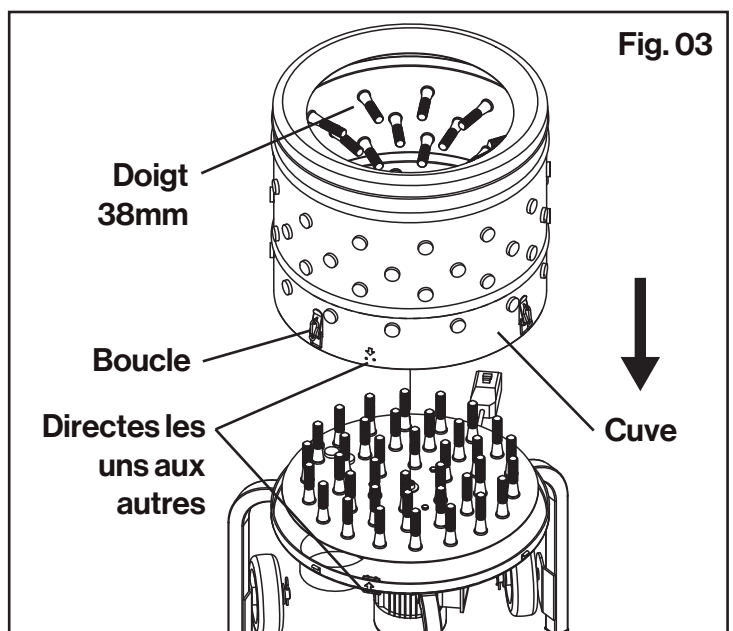

6. INSTRUCTIONS DE PLUMAGE

1. Assurez-vous que tous les dispositifs de sécurité sont opérationnels, y compris l'interrupteur d'alimentation et l'interrupteur de proximité.
2. Vérifier que tous les écrous et les boulons sont bien fixés.

REMARQUE : Il convient de vérifier le serrage de toutes les pièces (écrous, boulons, etc.) avant chaque utilisation. Les vibrations de la machine peuvent les faire se desserrer.

3. Gardez les connexions électriques hors des zones où l'eau peut s'accumuler.
 4. Chaque fois que la plumeuse de poulet est branchée, vous devez appuyer sur le bouton de réinitialisation de la protection contre les fuites. La machine ne démarrera pas sans cette étape.
 5. Plongez la volaille dans de l'eau bouillante dont la température doit être d'environ 65°C (140-150°F), en plongeant la volaille dans l'eau et en la retirant pendant environ une minute, plonger la volaille dans l'eau et la sortir de l'eau pendant environ 1 minute. Lorsque la plus grosse plume des ailes peut être s'arracher facilement à la main.
 6. Il est recommandé de mélanger le savon avec de l'eau d'ébullition pour que l'huile sur les plumes se décompose facilement. L'huile sur les plumes, ce qui permet à l'eau chaude de pénétrer dans la peau de la volaille. Le canard et l'oie, par exemple, ont tous deux de l'huile sur leurs plumes. canard et l'oie, tous deux ont de l'huile sur leurs plumes.
 7. Appuyez sur le bouton de démarrage de l'interrupteur et placez la volaille dans la plumeuse.
 8. Laissez tomber la volaille dans la plumeuse et laissez la machine travailler jusqu'à ce que les plumes soient enlevées. Une volaille correctement ébouillantée sera plumée en 15 à 30 secondes.
 9. Éteignez la plumeuse de poulet lorsque vous avez terminé.
- REMARQUE : Ne récupérez PAS la volaille tant que l'appareil n'est pas complètement arrêté.**
10. Débranchez l'appareil lorsque vous avez fini d'utiliser la machine.

APRÈS UTILISATION

1. Éteignez la machine, débranchez-la avant de retirer les corps étrangers.
2. Gardez les mains hors de la goulotte.
3. Démontez toutes les pièces et bien les lavez à l'eau savonneuse.
4. Vous devez retirer tous les corps étrangers de toutes les pièces de l'appareil.
5. N'utilisez pas de produits à blanchir ou produits chimiques à base de chlore ou de chlore pour nettoyer. Une décoloration des pièces en plastique peut se produire.
6. Essuyez toutes les pièces non en acier inoxydable avec un spray de qualité alimentaire. Alternativement, essuyez avec une huile à salade pour éviter de rouiller.
7. Ne plongez pas le boîtier du moteur dans l'eau. Des dommages au moteur peuvent survenir.
8. Il est préférable de conserver l'appareil à l'intérieur ou couvert, sans l'exposer à l'eau et à la lumière du soleil.

AVERTISSEMENT

GARDEZ LES MAINS HORS DE LA GOULOTTE DE PLUME. NE TENTEZ PAS D'ÉLIMINER LES PLUMES OU AUTRES DÉBRIS DE LA GOULOTTE AVEC L'APPAREIL BRANCHÉ. DEBRANCHEZ L'APPAREIL AVANT DE NETTOYER OU DE RETIRER DE LA PLUMEUSE LES MATIÈRES ÉTRANGÈRES, TELLES QUE LES TÊTES D'OISEAU.

7. DÉPANNAGE

Problèmes	Solutions
L'appareil s'arrête soudainement en travaillant.	<ol style="list-style-type: none">1. Appuyez sur le bouton de protection contre les surintensités (Pièce # 8) et appuyez sur l'interrupteur d'alimentation du moteur (Pièce # 13) pour voir si l'appareil fonctionne.2. Sinon, veuillez débrancher l'appareil et le rebrancher 10 secondes plus tard. Appuyez sur le bouton de réinitialisation sur le protecteur de fuite (Pièce # 7) et mettez le moteur (Pièce # 13) sous tension.
L'appareil ne démarre pas lorsque l'interrupteur d'alimentation est pressé.	<ol style="list-style-type: none">1. Appuyez sur le bouton de réinitialisation sur le protecteur de fuite (Pièce # 7) chaque fois que vous branchez l'appareil.

8. VUE ÉCLATÉE ET LISTE DES PIÈCES

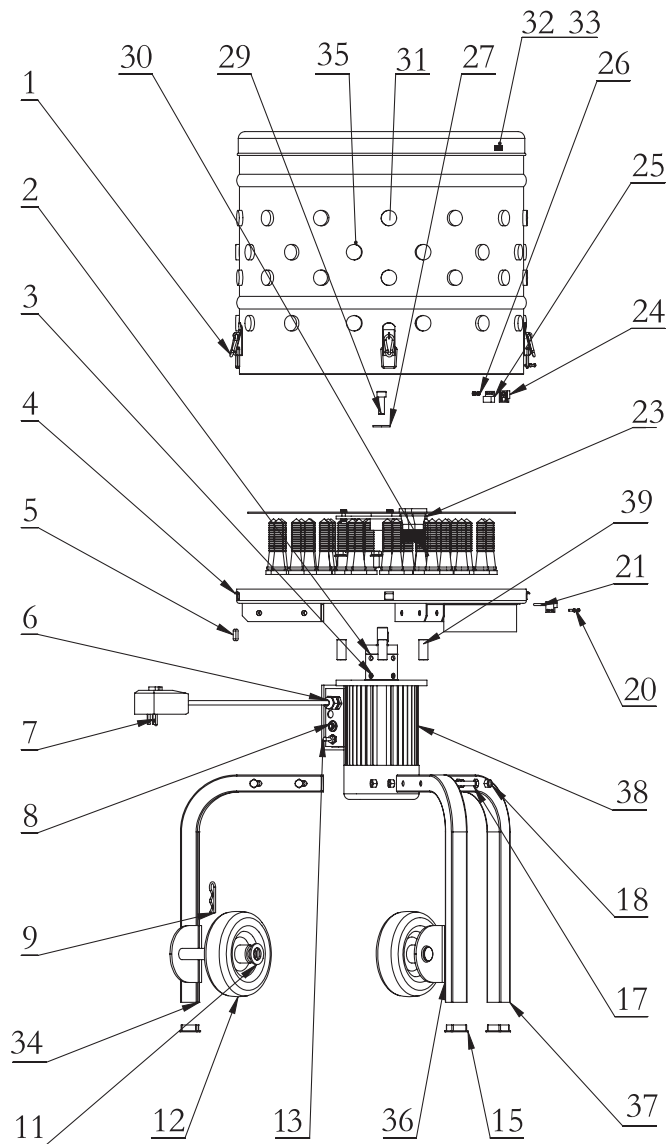

No. Pièce	Description du produit	Qté	No. Pièce	Description du produit	Qté
1	Pince à boucles	4	23	Plaque de plume	1
2	Réducteur	1	24	Laveuse	1
3	Vis 2	4	25	Aimant	1
4	Plaque de Botten	1	26	Ecrou M3	2
5	Clé plate	1	27	Rondelle plate	1
6	Clou en fil de fer	1	29	Boulon M8x30	1
7	Protection contre les fuites	1	30	Vis 3	4
8	Protection contre les surintensités	1	31	Doigt en plastique	1
9	Axe de chape	2	32	Ecrou M6x14	1
11	Rondelle plate	2	33	Boulon M6	1
12	Roues	2	34	Jambe gauche avec roue	1
13	Interrupteur d'alimentation sur le moteur	1	35	Tub	1
15	Pied de jambe Capuchon	3	36	Jambe droite avec roue	1
17	Boulon M8x50	6	37	Pied	1
18	Ecrou M8	6	38	Assemblage du moteur	1
20	Vis M3x10	4	39	Assy Feather Pan	4
21	Interrupteur de proximité	1			



Nous vous remercions pour votre dernier achat.

superhandyus.com



Great Circle USA
Support Line: 1-866-493-0524
help@superhandyus.com
www.superhandyus.com



Suivez-nous sur les médias sociaux
@SuperHandy