

**YTL-171-428**

# **38" / 42" TOW-BEHIND LAWN SWEEPER**

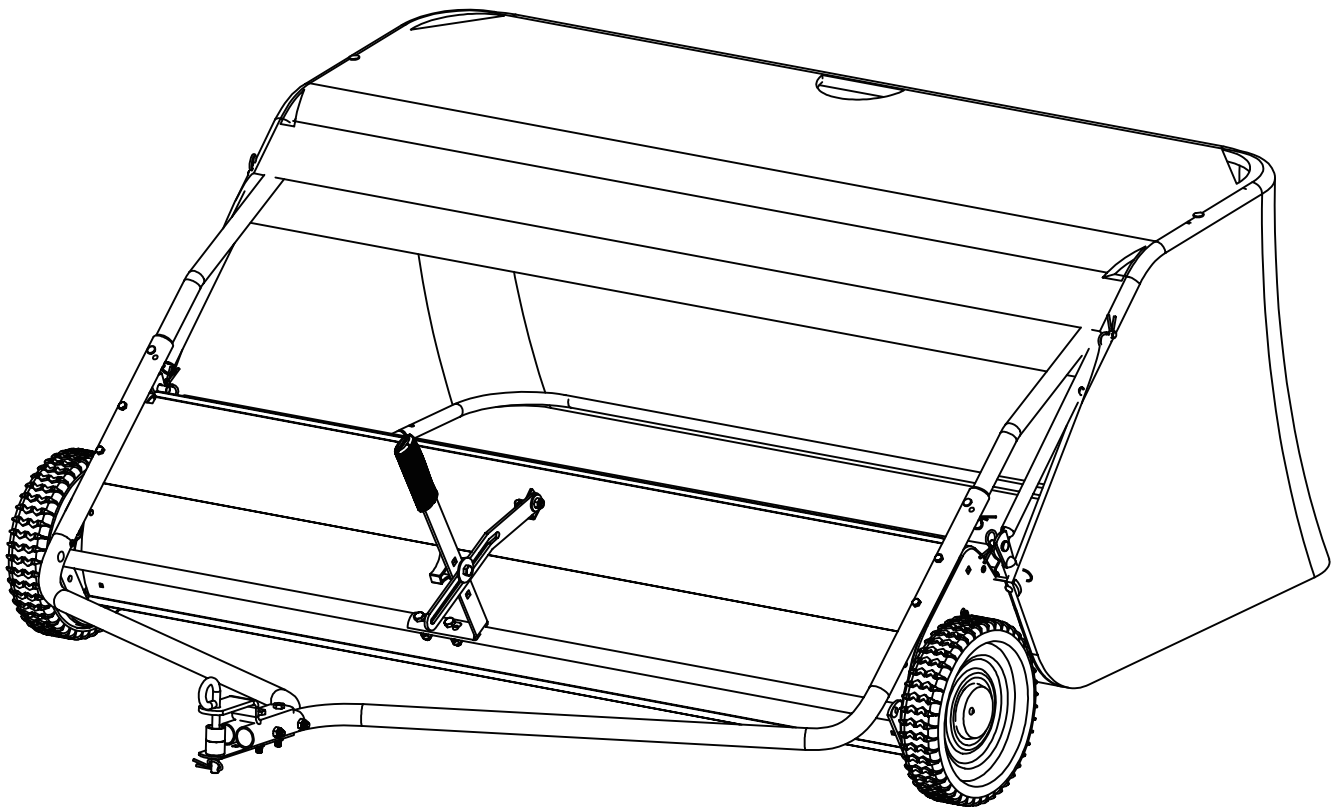

**ATTACH YOUR RECEIPT HERE**

Serial Number \_\_\_\_\_ Purchase Date \_\_\_\_\_

## TABLE OF CONTENTS

---

Package Contents .....	3
Hardware Contents .....	4
Safety Information .....	5
Assembly Instructions .....	6 - 11
Operating Instructions .....	12
Maintenance .....	13 - 14
Storage and Specifications .....	15
Parts Drawing .....	16
Parts List .....	17 - 18
Warranty .....	19

# PACKAGE CONTENTS

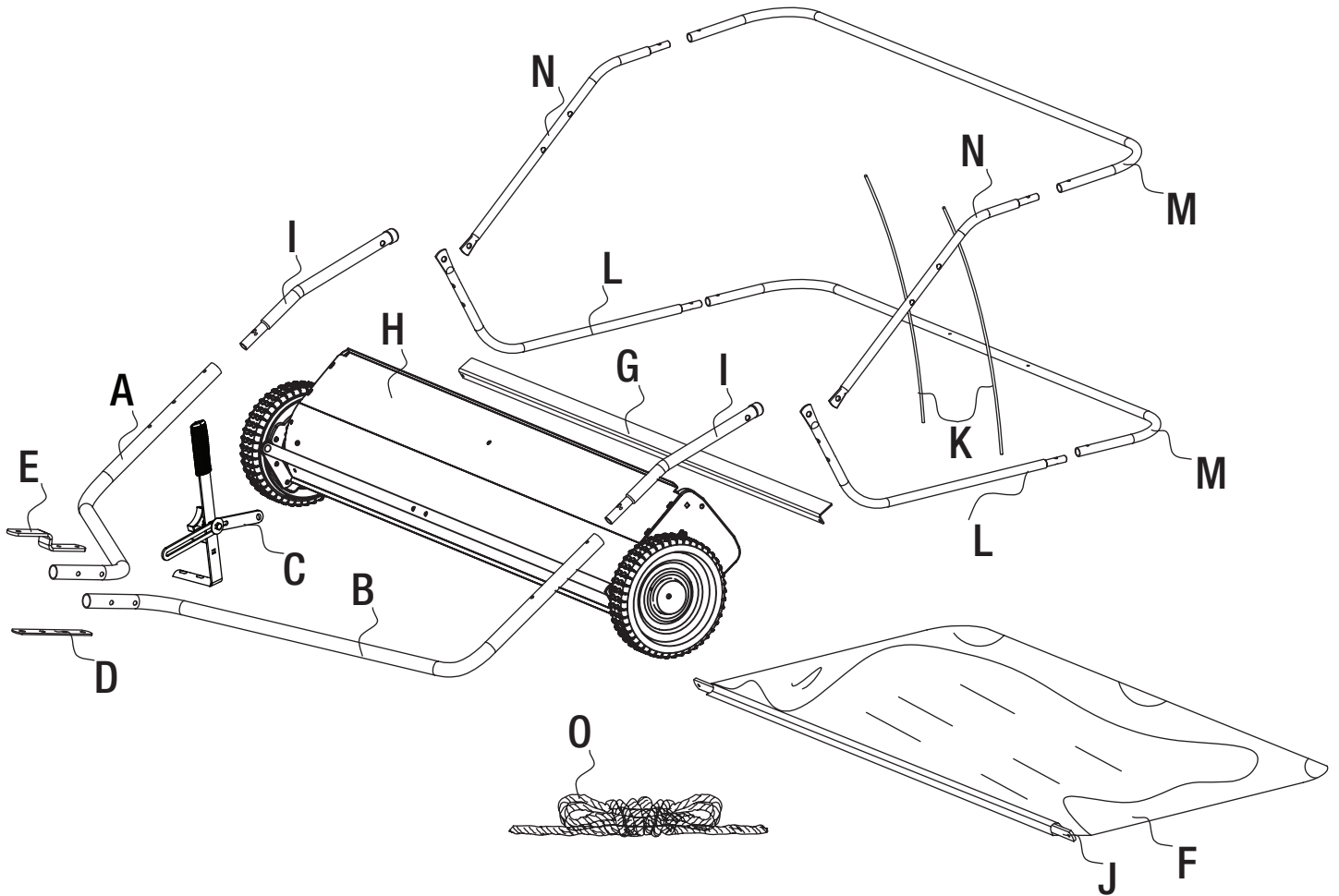

PART	DESCRIPTION	QUANTITY
A	Righthand Hitch Tube (RH)	1
B	Lefthand Hitch Tube (LH)	1
C	Handle Assembly	1
D	Straight Hitch Bracket	1
E	Hitch Bracket	1
F	Hopper Bag	1
G	Connecting Rod	1
H	Sweeper Housing Assembly	1
I	Bag Arm Tube	2
J	Bag Frame Strap	1
K	Hopper Support Rod	2
L	Lower Hopper Side Tube	2
M	Rear Hopper Tube	2
N	Upper Hopper Side Tube	2
O	Rope	1

# HARDWARE CONTENTS

**AA**

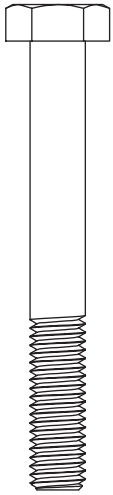

M8x65 Hex Bolt  
Qty. 2

**BB**



M8x50 Hex Bolt  
Qty. 2

**CC**



M8x40 Hex Bolt  
Qty. 2

**DD**



M6x40 Hex Bolt  
Qty. 4

**EE**

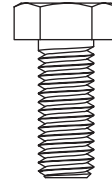

M8x20 Hex Bolt  
Qty. 1

**FF**

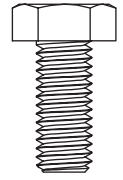

M8x16 Hex Bolt  
Qty. 1

**GG**

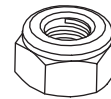

M8 Nylon Lock Nut  
Qty. 8

**HH**



M6 Nylon Lock Nut  
Qty. 6

**II**

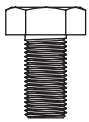

M6x12 Hex Bolt  
Qty. 2

**JJ**

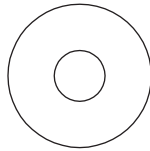

Ø8 Large Flat Washer  
Qty. 1

**KK**

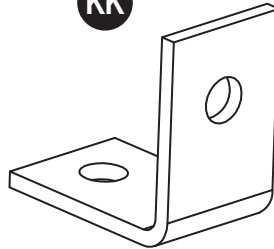

Angle Bracket  
Qty. 1

**LL**

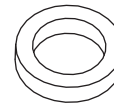

Spacer Bushing  
Qty. 1

**MM**

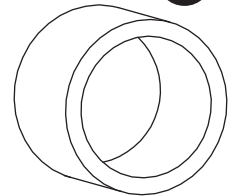

Hitch Spacer  
Qty. 2

**NN**

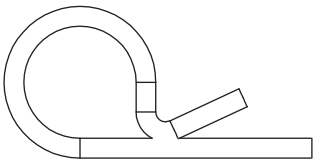

Ø3 R Pin  
Qty. 5

**OO**

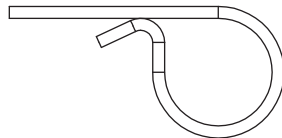

Ø2 R Pin  
Qty. 4

**PP**

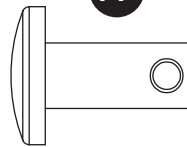

Ø9.5x25 Clevis Pin  
Qty. 2

**QQ**



Ø6x37 Clevis Pin  
Qty. 4

**RR**

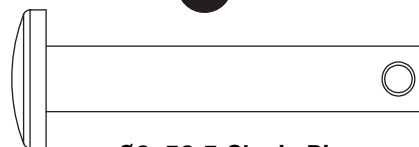

Ø8x59.5 Clevis Pin  
Qty. 2

**SS**



Hitch Pin  
Qty. 1

**TT**



Plastic Plug  
Qty. 4

## SAFETY INFORMATION

---

**READ** and **UNDERSTAND** this manual completely before using the Lawn Sweeper.

Operator must read and understand all safety and warning information, operating instructions, maintenance and storage instructions, before operating this equipment. Failure to properly operate and maintain the lawn sweeper could result in serious injury to the operator and/or bystanders.

- **Do not** use the sweeper to carry passengers and never sit or stand on the lawn sweeper.
- **Do not** allow children to play on, stand upon, or climb on the lawn sweeper.
- **Only** connect the hopper rope to the tow vehicle. Do not connect the hopper rope to anything else.
- **Always** keep body parts clear from and clothing detached from the sweeper and rope.
- **Always** inspect the sweeper before use to insure that it is in good working condition.
- Replace or repair damaged or worn parts immediately.
- **Always** check and tighten hardware and assembled parts before operation.
- **Avoid** large holes and ditches when operating the equipment.
- **Be careful** when operating the sweeper on steep grades (hills).
- **Always** operate up and down the slope. Never operate across the face of the slope.
- **Always** operate at reduced speeds on rough terrain, along creeks, ditches and on hillsides.
- **Do not** operate close to creeks, ditches, or public highways.
- **To avoid** personal injury and/or equipment damage **DO NOT EXCEED 5 MPH**.
- **Always** use caution when loading and unloading the hopper.
- **Only** tow with recommended vehicles (Lawn/Garden Tractors and ATVs).
- **Always** refer to the vehicle owner's manual for proper towing.
- Sweeper is not designed to be used with zero-turn mowers.
- **Always** secure and lock sweeper to the vehicle hitch before operating.
- **Always** keep hands and feet clear from moving parts while operating the equipment.
- **Always** clear and keep work area clean when operating.
- **Always** wear safety gear, eye protection, gloves, and work boots when operating the sweeper.



**WARNING:** The warnings, cautions, and instructions outlined in this instruction manual cannot cover all possible conditions or situations that may occur. It must be understood by the operator that common sense and caution are factors which cannot be built into this product and must be supplied by the operator.



**WARNING:** This product can expose you to chemicals including lead and lead compounds which are known to the State of California to cause cancer and birth defects or other reproductive harm. For more information, go to [www.P65Warnings.ca.gov](http://www.P65Warnings.ca.gov)

## PREPARATION

---

Before beginning assembly of product, make sure all parts are present. Compare parts with package contents list and hardware contents list. If any part is missing or damaged, do not attempt to assemble the product.



Tools Required for Assembly (not included): 10 mm, 13 mm and 14 mm Wrenches.

# ASSEMBLY INSTRUCTIONS

## 1 Mount Angle Bracket

- Remove the four wood splints from brush. These can be loosened by hand or with a 10mm socket or wrench.
- Attach the Angle Bracket (KK) to the sweeper housing (H) by using the M8x16 Hex Bolt (FF) and the M8 Nylon Lock Nut (GG). Tighten securely, using 13 mm and 14 mm wrench.

### Hardware Used

<b>KK</b>	Angle Bracket		x 1
<b>FF</b>	M8x16 Hex Bolt		x 1
<b>GG</b>	M8 Nylon Lock Nut		x 1

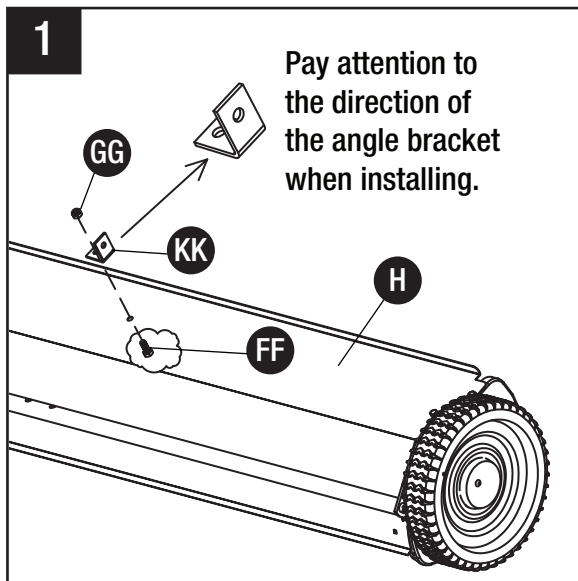

**CAUTION:** Before tightening, make sure the angle bracket is aligned straight with the sweeper housing, as shown in the diagram, with the raised end positioned on the opposite side of the main logo.

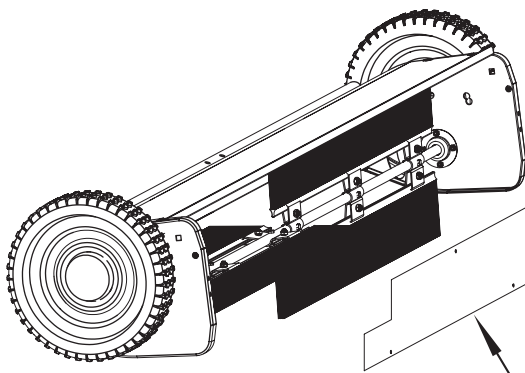



Four wood splints are used to protect the brushes during shipping.

## 2 Attach Hitch Tubes

- Remove the two black hitch tubes (A) & (B) from the box.
- Place righthand hitch tube (A) on the right side of the main housing (H) with the angled end facing inward.
- Place a M6x40 Hex Bolt (DD) through the middle hole in righthand hitch tube (A) and the top hole in the main housing (H).
- Fasten the bolt with a M6 Nylon Lock Nut (HH).
- Place another M6x40 Hex Bolt (DD) in the hole below the bolt you just secured.
- Fasten with another M6 Nylon Lock Nut (HH).
- Repeat these steps for lefthand hitch tube (B) on the other side. Tighten securely, using 10 mm wrench.

### Hardware Used

<b>DD</b>	M6x40 Hex Bolt		x 4
<b>HH</b>	M6 Nylon Lock Nut		x 4

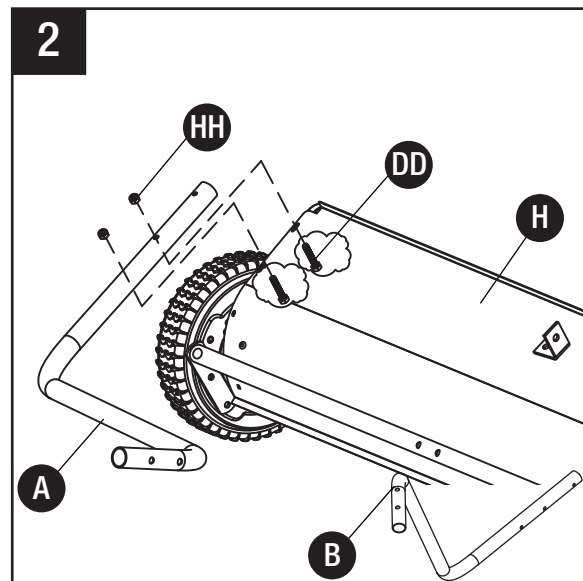

**CAUTION:** Right Hand (RH) and Left Hand (LH) refer to the drivers' orientation when operating the vehicle.

# ASSEMBLY INSTRUCTIONS

## 3 Secure Hitch Tubes Together

- After attaching the hitch tubes. Secure the two ends together with two M8x65 Hex Bolts (AA) and two M8 Nylon Lock Nuts (GG).
- Tighten loosely for now, using 13 mm and 14 mm wrench.



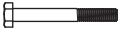

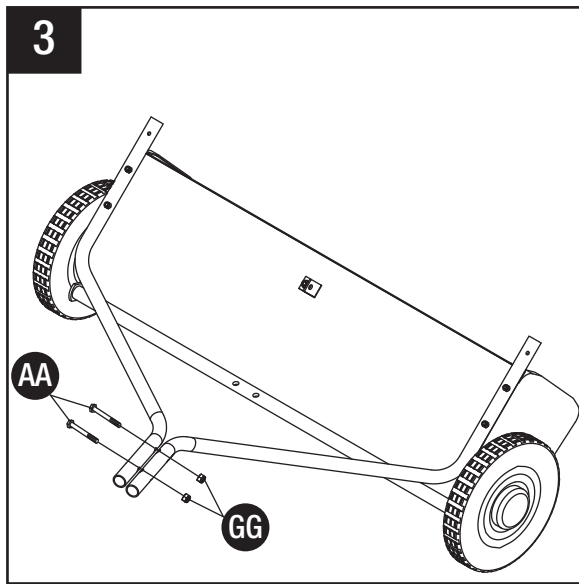
### Hardware Used

<b>AA</b>	M8x65 Hex Bolt		x 2
<b>GG</b>	M8 Nylon Lock Nut		x 2



- Slide two M8x50 Hex Bolts (BB) through the two holes in the top of the bracket. Pass the bolt closest to the main housing through the gap between the two bolts in the hitch tubes.
- Fasten these bolts with two M8 Nylon Lock Nuts (GG) using 13 mm and 14 mm wrench.

### Hardware Used

<b>BB</b>	M8x50 Hex Bolt		x 2
<b>GG</b>	M8 Nylon Lock Nut		x 2
<b>MM</b>	Hitch Spacer		x 2
<b>NN</b>	Ø3 R Pin		x 1
<b>SS</b>	Hitch Pin		x 1

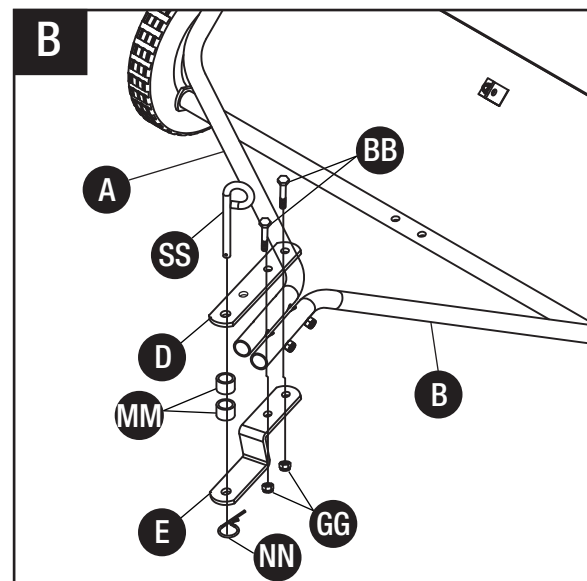
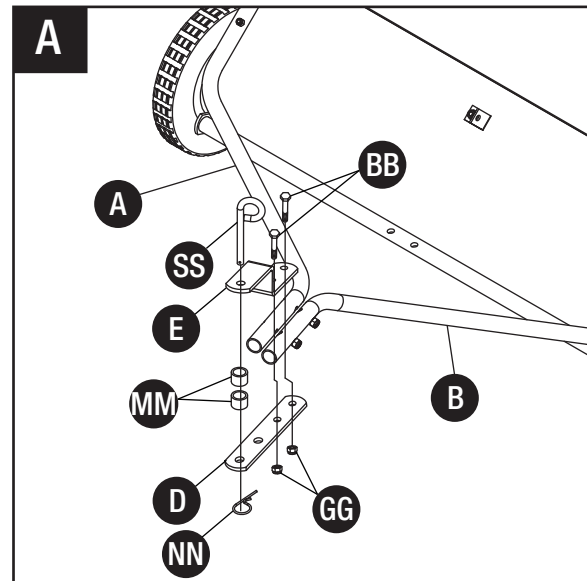

## 4 Mount Hitch Assembly to Hitch Tubes



**CAUTION:** Check to see how high the hitch is on your tractor or ATV before performing this step. Follow diagram A if your hitch is between 8" and 10" off the ground. Follow diagram B if your hitch is 11" or higher off the ground.

- Slide the Hitch Pin (SS) through the far slot in the straight hitch bracket (D).
- Follow by sliding two Hitch Spacers (MM) over the same Hitch Pin (SS).
- Slide the side of the angle bracket with one hole over the same Hitch Pin (SS).
- Secure these components on the Hitch Pin (SS) with the Ø3 R Pin (NN).
- Place the assembled hitch brackets over the end of the hitch tubes (A/B) in the orientation needed for your hitch height.

# ASSEMBLY INSTRUCTIONS

## 5 Tighten all nuts and bolts from Steps 2 through 4.

## 6 Attach Height Adjustment Handle

- Place the height adjustment handle assembly (C) over the two holes on the height adjustment bar.
- Make sure the handle assembly is oriented on the right side of the machine.
- Pass two M8x40 Hex Bolts (CC) through the bottom of the height adjustment bar and the two holes on the base of the handle assembly.
- Fasten these bolts with two M8 Nylon Lock Nuts (GG) using 13 mm and 14 mm wrench..

### Hardware Used

<b>CC</b>	M8x40 Hex Bolt		x 2
<b>GG</b>	M8 Nylon Lock Nut		x 2

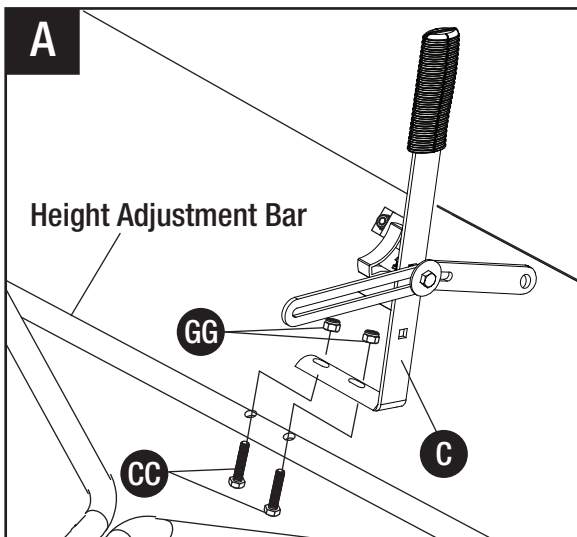

- Align the hole at the end of the handle slide arm on the right side of the Angle Bracket (KK) earlier attached to the main housing.
- Place a Spacer Bushing (LL) between the Angle Bracket (KK) and the end of the handle slide arm.
- Slide a M8x20 Hex Bolt (EE) through the Angle Bracket (KK), Spacer Bushing (LL) and handle slide arm.
- Place a Washer (JJ) over the end of this bolt and fasten with a M8 Nylon Lock Nut (GG) using 13 mm and 14 mm wrench.
- Ensure everything is aligned correctly and test the movement on the height adjustment handle.

### Hardware Used

<b>EE</b>	M8x20 Hex Bolt		x 1
<b>GG</b>	M8 Nylon Lock Nut		x 1

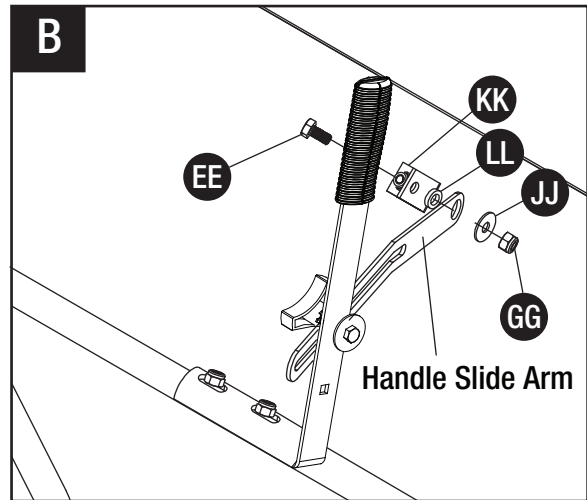

<b>JJ</b>	Ø8 Large Flat Washer		x 1
<b>LL</b>	Spacer Bushing		x 1



## 7 Mount the Connecting Rod to the Sweeper Housing

- Remove the right angle connecting rod (G) from the box.
- Align it on the back of the unit with a flat end pressed against the unit and a flat end on top extending in your direction.
- Slide a M6x12 Hex Bolt (II) through the hole in the connecting rod and into the top hole in the back of the main housing (H).
- Loosely fasten with a M6 Nylon Lock Nut (HH) using two 10mm wrenches.
- Repeat on the other side of the unit and tighten the nuts.

### Hardware Used

<b>II</b>	M6x12 Hex Bolt		x 2
<b>HH</b>	M6 Nylon Lock Nut		x 2

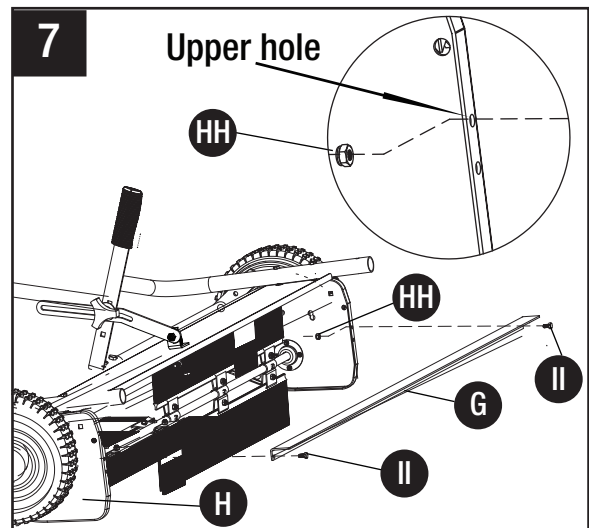



# ASSEMBLY INSTRUCTIONS

## 8 Assemble Hopper Bag

- Unroll the hopper bag on the ground with the nylon fabric facing up and the heavy-duty nylon floor facing down.
- Remove one of the gold double ended rear hopper tubes (M) from the box.
- Place the rear hopper tube (M) in the back of the hopper fabric with the holes in the center of the bar facing up.

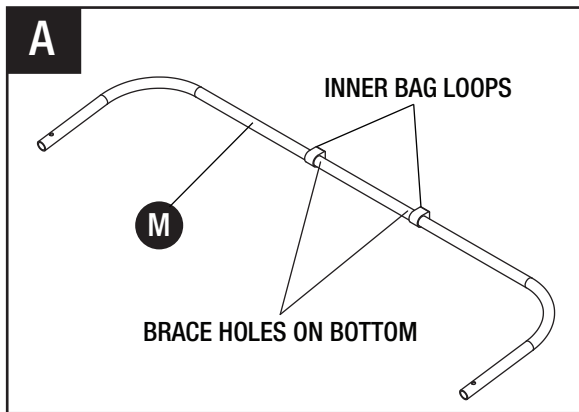

- Remove the gold lower hopper side tubes (L) from the box. These will be the two L shaped bars with two holes near one end.
- Place the male end of each tube into the female end of the lower hopper side tube (M) previously placed in the hopper.
- Make sure the smaller half of the L shape is facing upwards as shown in the diagram.
- Align the holes on both tube joins and secure by pressing in a Plastic Plug (TT) into the openings on either side.

### Hardware Used

**TT** Plastic Plug  x 2

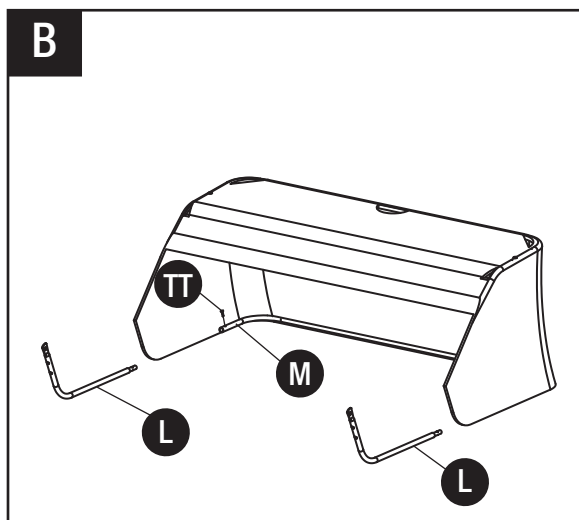

- Remove the second gold double ended rear hopper tube (M) and the two support rods (K) from the box.
- Place the two support rods (K) in the two holes in the center of the rear hopper tube (M) already seated in the hopper.
- Next take the other rear hopper tube (M) and position it to match the lower hopper side tube.
- Make sure the holes in the center of the bar are facing down.
- Step into the bag with the bar. Slide the bar into the top part of the fabric hopper and insert the two support rods (K) into the holes of the upper rear hopper tube (M).

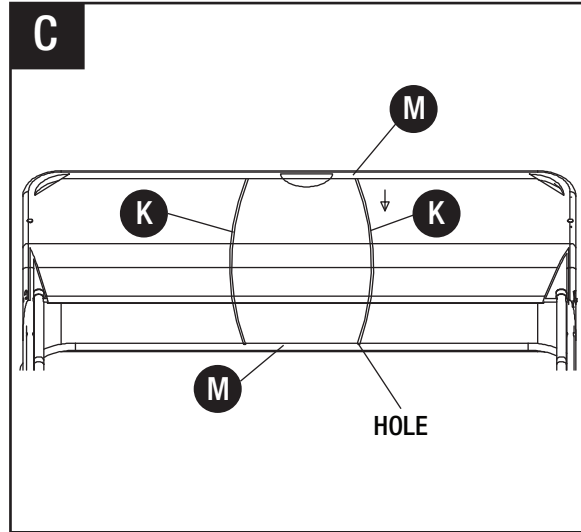

**CAUTION:** Do not over-stress (bend) the support rods while installing. Over stressing causes the rods to bend and lose supporting tension.

- Remove the remaining gold upper hopper side tubes (N) from the box.
- Slide these through the fabric sleeves on each side with the smaller end of the L shape facing the rear of the bag.
- Place the male end of each tube into the female end of the upper rear hopper tube (M) previously placed in the hopper.
- Make sure the Larger half of the L shape is facing downwards as shown in the diagram.
- Align the holes on both tube joins and secure by pressing in a Plastic Plug (TT) into the openings on either side.

### Hardware Used

**TT** Plastic Plug  x 2

# ASSEMBLY INSTRUCTIONS

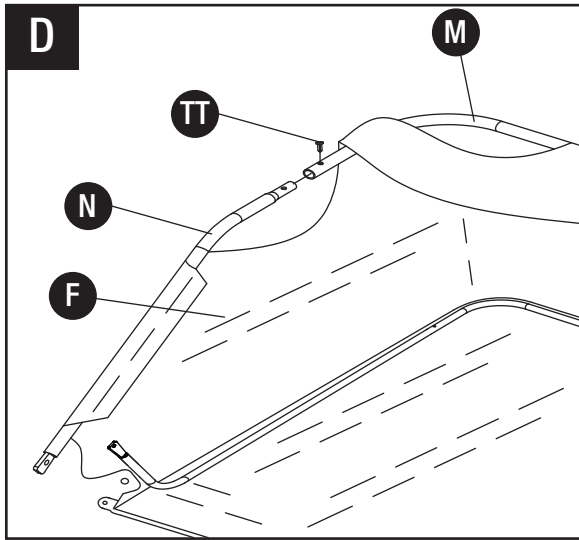

- Then align the two ends of the upper and lower hopper side tubes and insert Ø9.5x25 Clevis Pin (PP).
- Secure the Ø9.5x25 Clevis Pin (PP) on the other end with an Ø3 R Pin (NN).
- Repeat on the other side.

## Hardware Used

<b>NN</b>	Ø3 R Pin		x 2
<b>PP</b>	Ø9.5x25 Clevis Pin		x 2

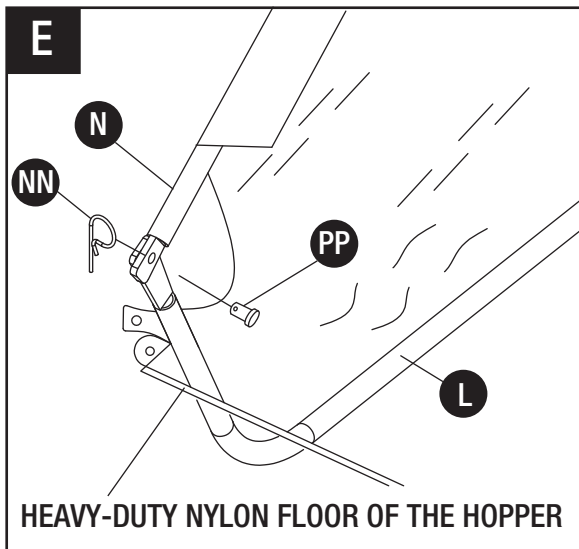

- Remove the bag frame strap (J) from the box.
- Locate the stitched fabric sleeve at the base of the hopper in at the front of the canvas.
- Insert the bag frame strap (J) into the sleeve.
- Pull the base of the hopper fabric up towards the joint of the upper and lower hopper side tubes and insert Ø6x37 Clevis Pin (QQ).
- Secure the Ø6x37 Clevis Pin (QQ) on the other end with an Ø2 R Pin (OO).
- Repeat on the other side.

## Hardware Used

<b>OO</b>	Ø2 R Pin		x 2
<b>QQ</b>	Ø6x37 Clevis Pin		x 2

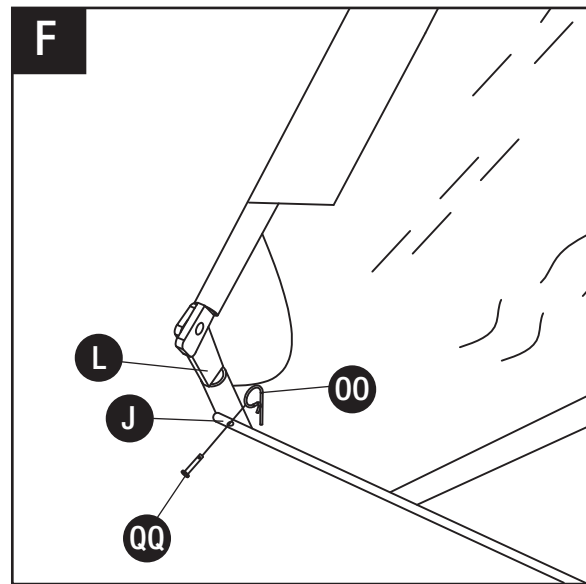

- Locate the snap buttons on the nylon fabric. Snap them into the rivets on the heavy-duty nylon floor of the hopper.

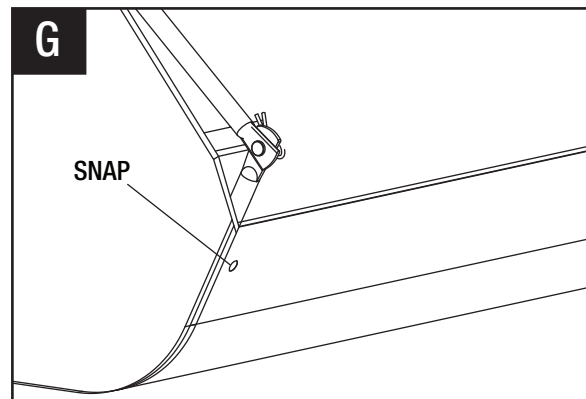

# ASSEMBLY INSTRUCTIONS

## 9 Attach Hopper Bag to Sweeper

- There are two holes in the bar of each of the upper hopper side tubes (N). Locate the lower hole and pierce the nylon fabric at the location of the lower hole. **Note: some models have rivets in the fabric and do not require piercing the fabric.**
- On each side, mount a bag arm tube (I) onto the upper hopper side tube (N) using Ø8X59.5 clevis pin (RR). Secure with Ø3 R pin (NN).  
**Note the orientation of the bag arm tube: vinyl cap upward, male end facing down and the arm tube (I) on the inside of the hopper bag (F).**

### Hardware Used

<b>NN</b>	Ø3 R Pin		x 2
<b>RR</b>	Ø8x59.5 Clevis Pin		x 2

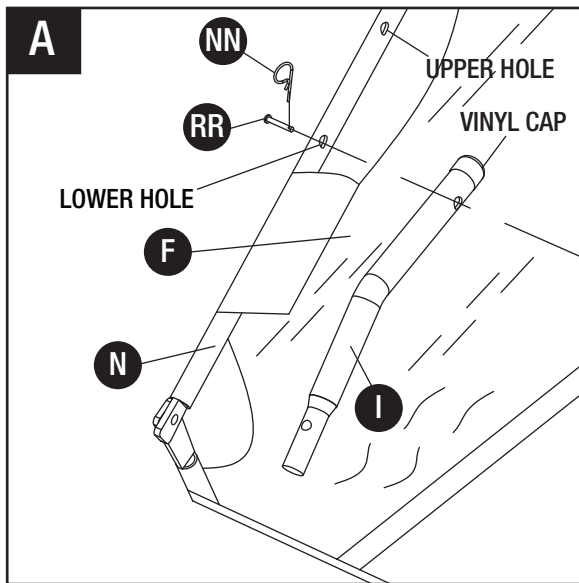

- Insert the male ends of the bag arm tubes (I) into the hitch tubes at the back of the sweeper housing assembly (away from the hitch). Secure using Ø6X37 clevis pins (QQ) and Ø2 R pin (OO).

### Hardware Used

<b>OO</b>	Ø2 R Pin		x 2
<b>QQ</b>	Ø6x37 Clevis Pin		x 2

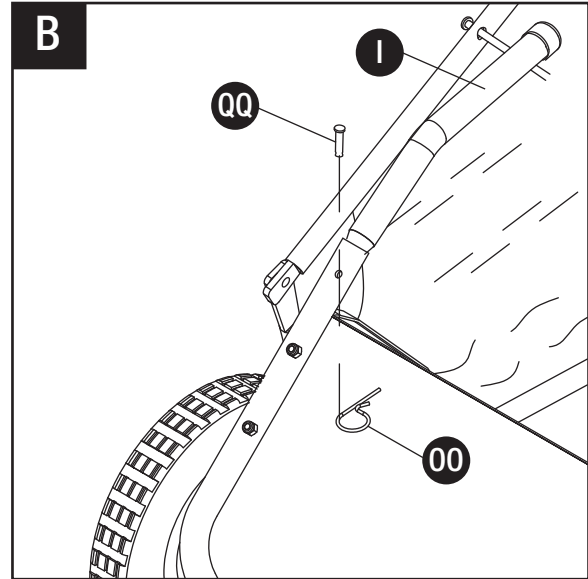

- Tie the rope to the upper hopper tube at the center of the bag frame.

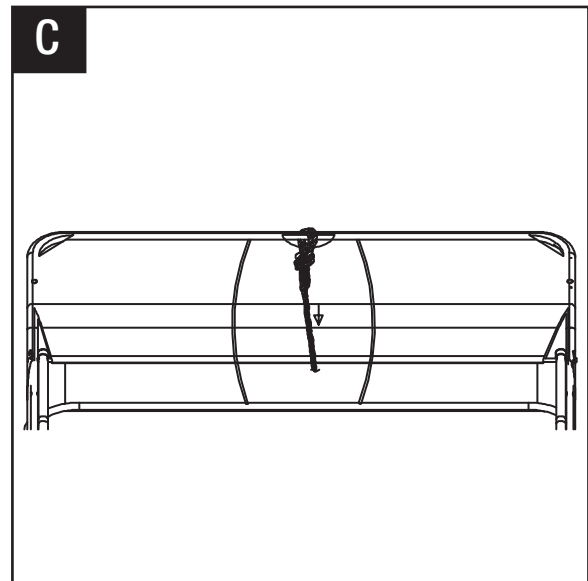

- Check to see that brush protection boards are removed from inside of sweeper housing assembly.
- Check to see that all bolts are tightened adequately and all pins are mounted securely. If all the components are securely in place, the sweeper is completely assembled and ready for use.

# OPERATING INSTRUCTIONS



**WARNING:** Before operating or using the sweeper, review the instructions below and safety information. Failure to follow these instructions may result in property damage or injury to the operator or bystanders.

## Attach the Sweeper to the Towing Vehicle

On a level surface, line up the towing vehicle with sweeper. As shown in the diagram, use the hitch pin and spacers to adjust the height of the tow hitch. Once adjusted, insert the Ø3 R Pin to secure the hitch pin. For best results, the hopper should be level with the ground at a minimum clearance of 5". Secure the rope to the tow vehicle.

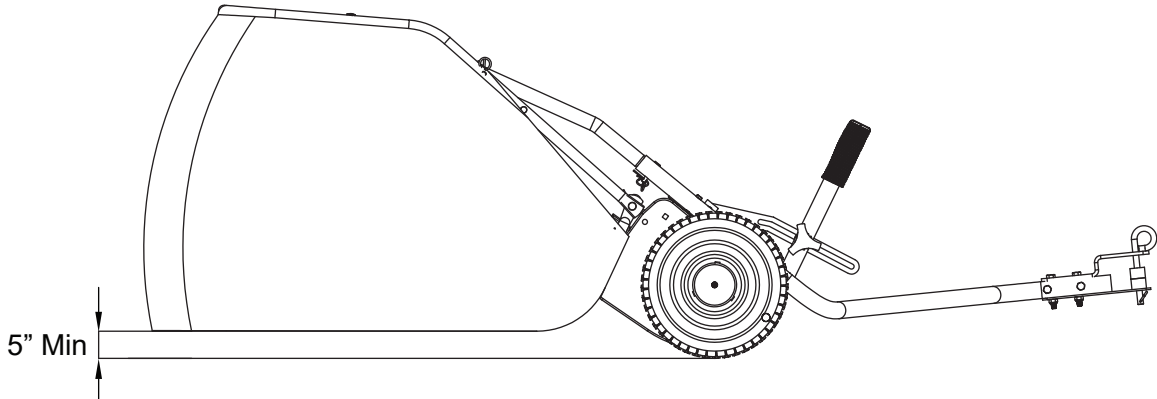
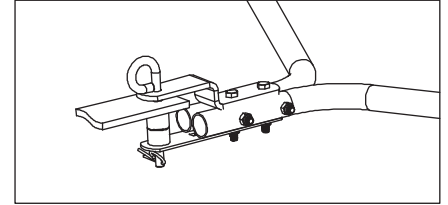
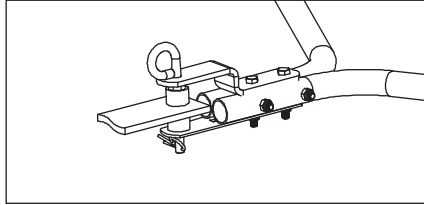
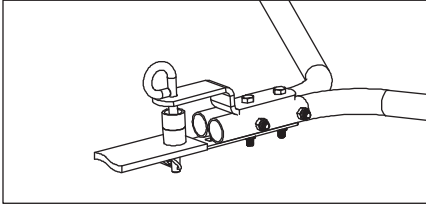

## Adjust the Height of the Brushes

Use the height adjustment handle to set the height of the brushes. For optimal results, the brush height should be ½" below the tips of the grass. For sweeping other materials, you may need to adjust the height of the brushes.

## Towing the Sweeper

Your sweeper is designed to work at speeds of 5 mph and lower. You may damage the device or experience sub-optimal results if exceeding 5 mph. Your sweeper will work best on flat, smooth surfaces. If operating on a slope, always tow the sweeper up or down the surface of the hill, not sideways along the slope.

## Dumping the Hopper

When dumping the hopper, use the rope to pull the basket forward. Dump the hopper regularly for best performance.



**CAUTION:** Always keep body parts clear from and clothing detached from the sweeper and rope. Keep sweeper away from fire and excessive heat that will cause damage to the brushes and bag.

## MAINTENANCE



**WARNING:** Improper maintenance and storage of the sweeper may void your warranty.

### MAINTENANCE

- After each use clean material out of hopper.
- Rinse/dry inside and outside of the sweeper after each use.
- Periodically check all fasteners for tightness and replace any damaged fasteners.
- Check brushes for debris and keep brushes and brush shaft clean for optimal performance.
- Twice a year apply a few drops of light multipurpose oil to the brush shaft bearings.
- Annually clean and lightly lubricate all moving parts.
- Every two years remove and clean gears and apply an even coat of light synthetic grease.
- Use a glossy enamel spray paint to touch up scratched or worn painted metal surfaces.
- Never exceed the hopper load capacity rating, it will damage the bag.
- Regularly grease axle and wheel bearing area (and apply when needed).

### LUBRICATION

The bearings in the sweeper have been pre-lubricated at the factory; however, it is recommended that a few drops of light multipurpose oil should be added to the brush shaft bearings twice a year. Also, every two years the wheels should be removed to clean the gears. After cleaning the gears, apply an even coat of light synthetic grease.

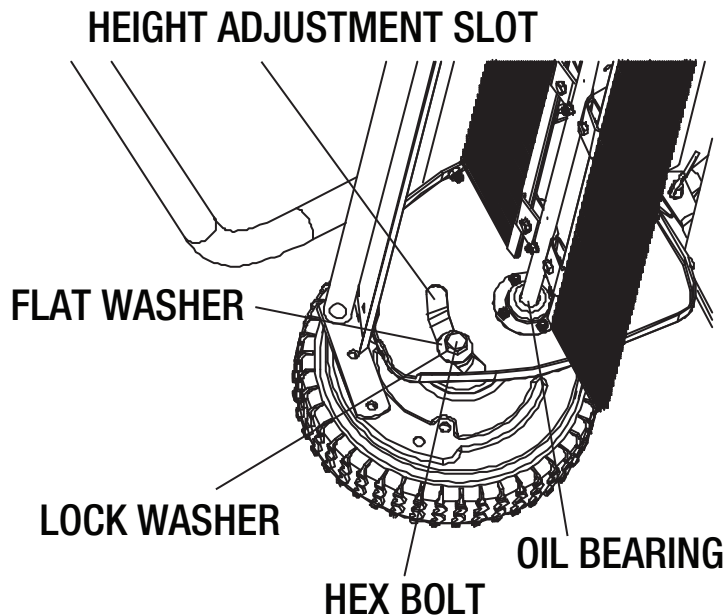

**CAUTION:** To remove wheel, use a screwdriver to pop off hub cap, remove the lock nut and washer.

## MAINTENANCE

### WHEEL GEARS/PAWL SERVICE

**DO NOT** remove both wheels at the same time. Remove one wheel at a time to prevent mixing parts or using the wrong parts as the left and right wheels and parts are different. When removing gears, carefully note the position of all washers and other parts.

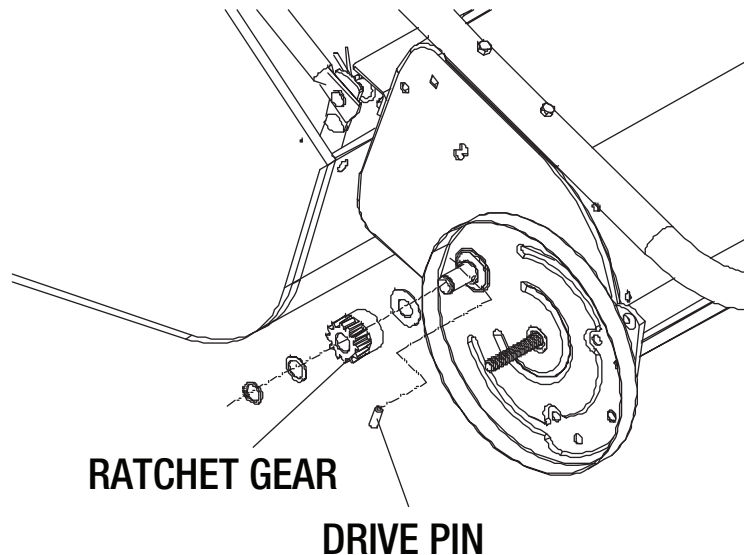

### BRUSH REPLACEMENT

- Remove the hopper bag from lawn sweeper.
- Only replace one brush at a time.
- Tip the sweeper forward on housing. Do not remove the hex bolts from double brush retainers.
- Loosen hex bolts and hex lock nuts from single brush retainers. Slide brush out of retainers, making note of over-lap bristles position.
- Install new brush, make sure the over-lap bristles are in the same position as before replacement.

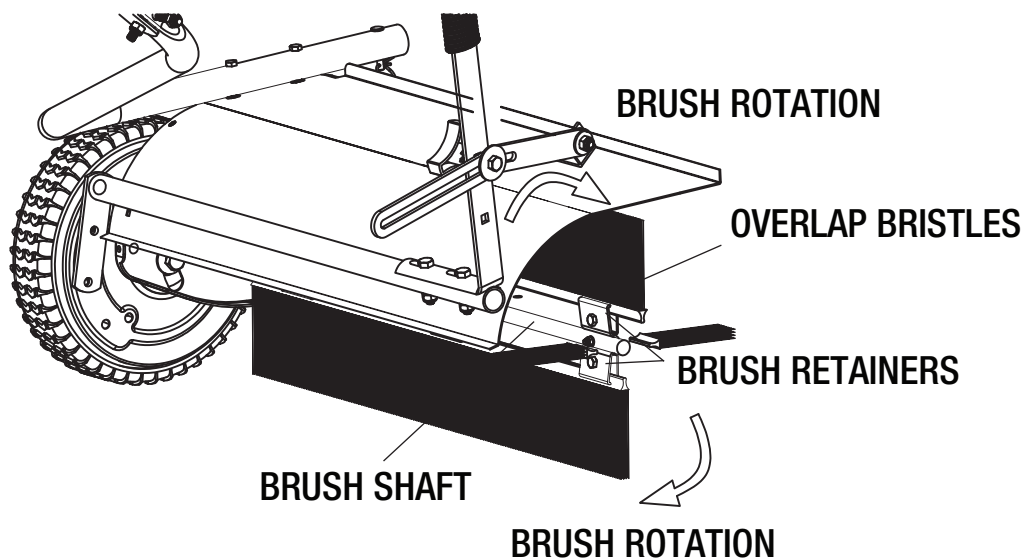

**CAUTION:** If a part needs replacement, only use parts that meet the manufacturer's specifications. Replacement parts that do not meet specifications may result in a safety hazard and/or poor operation.

## STORAGE AND SPECIFICATIONS

---



Empty hopper bag before storage as full or partially full bags may pop/explode.

### STORAGE

- Be sure to completely empty, clean and dry the sweeper hopper bag before storage.
- Failure to properly clean the sweeper and hopper may cause deterioration such as rust or mold.
- Lightly lubricate all sweeper surfaces and moving parts to protect components and prevent rust.
- Store indoors or in a protected area during severe weather and winter months.
- Storing the sweeper:
  - Pull the two bag arm tubes (I) out of hitch tubes (A & B).
  - Remove the two hopper support rods (K).
  - Don't allow the brushes to contact the ground during storage to prevent damage.

### SPECIFICATIONS

Frame Construction.....	Steel
Hopper Construction.....	Nylon Mesh
Hitch Type.....	Pin Style
Wheel Type.....	Semi-Pneumatic
38" Lawn Sweeper Wheel Size.....	10"
42" Lawn Sweeper Wheel Size.....	10.5"

# PARTS DRAWING

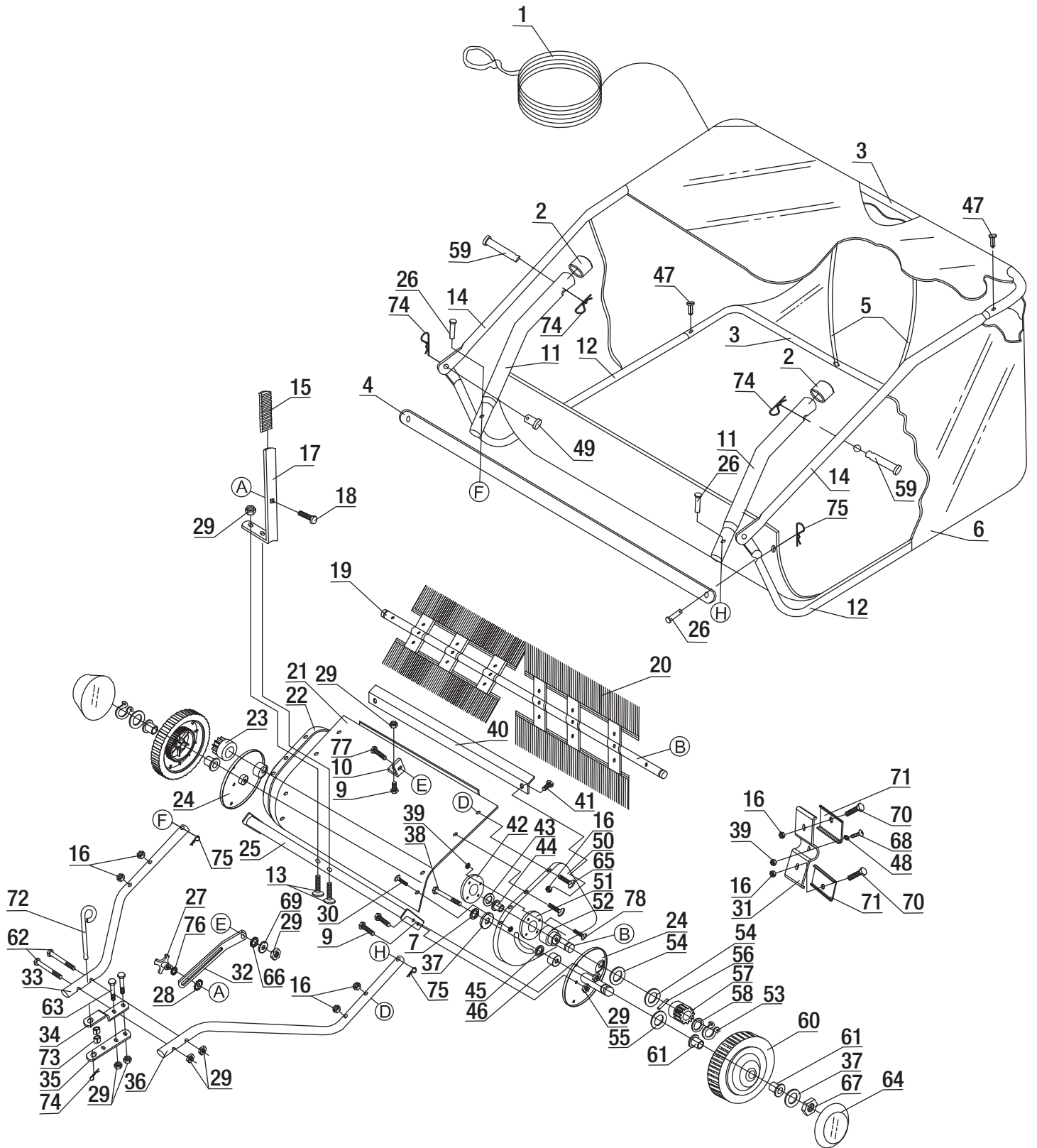



## PARTS LIST

Ref#	Drawing No.	Description	Qty
1	N280-00038	Hopper Rope	1
2	N280-00009	Vinyl Cap	2
3	N280-00001-CD / N282-00006-CD	Rear Hopper Tube	2
4	N280-00015 / N282-00007	Bag Frame Strap	1
5	N280-00005-DX / N282-00009	Hopper Support Rod	2
6	N280-00039 / N282-00005	Hopper Bag	1
7	9306-10000-DX	Ø10 Lock Washer	2
9	9101-08016-DX	M8x16 Hex Bolt	5
10	N280-00014-DX	Angle Bracket	1
11	N280-00011	Bag Arm Tube	2
12	N280-00006-CD	Lower Hopper Frame Tube	2
13	9101-08040-DX	M8x40 Hex Bolt	2
14	N280-00008-CD	Upper Hopper Frame Tube	2
15	N280-00004	Height Adjust Gripe	1
16	9206-06000-DX	M6 Nylon Lock Nut	18
17	N280-00020	Height Adjustment Handle	1
18	9114-08030-DX	M8x30 Carriage Bolt	1
19	N280-00027-DX / N282-00008-DX	Brush Shaft	1
20	N280-31000 / N282-31000	Brush	4
21	N280-00013 / N282-00001	Sweeper Housing	1
22	N280-10004	End Plate (RH)	1
23	N280-00012	Pinion Gear (RH)	1
24	N280-50000	Dust Cover Assembly	2
25	N280-40000 / N282-40000	Height Adjustment Bar	1
26	N280-00010-DX	Ø6x37 Clevis Pin	4
27	N280-70000	Combined Nut	1
28	N280-00044-DX	External teeth Washer	1
29	9206-08000-DX	M8 Nylon Lock Nut	12
30	9110-05012-DX	M5x12 Slotted Pan Head Screw	6
31	N280-30001-DX	Retainer Brush	6
32	N280-00019-DX	Handle Slide Arm	1
33	N280-00023 / N282-00003	Righthand Hitch Tube (RH)	1
34	N100-00014	Hitch Bracket	1
35	N280-00025	Straight Hitch Bracket	1
36	N280-00022 / N282-00002	Lefthand Hitch Tube (LH)	1
37	9302-10000-DX	Ø10 Large Flat Washer	4
38	9101-08015-DX	M10x85 Hex Bolt	2
39	9206-05000-DX	M5 Nylon Lock Nut	20
40	N280-00003-CD / N282-00004-CD	Connecting Rod	1

## PARTS LIST

Ref#	Drawing No.	Description	Qty
41	9101-06012-DX	M6x12 Hex Bolt	2
42	N280-10001-DX	Dust Cover Retainer	2
43	N280-00033-DX	Inside Star Washer	2
44	N280-10002	Brush Shaft Bushing	2
45	N280-00036-DX	Spacer Bushing	2
46	N280-00035-DX	Spacer for Axle	2
47	N280-00002	Plastic Plug	4
48	9316-05000-FH	Ø5 Star Washer	6
49	N280-00016-DX	Ø9.5x25 Clevis Pin	2
50	N280-60001	End Plate (LH)	1
51	N280-10003-DX	Special Washer	2
52	N280-00028-DX	Bushing	2
53	9304-15000-FH	Ø15 Retaining Ring	2
54	N280-00029-FH	Adj. Washer A	4
55	N280-00043-FH	Adj. Washer C	2
56	9401-06020	Dowel Pin (Drive)	2
57	N280-00030	Pinion Gear (LH)	1
58	N280-00037-FH	Adj. Washer B	2
59	N280-00017-DX	Ø8x59.5 Clevis Pin	2
60	N280-20000 / N281-20000	Wheel & Tire Assembly	2
61	N280-00034	Wheel Bushing	4
62	9101-08065-DX	M8x65 Hex Bolt	2
63	9101-08050-DX	M8x50 Hex Bolt	2
64	N280-00032	Hub Cap	2
65	9101-06040-DX	M6x40 Hex Bolt	4
66	N280-00048-DX	Spacer Bushing	1
67	9206-10000-DX	M10 Nylon Lock Nut	2
68	9101-05025-DX	M5x25 Hex Bolt	6
69	9302-08000-DX	Ø8 Large Flat Washer	1
70	9101-06020-DX	M6x20 Hex Bolt	12
71	N280-30002-DX	Retainer Brush	12
72	N021-00003-DX	Hitch Pin	1
73	N280-00026-DX	Hitch Spacer	2
74	N280-00047-DX	Ø3 R Pin	5
75	N280-00041-DX	Ø2 R Pin	4
76	N280-00046-DX	Large Flat Washer	1
77	9101-08020-DX	M8x20 Hex Bolt	1
78	9110-05016-DX	M5x16 Slotted Pan Head Screw	8

# WARRANTY

---

## Limited Warranty

YTL International warrants that the product is free from defects in material and workmanship under normal use for one year. For one year from the date of purchase, if the original purchaser finds the product does not conform with this warranty, YTL International shall, at its exclusive option, either repair or replace the product (lawn sweeper). YTL International shall have no obligation under the warranty set forth above if the original purchaser or other person: improperly assembles the product, misuses the product, overloads the product, operates or uses the product contrarily to instructions, or if the product has been repaired or altered by anyone other than an authorized representative.

## Limited Warranty Exclusions

The limited warranty does not cover cosmetic defects, including, but not limited to, product paint and decals; nor does it cover items subject to ordinary wear from use of the product, including, but not limited to, tires. The warranty shall be voided by alteration of the product (except by YTL International), tampering with, improper installation or maintenance, accident or misuse. This warranty expressly excludes all damage to the product resulting from careless or neglectful handling or transportation once it has left YTL International's premises.

The product (lawn sweeper) requires consistent, periodic service for optimal performance and normal maintenance of the product is expressly excluded from the warranty. The warranty does not cover repair when normal use has exhausted the life of a part or the equipment as a whole. YTL International also does not warranty consumable supply-type items (such as oils/fluids, grease, etc.) sold with the product.

The warranty will not apply to parts and/or labor if the product (lawn sweeper) has been misused, neglected, involved in an accident, abused, loaded beyond its limits, modified or assembled incorrectly.

## Limits of Implied Warranty and Consequential Damage Exclusion

YTL International disclaims any obligation to cover any loss of time, use of this product, freight, or any incidental or consequential claim by anyone from using this lawn sweeper. This warranty is given in place of all other warranties and assurances, whether express or implied, including but not limited to, matters of quality, fitness for purpose, or merchantability and the vendor accepts no liability, under any circumstances whatsoever, for any consequential damage or loss suffered by anyone as a result of using or being unable to use the product.

An exchanged/replaced product will be subject to the original limited warranty and warranty coverage will be calculated from the purchase date of the original product.

The warranty gives the consumer certain and specific legal rights which may vary from state to state. Your state may also have other rights you may be entitled to that are not listed within this warranty.

Please contact YTL International directly for warranty related questions and requests.

## Contact Information

YTL International

17517 Fabrica Way, Suite H

Cerritos, CA 90703

Phone: (888) 723-6534

Phone: (562) 404-8016

Fax: (562) 404-8013

E-mail: [parts@ytlinternational.com](mailto:parts@ytlinternational.com)

Website: [www.ytlinternational.com](http://www.ytlinternational.com)

# BALAYEUSE À FEUILLES ET À GAZON TRACTABLE DE 96,5 CM (38 PO) / 106,7 CM (42 PO)

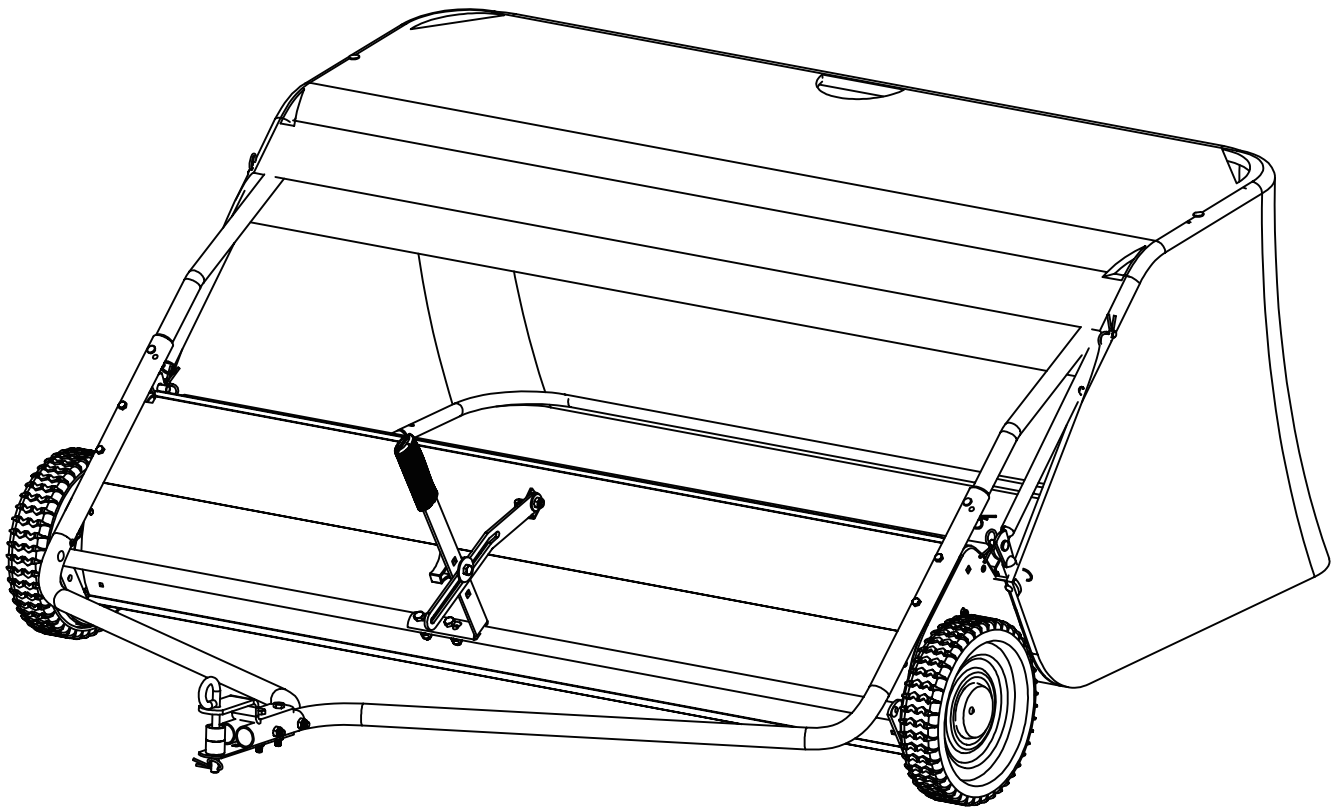

ADJUNTE SU RECIBO AQUÍ

Número de serie \_\_\_\_\_ Fecha de compra \_\_\_\_\_



¿Preguntas, problemas, piezas faltantes? Antes de volver a la tienda, llame a nuestro Departamento de Servicio al Cliente al 1-888-723-6534, de lunes a viernes de 8 a.m. a 5 p.m. Heure normale du Pacifique.

## TABLE DES MATIÈRES

---

Contenu de l'emballage .....	22
Quincaillerie incluse .....	23
Consignes de sécurité .....	24
Instructions pour l'assemblage .....	25 - 30
Mode d'emploi .....	31
Entretien .....	32 - 33
Entreposage et Spécifications .....	34
Diagramme .....	35
Liste des pièces .....	36 - 37
Garantie .....	38

## CONTENU DE L'EMBALLAGE

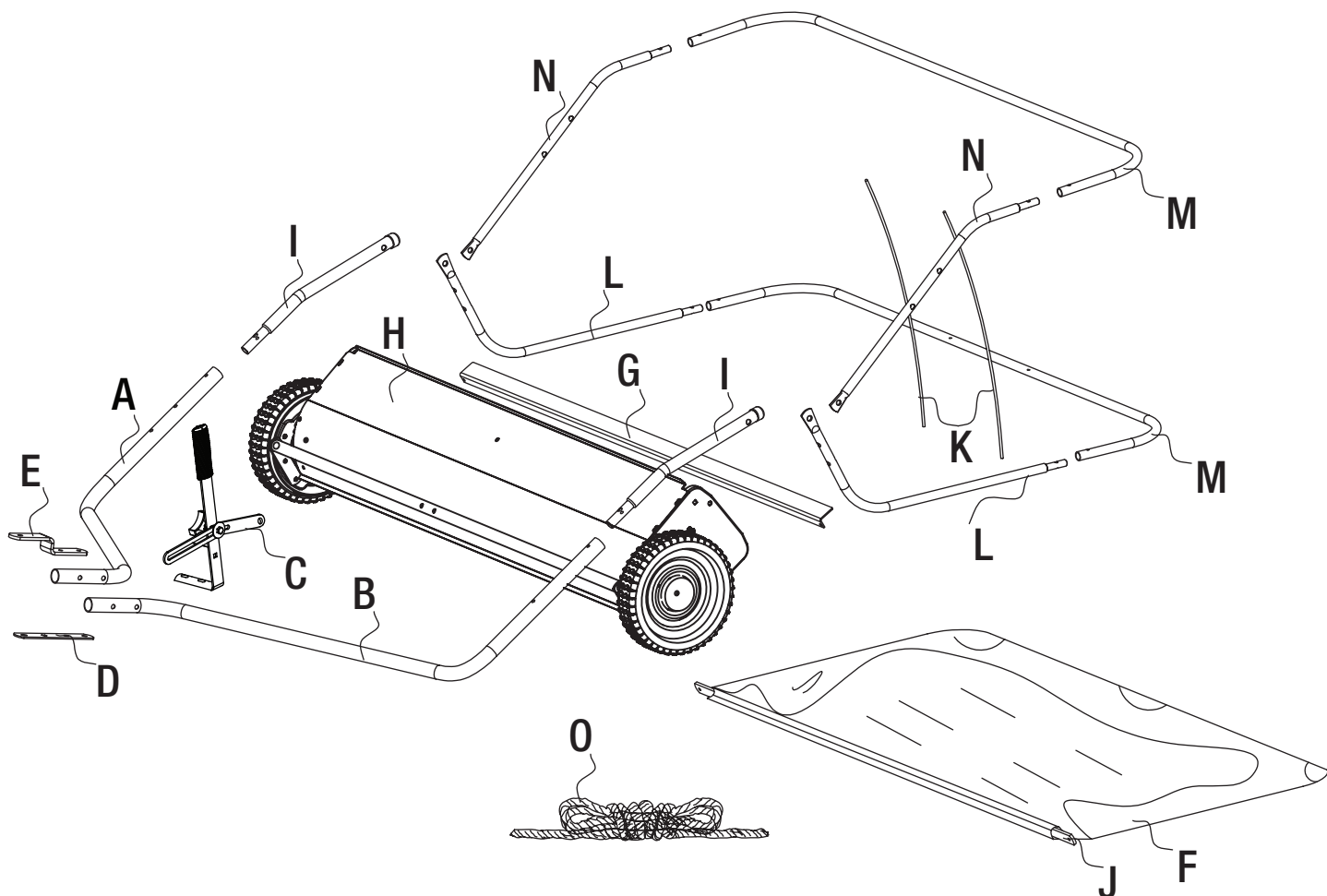

PIÈCE	DESCRIPTION	QUANTITÉ
A	Tube d'attelage droite	1
B	Tube d'attelage gauche	1
C	Assemblage de manche	1
D	Support d'attelage droit	1
E	Support d'attelage	1
F	Sac de trémie	1
G	Bielle	1
H	Boîtier de balayeuse	1
I	Tube pour bras du sac	2
J	Sangle pour cadre de sac	1
K	Barre de support pour trémie	2
L	Abaisser tube de côté de magasin d'alimentation	2
M	Tube de cadre de la trémie arrière	2
N	Tube supérieur de côté de magasin d'alimentation	2
O	Corde	1

# QUINCAILLERIE INCLUSE

AA

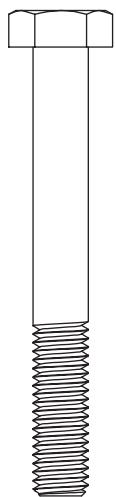

M8x65 Boulon à tête hexagonale  
Qté. 2

BB



M8x50 Boulon à tête hexagonale  
Qté. 2

CC



M8x40 Boulon à tête hexagonale  
Qté. 2

DD



M6x40 Boulon à tête hexagonale  
Qté. 4

EE

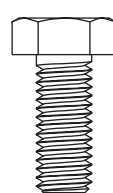

M8x20 Boulon à tête hexagonale  
Qté. 1

FF

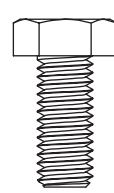

M8x16 Boulon à tête hexagonale  
Qté. 1

GG

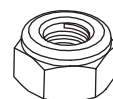

M8 Contre-écrou en nylon  
Qté. 8

HH



M6 Contre-écrou en nylon  
Qté. 6

II

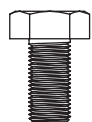

M6x12 Boulon à tête hexagonale  
Qté. 2

JJ

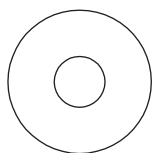

Ø8 Grande rondelle plate  
Qté. 1

KK

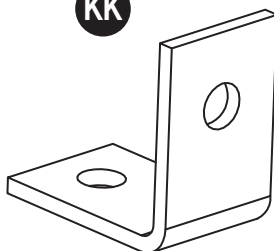

Équerre d'appui  
Qté. 1

LL

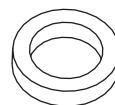

Bague entretoise  
Qté. 1

MM

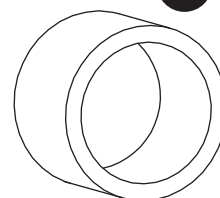

Entretoise d'attelage  
Qté. 2

NN

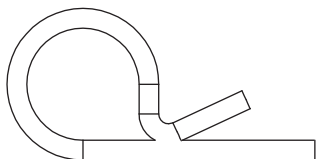

Ø3 Goupille R  
Qté. 5

OO

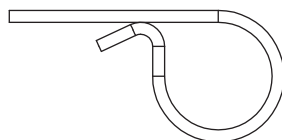

Ø2 Goupille R  
Qté. 4

PP

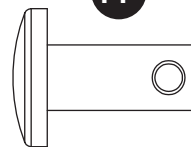

Ø9.5x25 Axe de chape  
Qté. 2

QQ

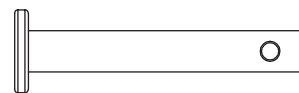

Ø6x37 Axe de chape  
Qté. 4

RR



Ø8x59.5 Axe de chape  
Qté. 2

SS



Goupille d'attelage  
Qté. 1

TT



Bouchon en plastique  
Qté. 4

# CONSIGNES DE SÉCURITÉ

---

**LIRE et COMPRENDRE** ce manuel complètement avant d'utiliser la balayeuse de pelouse.

L'opérateur doit lire et comprendre toutes les informations de sécurité, les avertissements, les consignes d'exploitation, d'entretien et d'entreposage avant d'utiliser cet équipement. A défaut de fonctionner et d'entretenir correctement, la balayeuse de pelouse pourrait causer de graves blessures à l'utilisateur ou aux passants.

- Ne pas utiliser la balayeuse pour transporter les passagers et ne jamais s'asseoir ou se tenir debout sur la balayeuse.
- Ne permettez pas aux enfants de se tenir debout, de monter, ou jouer sur la balayeuse de pelouse.
- Ne connecter que la corde de la trémie au tracteur. Ne connecter pas la corde de la trémie à autre chose.
- Tenir toujours le corps et les vêtements à l'écart de la balayeuse et de la corde.
- N'attachez jamais la corde de trémie sur votre corps ou vos vêtements.
- Ne tenez jamais la corde lors du remorquage de la balayeuse.
- Attachez la corde au véhicule de remorquage uniquement pour la garder loin des roues et des pièces en rotation.
- Évitez les gros trous et les fossés lors de l'exploitation la balayeuse de pelouse.
- Soyez prudent lors du fonctionnement sur les pentes raides (colline).
- Faire fonctionner toujours vers le haut et le bas de la pente, jamais à travers la pente.
- Fonctionner toujours à une vitesse réduite dans un terrain accidenté, le long des ruisseaux, fossés et sur les coteaux.
- Ne pas utiliser à proximité des ruisseaux, des fossés et des autoroutes publiques.
- Pour éviter toutes blessures et / ou dommages matériels **NE PAS DEPASSER 8km/h (5m/ph)**.
- Soyez toujours prudent lors du chargement et déchargement de la trémie.
- Remorquez seulement avec des véhicules autorisés (tracteurs de jardin/pelouse et VTT)
- Se référer toujours au manuel du propriétaire du véhicule pour un bon remorquage.
- La balayeuse de pelouse n'est pas conçue pour être utilisé avec des faucheuses de braquage zéro.
- Fixez et verrouillez toujours la balayeuse de pelouse à l'attelage du véhicule avant d'utiliser.
- Gardez toujours les mains et les pieds hors des pièces en mouvement pendant le fonctionnement de l'équipement.
- Dégagez et gardez toujours la zone de travail propre pendant le fonctionnement.
- Portez toujours un équipement de sécurité, une protection oculaire, des gants et des bottes de travail lors de l'exploitation la balayeuse de pelouse.



**AVERTISSEMENT:** Les mises en garde, les avertissements et les instructions décrites dans ce manuel d'instruction ne peuvent pas couvrir toutes les conditions et les situations qui peuvent se produire. L'opérateur doit comprendre que le bon sens et la prudence sont des facteurs qui ne peuvent pas être intégrés à ce produit et doivent être fournis par l'opérateur.



**AVERTISSEMENT:** Ce produit peut vous exposer aux produits chimiques, y compris du plomb et des composés de plomb reconnus dans l'État de Californie comme produit pouvant provoquer des cancers et des malformations congénitales et affecter l'appareil reproducteur. Pour plus d'informations, visitez [www.P65Warnings.ca.gov](http://www.P65Warnings.ca.gov)

## PRÉPARATION

---

Avant de commencer l'assemblage du produit, assurez-vous d'avoir toutes les pièces. Comparez le contenu de l'emballage avec la liste des pièces et celle de la quincaillerie incluse. S'il y a des pièces manquantes ou endommagées, ne tentez pas d'assembler le produit.

Outils nécessaires pour l'assemblage (non inclus): clés de 10 mm, 13 mm et de 14 mm.





# INSTRUCTIONS POUR L'ASSEMBLAGE

## 1 Monter l'équerre d'appui

- Retirer les quatre éclisses en bois de la brosse. Elles peuvent être desserrées à la main ou avec une douille ou une clé de 10 mm.
- Fixer l'équerre d'appui (KK) au boîtier de la balayeuse (H) à l'aide du M8 x 16 boulon à tête hexagonale (FF) et du M8 contre-écrou en nylon (GG). Serrer fermement à l'aide d'une clé de 13 mm et 14 mm.

### Quincaillerie utilisée

<b>KK</b>	Équerre d'appui		x 1
<b>FF</b>	M8 x 16 Boulon à tête hexagonale		x 1
<b>GG</b>	M8 Contre-écrou en nylon		x 1

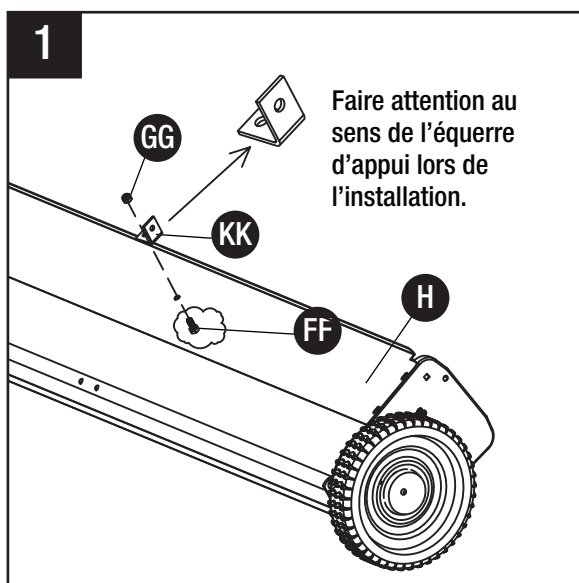

**ATTENTION :** Avant de serrer, vérifier que l'équerre d'appui est alignée avec le boîtier de la balayeuse, comme indiqué sur le schéma, avec l'extrémité surélevée positionnée sur le côté opposé du logo principal. Quatre éclisses en bois sont utilisées pour protéger les brosses pendant l'expédition.

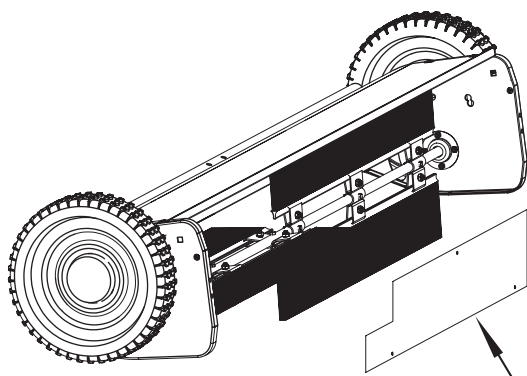



Quatre éclisses en bois sont utilisées pour protéger les brosses pendant l'expédition.

## 2 Fixer les tubes d'attelage

- Retirer les deux tubes d'attelage noirs (A) et (B) de la boîte.
- Placer le tube d'attelage droit (A) sur le côté droit du boîtier de la balayeuse (H), avec l'extrémité inclinée orientée vers l'intérieur.
- Insérer un M6 x 40 boulon à tête hexagonale (DD) dans le trou central du tube d'attelage droit (A), puis dans le trou supérieur du boîtier de la balayeuse (H).
- Serrer le boulon avec un M6 contre-écrou en nylon (HH).
- Placer un autre M6 x 40 boulon à tête hexagonale (DD) dans le trou sous le boulon que vous venez de fixer.
- Serrer avec un autre M6 contre-écrou en nylon (HH).
- Répéter ces étapes pour le tube d'attelage gauche (B) de l'autre côté. Serrer fermement à l'aide d'une clé de 10 mm.

### Quincaillerie utilisée

<b>DD</b>	M6 x 40 Boulon à tête hexagonale		x 4
<b>HH</b>	M6 Contre-écrou en nylon		x 4

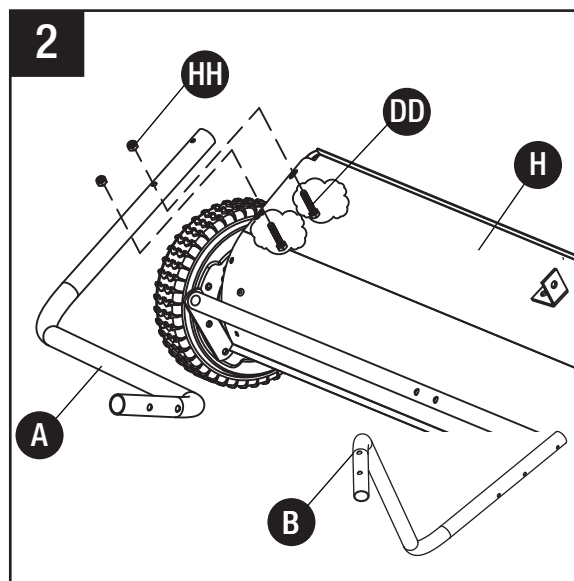



**ATTENTION :** Les côtés droit (D) et gauche (G) correspondent à l'orientation du conducteur lorsqu'il conduit le véhicule.

# INSTRUCTIONS POUR L'ASSEMBLAGE

## 3 Fixer les tubes d'attelage ensemble

- Après avoir fixé les tubes d'attelage, fixer les deux extrémités ensemble avec deux M8 x 65 boulons à tête hexagonale (AA) et deux M8 contre-écrous en nylon (GG).
- Serrer légèrement pour l'instant à l'aide d'une clé de 13 mm et 14 mm.

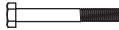
### Quincaillerie utilisée

- AA** M8 x 65 Boulon à tête hexagonale  x 2
- GG** M8 Contre-écrou en nylon  x 2

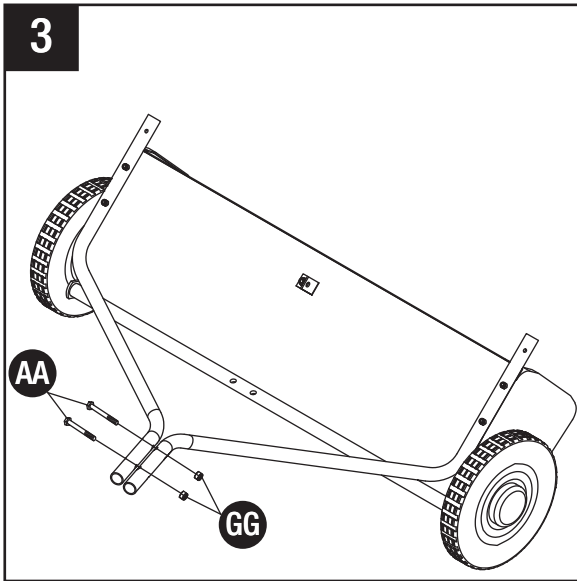

## 4 Monter l'ensemble d'attelage sur les tubes d'attelage







**ATTENTION :** Vérifier la hauteur de l'attelage de votre tracteur ou de votre VTT avant d'effectuer cette étape. Utiliser le schéma A si votre attelage se trouve entre 8 et 10 po du sol. Utiliser le schéma B si votre attelage se trouve à 11 po ou plus du sol.

- Glisser la goupille d'attelage (SS) à travers la fente la plus éloignée dans le support d'attelage droit (D).
- Ensuite, glisser deux entretoises d'attelage (MM) sur la même goupille d'attelage (SS).
- Glisser le côté de l'équerre d'appui (E) doté d'un trou sur la même goupille d'attelage (SS).
- Fixer ces composants sur la goupille d'attelage (SS) avec la Ø3 goupille en R (NN).
- Placer les supports d'attelage assemblés sur l'extrémité des tubes d'attelage (A/B), selon l'orientation nécessaire pour la hauteur de votre attelage.

- Glisser deux M8 x 50 boulons à tête hexagonale (BB) dans les deux trous de la partie supérieure du support. Passer le boulon le plus proche du boîtier de la balayeuse dans l'espace entre les deux boulons des tubes d'attelage.
- Fixer ces boulons avec deux M8 contre-écrous en nylon (GG) à l'aide d'une clé de 13 mm et de 14 mm.

### Quincaillerie utilisée

- BB** M8 x 50 Boulon à tête hexagonale  x 2
- GG** M8 Contre-écrou en nylon  x 2
- MM** Entretoise d'attelage  x 2
- NN** Ø3 Goupille en R  x 1
- SS** Goupille d'attelage  x 1

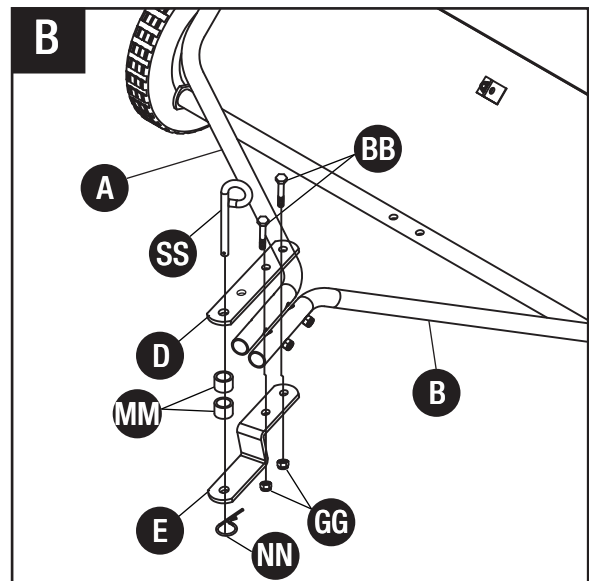
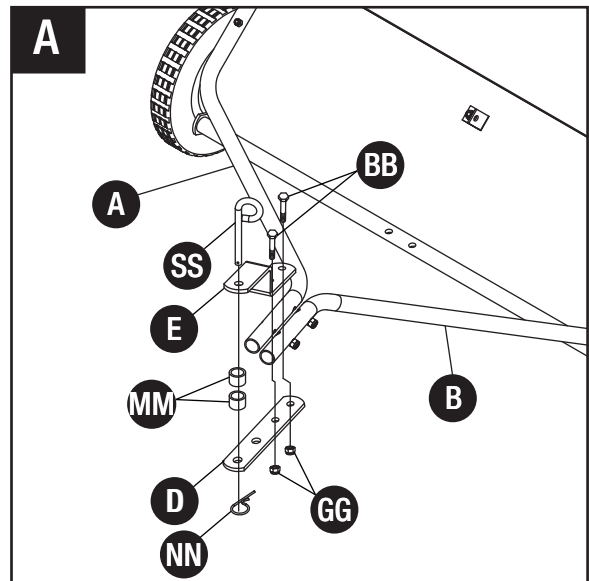



# INSTRUCTIONS POUR L'ASSEMBLAGE

## 5 Serrer tous les écrous et boulons des étapes 2 à 4

## 6 Attacher la poignée de réglage de la hauteur

- Placer l'ensemble de poignée de réglage de la hauteur (C) sur les deux trous de la barre de réglage de la hauteur.
- Vérifier que l'ensemble de poignée est orienté du côté droit de l'appareil.
- Passer deux M8 x 40 boulons à tête hexagonale (CC) dans la partie inférieure de la barre de réglage de la hauteur et les deux trous sur la base de l'ensemble de poignée.
- Fixer ces boulons avec deux M8 contre-écrous en nylon (GG) à l'aide d'une clé de 13 mm et de 14 mm.

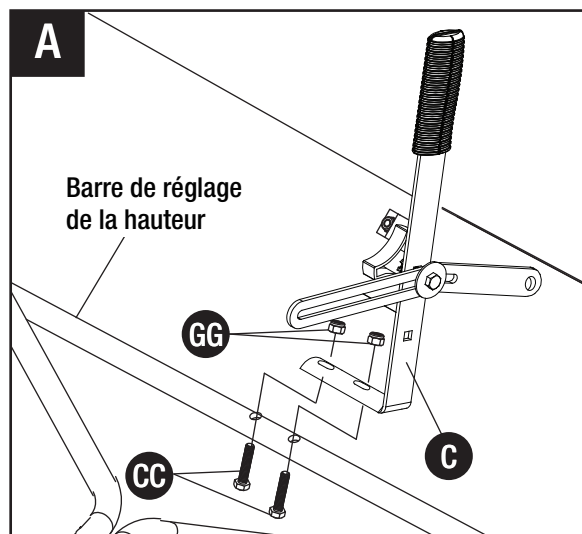

### Quincaillerie utilisée

- CC** M8 x 40 Boulon à tête hexagonale  x 2
- GG** M8 Contre-écrou en nylon  x 2



- Aligner le trou à l'extrémité du bras coulissant de la poignée sur le côté droit de l'équerre d'appui (KK) précédemment fixé au boîtier de la balayeuse.
- Placer une bague entretoise (LL) entre l'équerre d'appui (KK) et l'extrémité du bras coulissant de la poignée.
- Glisser un M8 x 20 boulon à tête hexagonale (EE) à travers l'équerre d'appui (KK), la bague entretoise (LL) et le bras coulissant de la poignée.
- Placer une rondelle (JJ) sur l'extrémité de ce boulon et la fixer avec un M8 contre-écrou en nylon (GG) à l'aide d'une clé de 13 mm et 14 mm.
- Vérifier que tout est correctement aligné et tester le mouvement de la poignée de réglage de la hauteur.

### Quincaillerie utilisée

- EE** M8 x 20 Boulon à tête hexagonale  x 1
- GG** M8 Contre-écrou en nylon  x 1

- JJ** Ø8 Grande rondelle plate  x 1
- LL** Bague entretoise  x 1

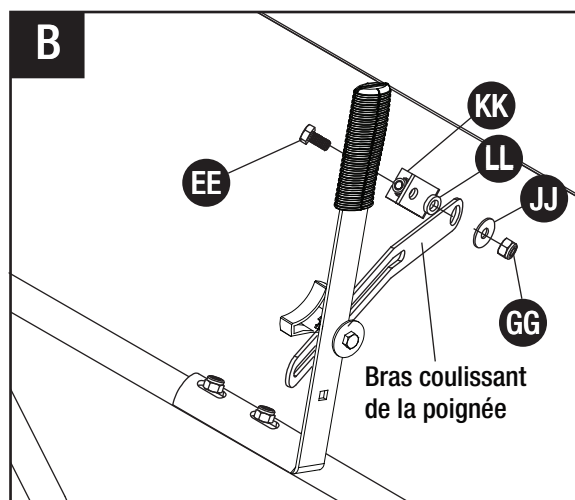

## 7 Monter la bielle au boîtier de la balayeuse

- Retirer la bielle à angle droit (G) de la boîte.
- Aligner la bielle à l'arrière de l'appareil avec une extrémité plate pressée contre l'unité et une extrémité plate sur le dessus, prolongée dans votre direction.
- Glisser un M6 x 12 boulon à tête hexagonale (II) dans le trou de la bielle et dans le trou supérieur à l'arrière du boîtier de la balayeuse (H).
- Serrer légèrement avec un M6 contre-écrou en nylon (HH) à l'aide de deux clés de 10 mm.
- Répéter de l'autre côté de l'unité et serrer les écrous.

### Quincaillerie utilisée

- II** M6 x 12 Boulon à tête hexagonale  x 2
- HH** M6 Contre-écrou en nylon  x 2

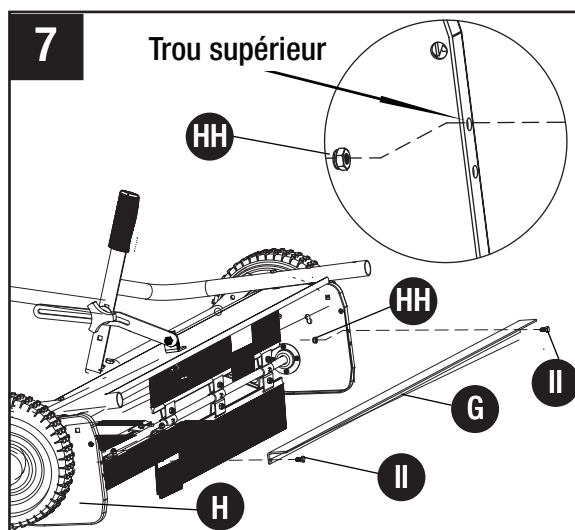

# INSTRUCTIONS POUR L'ASSEMBLAGE

## 8 Assembler le panier

- Dérouler le panier sur le sol, avec le tissu en nylon vers le haut et le fond en nylon robuste vers le bas.
- Retirer l'un des tubes dorés à double extrémité du panier arrière (M) de la boîte.
- Placer le tube du panier arrière (M) à l'arrière du tissu du panier, avec les trous au centre de la barre orientés vers le haut.

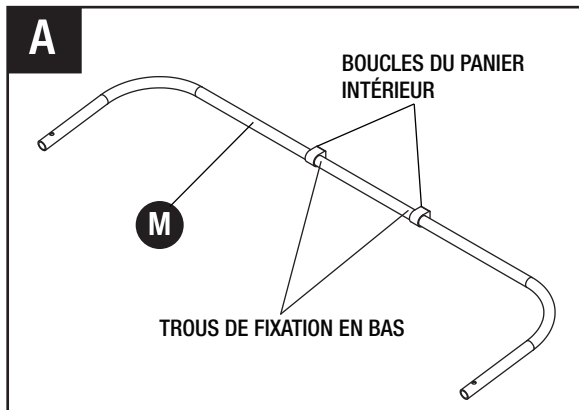

- Retirer les tubes latéraux dorés (L) inférieurs du panier de la boîte. Il s'agit des deux barres en forme de L avec deux trous près d'une extrémité.
- Placer l'extrémité mâle de chaque tube dans l'extrémité femelle du tube latéral inférieur du panier (M) précédemment placé dans le panier.
- Vérifier que la plus petite section du L est orientée vers le haut, comme indiqué sur le schéma.
- Aligner les trous sur les raccords des deux tubes et les fixer en enfonçant un bouchon en plastique (TT) dans les ouvertures de chaque côté.

### Quincaillerie utilisée

**TT** Bouchon en plastique  x 2

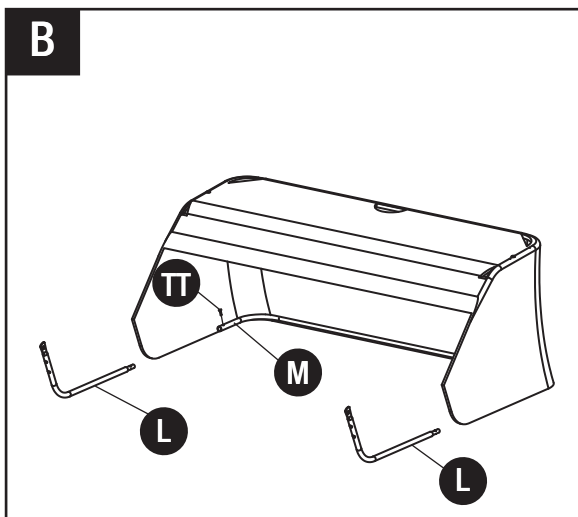

- Retirer le second tube doré à double extrémité du panier arrière (M) et les deux tiges de support (K) de la boîte.
- Placer les deux tiges de support (K) dans les deux trous au centre du tube du panier arrière (M) déjà installé dans le panier.
- Ensuite, prendre l'autre tube du panier arrière (M) et le positionner de façon à l'aligner avec le tube latéral du panier inférieur.
- Vérifier que les trous au centre de la barre sont orientés vers le bas.
- Se placer dans le panier avec la barre. Glisser la barre dans la partie supérieure du panier en tissu et insérer les deux tiges de support (K) dans les trous du tube du panier arrière supérieur (M).

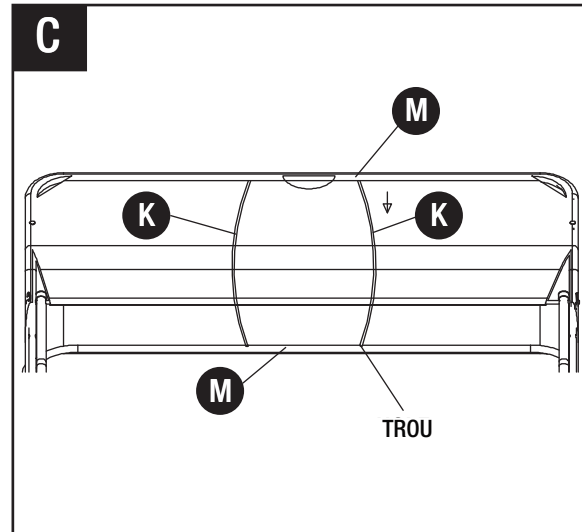

**ATTENTION :** Ne pas trop placer de contrainte excessive (plier) sur les tiges de support pendant l'installation. Une contrainte excessive provoque la flexion des tiges et la perte de leur tension de support.

- Retirer les tubes latéraux dorés du panier supérieur restants (N) de la boîte.
- Les glisser dans les manchons en tissu de chaque côté, l'extrémité la plus petite du L orientée vers l'arrière du panier.
- Placer l'extrémité mâle de chaque tube dans l'extrémité femelle du tube du panier arrière supérieur (M) précédemment placé dans le panier.
- Vérifier que la section la plus longue du L est orientée vers le bas, comme indiqué sur le schéma.
- Aligner les trous sur les raccords des deux tubes et les fixer en enfonçant un bouchon en plastique (TT) dans les ouvertures de chaque côté.

### Quincaillerie utilisée

**TT** Bouchon en plastique  x 2

# INSTRUCTIONS POUR L'ASSEMBLAGE

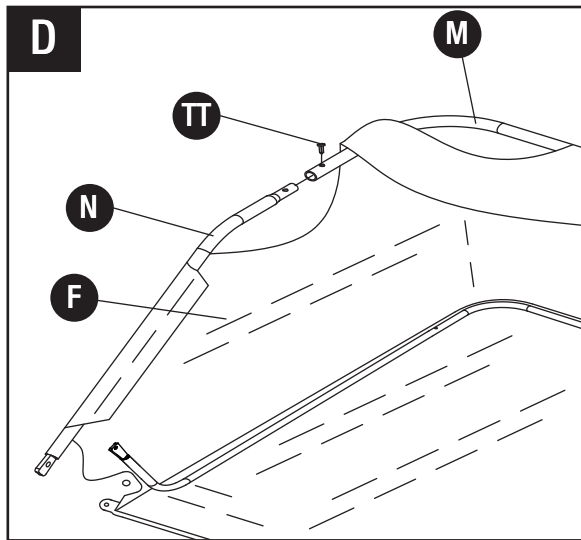

- Ensuite, aligner les deux extrémités des tubes latéraux supérieur et inférieur du panier et insérer la Ø9,5 x 25 axe de chape (PP).
- Fixer la Ø9,5 x 25 axe de chape (PP) à l'autre extrémité avec une Ø3 goupille en R (NN).
- Répéter de l'autre côté.

## Quincaillerie utilisée

<b>NN</b>	Ø3 Goupille en R		x 2
<b>PP</b>	Ø9,5 x 25 Axe de chape		x 2

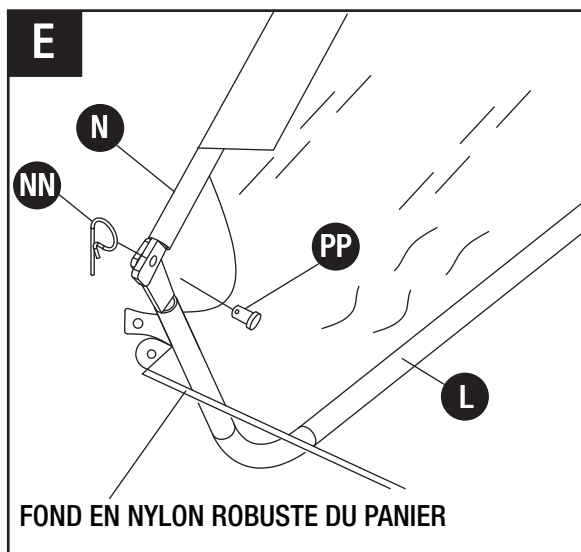

- Retirer la sangle du cadre du panier (J) de la boîte.
- Repérer le manchon en tissu cousu à la base du panier à l'avant de la toile.
- Insérer la sangle du cadre du panier (J) dans le manchon.
- Tirer la base du tissu du panier vers le haut, vers le joint des tubes latéraux du panier supérieurs et inférieurs (L) et insérer la Ø6 x 37axe de chape (QQ).
- Fixer la Ø6 x 37 axe de chape (QQ) à l'autre extrémité avec une Ø2 goupille en R (OO).
- Répéter de l'autre côté.

## Quincaillerie utilisée

<b>OO</b>	Ø2 Goupille en R		x 2
<b>QQ</b>	Ø6 x 37 Axe de chape		x 2

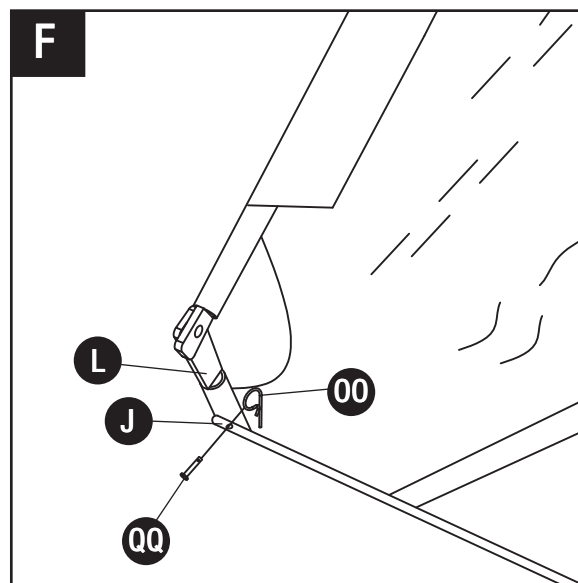

- Localiser les boutons-pression sur le tissu en nylon. Les insérer dans les rivets sur le fond en nylon robuste du panier.

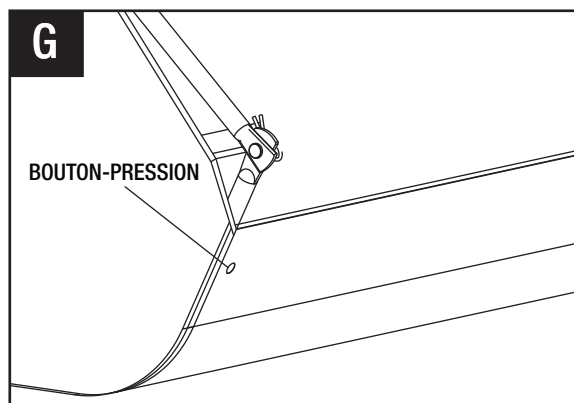

# INSTRUCTIONS POUR L'ASSEMBLAGE

## 9 Attachez le sac de trémie à la balayeuse

- Pour chaque tube latéral de la trémie en haut, il y a deux trous à la barre. Localiser le trou en bas, percer le tissu de nylon à la position du trou en bas. **Note: pour certains modèles, il y a déjà eu les rivets au tissu, on n'a pas besoin de percer le tissu.**
- De chaque côté, montez un tube pour bras du sac (I) sur le tube supérieur de côté de magasin d'alimentation (N) en utilisant Ø8 x 59.5 axe de chape (RR). Fixez avec une Ø3 goupille R (NN).

**Faire attention à l'orientation du tube du bras du sac: capuchon en vinyle vers le haut, extrémité mâle vers le bas et le tube pour bras du sac (I) à l'intérieur du sac de trémie (F).**

### Quincaillerie utilisée

<b>NN</b>	Ø3 Goupille R		x 2
<b>RR</b>	Ø8 x 59.5 Axe de chape		x 2

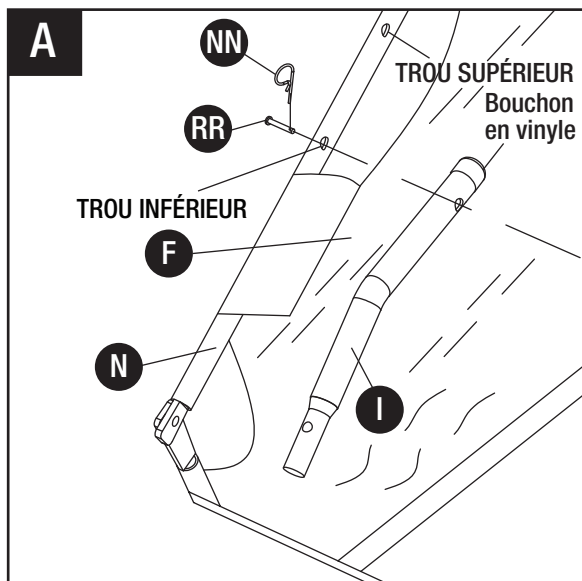

- Insérer les extrémités mâles des tubes pour bras du sac (I) aux tubes d'attelage à l'arrière de l'ensemble du boîtier de balayeuse (loin de l'attelage). Verrouiller avec les Ø6 x 37 axe de chape (QQ) et la Ø2 goupille R (OO).

### Quincaillerie utilisée

<b>OO</b>	Ø2 Goupille R		x 2
<b>QQ</b>	Ø6 x 37 Axe de chape		x 2

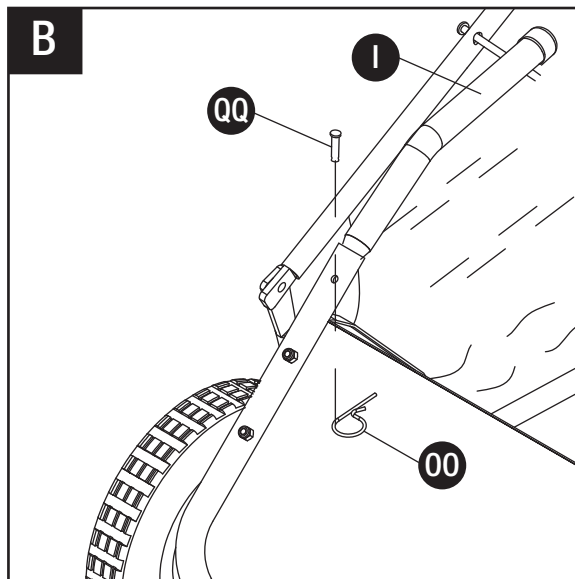

- Attacher la corde au tube de la trémie en haut au centre du cadre de sac.

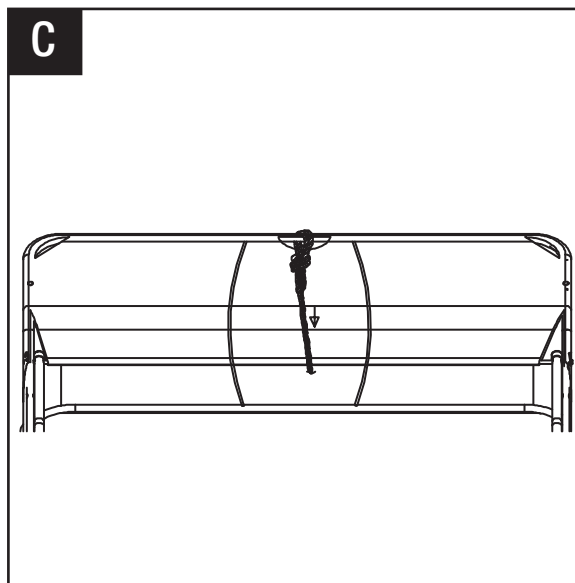

- Vérifier que les panneaux de protection de la brosse à partir de l'intérieur de l'ensemble du boîtier de balayeuse.
- Vérifier que tous les boulons sont bien serrés et que toutes les goupilles sont montées correctement. Si tous les composants sont bien mis en place, la balayeuse est complètement assemblée et prête à être utilisée.

## MODE D'EMPLOI



**AVERTISSEMENT:** Avant de faire fonctionner ou d'utiliser la balayeuse de pelouse, réviser les instructions ci-dessous et les informations de sécurité. Le non respect de ces instructions peut entraîner des dommages matériels ou des blessures à l'opérateur ou aux passants.

### Attacher la balayeuse au tracteur

Sur une surface plane, connecter le tracteur et la balayeuse. Utiliser la goupille d'attelage et les entretoises pour régler l'hauteur du crochet de remorquage, comme indiqué sur le schéma. Après avoir réglé, insérer la Ø3 goupille pour verrouiller le crochet de remorquage. Pour obtenir les meilleurs résultats, la balayeuse doit avoir un dégagement minimum de 5" du sol. Verrouiller la corde au tracteur.

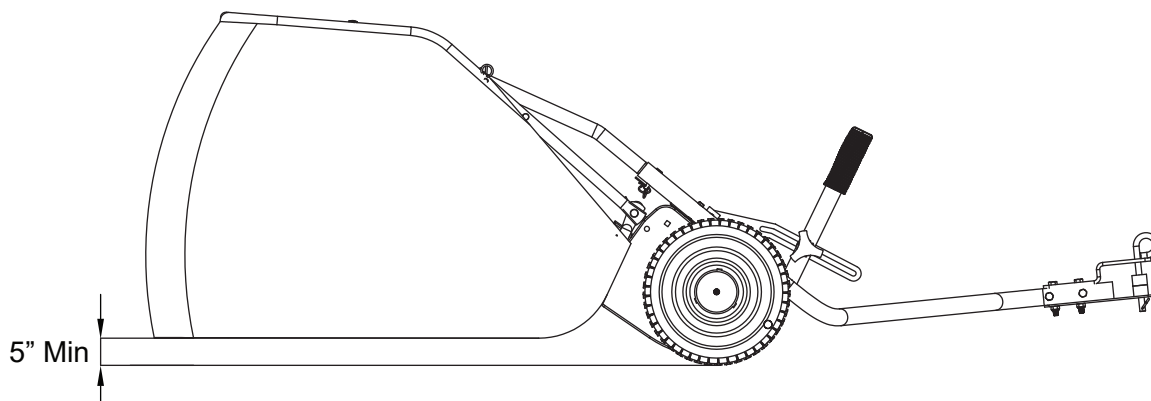
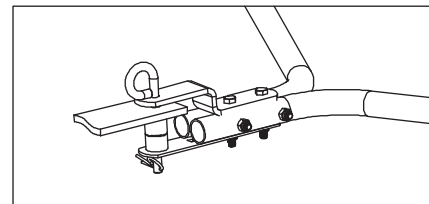
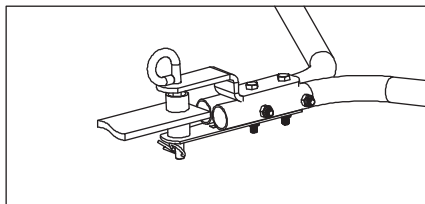
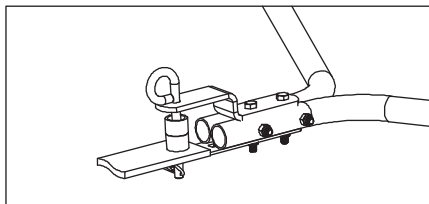

### Régler l'hauteur de la brosse

Utiliser la poignée de réglage de hauteur pour configurer l'hauteur de la brosse. Pour obtenir les résultats optimaux, l'hauteur de la brosse doit être de ½" sous les bouts des herbes. Pour balayer les autres matériaux, vous devrez peut-être ajuster la hauteur de la brosse.

### Remorquer la balayeuse

Votre balayeuse est conçue pour fonctionner à la vitesse égale ou inférieure à 5mph. Si la vitesse dépasse 5mph, la machine sera en dommage ou il y aura des résultats sous-optimaux. Votre balayeuse se fonctionne parfaitement à la surface plane et lisse. En cas de fonctionnement à la pente, il faut remorquer la balayeuse vers le haut ou le bas de la colline, il est interdit de remorquer la balayeuse latéralement le long de la pente.

### Vider la trémie

Pour vider la trémie, il faut utiliser la corde pour tirer le panier vers l'avant. Vider la trémie régulièrement pour la meilleure performance.



**ATTENTION:** Tenir toujours le corps et les vêtements à l'écart de la balayeuse et de la corde. Gardez la balayeuse loin du feu ou la chaleur excessive, car ceux-ci pourraient endommager les brosses



**AVERTISSEMENT:** L'entretien et l'entreposage inadéquat de la balayeuse pourraient annuler la garantie.

### ENTRETIEN

- Après chaque utilisation nettoyez tout matériel de la trémie.
- Rincez /séchez l'intérieur et l'extérieur de la balayeuse après chaque utilisation.
- Vérifier périodiquement le serrage de toutes les attaches et remplacer les attaches endommagées.
- Vérifier la présence de débris dans les brosses, assurer que les brosses et les arbres de brosse soient propres afin d'obtenir la performance optimale.
- Deux fois par an, appliquer quelques gouttes d'huile légère tout usage aux roulements de l'arbre de la brosse.
- Nettoyez et lubrifiez légèrement toutes les pièces motrices chaque année.
- Tous les deux ans, enlever et nettoyer les engrenages et appliquez une couche uniforme de graisse synthétique légère.
- Utilisez une peinture d'émail lustré en aérosol pour retoucher les surfaces en métal égratignées ou usées.
- Ne jamais dépasser la capacité de charge nominale de la trémie, cela endommagera le sac.
- Graissez régulièrement ou au besoin, l'essieu et la zone de roulement de roue.

### LUBRIFICATION

Les roulements dans la balayeuse ont été pré-lubrifiés à l'usine, mais il est recommandé d'ajouter quelques gouttes d'huile légère aux roulements de l'arbre de la brosse, deux fois par an. En outre, tous les deux ans, les roues doivent être retirées pour nettoyer les engrenages. Après avoir nettoyé les engrenages, appliquer une couche uniforme de la graisse synthétique légère.

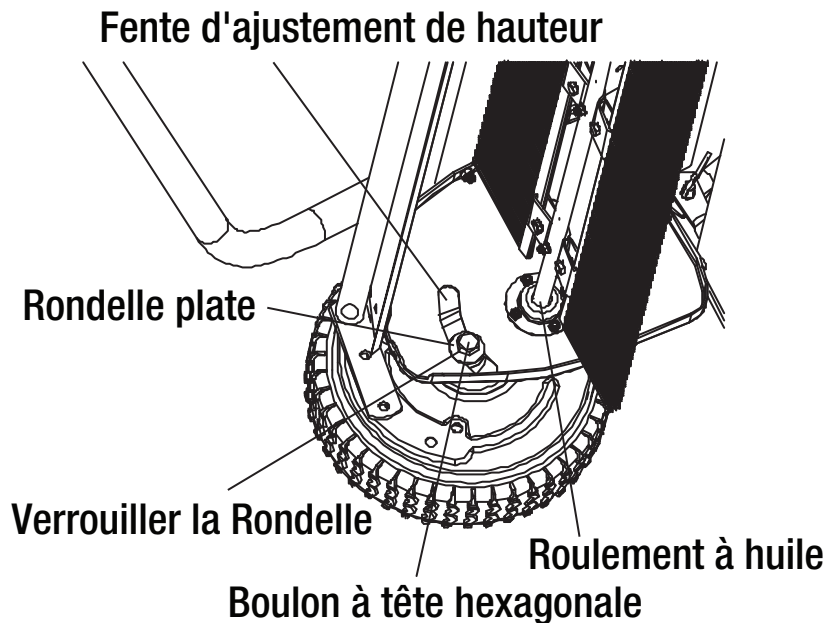

**ATTENTION:** Pour retirer la roue, utilisez un tournevis pour enlever l'enjoliveur de roue, enlever le contre-écrou et la rondelle.



### ENGRENAGE DE ROUE / SERVICE DE CLIQUET

**NE PAS enlever les deux roues en même temps.** Chaque fois, retirer une roue pour éviter la confusion des composants ou l'utilisation des mauvais composants, car les roues et les composants à gauche sont différents que ceux à droite. En cas de retirer des engrenages, noter soigneusement les positions de toutes les rondelles et autres composants.

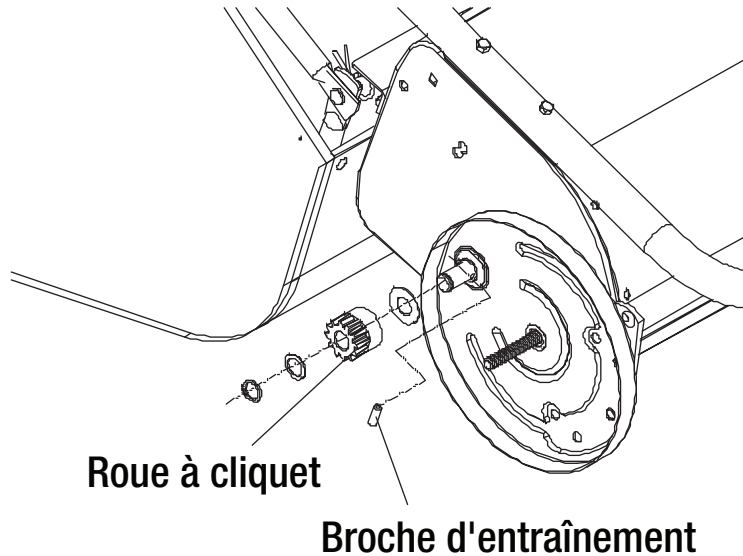

### POUR REMPLACER LA BROSSE

- Retirez le sac de trémie de la balayeuse de pelouse.
- Remplacez une brosse à la fois.
- Penchez la balayeuse vers l'avant sur le boîtier. Ne retirez pas les boulons à tête hexagonal de la retenue de brosse double.
- Desserrez les boulons à tête hexagonal et les contre-écrous hexagonaux de la retenue de brosse simple. Glissez la brosse hors des retenues, prenant note de la position des soies chevauchées.
- Installez la nouvelle brosse et assurez que le recouvrement soit dans la même position que celle avant le remplacement.

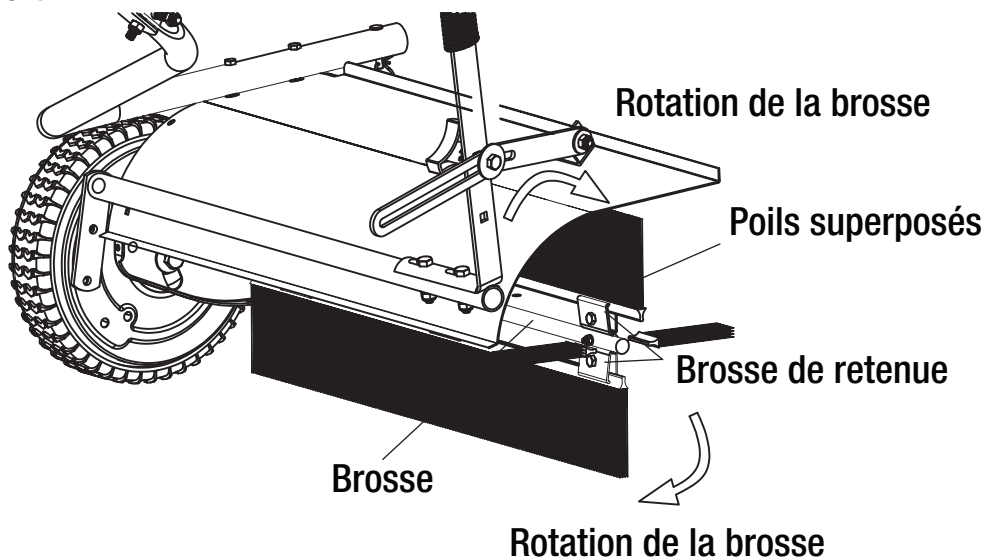

**ATTENTION:** Si une pièce doit être remplacée, utilisez uniquement des pièces qui répondent aux spécifications du fabricant. L'emploi des pièces qui ne répondent pas aux spécifications pourrait causer un danger de sécurité ou nuire au fonctionnement de la balayeuse.

## ENTREPOSAGE ET SPÉCIFICATIONS

---



Vider le sac de la trémie avant le stockage, car des sacs pleins ou partiellement pleins pourraient éclater / exploser.

### ENTREPOSAGE

- Assurez-vous de vider complètement et de nettoyer le sac de la trémie de la balayeuse avant le stockage.
- Un mauvais nettoyage de la balayeuse et de la trémie peut entraîner une détérioration telle que la rouille ou la moisissure.
- Lubrifier légèrement toutes les surfaces de la balayeuse et les composants mobiles pour protéger les composants et éviter la rouille.
- Entrez à l'intérieur ou dans une zone protégée durant les intempéries et les mois d'hiver.
- La balayeuse peut être stockée de manière compacte:
  - Retirez les deux tubes de bras de sac (I) des tubes d'attelage (A et B).
  - Retirez les deux tiges de support de la trémie (K).
  - Ne laissez pas les brosses entrer en contact avec le sol pendant le stockage pour ne pas les endommager.

### SPÉCIFICATIONS

Construction de cadre.....	Acier
Construction de la trémie.....	Filet de nylon
Type d'attelage.....	Style goupille
Type de roue.....	Semi-Pneumatique
Grandeur de roue la 38po. Balayeuse de pelouse.....	10"
Grandeur de roue la 42po. Balayeuse de pelouse.....	10.5"

# DIAGRAMME

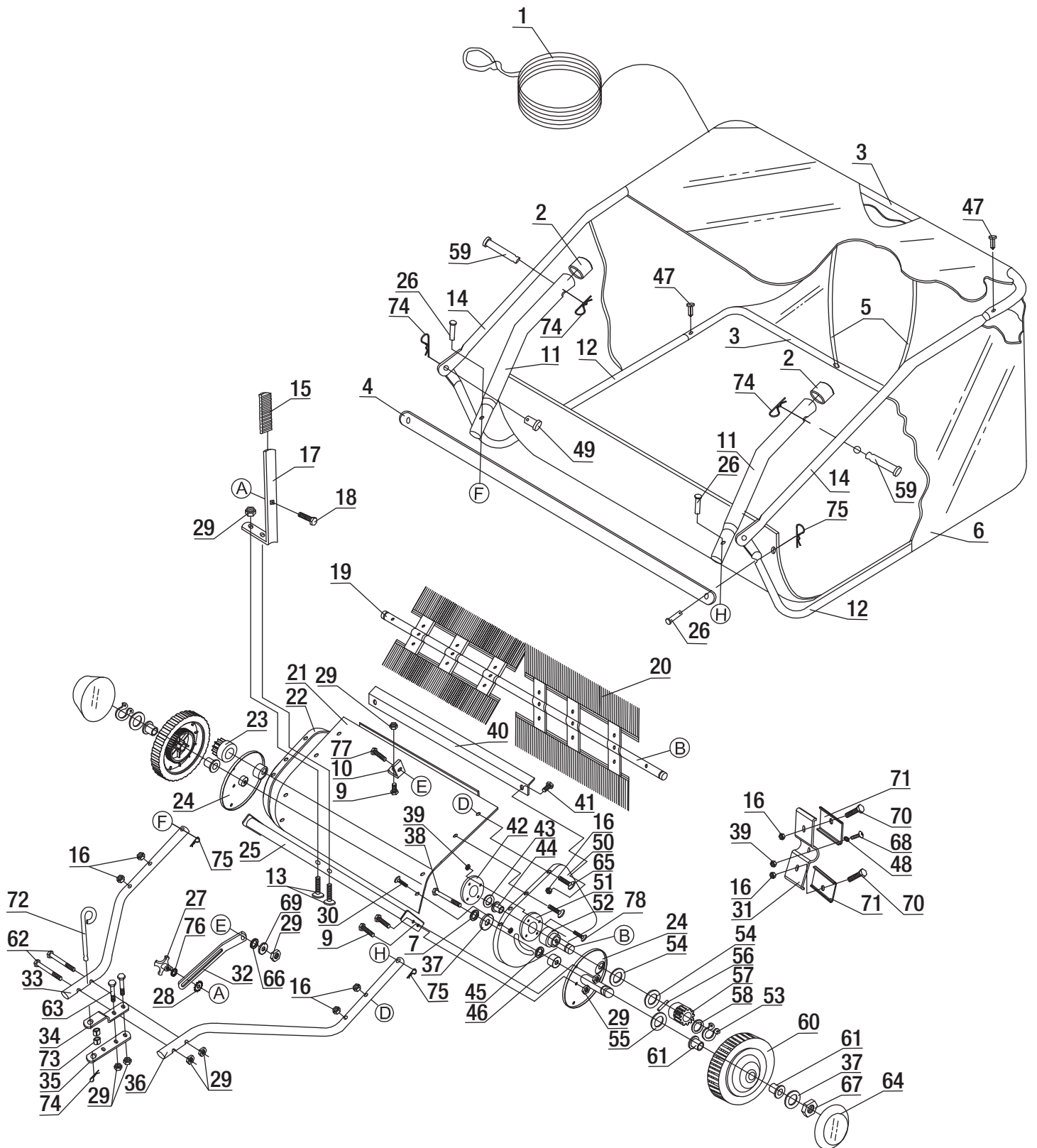

# LISTE DES PIÈCES

No. de pieces	Drawing No.	Description	Qté.
1	N280-00038	Corde de trémie	1
2	N280-00009	Bouchon en vinyle	2
3	N280-00001-CD / N282-00006-CD	Tube de cadre de la trémie (arrière)	2
4	N280-00015 / N282-00007	Sangle de cadre pour le sac	1
5	N280-00005-DX / N282-00009	Barre de support de la trémie	2
6	N280-00039 / N282-00005	Sac de trémie	1
7	9306-10000-DX	Ø10 Verrouiller la Rondelle	2
9	9101-08016-DX	M8x16 Boulon à tête hexagonale	5
10	N280-00014-DX	Équerre d'appui	1
11	N280-00011	Tube pour bras de sac	2
12	N280-00006-CD	Abaisser Tube de Cadre de Magasin d'alimentation	2
13	9101-08040-DX	M8x40 Boulon à tête hexagonale	2
14	N280-00008-CD	Tube supérieur de Cadre de Magasin d'alimentation	2
15	N280-00004	Poignée de réglage de hauteur	1
16	9206-06000-DX	M6 Contre-écrou M6	18
17	N280-00020	Manche pour réglage de hauteur	1
18	9114-08030-DX	M8x30 Boulon de carrosserie	1
19	N280-00027-DX / N282-00008-DX	Arbre de brosse	1
20	N280-31000 / N282-31000	Brosse	4
21	N280-00013 / N282-00001	Boitier	1
22	N280-10004	Plaque de fond (droite)	1
23	N280-00012	Engrenage de pignons (droit)	1
24	N280-50000	Assemblage de couvre-poussière	2
25	N280-40000 / N282-40000	Barre de réglage de hauteur	1
26	N280-00010-DX	Ø6x37 Axe de chape	4
27	N280-70000	Bouton d'aile	1
28	N28B-00003-DX	La Rondelle externes de dents	1
29	9206-08000-DX	M8 Contre-écrou hexagonale	12
30	9110-05012-DX	M5x12 Vis à tête cylindrique large à fente	6
31	N280-30001-DX	Retenue de brosse	6
32	N280-00019-DX	Bras coulissant de la poignée	1
33	N280-00023 / N282-00003	Tube d'attelage (droit)	1
34	N100-00014	Support d'attelage	1
35	N280-00025	Support d'attelage (droit)	1
36	N280-00022 / N282-00002	Tube d'attelage (gauche)	1
37	9302-10000-DX	Ø10 Grande rondelle plate	4
38	9101-08016-DX	M10x85 Boulon à tête hexagonale	2
39	9206-05000-DX	M5 Contre-écrou en nylon	20
40	N280-00003-CD / N282-00004-CD	Bielle	1

## LISTE DES PIÈCES

No. de pieces	Drawing No.	Description	Qté.
41	9101-06012-DX	M6x12 Boulon à tête hexagonale	2
42	N280-10001-DX	Arrêteur pour couvre- poussière	2
43	N280-00033-DX	Rondelle étoile intérieure	2
44	N280-10002	Bague pour arbre de brosse	2
45	N280-00036-DX	Ø16x3mm Bague entretoise	2
46	N280-00035-DX	Entretoise pour essieu	2
47	N280-00002	Boulon en plastique	4
48	9316-05000-FH	Ø5 Rondelle étoile	6
49	N280-00016-DX	Ø9.5x25 Axe de chape	2
50	N280-60001	Plaque de fond (gauche.)	1
51	N280-10003-DX	Rondelle spéciale	2
52	N280-00028-DX	Bague	2
53	9304-15000-DX	Anneau de retenue	2
54	N280-00029-FH	Rondelle ajustable A	4
55	N280-00043-FH	Rondelle ajustable C	2
56	9401-06020	Goupille de positionnement	2
57	N280-00030	Engrenage de pignons (gauche)	1
58	N280-00037-FH	Rondelle ajustable B	2
59	N280-00017-DX	Ø8x59.5 Axe de chape	2
60	N280-20000 / N281-20000	Assemblage de roues et pneus	2
61	N280-00034	Bague de roue	4
62	9101-08065-DX	M8x65 Boulon à tête hexagonale	2
63	9101-08050-DX	M8x50 Boulon à tête hexagonale	2
64	N280-00032	Enjoliveur de roue	2
65	9101-06040-DX	M6x40 Boulon à tête hexagonale	4
66	N28B-00001-DX	Bague entretoise	1
67	9206-10000-DX	M10 Contre-écrou en nylon	2
68	9101-05025-DX	M5x25 Boulon à tête hexagonale	6
69	9302-08000-DX	Ø8 Grande rondelle plate	1
70	9101-06020-DX	M6x20 Boulon à tête hexagonale	12
71	N280-30002-DX	Retenue de brosse	12
72	N021-00003-DX	Goupille d'attelage	1
73	N280-00026-DX	Roulement de clavette	2
74	N280-00047-DX	Ø3 Goupille R	5
75	N280-00041-DX	Ø2 Goupille R	4
76	N280-00046-DX	Grande rondelle plate	1
77	9101-08020-DX	M8x20 Boulon à tête hexagonale	1
78	9110-05016-DX	M5x16 Vis à tête cylindrique large à fente	8

## **GARANTIE**

---

### **GARANTIE LIMITÉE**

YTL International garantit que le produit est exempt de tout défaut matériel et de fabrication dans des conditions normales d'utilisation pendant un an. Dans un an à partir du jour d'achat, si l'acheteur original trouve que le produit n'est pas conforme à cette garantie, YTL International devra, à sa discrétion, réparer ou remplacer tout produit défectueux (Balayeuse à gazon).

YTL International n'a aucune obligation en vertu de la garantie énoncée ci-dessus si l'acheteur original ou une autre personne : assemble incorrectement le produit, utilise incorrectement le produit, surcharge le produit, opère ou utilise le produit contrairement aux instructions, ou le produit a été réparé ou modifié par toute autre personne autre qu'un représentant autorisé.

### **Exclusions de garantie limitée**

La garantie limitée ne couvre pas des défauts cosmétiques, y compris, mais sans s'y limiter, la peinture et les vignettes du produit; elle ne couvre pas non plus les objets sujets à l'usure normale résultant de l'utilisation du produit, y compris, mais sans s'y limiter, les pneus. La garantie sera annulée en cas de modification du produit (sauf faite par YTL International), d'altération, d'installation incorrecte ou de maintenance incorrecte, d'accident ou de mauvaise utilisation. Cette garantie exclut expressément tout défaut ou dommage causé par une manipulation négligente ou un transport négligent après son départ du local de YTL International.

Le produit (Balayeuse à gazon) nécessite un service régulier et périodique pour maintenir sa performance optimale. L'entretien normal du produit est expressément exclu de la garantie. Cette garantie ne couvre pas les réparations quand l'usure normale a épuisé la durée de vie utile d'une pièce ou de l'équipement complet. YTL International ne garantit pas non plus les consommables (tels que les huiles / fluides, la graisse, etc.) vendus avec le produit.

La garantie ne s'appliquera pas aux pièces et / ou à la main-d'œuvre, si le produit (Balayeuse à gazon) a été mal utilisé, négligé, impliqué dans un accident, abusé, chargé au-delà de ses limites, modifié ou assemblé de manière incorrecte.

### **Limites de garantie implicite et exclusion des dommages indirects**

YTL International décline toute obligation de couvrir toute perte de temps, d'utilisation de ce produit, de transport ou de toute réclamation fortuite ou indirecte par quiconque de l'utilisation de cette balayeuse à gazon. Cette garantie remplace toutes les autres garanties et assurances, expresses ou implicites, y compris, mais sans s'y limiter, les problèmes de qualité, l'adéquation à l'usage ou la qualité marchande, et le vendeur décline toute responsabilité pour tout dommage consécutif à une perte subie par quiconque du fait de l'utilisation ou de l'incapacité d'utilisation du produit.

Un produit échangé / remplacé sera soumis à la garantie limitée originale et la couverture de la garantie sera calculée à partir de la date d'achat du produit original.

La garantie confère au consommateur certains droits légaux spécifiques pouvant varier d'un État à l'autre. Votre État peut également avoir d'autres droits auxquels vous pourriez avoir droit et qui ne sont pas énumérés dans cette garantie.

Veuillez contacter directement YTL International pour toutes questions et demandes relatives à la garantie.

### **Pour Nous Contacter :**

YTL International

17517 Fabrica Way, Suite H

Cerritos, CA 90703

Téléphone: (888) 723-6534

Téléphone: (562) 404-8016

Télec: (562) 404-8013

Adresse électronique: [parts@ytlinternational.com](mailto:parts@ytlinternational.com)

Sur le site Web: [www.ytlinternational.com](http://www.ytlinternational.com)