

WAGNER

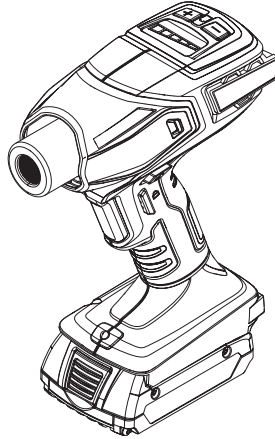

SCAN ME



Read all instructions and product labels. When using electrical tools, follow all precautions to reduce the risk of fire, electric shock, and other personal injury.

Lire toutes les directives et les étiquettes de produits. Suivre toutes les mesures de sécurité lors de l'utilisation d'outils électriques afin de réduire tout risque d'incendie, de choc électrique ou de blessure.

Lea todas las instrucciones y etiquetas que tenga el producto. Cuando use herramientas eléctricas, siga todas las precauciones para reducir el riesgo de incendio, electrocución y otras lesiones personales.

FURNO™ 550 18V

OWNER'S MANUAL

GUIDE D'UTILISATION

MANUAL DEL PROPIETARIO

EN

F

ES

EN | P. 2
F | P. 18
ES | P. 34



Important Safety Information • Read all safety information before operating the equipment. **SAVE THESE INSTRUCTIONS**

To reduce the risks of fire or explosion, electrical shock and the injury to persons, read and understand all instructions included in this manual. Be familiar with the controls and proper usage of the equipment.

EXPLANATION OF SYMBOLS USED



This symbol indicates a potential hazard that may cause serious injury or loss of life. Important safety information will follow.



Attention



This symbol indicates a potential hazard to you or to the equipment. Important information that tells how to prevent damage to the equipment or how to avoid causes of minor injuries will follow.



Notes give important information which should be given special attention.



HAZARD: POISON

Extreme care should be taken when stripping paint. The peelings, residue and vapors of paint may contain lead, which is poisonous. Any paint applied to homes before 1950 is likely to contain lead. Any paint manufactured before 1977 may contain lead. Once the paint is deposited on surfaces, hand-to-mouth contact can result in the ingestion of lead. Exposure to even low levels of lead can cause irreversible brain and nervous system damage. Young and unborn children are particularly vulnerable to lead poisoning.

Before beginning any paint removal process you should determine whether the paint you are removing contains lead. This can be done by your local health department or by a professional who uses a paint analyzer to check the lead content of the paint to be removed. Lead-based paint should only be removed by a professional and should not be removed using a heat gun.

PREVENTION:

- Move the work piece outdoors. If this is not possible, keep the work area well ventilated. Open the windows and put an exhaust fan in one of them. Be sure the fan is moving the air from inside to outside.
- Remove or cover any carpets, rugs, furniture, clothing, cooking utensils and air ducts.
- Place drop cloths in the work area to catch any paint chips or peelings. Wear protective clothing such as gloves and safety glasses.
- Work in one room at a time. Furnishings should be removed or placed in the center of the room and covered. Work areas should be sealed off from the rest of the dwelling by sealing doorways with drop cloths.
- Children, pregnant or potentially pregnant women and nursing mothers should not be present in



Important Safety Information • Read all safety information before operating the equipment. SAVE THESE INSTRUCTIONS

the work area until the work is done and all cleanup is complete.

- Wear a dust respirator mask or a dual filter respirator mask for dust and fumes which has been approved by the Occupational Safety and Health Administration (OSHA) the National Institute of Safety and Health (NIOSH), or the United States Bureau of Mines. These masks and replaceable filters are readily available at major hardware stores. Be sure that the mask fits properly. Beards and facial hair may keep masks from sealing properly. Change the filters often. Disposable paper masks are not adequate.
- Use caution when operating the heat gun. Keep the heat gun moving as excessive heat will generate fumes which can be inhaled by the operator.
- Keep food and drink out of the work area. Wash hands, arms and face and rinse mouth before eating or drinking. Do not smoke or chew gum or tobacco in the work area.
- Clean up all removed paint and dust by wet mopping the floors. Use a wet cloth to clean all walls, sills and any other surface where paint dust is clinging. Do not sweep, dry dust or vacuum. Use a high phosphate detergent of trisodium phosphate (TSP) to wash and mop areas.
- At the end of each work session, put the paint chips and debris in a double plastic bag, close it with tape or twist ties and dispose of properly.
- Remove protective clothing and work shoes in the work area to avoid carrying dust into the rest of the building. Wash work clothes separately. Wipe shoes off with a wet rag and then wash it with the work clothes. Wash hair and body thoroughly with soap and water.



HAZARD: EXPLOSION OR FIRE

This heat gun produces extremely high temperatures (as high as 1000° F). It must be used with caution to prevent combustible material from igniting.

PREVENTION:

- Keep the gun in constant motion. Do not stop or dwell in one spot.
- Use extreme caution if the other side of the material being scraped is inaccessible, such as house siding. Hidden areas such as behind walls, ceilings, floors, soffit boards and other panels may contain flammable materials that could be ignited by the heat gun when working in these locations. The ignition of these materials may not be readily apparent and could result in property damage and injury to persons. When working in these locations, keep the heat gun moving in a back-and-forth motion. Lingering or pausing in one spot could ignite the panel or the material behind it.
- Do not use near surfaces with cracks or near metal pipes or flashing. Heat may be conducted behind the work surface and ignite hidden material. The ignition of hidden materials may not be readily apparent and can result in property damage and injury.
- Do not use electric tools in the presence of flammable liquids or gases.
- Do not use near combustible materials such as dry grass and leaves which can scorch and catch fire.
- Use extreme caution when working near paper.
- The nozzle becomes very hot. Do not lay the heat gun on flammable surfaces when operating the gun or immediately after shutting the gun off. Always set the gun on a flat, level surface so that the nozzle tip is directed upwards and away from the supporting surface.

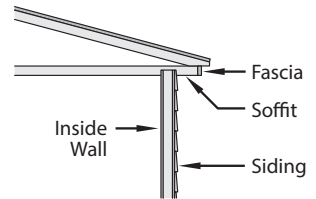



Important Safety Information • Read all safety information before operating the equipment. SAVE THESE INSTRUCTIONS

- Do not touch the nozzle until the tool has cooled.
- Do not use the heat gun as a hair dryer.
- Tools and paint scrapings become very hot. To avoid burns, use work gloves and eye protection when scraping.
- Always treat the heat gun with the same respect as an open flame.
- A fire may result if the appliance is not used with care, therefore:
 - be careful when using the appliance in places where there are combustible materials;
 - do not apply to the same place for a long time;
 - do not use in presence of an explosive atmosphere;
 - be aware that heat may be conducted to combustible materials that are out of sight;
 - place the appliance on its stand after use and allow it to cool down before storage;
 - do not leave the appliance unattended when it is switched on.



HAZARD: ELECTRIC

May cause property damage, severe injury or loss of life.

PREVENTION:

- Do not disassemble the heat gun.
- Do not work in wet areas or expose the heat gun to rain.
- Guard against electric shock by preventing body contact with grounded surfaces such as pipes, radiators, ranges, aluminum ladders or other grounded devices.
- **WARNING** - To reduce the risk of electric shock, do not expose this product to rain or moisture. Store indoors. Read instruction manual before using.



HAZARD: GENERAL

May cause property damage or severe injury.

PREVENTION:

- ALWAYS disconnect the heat gun from the power supply when not in use. Store indoors in a dry place and out of the reach of children.
- Keep your work area well lit and clean.
- Do not overreach, especially when working on ladders. Keep proper footing and balance at all times. Be certain any ladders being used are sturdy, stable, on a firm surface, or on firm ground and erected at safe working angles.
- Avoid power lines.
- Keep moveable items secured and steady while scraping.
- Always use protective eyewear when working.
- Stay alert and use common sense when operating any tool.
- NEVER use to thaw pipes through walls or near combustibles.
- This appliance is not intended for use by persons (including children) with reduced physical, sensory or mental capabilities, or lack of experience and knowledge, unless they have been given supervision



Important Safety Information • Read all safety information before operating the equipment. **SAVE THESE INSTRUCTIONS**

or instruction concerning use of the appliance by a person responsible for their safety.

- Children should be supervised to ensure that they do not play with the appliance.
- Never point the heat tool at yourself, others or animals.



WARNING!

Some dust, peelings, residue, and vapors caused by paint removal activities contain chemicals known to the state of California to cause birth defects or other reproductive harm. An example of a chemical would be lead from lead-based paints (do not use a heat tool to remove lead-based paint). Your risk from exposure varies, depending on how often you do this type of work. To reduce your exposure to these chemicals: work in a ventilated area, and work with approved safety equipment, such as those dust masks that are specially designed to filter out microscopic particles.

For more information, go to www.P65warnings.ca.gov

CHARGER SAFETY RULES

1. **SAVE THESE INSTRUCTIONS** – This manual contains important safety and operating instructions for battery charger model GAL18V-40. Do not substitute any other charger.
2. **Before using battery charger, read all instructions and warning markings on (1) battery charger, (2) battery pack, and (3) product using battery.**
3. **To reduce the risk of injury and fire, charge only rechargeable batteries listed on the Battery/Charger List.** Other types of batteries may burst causing personal injury and damage.
4. **Charge battery pack in temperatures above +32 degrees F (0 degrees C) and below +113 degrees F (45 degrees C). Store tool and battery pack in locations where temperatures will not exceed 120 degrees F (49 degrees C).** This is important to prevent serious damage to the battery cells.
5. **Do not recharge battery in damp or wet environment. Do not expose charger to rain or snow.** Water entering battery charger may result in electric shock or fire.
6. **Never submerge battery pack, tool or charger in fluid of any kind or allow fluid to enter them.** Corrosive or conductive fluid (such as seawater or industrial chemical or bleach containing products, etc.) can cause short circuit which may result in fire, personal injury and property damage.
7. **Battery leakage may occur under extreme usage or temperature conditions. Avoid contact with skin and eyes.** The battery liquid is caustic and could cause chemical burns to tissues. If liquid comes in contact with skin, wash quickly with soap and water. If the liquid contacts your eyes, flush them with water for a minimum of 10 minutes and seek medical attention.
8. **Place charger on flat nonflammable surfaces and away from flammable materials when recharging battery pack.** Carpeting and other heat insulating surfaces block proper air circulation which may cause overheating of the charger and battery pack. If smoke or melting of the charger or battery pack is observed, unplug the charger immediately and do not use the battery pack or charger. Contact customer service immediately.
9. **Make sure cord is located so that it will not be stepped on, tripped over, or otherwise subjected to damage or stress.** Damaged plug and cord may result in electric shock or fire.
10. **Disconnect the charger by pulling the plug rather than the cord. Do not operate charger with**



Important Safety Information • Read all safety information before operating the equipment. **SAVE THESE INSTRUCTIONS**

- damaged cord or plug; have them replaced immediately.** Damaged plug or cord may result in electric shock or fire.
- Do not insert battery pack in charger if battery pack case is cracked.** Using damaged battery pack may result in electric shock or fire.
 - Do not disassemble charger or operate the charger if it has received a sharp blow, been dropped or otherwise damaged in any way.** Incorrect reassembly or damage may result in electric shock or fire.
 - Before each use, check the battery charger, cable, plug and battery pack. Do not use if damage is detected. Never open the battery charger or battery pack yourself, take it to a qualified serviceman only using original replacement parts.** Incorrect reassembly or using damaged product may result in electric shock or fire.
 - Do not use attachments not recommended or sold by Wagner.** Using attachments not recommended may result in electric shock or fire.
 - Do not store battery pack in charger.** Battery pack stored in charger over a long period of time could lead to battery pack damage and fire.
 - Unplug charger from outlet before storage, attempting any maintenance or cleaning.** Such preventive safety measures reduce the risk of electric shock or fire.
 - Keep the battery charger clean by wiping the charger housing with a damp cloth.** Contamination may result in electric shock or fire.
 - Replace battery pack if a substantial drop in operating time per charge is observed.** Battery pack may be nearing the end of its life.

BATTERY CARE



When batteries are not in tool or charger, keep them away from metal objects. For example, to protect terminals from shorting **DO NOT** place batteries in a tool box or pocket with nails, screws, keys, etc. Fire or injury may result.

DO NOT PUT BATTERIES INTO FIRE or expose to high heat. They may explode.

BATTERY DISPOSAL



Do not attempt to disassemble the battery or remove any component projecting from the battery terminals. Fire or injury may result. Prior to disposal, protect exposed terminals with heavy insulating tape to prevent shorting.

LITHIUM-ION BATTERIES

If equipped with a lithium-ion battery, the battery must be collected, recycled or disposed of in an environmentally sound manner.

call2recycle[®]

Visit www.call2recycle.org or call 1-877-723-1297 for more information regarding proper disposal of lithium-ion (Li-ion) batteries, or for locations near you where batteries can be recycled.



Important Safety Information • Read all safety information before operating the equipment. SAVE THESE INSTRUCTIONS

EXTENSION CORDS



AN EXTENSION CORD SHOULD NOT BE USED UNLESS ABSOLUTELY NECESSARY. Use of improper extension cord could result in risk of fire and electrical shock. If an extension cord is used, make sure:

- a. The pins on plug of extension cord are the same number, size, and shape as those of plug on charger.
- b. The extension cord is properly wired and in good electrical condition.
- c. The wire size is large enough for AC ampere rating of charger as specified below:

Length of Cord, Feet	25	50	100	150
AWG Size of Cord	18	16	16	14

- d. An extension cord is a temporary solution. Move the charger to a standard receptacle as soon as the job has been completed.

IMPORTANT CHARGING NOTES

1. The charger was designed to fast charge the battery only when the battery temperature is between 32°F (0°C) and 113°F (45°C). If the battery pack is too hot or too cold, the charger will not begin charging the battery. (This may happen if the battery pack is hot from heavy use). Once the battery temperature returns to its safe charging temperature, between 32°F (0°C) and 113°F (45°C), the charger will automatically begin charging.
2. A substantial drop in operating time per charge may mean that the battery pack is nearing the end of its life and should be replaced.
3. Remember to unplug charger during storage period.
4. If battery does not charge properly:
 - a. Check for voltage (power) at outlet by plugging in some other electrical device.
 - b. Check to see if outlet is connected to a light switch which turns power “off” when lights are turned off.
 - c. Check battery pack terminals and charger connectors for dirt. Clean with cotton swab and rubbing alcohol if necessary.
 - d. If you still do not get proper charging, call Wagner Customer Service at 1-800-727-4023.



Use of chargers or battery packs not sold by Wagner will void the warranty.



Important Safety Information • Read all safety information before operating the equipment. SAVE THESE INSTRUCTIONS

BATTERY / CHARGER LIST

For this product, use only the Wagner model batteries and charger listed below:

	Brand	Model	Spec	Part Number
Battery:	Wagner	BAT612	18V	2422707
Charger:	Wagner	GA18V-40	18V	2422706



A charger that may be suitable for one type of battery may create a risk of fire when used with another battery.

Use of chargers or battery packs not sold by Wagner will void the warranty.

FCC CAUTION

The manufacturer is not responsible for radio interference caused by unauthorized modifications to this equipment. Such modifications could void the user's authority to operate the equipment.

This device complies with Part 15 of the FCC Rules. Operation is subject to the following two conditions:

- 1) This device may not cause harmful interference, and
- 2) This device must accept any interference received, including interference that may cause undesired operation.

NOTE! This equipment has been tested and found to comply with the limits for a Class B digital devices, pursuant to Part 15 of the FCC rules. These limits are designed to provide reasonable protection against harmful interference in a residential installation. This equipment generates uses and can radiate radio frequency energy and, if not installed and used in accordance with the instructions, may cause harmful interference to radio communications. However, there is no guarantee that interference will not occur in a particular installation. If this equipment does cause harmful interference to radio or television reception, which can be determined by turning the equipment off and on, the user is encouraged to try to correct the interference by one or more of the following measures:

- Reorient or relocate the receiving antenna.
- Increase the separation between the equipment and receiver.
- Connect the equipment into an outlet on a circuit different from that to which the receiver is connected.
- Consult the dealer or an experienced radio/TV technician for help. Consult the dealer or an experienced radio/TV technician for help.

ELECTRONIC CELL PROTECTION (ECP)

The lithium ion battery is protected against deep discharging by the "Electronic Cell Protection (ECP)". When the battery is empty, the tool is switched off by means of a protective circuit.

The battery is supplied partially charged. Completely charge the battery before using your cordless power tool for the first time. The lithium ion battery can be charged at any time, without reducing its service life. Interrupting the charging procedure does not damage the battery.

CHARGING BATTERY PACK

Plug charger cord into your standard power outlet.

With no battery pack inserted, the charger's green indicator light will go ON. This indicates the charger is receiving power and the charger is ready for operation.



When you insert the battery pack (1) into the charger (2). The charger's green indicator light (4) will begin to "BLINK". This indicates that the battery is receiving a fast charge.

Once approximately 80% battery capacity has been reached, the blinking of green light will slow down, indicating that fast charging is now complete. If battery remains in charger, the charging process is completed in Long Life charging mode.

The purpose of the rapidly "BLINKING" green light is to indicate that the battery pack is fast-charging. It does not indicate the exact point of full charge. The light will stop blinking when battery is fully charged.

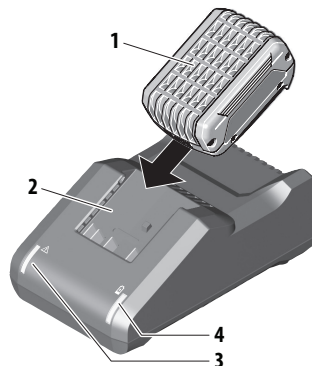

Continuous green battery charger light (4) indicates that the battery is fully charged. However, the battery pack may be used at any time, even if the green light is still blinking.



A steady red indicator light (3) means that the battery pack is outside the proper temperature ranges (too hot or too cold) so the charger will not begin the charging process. Charging (Fast or long Life Charging Mode) is only possible when the temperature range of the battery pack is between 32°F (0°C) and 113°F (45°C).

As soon as the battery pack reaches the correct temperature range, the battery charger will automatically switch to fast charging.



If the red indicator light (3) is "BLINKING", the battery pack cannot accept a charge. This may be due to the contacts on the charger or battery pack is contaminated, the battery pack itself may be defective, or battery may be wrong type for this charger.

- Confirm battery compatibility with charger by checking Battery/Charger List.
- If applicable, insert another compatible battery pack into charger to verify charger is working properly.
- Clean the contacts of the charger or battery pack (e. g. by using a cotton swab and rubbing alcohol on battery and charger terminals or inserting and removing the battery several times) or replace the battery pack, as required.

When the battery pack is fully charged, unplug the charger (unless you're charging another battery pack) and slip the battery pack back into the tool.

HEAT TOOL COMPONENTS

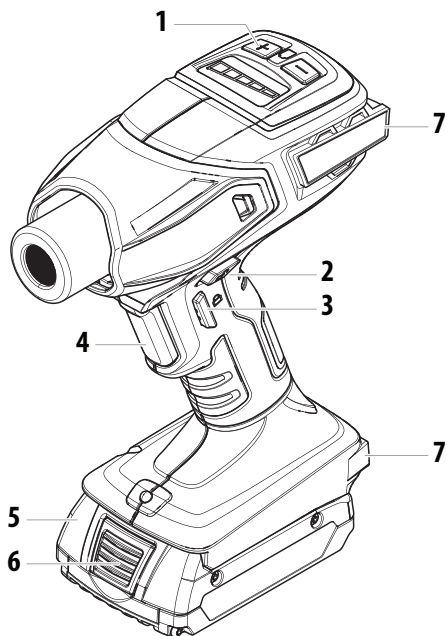
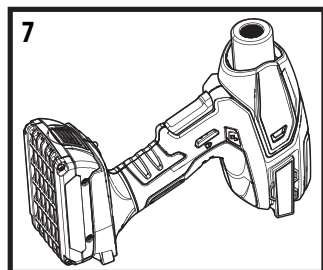
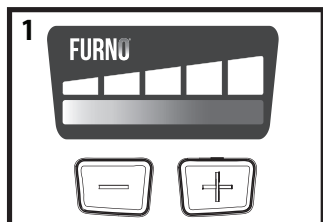

#	Item	Description
1	Variable temperature switch	Approximately 1000°F on high, approximately 500°F on low. Refer to the Heating Guidelines (page 13) to determine the appropriate heat setting for the task you are doing.
2	Lock OFF button	Prevents accidental activation of the trigger. This must be pushed at the same time as the trigger is pulled in order for the tool to work.
3	Lock ON button	Will lock the trigger in the ON position to reduce fatigue and for hands-free jobs. To release, pull the trigger.
4	Trigger	Activates the heat tool. Heat will not be generated until the trigger is pulled.
5	Battery	Provides power to the heat tool. Full charge in 35 minutes.
6	Battery release button	Press this to release the battery from the heat tool.
7	Bumpers	Allows the heat tool to be placed flat on a surface (nozzle pointing up) for hands-free operation or cool down.
8	Flare nozzle	Directs a long, narrow heat pattern to the work surface. Ideal for removing paint or varnish from large, flat surfaces. It should be used in conjunction with a flat scraper.
9	Curved deflector	Disperses the heat flow evenly around the whole work surface. Ideal for thawing frozen pipes, solder pipe work, bending plastics or heat shrinking electrical insulating tubing.

INTRODUCTION

This versatile heat tool is designed for smaller repair jobs like tube shrink wrapping for electrical repair of game consoles and other electronic devices; automotive jobs such as applying/removing window tint; Do-It-Yourself jobs like scraping paint, drying paint or spackle; and/or craft-related jobs like making ornaments, embossing or repairing candles.

SPECIFICATIONS

Wattage	350 Watts on high, 170 Watts on low. Operates on 18VDC.
Heat Output	Approximately 1000°F on high, approximately 500°F on low
Weight	2.06 pounds
Charger input voltage	120 V~ 60 Hz
Battery charging current	4.0A
Battery Run Time	approximately 15 minutes on Low, 7 minutes on High.
	This tool is listed by the Canadian Standards Association, to United States and Canadian Standards.

USING THE HEAT TOOL



Always read the safety information included in this manual before using the heat tool.

Tools and paint scrapings become very hot. To avoid burns, use work gloves and eye protection when scraping.

ATTACHING THE BATTERY

1. Make sure battery is completely charged per steps on page 9.
2. Insert the battery into the front of the heat gun until you hear it click into place.
3. The indicator light will show that the battery is properly installed into the heat tool. If the light does not turn on, the battery is not properly installed or needs to be charged.
4. To remove the battery, make sure the heat tool has properly cooled (see Cool Down Procedure, page 12). Press the battery release button on the front of the battery and pull out of the heat tool.

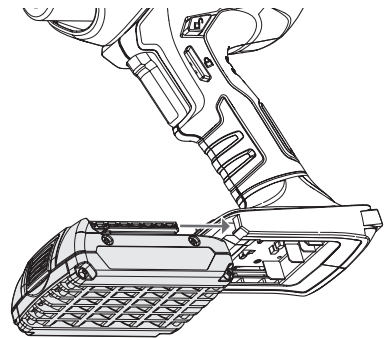

VARIABLE TEMPERATURE SETTINGS

The temperature of the heat tool ranges from 500°F on its lowest setting to 1000°F on its highest setting. See the chart on the next page to determine the appropriate temperature for the project you are doing.

Press the (+) button to increase the temperature setting. Press the (-) button to decrease the temperature setting. The lights will light up sequentially (left to right) and indicate the current temperature setting of the heat tool.

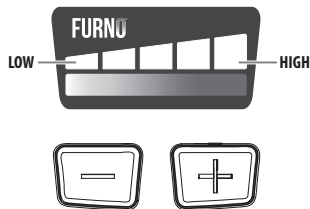

When starting up a new task, the heat tool will "remember" the last temperature setting being used when it was shut down the last time.

STARTUP



Smoke may appear during the initial start up due to the burning of manufacturing oils. The smoke should disappear in less than a minute.

Heat tool use is safe if all safety guidelines are used, but always keep either a container of water or an ABC fire extinguisher (suitable against Class A, B and C type fires) within reach.

1. Make sure the battery is charged and install it into the bottom of the heat tool (refer to page 9).
2. Press the variable temperature buttons (+ or -) to the desired setting, push the lock OFF button and pull the trigger. The motor driven fan noise will indicate that the unit is running.



If the blower motor in the heat gun does not turn on when the trigger is pulled immediately let go of the trigger. The heating element will burn out if it is not cooled by the blower.

3. To use in hands-free position, tilt the heat tool on its back and activate the Lock ON button.
4. When done using the tool, or in between projects, release the trigger and follow the Cool Down procedure, below).

HANDS FREE OPERATION / COOL DOWN PROCEDURE

1. Carefully set the gun backwards on the bumpers. DO NOT touch the nozzle.
2. For hands-free operation, pull the trigger and lock the trigger into place by pressing the lock ON button (A).
3. For cool down mode, press the lock OFF button (B). Allow the nozzle 20 minutes to cool.

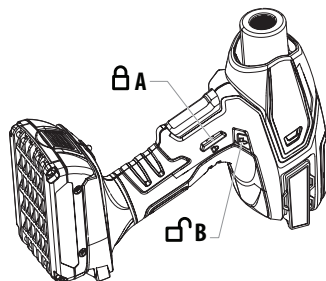

Always use gloves when handling the heat tool.

Keep the nozzle pointed up after shutdown until it fully cools.

SUGGESTED HEAT SETTINGS



Always protect glass when working near windows.

Use	Setting	Nozzle*	
DIY	Drying paint	HIGH	Flare
	Drying spackle	HIGH	Curved
	Soften paint, caulking and putty for easier removal	LOW/HIGH	N/A
	Shrink plastic film for wrapping	LOW	Flare
	Thawing frozen pipes	LOW	N/A
Arts & Crafts	Embossing	LOW	Curved
	Creating greeting cards and invitations	LOW	N/A
	Shrink wrapping presents	LOW	Flare
	Making jewelry	LOW/HIGH	N/A
	Repairing candles	LOW	Curved
	Popping bubbles in resin	LOW	Flare
	Making ornaments	LOW/HIGH	Curved
	Forming foam	LOW/HIGH	Flare
	Making soap	LOW	N/A
	Decorating cookies	LOW	Curved
	Melting glue	LOW	N/A
	Creating model planes and cars	HIGH	N/A
Automotive	Removing stickers and decals	LOW/HIGH	Flare
	Applying and removing window tint	LOW/HIGH	Flare
Electronics	Repairing smartphone and tablets	LOW	N/A
	Repairing gaming consoles	LOW	Curved
	Shrinking heat shrink tubes for electrical repair	LOW	Curved

* Not included with all models.

NOZZLE ATTACHMENT

To attach a nozzle to the gun:

1. Set the heat tool upright on a level surface until the tip is cool.
2. Set the nozzle onto the tip of the heat tool and push firmly into place by hand.

To remove a nozzle:

1. Set the heat tool upright on a level surface until the tip is cool.
2. Pull the nozzle off of the tip.



For more details on multiple projects and 'how to' videos please visit:
www.wagnerspraytech.com.

STORAGE

Allow the heat tool nozzle to cool to room temperature before placing in storage.

Store the unit only after the nozzle is cool to touch. - Press the lock OFF button and remove the battery to prevent accidental start up.

The nozzle will turn dark over time because of the high heat. This is normal and will not affect the performance or life of the unit.

USES

EMBOSSING

When using the heat tool to activate embossing powder, remove excess powder by dusting the powder off with a clean, dry paint brush. Hold the heat tool approximately 3 inches (77 MM) from the work surface. To prevent the paper from becoming too hot, move the nozzle end around in a circular fashion until the embossing powder is raised and shiny.

When you have completed one area, switch the hot tool off and return the tool to its built-in stand while preparing another area.

STRIPPING PAINT

The heat tool heats up the surface and causes the paint to soften, at which time it can be scraped off easily without damaging the surface.

When working with several layers of paint, it speeds up the scraping process to heat the surface thoroughly, all the way to the wood. Then all the layers can be scraped at one time.

A soft wire brush may be the best tool to use for very intricate surfaces.

Some paints such as mineral paints and finishes, and cement paint and porcelain, do not soften with heat, so using a heating tool will not work for paint removal. Test the results by trying it first in a hidden part of the project.



Do not use the heat tool on surfaces that can be damaged by heat, such as vinyl-coated paneling, siding or window frames.

When removing paint from window frames, the heat gun will soften the putty. Be careful not to gouge the putty with the scraper. The putty will firm up after it cools.

Do not use the heat tool on insulating laminated window glass. The glass edge expansion may break the edge seal.

When scraping fascia, do not overheat the edges of the asphalt shingles protruding over the edge of the sheathing. Too much heat will melt the asphalt.

SHRINK TUBING

Slide heat shrink tubing onto the wire so that it covers the damaged/exposed section.

Select either the low or high temperature setting based on heat shrink tubing's recommended temperature.

Keep the heat gun moving back and forth along the length of tubing and rotate the wire for even heat distribution.

If covering a long length of wire with tubing, begin shrinking at one end, and gradually work your way to the other end.

When the shrink tube is uniformly tightened immediately stop applying heat. Do not overheat the heat shrink tubing. Allow the tubing to cool slowly before applying physical stress to it.

SHRINK WRAPPING

Wrap the object with heat-shrinkable plastic film. Begin to heat the film from a safe distance while keeping the heat tool moving. Move the heat tool closer to the film until the film starts to shrink and tightens around the object.

CLEANING AND MAINTENANCE







Make sure the trigger has been locked OFF, the battery is removed, and the heat tool has sufficiently cooled before cleaning.

Keep the intake openings on the housing clean and free of obstructions. Use a soft, dry brush to clean the openings periodically. Use only mild soap and a damp cloth to clean the heat gun. Many household cleaners contain chemicals which could seriously damage the housing.

Do not use gasoline, turpentine, lacquer or paint thinner, dry cleaning fluids or similar products when cleaning the heat gun. Never allow any liquid to get inside the tool or immerse any part of the tool into a liquid.

ACCESSORIES

The following accessories may come with the heat gun or may be purchased separately by calling 1-800-727-4023.

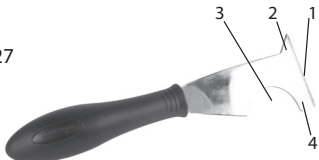
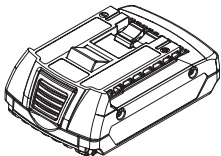
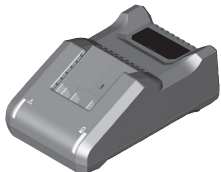
Name	Description	Name	Description
Concentrator P/N 2366222 	Directs a concentrated heat flow to the work surface. Ideal for removing paint in awkward corners, crevices, or mouldings.	Glass Protector P/N 2366224 	Deflects the heat away from glass or other fragile areas. Ideal for window sills, ledges, frames and skirting boards.
Flare P/N 2366223 	Directs a long, narrow heat pattern to the work surface. Ideal for removing paint or varnish from large, flat surfaces such as skirting boards, doors, stairs, etc. It should be used in conjunction with a flat scraper.	Curved Deflector P/N 2366225 	Disperses the heat flow evenly around the whole work surface. Ideal for thawing frozen pipes, solder pipe work, bending plastics or heat shrinking electrical insulating tubing.
Name		Description	
5-in-1 tool P/N 2366227 	The blade (1) is used to scrape paint and spread compound. The gouge point (2) is used to remove putty/caulk and the curved area (3) is used to clean roller covers. Flat side (4) can also be used to open paint cans.		
Spare battery Wagner - 2422707 			Allows the user to keep working in the event that the battery runs out of charge.
Spare charger Wagner - 2422706 			Allows the user to charge multiple batteries at once.

PRODUCT REGISTRATION / DATE CODE LOCATION

Register your product online at www.wagnerspraytech.com.

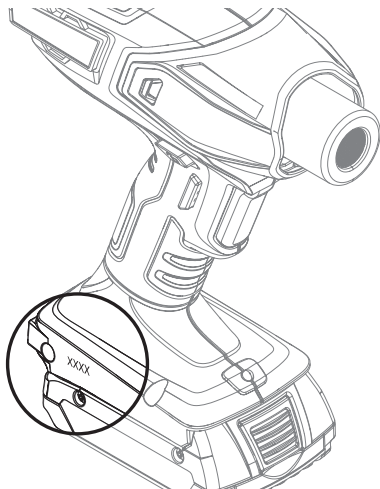

WAGNER TWO YEAR LIMITED WARRANTY - KEEP ON FILE

This product, manufactured by Wagner Spray Tech Corporation (Wagner), is warranted against defects in material and workmanship for two years following the date of purchase if operated in accordance with Wagner's printed recommendations and instructions. This warranty does not cover any defects or damages caused by service or repair performed by unauthorized personnel.

ANY IMPLIED WARRANTY OF MERCHANTABILITY OR FITNESS FOR A PARTICULAR PURPOSE IS LIMITED TO TWO YEARS FOLLOWING THE DATE OF PURCHASE. WAGNER SHALL NOT IN ANY EVENT BE LIABLE FOR ANY INCIDENTAL OR CONSEQUENTIAL DAMAGES OF ANY KIND, WHETHER FOR BREACH OF THE WARRANTY OR ANY OTHER REASON. THIS WARRANTY DOES NOT APPLY TO ACCESSORIES.

THE PRODUCT IS DESIGNED FOR HOME USAGE ONLY. IF USED FOR COMMERCIAL OR RENTAL PURPOSES, THIS WARRANTY APPLIES ONLY FOR 30 DAYS FROM THE DATE OF PURCHASE.

If any product is defective in material and workmanship during the applicable warranty period, return it with proof of purchase, transportation prepaid to Wagner Spray Tech, 6151 Queens Ave., Otsego, MN 55330. Wagner will either repair or replace the product (at Wagner's option) and return it to you, postage prepaid.

SOME STATES DO NOT ALLOW LIMITATIONS ON HOW LONG AN IMPLIED WARRANTY LASTS OR THE EXCLUSION OF INCIDENTAL OR CONSEQUENTIAL DAMAGES, SO THE ABOVE LIMITATION AND EXCLUSION MAY NOT APPLY TO YOU.

THIS WARRANTY GIVES YOU SPECIFIC LEGAL RIGHTS, AND YOU MAY ALSO HAVE OTHER RIGHTS WHICH VARY FROM STATE TO STATE.



Importantes consignes de sécurité • Lire toutes ces consignes avant d'utiliser l'appareil. GARDER CES CONSIGNES.

Pour réduire les risques d'incendie ou d'explosion, de choc électrique et de blessure, vous devez lire et comprendre les directives figurant dans ce manuel. Familiarisez-vous avec les commandes et l'utilisation adéquate de l'équipement.

EXPLICATION DES SYMBOLES UTILISÉS



Indique une situation à risque, laquelle, si elle n'est pas évitée, peut entraîner des blessures graves, voire la mort.



Attention



Ce symbole indique un risque potentiel pour vous ou pour l'appareil. D'importantes informations sur la manière d'éviter tout dommage de l'équipement ou d'éviter des blessures légères sont indiquées ci-après.



Les notes contiennent des informations qui doivent être consciencieusement respectées.



RISQUE D'EMPOISONNEMENT -

Il est essentiel de faire preuve d'une extrême prudence lors du décapage d'une surface peinte. Les pellicules, les résidus et les émanations de peinture peuvent contenir du plomb, un produit toxique. Toute peinture ayant été appliquée sur des maisons avant 1950 est susceptible de contenir du plomb; et toute peinture ayant été fabriquée avant 1977 peut aussi contenir du plomb. Une fois que la peinture est déposée sur une surface, le fait de porter la main à la bouche peut entraîner l'ingestion d'une quantité de plomb. Cette quantité, si minime soit-elle, peut causer des dommages irréversibles sérieux au cerveau ou au système nerveux. Les jeunes enfants et les foetus sont particulièrement vulnérables à ce type d'empoisonnement.

Avant de commencer tout décapage d'une surface peinte, il est essentiel de vérifier si la peinture contient du plomb. Cette opération peut être effectuée par un service de la santé local, ou par un professionnel, à l'aide d'un analyseur de peinture servant à vérifier le contenu en plomb de la peinture. LES PEINTURES CONTENANT DU PLOMB NE DOIVENT ÊTRE ENLEVÉES QUE PAR UN PROFESSIONNEL; LE PISTOLET À AIR CHAUD NE PEUT ÊTRE, DANS UN TEL CAS, UTILISÉ.

MESURES PRÉVENTIVES :

- Déplacer l'objet à décaper à l'extérieur. Si cela n'est pas possible, s'assurer que la zone de travail reçoit un bon apport d'air. Ouvrir les fenêtres et placer un ventilateur d'évacuation à l'intérieur de l'une d'elles. S'assurer que le ventilateur déplace l'air de l'intérieur à l'extérieur.
- Enlever ou recouvrir tout tapis, toute carquette, tout meuble, tout vêtement, tout ustensile de cuisine et tout conduit d'air.
- Placer des toiles de protection à l'intérieur de la zone de travail, afin de recueillir toute pellicule ou tout éclat de peinture. Porter des vêtements de protection, tels qu'une des gants et des lunettes de sécurité.
- Ne travailler que dans une seule pièce à la fois. Les meubles doivent être retirés ou placés au centre de la pièce et recouverts. La pièce dans laquelle s'effectue le travail doit être isolée du reste de l'édifice à l'aide de toiles de protection placées sur les portes.
- Les enfants, les femmes enceintes ou possiblement enceintes, ainsi que les mères qui allaitent, ne doivent pas pénétrer dans la pièce tant et aussi longtemps que le travail n'est pas terminé et que le nettoyage n'a pas été effectué.
- Porter un masque anti-poussière ou un masque à deux filtres contre la poussière et les émanations,



Importantes consignes de sécurité • Lire toutes ces consignes avant d'utiliser l'appareil. GARDER CES CONSIGNES.

ayant été approuvé par l'Occupational Safety and Health Administration (OSHA), le National Institute of Safety and Health (NIOSH), ou le United States Bureau of Mines. Ces masques, ainsi que les filtres jetables, peuvent être facilement obtenus chez les principaux quincailliers. S'assurer que le masque s'adapte bien aux formes du visage. La barbe et les poils faciaux peuvent empêcher le masque de bien adhérer au visage. Changer les filtres régulièrement. LES MASQUES EN PAPIER JETABLES NE SONT PAS ACCEPTÉS.

- Faire preuve de prudence lors de l'utilisation du pistolet. Garder ce dernier constamment en mouvement, étant donné qu'une chaleur excessive engendre des vapeurs pouvant être inhalées par l'opérateur.
- Conserver toute nourriture et tout breuvage à l'extérieur de la pièce où s'effectue le travail. Se laver les mains, les bras et le visage, et se rincer la bouche avant de manger ou de boire. Ne pas fumer ou mastiquer de la gomme à mâcher ou du tabac dans la pièce dans laquelle on effectue le travail.
- Enlever tous les résidus de peinture et toute la poussière en essuyant le plancher à l'aide d'un balai à franges humide. Utiliser aussi un linge humide pour nettoyer tous les murs, tous les rebords et toute autre surface pouvant comporter des résidus de peinture. NE PAS BALAYER, ÉPOUSSETER OU UTILISER D'ASPIRATEUR. Au cours de l'opération de nettoyage, utiliser un détergent à haute teneur de phosphate trisodique.
- À la fin de chaque session de travail, placer les éclats et les débris de peinture dans un sac en plastique double, le fermer à l'aide d'un ruban adhésif ou d'attaches, puis en disposer d'une manière adéquate.
- Retirer les vêtements de protection et les chaussures de travail avant de quitter la zone de travail, afin d'éviter de transporter de la poussière dans le reste de l'édifice. Laver les vêtements de travail séparément. Essuyer les chaussures avec un linge humide, puis les laver avec les vêtements de travail. Se laver les cheveux et le corps entièrement avec de l'eau et du savon.



RISQUE D'EXPLOSION OU D'INCENDIE

Le pistolet à air chaud génère des températures extrêmement élevées (pouvant atteindre 1000°F, ou 538°C). Il doit donc être utilisé avec prudence, afin d'éviter toute inflammation de matériau combustible.

MESURES PRÉVENTIVES :

- Garder le pistolet constamment en mouvement. Ne pas s'arrêter ou s'attarder à un endroit précis.
- Agir avec une extrême prudence lorsque la partie se trouvant à l'arrière du matériau devant être enlevé est inaccessible, tel le revêtement extérieur d'une maison. Endroits cachés tels que derrière les murs, plafonds, planchers, planches d'intrados et d'autres panneaux peuvent contenir des matériaux inflammables qui pourraient être allumés par le pistolet thermique lorsque l'on travaille dans ces endroits. L'allumage de ces matériaux peut ne pas être évident et pourrait entraîner des dommages matériels et des blessures à des personnes. Lorsque vous travaillez dans ces endroits, garder le pistolet à air chaud se déplaçant dans un mouvement de va-et-vient. Persistante ou la pause dans un endroit pourrait enflammer le panneau ou de la matière derrière elle.
- Ne pas utiliser l'appareil à proximité de surfaces présentant des fissures ou à proximité de conduits en métal ou de bandes d'étanchéité. La chaleur peut traverser la surface de travail et enflammer le matériau caché. L'inflammation d'un matériau caché n'étant pas toujours facile à déceler, des blessures ou des dommages matériels peuvent en résulter.
- Ne pas utiliser d'outils électriques à proximité de liquides ou de gaz inflammables.
- Ne pas utiliser l'appareil à proximité de matériaux combustibles, tels que de l'herbe ou des feuilles sèches, étant donné que ces derniers peuvent s'enflammer rapidement.
- Faire preuve d'une grande prudence lors de l'utilisation de l'appareil près du papier.

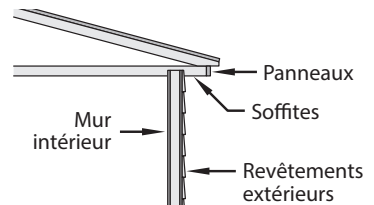



Importantes consignes de sécurité • Lire toutes ces consignes avant d'utiliser l'appareil. GARDER CES CONSIGNES.

- La buse devient très chaude. Par conséquent, ne pas déposer le pistolet sur des surfaces inflammables lors de son utilisation ou immédiatement après l'avoir arrêté. Toujours déposer le pistolet sur une surface plate et de niveau de façon que le bec de la buse soit dirigé vers le haut et, de par le fait même, éloigné de la surface.
- Ne pas toucher la buse avant que l'outil ne soit refroidi.
- Ne pas utiliser le pistolet en tant que séchoir à cheveux.
- Les outils et les raclures de peinture deviennent très chauds. Pour éviter toute brûlure, porter des gants de travail et une protection oculaire lors de l'opération de raclage.
- Toujours traiter les unités d'air chaud avec la même précaution que s'il s'agissait d'une flamme nue.
- Un incendie pourrait être déclenché si l'appareil n'est pas utilisé avec prudence :
 - Faire attention pendant l'utilisation de l'appareil à des endroits où il y a des matières combustibles;
 - Ne pas laisser au même endroit pendant longtemps;
 - Ne pas utiliser en présence d'un atmosphère explosif;
 - Il faut savoir que la chaleur peut atteindre des matières combustibles hors de la vue;
 - Placer l'appareil sur son support après l'utilisation pour le laisser refroidir avant de le ranger;
 - Ne pas laisser l'appareil sans surveillance lorsqu'il est allumé.



RISQUES AU NIVEAU DES ÉLÉMENTS ÉLECTRIQUES

Peut causer des dommages matériels, des blessures graves ou même mortelles.

MESURES PRÉVENTIVES :

- Ne démontez pas le pistolet à air chaud.
- Ne pas travailler dans un endroit humide ou exposer le pistolet à la pluie.
- Se protéger contre les chocs électriques en évitant tout contact du corps avec des éléments mis à la terre, telles que des conduits, des radiateurs, des cuisinières, des échelles en aluminium, ou tout autre dispositif mis à la terre.
- **AVERTISSEMENT** - Afin d'éviter tout risque d'électrocution, ne pas exposer à l'eau de pluie ou à l'humidité. A stocker à l'intérieur. Lire le manuel de l'utilisateur avant chaque utilisation.



RISQUES D'ORDRE GÉNÉRAL

Peut causer des dommages matériels ou des blessures graves.

MESURES PRÉVENTIVES :

- Toujours débrancher le pistolet à air chaud lorsque ce dernier n'est pas utilisé. L'entreposer à l'intérieur dans un endroit sec et hors de la portée des enfants.
- Maintenir la zone de travail propre et assurer un bon éclairage.
- Ne pas trop étirer le corps, surtout lorsque l'on travaille sur une échelle. Se maintenir dans une position stable en tout temps. S'assurer que les échelles sont solides, ou la terre ferme, bien en équilibre et érigées sur une surface plate et à un angle sécuritaire.
- Éviter les fils électriques.
- Garder les articles amovibles stables et en lieu sûr lors de l'opération de décapage.
- Toujours utiliser des lunettes de protection au cours de l'opération.
- Toujours être vigilant et faire preuve de jugement lors de l'utilisation de n'importe quel outil.
- NE JAMAIS utiliser pour dégeler des tuyaux situés à l'intérieur des murs ou près de combustibles.
- Cet appareil n'est pas destiné à être utilisé par des personnes (y compris des enfants) ayant des capacités physiques, sensorielles ou mentales réduites, ou un manque d'expérience ou de



Importantes consignes de sécurité • Lire toutes ces consignes avant d'utiliser l'appareil. GARDER CES CONSIGNES.

connaissances, à moins qu'elles soient supervisées ou qu'elles aient reçu des consignes concernant l'utilisation de l'appareil d'une personne responsable pour leur sécurité.

- Les enfants devraient être supervisés afin de faire en sorte qu'ils ne jouent pas avec l'appareil.
- Ne jamais pointer le pistolet à air chaud vers soi-même, les autres ou les animaux.



MISE EN GARDE!

Certains fragments, résidus, poussières et vapeurs engendrés par l'enlèvement de peinture contiennent des produits chimiques que l'état de la Californie reconnaît comme générateurs d'anomalies congénitales ou de troubles reproductifs. On peut notamment penser à l'élément principal des peintures à base de plomb, en présence desquelles on ne doit pas utiliser de décamper thermique. Les risques varient en fonction de la fréquence et du degré d'exposition; pour réduire ce dernier, on doit toujours travailler dans un endroit bien ventilé et être muni d'équipement de sécurité approuvé, comme un masque antipoussières spécialement conçu pour filtrer les particules microscopiques.

Pour plus d'informations, rendez-vous à www.P65warnings.ca.gov

CONSIGNES DE SÉCURITÉ APPLICABLES AUX CHARGEURS

1. **CONSERVER CES INSTRUCTIONS.** Ce mode d'emploi contient des instructions d'utilisation et des consignes de sécurité importantes pour le chargeur de piles Wagner modèle GAL18V-40. Ne lui substituez aucun autre chargeur.
2. **Avant d'utiliser le chargeur de piles, lisez toutes les instructions et tous les avertissements figurant sur (1) le chargeur de piles, (2) le bloc-piles et (3) le produit utilisant les piles.**
3. **Pour réduire le nombre de blessures, chargez uniquement des piles rechargeables indiquées la liste des batteries.** D'autres types de piles risqueraient d'éclater et de causer ainsi des blessures et des dommages.
4. **Chargez le bloc-piles à des températures supérieures à +32 degrés F (0 degré C) et inférieures à +113 degrés F (45 degrés C). Rangez l'outil et le bloc-piles à des endroits dont la température ne dépassera pas 120 degrés F (49 degrés C).** Ceci est important pour ne pas risquer de causer des dommages graves aux cellules des piles.
5. **Ne rechargez pas les piles dans un environnement humide ou mouillé. N'exposez pas le chargeur à la pluie ou à la neige.** La pénétration d'eau dans le chargeur de piles risquerait de causer un choc électrique ou un incendie.
6. **Ne submergez jamais le bloc-piles, l'outil ou le chargeur dans un liquide de quelque sorte que ce soit, et ne permettez pas l'entrée de liquide à l'intérieur.** Les liquides corrosifs ou conducteurs (tels que l'eau de mer, les produits chimiques industriels ou les produits contenant de l'eau de Javel, etc.) peuvent provoquer des courts-circuits qui peuvent causer un incendie, des dommages corporels et des dommages matériels.
7. **Il peut y avoir une fuite de pile dans des conditions extrêmes d'utilisation ou de température. Évitez tout contact avec la peau et les yeux.** Le liquide de pile est caustique et pourrait causer des brûlures chimiques aux tissus. Si le liquide vient en Vous devez lire toutes les instructions. Le non-respect, même partiel, des instructions ci-après entraîne un risque de choc électrique, d'incendie et/ou de blessures graves.
8. **Placez le chargeur sur des surfaces plates et non inflammables, et à distance de tous matériaux inflammables, lorsque vous rechargez le bloc-piles.** De la moquette et d'autres surfaces thermiquement isolantes bloquent une circulation appropriée de l'air, ce qui pourrait causer une surchauffe du chargeur et du bloc-piles. Si vous observez de la fumée ou si vous voyez que le chargeur ou le bloc-piles commence à fondre, débranchez immédiatement le chargeur et ne vous servez plus du chargeur ou du bloc-piles. Contactez immédiatement le service à la clientèle.
9. **Assurez-vous que le cordon est placé à un endroit où il ne sera pas piétiné, ou il ne fera trébucher personne et où il ne sera pas exposé par ailleurs à des dommages ou à des contraintes.** Une fiche et un cordon endommagés pourraient causer un choc électrique ou un incendie.



Importantes consignes de sécurité • Lire toutes ces consignes avant d'utiliser l'appareil. GARDER CES CONSIGNES.

10. Débranchez le chargeur en tirant sur la fiche et non sur le **cordon**. **N'utilisez pas un chargeur dont le cordon ou la fiche est endommagé ; faites-les remplacer immédiatement.** Une fiche ou un cordon endommagé pourrait causer un choc électrique ou un incendie.
11. **N'insérez pas de bloc-piles dans le chargeur si le boîtier du bloc-piles est fissuré.** L'utilisation d'un bloc-piles endommagé pourrait causer un choc électrique ou un incendie.
12. **Ne démontez pas le chargeur et ne l'utilisez pas s'il a reçu un impact violent, s'il est tombé ou s'il a été endommagé par ailleurs d'une quelconque autre façon.** Un réassemblage incorrect ou un endommagement pourrait causer un choc électrique ou un incendie.
13. **Inspectez le chargeur de piles, le câble, la fiche et le bloc-piles avant chaque emploi. Ne pas utiliser si un dommage est détecté. N'ouvrez jamais le chargeur de piles ou le bloc-piles vous-même ; apportez-le dans un chez un réparateur qualifié n'utilisant que des pièces de rechange d'origine.** Un remontage incorrect ou l'utilisation d'un produit endommagé pourrait causer un choc électrique ou un incendie.
14. **N'utilisez pas d'accessoire qui n'est pas recommandé ou vendu par Wagner.** L'utilisation d'accessoires non recommandés pourrait causer un choc électrique ou un incendie.
15. **Ne rangez pas le chargeur avec un bloc-piles à l'intérieur.** Le stockage d'un bloc-piles à l'intérieur d'un chargeur pendant une période prolongée pourrait endommager le bloc-piles et risquerait même de causer un incendie.
16. **Débranchez le chargeur de la prise de courant avant de le ranger, d'effectuer une opération de maintenance ou de réparation, ou de le nettoyer.** De telles mesures préventives en matière de sécurité réduisent le risque de choc électrique ou d'incendie.
17. **Gardez le chargeur de piles propre en essuyant le boîtier du chargeur avec un tissu humide.** Tout contamination pourrait causer un choc électrique ou un incendie.
18. **Remplacez le bloc-piles si vous constatez une baisse substantielle de l'autonomie de fonctionnement après les recharges.** Cela signifie peut-être que le bloc-piles s'approche de la fin de sa vie utile.

ENTRETIEN DES PILES



Lorsque les piles ne sont pas dans l'outil ou le chargeur, gardez-les à l'écart d'objets métalliques. Ainsi, pour éviter un court-circuitage des bornes, **NE PLACEZ PAS** les piles dans la boîte à outils ou dans la poche avec des clous, des vis, des clés, etc. Ceci peut provoquer un incendie ou des blessures.

NE METTEZ PAS LES PILES AU FEU ET NE LES EXPOSEZ PAS À UNE CHALEUR ÉLEVÉE. Elles peuvent exploser.

MISE AU REBUT DES PILES



Ne tentez pas de désassembler le bloc-piles ou d'enlever tout composant faisant saillie des bornes de piles, ce qui peut provoquer un incendie ou des blessures. Avant la mise au rebut, protégez les bornes exposées à l'aide d'un ruban isolant épais pour prévenir le court-circuitage.

PILES LITHIUM-ION

Si le produit est équipé d'une pile lithium-ion, la pile doit être ramassée, recyclée ou mise au rebut d'une manière qui ne soit pas nocive pour l'environnement.

call2recycle[®]

Consultez le site www.call2recycle.org ou composez le 1-877-723-1297 pour en savoir plus sur l'élimination appropriée des batteries lithium-ion (Li-ion) ou pour connaître les endroits près de chez vous où les batteries peuvent être recyclées.

CORDONS DE RALLONGE



- a. la fiche du cordon de rallonge possède des broches de nombre, dimensions et forme identiques à ceux de la fiche du chargeur ;
- b. le cordon de rallonge est bien câblé et en bon état élec trique ;
- c. le fil est de calibre suffisant pour l'intensité nominale en c.a. du chargeur, comme indiqué ci-après ;

Longueur du fil, en pieds	25	50	100	150
Calibre AWG du fil	18	16	16	14

- d. un cordon de rallonge constitue une solution temporaire. Déplacez le chargeur à une prise standard dès que le travail est terminé.

REMARQUES IMPORTANTES CONCERNANT LA CHARGE

1. De même, le chargeur n'est destiné qu'à la charge rapide des bloc-piles dont la température se situe entre 0°C (32°F) et 45°C (113°F). Si le bloc-piles est trop chaud ou trop froid, le chargeur ne commencera pas à charger les piles. (Chose possible si le bloc-piles devient trop chaud à l'usage intensif). Une fois que la température des piles sera revenue dans la plage de températures de charge ne présentant pas de danger, à savoir entre 32° F (0° C) et 113° F (45° C), le chargeur commencera automatiquement à les charger.
2. Une diminution marquée de la réserve énergétique entre les charges peut signaler l'épuise ment du bloc-piles et le besoin d'un remplacement.
3. N'oubliez pas de débrancher le chargeur durant la période de remisage.
4. Si le bloc-piles ne se charge pas normale -ment :
 - a. Vérifiez la présence de courant à la prise en y branchant un autre appareil électrique.
 - b. Vérifiez si la prise n'est pas raccordée con jointement à un interrupteur qui servirait à éteindre les lumières.
 - c. Inspectez les bornes du bloc-piles et les connecteurs du chargeur pour vous assurer qu'ils ne sont pas sales. Nettoyez avec un coton-tige et de l'alcool si nécessaire.
 - d. Si vous n'obtenez toujours pas une charge appropriée, appelez le service à la clientèle de Wagner au 1-800-727-4023.



L'utilisation de chargeurs ou de batterie non vendus par Wagner annule la garantie.

LISTE DES BATTERIES/CHARGEURS

Pour ce produit, utilisez uniquement les batteries et le chargeur de modèle Wagner répertoriés ci-dessous :

	Marque	Modèle	Spec.	Numéro de pièce :
Batterie :	Wagner	BAT612	18V	2422707
Chargeur :	Wagner	GAL18V-40	18V	2422706



Importantes consignes de sécurité • Lire toutes ces consignes avant d'utiliser l'appareil. GARDER CES CONSIGNES.



Un chargeur qui peut convenir à un type de batterie peut créer un risque d'incendie lorsqu'il est utilisé avec une autre batterie.

L'utilisation de chargeurs ou de batterie non vendus par Wagner annule la garantie.

MISE EN GARDE DE LA FCC

Le fabricant n'est pas responsable des perturbations radioélectriques causées par des modifications non autorisées de ce matériel. De telles modifications pourraient annuler le droit de l'utilisateur de se servir de ce matériel.

Cet appareil est conforme à la Partie 15 des Règles de la FCC. Son exploitation est sujette au respect de deux conditions :

- 1) Cet appareil ne risque pas de causer des interférences nuisibles ; et
- 2) Cet appareil doit accepter toutes les interférences reçues, y compris les interférences qui peuvent causer un fonctionnement indésirable.

REMARQUE : ce matériel a été testé et il a été démontré qu'il respecte les limites fixées pour un appareil numérique de Classe B, conformément à la Partie 15 des Règles de la FCC. Ces limites sont conçues de manière à assurer une protection raisonnable contre les perturbations nuisibles dans une installation résidentielle. Ce matériel produit, utilise et peut rayonner de l'énergie de fréquence radioélectrique et, s'il n'est pas installé et utilisé conformément aux instructions, il risque de causer des perturbations nuisibles aux communications radio. Cependant, il n'est pas possible de garantir qu'aucune perturbation ne résultera d'une installation particulière. Si ce matériel cause des perturbations radioélectriques nuisibles affectant la réception de la radio ou de la télévision – ce qui peut être déterminé en mettant ce matériel sous tension et hors tension – l'utilisateur devrait essayer de remédier à de telles perturbations en prenant une ou plusieurs des mesures suivantes :

- Changer l'orientation de l'antenne de réception ou la placer à un autre endroit.
- Augmenter la distance entre le matériel et le récepteur.
- Brancher le matériel dans une prise de courant faisant partie d'un circuit différent de celui auquel le récepteur est connecté.
- Consulter le revendeur ou un technicien radio/télévision expérimenté pour obtenir de l'aide.

SYSTÈME ECP (ELECTRONIC CELL PROTECTION)

La pile lithium-ion est protégée contre les décharges profondes par un système ECP (Electronic Cell Protection). Lorsque la pile est vide, l'outil est mis automatiquement hors service au moyen d'un circuit de protection.

La pile est fournie partiellement chargée. Chargez complètement la pile avant d'utiliser votre tournevis sans fil pour la première fois. Chargez complètement les piles avant de vous servir de votre outil électrique sans fil pour la première fois. L'interruption de la procédure de charge n'endommage pas la pile.

CHARGE DU BLOC-PILES

Branchez le cordon d'alimentation du chargeur dans votre prise de courant standard.

Si le bloc-piles (1) n'est pas inséré, le voyant lumineux vert du chargeur (4) s'allumera. Ceci indique que le chargeur reçoit alors une alimentation électrique et que le chargeur est prêt à fonctionner.



Lorsque vous insérez le bloc-piles (1) dans le chargeur (2). Le voyant lumineux vert (4) du chargeur commencera à « CLIGNOTER ». Ceci indique que les piles sont en train de recevoir une charge rapide.

Après qu'une capacité de charge des piles d'environ 80 % aura été atteinte, le rythme de clignotement du voyant lumineux vert se ralentira, indiquant ainsi que la charge rapide est maintenant terminée. Si le bloc-piles reste dans le chargeur, le processus de charge est effectué dans le mode de charge « Long Life » (longue durée de vie).

La raison d'être du « CLIGNOTEMENT » rapide du voyant lumineux est pour indiquer que le bloc-piles est en mode de charge rapide. Ceci n'indique pas le point exact d'atteinte de la pleine charge. Le voyant cessera de clignoter quand les piles seront totalement chargées.

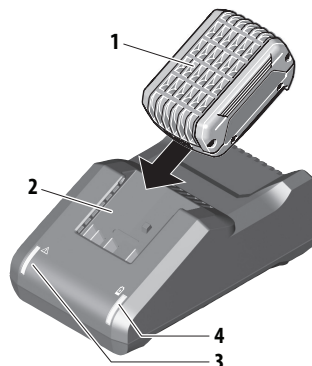

L'allumage continu du voyant lumineux vert du chargeur (2) de piles indique que les piles sont totalement chargées.

Cependant, le bloc-piles peut être utilisé à tout moment, même si le voyant lumineux vert clignote toujours.



Un voyant lumineux rouge (3) constamment éclairé signifie que le bloc-piles est en dehors de la plage de températures appropriée (trop chaud ou trop froid); dans ce cas le chargeur ne commencera pas le processus de charge. Une charge (mode de charge rapide ou mode de charge pour une longue durée de vie) n'est possible que quand la plage de température du bloc-piles est comprise entre 32° F (0° C) et 113° F (45° C).

Dès que le bloc-piles aura atteint la plage de température correcte, le chargeur de piles se mettra automatiquement en mode de charge rapide.



Si le voyant lumineux rouge (3) « CLIGNOTE », cela signifie que le bloc-piles ne peut pas accepter de charge. Ceci peut être causé par le fait que les contacts sur le chargeur ou sur le bloc-piles sont contaminés, que le bloc-piles lui-même peut être défectueux ou que les piles utilisées ne sont pas appropriées pour ce chargeur.

- Vérifiez la compatibilité des piles avec le chargeur en consultant la liste des piles authentiques de Wagner.
- Le cas échéant, insérez un autre bloc-piles compatible dans le chargeur afin de confirmer que le chargeur fonctionne correctement.
- Nettoyez les contacts du chargeur ou du bloc-piles (p. ex., en utilisant un coton-tige et de l'alcool sur les piles ou en insérant et retirant les piles plusieurs fois de suite) ou remplacez le bloc-piles, suivant les besoins.

Lorsque le bloc-piles est totalement chargé, débranchez le chargeur (sauf si vous êtes en train de charger un autre bloc-piles) et glissez à nouveau le bloc-piles à l'intérieur de l'outil.

COMPOSANTS DU PISTOLET À AIR CHAUD

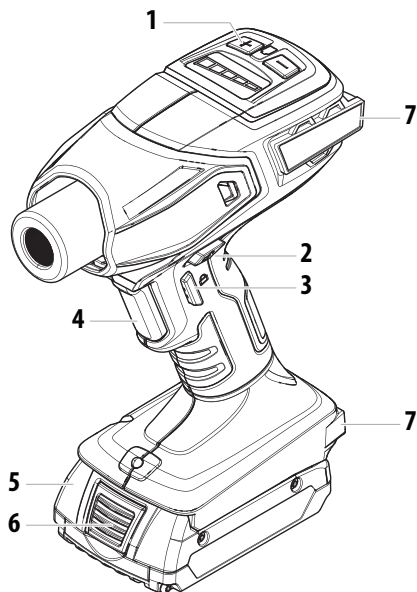
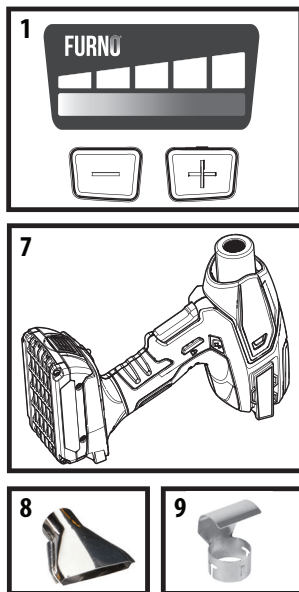

#	Article	Description
1	Interrupteur de température variable	Environ 538°C (1000°F) en régime élevé et 260°C (500°F) en régime lent. Consultez les directives sur le chauffage (page 29) pour déterminer le réglage de chaleur approprié pour la tâche que vous accomplissez.
2	Bouton de verrouillage hors circuit	Empêche l'activation accidentelle de la détente. Cela doit être poussé en même temps que la détente est enfoncée pour que le pistolet fonctionne.
3	Bouton de verrouillage	Verrouillera la détente en position ON pour réduire la fatigue et pour les travaux mains libres. Pour relâcher, appuyez sur la détente.
4	Détente	Active le pistolet à air chaud. La chaleur ne sera pas générée tant que la détente n'est pas enfoncée.
5	Batterie	Alimentation électrique du pistolet à air chaud. Charge complète en 35 minutes.
6	Bouton de déverrouillage de la batterie	Appuyez dessus pour libérer la batterie du pistolet à air chaud.
7	Butées	Permettent de placer le pistolet à air chaud à plat sur une surface (buse dirigée vers le haut) pour un fonctionnement mains libres ou un refroidissement.
8	Buse évasée	Dirige un motif de chaleur long et étroit vers la surface de travail. Idéal pour enlever la peinture ou le vernis de grandes surfaces planes. Cela doit être utilisé avec un grattoir plat.
9	Défecteur incurvé	Disperse le flux de chaleur uniformément sur toute la surface de travail. Idéal pour décongeler des tuyaux gelés, souder des tuyaux, plier le plastique ou des tubes isolants électriques thermorétractables.

INTRODUCTION

Ce pistolet à air chaud polyvalent est conçu pour les petits travaux de réparation comme l'emballage par rétraction de tubes pour la réparation électrique des consoles de jeux et autres appareils électroniques; les travaux automobiles comme l'application/l'élimination de la teinte des vitres; les travaux de bricolage comme le grattage de la peinture, le séchage de la peinture ou l'écaillage; et/ou des travaux liés à l'artisanat comme la fabrication d'ornements, le gaufrage ou la réparation de bougies.

SPECIFICATIONS

Tension	350 W en régime élevé et 170 W en régime lent; Fonctionne sur 18VDC.
Chaleur émise	environ 538°C (1000°F) en régime élevé et 260°C (500°F) en régime lent
Poids	0,31 kg
Tension d'entrée du chargeur	120 V~ 60 Hz
Courant de charge de la batterie	4.0A
Autonomie de la batterie	2 heures à basse température, 1 heure à des températures plus élevées
	Cet outil est répertorié par l'Association canadienne de normalisation, selon les normes des États-Unis et du Canada.

UTILISATION DU PISTOLET À AIR CHAUD



Toujours lire les consignes de sécurité incluses dans le présent manuel avant d'utiliser le pistolet à air chaud.

Les outils et les raclures de peinture deviennent très chauds. Pour éviter toute brûlure, porter des gants de travail et une protection oculaire lors de l'opération de raclage.

FIXATION DE LA BATTERIE

1. Assurez-vous que la batterie est complètement chargée selon les étapes décrites à la page 25.
2. Insérez la batterie à l'avant du pistolet à air chaud jusqu'à ce qu'elle s'enclenche.
3. Le voyant lumineux indiquera que la batterie est correctement installée dans le pistolet à air chaud. Si le voyant ne s'allume pas, la batterie n'est pas correctement installée ou doit être rechargée.
4. Pour retirer la batterie, assurez-vous que le pistolet à air chaud a bien refroidi (voir Procédure de refroidissement, page 28). Appuyez sur le bouton de déverrouillage de la batterie à l'avant de la batterie et retirez le pistolet à air chaud.

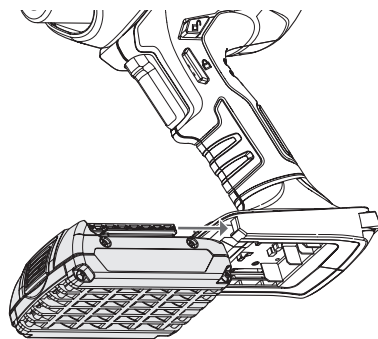

RÉGLAGES DE TEMPÉRATURE VARIABLES

La température du pistolet à air chaud varie de 260 °C (500 °F) sur son réglage le plus bas à 538 °C (1000 °F) sur son réglage le plus élevé. Consultez le tableau à la page suivante pour déterminer la température appropriée pour le projet que vous réalisez.

Appuyez sur le bouton (+) pour augmenter la température. Appuyez sur le bouton (-) pour diminuer la température. Les voyants s'allumeront de façon séquentielle (de gauche à droite) et indiqueront le réglage de température actuel du pistolet à air chaud.

Au démarrage d'une nouvelle tâche, le pistolet à air chaud « se souviendra » du dernier réglage de température utilisé lorsqu'il a été arrêté la dernière fois.

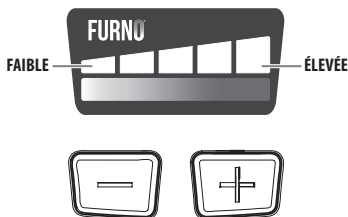

DÉMARRAGE



De la fumée causée par la combustion des huiles de fabrication peut se manifester au cours du démarrage initial. Cette fumée devrait disparaître en moins d'une minute. L'utilisation du pistolet à air chaud est sécuritaire si toutes les lignes directrices en matière de sécurité sont respectées. Il est néanmoins recommandé de conserver un contenant d'eau ou un extincteur ABC (convient à la protection contre les incendies de catégorie A, B et C) à portée de la main.

1. Assurez-vous que la batterie est chargée et installez-la au bas du pistolet à air chaud (voir page 9).
2. Appuyez sur les boutons de température variable (+ ou -) jusqu'à l'obtention du réglage souhaité, appuyez sur le bouton de verrouillage hors circuit OFF et appuyez sur la détente.



Si le moteur du ventilateur du pistolet à air chaud ne s'allume pas lorsque vous appuyez sur la détente, relâchez immédiatement la détente. L'élément chauffant peut griller s'il n'est pas refroidi au moyen de la soufflerie.

3. Pour une utilisation en position mains libres, inclinez l'outil chauffant sur le dos et activez le bouton verrouillage ON.
4. Lorsque vous avez fini d'utiliser l'outil ou entre deux projets, relâcher la gâchette et suivez les procédure de refroidissement à la page 28).

FONCTIONNEMENT MAINS LIBRES/REFROIDISSEMENT

1. Placez soigneusement le pistolet vers l'arrière sur les butées. NE PAS toucher la buse.
2. Pour un fonctionnement mains libres, appuyez sur la détente et verrouillez-la en place en appuyant sur le bouton de verrouillage ON (A).
3. Pour le mode de refroidissement, appuyez sur le bouton de verrouillage hors circuit OFF (B). Laissez la buse refroidir pendant 20 minutes

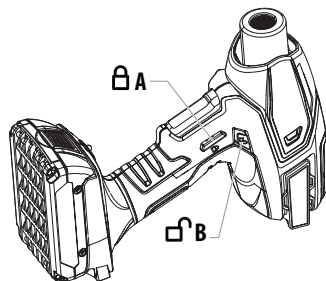

Toujours porter des gants lorsqu'on manipule le pistolet à air chaud. Garder la buse orientée vers le haut après l'arrêt du pistolet jusqu'à ce qu'il soit complètement froid.

RÉGLAGES SUGGÉRÉS DE LA CHALEUR



Attention

Toujours protéger la surface vitrée lorsqu'on travaille près des fenêtres.

Utilisation		Réglage	Buse*
Bricolage	Sécher de la peinture	ÉLEVÉE	Élargisseur
	Sécher le plâtre à reboucher	ÉLEVÉE	Réflecteur
	Ramollir la peinture, le calfeutrant et le mastic	FAIBLE/ ÉLEVÉE	N/A
	Contracter du film plastique pour emballer	FAIBLE	Élargisseur
	Décongeler des tuyaux gelés	FAIBLE	N/A
Artisanat	Effectuer du gaufrage	FAIBLE	Réflecteur
	Créer des cartes de vœux et des invitations	FAIBLE	N/A
	Emballer des cadeaux par rétraction	FAIBLE	Élargisseur
	Fabriquer des bijoux	FAIBLE/ ÉLEVÉE	N/A
	La réparation des chandelles	FAIBLE	Réflecteur
	Fabriquer des bibelots	FAIBLE/ ÉLEVÉE	Réflecteur
	Bulles en résine	FAIBLE	Élargisseur
	Façonner la mousse	FAIBLE/ ÉLEVÉE	Élargisseur
	Fabriquer des savons	FAIBLE	N/A
	Décorer des biscuits	FAIBLE	Réflecteur
	Fondre la colle	FAIBLE	N/A
	Créer des modèles réduit d'avions et de voitures	ÉLEVÉE	N/A
Automobile	Enlever des autocollants et des décalcomanies	FAIBLE/ ÉLEVÉE	Élargisseur
	Appliquer et enlever une pellicule teintée	FAIBLE/ ÉLEVÉE	Élargisseur
Électronique	Réparer des téléphones intelligents et des tablettes	FAIBLE	N/A
	Réparer les consoles de jeux	FAIBLE	Courbé
	Rétrécir les gaines thermorétractibles pour les réparations électriques	FAIBLE	Courbé

* Non inclus avec tous les modèles.

FIXATION DE LA BUSE

Pour fixer un buse au pistolet:

1. Placer le pistolet à la verticale sur une surface plane et attendre que l'extrémité se soit refroidie.
2. Fixer l'accessories sur l'extrémité due pistolet et l'enfoncer fermement en place.

Pour retirer un buse:

1. Placer le pistolet à la verticale sur une surface plane et attendre que l'extrémité se soit refroidie.
2. Retirer l'accessoire fixé sur l'extrémité.



Pour de plus amples renseignements sur plusieurs projets et vidéos « pratico-pratique », veuillez consulter le site www.wagnerspraytech.com.

RANGEMENT

Ranger l'outil seulement après que la buse aura atteint la température de la pièce.

L'outil reste chaud pendant un moment avant de se refroidir; on doit donc attendre que la buse se soit refroidie avant de le ranger, appuyez sur le bouton de verrouillage hors circuit OFF pour éviter un démarrage accidentel.

Celle-ci deviendra plus foncée après un certain temps en raison de la chaleur élevée; ceci est normal et ne gênera ni le rendement ni la durée de vie de l'outil.

APPLICATIONS

ESTAMPAGE

Lorsqu'on utilise cet outil pour activer de la poudre à estamper, on doit enlever l'excès au moyen d'un pinceau sec et propre et tenir la buse à environ 77 mm (3 po) de la surface de travail. Pour éviter de surchauffer le papier, imprimer à la buse des mouvements circulaires constants jusqu'à ce que la poudre apparaisse brillante et en relief.

Chaque fois qu'on termine une zone, on doit arrêter l'outil et l'appuyer sur son support intégré pendant qu'on prépare la zone suivante.

DÉCAPAGE DE PEINTURE

Il ne fait que chauffer le matériau et faire ramollir la peinture afin qu'on puisse l'enlever aisément sans endommager la surface.

Lorsqu'on enlève plusieurs couches de peinture, on peut accélérer le processus de décapage en chauffant la surface jusqu'au bois pour pouvoir enlever toutes les couches en même temps.

On recommande d'utiliser une brosse métallique à poils souples sur les surfaces à motifs élaborés et de ne pas utiliser d'outil chauffant pour enlever les finis minéraux, et les peintures à base de ciment et de porcelaine, puisqu'ils ne ramollissent pas à la chaleur. Vérifier les résultats en faisant d'abord l'essai sur une partie cachée du projet.



Ne pas utiliser le pistolet sur des surfaces susceptibles de s'endommager par la chaleur, comme les panneaux, les parements et les cadres de fenêtres recouverts de vinyle.

Si on utilise le pistolet pour enlever la peinture de cadres de fenêtres, la chaleur émise peut faire ramollir le mastic; s'assurer de ne pas endommager ce dernier avec le grattoir utilisé; le mastic se raffermira une fois refroidi.

Ne pas utiliser le pistolet sur des vitres feuilletées isolantes; les bords risent de se dilater et de percer le calfeutrage.

Lorsqu'on gratte les bordures de toit, s'assurer de ne pas surchauffer les bords des bardeaux d'asphalte qui font saillie sur le support de couverture; une chaleur excessive peut faire fondre l'asphalte.

THERMOSCELLAGE DE GAINES

Glisser la gaine thermorétractible sur le fil pour qu'elle couvre la section endommagée/exposée. Sélectionner la température (basse ou haute) selon la température recommandée pour la gaine thermorétractible.

Faire des mouvements de va-et-vient avec le pistolet le long de la gaine et tourner le fil pour assurer une distribution uniforme de la chaleur.

S'il faut couvrir un long fil d'une gaine, il faut commencer d'un bout et se rendre progressivement à l'autre bout.

Lorsque la gaine thermorétractible est rétrécie uniformément, arrêter immédiatement d'appliquer de la chaleur. Ne pas surchauffer la gaine thermorétractible. Laisser la gaine se refroidir lentement avant de la mettre sous tension.

THERMOSCELLAGE D'EMBALLAGES

Envelopper l'objet d'une pellicule plastique thermorétractible. Commencer à chauffer la pellicule à partir d'une distance sécuritaire en imprimant à la buse des mouvements circulaires constants. Rapprocher graduellement l'outil de la pellicule jusqu'à ce qu'elle commence à rétrécir et à se serrer sur l'objet.

NETTOYAGE ET ENTRETIEN









Assurez-vous que la détente a été verrouillée hors circuit (OFF), que la batterie est retirée et que le pistolet à air chaud a suffisamment refroidi avant de le nettoyer.

Garder les ouvertures d'alimentation du boîtier propres et libres de toute obstruction. Utiliser une brosse douce et sèche pour nettoyer les ouvertures régulièrement. Pour nettoyer le pistolet, utiliser uniquement un linge humide. Plusieurs nettoyants domestiques contiennent des produits chimiques qui pourraient endommager sérieusement le boîtier du pistolet.

Nes pas utiliser d'essence, de térébenthine, de vernis-laque, de diluant pour peintures, de solution à sec (ou tout autre produit semblable) pour nettoyer le pistolet. Ne jamais laisser de liquide s'infiltrer à l'intérieur de l'outil et ne jamais immerger ce dernier, en tout ou en partie dans quelque liquide que ce soit.

ACCESSOIRES

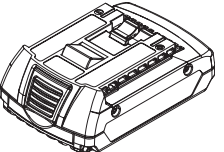
Les accessoires suivants peuvent être fourni avec le pistolet à air chaud ou peuvent être séparément achetés en appelant 1-800-727-4023.

<p>Buse de concentration P/N 2366222</p> 	<p>Orienté un flux de chaleur concentré sur la surface de travail. Idéale pour enlever la peinture dans les coins, les fissures, ou les moulures.</p>	<p>Buse de protection du verre P/N 2366224</p> 	<p>Détourne la chaleur du verre ou d'autres surfaces fragiles. Idéale pour les appuis, rebords et cadres de fenêtres, ainsi que les plinthes.</p>
<p>Buse évasée P/N 2366223</p> 	<p>Orienté un long flux de chaleur étroit vers la surface de travail. Idéale pour enlever de la peinture ou du vernis de grandes surfaces plates, comme les plinthes, les portes, les escaliers, etc. La buse devrait être utilisée conjointement avec un grattoir plat.</p>	<p>Défecteur courbé P/N 2366225</p> 	<p>Disperse le flux de chaleur uniformément autour de la surface de travail complète. Idéale pour dégeler des tuyaux congelés, souder des tuyaux, plier du plastique ou contracter des tubes isolants.</p>
<p>Outil accessoire 5-en-1 P/N 2366227</p> 	<p>La lame (1) est utilisée pour gratter la peinture et étaler le composé. La pointe pour creuser (2) est utilisée pour enlever le mastic/calfeutrant et le bord courbé (3) est utilisé pour nettoyer les manchons de rouleau. Le côté plat (4) peut également servir à ouvrir les pots de peinture.</p>		
<p>Batterie de rechange Wagner - 2422707</p> 	<p>Permet à l'utilisateur de continuer à travailler en cas d'épuisement de la batterie.</p>		
<p>Chargeur de rechange Wagner - 2422706</p> 	<p>Permet à l'utilisateur de charger plusieurs batteries à la fois.</p>		

ENREGISTREMENT DU PRODUIT / EMLACEMENT DU CODE DE DATE

Enregistrement du produit en ligne sur le site www.wagnerspraytech.com.

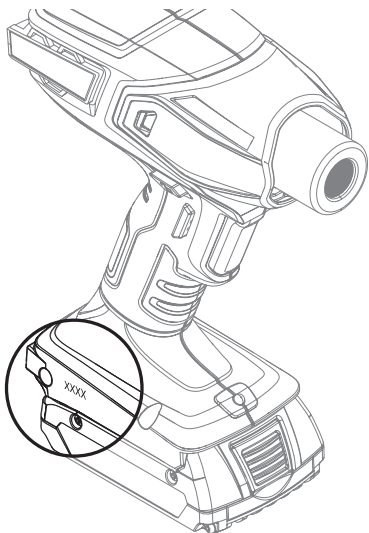

GARANTIE LIMITÉE DE WAGNER - À CONSERVER

Ce produit, fabriqué par Wagner Spray Tech Corporation (Wagner) est garanti contre tout défaut de matières et de fabrication pour les deux ans qui suivent la date d'achat lorsqu'il est utilisé conformément aux recommandations et directives imprimées de Wagner. La présente garantie ne vise pas les dégâts ou dommages causés par la mauvaise utilisation, les accidents, la négligence de l'utilisateur ou l'usure normale. La présente garantie ne vise pas les défauts ou dommages causés par l'entretien ou les réparations effectués par toute personne, sauf par un Centre d'entretien autorisé Wagner.

TOUTE GARANTIE IMPLICITE DE VENDABILITÉ OU DE CONVENANCE À UNE DESTINATION PARTICULIÈRE EST LIMITÉE AUX DEUX ANS QUI SUIVENT LA DATE D'ACHAT. EN TOUT ÉTAT DE CAUSE, WAGNER NE SAURAIT ÊTRE TENUE RESPONSABLE DE TOUT DOMMAGE INDIRECT OU CONSÉCUTIF, QUELLE QU'EN SOIT LA NATURE, QUE CE SOIT POUR VIOLATION DE LA PRÉSENTE GARANTIE OU POUR TOUT AUTRE MOTIF. LA PRÉSENTE GARANTIE NE S'APPLIQUE PAS AUX ACCESSOIRES.

CE PRODUIT EST CONÇU POUR USAGE DOMESTIQUE SEULEMENT. LORSQU'IL EST UTILISÉ À DES FINS COMMERCIALES OU DE LOCATION, LA PRÉSENTE GARANTIE NE S'APPLIQUE QUE POUR LES 30 JOURS QUI SUIVENT LA DATE D'ACHAT.

Si un produit démontre un défaut de matières ou de fabrication durant la période de garantie pertinente, le retourner avec la preuve d'achat, port payé, à Wagner Spray Tech, 6151 Queens Ave., Otsego, MN 55330. Wagner effectuera soit la réparation ou le remplacement du produit (au choix de Wagner) et vous le retournera, frais de poste payés.

CERTAINES PROVINCES N'AUTORISANT AUCUNE RESTRICTION SUR LA DURÉE DE TOUTE GARANTIE IMPLICITE OU AUCUNE EXCLUSION QUANT AUX DOMMAGES IMPRÉVUS OU CONSÉQUENTIELS, LES EXCLUSIONS ET LES RESTRICTIONS ÉNONCÉES CI-DESSUS POURRAIENT NE PAS S'APPLIQUER.

CETTE GARANTIE VOUS CONFÈRE DES DROITS LÉGAUX PARTICULIERS, EN SUS DES AUTRES DROITS PROPRES À CHACUNE DES PROVINCES DONT VOUS POUVEZ BÉNÉFICIER.



Información de seguridad importante • Lea toda la información de seguridad antes de operar el equipo. **GUARDE ESTAS INSTRUCCIONES.**

Para reducir los riesgos de incendios, explosiones, descargas eléctricas o lesiones a las personas, lea y entienda todas las instrucciones incluidas en este manual. Familiarícese con los controles y el uso adecuado del equipo.

EXPLICACIÓN DE LOS SÍMBOLOS UTILIZADOS



Este símbolo indica un peligro potencial que puede provocar lesiones graves e incluso la muerte. A continuación se incluye información importante de seguridad.



Atención



Este símbolo indica un peligro potencial para usted o para el equipo. A continuación se incluye información importante para evitar daños al equipo o evitar situaciones que podrían provocar lesiones de segundo orden.



Las notas añaden información importante a la que debe prestarse especial atención.



PELIGRO DE ENVENENAMIENTO

Se debe tener un cuidado extremo cuando se esté raspando pintura. Las escamas, residuos y vapores de pintura pueden contener plomo, el cual es venenoso. Cualquier pintura que se haya aplicado en las casas antes de 1950 es probable que contenga plomo. Cualquier pintura fabricada antes de 1977 es probable que contenga plomo. Una vez que la pintura se ha depositado sobre la superficie, cualquier contacto que haya de la mano a la boca puede traer como resultado la ingestión de plomo. El estar expuesto a incluso niveles bajos de plomo puede causar daños irreversibles en el cerebro y el sistema nervioso. Los niños pequeños y los fetos son particularmente vulnerables al envenenamiento por plomo.

Antes de iniciar cualquier proceso para quitar pintura debe determinar si la pintura que va a quitar contiene plomo. Esto puede hacerlo el departamento de salud de su localidad o un profesional que utilice un analizador de pintura para verificar el contenido de plomo de la pintura que se va a quitar. LA PINTURA A BASE DE PLOMO LA DEBE QUITAR SOLAMENTE UN PROFESIONAL Y NO DEBE QUITARSE USANDO UNA PISTOLA DE AIRE CALIENTE.

PARA PREVENIR:

- Saque la pieza de trabajo al exterior. Si esto no es posible, mantenga entonces el área de trabajo bien ventilada. Abra las ventanas y ponga un ventilador aspirante en una de ellas. Asegúrese de que el ventilador transporte el aire del interior hacia el exterior.
- Saque o cubra todas las alfombras, tapetes, muebles, prendas de ropa, utensilios para cocinar y conductos de aire.
- Ponga unas mantas protectoras en el área de trabajo para que se recoja cualquier pizca o escama de pintura. Póngase ropa protectora como son la guantes y gafas de seguridad.s.
- Trabaje en un sólo cuarto a la vez. Los muebles se deben sacar o poner en el centro del cuarto y cubrirse. Las áreas de trabajo deben cerrarse herméticamente, para aislarlas del resto del inmueble, sellando los arcos de las puertas con mantas protectoras.
- Los niños, las mujeres que estén embarazadas o que potencialmente puedan estarlo y las mamás que estén amamantando no deberán presentarse en el área de trabajo hasta que el trabajo esté terminado y se haya completado la limpieza.
- Póngase una mascarilla respiradora de polvos de tipo mascarilla respiradora de polvos y vapores de doble filtro que esté aprobada por la Administración de la Seguridad y Salud Ocupacionales



Información de seguridad importante • Lea toda la información de seguridad antes de operar el equipo. **GUARDE ESTAS INSTRUCCIONES.**

(OSHA por sus siglas en inglés), el Instituto Nacional de la Seguridad y Salud (NIOSH por sus siglas en inglés) o la Oficina de Minas de los Estados Unidos. Estas mascarillas y filtros reemplazables se pueden conseguir fácilmente en las ferreterías principales. Asegúrese de que la mascarilla quede ajustada debidamente. Las barbas y demás pelo facial podrían evitar que las mascarillas sellaran apropiadamente. Cambie los filtros frecuentemente. Las mascarillas de papel desechables no son adecuadas.

- Sea precavido cuando tenga funcionando la pistola de aire caliente. Mantenga la pistola de aire caliente en movimiento ya que el calor excesivo generará vapores que el operario podría inhalar.
- Mantenga los alimentos y bebidas fuera del área de trabajo. Lávese las manos, los brazos y la cara y enjuáguese la boca antes de comer o beber algo. No fume ni mastique chicle ni tabaco cuando esté en el área de trabajo.
- Limpie y recoja toda la pintura que se raspó y el polvo trapeando los pisos. Use un trapo mojado para limpiar todas las paredes, bases de ventanas y cualquier otra superficie en donde haya polvo de pintura adherido. **NO BARRA, NI LIMPIE EL POLVO EN SECO O USANDO UNA ASPIRADORA.** Use un detergente de fosfato trisódico (TSP por sus siglas en inglés) con alto contenido de fosfato, para lavar y trapear las áreas.
- Al final de cada sesión de trabajo, ponga las pizcas y residuos de pintura en una bolsa doble de plástico, ciérrela con una cinta o ataduras de retorsión y elimínela en forma apropiada.
- Qúitese la ropa protectora y los zapatos de trabajo en el área de trabajo para evitar meter el polvo al resto del edificio. Lave las prendas de ropa de trabajo por separado. Limpie los zapatos frotándolos con un trapo mojado y lave después el trapo junto con las prendas de ropa de trabajo. Lávese perfectamente el cabello y el cuerpo con agua y jabón.



PELIGRO DE EXPLOSIÓN O INCENDIO

Esta pistola de aire caliente produce temperaturas extremadamente altas (tan altas como 538°C (1000°F)). Se debe usar con precaución para prevenir que el material combustible se encienda.

PARA PREVENIR:

- Mantenga la pistola con un movimiento constante. No se pare o detenga en un solo sitio.
- Sea extremadamente precavido si el otro lado del material que se está raspando está inaccesible, como es la fachada de la casa. Áreas ocultas como detrás de las paredes, techos, pisos, tableros de plafones y otros paneles pueden contener materiales inflamables que pueden inflamarse por la pistola de aire caliente cuando se trabaja en estos lugares. La ignición de estos materiales puede no ser evidente y podría resultar en daños a la propiedad y lesiones personales. Cuando se trabaja en lugares de contención, mantenga la pistola de aire caliente que se mueve en un movimiento hacia atrás y hacia adelante. Persistente o haciendo una pausa en un solo lugar se pudo encender el panel o el material detrás de él.
- No la use cerca de superficies con grietas ni cerca de tubería de metal o donde haya destellos. El calor podría transmitirse por detrás de la superficie de trabajo y encender el material oculto. La combustión de los materiales ocultos podría no notarse rápidamente, lo que puede traer como consecuencia daños en la propiedad y lesiones.
- No use herramientas eléctricas cuando haya líquidos o gases inflamables.
- No la use cerca de materiales combustibles, como son el pasto y hojas secas, que pueden chamuscarse e incendiarse.
- Tenga mucho cuidado cuando trabaje cerca de papel.
- La boquilla se pone muy caliente. No recueste la pistola de aire caliente sobre superficies inflamables cuando la tenga funcionando ni inmediatamente después de haberla apagado. Fije siempre la

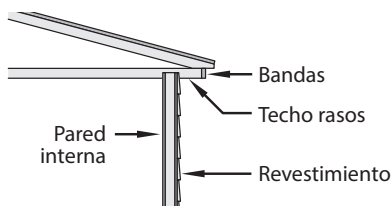

GUARDE ESTAS INSTRUCCIONES



Información de seguridad importante • Lea toda la información de seguridad antes de operar el equipo. **GUARDE ESTAS INSTRUCCIONES.**

pistola sobre una superficie nivelada y plana de modo que la punta de la boquilla quede apuntando hacia arriba y alejada de la superficie de apoyo.

- No toque la boquilla hasta que la herramienta se haya enfriado.
- No use la pistola de aire caliente como secadora de pelo.
- Las herramientas y la raspadura de pintura se ponen muy calientes. Para evitar las quemaduras, use guantes de trabajo y protección para los ojos cuando raspe.
- Trate siempre a las unidades de aire caliente con el mismo respeto con el que trataría a las llamas abiertas.
- Se puede provocar un incendio si el equipo no se usa con cuidado; por lo tanto:
 - tenga cuidado cuando use el equipo donde haya materiales combustibles;
 - no aplique en el mismo lugar por un período prolongado;
 - no lo use en presencia de una atmósfera explosiva;
 - tenga en cuenta que el calor se puede dirigir a materiales combustibles que estén fuera de la vista;
 - coloque el equipo en su soporte después del uso y permita que se enfríe antes de almacenarlo;
 - no deje el equipo sin supervisión cuando esté encendido.



PELIGRO ELÉCTRICO

Podría causar daños en la propiedad, lesiones severas o la pérdida de la vida.

PARA PREVENIR:

- No desensamble la pistola de aire caliente.
- No trabaje en áreas mojadas ni exponga la pistola de aire caliente a la lluvia.
- Protéjase contra choques eléctricos previniendo el contacto corporal con las superficies conectadas a tierra como son las tuberías, radiadores, estufas, escaleras de aluminio y demás dispositivos conectados a tierra.
- **ADVERTENCIA** - Para reducir el riesgo de incendio o electrocución, no se exponga a la lluvia o a la humedad. No se almacene a la interperie. Lea el manual del propietario antes de usar le unidad.



PELIGROS GENERALES

Podría causar daños en la propiedad o lesiones severas.

PARA PREVENIR:

- Desconecte siempre la pistola de aire caliente de la fuente de energía si no la está usando. Guárdela en el interior, en un lugar seco y fuera del alcance de los niños.
- Mantenga el área donde trabaje bien iluminada y limpia.
- No se estire, en especial cuando esté trabajando subido en una escalera. Mantenga una pisada y equilibrio apropiados en todo momento. Cerciérese de que cualquier escalera que se esté usando esté firme, estable, sobre una superficie sólida o sobre suelo firme y parada a un ángulo de trabajo seguro.
- Evite las líneas de energía.
- Mantenga los artículos que puedan moverse asegurados y firmes mientras esté raspando.
- Use siempre unas gafas protectoras cuando esté trabajando.
- Permanezca alerta y use su sentido común cuando tenga funcionando cualquier herramienta.
- **NUNCA** utilice para descongelar tuberías congeladas ubicadas dentro de las paredes o cerca de materiales combustibles.
- Este equipo no está diseñado para que lo usen personas (lo que incluye a niños), con capacidad física, sensorial o mental reducida, o sin experiencia y conocimiento, a menos que hayan recibido supervisión o instrucciones sobre el uso del equipo por parte de una persona responsable de su seguridad.



Información de seguridad importante • Lea toda la información de seguridad antes de operar el equipo. **GUARDE ESTAS INSTRUCCIONES.**

- Se deben supervisar los niños para asegurarse de que no jueguen con el equipo.
- Nunca apunte la pistola de calor hacia usted, otras personas o animales.



¡ADVERTENCIA!

El polvo, el descascarillado, los residuos y los vapores creados al quitar la pintura contienen químicos que el estado de California ha determinado causan defectos congénitos u otros daños al sistema reproductor. Un ejemplo de esos químicos es el plomo de las pinturas a base de plomo (no use la pistola de aire caliente para quitar pintura a base de plomo). El riesgo de exposición varía, dependiendo de la frecuencia con que realiza este tipo de trabajo. Para reducir la exposición a esos químicos: trabaje en áreas bien ventiladas y trabaje con equipo de seguridad aprobado, por ejemplo, mascarillas antipolvo diseñadas especialmente para filtrar partículas microscópicas.

Para obtener más información, vaya a www.P65warnings.ca.gov

NORMAS DE SEGURIDAD PARA CARGADORES

1. **GUARDE ESTAS INSTRUCCIONES:** Este manual contiene instrucciones de seguridad y utilización importantes para el cargador de baterías de Wagner modelo GAL18V-40. No lo sustituya por ningún otro cargador.
2. **Antes de utilizar el cargador de baterías, lea todas las instrucciones y marcas de advertencia que se encuentran en (1) el cargador de baterías, (2) el paquete de batería y (3) el producto que utiliza baterías.**
3. **Para reducir el riesgo de lesiones, cargue solamente las baterías recargables que se indican la lista de baterías.** Otros tipos de baterías pueden reventar, causando lesiones corporales y daños.
4. **Cargue el paquete de batería a temperaturas por encima de +32 grados F (0 grados C) y por debajo de +113 grados F (45 grados C).** Almacene la herramienta y el paquete de batería en lugares en los que las temperaturas no excedan 120 grados F (49 grados C). Esto es importante para prevenir daños graves a las celdas de la batería.
5. **No recargue la batería en un ambiente húmedo o mojado. No exponga el cargador ni a la lluvia ni a la nieve.** La entrada de agua en el cargador de baterías puede causar descargas eléctricas o incendio.
6. **No sumerja nunca el paquete de batería, la herramienta o el cargador en ningún tipo de líquido ni permita que entre líquido en ellos.** Los líquidos corrosivos o conductores (tales como el agua de mar o los productos que contengan sustancias químicas industriales o blanqueador, etc.) pueden provocar un cortocircuito que es posible que cause incendio, lesiones corporales y daños materiales.
7. **Se puede producir un escape del líquido de las baterías bajo condiciones extremas de uso o de temperatura.** Evite el contacto con la piel y los ojos. El líquido de la batería es cáustico y podría causar quemaduras químicas en los tejidos. Si el líquido entra en contacto con la piel, lávela rápidamente con agua y jabón. Si el líquido entra en contacto con los ojos, enjuáguelos con agua durante un mínimo de 10 minutos y obtenga atención médica.
8. **Coloque el cargador sobre superficies planas ininflamables y alejado de materiales inflamables cuando recargue el paquete de batería.** Las alfombras y otras superficies termoaislantes bloquean la circulación apropiada de aire, lo cual puede causar sobrecalentamiento del cargador y del paquete de batería. Si se observa humo o derretimiento del cargador o del paquete de batería, desenchufe inmediatamente el cargador y no utilice el paquete de batería ni el cargador. Contacte inmediatamente a servicio al cliente.
9. **Asegúrese de que el cable de alimentación esté ubicado de manera que no se pueda pisar ni tropezar en él, ni que pueda sufrir daños ni someterse a esfuerzo excesivo de alguna otra manera.** El enchufe y el cable de alimentación dañados pueden causar descargas eléctricas o incendio.
10. **Desconecte el cargador jalando el enchufe en lugar de jalando el cable de alimentación. No**



Información de seguridad importante • Lea toda la información de seguridad antes de operar el equipo. **GUARDE ESTAS INSTRUCCIONES.**

utilice el cargador con el cable de alimentación o el enchufe dañado; haga que reemplacen el cable o el enchufe de inmediato. Un enchufe o un cable de alimentación dañado puede causar descargas eléctricas o incendio.

- No inserte el paquete de batería en el cargador si la carcasa del paquete de batería está agrietada.** La utilización de un paquete de batería dañado puede causar descargas eléctricas o incendio.
- No desensamble el cargador ni lo utilice si ha recibido un golpe fuerte, se ha caído o se ha dañado de alguna otra manera.** Un reensamblaje incorrecto o los daños pueden causar descargas eléctricas o incendio.
- Antes de cada uso, compruebe el cargador de baterías, el cable, el enchufe y el paquete de batería. No utilice la unidad si se detecta algún daño. No abra nunca el cargador de baterías ni el paquete de batería usted mismo, llévelo a un técnico de servicio calificado que utilice únicamente piezas de repuesto originales.** Es posible que un reensamblaje incorrecto o la utilización del producto dañado causen descargas eléctricas o incendio.
- No utilice un aditamento no recomendado o no vendido por Wagner.** La utilización de aditamentos no recomendados puede causar descargas eléctricas o incendio.
- No almacene el paquete de batería en el cargador.** El paquete de batería almacenado en el cargador durante un período de tiempo prolongado podría causar daños al paquete de batería e incendio del mismo.
- Desenchufe el cargador del tomacorriente antes de almacenarlo, intentar cualquier mantenimiento o limpiarlo.** Dichas medidas preventivas de seguridad reducen el riesgo de descargas eléctricas o incendio.
- Mantenga limpio el cargador de baterías limpiando la carcasa del cargador con un paño húmedo.** La contaminación puede causar descargas eléctricas o incendio.
- Reemplace el paquete de batería si se observa un descenso sustancial del tiempo de funcionamiento por carga.** Es posible que el paquete de batería se esté acercando al final de su vida útil.

CUIDADO DE LAS BATERÍAS



Cuando las baterías no están en la herramienta o en el cargador, manténgalas alejadas de objetos metálicos. Por ejemplo, para evitar que las terminales hagan cortocircuito, **NO** ponga las baterías en una caja de herramientas o en un bolsillo con clavos, tornillos, llaves, etc. Se pueden producir un incendio o lesiones.

NO ARROJE LAS BATERIAS AL FUEGO NI LAS EXPONGA AL CALOR INTENSO. Pueden explotar.

ELIMINACIÓN DE LAS BATERÍAS



No intente desarmar la batería ni quitar ninguno de los componentes que sobresalen de las terminales de la batería. Se pueden producir lesiones o un incendio. Antes de tirarla, proteja las terminales que están al descubierto con cinta adhesiva aislante gruesa para prevenir cortocircuitos.

BATERÍAS DE IONES DE LITIO

Si este producto está equipado con una batería de iones de litio, dicha batería debe recogerse, reciclarse o eliminarse de manera segura para el medio ambiente.

Visite www.call2recycle.org o llame al 1-877-723-1297 para obtener más información acerca de la eliminación adecuada de baterías de iones de litio (Li-ion) o para conocer lugares cerca de usted donde se pueden reciclar las baterías.

call2recycle®



Información de seguridad importante • Lea toda la información de seguridad antes de operar el equipo. GUARDE ESTAS INSTRUCCIONES.

CORDONES DE EXTENSIÓN



NO SE DEBE UTILIZAR UN CORDON DE EXTENSION A NO SER QUE SEA ABSOLUTAMENTE NECESARIO. La utilización de un cordón de extensión inapropiado podría dar lugar a peligro de incendio y sacudidas eléctricas. Si se debe utilizar un cordón de extensión, asegúrese de que:

- Las terminales del enchufe del cordón de extensión tengan el mismo número, tamaño y forma que las del enchufe del cargador.
- El cordón de extensión esté conectado adecuadamente y en buenas condiciones eléctricas.
- El tamaño del cable sea suficientemente grande para la capacidad nominal en amperios AC del cargador según se especifica a continuación:

Longitud del cordón, pies:	25	50	100	150
Tamaño del cordón según el calibre americano de alambres (AWG)	18	16	16	14

- Un cordón de extensión es una solución provisional. Lleve el cargador a un tomacorriente estándar en cuanto se haya terminado el trabajo.

NOTAS IMPORTANTES PARA CARGAR

- El cargador fue diseñado para cargar la batería rápidamente sólo cuando la temperatura de la batería está entre 0°C (32°F) y 45°C (113°F). Si el paquete de baterías está demasiado caliente o demasiado frío, el cargador no cargará rápidamente la batería. (Esto puede ocurrir si el paquete de baterías está caliente debido a una utilización intensa). Una vez que la temperatura de la batería regresa a su intervalo de carga segura, entre 32 °F (0 °C) y 113 °F (45 °C), el cargador comenzará automáticamente a cargar.
- Un descenso considerable en el tiempo de funcionamiento por carga puede significar que el paquete de baterías se está acercando al final de su vida y que debe ser sustituido.
- Recuerde desenchufar el cargador durante el período de almacenamiento.
- Si la batería no carga adecuadamente:
 - Compruebe que hay tensión en el toma corriente enchufando algún otro dispositivo eléctrico.
 - Compruebe si el tomacorriente está conectado a un interruptor de luz que corta el suministro de energía cuando se apagan las luces.
 - Compruebe los terminales del paquete de batería y los conectores del cargador para determinar si tienen suciedad. Si es necesario, límpielos con un bastoncillo de algodón y alcohol.
 - Si aún no puede cargar correctamente, llame a Servicio al Cliente de Wagner al 1-800-727-4023.



La utilización de cargadores o paquetes de batería no vendidos por Wagner anulará la garantía.



Información de seguridad importante • Lea toda la información de seguridad antes de operar el equipo. GUARDE ESTAS INSTRUCCIONES.

LISTA DE BATERÍAS/CARGADORES

Para este producto, solo use las baterías y cargadores de modelo Wagner que se indican a continuación:

	Marca	Modelo	Spec.	Número de pieza
Batería:	Wagner	BAT612	18V	2422707
Cargador:	Wagner	GAL18V-40	18V	2422706



Un cargador que puede ser adecuado para un tipo de batería puede crear un riesgo de incendio cuando se usa con otra batería.

La utilización de cargadores o paquetes de batería no vendidos por Wagner anulará la garantía.

AVISO DE PRECAUCIÓN DE LA FCC

El fabricante no es responsable de la radiointerferencia causada por las modificaciones no autorizadas que se realicen en este equipo. Dichas modificaciones podrían anular la autoridad del usuario para utilizar el equipo.

Este dispositivo cumple con la Parte 15 de las Reglas de la FCC. El funcionamiento está sujeto a las dos condiciones siguientes:

- 1) Este dispositivo no puede causar interferencias nocivas y
- 2) Este dispositivo debe aceptar cualquier interferencia recibida, incluyendo interferencia que pueda causar un funcionamiento no deseado.

NOTA: Este equipo ha sido sometido a pruebas y se ha comprobado que cumple con los límites para un dispositivo digital de Clase B, conforme a la parte 15 de las Normas de la FCC. Estos límites están diseñados para proporcionar protección razonable contra la interferencia perjudicial en una instalación residencial. Este equipo genera, usa y puede irradiar energía de radiofrecuencia y, si no se instala y utiliza de acuerdo con las instrucciones, puede causar interferencia perjudicial para las radiocomunicaciones. Sin embargo, no hay garantía de que no vaya a ocurrir interferencia en una instalación específica. Si este equipo causa interferencia perjudicial para la recepción de radio o televisión, lo cual se puede determinar apagando y encendiendo el equipo, se recomienda al usuario que intente corregir la interferencia tomando una o más de las medidas siguientes:

- Reoriente o reubique la antena receptora.
- Aumente la separación entre el equipo y el receptor.
- Conecte el equipo a un tomacorriente que esté en un circuito distinto al circuito al que el receptor esté conectado.
- Consulte al distribuidor o a un técnico experto en radio/TV para obtener ayuda.

“PROTECCIÓN CON CÉLULAS ELECTRÓNICAS” (ELECTRONIC CELL PROTECTION, ECP)

La batería de iones de litio está protegida contra la descarga profunda por la “protección con células electrónicas” (Electronic Cell Protection, ECP). Cuando la batería esté vacía, la herramienta se apagará por medio de un circuito protector.

La batería se suministra parcialmente cargada. Cargue completamente la batería antes de utilizar la herramienta eléctrica por primera vez. La batería de iones de litio se puede cargar en cualquier momento, sin reducir su vida de servicio. La interrupción del procedimiento de carga no daña la batería.

CARGA DEL PAQUETE DE BATERÍAS

Enchufe el cable del cargador en un tomacorriente estándar.

Si el paquete de batería no está insertado, la luz indicadora verde del cargador se ENCENDERÁ. Esto indica que el cargador está recibiendo alimentación eléctrica y que el cargador está listo para funcionar.



Cuando inserte el paquete de batería (1) en el cargador (2), la luz indicadora verde del cargador (4) comenzará a "PARPADEAR". Esto indica que la batería está recibiendo una carga rápida.

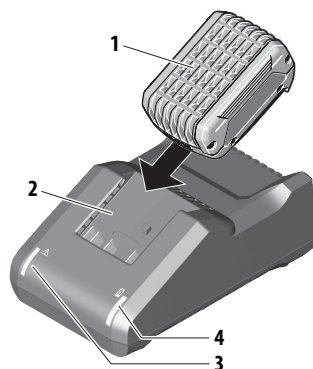

Una vez que se haya alcanzado aproximadamente el 80% de la capacidad de la batería, el parpadeo de la luz verde se volverá más lento, lo cual indica que el proceso de carga rápida se ha completado en ese momento. Si la batería permanece en el cargador, el proceso de carga se completa en el modo de carga de larga duración.

El propósito de la luz verde que "PARPADEA" rápidamente es indicar que el paquete de batería se está cargando rápidamente. No indica el punto exacto en que se alcanza la carga completa. La luz dejará de parpadear cuando la batería esté completamente cargada.



Una luz verde (4) continua en el cargador de baterías indica que la batería está completamente cargada.

Sin embargo, el paquete de batería se podrá usar en cualquier momento, incluso si la luz verde aún está parpadeando.



Una luz indicadora roja (3) continua significa que el paquete de batería está fuera de los intervalos de temperatura apropiados (demasiado caliente o demasiado frío), por lo cual el cargador no comenzará el proceso de carga. El proceso de carga (modo de carga rápida o de larga duración) sólo es posible cuando el intervalo de temperatura del paquete de batería está entre 32 °F (0 °C) y 113 °F (45 °C).

En cuanto el paquete de batería alcance el intervalo de temperatura correcto, el cargador de batería cambiará automáticamente a carga rápida.



Si la luz indicadora roja (3) está "PARPADEANDO", el paquete de batería no puede aceptar una carga. Puede que esto se deba a que los contactos del cargador o del paquete de batería están contaminados, a que el propio paquete de batería está defectuoso o a que la batería es de tipo incorrecto para este cargador.

- Confirme la compatibilidad de la batería con el cargador consultando la lista de paquetes de batería genuinos Wagner que aparece.
- Si es pertinente, inserte otro paquete de batería compatible en el cargador, para verificar si éste está funcionando correctamente.
- Limpie los contactos del cargador o del paquete de batería (p. ej., usando un bastoncillo de algodón y alcohol en los terminales de la batería y del cargador, o insertando y retirando varias veces la batería) o reemplace el paquete de batería, según sea necesario.

Cuando el paquete de batería esté completamente cargado, desenchufe el cargador (a menos que esté cargando otro paquete de batería) y deslice el paquete de batería hacia el interior de la herramienta.

COMPONENTES DE LA PISTOLA DE CALOR

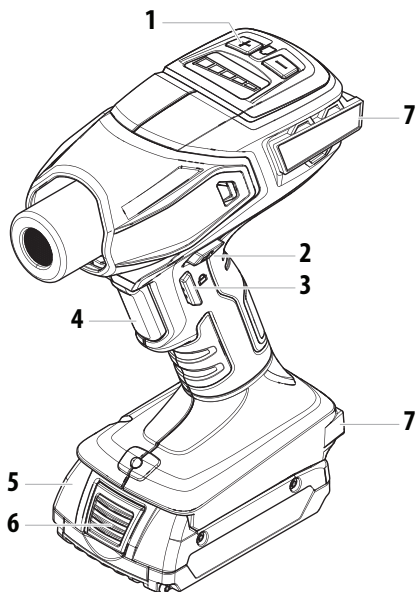
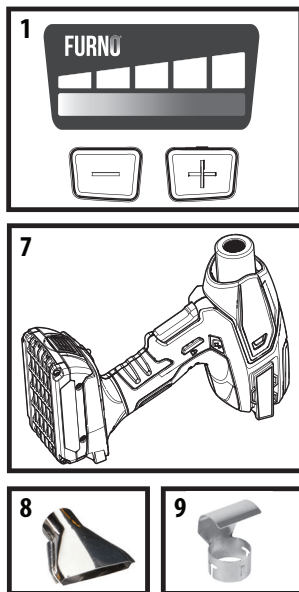

#	Elemento	Descripción
1	Interruptor de temperatura variable	Aproximadamente 538°C (1000°F) en alta y 260°C (500°F) en baja. Consulte las Instrucciones de calentamiento (página 41) para determinar el ajuste de calor adecuado para la tarea que realiza.
2	Botón de BLOQUEO de apagado	Evita la activación accidental del gatillo. Este se debe presionar al mismo tiempo que el gatillo para que la herramienta funcione.
3	Botón de bloqueo de encendido	Bloqueará el gatillo en la posición encendido para reducir la fatiga y para realizar trabajos con manos libres. Para soltar, apriete el gatillo.
4	Gatillo	Activa la pistola de calor. No se generará calor hasta que se apriete el gatillo.
5	Batería	Proporciona energía a la pistola de calor. Carga completa en 35 minutos.
6	Botón de liberación de la batería	Presiónelo para liberar la batería de la pistola de calor.
7	Topes	Permiten colocar la pistola de calor en una superficie (boquilla orientada hacia arriba) para operación manos libres o enfriamiento.
8	Boquilla ancha	Dirige un patrón de calor angosto y concentrado a la superficie de trabajo. Ideal para quitar pintura o barniz de superficies planas grandes. Se debe usar en conjunto con una espátula.
9	Deflector curvo	Dispersa el flujo de calor de manera uniforme en toda la superficie de trabajo. Ideal para descongelar tuberías congeladas, soldaduras de tuberías, para doblar plásticos o termocontraer cableados eléctricos aislados.

INTRODUCCIÓN

Esta versátil pistola de calor está diseñada para trabajos de reparación pequeños, como termocontracción de tubos para reparación eléctrica y otros dispositivos electrónicos; trabajos automotrices, como aplicación y retiro de tinte de ventanas; trabajos "hágalo usted mismo", como raspado de pintura, secado de pintura o masilla; o trabajos relacionados con manualidades, como fabricación de adornos, repujado o reparación de velas.

ESPECIFICACIONES

Vataje	350 vatios en alta, 170 vatios en baja. Funciona con 18 V DC.
Salidad de calor	Aproximadamente 538°C (1000°F) en alta y 260°C (500°F) en baja.
Peso	0,31 kg
Voltaje de entrada del cargador	120 V~ 60 Hz
Corriente de carga de la batería	4.0A
Tiempo de funcionamiento de la batería	2 horas a temperaturas bajas, 1 hora a temperaturas altas
	Esta herramienta se menciona en la lista de la Canadian Standards Association, conforme a normas de Estados Unidos y Canadá.

PARA USAR LA PISTOLA DE AIRE CALIENTE



Lea siempre la información de seguridad que se incluye en este manual antes de utilizar la pistola de aire caliente.

Las herramientas y la raspadura de pintura se ponen muy calientes. Para evitar las quemaduras, use guantes de trabajo y protección para los ojos cuando raspe.

INSTALACIÓN DE LA BATERÍA

1. Asegúrese de que la batería esté completamente cargada según los pasos en la página 41.
2. Inserte la batería en la parte delantera de la pistola de calor hasta que escuche que encaja con un clic.
3. La luz indicadora mostrará que la batería está instalada correctamente en la pistola de calor. Si la luz no se enciende, la batería no está correctamente instalada o se debe cambiar.
4. Para retirar la batería, asegúrese de que la pistola de calor se haya enfriado correctamente (consulte Procedimiento de enfriamiento, página 44). Presione el botón de liberación de la batería en la parte delantera de la batería y sáquela de la pistola de calor.

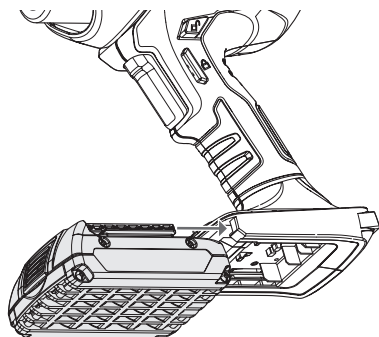

AJUSTES DE TEMPERATURA VARIABLES

La temperatura de la pistola de calor varía de 260 °C (500 °F) en su ajuste más bajo, hasta 538 °C (1000 °F) en su ajuste más alto. Consulte la tabla en la siguiente página para determinar la temperatura adecuada para el proyecto que está realizando.

Presione el botón (+) para aumentar el ajuste de temperatura. Presione el botón (-) para disminuir el ajuste de temperatura. Las luces se encenderán secuencialmente (izquierda a derecha) e indicarán el ajuste de temperatura actual de la pistola de calor.

Cuando comience una nueva tarea, la pistola de calor "recordará" el último ajuste de temperatura que se usó cuando la apagó por última vez.

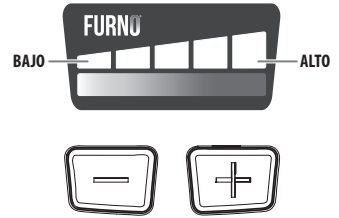

ARRANQUE



Es posible que observe humo al usar la pistola por primera vez debido al calentamiento de los aceites usados durante la fabricación. El humo debería desaparecer en menos de un minuto.

El uso de la pistola de calor es seguro si se utilizan todas las pautas de seguridad, pero mantenga siempre tanto un recipiente con agua como un extintor de incendios de clasificación ABC (adecuada contra incendios tipo A, B y C) al alcance.

1. Asegúrese de que la batería esté cargada e instálela en la parte inferior de la pistola de calor (consulte la página 41).
2. Presione los botones de temperatura variable (+ o -) hasta llegar al ajuste deseado, presione el botón de bloqueo de apagado y presione el gatillo.



Atención

Si el motor del ventilador de la pistola de calor no se enciende cuando se presiona el gatillo, suelte inmediatamente el gatillo. El elemento calefactor se quemará si no recibe aire del ventilador.

3. Para usar en la posición de manos libres, incline la herramienta de calor sobre su parte posterior y active el botón de bloqueo de encendido.
4. Cuando termine de usar la herramienta, o entre proyectos, suelte el gatillo y siga las procedimientos de Enfriamiento, página 44).

OPERACIÓN MANOS LIBRES / ENFRIAMIENTO

1. Con cuidado, deje la pistola hacia atrás sobre los topes. NO toque la boquilla.
2. Para operación manos libres, presione el gatillo y presione el botón de bloqueo de encendido (A) para bloquearlo en posición.
3. Para el modo de enfriamiento, presione el botón de bloqueo de apagado (B). Deje que la boquilla se enfríe durante 20 minutos.

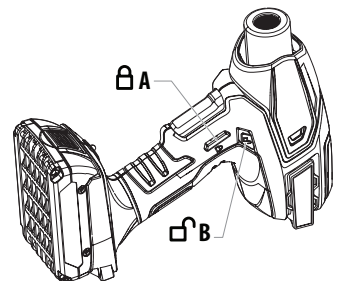

Use siempre guantes cuando utilice la pistola térmica.

Mantenga la boquilla apuntando hacia arriba después del apagado hasta que se enfríe completamente.

AJUSTES DE CALOR SUGERIDOS



Atención

Proteja siempre los vidrios cuando trabaje cerca de las ventanas.

Uso	Ajuste de calor	Boquilla*	
"Hágalo usted mismo"	Secar pintura	ALTO	Ancha
	Secar masilla	ALTO	Reflectora
	Ablandar pintura, calafateo y masillas	BAJO/ALTO	N/A
	Envolver con plástico	BAJO	Ancha
	Descongelamiento de tuberías congeladas	BAJO	N/A
Artes y artesanías	Crear relieves	BAJO	Reflectora
	Crear tarjetas de bienvenida e invitaciones	BAJO	N/A
	Envolver regalos por contracción	BAJO	Ancha
	Fabricar joyas	BAJO/ALTO	N/A
	Reparar velas	BAJO	Reflectora
	Reventar burbujas en resina	BAJO	Ancha
	Fabricación de adornos	BAJO/ALTO	Reflectora
	Hacer espuma	BAJO/ALTO	Ancha
	Hacer jabón	BAJO	N/A
	Decorar galletas	BAJO	Reflectora
	Derretir pegamento	BAJO	N/A
	Crear modelos de aviones y automóviles	ALTO	N/A
	Automotriz	Quitar pegatinas, calcomanías	BAJO/ALTO
Aplicar o quitar tintes de ventanas		BAJO/ALTO	Ancha
Aparatos electrónicos	Reparar teléfonos inteligentes y tabletas	BAJO	N/A
	Reparar consolas de juego	BAJO	Curva
	Contraer tubos de termocontracción para reparaciones eléctricas	BAJO	Curva

* No se incluye con todos los modelos.

INSTALACIÓN DE LA BOQUILLA

Para colocar una boquilla en la pistola:

1. Enderece la pistola y colóquela sobre una superficie horizontal hasta que se enfríe la punta.
2. Coloque la pieza en la punta de la pistola y empújela firmemente con la mano hasta que calce en posición.

Para retirar una boquilla:

1. Enderece la pistola y colóquela sobre una superficie horizontal hasta que se enfríe la punta.
2. Tire de la pieza para retirarla.



Para obtener más detalles sobre diferentes proyectos y videos con instrucciones, visite www.wagnerspraytech.com.

ALMACENAMIENTO

Deje que la boquilla de la herramienta térmica se enfríe a temperatura ambiente antes de guardarla. No guarde la unidad sino hasta que la boquilla esté fría al tacto. Presione el botón de bloqueo de apagado para evitar un arranque accidental.

La boquilla adquirirá un color oscuro con el tiempo debido a las altas temperaturas. Esto es normal y no afectará el funcionamiento ni la vida útil de la unidad.

USOS

GRABAR EN RELIEVE

Cuando use la herramienta térmica para activar el polvo de grabado, elimine el exceso de polvo con una brocha seca y limpia. Una vez caliente, mantenga la herramienta aproximadamente a 77 mm de distancia la superficie de trabajo. Para evitar que el papel se caliente demasiado, mueva en círculos la punta de la boquilla hasta que el polvo de grabado se esponje y brille.

Cuando termine de grabar un área, apague la microherramienta térmica y colóquela en el soporte integrado mientras prepara la siguiente área.

QUITAR PINTURA

Una vez caliente, la herramienta calienta la superficie y ablanda la pintura, lo cual permite rasparla fácilmente sin dañar la superficie.

Cuando se trata de superficies con varias capas de pintura, el proceso de raspado es más rápido si se calienta la superficie completamente, hasta la madera. Así podrá raspar todas las capas al mismo tiempo.

Probablemente la mejor herramienta para trabajar superficies difíciles es un cepillo de alambre suave. Los acabados y pinturas minerales, et la pintura de cemento y porcelana, no se ablandan con calor y, por lo tanto, la herramienta térmica no funcionará para eliminar estos tipos de pintura. Para probar los resultados, primero pruebe en una parte oculta del proyecto.



No utilice la pistola térmica sobre superficies que se puedan dañar con el calor, como paneles revestidos con vinilo, chapas de paredes y marcos de ventanas.

Cuando se elimina la pintura de los marcos de ventanas, la masilla se reblandece. Trate de no arrancar la masilla con el raspador, ésta se volverá a endurecer cuando se haya enfriado.

No utilice la pistola térmica sobre láminas de vidrio aislante. La expansión de los cantos del vidrio podría romper el sello de éstos.

Cuando raspe impostas, no sobrecaliente los bordes de los tejamaniles de asfalto que sobresalgan por encima del revestimiento exterior. Demasiado calor derretirá el asfalto.

ENCOGER TUBOS

Deslice el tubo de termocontracción en el cable, de modo que cubra la sección dañada o expuesta.

Seleccione un ajuste de temperatura bajo o alto según la temperatura recomendada del tubo de termocontracción.

Mueva la pistola de calor hacia adelante y hacia atrás a lo largo del tubo y gire el cable para distribuir el calor de manera uniforme.

Si cubre un tramo largo de cable con tubo, comience contrayendo por un extremo, y siga contrayendo gradualmente hacia el otro extremo.

Cuando el tubo de termocontracción se apriete uniformemente, deje inmediatamente de aplicar calor. No sobrecaliente el tubo de termocontracción. Permita que el tubo se enfríe lentamente antes de aplicar tensión física.

ENCOGER ENVOLTURAS

Envuelva el objeto con plástico termoencogible y comience a calentarlo a una distancia segura moviendo constantemente la herramienta caliente. Acerque poco a poco la microherramienta térmica a la envoltura hasta que comience a encogerse y apretarse.

LIMPIEZA Y MANTENIMIENTO







Asegúrese de que se haya bloqueado el gatillo en APAGADO, se haya retirado la batería y que la pistola de calor se haya enfriado lo suficiente antes de limpiarla.

Mantenga la toma de aire de la cubierta limpia y libre de obstrucciones. Use un cepillo suave y seco para limpiar regularmente las tomas. Use solamente un trapo húmedo para limpiar la pistola de aire caliente. Muchos detergentes domésticos tienen sustancias químicas que podrían causar serios daños a la cubierta.

No utilice gasolina, trementina, lacas o disolventes de pintura, sustancias químicas para la limpieza de ropa o productos similares para limpiar la pistola térmica. Jamás permita que penetren líquidos en la herramienta ni sumerja parte alguna de esta en algún líquido.

ACCESORIOS

Los accesorios siguientes pueden venir con el pistola de aire caliente o pueden ser comprados separadamente llamando al 1-800-727-4023.

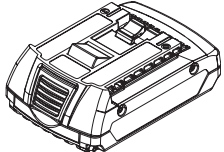
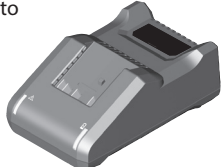
<p>Boquilla concentradora P/N 2366222</p> 	<p>Dirige un flujo concentrado de calor a la superficie de trabajo. Ideal para quitar pintura en lugares de difícil acceso, o grietas.</p>	<p>Protector de vidrio P/N 2366224</p> 	<p>Protege el vidrio u otras superficies frágiles contra el calor. Ideal para soleras de ventanas, marcos y rodapiés.</p>
<p>Flare P/N 2366223</p> 	<p>Dirige un flujo de calor angosto y concentrado a la superficie de trabajo. Ideal para quitar pintura o barniz desde superficies grandes y planas, tales como rodapiés, puertas, escaleras, etc. Se recomienda su uso en conjunto con una espátula.</p>	<p>Deflector curvo P/N 2366225</p> 	<p>Dispersa el calor de forma pareja en toda la superficie de trabajo. Ideal para descongelar tuberías congeladas, soldaduras de tuberías, para doblar plásticos o termocontraer cableados eléctricos aislados.</p>
<p>Herramienta 5-en-1 P/N 2366227</p> 	<p>La hoja (1) se usa para raspar pintura y esparcir compuestos. La parte (2) tiene una gubia que se usa para quitar masillas o calafateos; y la parte curva (3) se usa para limpiar cubiertas de rodillos. El lado plano (4) también puede se puede usar para abrir tarros de pintura.</p>		
<p>Batería de repuesto Wagner - 2422707</p> 	<p>Permite que el usuario siga trabajando en caso de que se descargue una batería.</p>		
<p>Cargador de repuesto Wagner - 2422706</p> 	<p>Permite que el usuario cargue varias baterías a la vez.</p>		

REGISTRO DEL PRODUCTO / UBICACIÓN DEL CÓDIGO DE FECHA

Regístrelo del producto en línea en www.wagnerspraytech.com.

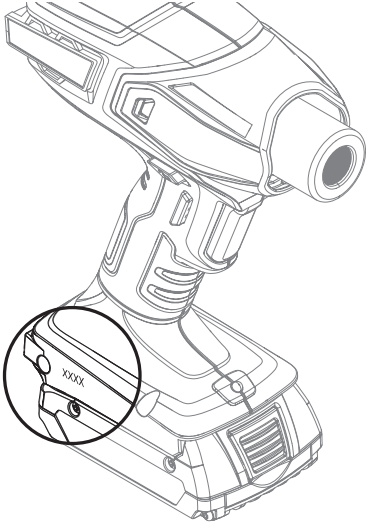

GARANTIA LIMITADA DE WAGNER - CONSERVESE EN SUS ARCHIVOS

Wagner Spray Tech Corporation (Wagner), fabricante del producto, garantiza al comprador original que el producto no posee defectos materiales ni de mano de obra, por dos años después de la fecha de compra, si se usa de acuerdo con las recomendaciones e instrucciones impresas de Wagner. Esta garantía no cubre ningún defecto o daño causado por servicios o reparaciones realizadas por personal no autorizado, desgaste normal, falta de mantenimiento o accidentes.

CUALQUIER GARANTIA IMPLICITA DE COMERCIALIZACION O IDONEIDAD PARA CUALQUIER PROPOSITO EN PARTICULAR QUEDA LIMITADA A DOS AÑOS A PARTIR DE LA FECHA DE COMPRA. WAGNER NO SERA RESPONSABLE EN NINGUN CASO POR DAÑOS INCIDENTALES O CONSECUENCIALES DE CUALQUIER TIPO, YA SEAN POR INCUMPLIMIENTO DE LA GARANTIA O POR CUALQUIER OTRA RAZON. ESTA GARANTIA NO SE EXTIENDE A LOS ACCESORIOS.

ESTE PRODUCTO HA SIDO DISEÑADO EXCLUSIVAMENTE PARA USOS DOMESTICOS. SI SE USA CON MOTIVOS COMERCIALES O PARA ALQUILER, LA GARANTIA TENDRA UNA DURACION DE 30 DIAS A PARTIR DE LA FECHA DE COMPRA.

Si cualquier producto presenta defectos de materiales o de mano de obra durante el período de garantía, devuélvalo junto con la factura de compra y transporte prepago a Wagner Spray Tech, 6151 Queens Ave., Otsego, MN 55330. Wagner reparará o reemplazará el producto (a la opción de Wagner) y lo regresará a usted mediante flete prepago.

ALGUNOS ESTADOS NO PERMITEN LIMITACIONES EN LA DURACION DE UNA GARANTIA IMPLICITA O EN LA EXCLUSION DE GARANTIAS INCIDENTALES O CONSECUENCIALES, ASI QUE LAS LIMITACIONES Y EXCLUSIONES INDICADAS ANTERIORMENTE PUEDEN NO APLICAR A USTED.

ESTA GARANTIA LE OTORGA A USTED DERECHOS LEGALES ESPECIFICOS. USTED PUEDE TENER OTROS DERECHOS, LOS CUALES VARIAN DE UN ESTADO A OTRO.

QUESTIONS?

Call Wagner Product Support at:

1-800-727-4023

Register your product online at:

www.wagnerspraytech.com

BESOIN D'AIDE?

Appelez le Support de Produit Wagner

1-800-727-4023

Enregistrement du produit en ligne sur le site :

www.wagnerspraytech.com

¿NECESITA AYUDA?

Llame Wagner Soporte de Producto al:

1-800-727-4023

Regístrelo del producto en línea en:

www.wagnerspraytech.com

FURNO™ 500 18V