

# BLACK+<sup>®</sup> DECKER



## 12 IN. TABLE FAN

## VENTILATEUR DE TABLE 12 PO

## VENTILADOR DE MESA 12 IN. VENTILADOR DE MESA

INSTRUCTION MANUAL  
MANUEL D'INSTRUCTIONS  
MANUAL DE INSTRUCCIONES

CATALOG NUMBER  
NUMÉRO DE CATALOGUE  
NÚMERO DE CATÁLOGO

### BFDT12SW

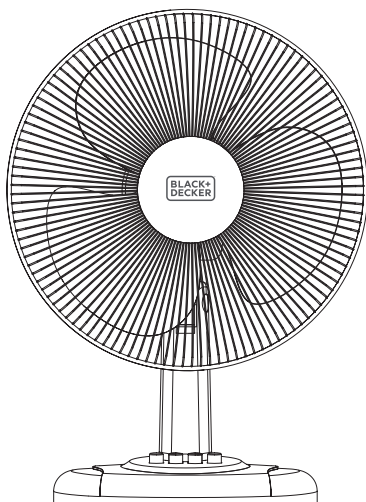

Thank you for choosing BLACK+DECKER!  
Merci d'avoir choisi BLACK+DECKER!  
¡Gracias por elegir BLACK+DECKER!

**PLEASE READ BEFORE RETURNING THIS PRODUCT FOR ANY REASON.**

**VEUILLEZ LIRE AVANT DE RETOURNER CE PRODUIT POUR QUELQUE RAISON.**

**POR FAVOR, LEA ESTE MANUAL ANTES DE DEVOLVER EL PRODUCTO POR CUALQUIER RAZÓN.**

If you have a question or experience a problem with your BLACK+DECKER purchase, go to [www.blackanddecker.com/instantanswers](http://www.blackanddecker.com/instantanswers) If you can't find the answer or do not have access to the Internet, call 844-299-0879 from 10:30 a.m. to 6:30 p.m. EST Mon. - Fri. to speak with an agent. Please have the catalog number available when you call.

Si vous avez une question ou rencontrez un problème avec votre achat Black+Decker, allez sur [www.blackanddecker.com/instantanswers](http://www.blackanddecker.com/instantanswers) Si vous ne trouvez pas la réponse ou n'avez pas accès à l'Internet, appelez au 844-299-0879 de 10h30 à 18h30 HNE du lun. au ven. pour parler avec un agent. Veuillez avoir le numéro de catalogue disponible lorsque vous appelez.

Si tiene una pregunta o experimenta un problema con tu compra de BLACK+DECKER, vaya a [www.blackanddecker.com/instantanswers](http://www.blackanddecker.com/instantanswers) Si no puede encontrar las respuestas que necesita o no tiene acceso a Internet, llame al 844-299-0879 desde las 10:30 a.m. a las 6:30 p.m. EST de lunes a viernes para hablar con un agente. Por favor, tenga el número de catálogo a mano cuando llame.

**SAVE THIS MANUAL FOR FUTURE REFERENCE.  
CONSERVEZ CE MANUEL POUR TOUTE CONSULTATION ULTÉRIEURE.  
GUARDE ESTE MANUAL PARA SU REFERENCIA FUTURA.**

# CONTENTS

## SAFETY INFORMATION

Important Safety Instructions.....	4-5
Electrical Requirements.....	5

## SET UP & USE

Parts & Features.....	6
Operation Of Your Fan .....	7-8
Replacing the Fuse.....	9

<b>CLEANING &amp; CARE.....</b>	<b>9</b>
---------------------------------	----------

## TROUBLESHOOTING & WARRANTY

Before You Call For Service.....	10
Customer Service.....	10
Troubleshooting.....	11
Limited Warranty.....	12

# PRODUCT REGISTRATION

Thank you for purchasing our BLACK+DECKER product. This easy-to-use manual will guide you in getting the best use of your fan.

Remember to record the model and serial numbers. They are on a label on the rear.

\_\_\_\_\_

Model number

\_\_\_\_\_

Serial number

\_\_\_\_\_

Date of purchase

Staple your receipt to your manual. You will need it to obtain warranty service.

# SAFETY INFORMATION



## DANGER

**DANGER** - Immediate hazards which **WILL** result in severe personal injury or death



## WARNING

**WARNING** - Hazards or unsafe practices which **COULD** result in severe personal injury or death



## CAUTION

**CAUTION** - Hazards or unsafe practices which **COULD** result in minor personal injury

# IMPORTANT SAFETY INSTRUCTIONS



## WARNING

When using electrical appliances, basic safety precautions should be followed, including the following

1. READ ALL INSTRUCTIONS BEFORE USE
2. Never insert fingers, pencils, or any other object through the grill when fan is running
3. Disconnect fan when moving from one location to another.
4. Disconnect fan when not in use and before cleaning and servicing.
5. To protect against risk of electrical shock, do not immerse fan in water or any other liquid.
6. Do not let cord hang over edge of table or counter.
7. Be sure fan is on a stable surface when operating to avoid overturning.
8. Do not use fan in window. Rain may create electrical hazard.
9. Close supervision is necessary when any appliance is used by or near children.
10. This product employs overload protection (fuse). A blown fuse indicates an overload or short-circuit situation. If the fuse blows, unplug the product from the outlet. Replace the fuse as per the user manual (follow product marking for proper fuse rating) and check the product. If the replacement fuse blows, a short-circuit may be present and the product should be discarded or returned to an authorized service facility for examination and/or repair.
11. Do not operate any fan with a damaged cord or plug. Discard fan or return to an authorized service facility for examination and/or repair.
12. Do not run cord under carpeting. Do not cover cord with throw rugs, runners, or similar coverings. Do not route cord under furniture or appliances. Arrange cord away from traffic area and where it will not be tripped over.
13. To Reduce The Risk Of Fire Or Electric Shock, Do Not Use This Fan With Any Solid-State Speed Control Device.
14. Do not use outdoors.

## SAFETY INFORMATION

# READ AND SAVE THESE INSTRUCTIONS

## HOUSEHOLD USE ONLY

### ELECTRICAL REQUIREMENTS

This appliance has a polarized plug (one blade is wider than the other). To reduce the risk of electric shock, this plug is intended to fit into a polarized outlet only one way.

 **WARNING:** If the plug does not fit into the outlet, reverse the plug.  
If it still does not fit, contact a qualified electrician.  
Do not attempt to modify the plug in any way.

### POWER SUPPLY CORD

1. If the power supply cord is too short, do not use an extension cord. Have a qualified electrician or service person install an outlet near the appliance.

# SET UP & USE

## PARTS & FEATURES



OSCILLATION  
CONTROL

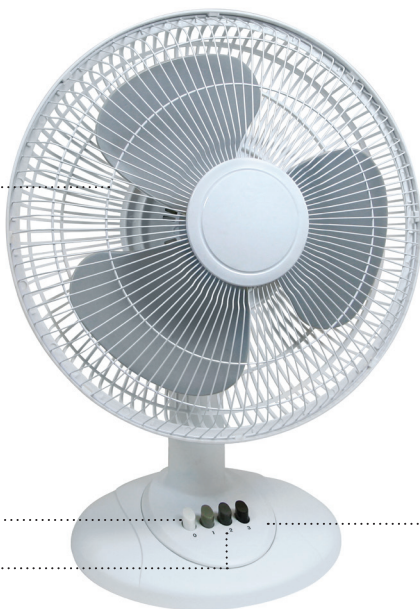

On / Off

Speed Control

Control Panel

# SET UP & USE

## OPERATION OF YOUR FAN

### SPEED CONTROL

The speed control is located on the base of the fan.

**TURNING FAN ON/OFF:** Place fan on stable level surface. Plug fan into properly grounded outlet. To start the fan, press desired speed button: 1-LOW, 2-MED, 3-HIGH. Press 0-OFF to discontinue use. Unplug fan when not in use.



**OSCILLATION:** To start fan oscillation, press Oscillation Control Knob (located above motor housing) down. To stop oscillation function pull Oscillation Control Knob up while the fan is in any oscillation position.



### FAN ASSEMBLY

Assembly is required to use this fan.

**Step #1:** Remove two (2) screws from base of fan and save them for Step #2.

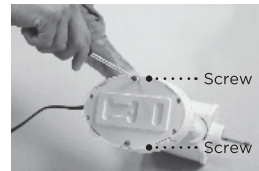

**Step #2:** Place Power Cord wire through opening of plastic Fan Base. With cord opening properly positioned, snap plastic Fan Base onto fan body. Re-assemble screws removed in Step #1.



**Step #3:** Assemble Rear Grille onto Motor Housing. Rear Grill should fit into alignment pins on fan motor housing as shown. Note: Wire Handle should be on top.

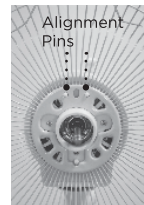

**Step #4:** Thread Locknut onto Motor Housing to lock Rear Grille in place. Tighten=Clockwise.



## SET UP & USE

Step #5: Remove any protective covering over shaft before Fan Blade installation. Place Fan Blade onto Motor Shaft. Notice the pin on Motor Shaft should fit into slots of Fan Blade.



Step #6: Thread Blade Cap onto threaded end of Motor Shaft. Note: Threads are reversed at this connection. Tighten=Counter-clockwise.

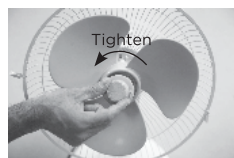

Step #7: With logo upright, attach Front Grille to Rear Grille by snapping them together. Be sure all 8 clips are secure. Do not operate fan without grille in place.



**⚠ WARNING:** DO NOT OPERATE THE FAN WITHOUT THE GRILL IN PLACE. DO NOT USE THE FAN IF IT HAS MALFUNCTIONED OR BECOME DAMAGED IN ANY WAY.

**STORAGE:** Keep original carton for storage of the fan. Coil and tie the power cord to avoid damage during storage.

**⚠ WARNING:** This appliance is not intended for use by persons (including children) with reduced physical, sensory or mental capabilities, or lack of experience and knowledge, unless they have been given supervision or instruction concerning use of the appliance by a person responsible for their safety.

**⚠ WARNING:** To avoid injury when directing airflow, do not rest hands on base while pushing on guards.

# SET UP & USE

## REPLACING THE FUSE

**⚠ CAUTION:** Turn off fan and disconnect plug from power source before replacing fuse.

- Grasp plug and remove from the receptacle or other outlet device. Do not unplug by pulling on the cord.
- Open fuse cover located on the side of the power cord plug by sliding it toward the plug blades.
- Remove fuse carefully by taking a small tool and slowly prying out one end. Once you have one end out, slowly pry out the other end.
- To avoid the risk of fire, replace only with 2.5 Amp, 125V fuse.
- Close fuse cover by sliding cover toward the top of the plug.

**⚠ CAUTION:** Risk of fire. Do not replace attachment plug. Contains a safety device (fuse) that should not be removed. Discard product if the attachment plug is damaged.

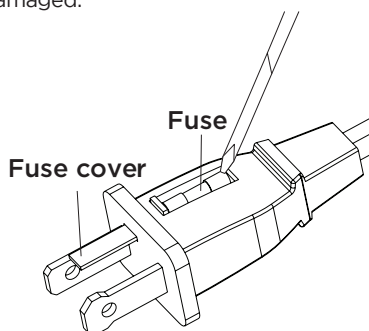

## CLEANING AND MAINTENANCE

**⚠ WARNING:** Be sure to turn off fan and unplug from the electrical supply source before cleaning.

Be sure not to get water or any other liquid inside the motor.  
Do not disassemble the fan for cleaning.

- To ensure adequate air circulation to the motor, keep vents at the rear of the motor housing free of dust, debris, etc. Unplug fan before using a vacuum cleaner to clean these vents. Do not disassemble the fan motor to clean.
- Plastic parts of the fan should be cleaned with mild soap and a damp cloth or sponge. Rinse with clean water to remove any soapy film residue.
- Be sure not to get water or any other liquid inside the motor.



# TROUBLESHOOTING & WARRANTY

## BEFORE YOU CALL FOR SERVICE

IF THE APPLIANCE FAILS TO OPERATE:

- A) Check to make sure that the appliance is plugged in securely. If it is not, remove the plug from the outlet, wait 10 seconds and plug it in again securely.
- B) Check for a blown circuit fuse or a tripped main circuit breaker. If these seem to be operating properly, test the outlet with another appliance.

IF NONE OF THE ABOVE SOLVES THE PROBLEM, CONTACT A QUALIFIED TECHNICIAN. DO NOT TRY TO ADJUST OR REPAIR THE APPLIANCE YOURSELF.

## IMPORTANT

### DO NOT RETURN THIS PRODUCT TO THE STORE

If you have a problem with this product, please contact the BLACK+DECKER Customer Satisfaction Center at

844-299-0879 or [service@appliance.com](mailto:service@appliance.com).

DATED PROOF OF PURCHASE, MODEL # AND SERIAL #  
REQUIRED FOR WARRANTY SERVICE

# TROUBLESHOOTING & WARRANTY

Troubleshoot your problem by using the chart below. If the appliance still does not work properly, contact W Appliance Co. customer service center or the nearest authorized service center. Customers must never troubleshoot internal components.

TROUBLE	POSSIBLE CAUSE	POSSIBLE REMEDY
Appliance does not turn on	Appliance is not plugged in	Check that appliance is plugged into a working outlet
	The fuse cover may be open	Disconnect the plug from outlet and close the cover of the fuse.

## SPECIFICATIONS

BFDT12SW

- Unit Dimensions (W x D x H): 13.3" x 9.8" x 18.3"
- Net Weight: Approx. 3.5 lb

# TROUBLESHOOTING & WARRANTY

## LIMITED WARRANTY

Any repair, replacement, or warranty service, and all questions about this product should be directed to W Appliance Co. at **844-299-0879** from the USA or Puerto Rico.

W Appliance Co. warrants to the original purchaser that the product will be free from defects in material, parts and workmanship for the period designated for this product. The warranty commences the day the product is purchased and covers up to a period of **1 year (12 months) for labor/1 year (12 months) for parts (manufacturing defects only)**.

W Appliance Co. agrees that it will, at its option, replace the defective product with either a new or remanufactured unit equivalent to your original purchase during the warranty period.

**Exclusions:** This warranty does not apply to the below:

1. If the appearance or exterior of the product has been damaged or defaced, altered or modified in design or construction.
2. If the product original serial number has been altered or removed or cannot be readily determined.
3. If there is damaged due to power line surge, user damage to the AC power cord or connection to improper voltage source.
4. If damage is due to general misuse, accidents or acts of God.
5. If repair attempts are done by unauthorized service agents, use of parts other than genuine parts or parts obtained from persons other than authorized service companies.
6. On units that have been transferred from the original owner.
7. On products that have been purchased as refurbished, like new, second-hand, in a "As-Is" or "Final Sale" terms.
8. To products used in a commercial or rental setting.
9. To products used in settings other than ordinary household use or used other than in accordance with the provided instructions.
10. To damages for service calls for improper installations.
11. Transportation and shipping costs associated with the replacement of the unit.
12. Service calls to instruct you how to use your product.
13. Service calls to repair or replace the house fuse, reset the circuit breaker or correct the wiring in the house.

REPAIR OR REPLACEMENT AS PROVIDED UNDER THIS WARRANTY IS THE EXCLUSIVE REMEDY OF THE CUSTOMER; W Appliance Co. SHALL NOT BE LIABLE FOR ANY INCIDENTAL OR CONSEQUENTIAL DAMAGES FOR BREACH OF ANY EXPRESS OR IMPLIED WARRANTY ON THIS PRODUCT, EXCEPT TO THE EXTENT PROHIBITED BY APPLICABLE LAW. ANY IMPLIED WARRANTY OF MERCHANTABILITY OF FITNESS FOR A PARTICULAR PURPOSE ON THIS PRODUCT IS LIMITED TO THE DURATION OF THE WARRANTY.

Some states do not allow the exclusion or limitations of incidental or consequential damages, or limitations on how long the warranty lasts. In these cases the above exclusions or limitations may not apply to you. This warranty gives you specific legal rights and you may also have other rights which vary from state to state.

**Obtaining Service:** To obtain service, product literature, supplies or accessories please call **844-299-0879** to create a ticket for exchange/repair. Please make sure to provide the date of purchase, model number and a brief description of the problem. Our customer service representative will contact you or send detailed return instructions.

W Appliance Co. does not warrant that the appliance will work properly in all environmental conditions, and makes no warranty and representation, either implied or expressed, with respect to the quality, performance, merchantability, or fitness for a particular purpose other than the purpose identified within this user's manual. W Appliance Co. has made every effort to ensure that this user's manual is accurate and disclaims liability for any inaccuracies or omissions that may have occurred. Information in this user's manual is subject to change without notice and does not represent a commitment on the part of W Appliance Co. W Appliance Co. reserves the right to make improvements to this user's manual and/or to the products described in this user's manual at any time without notice. If you find information in this manual that is incorrect, misleading, or incomplete, please contact us at **844-299-0879**.

W Appliance Co.  
1356 Broadway  
New York, NY 10018

# TABLE DES MATIÈRES

## CONSIGNES DE SÉCURITÉ

Consignes de Sécurité Importantes .....	13-14
Exigences Électriques.....	14

## CONFIGURATION ET UTILISATION

Pièces et Caractéristiques .....	15
Fonctionnement de votre ventilateur .....	16-17
Remplacement du Fusible.....	18

## NETTOYAGE ET ENTRETIEN.....18

## DÉPANNAGE ET GARANTIE

Avant d'Appeler du Service.....	19
Service Client.....	19
Dépannage.....	20
Garantie limitée.....	21

# ENREGISTREMENT DU PRODUIT

Merci d'avoir acheté notre produit BLACK+DECKER. Ce manuel facile à utiliser vous guidera pour tirer le meilleur parti de votre ventilateur.

N'oubliez pas d'enregistrer les numéros de modèle et de série. Ils sont sur une étiquette à l'arrière.

---

Numéro de modèle

---

Numéro de série

---

Date d'achat

Agrafez votre reçu à votre manuel. Vous en aurez besoin pour obtenir le service de garantie.

## CONSIGNES DE SÉCURITÉ



### DANGER

**DANGER** - Dangers immédiats qui **VONT** entraîner de graves blessures corporelles ou décès



### AVERTISSEMENT

**AVERTISSEMENT** - Dangers ou pratiques dangereuses qui **POURRAIENT** entraîner de graves blessures corporelles ou décès



### ATTENTION

**ATTENTION** - Dangers ou pratiques dangereuses qui **POURRAIENT** entraîner de blessures corporelles mineures

## CONSIGNES DE SÉCURITÉ IMPORTANTES



### MISE EN GARDE

Lors de l'utilisation d'appareils électriques, les précautions de sécurité de base doivent être suivies, y compris les suivantes

1. LISEZ TOUTES LES INSTRUCTIONS AVANT UTILISATION
2. N'insérez jamais de doigts, crayons ou tout autre objet à travers le gril quand le ventilateur est en marche.
3. Débranchez le ventilateur quand vous le déplacez d'un endroit à un autre.
4. Débranchez le ventilateur lorsqu'il n'est pas utilisé et avant le nettoyage et l'entretien.
5. Pour vous protéger contre les risques de choc électrique, n'immergez pas le ventilateur dans l'eau ou tout autre liquide.
6. Ne laissez pas le cordon pendre sur le bord de la table ou du comptoir.
7. Assurez-vous que le ventilateur est sur une surface stable lors du fonctionnement pour éviter le renversement.
8. N'utilisez pas le ventilateur dans la fenêtre. La pluie peut créer un danger électrique.
9. Une surveillance étroite est nécessaire lorsqu'un appareil est utilisé par ou à proximité des enfants.
10. Ce produit utilise une protection contre les surcharges (fusible). Un fusible grillé indique une situation de surcharge ou de court-circuit. Si le fusible saute, débranchez le produit de la prise. Remplacez le fusible selon le manuel de l'utilisateur (suivre le marquage du produit pour un calibre de fusible approprié) et vérifiez le produit. Si le fusible de remplacement saute, un court-circuit peut être présent et le produit doit être jeté ou retourné à une installation de service autorisée pour examen et/ou réparation.
11. N'utilisez pas de ventilateur avec un cordon ou une fiche endommagés. Jetez le ventilateur ou retourner à un centre de service agréé pour examen et/ou réparation.
12. Ne passez pas le cordon sous la moquette. Ne couvrez pas le cordon avec des tapis, des carpettes ou des revêtements similaires. N'acheminez pas le cordon sous les meubles ou appareils. Placez le cordon à l'écart de la zone de circulation et où on ne trébuchera pas.
13. Pour Réduire Le Risque D'incendie Ou De Choc Électrique, n'Utilisez Pas Ce Ventilateur Avec Tout Dispositif De Contrôle De Vitesse À Semi-Conducteurs.
14. Ne pas utiliser à l'extérieur.

## CONSIGNES DE SÉCURITÉ

# LISEZ ET GARDEZ CES INSTRUCTIONS

## USAGE DOMESTIQUE UNIQUEMENT

### EXIGENCES ÉLECTRIQUES

Cet appareil est équipé d'une fiche polarisée (une lame est plus large que l'autre). Pour réduire le risque de choc électrique, cette fiche est destinée à s'insérer dans une prise polarisée dans un seul sens.

 **WARNING:** Si la fiche ne rentre pas complètement dans la prise, inversez-la. Si cela ne rentre toujours pas, contactez un électricien qualifié. N'essayez pas de modifier la fiche en aucune façon.

### CORDON D'ALIMENTATION

1. Si le cordon d'alimentation est trop court, n'utilisez pas de rallonge. Demandez à un électricien qualifié ou une personne de service d'installer une prise de courant près de l'appareil.

# CONFIGURATION ET UTILISATION

## PIÈCES ET CARACTÉRISTIQUES



● COMMANDE  
D'OSCILLATION

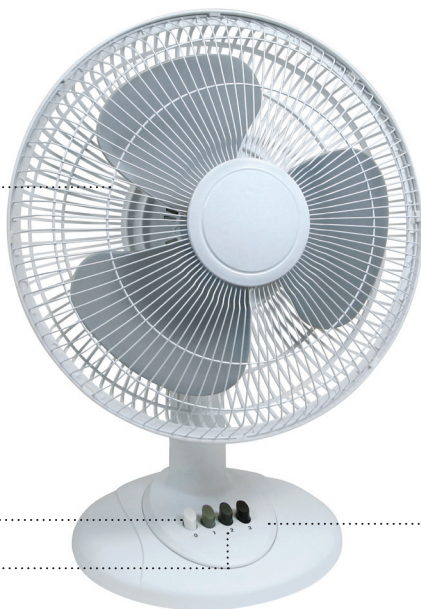

● Marche/Arrêt

● Contrôle de la vitesse

● Panneau de commande

# CONFIGURATION ET UTILISATION

## FONCTIONNEMENT DE VOTRE VENTILATEUR

### CONTRÔLE DE LA VITESSE

Le régulateur de vitesse est situé sur la base du ventilateur.

**ALLUMER/ÉTEINDRE LE VENTILATEUR:** Placez le ventilateur sur une surface plane et stable. Branchez le ventilateur dans une prise correctement mise à la terre. Pour démarrer le ventilateur, appuyez sur le bouton de vitesse désiré: 1-LOW, 2-MED, 3-HIGH. Appuyez sur 0-ARRÊT pour cesser l'utilisation. Débranchez le ventilateur lorsqu'il n'est pas utilisé.



**OSCILLATION:** Pour démarrer l'oscillation du ventilateur, appuyez sur le Bouton de Commande d'Oscillation (situé au-dessus du boîtier du moteur) vers le bas. Pour arrêter la fonction d'oscillation tirez le Bouton de Commande d'Oscillation vers le haut quand le ventilateur est dans n'importe quelle position d'oscillation.



### ASSEMBLAGE DU VENTILATEUR

Un assemblage est requis pour utiliser ce ventilateur.

Étape #1: Retirez deux (2) vis de la base du ventilateur et gardez-les pour l'Étape #2.

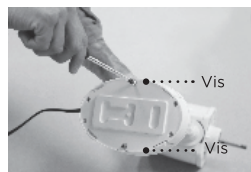

Étape #2: Placez le fil du cordon d'alimentation à travers l'ouverture de la base du ventilateur en plastique. Avec l'ouverture du cordon correctement positionnée, enclenchez la base du ventilateur en plastique sur le corps du ventilateur. Réassemblez les vis enlevées à l'Étape #1.

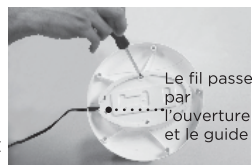

Étape #3: Assemblez la Grille Arrière sur le Boîtier du Moteur. Le gril arrière doit s'insérer dans les broches d'alignement sur le boîtier du moteur du ventilateur, comme indiqué. Remarque: La Poignée Métallique doit être sur le dessus.

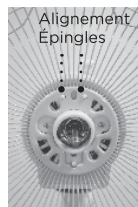

Étape #4: Vissez le contre-écrou sur le boîtier du moteur pour verrouiller la grille arrière en place. Serrez=dans le sens horaire.

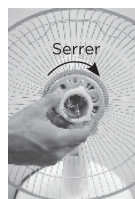



## CONFIGURATION ET UTILISATION

Étape #5: Retirez tout revêtement de protection sur l'arbre avant l'installation de la pale du ventilateur. Placez la pale du ventilateur sur l'arbre du moteur. Remarquez que la goupille sur l'arbre du moteur doit s'insérer dans les fentes de la pale du ventilateur.



Étape #6: Vissez le capuchon de la pale sur l'extrémité fileté de l'arbre du moteur. Remarque: Les filetages sont inversés à cette connexion. Serrez= dans le sens antihoraire.

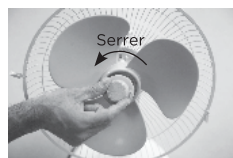

Étape #7: Avec le logo en position verticale, fixez la grille avant à la grille arrière en les claquant ensemble. Assurez-vous que les 8 clips sont sécurisés. Ne pas faire fonctionner le ventilateur sans grille en place.



**⚠ AVERTISSEMENT:** NE PAS FAIRE FONCTIONNER LE VENTILATEUR SANS LE GRIL EN PLACE. N'UTILISEZ PAS LE VENTILATEUR S'IL A MAL FONCTIONNÉ OU A ÉTÉ ENDOMMAGÉ DE QUELQUE FAÇON.

**ENTREPOSAGE:** Gardez le carton d'origine pour l'entreposage du ventilateur. Enroulez et attachez le cordon d'alimentation pour éviter les dommages pendant l'entreposage.

**⚠ AVERTISSEMENT:** Cet appareil n'est pas destiné à être utilisé par des personnes (y compris des enfants) avec des capacités physiques, sensorielles ou mentales réduites, ou un manque d'expérience et connaissances, à moins qu'ils n'aient été supervisés ou instruits concernant l'utilisation de l'appareil par une personne responsable de leur sécurité.

**⚠ AVERTISSEMENT:** Pour éviter de vous blesser quand vous dirigez le flux d'air, ne posez pas les mains sur la base en poussant sur les gardes.

# CONFIGURATION ET UTILISATION

## REPLACEMENT DU FUSIBLE

**⚠ ATTENTION:** Éteignez le ventilateur et débranchez la fiche de la source d'alimentation avant de remplacer la fusible.

- Saisissez la fiche et retirez-le de la prise ou de tout autre dispositif de prise. Ne pas débrancher en tirant sur le cordon.
- Ouvrez le couvercle du fusible situé sur le côté de la fiche du cordon d'alimentation en le faisant glisser vers les lames de la fiche.
- Enlevez le fusible soigneusement en prenant un petit outil et en soulevant lentement une extrémité. Dès que vous avez une extrémité, soulevez lentement l'autre extrémité.
- Pour éviter tout risque d'incendie, remplacez uniquement par un fusible de 2.5 A, 125V.
- Fermez le couvercle du fusible en le faisant glisser vers le haut de la fiche.

**⚠ ATTENTION:** Risque d'incendie. Ne remplacez pas la fiche de fixation. Contient un dispositif de sécurité (fusible) qui ne doit pas être enlevé. Jetez le produit si la fiche de fixation est endommagée.

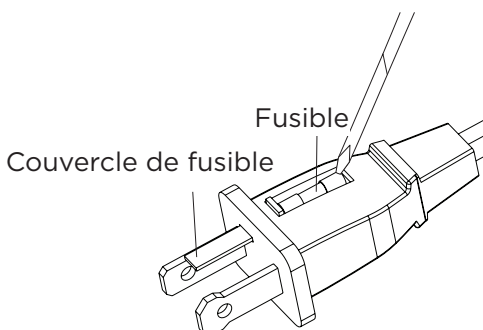

## NETTOYAGE ET ENTRETIEN

**⚠ AVERTISSEMENT:** Veillez à éteindre le ventilateur et le débrancher de la source d'alimentation électrique avant le nettoyage. Assurez-vous de ne pas avoir d'eau ou tout autre liquide à l'intérieur du moteur. Ne démontez pas le ventilateur pour le nettoyer.

- Pour assurer une circulation d'air adéquate au moteur, gardez les événements à l'arrière du boîtier de moteur exempt de poussière, débris, etc. Débranchez le ventilateur avant d'utiliser un aspirateur pour nettoyer ces événements. Ne démontez pas le moteur du ventilateur pour le nettoyer.
- Les pièces en plastique du ventilateur doivent être nettoyées avec un savon doux et un chiffon humide ou un éponge. Rincez à l'eau propre pour éliminer tout résidu de film savonneux.
- Assurez-vous de ne pas avoir d'eau ou tout autre liquide à l'intérieur du moteur.

## DÉPANNAGE ET GARANTIE

### AVANT D'APPELER LE SERVICE

SI L'APPAREIL NE FONCTIONNE PAS:

- A) Vérifiez que l'appareil est bien branché. Si ce n'est pas le cas, retirez la fiche de la prise, attendez 10 secondes et rebranchez-la solidement.
- B) Vérifiez s'il y a un fusible de circuit grillé ou un disjoncteur principal déclenché. Si ceux-ci semblent fonctionner correctement, testez la prise avec un autre appareil.

SI RIEN DE CE QUI PRÉCÈDE NE RÉSOUT LE PROBLÈME, CONTACTEZ UN TECHNICIEN QUALIFIÉ. N'ESSAYEZ PAS D'AJUSTER OU DE RÉPARER L'APPAREIL VOUS-MÊME.

## IMPORTANT

### NE PAS RETOURNER CE PRODUIT AU MAGASIN

Si vous avez un problème avec ce produit, veuillez contacter le Centre de Satisfaction Client BLACK+DECKER au 844-299-0879 ou [service@appliance.com](mailto:service@appliance.com).

**PREUVE D'ACHAT DATÉE, NUMÉRO DE MODÈLE ET NUMÉRO DE SÉRIE REQUIS POUR LE SERVICE DE GARANTIE**

## DÉPANNAGE ET GARANTIE

Résolvez votre problème en utilisant le tableau ci-dessous. Si l'appareil ne fonctionne toujours pas correctement, contactez le Centre de Service Client de W Appliance Co. ou le centre de service agréé le plus proche. Les clients ne doivent jamais dépanner les composants internes.

TROUBLE	CAUSE POSSIBLE	RECOURS POSSIBLE
L'appareil ne s'allume pas	L'appareil n'est pas branché	Vérifiez que l'appareil est branché dans une prise de courant qui fonctionne.
	Le couvercle du fusible peut être ouvert	Débranchez la fiche de la prise et fermez le couvercle du fusible.

## SPÉCIFICATIONS

BFDT12SW

- Dimensions de l'Unité (L x P x H): 13.3" x 9.8" x 18.3"
- Poids Net: Environ 3.5 lb

# DÉPANNAGE ET GARANTIE

## GARANTIE LIMITÉE

Tout service de réparation, de remplacement ou de garantie, et toutes les questions sur ce produit doivent être adressé à W Appliance Co. au **844-299-0879** des États-Unis ou de Porto Rico.

W Appliance Co. garantit à l'acheteur d'origine que le produit sera exempt de défauts de matériau, pièces et main d'œuvre pour la période désignée pour ce produit. La garantie commence le jour où le produit est acheté et couvre jusqu'à une période de **1 an (12 mois) pour la main d'œuvre/1 an (12 mois) pour les pièces (défauts de fabrication uniquement)**.

W Appliance Co. accepte, à son choix, de remplacer le produit défectueux par une unité neuve ou résinée équivalente à votre achat original pendant la période de garantie.

**Exclusions:** Cette garantie ne s'applique pas au ci-dessous:

1. Si l'appareil ou l'extérieur du produit a été endommagé ou dégradé, altéré ou modifié dans la conception ou construction.
2. Si le numéro de série d'origine du produit a été modifié ou supprimé ou ne peut pas être facilement déterminé.
3. S'il y a des dommages dus à une surtension de la ligne électrique, dommages de l'utilisateur au cordon d'alimentation CA ou connexion à une source de tension incorrecte.
4. Si les dommages sont dus à une mauvaise utilisation générale, accidents ou actes de Dieu.
5. Si les tentatives de réparation sont effectuées par des agents de service non autorisés, l'utilisation de pièces autres que des pièces d'origine ou des pièces obtenues de personnes autres que des compagnies de services agréées.
6. Sur les unités qui ont été transférées du propriétaire d'origine.
7. Sur les produits qui ont été achetés comme remis à neuf, comme neuf, d'occasion, en condition "Tel Quel" ou "Vente Finale".
8. Aux produits utilisés dans un cadre commercial ou locatif.
9. Aux produits utilisés dans des contextes autres que l'usage domestique ordinaire ou utilisé autre que conformément aux instructions fournies.
10. Aux dommages pour les appels de service pour les installations incorrectes.
11. Frais de transport et d'expédition associé au remplacement de l'unité.
12. Appels de service pour vous indiquer comment utiliser votre produit.
13. Appels de service pour réparer ou remplacer le fusible domestique, réinitialisez le disjoncteur ou corriger le câblage dans la maison.

RÉPARATION OU REMPLACEMENT COMME PRÉVU SOUS CETTE GARANTIE EST LE RECOURS EXCLUSIF DU CLIENT; W Appliance Co. NE SERA PAS TENU RESPONSABLE DE TOUT DOMMAGE ACCESSOIRE OU CONSÉCUTIF POUR VIOLATION DE TOUTE GARANTIE EXPRESSE OU IMPLICITE SUR CE PRODUIT, SAUF DANS LA MESURE INTERDITE PAR LA LOI APPLICABLE. TOUTE GARANTIE IMPLICITE DE QUALITÉ MARCHANDE D'ADÉQUATION À UN USAGE PARTICULIER SUR CE PRODUIT EST LIMITÉ À LA DURÉE DE LA GARANTIE.

Certains États n'autorisent pas l'exclusion ou les limitations de dommages accessoires ou consécutifs, ou de limitations sur la durée de la garantie. Dans ces cas, les exclusions ou limitations ci-dessus peuvent ne pas s'appliquer à vous. Cette garantie vous donne des droits légaux spécifiques et vous pouvez également avoir d'autres droits qui varient d'État en État.

**Obtention du service:** Pour obtenir le service, de la littérature de produit, des fournitures ou des accessoires, veuillez appeler au **844-299-0879** pour créer un ticket d'échange/réparation. Veuillez vous assurer de fournir la date d'achat, le numéro de modèle et une brève description du problème. Notre représentant du service client vous contactera ou vous enverra des instructions de retour détaillées.

**W Appliance Co. ne garantit pas que l'appareil fonctionnera correctement dans toutes les conditions environnementales, et ne donne aucune garantie et représentation, implicite ou expresse, avec respect à la qualité, la performance, la qualité marchande ou l'aptitude à un à une fin particulière autre que celle identifiée dans le présent manuel d'utilisation.** W Appliance Co. a fait tout son possible pour s'assurer que ce manuel d'utilisation est exact et décline toute responsabilité pour toutes inexactitudes ou omissions qui ont pu se produire. L'information dans ce manuel d'utilisation est sujet à changement sans préavis et ne représente pas un engagement de la part de W Appliance Co.. W Appliance Co. se réserve le droit d'apporter des améliorations à ce manuel d'utilisation et/ou aux produits décrits dans ce manuel d'utilisation à tout moment sans préavis. Si vous trouvez des informations dans ce manuel qui sont incorrectes, trompeuses ou incomplètes, veuillez nous contacter au **844-299-0879**.

W Appliance Co.  
1356 Broadway  
New York, NY 10018

# CONTENIDO

## INFORMACIÓN DE SEGURIDAD

Instrucciones importantes de seguridad .....	23-24
Requisitos eléctricos .....	24

## INSTALACIÓN Y USO

Piezas y características .....	25
Funcionamiento de su ventilador .....	26-27
Sustitución del fusible.....	28

<b>LIMPIEZA Y CUIDADO .....</b>	<b>28</b>
---------------------------------	-----------

## SOLUCIÓN DE PROBLEMAS Y GARANTÍA

Antes de llamar al servicio técnico .....	29
Servicio de atención al cliente.....	29
Solución de problemas .....	30
Garantía limitada.....	31

# REGISTRO DEL PRODUCTO

Gracias por adquirir nuestro producto BLACK+DECKER. Este manual fácil de usar lo guiará para obtener el mejor uso de su ventilador.

Recuerde guardar el modelo y números de serie. Se encuentran en una etiqueta en la parte trasera.

\_\_\_\_\_

Número de modelo

\_\_\_\_\_

Número de serie

\_\_\_\_\_

Fecha de compra

Grabe su recibo al manual. Lo necesitará para obtener el servicio de garantía.

## INFORMACIÓN DE SEGURIDAD

### PELIGRO

**PELIGRO** - Riesgos inmediatos que **RESULTARÁN** en lesiones personales severas o la muerte

### ADVERTENCIA

**ADVERTENCIA** - Riesgos o prácticas peligrosas que **PODRÍAN RESULTAR** en lesiones personales severas o la muerte

### PRECAUCIÓN

**PRECAUCIÓN** - Riesgos o prácticas peligrosas que **PODRÍAN RESULTAR** en lesiones personales severas o la muerte

## INSTRUCCIONES DE SEGURIDAD IMPORTANTES

### ADVERTENCIA

Al utilizar aparatos eléctricos, deben seguirse las precauciones básicas de seguridad, incluyendo las siguientes

1. LEER TODAS LAS INSTRUCCIONES ANTES DEL USO
2. Nunca introduzca los dedos, lápices o cualquier otro objeto a través de la rejilla cuando el ventilador esté en funcionamiento.
3. Desconecte el ventilador cuando se traslade de un lugar a otro.
4. Desconecte el ventilador cuando no esté en uso y antes de limpiarlo y darle servicio.
5. Para protegerse contra el riesgo de descarga eléctrica, no sumerja el ventilador en agua ni en ningún otro líquido.
6. No deje que el cable cuelgue del borde de una mesa o mostrador.
7. Asegúrese de que el ventilador esté sobre una superficie estable cuando lo utilice para evitar que vuelque.
8. No utilice el ventilador en una ventana. La lluvia puede crear peligro eléctrico.
9. Es necesaria una estrecha supervisión cuando cualquier aparato sea utilizado por niños o cerca de ellos.
10. Este producto cuenta con protección contra sobrecargas (fusible). Un fusible fundido indica una situación de sobrecarga o cortocircuito. Si el fusible se funde, desenchufe el producto de la toma de corriente. Sustituya el fusible de acuerdo con el manual de usuario (siga la marca del producto para conocer la capacidad del fusible) y compruebe el producto. Si el fusible de repuesto se funde, puede haber un cortocircuito y el producto debe ser desechado o devuelto a un centro de servicio autorizado para su examen y/o reparación.
11. No haga funcionar ningún ventilador con un cable o enchufe dañado. Deseche el ventilador o devuélvalo a un centro de servicio autorizado para su examen y/o reparación.
12. No pase el cable por debajo de alfombras. No cubra el cable con alfombras, correderas o cubiertas similares. No pase el cable por debajo de muebles o electrodomésticos. Coloque el cable lejos de zonas de tránsito y donde no se pueda tropezar con él.
13. Para reducir el riesgo de incendio o descarga eléctrica, no utilice este ventilador con ningún dispositivo de control de velocidad de estado sólido.
14. No lo utilice al aire libre.

## INFORMACIÓN DE SEGURIDAD

# LEA Y GUARDE ESTAS INSTRUCCIONES USO EXCLUSIVAMENTE DOMÉSTICO

### REQUISITOS ELÉCTRICOS

Este aparato tiene un enchufe polarizado (una clavija es más ancha que la otra). Para reducir el riesgo de descarga eléctrica, este enchufe está diseñado para encajar en un tomacorriente polarizado de una sola manera.

-  **ADVERTENCIA:** Si el enchufe no encaja en la toma de corriente, inviértalo. Si sigue sin encajar, póngase en contacto con un electricista cualificado. No intente modificar el enchufe de ninguna manera.

### CABLE DE CORRIENTE

1. Si el cable de corriente es demasiado corto, no utilice un alargador. Solicite a un electricista o técnico cualificado que instale una toma de corriente cerca del aparato.



# INSTALACIÓN Y USO

## PIEZAS Y CARACTERÍSTICAS



● CONTROL DE OSCILACIÓN

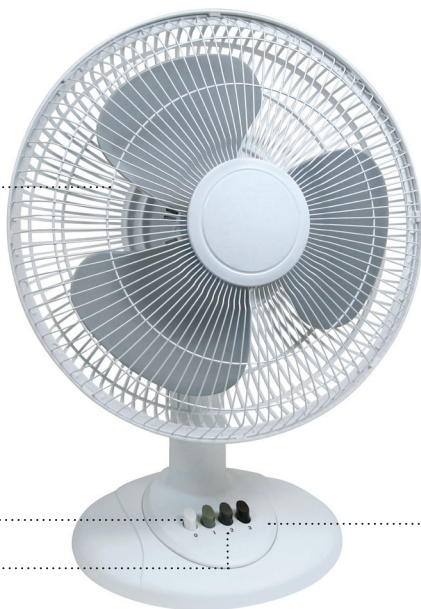

● Encendido / Apagado

● Control de velocidad

● Panel de control

# CONFIGURACIÓN Y USO

## FUNCIONAMIENTO DE SU VENTILADOR

### CONTROL DE VELOCIDAD

El control de velocidad está situado en la base del ventilador.

**ENCENDIDO/APAGADO DEL VENTILADOR:** Coloque el ventilador sobre una superficie estable y nivelada. Enchufe el ventilador a una toma de corriente con toma de tierra. Para encender el ventilador, pulse el botón de velocidad deseada: 1-BAJA, 2-MEDIA, 3-ALTA. Pulse 0-OFF para interrumpir el uso. Desenchufe el ventilador cuando no esté en uso.



**OSCILACIÓN:** Para iniciar la oscilación del ventilador, presione la perilla de control de oscilación (ubicada sobre la carcasa del motor) hacia abajo. Para detener la función de oscilación, tire de la perilla de control de oscilación hacia arriba mientras el ventilador está en cualquier posición de oscilación.



### MONTAJE DEL VENTILADOR

Se requiere ensamblaje para usar este ventilador.

**Paso #1:** Retire dos (2) tornillos de la base del ventilador y guárdelos para el Paso 2.

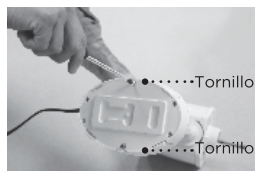

**Paso #2:** Coloque el cable de corriente a través de la abertura de la base de plástico del ventilador. Con la abertura del cable correctamente colocada, encaje la base de plástico del ventilador en el cuerpo del ventilador. Reensamble los tornillos removidos en el Paso #1.



**Paso #3:** Ensamble la Rejilla Trasera en la Carcasa del Motor. La Rejilla Trasera debe encajar en los pasadores de alineación en la carcasa del motor del ventilador como se muestra. Nota: La manija de alambre debe estar en la parte superior.



**Étape #4:** Enrosque la contratuerca en la cubierta del motor para asegurar la rejilla trasera en su lugar. Apriete en el sentido de las agujas del reloj.



## CONFIGURACIÓN Y USO

Paso #5: Remueva cualquier cubierta protectora sobre el eje antes de instalar el Aspa del Ventilador. Coloque el aspa del ventilador en el eje del motor. Observe que el pasador del eje del motor debe encajar en las ranuras del aspa del ventilador.



Paso #6: Enrosque la tapa del aspa en el extremo roscado del eje del motor.  
Nota: Las roscas están invertidas en esta conexión. Apriete en sentido contrario a las manecillas del reloj.

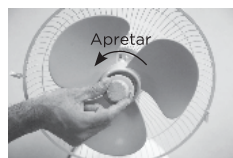

Paso #7: Con el logo en posición vertical, fije la Rejilla Delantera a la Rejilla Trasera uniéndolas a presión. Asegúrese de que los 8 clips estén seguros. No opere el ventilador sin la rejilla en su lugar.



**⚠ ADVERTENCIA:** NO OPERE EL VENTILADOR SIN LA REJILLA EN SU LUGAR. NO UTILICE EL VENTILADOR SI HA FUNCIONADO MAL O SE HA DAÑADO DE ALGUNA MANERA.

**ALMACENAMIENTO:** Conserve la caja de cartón original para guardar el ventilador. Enrolle y sujete el cable de corriente para evitar daños durante el almacenamiento.

**⚠ ADVERTENCIA:** Este aparato no está diseñado para ser utilizado por personas (incluidos niños) con capacidades físicas, sensoriales o mentales reducidas, o con falta de experiencia y conocimientos, a menos que hayan recibido supervisión o instrucciones sobre el uso del aparato por parte de una persona responsable de su seguridad.

**⚠ ADVERTENCIA:** Para evitar lesiones al dirigir el flujo de aire, no apoye las manos en la base mientras empuja las protecciones.

# CONFIGURACIÓN Y USO

## SUSTITUCIÓN DEL FUSIBLE

**⚠ PRECAUCIÓN:** Apague el ventilador y desconecte el enchufe de la fuente de corriente antes de sustituir el fusible.

- Sujete el enchufe y retírelo del receptáculo u otro dispositivo de toma de corriente. No desenchufe tirando del cable.
- Abra la tapa del fusible situada en el lateral del enchufe del cable de corriente deslizándola hacia las cuchillas del enchufe.
- Retire el fusible con cuidado utilizando una herramienta pequeña y haciendo palanca lentamente en un extremo. Una vez que haya sacado un extremo, haga palanca lentamente en el otro extremo.
- Para evitar el riesgo de incendio, sustitúyalo únicamente por un fusible de 2,5 amperios y 125 V.
- Cierre la tapa del fusible deslizándola hacia la parte superior del enchufe.

**⚠ PRECAUCIÓN:** Riesgo de incendio. No sustituya el enchufe del accesorio. Contiene un dispositivo de seguridad (fusible) que no debe retirarse. Deseche el producto si el enchufe del accesorio está dañado.

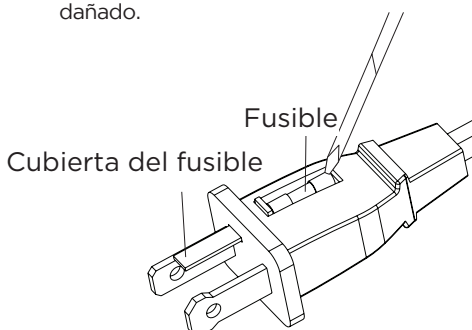

## LIMPIEZA Y MANTENIMIENTO

**⚠ ADVERTENCIA:** Asegúrese de apagar el ventilador y desenchufarlo de la fuente de corriente eléctrica antes de limpiarlo.

Asegúrese de que no entre agua ni ningún otro líquido en el motor.

No desmonte el ventilador para limpiarlo.

- Para garantizar una circulación de aire adecuada hacia el motor, mantenga las rejillas de ventilación de la parte posterior de la carcasa del motor libres de polvo, suciedad, etc. Desenchufe el ventilador antes de utilizar un aspirador para limpiar estas rejillas. No desmonte el motor del ventilador para limpiarlo.
- Las piezas de plástico del ventilador deben limpiarse con jabón suave y un paño o esponja húmedos. Enjuague con agua limpia para eliminar cualquier residuo de película jabonosa.
- Asegúrese de que no entre agua ni ningún otro líquido en el motor.

## RESOLUCIÓN DE PROBLEMAS Y GARANTÍA

### ANTES DE LLAMAR AL SERVICIO TÉCNICO

SI EL APARATO NO FUNCIONA:

- A) Compruebe que el aparato está bien enchufado. Si no lo está, desenchúfelo de la toma de corriente, espere 10 segundos y vuelva a enchufarlo firmemente.
- B) Compruebe si se ha fundido un fusible o se ha disparado el disyuntor principal. Si éstos parecen funcionar correctamente, pruebe la toma de corriente con otro aparato.

SI NADA DE LO ANTERIOR RESUELVE EL PROBLEMA, PÓNGASE EN CONTACTO CON UN TÉCNICO CUALIFICADO. TÉCNICO CUALIFICADO. NO INTENTE AJUSTAR O REPARAR EL APARATO USTED MISMO.

## IMPORTANTE

### NO DEVUELVA ESTE PRODUCTO A LA TIENDA

Si tiene algún problema con este producto, póngase en contacto con el Centro de satisfacción del cliente BLACK+DECKER en el 844-299-0879 o [service@appliance.com](mailto:service@appliance.com).

PRUEBA DE COMPRA FECHADA, N° DE MODELO Y N° DE SERIE  
NECESARIOS PARA EL SERVICIO DE GARANTÍA

# SOLUCIÓN DE PROBLEMAS Y GARANTÍA

Solucione su problema utilizando la siguiente tabla. Si el aparato sigue sin funcionar correctamente, póngase en contacto con el centro de atención al cliente de W Appliance Co. o con el centro de servicio autorizado más cercano. Los clientes nunca deben solucionar problemas de componentes internos.

PROBLEMA	POSIBLE CAUSA	POSIBLE SOLUCIÓN
El aparato no enciende.	El aparato no está enchufado.	Compruebe que el aparato esté enchufado a una toma de corriente que funcione.
	La tapa del fusible puede estar abierta.	Desconecte el enchufe de la toma de corriente y cierre la tapa del fusible.

## ESPECIFICACIONES

BFDT12SW

- Dimensiones de la unidad (ancho x fondo x alto): 13,3" x 9,8" x 18,3"
- Peso Neto: Aprox. 3.5 lb.

# SOLUCIÓN DE PROBLEMAS Y GARANTÍA

## GARANTÍA LIMITADA

Cualquier reparación, sustitución o servicio de garantía, y todas las preguntas sobre este producto deben dirigirse a BLACK+DECKER al **844-299-0879** desde EE.UU. o Puerto Rico.

BLACK+DECKER garantiza al comprador original que el producto estará libre de defectos en materiales, piezas y mano de obra durante el período designado para este producto. La garantía comienza el día producto y cubre hasta un período de **1 año (12 meses) para mano de obra/1 año (12 meses) para piezas (sólo defectos de fabricación)**.

BLACK+DECKER se compromete, a su elección, a sustituir el producto defectuoso por una unidad nueva o remanufacturada equivalente a su compra original durante el período de garantía.

**Exclusiones:** Esta garantía no se aplica a lo siguiente:

1. Si la apariencia o el exterior del producto han sido dañados o desfigurados, alterados o modificados en su diseño o construcción.
2. Si el número de serie original del producto ha sido alterado o eliminado o no puede determinarse fácilmente.
3. Si hay daños debidos a sobretensión de la línea eléctrica, daños causados por el usuario en el cable de corriente de CA o conexión a una fuente de tensión inadecuada.
4. Si el daño se debe a un mal uso general, accidentes o casos fortuitos.
5. Si los intentos de reparación son realizados por agentes de servicio no autorizados, uso de piezas que no sean genuinas o piezas obtenidas de personas que no sean compañías de servicio autorizadas.
6. En unidades que han sido transferidas del propietario original.
7. En productos que hayan sido adquiridos como reacondicionados, como nuevos, de segunda mano, en condiciones "tal cual" o "venta final".
8. En productos utilizados en un entorno comercial o de alquiler.
9. En productos utilizados en entornos distintos al uso doméstico ordinario o utilizados de forma distinta a las instrucciones proporcionada.
10. A los daños por llamadas al servicio técnico por instalaciones inadecuadas.
11. A los gastos de transporte y envío asociados a la sustitución de la unidad.
12. Llamadas de servicio para instruirle en el uso de su producto.
13. Llamadas al servicio técnico para reparar o sustituir el fusible de la vivienda, restablecer el disyuntor o corregir el cableado de la vivienda.

LA REPARACIÓN O SUSTITUCIÓN SEGÚN LO DISPUESTO EN ESTA GARANTÍA ES EL RECURSO EXCLUSIVO DEL CLIENTE; BLACK+DECKER. NO SERÁ RESPONSABLE DE NINGÚN DAÑO INCIDENTAL O CONSECUENTE POR INCUMPLIMIENTO DE CUALQUIER GARANTÍA EXPRESA O IMPLÍCITA DE ESTE PRODUCTO, EXCEPTO EN LA MEDIDA EN QUE LO PROHIBA LA LEY APLICABLE. CUALQUIER GARANTÍA IMPLÍCITA DE COMERCIABILIDAD O IDONEIDAD PARA UN FIN DETERMINADO DE ESTE PRODUCTO ESTÁ LIMITADA A LA DURACIÓN DE LA GARANTÍA.

Algunos estados no permiten la exclusión o limitación de daños incidentales o consecuentes, o limitaciones en la duración de la garantía. En estos casos, es posible que las exclusiones o limitaciones anteriores no se apliquen en su caso. Esta garantía le otorga derechos legales específicos y también puede tener otros derechos que varían de un estado a otro.

**Obtención de servicio:** Para obtener servicio, literatura del producto, suministros o accesorios por favor llame al **844-299-0879** para crear un ticket de cambio/ reparación. Asegúrese de indicar la fecha de compra, el número de modelo y una breve descripción del problema. Nuestro representante de atención al cliente se pondrá en contacto con usted o le enviará instrucciones detalladas para la devolución.

BLACK+DECKER no garantiza que el aparato funcione correctamente en todas las condiciones ambientales, y no ofrece ninguna garantía ni representación, ya sea implícita o expresa, con respecto a la calidad, el rendimiento, la comerciabilidad o la idoneidad para un propósito particular distinto del propósito identificado en este manual del usuario. BLACK+DECKER ha hecho todo lo posible para garantizar que este manual del usuario sea preciso y declina toda responsabilidad por cualquier inexactitud u omisión que pueda haberse producido. La información contenida en este manual del usuario está sujeta a cambios sin previo aviso y no representa ningún compromiso por parte de BLACK+DECKER. BLACK+DECKER se reserva el derecho de realizar mejoras en este manual del usuario y/o en los productos descritos en este manual del usuario en cualquier momento y sin previo aviso. Si encuentra información incorrecta, engañosa o incompleta en este manual, póngase en contacto con nosotros llamando al **844-299-0879**.

W Appliance Co.  
1356 Broadway  
New York, NY 10018



BLACK & DECKER, BLACK+DECKER, the BLACK & DECKER and BLACK+DECKER logos and product names are trademarks of The Black & Decker Corporation, used under license. All rights reserved.

Product in this box may differ slightly from that pictured. Does not affect function. Not all accessories shown in photography are included in this package.

Imported by W Appliance, Inc., 1356 Broadway, New York, NY 10018

BLACK & DECKER, BLACK+DECKER, les logos et noms de produits BLACK & DECKER et BLACK+DECKER sont des marques commerciales de The Black & Decker Corporation, utilisé sous licence. Tous droits réservés.

Le produit dans cette boîte peut différer légèrement de celui de la photo. N'affecte pas le fonctionnement. Tous les accessoires illustrés sur la photographie ne sont pas inclus dans cet emballage.

Importé par W Appliance, Inc., 1356 Broadway, New York, NY 10018

BLACK & DECKER, BLACK+DECKER, los logotipos de BLACK & DECKER y BLACK+DECKER y los nombres de los productos son marcas comerciales de The Black & Decker Corporation, utilizadas bajo licencia. Todos los derechos reservados.

El producto de esta caja puede diferir ligeramente del de la foto. No afecta al funcionamiento. No todos los accesorios mostrados en la fotografía están incluidos en este paquete.

Importado por W Appliance, Inc., 1356 Broadway, Nueva York, NY 10018

December / Décembre / Diciembre 2023

Printed in China / Imprimé en Chine / Impreso en China