

INSTRUCTION MANUAL

**OUTDOOR STEEL
WOOD BURNER FIRE PIT**
MODEL NUMBER: COB10508

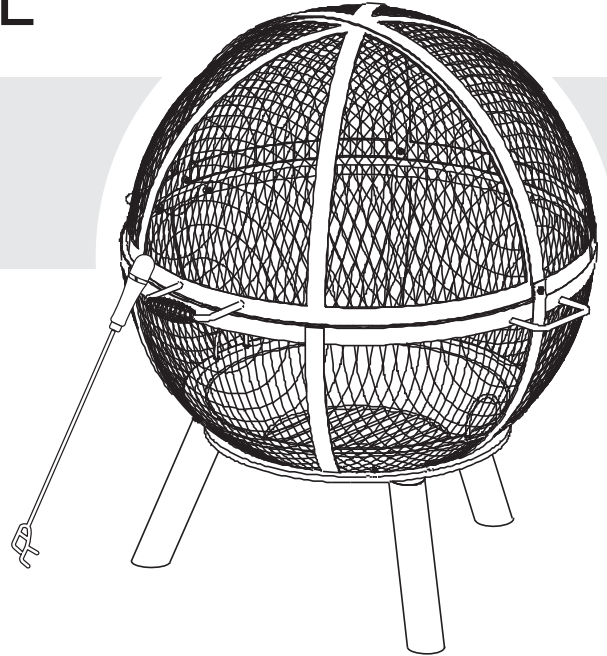

Thank you for purchasing your new
Outdoor Steel Wood Burner Fire Pit.

DO NOT RETURN THIS ITEM TO THE STORE

Should you encounter problems after following all the steps herein contained please contact our Customer Support: Call 1-888-227-3340 or email: customerservice@dekoliving.com. Kindly provide the model number, place and date of purchase and a short description of the problem.

LIMITED WARRANTY This product has a 1 year Limited Warranty. This warranty is limited to the replacement of defective parts only. Labor charges and/or damage incurred during installation, repair, replacement as well as incidental and consequential damages connected with the above are excluded. Any damage to this product as a result of neglect, misuse, accident, improper installation or use other than the purpose **SHALL VOID THIS WARRANTY**



IMPORTANT, RETAIN FOR FUTURE REFERENCE: READ CAREFULLY





WARNING

FOR YOUR SAFETY

For Outdoor Use Only
(outside any enclosure)

Installer: Leave these instructions with the consumer.

Consumer: Keep these instructions for future reference.



WARNING

FOR YOUR SAFETY

- 1) Improper installation, adjustment, alteration, service or maintenance can cause injury or property damage.
- 2) Read the installation, operation, and maintenance instructions thoroughly before installing or servicing this equipment.
- 3) Failure to follow these instructions could result in fire or explosion, which could cause property damage, personal injury or death.

LIMITED WARRANTY

This product has a 1 year Limited Warranty. This warranty is limited to the replacement of defective parts only. Labor charges and/or damage incurred during installation, repair, replacement as well as incidental and consequential damages connected with the above are excluded. Any damage to this product as a result of neglect, misuse, accident, improper installation or use other than the purpose SHALL VOID THIS WARRANTY.



WARNING

FOR YOUR SAFETY

1. This appliance is for outdoor use only.
2. **DO NOT** use this outdoor fire pit in a building, garage, boats recreational vehicles, or any other enclosed area.
3. This outdoor fire pit is not to be operated by children.
4. Always use in accordance with all applicable local, state and national codes. Contact your local fire department for details on outdoor wood burning Fire Pit.
5. When using this outdoor fire pit, exercise the same precautions you would do with any open fire.
6. The use of alcohol, prescription or non-prescription drugs may impair the consumer's ability to properly assemble or safely operate this outdoor fire pit.
7. **DO NOT** use this outdoor fire pit without reading the entire "Owner's Manual" first.
8. This outdoor fire pit is for use with dry, seasoned hardwood. It will burn hotter, more completely and create less smoke. **DO NOT** burn charcoal briquets, lump charcoal, manufactured logs, driftwood, trash, leaves, paper, cardboard, painted or stained or pressure treated wood. Avoid using soft wood such as pine or cedar that can throw sparks.
9. **DO NOT** use this outdoor fire pit until it is completely assembled. **DO NOT** alter this fire pit in any manner.
10. **DO NOT** use gasoline or other flammable vapors or liquids in the vicinity of this or any other appliance.
11. **DO NOT** use this outdoor Fire pit near automobiles, trucks, vans, recreational vehicles, electrical cords or any other combustible objects.
12. Always use this outdoor fire pit on a hard, level, non-combustible surface.
13. The appliance must be inspected before each use. Always empty the fire pit before use. Leave a thin layer of ash (1/2" thick) to protect the bottom of the fire bowl.
14. The safeguard spark screen must be used while burning.
15. **DO NOT** use in windy conditions.
16. **DO NOT** wear flammable or loose clothing when this outdoor fire pit.
17. **DO NOT** use gasoline, kerosene, diesel fuel, lighter fluid or alcohol to light or relight fires.
18. Children and adults should be alerted the hazards of high surface temperatures and keep a safe distance to avoid burns or clothing.
19. **DO NOT** touch any part of the appliance until it is completely cooled down. Never touch the ashes to see if they are hot.
20. Use long, sturdy fire pit tools to add or move logs, including to take away the safeguard spark screen and replace it.
21. Never leave a lit fire pit unattended.
22. Children should be carefully supervised where they are anywhere near the Fire pit.
23. Clothing or other flammable materials should **NOT** be hung from the appliance, or place on or near the appliance.
24. **DO NOT** attempt to move or store this outdoor fire pit until the appliance is completely cooled down.
25. **DO NOT** move ashes until they are completely and fully extinguished.
26. **DO NOT** add additional firewood until the fire burns down.
27. Burning must be inside the metal bowl.
28. **DO NOT** put any hot part of the fire pit onto combustible surfaces such as grass, wooden deck or furniture.
29. All above must be exactly followed.

List Of Parts

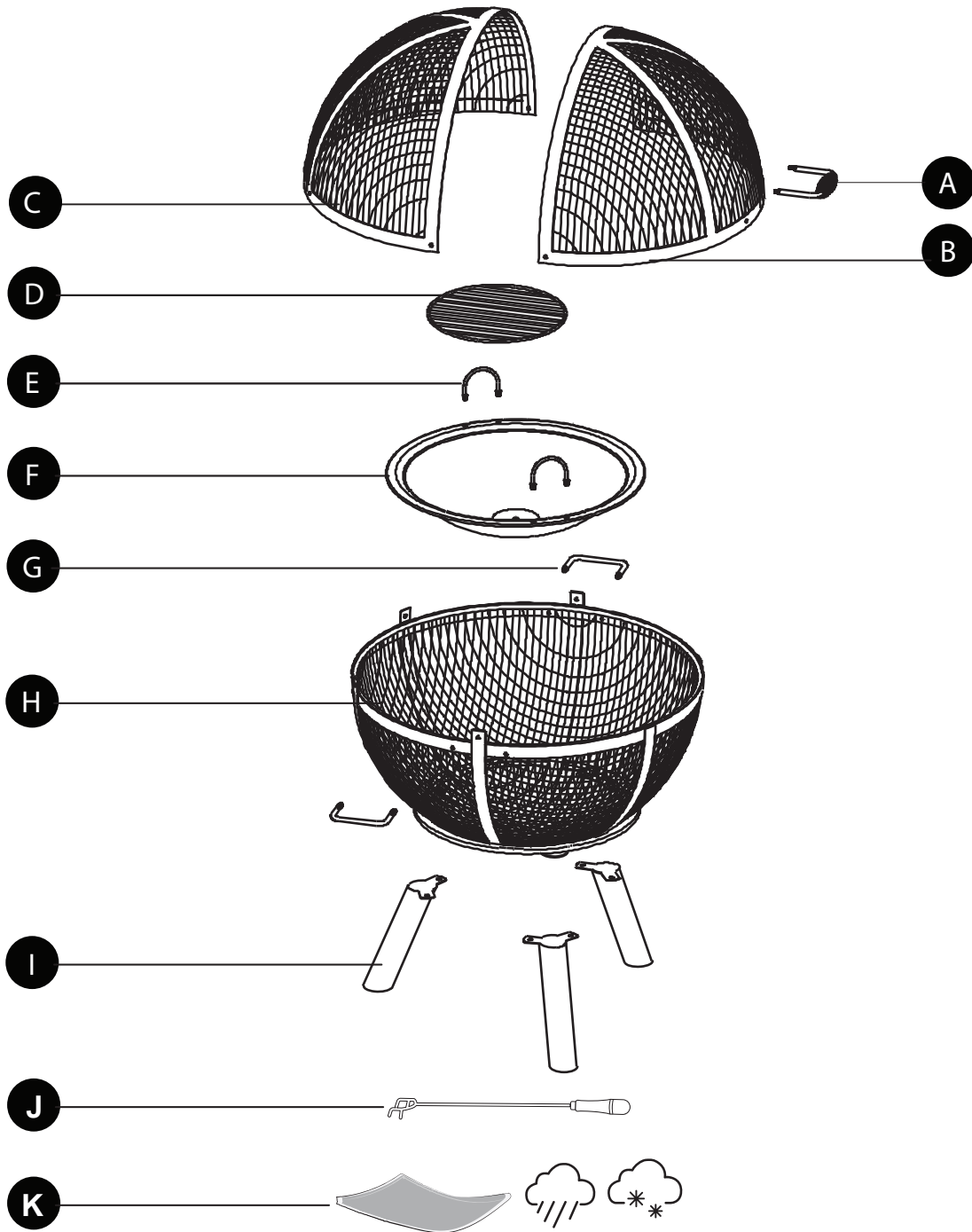

LETTERS	PARTS	QUANTITY
A	Front Handle	1
B	Top front screen	1
C	Top Rear Screen	1
D	Log grate	1
E	Handle	2
F	Fire Bowl	1

LETTERS	PARTS	QUANTITY
G	Side Handle	2
H	Bottom hemisphere	1
I	Leg	3
J	Poker	1
K	Cover	1

Hardware List

AA



M6x16
Screw
Qty. 8

BB



M6x25
Screw
Qty. 2

CC



Washer
Qty. 6

DD



M6
Qty. 12

EE



M6
Flange Nut
Qty. 4

FF

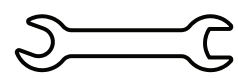

Wrench
Qty. 1



SAFETY INFORMATION

Please read and understand this entire manual before attempting to assemble, operate or install.



WARNINGS

- **DO NOT** allow children or pets near the fire pit without supervision.
- **DO NOT** touch surface of fire pit while in use.
- **FOR OUTDOOR USE ONLY!** Burning wood or charcoal indoors can kill you. It gives off carbon monoxide, which has no odor.
- **NEVER** burn in vehicles, tents, garages, other enclosed areas or indoors. CARBON MONOXIDE HAZARD.
- **NEVER LEAVE FIRE UNATTENDED!**
- **NEVER** place a storage cover on pit when in use. Ensure the fire pit has cooled off before placing a storage cover over the fire pit.
- When the fire pit is in use, the handle on the mesh sphere can reach extreme temperatures that can cause serious injury to an unprotected hand. Use a poker when handling.
- **DO NOT** use under overhead cables or power lines.



CAUTIONS:

- Adequate fire extinguishing material should be readily available.
- Always ensure that the mesh sphere is secured over fire bowl while in use .
- Burn only seasoned hard wood or fire logs in the fire pit.
- **DO NOT** attempt to move the fire pit while it is hot or in use.
- **DO NOT** use gasoline or kerosene to start the fire in your fire pit.
- **DO NOT** use this outdoor fire pit under any overhead or near any unprotected combustible constructions. Avoid using near or under overhanging trees and shrubs. DO NOT use this unit on long or dry grass and/or leaves.
- Always use this outdoor fire pit on a hard, level, non-combustible surface such as concrete, rock or stone.
- An asphalt or blacktop surface may not be acceptable for this purpose. DO NOT use on wooden decks.
- Place the fire pit no closer than 10 feet / 3.05 meters from walls or combustibles during use.
- Handles may become hot during and after use.
- Use heat-resistant gloves to handle hot tools.
- Burn only 10lbs/4.5kg of charcoal, wood or fire logs in the fire pit.

Preparation:

Before beginning assembly of product, make sure all parts are present. Compare parts with package contents list and hardware contents above. If any part is missing or damaged, do not attempt to assemble the product. Contact customer service for replacement parts.

Estimated Assembly Time: 20 minutes

Tools Required for Assembly: Phillips Screwdriver, Wrench (included)

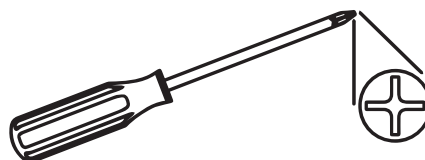

ASSEMBLY INSTRUCTIONS

Step 1:

Flip the bottom hemisphere (H) upside down. Attach 3 legs (I) to the bottom hemisphere (H) using 6 M6x16 screws (AA) and 6 washers (CC). Secure with a Philip screwdriver.

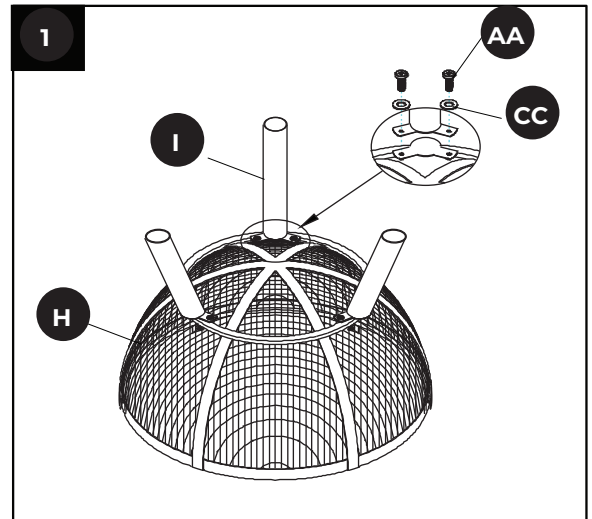

Step 2:

Attach the 2 side handles (G) to the bottom hemisphere (H) using 4 M6 nuts (DD). Tighten nuts with included wrench (FF).

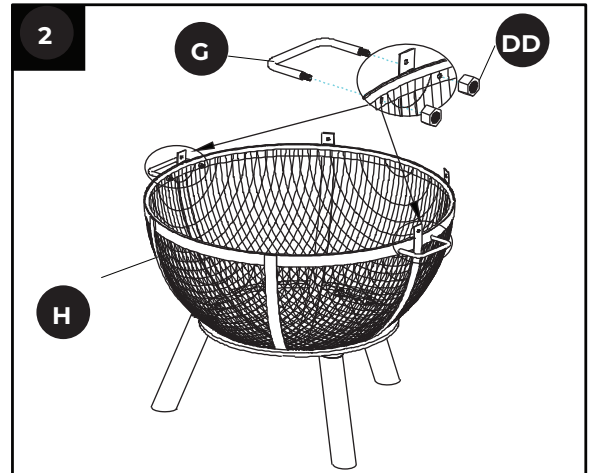
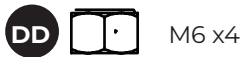

Step 3:

Attach the top rear screen (C) to the bottom hemisphere (H) using 2 M6x16 screws (AA) and 2 M6 nuts (DD). Tighten with a Phillips screwdriver and a wrench (FF).

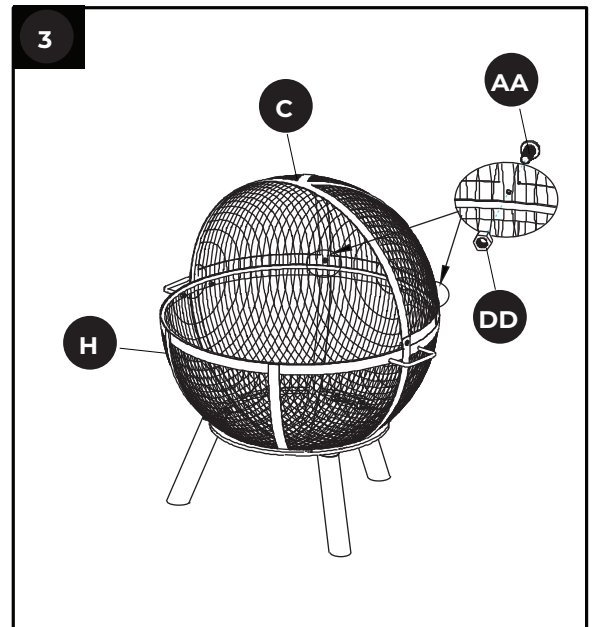

ASSEMBLY INSTRUCTIONS

Step 4:

Attach the front handle (A) to the top front screen (B) using 2 M6 nuts (DD). Tighten the nuts with the 4 with the included wrench (FF).

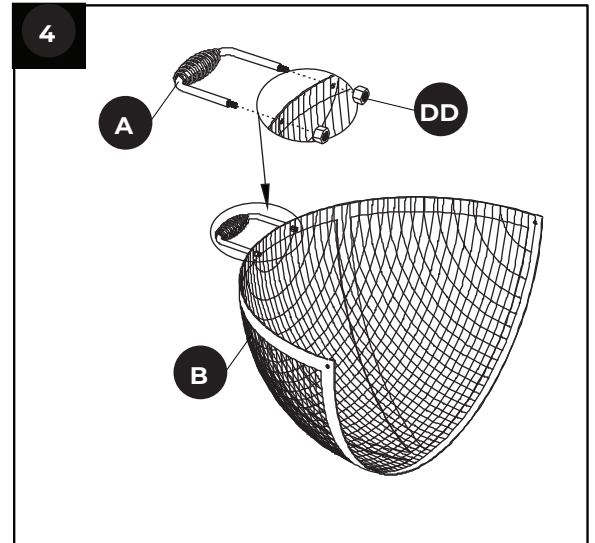

Step 5:

Install 2 M6x25 screws (BB) through the holes on the side of the bottom hemisphere (H) and top rear screen (C). Use the wrench (FF) and a Phillips screwdriver to tighten with 2 M6 nuts (DD). On the same 2 M6x25 screws (BB), attach the top front screen (B) assembly from step 4 to the top rear screen (C) and bottom hemisphere (H) using 2 M6 nuts (DD).

Do not tighten the inner nuts fully, since the top front screen (B) will need to slide open and shut.

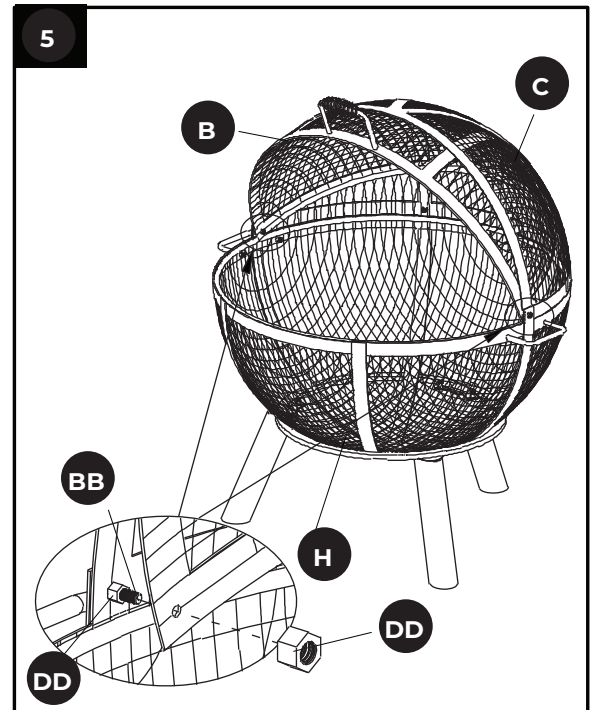

Step 6:

Attach 2 handles (E) to the fire bowl (F) using 4 M6 flange nuts (EE). Tighten nuts with included wrench (FF).

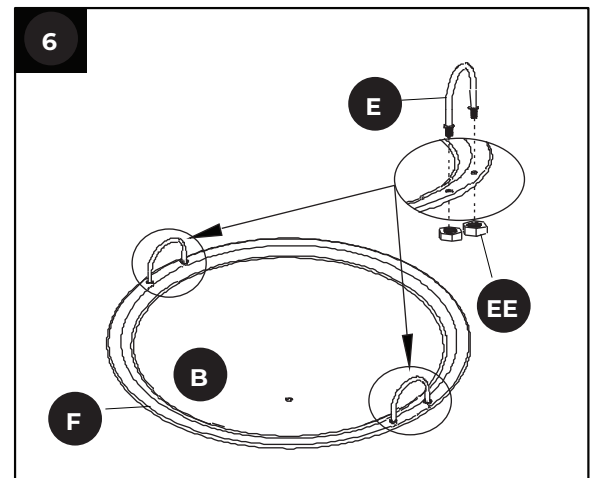

ASSEMBLY INSTRUCTIONS

Step 7:

Place the log grate (D) into the fire bowl (F), then place the fire bowl (F) into the bottom (H).

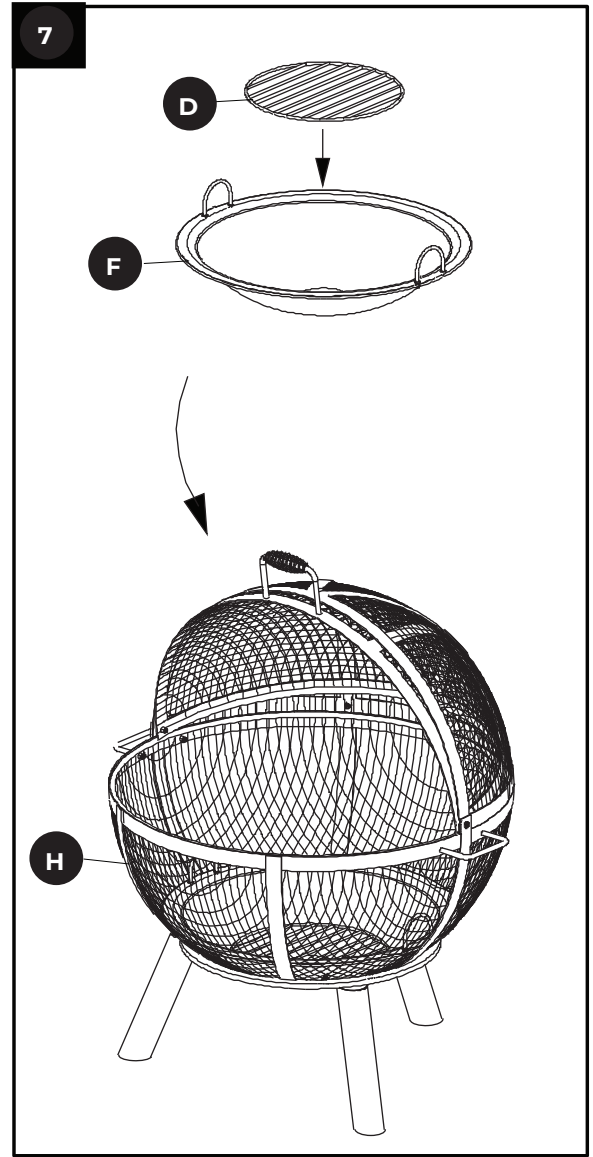

Step 8:

Your fire pit is now ready for use. Keep the 8 poker (J) near the fire pit for use.



WARNINGS

Always use poker open and close the top front screen during use.

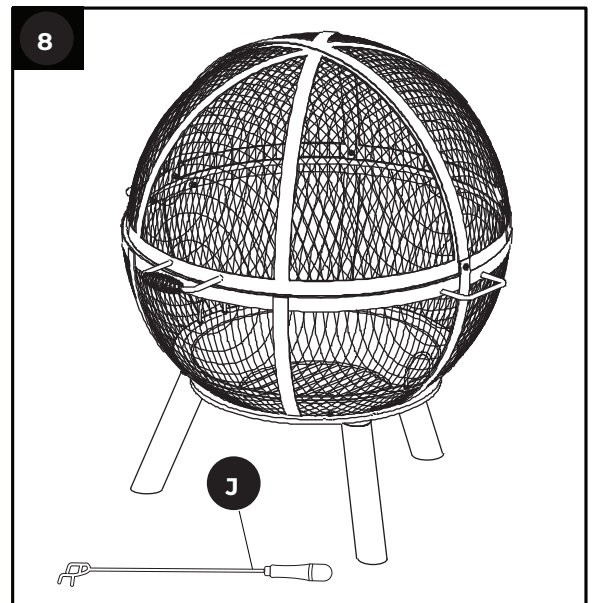

Care and Maintenance

- Allow the fire pit to cool completely before moving it.
- To extend the life of your fire pit, clean it after each use.
- To protect the fire pit finish, use a soft cloth to wipe the fire pit and poker.
- Do not attempt to clean while hot.
- Store in a cool, clean, dry place.
- Use gloves in lieu of bare hands while handling.
- Place a storage cover over the fire pit once it has cooled.
- Do not douse the flame with water to extinguish. Use sand or dirt to snuff out the fire if it cannot burn out naturally.
- Rust can appear on the inside of your fire bowl. Surfaces of the fire bowl may need an occasional touch-up. We recommend the use of commercially available black high-temperature spray paint.

1-YEAR LIMITED FRAME WARRANTY

If within one year from the date of original purchase, this item fails due to a defect in material or workmanship, we will replace or repair at our option, free of charge. This warranty does not cover defects resulting from improper or abnormal use, misuse, accident, or alteration. Failure to follow all instructions in the owner's manual will also void this warranty. The manufacturer will not be liable for incidental or consequential damages, or common erosion of outdoor products. Some states do not allow the exclusion or limitation of incidental or consequential damages, so the above limitation may not apply to you. This warranty gives you specific legal rights, and you may also have other rights which vary from state to state.

MANUEL D'INSTRUCTIONS

**ACIER D'EXTÉRIEUR
BRÛLEUR À BOIS FOYER
NUMÉRO DE MODÈLE : COB10508**

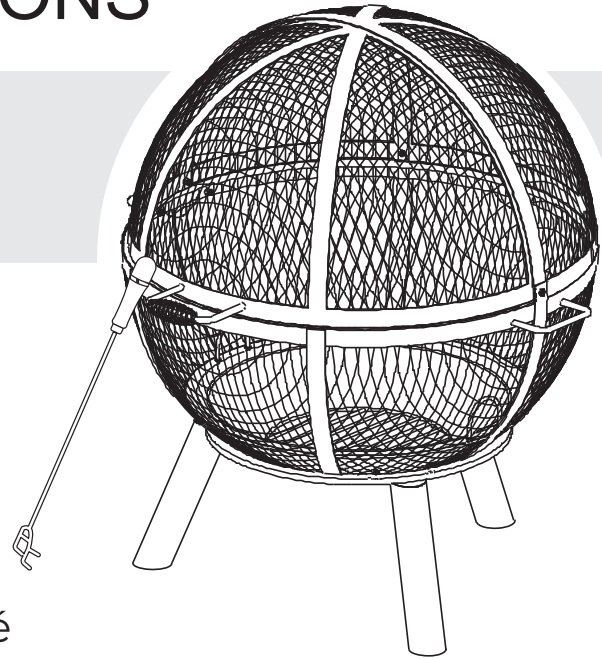

Nous vous remercions d'avoir acheté votre nouveau foyer d'extérieur en acier avec brûleur à bois.

NE PAS RETOURNER CET ARTICLE AU MAGASIN

Si vous rencontrez des problèmes après avoir suivi toutes les étapes décrites dans le présent document, veuillez contacter notre service d'assistance à la clientèle : Appelez le 1-888-227-3340 ou envoyez un courriel à l'adresse suivante : customerservice@dekoliving.com. Veuillez indiquer le numéro du modèle, le lieu et la date d'achat deet une brève description du problème.

GARANTIE LIMITÉE Ce produit bénéficie d'une garantie limitée d'un an. Cette garantie est limitée au remplacement des pièces défectueuses. Les frais de main-d'œuvre et/ou les dommages encourus lors de l'installation, de la réparation, du remplacement ainsi que les dommages accessoires et indirects liés à ce qui précède sont exclus. Tout dommage causé à ce produit à la suite d'une négligence, d'une mauvaise utilisation, d'un accident, d'une installation incorrecte ou d'une utilisation non conforme à l'usage prévu annule la garantie **ANNULERA LA PRÉSENTE GARANTIE**

! IMPORTANT, A CONSERVER POUR TOUTE RÉFÉRENCE FUTURE : LIRE ATTENTIVEMENT !



AVERTISSEMENT

POUR VOTRE SÉCURITÉ

Utilisation à l'extérieur uniquement

(en dehors de toute enceinte)

Installateur : Laissez ces instructions au consommateur.

Consommateur : Conservez ces instructions pour référence ultérieure.



AVERTISSEMENT

POUR VOTRE SÉCURITÉ

- 1) Une installation, un réglage, une modification, un entretien ou une maintenance incorrects peuvent entraîner des blessures ou des dommages matériels.
- 2) Lisez attentivement les instructions d'installation, d'utilisation et d'entretien avant d'installer ou de réparer cet appareil.
- 3) Le non-respect de ces instructions peut provoquer un incendie ou une explosion, ce qui peut entraîner des dommages matériels, des blessures ou la mort.

GARANTIE LIMITÉE

Ce produit bénéficie d'une garantie limitée d'un an. Cette garantie est limitée au remplacement des pièces défectueuses. Les frais de main-d'œuvre et/ou les dommages encourus lors de l'installation, de la réparation, du remplacement ainsi que les dommages accessoires et indirects liés à ce qui précède sont exclus. Tout dommage causé à ce produit à la suite d'une négligence, d'une mauvaise utilisation, d'un accident, d'une installation incorrecte ou d'une utilisation autre que celle prévue annule la présente garantie.



AVERTISSEMENT

POUR VOTRE SÉCURITÉ

1. Cet appareil ne peut être utilisé qu'à l'extérieur.
2. **NE PAS** utiliser ce foyer extérieur dans un bâtiment, un garage, un bateau, un véhicule de loisir ou tout autre endroit fermé.
3. Ce foyer extérieur ne doit pas être utilisé par des enfants.
4. Toujours utiliser conformément à tous les codes locaux, nationaux et d'état applicables. Contactez votre service local de lutte contre les incendies pour plus d'informations sur les foyers à bois extérieurs.
5. Lorsque vous utilisez ce foyer extérieur, prenez les mêmes précautions que pour n'importe quel feu ouvert.
6. La consommation d'alcool, de médicaments sur ordonnance ou en vente libre peut nuire à la capacité du consommateur à assembler correctement ou à utiliser en toute sécurité ce foyer d'extérieur.
7. **NE PAS** utiliser ce foyer extérieur sans avoir lu au préalable l'intégralité du "Manuel du propriétaire".
8. Ce foyer extérieur est destiné à être utilisé avec du bois dur sec et sec. Il brûlera plus chaudement, plus complètement et produira moins de fumée. **NE PAS** brûler des briquettes de charbon de bois, du charbon de bois en morceaux, des bûches manufacturées, du bois flotté, des déchets, des feuilles, du papier, du carton, du bois peint ou teinté ou du bois traité sous pression. Évitez d'utiliser du bois tendre, comme le pin ou le cèdre, qui peut produire des étincelles.
9. **NE PAS** utiliser ce foyer d'extérieur tant qu'il n'est pas complètement assemblé. **NE PAS** modifier ce foyer de quelque manière que ce soit.
10. **NE PAS** utiliser de l'essence ou d'autres vapeurs ou liquides inflammables à proximité de cet appareil ou de tout autre appareil.
11. **NE PAS** utiliser ce foyer extérieur à proximité d'automobiles, de camions, de camionnettes, de véhicules de loisirs, de cordons électriques ou de tout autre objet combustible.
12. Utilisez toujours ce foyer d'extérieur sur une surface dure, plane et non combustible.
13. L'appareil doit être inspecté avant chaque utilisation. Videz toujours le foyer avant de l'utiliser. Laissez une fine couche de cendres (1/2" d'épaisseur) pour protéger le fond du foyer.
14. L'écran de protection contre les étincelles doit être utilisé pendant la combustion.
15. **NE PAS** utiliser en cas de vent.
16. **NE PAS** porter des vêtements inflammables ou amples lors de l'utilisation de ce foyer extérieur.
17. **NE PAS** utiliser de l'essence, du kérosène, du carburant diesel, de l'essence à briquet ou de l'alcool pour allumer ou rallumer des feux.
18. Les enfants et les adultes doivent être avertis des risques liés aux températures de surface élevées et se tenir à une distance sûre pour éviter les brûlures ou les blessures aux vêtements.
19. **NE PAS** toucher aucune partie de l'appareil jusqu'à ce qu'il soit complètement refroidi. Ne touchez jamais les cendres pour voir si elles sont chaudes.
20. Utilisez des outils longs et robustes pour ajouter ou déplacer des bûches, y compris pour retirer le pare-étincelles et le remplacer.
21. Ne laissez jamais un foyer allumé sans surveillance.
22. Les enfants doivent être surveillés de près lorsqu'ils se trouvent à proximité du foyer.
23. Les vêtements ou autres matériaux inflammables **ne** doivent PAS être suspendus à l'appareil, ni placés sur ou à proximité de l'appareil.
24. **NE PAS** essayer de déplacer ou de ranger ce foyer d'extérieur avant qu'il ne soit complètement refroidi.
25. **NE PAS** déplacer les cendres jusqu'à ce qu'elles soient complètement et entièrement éteintes.
26. **NE PAS** ajouter du bois de chauffage jusqu'à ce que le feu soit éteint.
27. La combustion doit se faire à l'intérieur du bol métallique.
28. **NE PAS** mettre la partie chaude du foyer sur des surfaces combustibles telles que l'herbe, les terrasses en bois ou les meubles.
29. Toutes les dispositions ci-dessus doivent être respectées à la lettre.

Liste des pièces

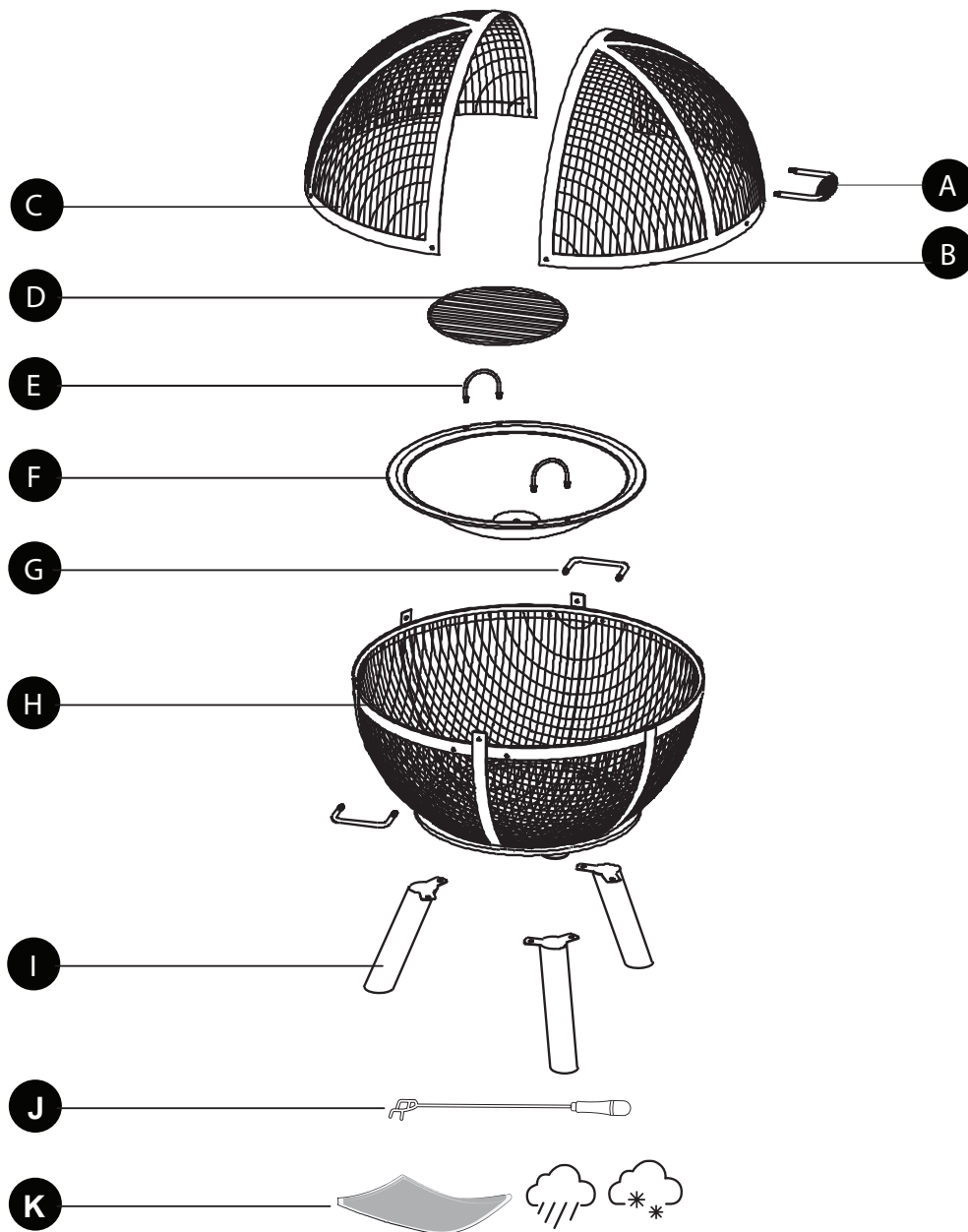

LETTRES	PIÈCES	QUANTITÉ
A	Poignée avant	1
B	Écran supérieur avant	1
C	Écran supérieur arrière	1
D	Grille à bûches	1
E	Poignée	2
F	Bol à feu	1

LETTRES	PIÈCES	QUANTITÉ
G	Poignée latérale	2
H	Hémisphère inférieur	1
I	Jambes	3
J	Poker	1
K	Couverture	1

Liste du matériel

AA



M6x 16

Qté. 8

BB



M6x 25

Qté. 2

CC



Lave-linge

Qté. 6

DD



M6

Qté. 12

EE



M6
Écrou à bride

Qté. 4

FF

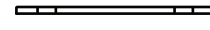
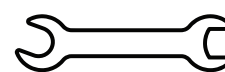

Clé à molette

Qté. 1



INFORMATIONS SUR LA SÉCURITÉ

Veillez lire et comprendre l'intégralité de ce manuel avant d'essayer d'assembler, de faire fonctionner ou d'installer l'appareil.



AVERTISSEMENTS

- **NE PAS** laisser les enfants ou les animaux domestiques s'approcher du foyer sans surveillance.
- **NE PAS** toucher la surface du foyer pendant son utilisation.
- **À UTILISER UNIQUEMENT À L'EXTÉRIEUR !** Brûler du bois ou du charbon de bois à l'intérieur peut vous tuer. Il dégage du monoxyde de carbone, qui n'a pas d'odeur.
- **NE JAMAIS** brûler dans des véhicules, des tentes, des garages, d'autres lieux fermés ou à l'intérieur. RISQUE DE MONOXYDE DE CARBONE.
- **NE JAMAIS LAISSER LE FEU SANS SURVEILLANCE !**
- **NE JAMAIS** placer un couvercle de rangement sur la fosse lorsqu'elle est utilisée. Veillez à ce que le foyer ait refroidi avant de le recouvrir d'une housse de rangement.
- Lorsque le foyer est en cours d'utilisation, la poignée de la sphère grillagée peut atteindre des températures extrêmes susceptibles de provoquer des blessures graves à une main non protégée. Utiliser un tisonnier lors de la manipulation.
- **NE PAS** sous des câbles aériens ou des lignes électriques.



ATTENTION :

- Du matériel d'extinction d'incendie adéquat doit être disponible à tout moment.
- Veillez toujours à ce que la sphère grillagée soit fixée sur le bol à feu pendant son utilisation.
- Ne brûlez que du bois dur ou des bûches dans le foyer.
- **NE PAS** essayer de déplacer le foyer lorsqu'il est chaud ou en cours d'utilisation.
- **NE PAS** utiliser de l'essence ou du kérosène pour allumer le feu dans votre foyer.
- **NE PAS** utiliser ce foyer d'extérieur sous un plafond ou à proximité d'une construction combustible non protégée. Évitez de l'utiliser à proximité ou sous des arbres et arbustes en surplomb. NE PAS utiliser cet appareil sur de l'herbe et/ou des feuilles longues ou sèches.
- Utilisez toujours ce foyer d'extérieur sur une surface dure, plane et incombustible, telle que du béton, de la roche ou de la pierre.
- Une surface en asphalte ou en terre battue peut ne pas être acceptable à cette fin. NE PAS utiliser sur les terrasses en bois.
- Ne placez pas le foyer à moins de 3,05 mètres des murs ou des matériaux combustibles pendant l'utilisation.
- Les poignées peuvent devenir chaudes pendant et après l'utilisation.
- Utilisez des gants résistants à la chaleur pour manipuler les outils chauds.
- Ne brûlez que 10 lb/4,5 kg de charbon de bois, de bois ou de bûches dans le foyer.

Préparation :

Avant de commencer l'assemblage du produit, assurez-vous que toutes les pièces sont présentes. Comparer les pièces avec la liste du contenu de l'emballage et du matériel ci-dessus. Si une pièce est manquante ou endommagée, n'essayez pas d'assembler le produit. Contactez le service clientèle pour obtenir des pièces de rechange.

Temps de montage estimé : 20 minutes

Outils nécessaires à l'assemblage : Tournevis Phillips, clé à molette (inclus)

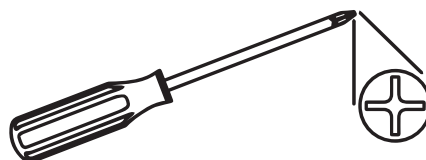

INSTRUCTIONS D'ASSEMBLAGE

Étape 1 :

Retourner l'hémisphère inférieur (H). Fixer 3 pieds (I) à l'hémisphère inférieur (H) à l'aide de 6 vis M6x16 (AA) et de 6 rondelles (CC). Fixer à l'aide d'un tournevis Philip.

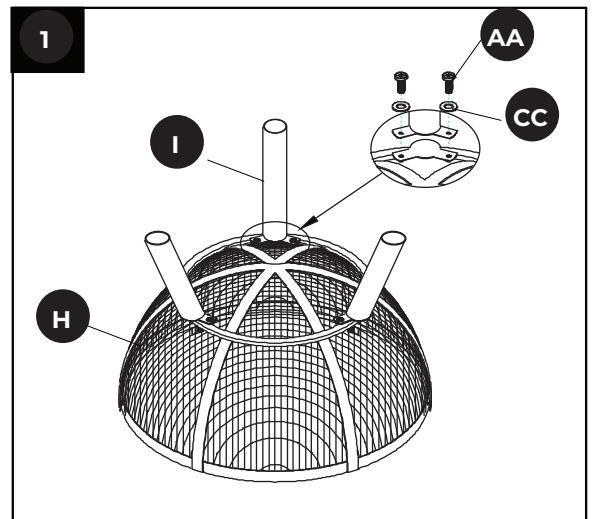

Étape 2 :

Fixer les 2 poignées latérales (G) à l'hémisphère inférieur (H) à l'aide de 4 écrous M6 (DD). Serrer les écrous à l'aide de la clé fournie (FF).

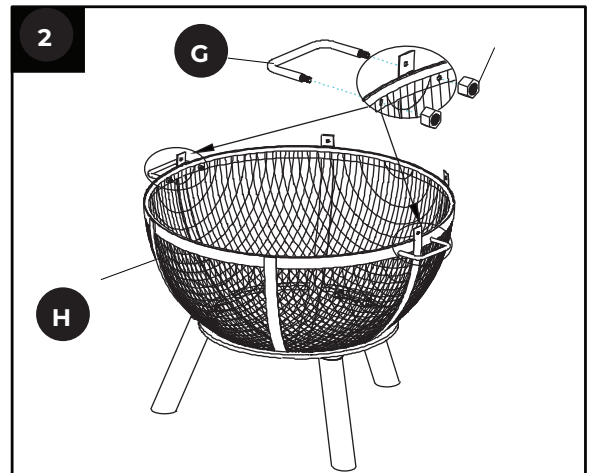
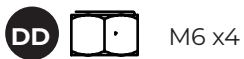

Étape 3 :

Fixer l'écran arrière supérieur (C) à l'hémisphère inférieur (H) à l'aide de 2 vis M6x16 (AA) et d'un tournevis 2 écrous M6 (DD). Serrer à l'aide d'un tournevis cruciforme et d'une clé (FF).

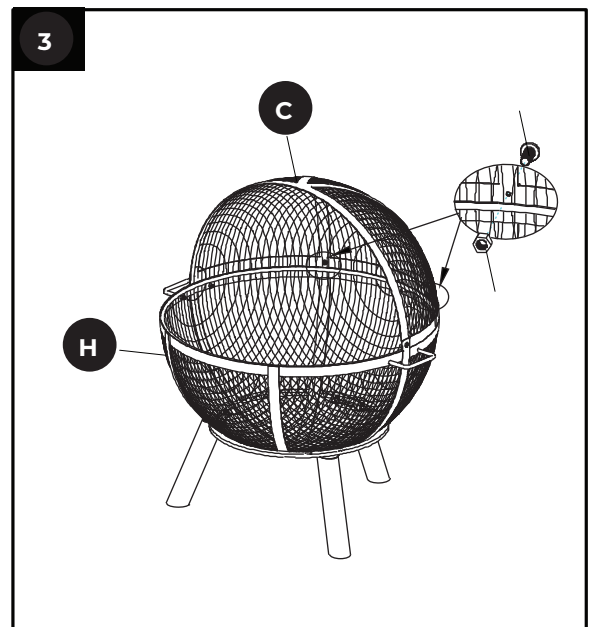

INSTRUCTIONS D'ASSEMBLAGE

Étape 4 :

Fixer la poignée avant (A) à l'écran avant supérieur (B) à l'aide de 2 écrous M6 (DD). Serrer les écrous avec les 4 à l'aide de la clé fournie (FF).

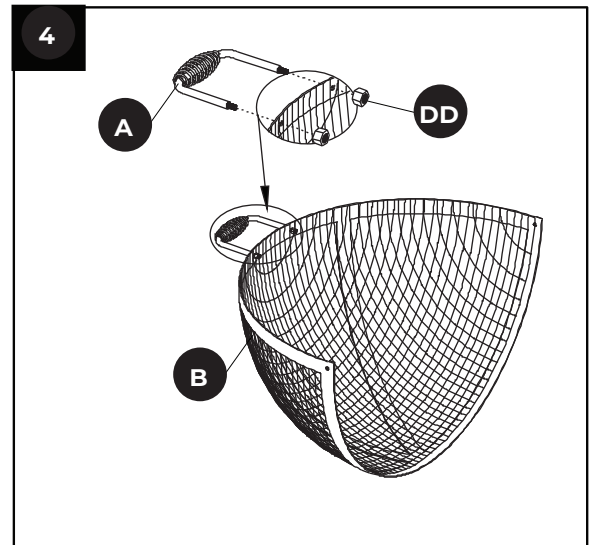

Étape 5 :

Installer 2 vis M6x25 (BB) dans les trous situés sur le côté de l'hémisphère inférieur (H) et de l'écran arrière supérieur (C). Utiliser la clé (FF) et un tournevis cruciforme pour serrer les 2 écrous M6 (DD). Sur les mêmes 2 vis M6x25 (BB). Fixer l'écran avant supérieur (B) de l'étape 4 à l'écran arrière supérieur (C) et à l'hémisphère inférieur (H) à l'aide de 2 écrous M6 (DD).

Ne serrez pas les écrous intérieurs à fond, car l'écran frontal supérieur (B) devra coulisser pour s'ouvrir et se fermer.

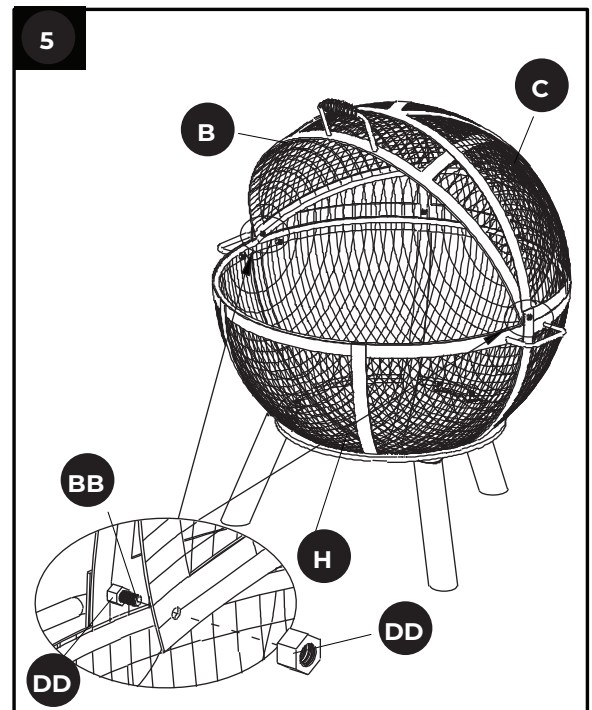

Étape 6 :

Fixez les 2 poignées (E) à la cuvette (F) à l'aide de 4 écrous à bride M6 (EE). Serrer les écrous à l'aide de la clé fournie (FF).

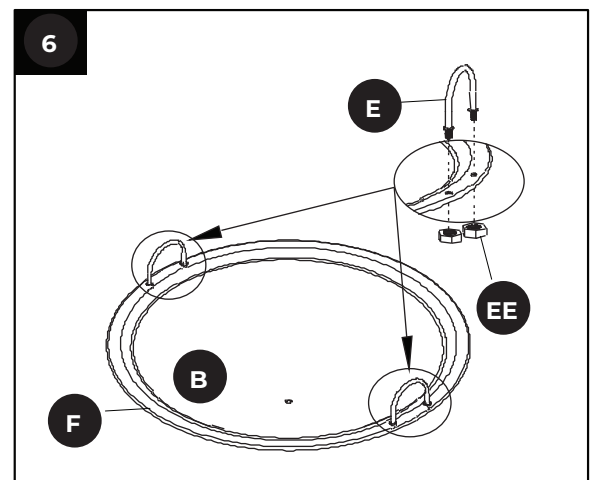

Étape 7 :

Placez la grille à bûches (D) dans le foyer (F), puis placez le foyer (F) dans le fond (H).

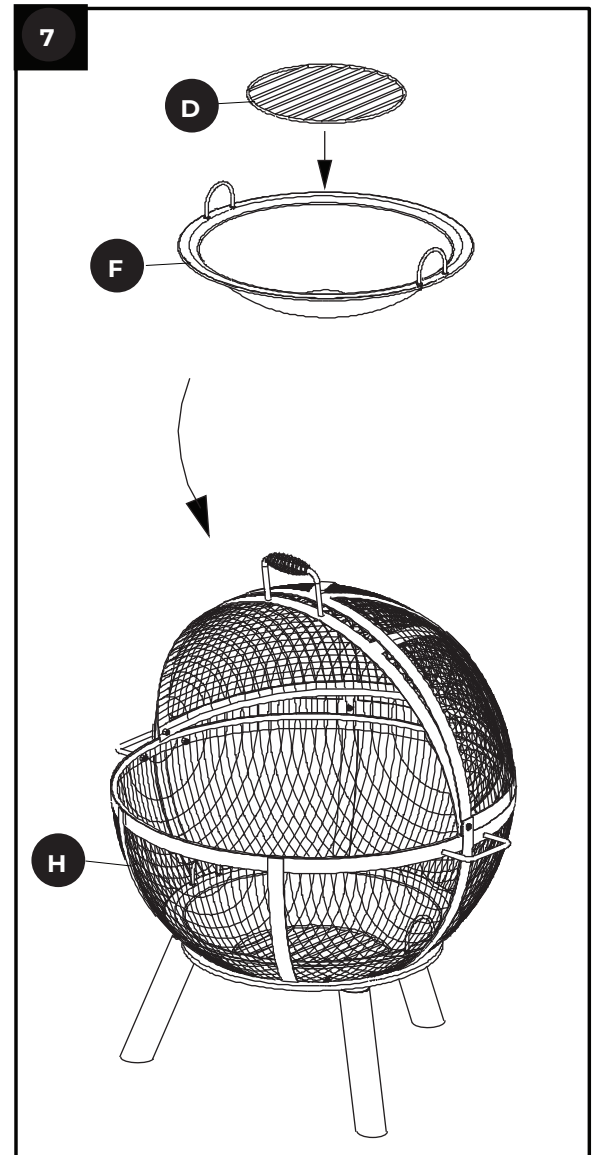

Étape 8 :

Votre foyer est maintenant prêt à l'emploi. Gardez le tisonnier 8 (J) près du foyer pour pouvoir l'utiliser.



AVERTISSEMENTS

Utilisez toujours le poker pour ouvrir et fermer l'écran frontal supérieur pendant l'utilisation.

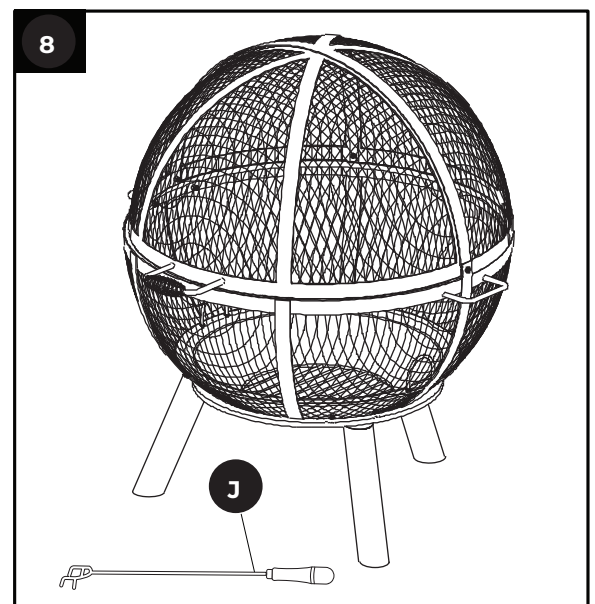

Entretien et maintenance

- Laissez le foyer refroidir complètement avant de le déplacer.
- Pour prolonger la durée de vie de votre foyer, nettoyez-le après chaque utilisation.
- Pour protéger la finition du foyer, utilisez un chiffon doux pour essuyer le foyer et le tisonnier.
- Ne pas essayer de nettoyer à chaud.
- Conserver dans un endroit frais, propre et sec.
- Utiliser des gants au lieu des mains nues lors de la manipulation.
- Placez un couvercle de rangement sur le foyer une fois qu'il a refroidi.
- Ne pas arroser la flamme avec de l'eau pour l'éteindre. Utilisez du sable ou de la terre pour éteindre le feu s'il ne s'éteint pas naturellement.
-
- De la rouille peut apparaître à l'intérieur de votre foyer. Les surfaces du foyer peuvent nécessiter des retouches occasionnelles. Nous recommandons l'utilisation d'une peinture noire haute température disponible dans le commerce.

GARANTIE LIMITÉE D'UN AN SUR LE CADRE

Si, dans un délai d'un an à compter de la date d'achat initiale, cet article tombe en panne en raison d'un défaut de matériau ou de fabrication, nous le remplacerons ou le réparerons, à notre choix, gratuitement. Cette garantie ne couvre pas les défauts résultant d'une utilisation inappropriée ou anormale, d'un mauvais usage, d'un accident ou d'une altération. Le non-respect de toutes les instructions figurant dans le manuel du propriétaire annulera également la présente garantie. Le fabricant n'est pas responsable des dommages accessoires ou indirects, ni de l'érosion courante des produits d'extérieur. Certains États n'autorisent pas l'exclusion ou la limitation des dommages accessoires ou indirects, de sorte que la limitation ci-dessus peut ne pas s'appliquer à vous. Cette garantie vous donne des droits légaux spécifiques, et vous pouvez également avoir d'autres droits qui varient d'un état à l'autre.



WWW.DEKOLIVING.COM