

Patio Heater/Chauffe-terrasse

Item/Article #: NHSS-G-SJGPC(A306016801)

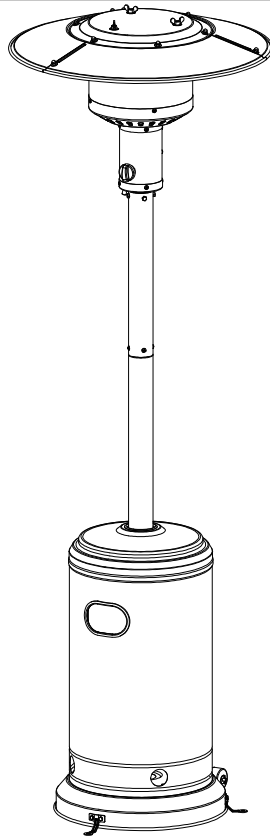

**Questions? Issues? Missing Part? Professional
Installation Service?**

Contact us at customer.care@sunjoygroup.com

**Questions? Problèmes? Pièce manquante? Service
d'installation professionnel?**

Contactez-nous à customer.care@sunjoygroup.com



A30601680124



Country of Origin: China
Pais d'origine: Chine

Production Number: 2024100208
Numéro de fabrication: 2024100208

Owner's Manual

OUTDOOR
PATIO HEATER

MODEL #NHSS-G-SJGPC

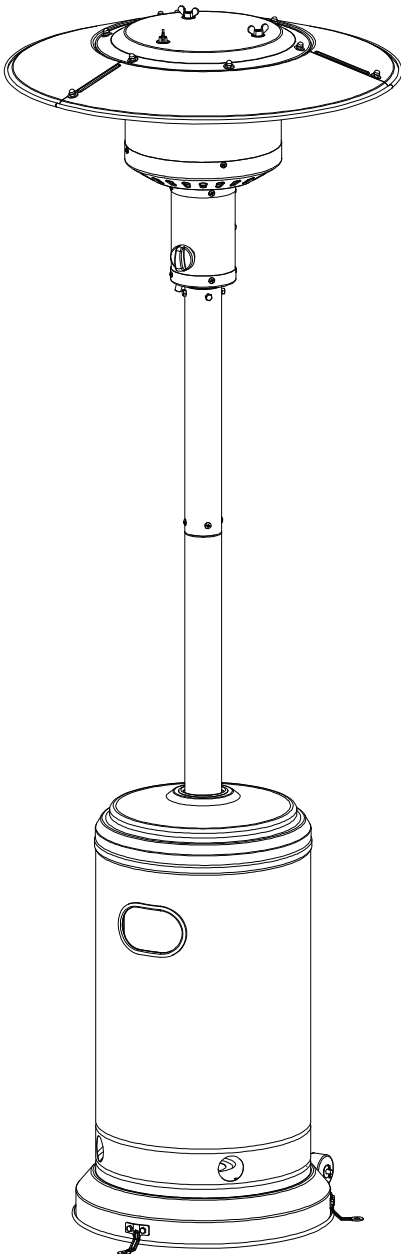

⚠ DANGER

If you smell gas:

1. Shut off gas to the appliance.
2. Extinguish any open flame.
3. If odor continues, keep away from the appliance and immediately call your gas supplier or fire department.

⚠ WARNING

Do not store or use gasoline or other flammable vapors and liquids in the vicinity of this or any other appliance. A propane cylinder not connected for use shall not be stored in the vicinity of this or any other appliance.

⚠ WARNING: For Outdoor Use Only

⚠ DANGER



CARBON MONOXIDE HAZARD

This appliance can produce carbon monoxide which has no odor.

Using it in an enclosed space can kill you.

Never use this appliance in an enclosed space such as a camper, tent, car or home.

⚠ WARNING

Improper installation, adjustment, alteration, service or maintenance can cause property damage, injury or death. Read the installation, operation and maintenance instructions thoroughly before installing or servicing this equipment.



CSA/ANSI Z83.26 :20 • CSA 2.37:20 Gas-fired outdoor infrared patio heaters

Manuel de l'utilisateur

CHAUFFAGE DE PATIO EXTÉRIEUR

MODEL #NHSS-G-SJGPC

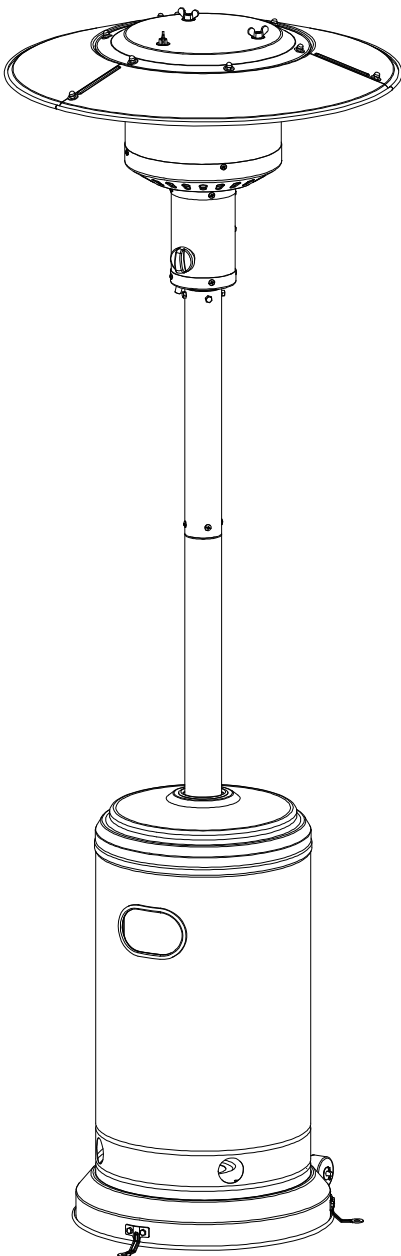

⚠ DANGER

Si vous sentez une odeur à gaz:

1. Fermez le gaz à l'appareil.
2. Éteignez toute flamme.
3. Si l'odeur persiste, après avoir quitté les lieux, faites appel à votre fournisseur de gaz ou au service d'incendie.

⚠ AVERTISSEMENT

Ne pas entreposer ni utiliser de l'essence ni d'autres vapeurs ou liquides inflammables dans le voisinage de l'appareil, ni de tout autre appareil. Une bouteille de propane qui n'est pas raccordée en vue de son utilisation, ne doit pas être entreposée dans le voisinage de cet appareil ou de tout autre appareil.

⚠ AVERTISSEMENT: Solo para uso en exteriores

⚠ DANGER

MONOXYDE DE CARBONE

Cette appareil peut produire du monoxyde de carbone, un gaz inodore.

L'utilisation de cet appareil dans des espaces clos peut entraîner la mort.

Ne jamais utiliser cet appareil dans un espace dos comme un véhicule de camping, une tente, une automobile ou une maison.



⚠ AVERTISSEMENT

l'installation, le réglage, la modification, l'entretien ou l'entretien inappropriés peuvent causer des dommages matériaux, des blessures ou la mort. Lisez attentivement les instructions d'installation, d'emploi et d'entretien avant d'installer ou de dépanner cet ensemble.







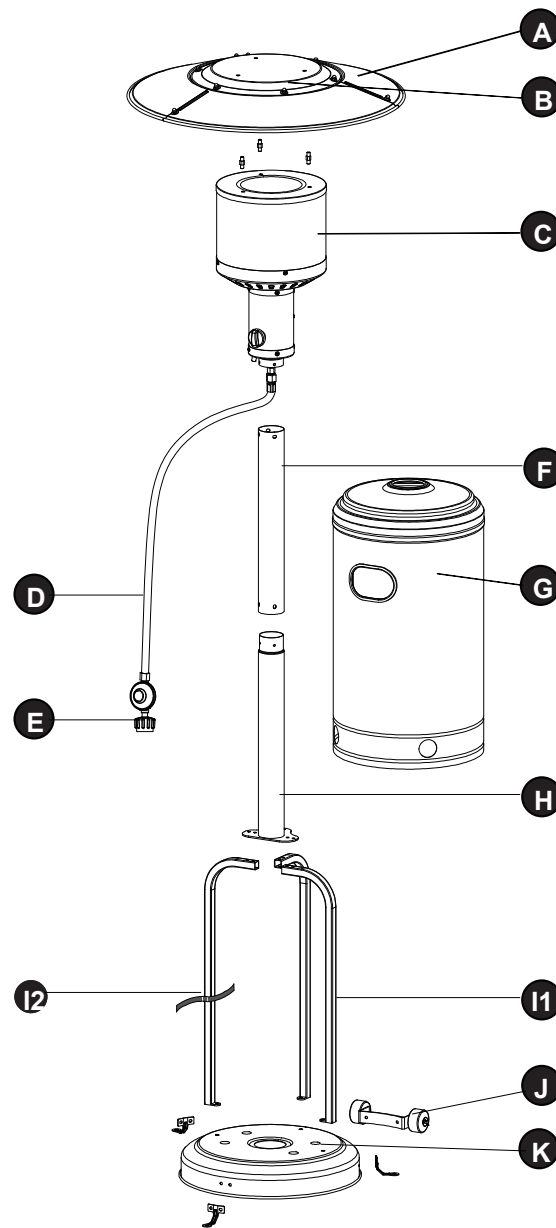





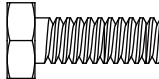

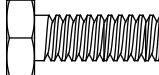
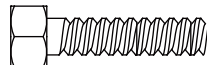

CSA/ANSI Z83.26 :20 • CSA 2.37:20 Radiateur-patio infrarouge extérieur au gaz».

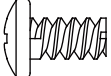
PACKAGE CONTENTS/Contenu d'emballage

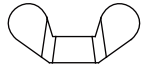

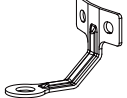
PART	DESCRIPTION		QUANTITY
A	Reflector Panel/Panneau Réflecteur	P00310015101	3
B	Center Reflector/Réflecteur central	P00090022601	1
C	Head Assembly/Montage de la partie supérieure	P00790021401	1
D	Gas Hose(pre-assembled in C)/Tuyau du Gaz(déjà assemblé sur C)	P00790021401	1
E	Regulator (pre-assembled in C)/ Régulateur (déjà assemblé sur C)	P00790021401	1
F	Post 1/Poste 1	P00020093102	1
G	Tank Housing/Boîtier de réservoir	P00690005502	1
H	Post 2/Poste 2	P00020093202	1
I1	Leg 1/Jambe 1	P00540078002	2
I2	Leg 2/Jambe 2	P00540078102	1
J	Wheel/Roue	P003300007	1
K	Base/Base	P00010057602	1

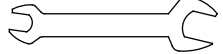
Hardware Pack/Pack Quincaillerie

Label Étiquette	Description	Part Number/ Numéro de la Pièce	Qty	Part Image/Numéro de la Pièce Diagramme
AA	Bolt M8x15 Boulon M8x15	H010010021	5	
BB	M6 Flange nut Écrou à bride M6	H040020007	6	
CC	Bolt M6x10 Boulon M6x10	H010010019	10	
DD	Bolt M6x30 Boulon M6x30	H010010020	6	
EE	Double End Studs /Goujons à double extrémité	H020080002	3	
FF	Washers M8 Rondelles M8	H050080023	9	
GG	Washers M6/ Rondelles M6	H050080021	15	
HH	Screw M6 x 10 Vis M6 x 10	H010110031	9	
II	Cap nut M6 Écrou borgne M6	H040040018	9	
JJ	Wing nut Écrou papillon	H040110016	3	
KK	Screw 3/16"x3/10" Vis 3/16"x3/10"	H010110090	4	
LL	Ground Fixtures Fixations au sol	H990020003	3	
MM	Nut M6 Nut M6	H040010042	6	
NN	M8 Flange nut Écrou à bride M8	H040020014	2	
OO	Wrench M6/M8 Clé M6/M8	H090020002	1	
PP	Anchoring Nut/ Écrou d'ancrage	H070010024	3	

SAFETY INFORMATION

Please read and understand this entire manual before attempting to assemble, operate or install the product.

This manual contains important information about the assembly, operation and maintenance of this patio heater. General safety information is presented in these first few pages and is also located throughout the manual. Keep this manual for future reference and to educate new users of this product. This manual should be read in conjunction with the labeling on the product. Safety precautions are essential when any mechanical or propane fueled equipment is involved. These precautions are necessary when using, storing, and servicing. Using this equipment with the respect and caution demanded will reduce the possibilities of personal injury or property damage. The following symbols shown below are used extensively throughout this manual. Always heed these precautions, as they are essential when using any mechanical or fueled equipment. Installation of this appliance at altitudes above 2000 ft (610 m) shall be in accordance with local codes, or in the absence of local codes, ANSI Z223.1/NFPA 54 or CSA B149.1.

DANGER

DANGER indicates an imminently hazardous situation which, if not avoided, will result in death or serious injury.

DANGER

Failure to comply with the precautions and instructions provided with this heater can result in death, serious bodily injury and property loss or damage from hazards of fire, explosion, burn, asphyxiation, and/or carbon monoxide poisoning. Only persons who can understand and follow the instructions should use or service this heater.

DANGER

If you smell gas:

1. Shut off gas to the appliance.
2. Extinguish any open flame.
3. If odor continues, keep away from the appliance and immediately call your gas supplier or fire department.

INFORMATION DE SÉCURITÉ

Veillez, SVP, lire et vous assurer de comprendre ce manuel entier avant d'essayer d'assembler, d'opérer ou d'installer cet article.

Ce manuel contient des informations importantes sur le montage, le fonctionnement et l'entretien de ce chauffe-terrasse. Des indications générales de sécurité se présentent dans ces premières pages et sont également situés tout le long du manuel. Gardez ce manuel pour le consulter dans l'avenir et pour l'information de nouveaux utilisateurs de ce produit. Ce manuel doit être lu simultanément avec l'étiquette de l'article. Les précautions de sécurité sont essentielles lorsqu'un équipement mécanique ou alimenté au propane est impliqué. Ces précautions sont essentielles lors de l'utilisation, du stockage et de l'entretien. L'utilisation de cet équipement avec le respect et la prudence nécessaires réduira les risques de blessures corporelles ou de dommages matériels.

Les symboles suivants présentés ci-dessous sont largement utilisés tout le long du manuel. Tenez toujours compte de ces précautions, car elles sont essentielles lors de l'utilisation de tout équipement mécanique ou alimenté au carburant.

L'installation de cet appareil à des altitudes au-delà de 2 000 pieds (610 m) doit être conforme aux codes locaux ou, en l'absence de codes locaux, ANSI Z223.1/NFPA 54 ou CSA B149.1.

DANGER

DANGER indique une situation dangereuse imminente qui, si elle ne s'évitée pas, entraînera la mort ou des blessures graves.

DANGER

Le non-respect aux précautions et aux instructions fournies avec ce radiateur peut entraîner la mort, des blessures corporelles graves et des pertes ou dommages matériels dus à des risques d'incendie, d'explosion, de brûlure, d'asphyxie et/ou d'empoisonnement au monoxyde de carbone.

DANGER

S'il y a une odeur de gaz:

1. Coupez l'admission de gaz de l'appareil.
2. Éteindre toute flamme nue.
3. Si l'odeur persiste, après avoir quitté les lieux, faites appel à votre fournisseur de gaz ou au service d'incendie.

SAFETY INFORMATION

DANGER

- EXPLOSION - FIRE HAZARD
- Keep solid combustibles, such as building materials, paper or cardboard, a safe distance away from the heater as recommended by the instructions.
- Provide adequate clearances around air openings into the combustion chamber.
- Never use the heater in spaces which do or may contain volatile or airborne combustibles, or products such as gasoline, solvents, paint thinner, dust particles or unknown chemicals.
- During operation, this product can be a source of ignition. Keep heater area clear and free from combustible materials, gasoline, paint thinner, cleaning solvents and other flammable vapors and liquids. Do not use heater in areas with high dust content. Minimum heater clearances from combustible materials: three (3.3) feet from the sides & three (3) feet from the top.

DANGER

- EXPLOSION - FIRE HAZARD
- Never store propane near high heat, open flames, direct sunlight, other ignition sources or where temperatures exceed 120 degrees F (49°C).
- Propane vapors are heavier than air and can accumulate in low places. If you smell gas, leave the area immediately.
- Never install or remove propane cylinder while heater is lighted, near flame, other ignition sources or while heater is hot to touch.
- This heater is red hot during use and can ignite flammables too close to the burner. Keep flammables at least 3.3 feet from sides & 3 feet from top. Keep gasoline and other flammable liquids and vapors well away from heater.
- Store the propane cylinder outdoors in a well ventilated space out of reach of children. Never store the propane cylinder in an enclosed area (house, garage, etc.). If heater is to be stored indoors, disconnect the propane cylinder for outdoor storage.

WARNING

We cannot foresee every use which may be made of our heaters. Check with your local fire safety authority if you have questions about heater use. Other standards govern the use of fuel gases and heat producing products for specific uses. Your local authorities can advise you about these. If no local codes exist, follow National Fuel Gas Code, ANS Z223.1. In Canada, installation must conform to local codes. If no local codes exist, follow the current National standards of CANADA CAN/CGA-B 149.2.

DANGER

- CARBON MONOXIDE HAZARD
- This heater is a combustion appliance. All combustion appliances produce carbon monoxide (CO) during the combustion process. This product is designed to produce extremely minute, non-hazardous amounts of CO if used and maintained in accordance with all warnings and instructions. Do not block air flow into or out of the heater.
- Carbon Monoxide (CO) poisoning produces flu-like symptoms, watery eyes, headaches, dizziness, fatigue and possibly death. You can't see it and you can't smell it. It's an invisible killer. If these symptoms are present during operation of this product get fresh air immediately!
- For outdoor use only.
- Never use inside house, or other unventilated or enclosed areas.
- This heater consumes air (oxygen). Do not use in unventilated or enclosed areas to avoid endangering your life.

WARNING

WARNING indicates an imminently hazardous situation which, if not avoided, will result in death or serious injury.

WARNING

Do not store or use gasoline or other flammable vapors and liquids in the vicinity of this or any other appliance. A propane cylinder not connected for use shall not be stored in the vicinity of this or any other appliance.

WARNING: For Outdoor Use Only

DANGER



CARBON MONOXIDE HAZARD
This appliance can produce carbon monoxide which has no odor. Using it in an enclosed space can kill you. Never use this appliance in an enclosed space such as a camper, tent, car or home.

WARNING

Improper installation, adjustment, alteration, service or maintenance can cause property damage, injury or death. Read the installation, operation and maintenance instructions thoroughly before installing or servicing this equipment.

SAFETY INFORMATION

DANGER

- EXPLOSION – RISQUE D'INCENDIE
- Gardez les combustibles solides, tels que les matériaux de construction, le papier ou le carton, à une distance de sécurité du radiateur, tel que le recommandent les instructions.
- Établissez des dégagements appropriés autour des orifices d'aération dans la chambre de combustion.
- N'utilisez jamais le radiateur dans des espaces qui contiennent ou peuvent contenir des combustibles volatils ou suspendus dans l'air, ou des produits tels que de l'essence, des solvants, du diluant pour peinture, des particules de poussière ou des produits chimiques inconnus.
- Pendant l'utilisation, ce produit peut être une source d'ignition. Gardez la zone du chauffage dégagée et hors de matériaux combustibles, d'essence, de diluant à peinture, de solvants de nettoyage et d'autres vapeurs et liquides inflammables. N'utilisez pas le radiateur dans des zones avec beaucoup de poussière. Les dégagements minimum du radiateur par rapport aux matériaux combustibles : trois (3,3) pieds aux côtés et trois (3) pieds au dessus.

DANGER

- EXPLOSION – RISQUE D'INCENDIE
- Ne gardez jamais le propane à proximité d'une chaleur élevée, de flammes nues, de la lumière directe du soleil, d'autres sources d'ignition ou sous des températures dépassent 120 degrés F (49 ° C).
- Les vapeurs de propane sont plus lourdes que l'air et peuvent s'accumuler dans les endroits inférieurs. Si vous sentez une odeur de gaz, quittez immédiatement les lieux.
- N'installez ou ne retirez jamais la bouteille de propane lorsque le radiateur est allumé, ou près d'une flamme, d'autres sources d'inflammation ou lorsque le radiateur est chaud au toucher.
- Ce radiateur est chauffé au rouge pendant son utilisation et peut incendier des produits inflammables trop proches du brûleur. Gardez les produits inflammables à au moins 3,3 pieds des côtés et à 3 pieds d'en haut. Gardez l'essence et autres liquides et vapeurs inflammables à l'écart du radiateur.
- Rangez la bouteille de propane à l'extérieur dans un espace bien ventilé, hors de la portée des enfants. Ne gardez jamais la bouteille de propane dans un endroit clos (maison, garage, etc.). Si le radiateur doit être gardé à l'intérieur, débranchez la bouteille de propane et gardez la à l'extérieur.

WARNING

Nous ne pouvons pas prévoir toutes les utilisations de nos radiateurs.

Vérifiez auprès de votre autorité locale de sécurité incendie si vous avez des questions sur l'utilisation du chauffage.

D'autres normes régissent l'utilisation de gaz combustibles et de produits générateurs de chaleur pour des usages spécifiques. Vos autorités locales peuvent vous conseiller à ce sujet.

S'il n'existe aucun code local, suivez le Code National de Gaz Combustibles, ANS Z223.1. Au Canada, l'installation doit être conforme aux codes locaux. S'il n'existe aucun code local, suivez les normes nationales actuelles du CANADA CAN/CGA-B 149.2.

DANGER

- RISQUE DE MONOXYDE DE CARBONE
- Ce radiateur est un appareil à combustion. Tous les appareils à combustion produisent du monoxyde de carbone (CO) pendant le processus de combustion. Ce produit est conçu pour produire des quantités extrêmement minuscules et pas dangereuses de CO s'il est utilisé et entretenu conformément à tous les avertissements et instructions. Ne bloquez pas le flux d'air entrant ou sortant du radiateur.
- L'intoxication au monoxyde de carbone (CO) produit des symptômes semblables à la grippe, des larmes, des maux de tête, des étourdissements, de la fatigue et éventuellement la mort. Le CO est invisible et inodore. C'est un assassin invisible. Si ces symptômes se développent pendant le fonctionnement de ce produit, sortez immédiatement prendre l'air frais !
- Solo para uso en exteriores.
- N'utilisez jamais à l'intérieur de la maison ou dans d'autres endroits peu ventilés ou clos.
- Ce radiateur consomme de l'air (oxygène). Ne l'utilisez pas dans des endroits peu ventilés ou clos pour éviter de mettre votre vie en danger.

AVERTISSEMENT

Un AVERTISSEMENT indique une situation dangereuse imminente qui, si elle n'est pas évitée, entraînera la mort ou des blessures graves.

AVERTISSEMENT

Ne pas entreposer ni utiliser de l'essence ni d'autres vapeurs ou liquides inflammables dans le voisinage de l'appareil, ni de tout autre appareil. Une bouteille de propane qui n'est pas raccordée en vue de son utilisation, ne doit pas être entreposée dans le voisinage de cet appareil ou de tout autre appareil.

AVERTISSEMENT: Solo para uso en exteriores.

DANGER



MONOXYDE DE CARBONE

Cette appareil peut produire du monoxyde de carbone, un gaz inodore. L'utilisation de cet appareil dans des espaces clos peut entraîner la mort. Ne jamais utiliser cet appareil dans un espace clos comme un véhicule de camping, une tente, une automobile ou une maison.

AVERTISSEMENT

l'installation, le réglage, la modification, l'entretien ou l'entretien inappropriés peuvent causer des dommages matériels, des blessures ou la mort. Lisez attentivement les instructions d'installation, d'emploi et d'entretien avant d'installer ou de dépanner cet ensemble.

SAFETY INFORMATION

WARNING

California Proposition 65
Combustion by-products produced when using this product contain chemicals known to the State of California to cause cancer, birth defects, and other reproductive harm.

WARNING

BURN HAZARD

- Never leave heater unattended when hot or in use.
- Keep out of reach of children.

WARNING

Certain materials or items, when stored under the heater, will be subjected to radiant heat and could be seriously damaged.

CAUTION

SERVICE SAFETY

- Keep all connections and fittings clean. Make sure propane cylinder valve outlet is clean.
- During set up, check all connections and fittings for leaks using soapy water. Never use a flame.
- Use as a heating appliance only. Never alter in any way or use with any device.

CAUTION

CAUTION indicates an imminently hazardous situation which, if not avoided, may result in minor or moderate personal injury, or property damage.

WARNING

- This product is fueled by propane gas. Propane gas is invisible, odorless, and flammable. An odorant is normally added to help detect leaks and can be described as a “rotten egg” smell. The odorant can fade over time so leaking gas is not always detectable by smell alone.
- Propane gas is heavier than air and leaking propane will sink to the lowest level possible. It can ignite by ignition sources including matches, lighters, sparks or open flames of any kind many feet away from the original leak. Use only propane gas set up for vapor withdrawal.
- Store or use propane gas in compliance with local ordinances and codes or with ANS/NFPA 58. Turn off propane when not in use.

WARNING

- Alert children and adults to the hazards of high surface temperatures. Stay away from these surfaces to avoid burning skin or igniting clothing.
- Carefully supervise young children when in the vicinity of the heater.
- Do not hang clothing or any other flammable materials from the heater, or place on or near the heater.
- Replace any guard or protective device removed for servicing the appliance prior to placing back in service.
- Installation and repair should be done by a qualified service person. The heater should be inspected before use and annually by a qualified service person. More frequent cleaning may be required as necessary. It is imperative that the control compartment, burners, and circulating air passageway of the appliance be kept clean.

PREPARATION

Before beginning assembly of product, make sure all parts are present. Compare parts with package contents list and hardware contents above. If any part is missing or damaged, do not attempt to assemble the product. Contact customer service for replacement parts.

Estimated Assembly Time: 60 minutes

Tools Required for Assembly (not included):

Phillips screwdriver w/ medium blade. Leak Detection Solution.

INFORMATION DE SÉCURITÉ

AVERTISSEMENT

Proposition 65 de Californie
Les sous-produits de combustion lors de l'utilisation de ce produit contiennent des produits chimiques reconnus par l'État de Californie provoquant le cancer, des malformations congénitales et d'autres problèmes de reproduction.

AVERTISSEMENT

RISQUE DE BRÛLURE

- Ne laissez jamais le radiateur sans surveillance lorsqu'il est chaud ou en cours d'utilisation.
- Tenez hors de la portée des enfants

AVERTISSEMENT

Certains matériaux ou objets, lorsqu'ils sont stockés sous le radiateur, seront soumis à la chaleur radiante et pourraient être sérieusement endommagés.

ATTENTION

SÉCURITÉ DE DÉPANNAGE

- Maintenez toutes les connexions et raccords propres. Assurez-vous que la sortie de la vanne de la bouteille de propane est propre.
- Pendant l'installation, vérifiez l'étanchéité de toutes les connexions et raccords à l'aide d'eau savonneuse. N'utilisez jamais une flamme.
- Utilisez uniquement comme appareil de chauffage. Ne jamais modifier de n'importe quelle façon et ne jamais utiliser avec aucun dispositif.

ATTENTION

ATTENTION indique une situation dangereuse imminente qui, si elle n'est pas évitée, peut entraîner des blessures mineures ou intermédiaires, ou des dommages matériels.

AVERTISSEMENT

- Ce produit est alimenté au gaz propane. Le gaz propane est invisible, inodore et inflammable. Un odorant est normalement ajouté pour aider à détecter les fuites et peut être décrit comme une odeur « d'œuf pourri ». L'odorant peut disparaître avec le temps, de sorte que les fuites de gaz ne sont pas toujours détectables uniquement par l'odeur.
- Le gaz propane est plus lourd que l'air et le propane qui s'échappe descendra au niveau le plus bas possible. Il peut s'enflammer par des sources d'inflammation, notamment des allumettes, des briquets, des étincelles ou des flammes nues de toute sorte, à plusieurs mètres de la fuite d'origine. Utilisez uniquement l'équipement du gaz propane constitué pour l'extraction des vapeurs.
- Gardez et utilisez le gaz propane conformément aux ordonnances et codes locaux ou à la norme ANS/NFPA 58. Éteignez le propane lorsqu'il n'est pas utilisé.

AVERTISSEMENT

- Alerte les enfants et les adultes des dangers liés aux températures de surface élevées. Éloignez-vous de ces surfaces pour éviter de brûler la peau ou d'enflammer les vêtements.
- Surveillez attentivement les jeunes enfants lorsqu'ils se trouvent à proximité du radiateur.
- N'accrochez pas de vêtements ou tout autre matériel inflammable du radiateur, et ne les placez pas sur ou à proximité du radiateur.
- Remplacez tous veilleur ou dispositif de protection retiré pour l'entretien de l'appareil avant de le remettre en service.
- L'installation et le dépannage doivent être effectués par un technicien de service qualifié. Le radiateur doit être examiné avant utilisation et chaque année par un technicien d'entretien qualifié. Un nettoyage plus fréquent peut être essentiel si nécessaire. Il est impératif que le compartiment de commande, les brûleurs et le passage de circulation d'air de l'appareil soient toujours propres.

PRÉPARATION

Avant de commencer le montage du produit, assurez-vous que toutes les pièces sont incluses. Comparez les pièces de la liste du contenu d'emballage avec le contenu du matériel ci-dessus. S'il manque une pièce ou elle est endommagée, n'essayez pas d'assembler le produit. Contactez le service client pour les pièces de rechange.

Temps de Montage Estimé: 60 minutes

Outils nécessaire pour le montage (pas inclus):
Tournevis Phillips moyen. Solution de détection de fuites.

ASSEMBLY INSTRUCTIONS

⚠ WARNING

This product contain sharp edges on the panels, cylinder housing and handle please install with care.

1. Attach wheel kit (J) to base (K). Line up holes in heel bracket with corresponding holes in base, insert two bolts M8 x 15 (AA) through holes, and finger tighten two M8 flange nuts (NN). Reverse the base (K), fix the ground fixer (LL) to the base with two bolts M6X10 (CC) and two washers $\Phi 6$ (GG), Secure the ground fixer (LL) with two nuts M6 (MM). Fix another two ground fixer (LL) with bolts and nuts, and reverse the base (K). **Note: Nails 1981-RTLL for anchoring the base securely to the ground are not included. The Nails must be us the ground everytime.**

Hardware Used



Note: AA NN pre-assembled in J

2. Attach three support brackets (I2) loosely to base with three bolts M8 x 15 (AA) downward through support brackets into the Base.

Hardware Used



3. Install pole onto three support brackets. Atta pole to support brackets using six bolts M6 x 30 (DD) & six M6 flange nuts (BB). Fully tighten all of the screws.

Hardware Used

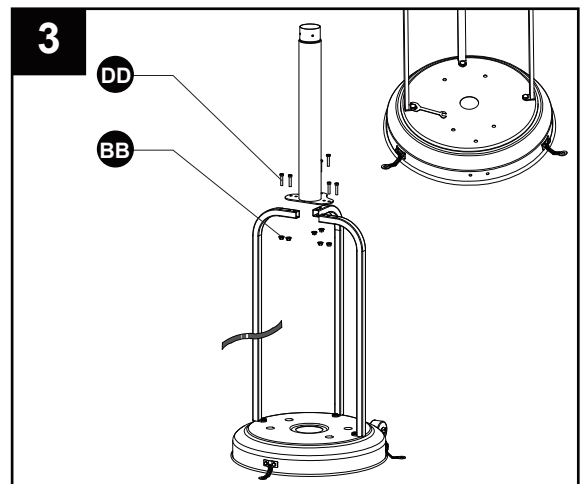
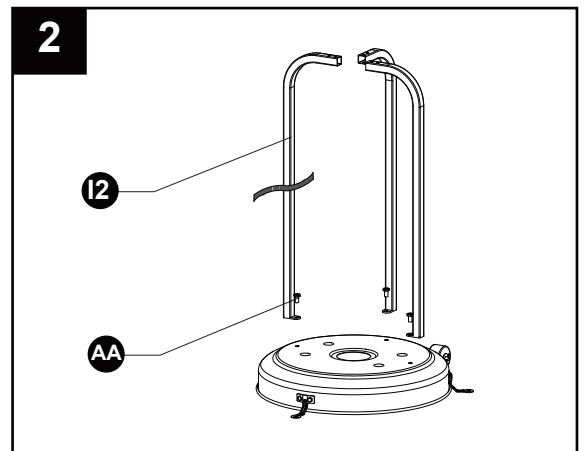
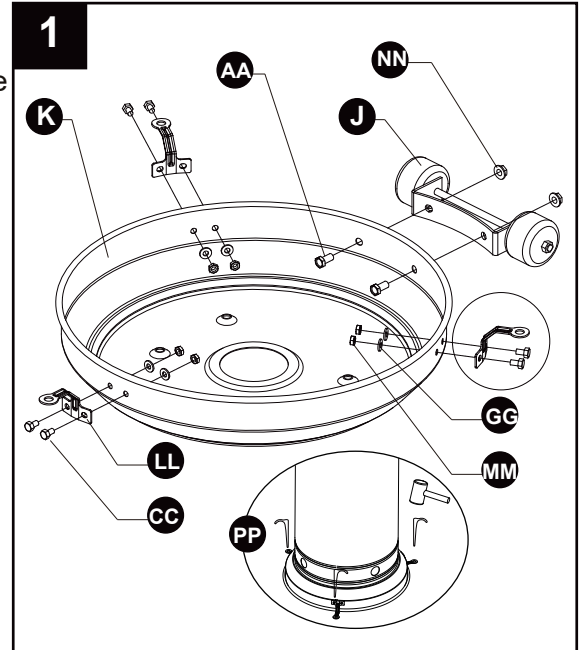
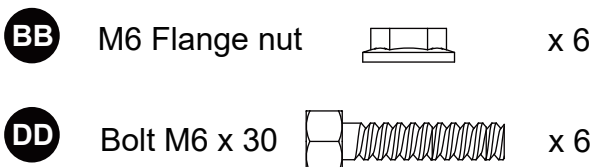

ASSEMBLY INSTRUCTIONS



AVERTISSEMENT

Ce produit contient des bords tranchants sur les panneaux, le boîtier de la bombonne et la poignée, veuillez installer soigneusement.

1. Fixez le jeu de roues (J) à la base (K). Alignez les trous du support en forme de talon avec les trous correspondants de la base, introduisez deux boulons M8 x 15 (AA) dans les trous et serrez à la main deux écrous de bride M8 (NN). Inversez la base (K), connectez le fixateur de sol (LL) à la base avec deux boulons M6X10 (CC) et deux rondelles $\Phi 6$ (GG), connectez le fixateur de sol (LL) avec deux écrous M6 (MM). Fixez deux autres fixateurs de sol (LL) avec des boulons et des écrous, et renversez la base (K).

Avis: Les clous 1981-RTL pour ancrer solidement la base au sol ne sont pas inclus. Les clous doivent être fixés au sol toujours.

Quincaillerie Utilisée

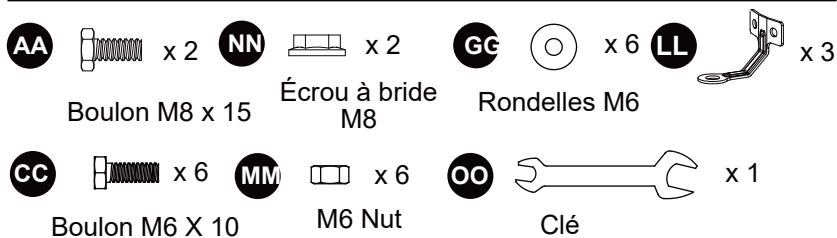

Avis: AA NN déjà assemblé dans J

2. Fixez sans serrer trois supports (I2) à la base avec trois boulons M8 x 15 (AA) vers le bas à travers les supports dans la base.

Quincaillerie Utilisée

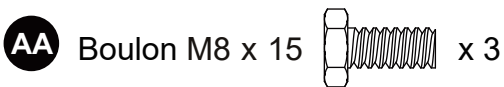

3. Installez le poteau sur trois supports. Fixez le poteau aux supports à l'aide de six boulons M6 x 30 (DD) et de six écrous à bride M6 (BB). Serrez toutes les vis complètement.

Quincaillerie Utilisée

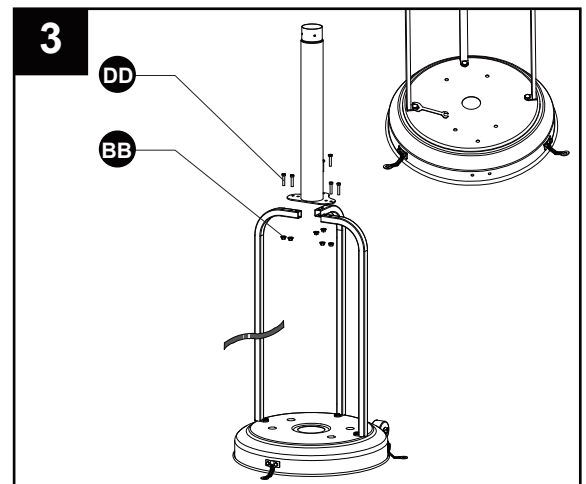
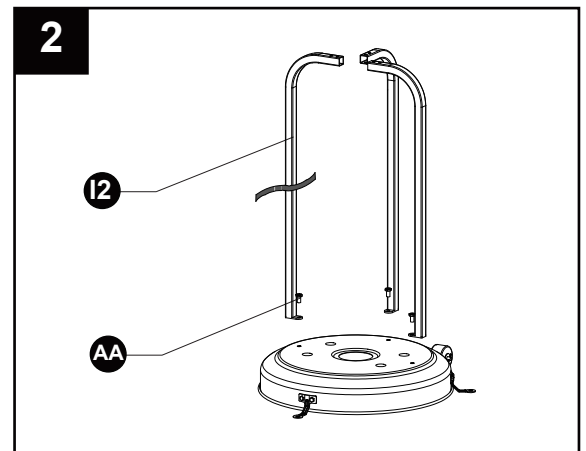
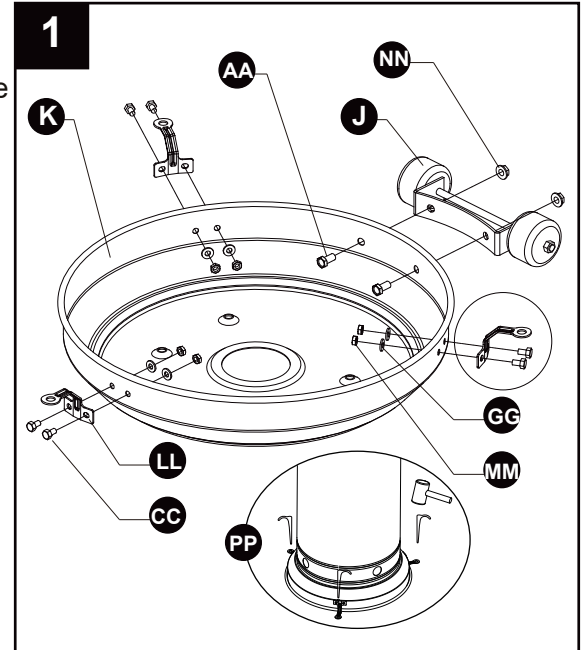
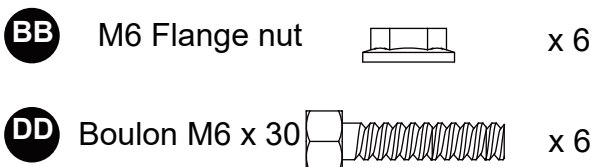

ASSEMBLY INSTRUCTIONS

4. Load cylinder housing (G) onto pole.
Slide cylinder housing down.

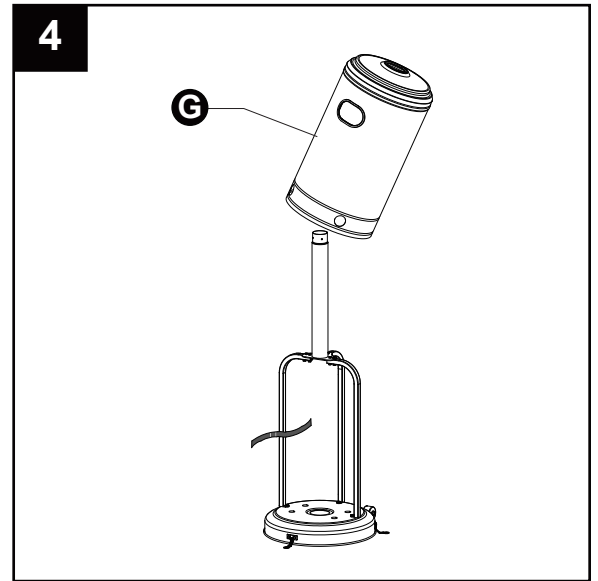

5. Attach three reflector spacers (EE) and three washers Ø8 (FF) to the top of head assembly (C).
Tighten the reflector spacers.

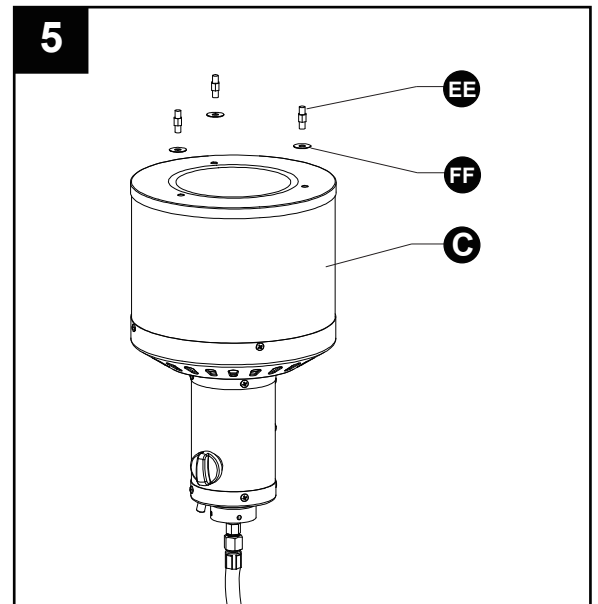

Hardware Used

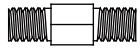
EE Reflector Spacer  x 3

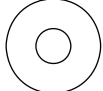
FF Washer $\Phi 8$  x 3

6. Unscrew stainless steel bolts M6 x 10 (CC) from head assembly.

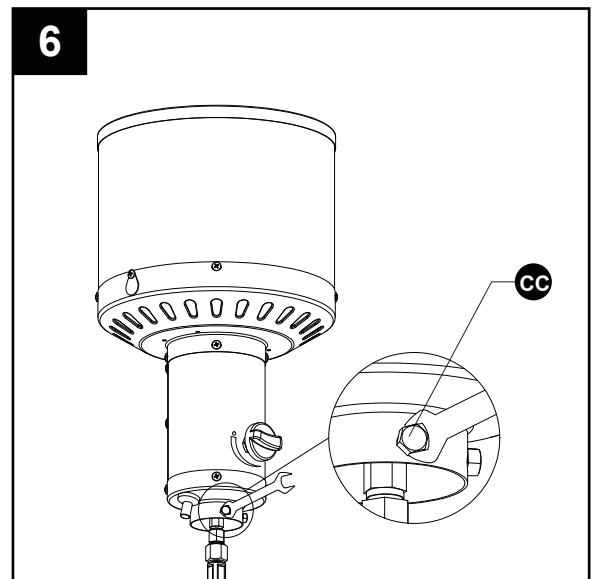

Hardware Used

CC Stainless steel bolt M6 x 10  x 4

ASSEMBLY INSTRUCTIONS

4. Posez le boîtier du cylindre (G) sur le poteau. Faites glisser le boîtier du cylindre vers le bas.

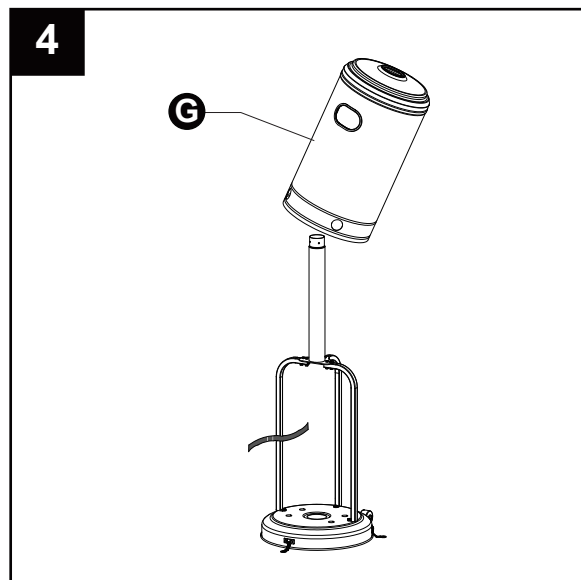

5. Fixez trois écarteurs de réflecteur (EE) et trois rondelles Ø8 (FF) au sommet de l'ensemble supérieur (C). Serrez les écarteurs du réflecteur.

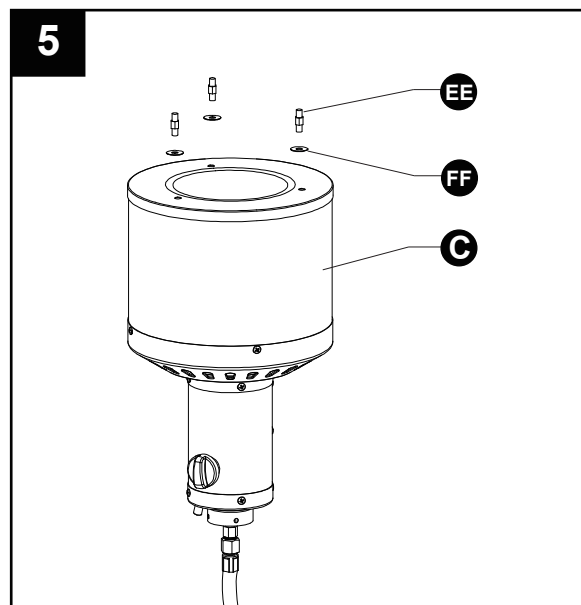

Quincaillerie Utilisée

EE Entretoise de réflecteur  x 3

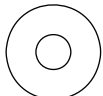
FF Rondelles M8  x 3

6. Dévissez les boulons en acier inoxydable M6 x 10 (CC) de l'ensemble supérieur.

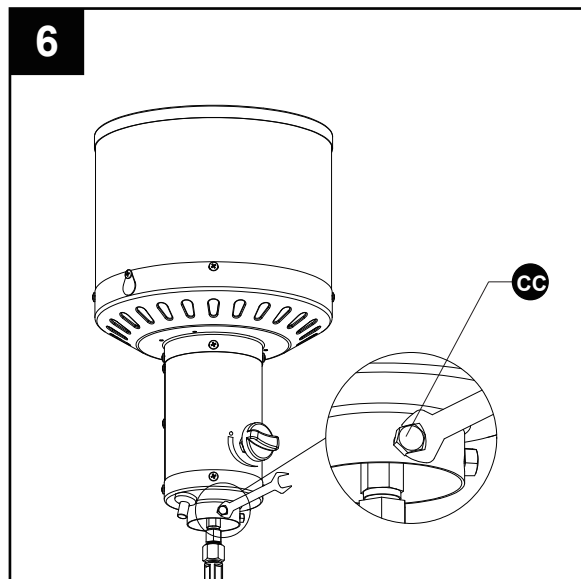

Quincaillerie Utilisée

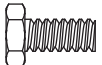
CC Stainless steel Boulon M6 x 10  x 4

ASSEMBLY INSTRUCTIONS

7-1. Insert hose of Head Assembly into Upper Pole (F). Secure Head Assembly to pole with Stainless Steel Bolts. 7-2. Put the Upper Pole (F) onto the Lower Pole (H), using 4pcs Screw 3/16" (KK) to firmly secure 2pcs Pole. The warning label on the Upper Pole should be on the same side as the flat plate of the Lower Pole.

Note: The control knob on head assembly should be above the decal on pole. When applicable, visually checking portions of the hose assembly located within the confines of the heater post.

Hardware Used

KK Screw 3/16"  x 4

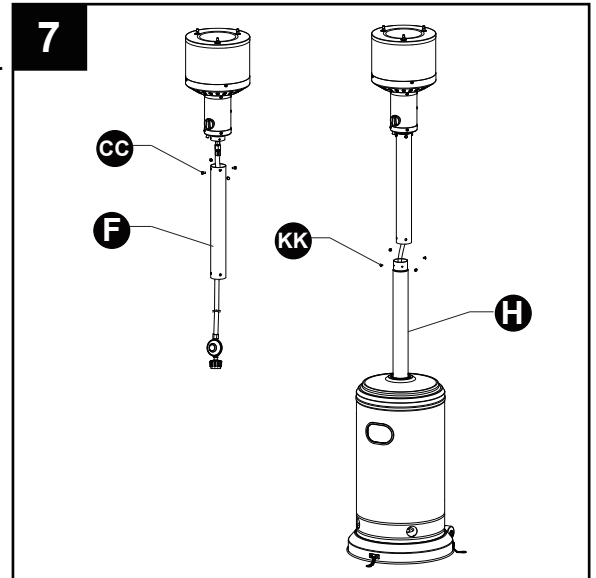

8. WARNING: Remove protective cover before assembling.

Note: If necessary for proper alignment of reflector sections, loosen each bolt prior to further assembly and retighten after sections are aligned.

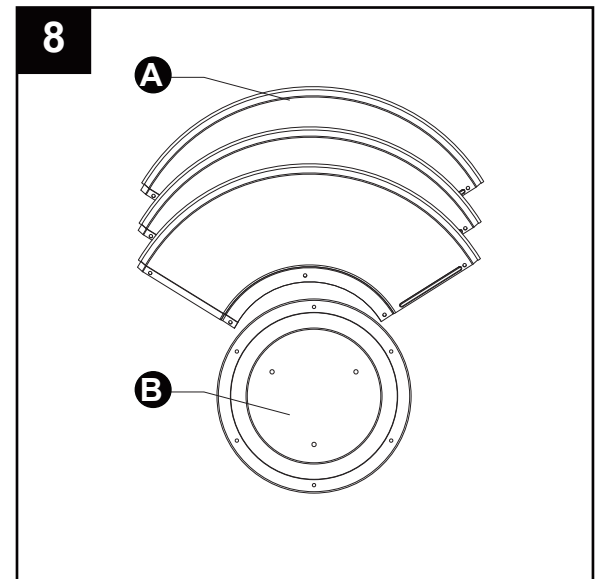

9. Slide two Reflector Panels together. Insert one Screw M6 x 10 (HH). Slide one Washer $\Phi 6$ (GG) over threaded end of Screw M6 x 10 (HH) and screw on Cap Nut (II) loosely.

Hardware Used

GG Washer $\Phi 6$  x 9

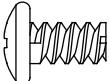
HH Screw M6 x 10  x 9

II Cap Nuts  x 9

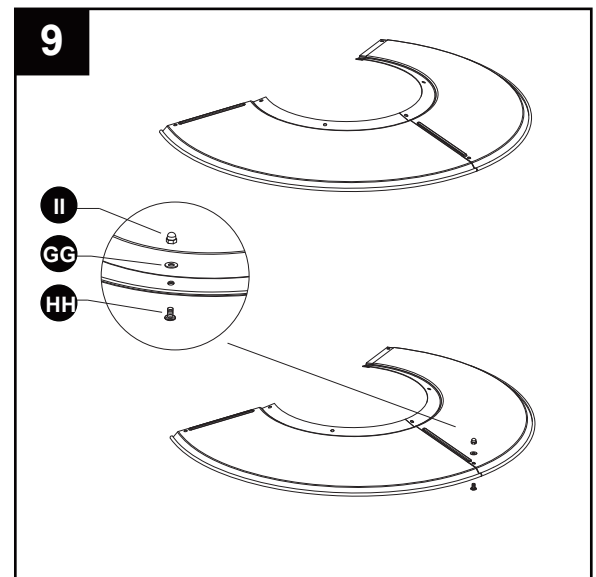

ASSEMBLY INSTRUCTIONS

7-1. Introduisez le tuyau de l'ensemble supérieur dans le poteau supérieur (F). Fixez l'ensemble supérieur au poteau avec des boulons en acier inoxydable.

7-2. Placez le poteau supérieur (F) sur le poteau inférieur (H), à l'aide de 4 vis 3/16" (KK) pour fixer fermement les 2 poteaux. L'étiquette d'avertissement sur le poteau supérieur doit être du même côté que la plaque plate du poteau inférieur.

Avis : Le bouton de commande sur la partie supérieure doit être au-dessus de l'autocollant sur le poteau. Le cas échéant, vérifiez visuellement les parties de l'ensemble de tuyaux situées dans les démarques du poteau de chauffage.

Quincaillerie Utilisée



Vis 3/16"



x 4

8. **AVERTISSEMENT :** Retirez le couvercle de protection avant le montage.

Avis : Si nécessaire pour aligner correctement les sections du réflecteur, desserrez chaque boulon avant de continuer le montage et resserrez-le une fois que les sections soient alignées.

9. Glissez deux panneaux réflecteurs ensemble. Introduisez une vis M6 x 10 (HH). Glissez une rondelle $\Phi 6$ (GG) sur l'extrémité fileté de la vis M6 x 10 (HH) et vissez l'écrou borgne (II) sans serrer.

Quincaillerie Utilisée



Rondelles $\Phi 6$

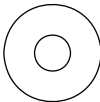

x 9



Vis M6 x 10

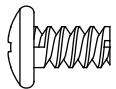

x 9



Écrou borgne



x 9

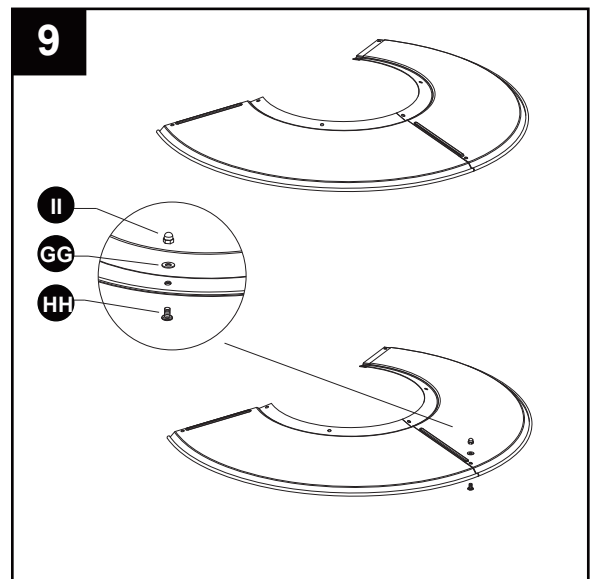
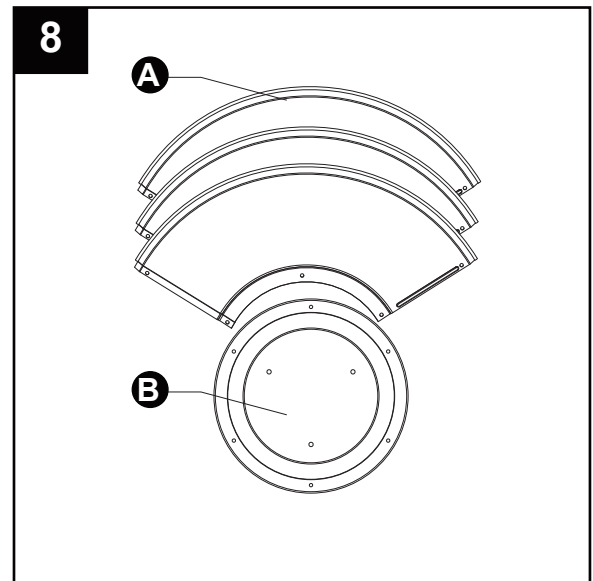
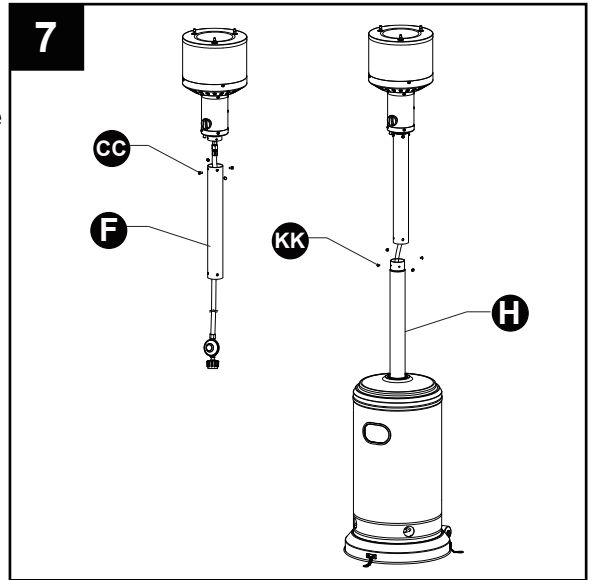

ASSEMBLY INSTRUCTIONS

10. Slide Reflector Plate onto Reflector Panels. Insert one Screw M6 x 10 (HH). Slide one Washer $\Phi 6$ (GG) over threaded end of Screw M6 x 10 (HH) and screw on Cap Nut (II) loosely. Repeat procedure to complete the assembly of all four sections. Fully tighten all of the screws in the rolled edge.

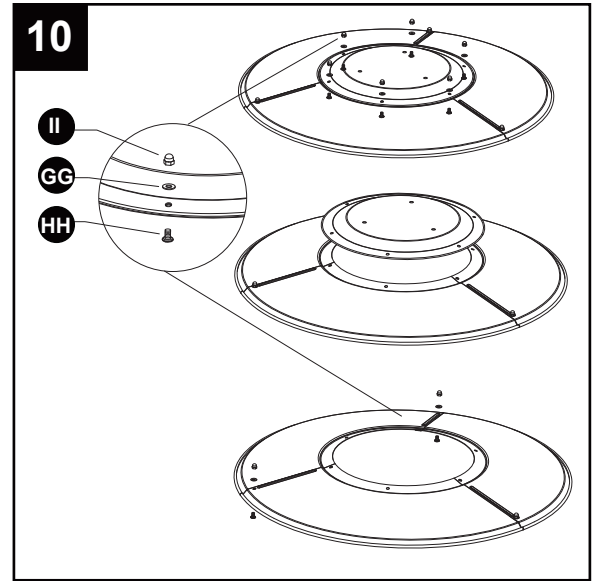

11. Support heater. Slide three Washer $\Phi 8$ (FF) over threaded end of spacer. Align the holes in the Reflector Plate to the 3 Reflector Spacers on the Burner Assembly. Install three Washers $\Phi 8$ on spacers and securely tighten Wing Nuts (JJ) but do not overtighten.

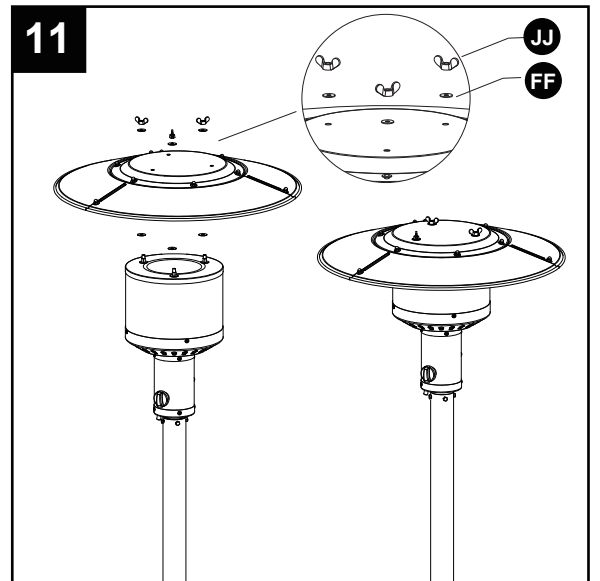

Hardware Used

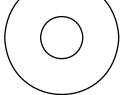
FF Washer $\Phi 8$  x 6

JJ Wing Nut  x 3

ASSEMBLY INSTRUCTIONS

10. Glissez la plaque réfléchissante sur les panneaux réflecteurs.
Insérez une vis M6 x 10 (HH). Glissez une rondelle $\Phi 6$ (GG) sur l'extrémité filetée de la vis M6 x 10 (HH) et vissez l'écrou borgne (II) sans serrer. Répétez la procédure pour terminer le montage des quatre sections. Serrez complètement toutes les vis du bord enroulé.

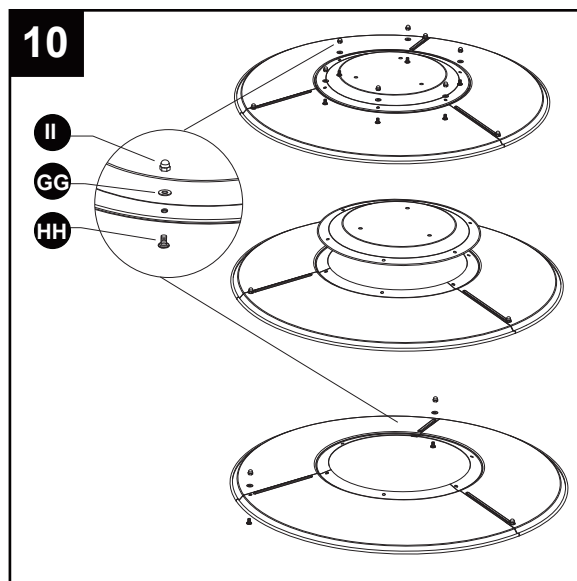

11. Support du Radiateur. Glissez trois rondelles $\Phi 8$ (FF) sur l'extrémité filetée de l'écarteur. Alignez les trous de la plaque réfléchissante avec les 3 écarteurs de réflecteur sur l' montage du brûleur. Installez trois rondelles $\Phi 8$ sur les écarteurs et serrez fermement les écrous papillon (JJ), mais sans trop serrer.

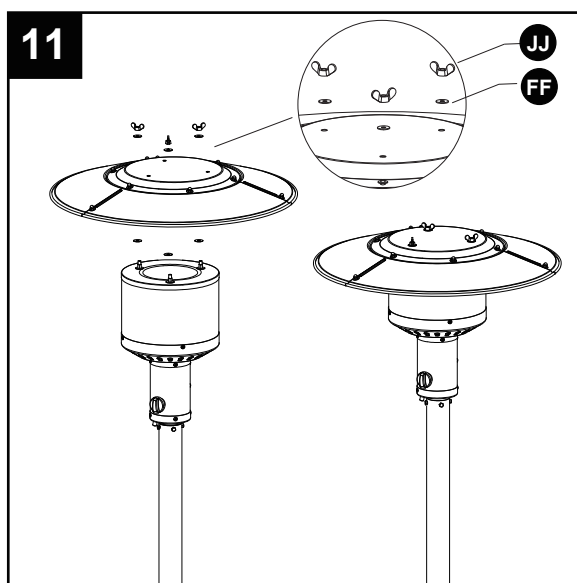

Quincaillerie Utilisée

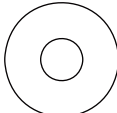
FF Rondelles M8  x 6

JJ Écrou papillon  x 3

ASSEMBLY INSTRUCTIONS

12. Connect hose and regulator to cylinder.
The propane gas and cylinder are sold separately.

Every part of the heater shall be secure against displacement and shall be constructed to maintain a fixed relationship between essential parts under normal and reasonable conditions of handling and usage. Parts not permanently secured shall be designed so they cannot be incorrectly assembled and cannot be improperly located or misaligned in removing or replacing during cleaning or other servicing.

Use a standard 20 lb. propane cylinder only (approximately 12.2 in. / 31cm. in diameter and 17.9 in. / 45.5cm high).

Use this heater only with a propane vapor withdrawal supply system. See chapter 5 of the standard for storage and handling of liquefied petroleum gas, ANS/NFPA 58. Your local library or fire department should have this book.

Storage of an appliance indoors is permissible only if the cylinder is disconnected and removed from the appliance. A cylinder must be stored outdoors in a well-ventilated area out of the reach of children.

A disconnected cylinder must have dust caps tightly installed and must not be stored in a building, garage or any other enclosed area. The maximum inlet gas supply pressure: 250 psi /1750 kPa. The minimum inlet gas supply pressure: 5 psi /35kPa. Manifold pressure with regulator provided: 11 inch W.C/ 2.74 kPa. The minimum hourly of 17000 Btu /4.98 kW is required input rating for an appliance for automatic operation at ratings less than full input rating.

The pressure regulator and hose assembly supplied with the appliance must be used.

The installation must conform with local codes, or in the absence of local codes, with national fuel gas code, ANS Z223.1/NFPA54, natural gas and propane Installation Code, CSA B149.1, or propane storage and handling code, B149.2.

The knob on the propane tank must be closed. Make sure that the knob is turned ↻ clockwise to a full stop. The cylinder supply system must be arranged for vapor withdrawal. Check that the control knob on the control unit is turned off. Hold the regulator in one hand and insert the nipple into the valve outlet. Be sure the nipple is centered in the valve outlet. The coupling nut connects to the large outside threads on the valve outlet. Hand-tighten the coupling nut ↻ clockwise until it comes to a full stop. Firmly tighten by hand only.

To Disconnect: Fully close the tank valve by turning ↻ clockwise. Turn the coupling nut ↻ counterclockwise until the regulator assembly detaches.

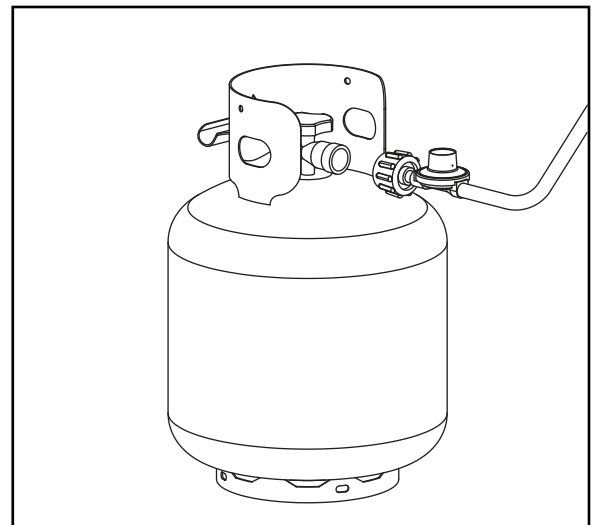
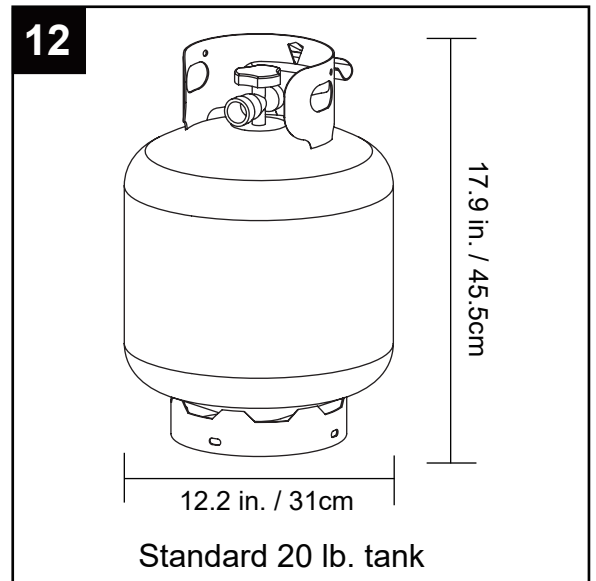

ASSEMBLY INSTRUCTIONS

12. Connectez le tuyau et le régulateur à la bombonne.
Le gaz propane et la bombonne se vendent séparément.

Chaque partie de l'appareil de chauffage doit être stabilisée contre tout déplacement et doit être construite pour maintenir une relation fixe entre les pièces essentielles dans des conditions normales et raisonnables de manipulation et d'utilisation. Les pièces qui ne sont pas fixées de manière permanente doivent être envisagées de manière à ne pas être mal assemblées et à ne pas être mal situées ou mal alignées quand on l'enlève ou le remplace lors d'un nettoyage ou d'un autre entretien.

Utilisez uniquement une bombonne de propane standard de 20 lb (environ 12,2 po / 31 cm de diamètre et 17,9 po / 45,5 cm de hauteur).

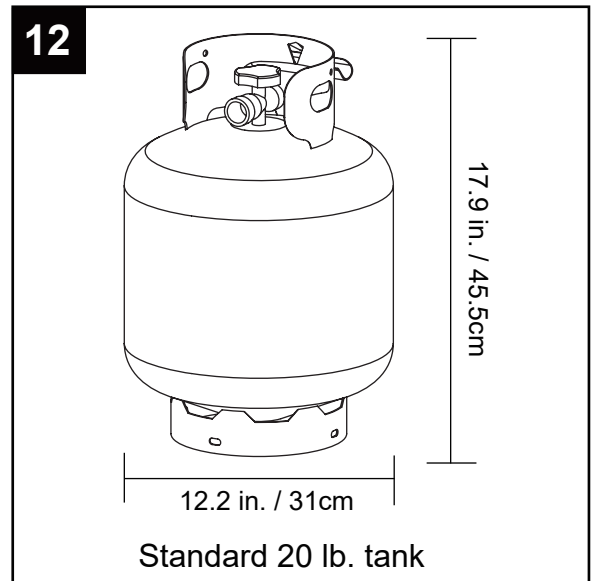

Utilisez ce radiateur uniquement avec un système de rétraction de vapeur de propane. Voir le chapitre 5 de la norme sur le stockage et la manipulation du gaz de pétrole liquéfié, ANS/NFPA 58. Votre bibliothèque locale ou votre service de pompiers devraient avoir ce livre.

Le stockage d'un appareil à l'intérieur n'est autorisé que si la bombonne est débranchée et retirée de l'appareil. Une bombonne doit être stockée à l'extérieur dans un endroit bien aéré, hors de portée des enfants. Une bouteille déconnectée doit avoir des capuchons anti-poussière bien installés et ne doit pas être stockée dans un bâtiment, un garage ou tout autre espace clos. Pression maximale d'alimentation de gaz : 250 psi / 1 750 kPa.

La pression minimale d'alimentation de gaz : 5 psi / 35 kPa. Pression du collecteur avec régulateur fourni : 11 pouces W.C/ 2,74 kPa. La puissance horaire minimale de 17 000 Btu / 4,98 kW est la puissance nominale d'alimentation requise pour un appareil destiné à un fonctionnement automatique à des puissances inférieures à la puissance nominale d'alimentation maximale.

Le régulateur de pression et l'ensemble de tuyaux fournis avec l'appareil doivent être utilisés.

L'installation doit être conforme aux codes locaux ou, en l'absence de codes locaux, au code national du gaz combustible, ANS Z223.1/NFPA54, au code d'installation du gaz naturel et du propane, CSA B149.1, ou au code de stockage et de manipulation du propane, B149. 2.

Le bouton de la bombonne de propane doit être fermé. Assurez vous que le bouton est tourné vers la droite jusqu'à l'arrêt complet. Le système d'alimentation de la bombonne doit être ajusté pour l'évacuation de vapeur. Vérifiez que le bouton de commande du panneau de commande de l'appareil est éteint. Tenez le régulateur dans une main et introduisez l'embout dans la sortie de la vanne. Assurez-vous que l'embout est centré dans la sortie de la vanne. L'écrou d'accouplement se connecte aux gros filetages extérieurs de la sortie de la vanne. Serrez à la main l'écrou d'accouplement vers la droite jusqu'à ce qu'il arrive à un arrêt complet. Serrez fortement mais à la main uniquement.

Pour déconnecter : fermez complètement l'alimentation de la bombonne en tournant vers la droite.

Tournez l'écrou d'accouplement dans le sens inverse, vers la gauche jusqu'à ce que l'ensemble régulateur se détache.

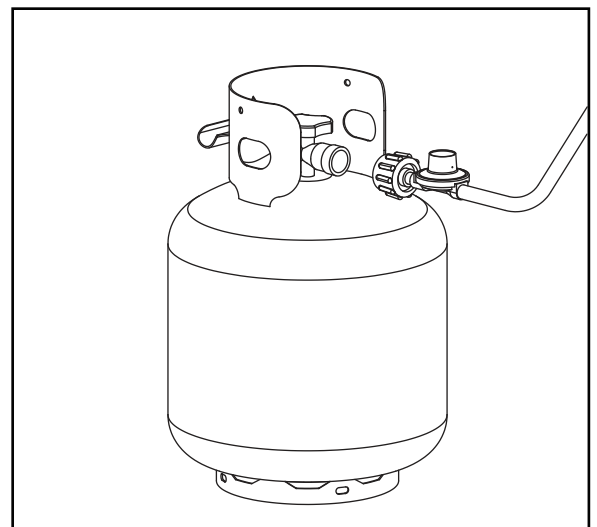

ASSEMBLY INSTRUCTIONS

A dented, rusted or damaged propane cylinder may be hazardous and should be checked by your cylinder supplier. Never use a propane cylinder with a damaged valve connection.

The propane cylinder must be constructed and marked in accordance with the specifications for propane gas cylinders of the U.S. Department of Transportation (DOT) or the standard for cylinders, spheres and tubes for transportation of dangerous goods and commission, CAN/CSA-B339.

The cylinder must have a listed overfilling prevention device.

The cylinder must have a connection device compatible with the connection for the appliance.

The cylinder used must include a collar to protect the cylinder valve.

Never connect an unregulated propane cylinder to the heater.

Attach regulator to cylinder. Complete attachment.

Install cylinder.

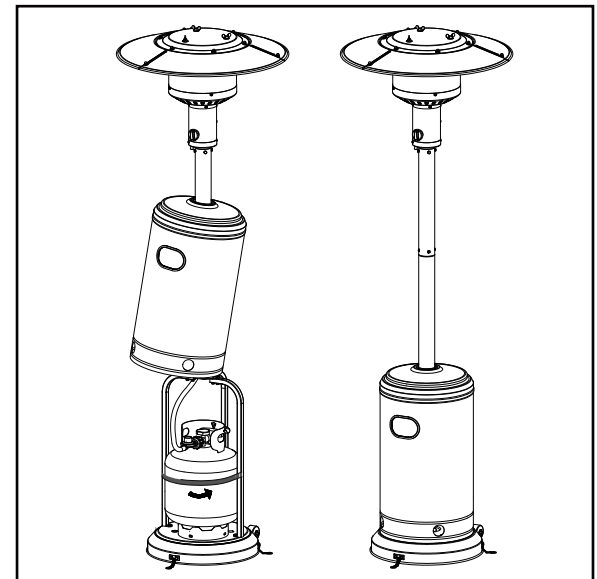
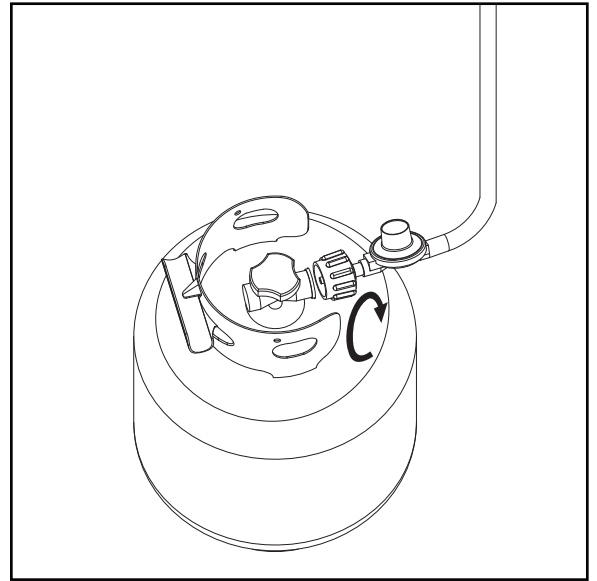

- Do not store a spare propane gas cylinder under or near this appliance;
- Never fill the cylinder beyond 80 percent full;
- Place the dust cap on the cylinder valve outlet whenever the cylinder is not in use. Only install the type of dust cap on the cylinder valve that is provided with the cylinder valve. Other type of caps or plugs may result in leakage of propane.

ASSEMBLY INSTRUCTIONS

Une bombonne de propane abîmée, rouillée ou endommagée peut être dangereuse et doit être vérifiée par votre fournisseur de bombonnes. N'utilisez jamais une bombonne de propane avec un raccord de vanne endommagé.

La bombonne de propane doit être construite et marquée conformément aux spécifications pour les bombonnes de gaz propane du Département des transports des États-Unis (DOT) ou à la norme pour les bombonnes, sphères et tubes pour le transport de marchandises dangereuses et la commission, CAN/CSA-B339.

La bombonne doit être équipée d'un dispositif anti-remplissage homologué.

La bombonne doit être équipée d'un dispositif de raccordement compatible avec le raccordement de l'appareil.

La bombonne utilisée doit comprendre un collier de protection pour la vanne de la bombonne.

Ne connectez jamais une bombonne de propane non réglementée au radiateur.

Fixez le régulateur au cylindre. Finissez le montage.

Installez le cylindre.

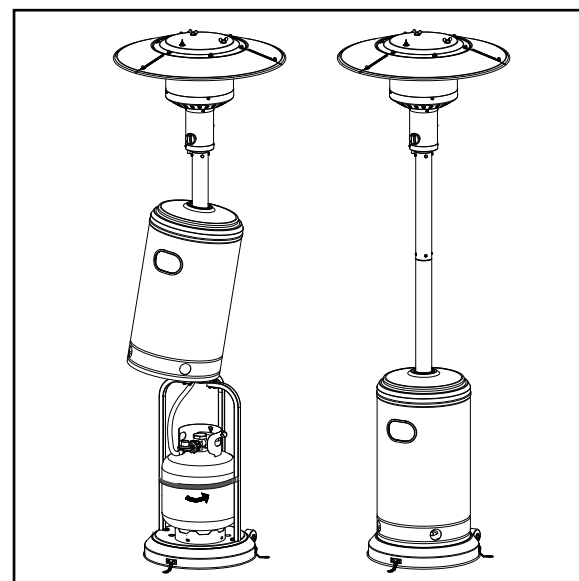
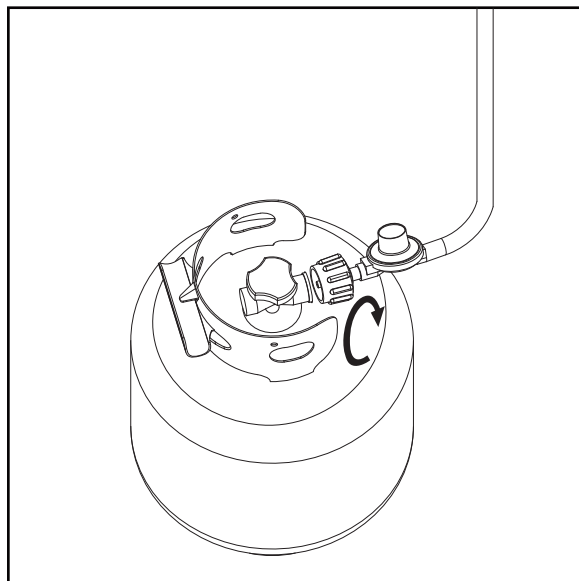

- Ne gardez pas de bombonne de gaz propane de recharge sous ou à proximité de cet appareil ;
- Ne remplissez jamais la bombonne à plus de 80 % ;
- Lorsque la bombonne n'est pas utilisée, placez le capuchon anti-poussière sur la sortie de la vanne de la bombonne. Installez uniquement le type de capuchon anti-poussière fourni avec la vanne de la bombonne sur la vanne de la bombonne. Les autres types de capuchons ou de bouchons peuvent entraîner une fuite de propane

OPERATION INSTRUCTIONS

Leak Check

WARNING

- Perform all leak tests outdoors.
- Extinguish all open flames.
- NEVER leak test when smoking.
- Do not use the heater until all connections have been leak tested and do not leak.

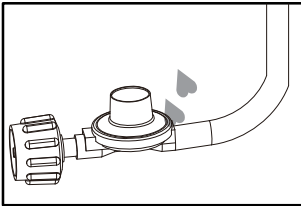

Hose / Regulator
connection

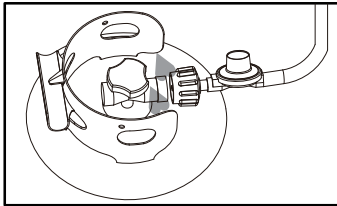

Regulator / Cylinder
connection

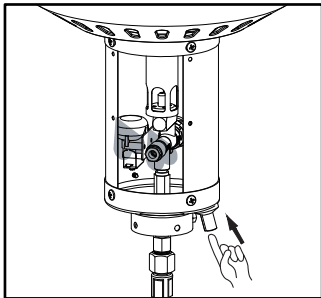

1. Make 2-3 oz. of leak check solution (one part liquid dishwashing detergent and three parts water).
2. Apply several drops of solution where hose attaches to regulator.
3. Apply several drops of solution where regulator connects to cylinder.
4. Make sure all patio heater and light valves are OFF.
5. Turn cylinder valve ON.

If bubbles appear at any connection, there is a leak.

1. Turn cylinder valve OFF.
2. If leak is at hose/regulator connection: tighten connection and perform another leak test. If bubbles continue appearing, the hose should be returned to the place of purchase.
3. If leak is at regulator/cylinder valve connection: disconnect, reconnect, and perform another leak check. If you continue to see bubbles after several attempts, cylinder valve is defective and should be returned to cylinder's place of purchase.

If NO bubbles appear at any connection, the connections are secure.

NOTE: Whenever gas connections are loosened or removed, you must perform a complete leak test.

4. Complete installation.

Contrôle de Fuites



AVERTISSEMENT

- Effectuer tous les contrôles de fuites à l'extérieur
- Éteignez toutes les flammes nues
- NE JAMAIS faire le contrôle de fuites en fumant
- N'utilisez pas le radiateur tant que toutes les connexions ne soient pas contrôlées et qu'elles ne fuient pas.

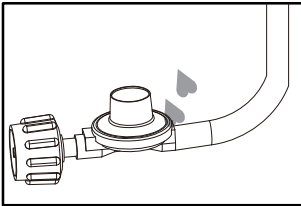

Tuyau / Connexion
du Régulateur

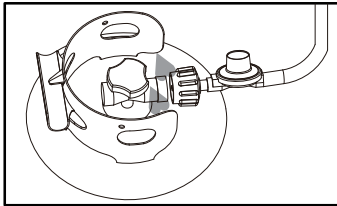

Régulateur / Connexion
de la Bombonne

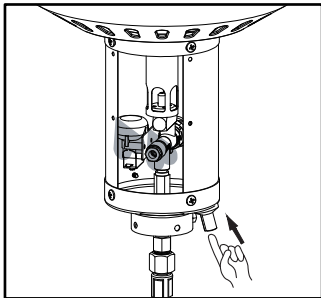

1. Préparez 2 à 3 onces. de solution de contrôle des fuites (une part de détergent à vaisselle liquide et trois parts d'eau).
2. Appliquez plusieurs gouttes de cette solution à l'endroit où le tuyau se connecte au régulateur.
3. Appliquez plusieurs gouttes de solution à l'endroit où le régulateur se connecte à la bombonne.
4. Assurez-vous que le chauffage de terrasse et les valves d'éclairage sont éteints.
5. Pivotez la vanne de la bombonne vers OFF (éteint).

Si des bulles apparaissent sur n'importe quelle connexion, il y a une fuite.

1. Tournez la vanne de la Bombonne vers OFF (éteint).
2. Si la fuite se trouve au niveau de la connexion tuyau/régulateur : resserrez la connexion et effectuez un autre contrôle de fuites. Si des bulles continuent à se montrer, il faudra retourner le tuyau au lieu d'achat.
3. Si la fuite se trouve au niveau de la connexion du régulateur/vanne de la bombonne : débranchez, rebranchez et effectuez un autre contrôle de fuites. Si vous continuez à voir des bulles après plusieurs tentatives, la vanne de la bombonne est défectueuse et doit être retourné au lieu d'achat de la bombonne.

S'il n'y a pas de bulles sur aucune connexion, les connexions sont solides.

REMARQUE : Chaque fois que les connexions du gaz sont desserrées ou retirés, vous devez effectuer un contrôle de fuites complet.

4. Finissez l'installation

OPERATION INSTRUCTIONS

DANGER

- CARBON MONOXIDE HAZARD
- For outdoor use only. Never use inside house, or other unventilated or enclosed areas. This heater consumes air (oxygen). Do not use in unventilated or enclosed areas to avoid endangering your life.

Caution: Do not attempt to operate until you have read and understand all General Safety Information in this manual and all assembly is complete and leak checks have been performed.

This appliance shall be used only in a well-ventilated space and shall not be used in a building, garage or any other enclosed area.

An appliance may be installed with shelter no more inclusive than:

- 1) With walls on all sides, but with no overhead cover.*
- 2) Within a partial enclosure which includes an overhead cover and no more than two side walls. These side walls may be parallel, as in a breezeway, or at right angles to each other.*
- 3) Within a partial enclosure which includes an overhead cover and three side walls, as long as 30 percent or more of the horizontal periphery of the enclosure is permanently open.*

Before Turning Gas Supply ON:

1. Your heater was designed and approved for outdoor use only. Do NOT use it inside a building, garage, or any other enclosed area.
2. Make sure surrounding areas are free of combustible materials, gasoline, and other flammable vapors or liquids.
3. Ensure that there is no obstruction to air ventilation. Be sure all gas connections are tight and there are no leaks.
4. Be sure the cylinder cover is clear of debris. Be sure any component removed during assembly or servicing is replaced and fastened prior to starting.

Before Lighting:

1. Heater should be thoroughly inspected before each use, and by a qualified service person at least annually. If relighting a hot heater, always wait at least 5 minutes.
2. Inspect the visible portion of the hose before each use of the appliance. If the hose leaks, it must be replaced prior to operation. Only use the replacement hose assembly specified by manufacturer.
3. The pressure regulator and hose assembly supplied with the appliance must be used. Replacement pressure regulators and hose assemblies must be those specified by the appliance manufacturer.

DANGER

- MONOXYDE DE CARBONE

- Solo para uso en exteriores. Ne jamais utiliser à l'intérieur de la maison ou dans d'autres endroits non ventilés ou clos. Ce chauffage consomme de l'air (oxygène). Ne pas utiliser dans des endroits non ventilés ou clos pour éviter de mettre votre vie en danger.

Attention: *N'essayez pas de faire fonctionner l'appareil tant que vous n'avez pas lu et compris toutes les informations générales de sécurité contenues dans ce manuel et que tous le montage soit terminé et que les contrôles de fuites ne soient pas effectués.*

Cet appareil ne doit être utilisé que dans un espace bien ventilé et ne doit jamais être utilisé dans un bâtiment, un garage ou n'importe quel endroit clos.

Un appareil peut être installé avec un abri ne dépassant pas :

1) Avec des murs latéraux de tous côtés, mais sans toiture.

2) Dans une enceinte partielle comprenant une toiture et pas plus de deux murs latéraux. Ces murs latéraux peuvent être parallèles, comme dans un passage couvert, ou perpendiculaires les unes aux autres.

3) Dans une enceinte partielle comprenant une toiture et trois murs latéraux, à condition que 30 pour cent ou plus de la périphérie horizontale de l'enceinte soit toujours ouverte.

Avant d'Ouvrir l'Alimentation de Gaz:

1. Votre radiateur a été conçu et approuvé pour utiliser à l'extérieur uniquement. Ne l'utilisez PAS à l'intérieur d'un bâtiment, d'un garage ou de tout autre espace clos.
2. Assurez-vous que les zones environnantes sont dégagées de matériaux combustibles, d'essence et d'autres vapeurs ou liquides inflammables.
3. Assurez-vous qu'il n'y a aucun obstacle pour la ventilation. Assurez-vous que tous les connexions de gaz sont serrés et qu'il n'y a pas de fuites.
4. Assurez-vous que le couvercle de la bombonne est dégagé de débris. Assurez-vous que tout composant retiré lors du montage ou de l'entretien a été remplacé et fixé avant d'allumer.

Avant d'allumer :

1. Le radiateur doit être soigneusement vérifié avant chaque emploi et par un technicien d'entretien qualifié au moins une fois par an. Si vous rallumez un radiateur chaud, attendez toujours qu'il refroidisse au moins 5 minutes.
2. Vérifiez la partie visible du tuyau avant chaque emploi de l'appareil. Si le tuyau a une fuite, il doit être remplacé avant l'emploi. Utilisez uniquement le tuyau de rechange spécifié par le fabricant.
3. L'ensemble régulateur de pression et tuyau fourni avec l'appareil doit être utilisé. Les régulateurs de pression et les ensembles de tuyau doivent être ceux spécifiés par le fabricant de l'appareil.

OPERATION INSTRUCTIONS

Lighting:

1. Turn on the valve on the gas cylinder.
 2. Press and turn the control knob to HIGH (maximum) position (counter-clockwise 90°). (Figure 1)
 3. Holding down the control knob, press the igniter button several times until the main flame is ignited. Release the control knob 10 seconds after the ignition.
 4. Turn the control knob to LOW (minimum) and leave it there for 5 minutes or more before turning the knob to the desired temperature setting. (Figure 2)
 5. If the burner flame goes out, turn off the heater and wait at least 5 minutes or more to let the gas dissipate before re-lighting to avoid gas explosion.
- Repeat steps 2 to 4.

Note: Improper operation, can cause injury or property damage. If burner fails to remain lit, all valves should be closed and a waiting period of at least 5 minutes should pass before attempting to light.

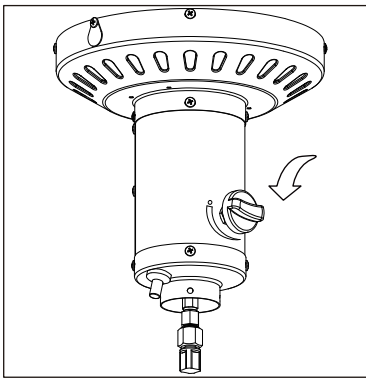

Figure 1

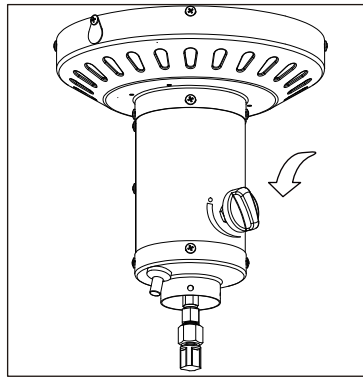

Figure 2

If you experience any ignition problem please consult “Troubleshooting” on page 36.

Caution: Avoid inhaling fumes emitted from the heater’s first use. Smoke and odor from the burning of oils used in manufacturing will appear. Both smoke and odor will dissipate after approximately 30 minutes. The heater should NOT produce thick black smoke.

Note: The burner may be noisy when initially turned on.

Turn the knob to the level of heat desired.

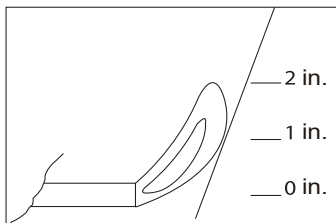

Normal

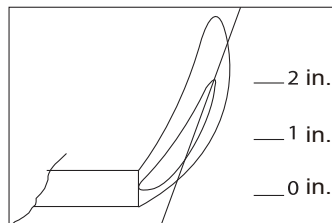

Abnormal

OPERATION INSTRUCTIONS

Allumage:

1. Ouvrez la vanne de la bombonne de gaz.
 2. Appuyez et tournez le bouton de commande jusqu'à la position HIGH (maximale) (tournez 90° vers la gauche). (Figure 1)
 3. En maintenant le bouton de commande enfoncé, appuyez plusieurs fois sur le bouton d'allumage jusqu'à ce que la flamme principale s'allume. Relâchez le bouton de commande 10 secondes après le contact.
 4. Tournez le bouton de commande vers la position LOW (minimum) et gardez-le là pendant 5 minutes ou plus avant de tourner le bouton vers le niveau de température désiré. (Figure 2)
 5. Si la flamme du brûleur s'éteint, éteignez le radiateur et attendez au moins 5 minutes ou plus pour laisser le gaz se dissiper avant de rallumer évitant ainsi une explosion de gaz.
- Répétez les étapes de 2 à 4.

Avis : Un emploi irrégulier peut provoquer des blessures ou des dommages matériels. Si le brûleur ne reste pas allumé, toutes les vannes doivent se fermer et il faudra attendre au moins 5 minutes avant d'essayer de rallumer.

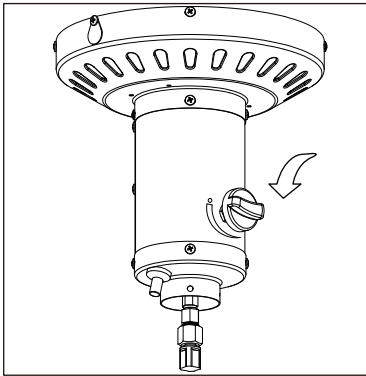

Figure 1

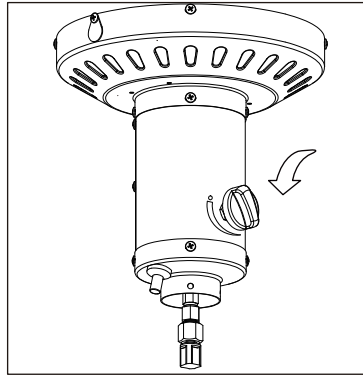

Figure 2

Si vous rencontrez un problème d'allumage, veuillez consulter « Dépannage » sur la page 37.

Attention : Évitez d'inhaler les vapeurs émises lors de la première utilisation du radiateur. De la fumée et des odeurs provenant de la combustion des huiles utilisées dans la fabrication dégraderont. La fumée et l'odeur se dissiperont après environ 30 minutes. Le radiateur ne doit PAS produire de fumée noire épaisse.

Avis : Le brûleur peut être bruyant lors de sa première mise en marche.

Tournez le bouton jusqu'au niveau de chaleur désiré.

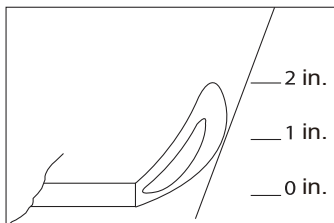

Normal

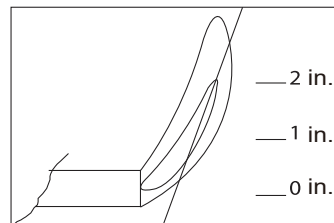

Abnormal

OPERATION INSTRUCTIONS

WARNING

FOR YOUR SAFETY

Be careful when attempting to manually ignite this heater. Holding in the control knob for more than 10 seconds before igniting the gas will cause a ball of flame upon ignition.

When Heater is ON:

Emitter screen will become bright red due to intense heat. The color is more visible at night. Burner will display tongues of blue and yellow flame. These flames should not be yellow or produce thick black smoke, indicating an obstruction of airflow through the burners. The flame should be blue with straight yellow tops. If excessive yellow flame is detected, turn off heater and consult “Troubleshooting” on page 36.

Re-lighting:

1. Turn control knob to OFF.
2. Repeat the “Lighting” steps on prior page.

WARNING

FOR YOUR SAFETY

Heater will be hot after use. Handle with extreme care.

Shut Down:

Turn cylinder valve clockwise to OFF and disconnect regulator when heater is not in use.

Note: After use, some discoloration of the emitter screen is normal.

Operation Checklist

For a safe and pleasurable heating experience, perform this check before each use.

Before Operating:

1. I am familiar with entire owner’s manual and understand all precautions noted.
2. All components are properly assembled, intact and operable.
3. No alterations have been made.
4. All gas connections are secure and do not leak.
5. Wind velocity is below 10 mph.
6. Unit will operate at reduced efficiency below 40°F.
7. Heater is outdoors (outside any enclosure).
8. There is adequate fresh air ventilation.



AVERTISSEMENT

POUR VOTRE SÉCURITÉ

Soyez prudent lorsque vous essayez d'allumer ce radiateur manuellement. Si vous appuyez le bouton de commande pendant plus de 10 secondes avant d'allumer le gaz il se produira une boule de flammes lors de l'allumage.

Pendant que le radiateur est allumé :

La grille de l'émetteur deviendra rouge vive à cause de la chaleur intense. La couleur est plus visible la nuit. Le brûleur montrera des langues de flammes bleues et jaunes. Ces flammes ne doivent pas être jaunes ou produire une épaisse fumée noire, indiquant une obstruction du flux d'air à travers les brûleurs. La flamme doit être bleue avec des pointes jaunes droites. Si une flamme jaune excessive est détectée, éteignez le radiateur et consultez la section « Dépannage » sur la page 37.

Re-lighting:

1. Tournez le bouton de commande vers la position OFF.
2. Répétez les étapes de la section « Éclairage » de la page antérieure.



AVERTISSEMENT

POUR VOTRE SÉCURITÉ

Le radiateur sera chaud après l'emploi. Manipulez-le avec un soin extrême.

Éteinte:

Tournez la vanne de la bombonne vers la droite jusqu'à la position OFF et débranchez le régulateur lorsque le chauffage n'est pas utilisé.

Remarque : Après l'emploi, une certaine décoloration de la grille de l'émetteur est normale.

Liste de contrôle d'utilisation

Pour une expérience de chauffage assurée et agréable, effectuez cette vérification avant chaque utilisation.

Avant D'utiliser:

1. Je connais l'intégralité du manuel du propriétaire et je comprends toutes les précautions indiquées.
2. Tous les composants sont correctement assemblés, intacts et utilisables.
3. Aucune modification n'a été réalisée.
4. Toutes les connexions de gaz sont sécurisés et ne fuient pas.
5. La vitesse du vent est inférieure à 10 mph.
6. L'appareil fonctionnera à efficacité réduite en dessous de 40 °F.
7. Le radiateur est à l'extérieur (hors de toute enceinte).
8. Il y a une ventilation appropriée d'air frais.

OPERATION INSTRUCTIONS

9. Heater is away from gasoline or other flammable liquids or vapors.
10. Heater is away from windows, air intake openings, sprinklers and other water sources.
11. Heater is at least 3 feet on top and at least 3.3 feet on sides from combustible materials.
12. Heater is on a hard and level surface.
13. There are no signs of spider or insect nests.
14. All burner passages are clear.
15. All air circulation passages are clear.
- 16. Children and adults should be alerted to the hazards of high surface temperatures and should stay away to avoid burns or clothing ignition.**
- 17. Young children should be carefully supervised when they are in the area of the heater.**
- 18. Clothing or other protective material should not be hung from the heater, or placed on or near the heater.**
- 19. Any guard or other protective device removed for servicing the heater must be replaced prior to operating the heater.**
- 20. Installation and repair should be done by a qualified service person. The heater should be inspected before use and at least annually by a qualified service person.**
- 21. More frequent cleaning may be required as necessary. It is imperative that control compartment, burner and circulating air passageways of the heater be kept clean.**

After Operation

1. Gas control is in OFF position.
2. Gas tank valve is OFF.
3. Disconnect gas line.

CARE AND MAINTENANCE

WARNING

FOR YOUR SAFETY:

- Do NOT touch or move heater for at least 45 minutes after use.
- Reflector is hot to the touch.
- Allow reflector to cool before touching.

To enjoy years of outstanding performance from your heater, make sure you perform the following maintenance activities on a regular basis:

Keep exterior surfaces clean.

1. Use warm soapy water for cleaning. Never use flammable or corrosive cleaning agents.
2. While cleaning your unit, be sure to keep the area around the burner assembly dry at all times. Do not submerge the control valve assembly. If the gas control is submerged in water, do NOT use it. It must be replaced.
 - a. Keep the appliance area clear and free from combustible materials, gasoline and other flammable vapors and liquids.
 - b. Do not obstruct the flow of combustion and ventilation air.
 - c. Keep the ventilation opening(s) of the cylinder enclosure free and clear from debris.
3. Air flow must be unobstructed. Keep controls, burner, and circulating air passageways clean.

INSTRUCTIONS DE FONCTIONNEMENT

9. Le radiateur est éloigné de l'essence ou d'autres liquides ou vapeurs inflammables.
10. Le radiateur est éloigné des fenêtres, des ouvertures d'entrée d'air, des gicleurs et d'autres sources d'eau.
11. Le radiateur est à au moins 3 pieds sur le dessus et à au moins 3,3 pieds sur les côtés des matériaux combustibles.
12. Le radiateur est sur une surface dure et plane.
13. Il n'y a aucun signe de nids d'araignées ou d'insectes.
14. Tous les passages du brûleur sont dégagés.
15. Tous les passages de circulation d'air sont dégagés.
16. Les enfants et les adultes doivent être avertis des dangers des températures élevées de la surface élevées et rester à l'écart pour éviter des brûlures ou l'ignition des vêtements.
17. Les jeunes enfants et les animaux domestiques doivent être surveillés attentivement lorsqu'ils se trouvent dans la zone du radiateur.
18. Les vêtements ou autres matériaux inflammables ne doivent jamais être suspendus sur le radiateur, ni placés sur ou à proximité du radiateur.
19. Tout blindage ou autre dispositif de protection retiré lors de l'entretien du radiateur doit être remplacé avant de mettre le radiateur en marche.
20. L'installation et la réparation doivent être effectuées par un technicien qualifié. Le radiateur doit être examiné par un technicien qualifié avant l'emploi et au moins une fois par an.
21. Un nettoyage plus fréquent peut être important si nécessaire. Il est impératif que le compartiment de commande, les brûleurs et les passages de circulation d'air de l'appareil de chauffage soient toujours propres.

Après l'Emploi

1. Le contrôle de gaz est sur la position OFF (éteint).
2. La vanne de la bombonne de gaz est fermée (OFF).
3. La ligne du gaz est déconnectée.

SOIN ET ENTRETIEN



AVERTISSEMENT

FOR YOUR SAFETY:

- Ne touchez pas et ne déplacez pas le radiateur pendant au moins 45 minutes après l'emploi.
- Le réflecteur est chaud au toucher.
- Laissez le réflecteur refroidir avant de le toucher.

Pour profiter des années d'emploi exceptionnel de votre appareil de chauffage, assurez-vous d'effectuer régulièrement les activités d'entretien suivantes :

Maintenez les surfaces extérieures propres.

1. Utilisez de l'eau chaude savonneuse pour le nettoyage. N'utilisez jamais de produits de nettoyage inflammables ou corrosifs.
2. Lors du nettoyage de votre appareil, assurez-vous de garder la zone autour du brûleur sèche à tout moment. Ne submergez pas l'ensemble de la vanne de commande. Si le contrôle de gaz est immergé dans l'eau, ne l'utilisez PAS. Il doit être remplacé. use it. It must be replaced.
 - a. Gardez la zone de l'appareil dégagée et hors de matériaux combustibles, d'essence et d'autres vapeurs et liquides inflammables.
 - b. Ne pas bloquer le flux d'air de combustion et de ventilation.
 - c. Maintenez les ouvertures de ventilation de l'enceinte de la bombonne dégagées et sans débris.
3. La circulation de l'air ne doit pas être bloquée. Gardez les commandes, le brûleur et les passages de circulation d'air propres.

CARE AND MAINTENANCE

Visually checking portions of the hose assembly located within the confines of the heater post. Inspect the entire hose assembly at least annually, disassembling the reflector and burner. Inspect the hose assembly for evidence of excessive abrasion, cuts, or wear. Suspected areas should be leak tested. Then assembling the reflector and burner again following with step 7 and 11.

Signs of possible blockage include:

- Gas odor with extreme yellow tipping of flame.
- Heater does NOT reach the desired temperature.
- Heater glow is excessively uneven.
- Heater makes popping noises.
- Spiders and insects can nest in burner or orifices. This dangerous condition can damage heater and render it unsafe for use. Clean burner holes by using a heavy-duty pipe cleaner. Compressed air may help clear away smaller particles.
- Carbon deposits may create a fire hazard. Clean dome and burner screen with warm soapy water if any carbon deposits develop.



Note: In a salt-air environment (such as near an ocean), corrosion occurs more quickly than normal. Frequently check for corroded areas and repair them promptly.

TIP:

Use high-quality automobile wax to help maintain the appearance of your heater. Apply to exterior surfaces from the pole down. Do not apply to emitter screen or domes.

Storage

Between uses:

- Turn Control Knob OFF.
- Disconnect propane source.
- Store heater upright in an area sheltered from direct contact with inclement weather (such as rain, sleet, hail, snow, dust and debris).
- If desired, cover heater to protect exterior surfaces and to help prevent build-up in air passages.

Note: Wait until heater is cool before covering.

During periods of extended inactivity or when transporting:

- Turn Control Knob OFF.
- Disconnect propane source and move to a secure, well-ventilated location outdoors.
- Store heater upright in an area sheltered from direct contact with inclement weather (such as rain, sleet, hail, snow, dust and debris).
- If desired, cover heater to protect exterior surfaces and to help prevent build-up in air passages. Never leave propane cylinder exposed to direct sunlight or excessive heat.

Note: Wait until heater is cool before covering.

Service

Only a qualified service person should repair gas passages and associated components.

Caution: Always allow heater to cool before attempting service.

CARE AND MAINTENANCE

Vérifiez visuellement les parties de l'ensemble de tuyaux situées dans le poste de chauffage. Vérifiez l'ensemble du tuyau au moins une fois par an, en démontant le réflecteur et le brûleur. Vérifiez l'ensemble de tuyaux à la recherche de signes d'abrasion, de coupures ou d'érosion excessive. Les zones douteuses doivent être soumises à un contrôle de fuites. Ensuite, assemblez à nouveau le réflecteur et le brûleur en suivant les étapes 7 et 11.

Les signes de possibilités de blocage comprennent:

- Une odeur de gaz avec pointe de flamme extrêmement jaune.
- Le radiateur n'atteint PAS la température désirée.
- La lueur du radiateur est excessivement inégale.
- Le radiateur fait des bruits secs.
- Les araignées et les insectes peuvent nicher dans le brûleur ou dans les orifices. Cette condition dangereuse peut endommager le radiateur et rendre son emploi dangereux. Nettoyez les trous du brûleur à l'aide d'un cure-pipe robuste. L'air comprimé peut aider à éliminer les petites particules.
- Les dépôts de carbone peuvent créer un risque d'incendie. Nettoyez le dôme et la grille du brûleur avec de l'eau chaude savonneuse si des dépôts de carbone se développent.



Avis : Dans un environnement d'air salin (comme à proximité d'un océan), la corrosion se produit plus rapidement que la normale. Vérifiez fréquemment les parties corrodées et réparez-les rapidement.

CONSEIL:

Utilisez de la cire automobile de haute qualité pour aider à maintenir l'apparence de votre appareil de chauffage. Appliquez sur les surfaces extérieures à partir du poteau vers le bas. Ne pas appliquer sur la grille de l'émetteur ou sur les dômes.

Stockage

Entre les emplois :

- Éteignez le bouton de commande (OFF).
- Débranchez la source de propane.
- Stockez le radiateur verticalement dans un endroit à l'abri du contact direct avec les intempéries (telles que la pluie, la neige fondue, la grêle, la neige, la poussière et les débris).
- Si vous le souhaitez, couvrez le radiateur pour protéger les surfaces extérieures et pour aider à prévenir l'accumulation dans les passages d'air.

Avis : Attendez que le radiateur soit froid avant de le recouvrir.

Pendant les périodes d'inactivité longues ou quand on le déplace:

- Éteignez le bouton de commande (OFF).
- Déconnectez la source de propane et déplacez à un endroit extérieur, sûr et bien ventilé. Store heater upright in an area sheltered from direct contact with inclement weather (such as rain, sleet, hail, snow, dust and debris).
- Si vous le souhaitez, couvrez le radiateur pour protéger les surfaces extérieures et pour aider à prévenir l'accumulation dans les passages d'air.
- Ne laissez jamais la bombonne de propane exposée à la lumière directe du soleil ou à de la chaleur excessive.

Avis : Attendez que le radiateur soit froid avant de le recouvrir.

Dépannage

Uniquement un technicien de service qualifié doit dépanner les passages de gaz et ses composants associés.

Attention: Laissez refroidir le radiateur avant d'essayer de le dépanner.

TROUBLESHOOTING

PROBLEM	POSSIBLE CAUSE	CORRECTIVE ACTION
Burner won't light	Propane cylinder is frosted over	Wait until the propane cylinder warms up and is defrosted
	Blockage in orifice	Clear blockage
	Control knob is not in ON position	Turn control knob to ON
Burner flame is low	Gas pressure is low	Turn cylinder valve OFF and replace cylinder
	Outdoor temperature is less than 40°F and tank is less than 1/4 full	Use a full cylinder
	Control knob fully ON	Check burner and orifices for blockage
Carbon build-up	Dirt or film on reflector and burner screen	Clean reflector and burner screen
Thick black smoke	Blockage in burner	Remove blockage and clean burner inside and outside

TROUBLESHOOTING

PROBLEM	POSSIBLE CAUSE	CORRECTIVE ACTION
Le brûleur ne s'allume pas.	La bombonne de propane est gelée	Attendez que la bombonne de propane se réchauffe et soit dégelée
	Obstruction dans l'orifice	Supprimer le blocage
	Le bouton de commande n'est pas sur la position ON (allumée)	Tournez le bouton de commande vers la position ON (allumée)
La flamme du brûleur est basse.	La pression du gaz est faible	Fermez la vanne de la bombonne et remplacez la bombonne.
	La température extérieure est inférieure à 40 °F et le réservoir est rempli à moins de 1/4	Utiliser une bombonne pleine
	Bouton de commande est complètement allumé	Vérifiez le brûleur et les orifices pour dénicher tout blocage
Accumulation de carbone Une épaisse fumée noire	Saleté ou pellicule sur le réflecteur et la grille du brûleur	Nettoyez le réflecteur et la grille du brûleur
	Blocage dans le brûleur	Débloquez et nettoyez le brûleur par dedans et par dehors

ONE-YEAR LIMITED WARRANTY

This product is inspected, tested and carefully packaged to minimize the chance of damage during shipment. If a part within one year from the date of purchase proves to be defective in material or fabrication under normal use, the part will be repaired or replaced. The Company's obligation under the warranty is to replace or repair defective parts at our discretion. Any expenses or damage resulting from the installation, removal or transportation of the product will be the responsibility of the owner and are not covered by this warranty. The owner assumes all other risks arising out from the use or misuse of the product. The warranty will be void if the product damage or failure is deemed by the Company to be caused by accident, alteration, misuse, abuse, incorrect installation or removal, or connection to an incorrect power source by the owner. The Company neither assumes, nor authorizes any person or entity to assume for it any obligation or liability associated with its products.

* Light bulbs and fuses are not covered under this warranty.

GARANTIE LIMITÉE D'UN AN

Ce produit est inspecté, testé et soigneusement emballé pour minimiser les risques de dommages pendant le transport. Si une pièce dans un délai d'un an à compter de la date d'achat s'avère défectueuse en termes de matériau ou de fabrication dans des conditions normales d'utilisation, la pièce sera réparée ou remplacée. L'obligation de la Société en vertu de la garantie est de remplacer ou de réparer les pièces défectueuses à notre discrétion. Toutes dépenses ou dommages résultant de l'installation, du retrait ou du transport du produit seront à la charge du propriétaire et ne sont pas couverts par cette garantie. Le propriétaire assume tous les autres risques découlant de l'utilisation ou de la mauvaise utilisation du produit. La garantie sera nulle si le dommage ou la défaillance du produit est considéré par la Société comme étant causé par un accident, une altération, une mauvaise utilisation, un abus, une installation ou un retrait incorrect, ou une connexion à une source d'alimentation incorrecte par le propriétaire. La Société n'assume ni n'autorise aucune personne ou entité à assumer pour elle toute obligation ou responsabilité associée à ses produits.

* Les ampoules et les fusibles ne sont pas couverts par cette garantie.