

10x10 Floating Pool Gazebo / Tonnelle de piscine flottante

Item/Article #: A109004903

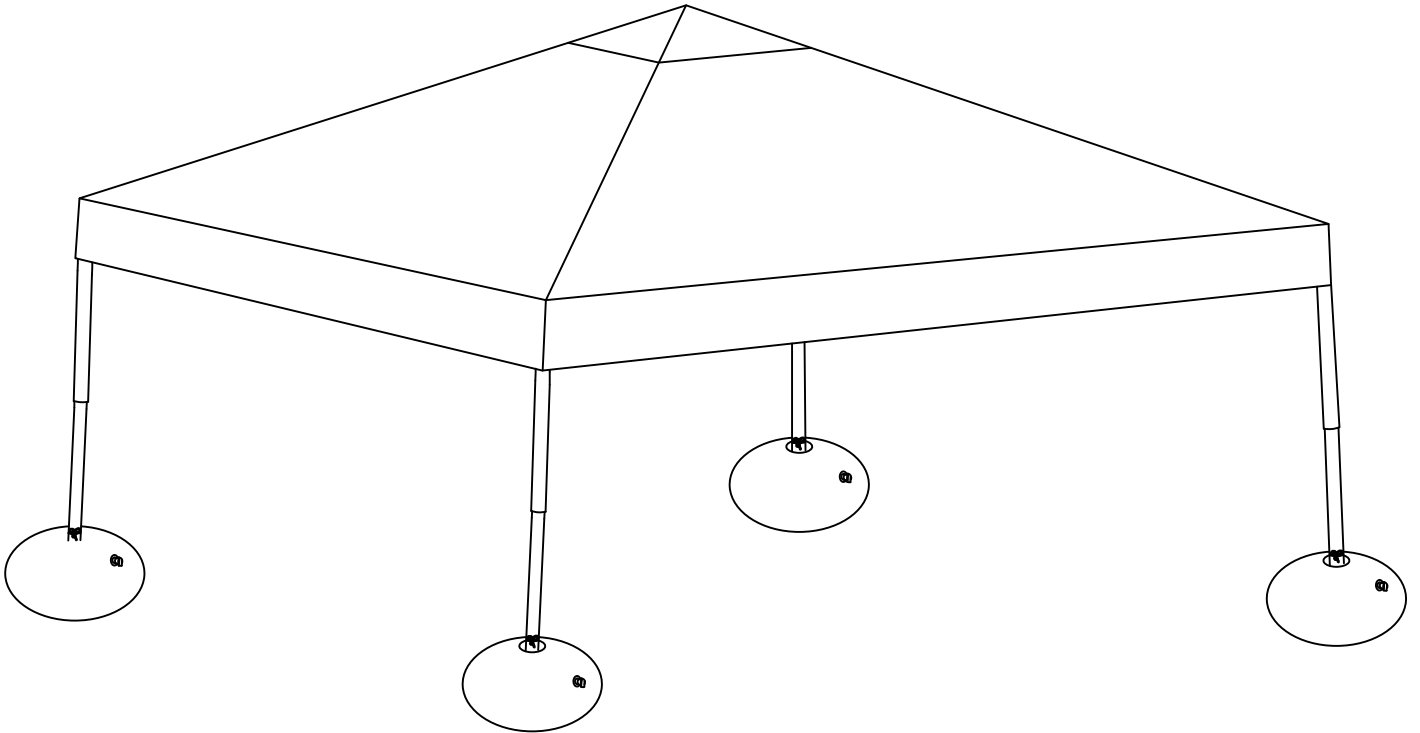

**Questions? Issues? Missing Part? Professional
Installation Service?**

Contact us at customer.care@sunjoygroup.com

**Questions? Problèmes? Pièce manquante? Service
d'installation professionnel?**

Contactez-nous à customer.care@sunjoygroup.com



A10900490325



Country of Origin: China
Pais d'origine: Chine

Production Number: 2025101124
Numéro de fabrication: 2025101124

SAFETY INFORMATION :

Please read and understand this entire manual before attempting to assemble or install the product.

WARNING:

1. Keep all children and pets away from assembly area. Children and pets should be supervised while gazebo is being assembled.
2. The assembled gazebo should be located at least 6 feet from any obstruction such as fence, garage, house, overhanging branches, laundry lines or electrical wires.
3. Some parts may contain sharp edges. Wear protective gloves if necessary, during assembly.
4. For safety, do not assemble this item alone. Two people are recommended for safe assembly.
5. Keep all flame and heat sources away from the tent fabric. This tent is made with fabric that meets CPAI-84 specifications for flame resistance. It is not fire proof. The fabric will burn if left in continuous contact with any flame source. The application of any foreign substance to the tent fabric may render the flame-resistant properties ineffective.
6. Check all nuts and bolts periodically for tightness and, when required, tighten them again.
7. While this gazebo is manufactured to withstand winds through only the supplied ground stakes, in areas subject to frequent severe weather, securing the gazebo to a deck, concrete patio or footings should be considered.
8. Do not use ladder leaning against the gazebo or climbing onto the roof.
9. Do not use or enter the gazebo if there exists any of the following or of similar conditions:
 - a. Visible movement of support members, roofing panels or sagging roofline.
 - b. Creaks or audible noise from the gazebo.
 - c. Cracks, fractures or malformation of support members or roof panels.
 - d. Damaged or missing fasteners.

CAUTION:

- Remove all excess snow from the roof. In order to avoid damage, use a plastic snow rake to remove excessive snow and ice buildup from roof and keep away from falling debris. Any assembly or maintenance of the product must be carried out by adults only. Please check your state and local regulations prior to purchasing. Some jurisdictions may require permits for installation and use. Some special procedures may be valid in your area.
- For outdoor use only. Chandelier hook maximum weight: 26 lbs.
- If any scratch paint, please touch up to prevent rusting

PREPARATION

Before beginning assembly of product, make sure all parts are present. Compare parts with package contents list and hardware contents list. If any part is missing or damaged, do not attempt to assemble the product.

Veillez, SVP, lire et assurez-vous de comprendre ce manuel complet avant d'essayer d'assembler ou d'installer le produit.

AVERTISSEMENT :

1. Gardez les enfants et les animaux hors de la zone de montage. Les enfants et les animaux doivent être surveillés pendant que vous installez le gazébo.
2. Le gazébo assemblé doit être situé à pas moins 6 pieds de toute obstruction telle que la clôture, le garage, la maison, les branches pendantes, les fils à tendre ou les câbles électriques.
3. Certaines pièces ont des bords tranchants. Portez des gants de protection s'il est nécessaire pendant le montage.
4. Pour votre sécurité, n'assemblez pas cet article à seul. Nous recommandons deux personnes pour un montage sain et sauf.
5. Gardez toutes les sources de flamme et de chaleur loin du tissu de la tente. Cette tente est faite avec un tissu qui satisfait les spécifications CPAI-84 pour la résistance aux flammes. Elle n'est pas ignifuge. Le tissu brûlera s'il on le laisse en contact continu avec n'importe quelle source de flamme.
6. L'application de toute substance insolite au tissu de la tente peut rendre sa résistance aux flammes inefficaces.
7. Bien que ce gazébo soit fabriqué pour résister aux vents uniquement par les piquets de sol fourni, dans les zones soumises à des intempéries fréquentes, il faudra envisager la stabilisation du gazébo à une terrasse, un patio en béton ou des bases d'ancrage.
8. Ne penchez pas d'échelle sur le gazébo et ne montez pas sur le toit.
9. N'entrez pas et n'utilisez pas le gazébo si une des conditions similaires aux suivantes existe:
 - a. Instabilité visible des membres de soutien, des panneaux de toiture ou sous-faces du toit affaissées.
 - b. Grincement ou bruit perceptible du gazebo.
 - c. Fissures, fractures ou malformation des membres de soutien ou des panneaux de toit.
 - d. Attaches abimées ou manquantes.

ATTENTION :

- Retirez tout excès de neige du toit. Afin d'éviter des dommages, utilisez un râteau de neige en plastique pour éliminer la neige excessive et l'accumulation de glace du toit et évitez que les débris y tombent. Tout assemblage ou entretien du produit doit être réalisé uniquement par des adultes. Veuillez vérifier votre état et les réglementations locales avant d'acheter. Certaines juridictions peuvent exiger des permis pour l'installation et l'utilisation. Certaines procédures spéciales peuvent être plausibles dans votre région.
- Pour emploi à l'extérieur uniquement. Poids maximum du crochet pour chandelier: 26 livres.
- Si la peinture est rayée, veuillez SVP retoucher pour éviter la rouille

PRÉPARATION:

Avant de commencer à assembler cet article, assurez-vous que toutes les pièces sont comprises. Comparez les pièces avec la liste de contenu d'emballage et de la quincaillerie. S'il manque des pièces ou si elles sont abimées, n'essayez pas d'assembler ce produit.

IMPORTANT

How many people needed for the installation work
Combien de personnes ont besoin pour les travaux d'installation

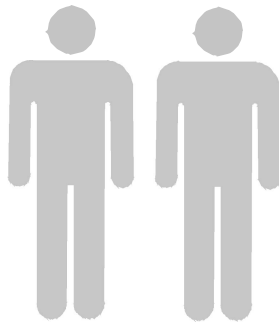

EXPLODED DRAWING/ DESSIN ÉCLATÉ

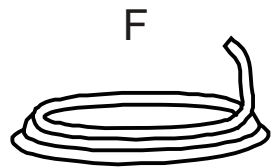
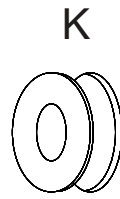
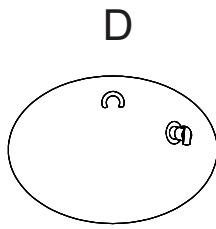
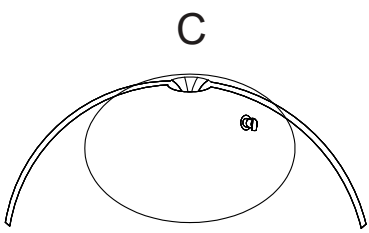
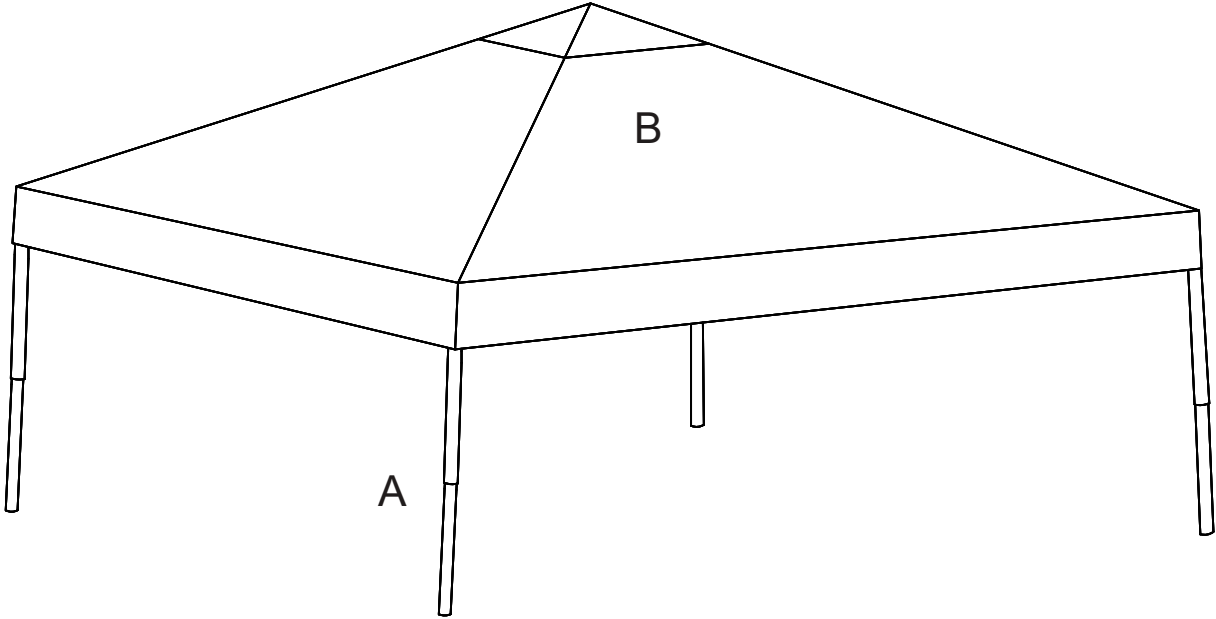

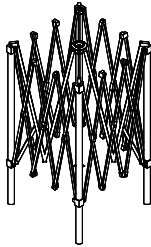
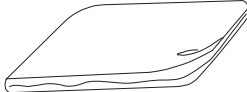
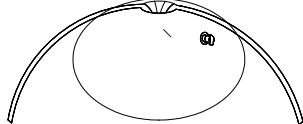
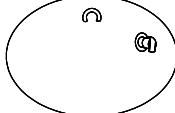
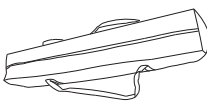
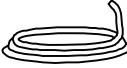
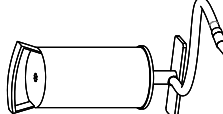
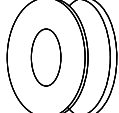
Parts List/Liste de Pièces				
Label/ Étiquette	Part Number/ Numéro de la Pièce	Description	Qty/ Quantité	Part Image / Numéro de la Pièce Diagramme
A	P00590002101	Gazebo Frame/ Gazebo Frame	1	
B	P00110073902	Top cloth(Pre- installed)/Tissu de la Toile (déjà installé)	1	
C	P00760024601	Inflatable float/ Flotteur gonflable	4+1	
D	P00760024701	Sand sinking ball/ Balle pour enterrer au sable	2	
E	P00760024801	Bag/Sac	1	
F	H990070009	Rope/Corde	2	
G	P00760024901	Pump/Pompe	1	
K	H990060014	Cork/Liège	8	

1

Step 1: Place the top cloth (B) onto the gazebo frame (A) and pulling outwards. / Étape 1 : Placez la toile supérieure (B) sur le cadre de la tonnelle (A) et tirez vers l'extérieur.

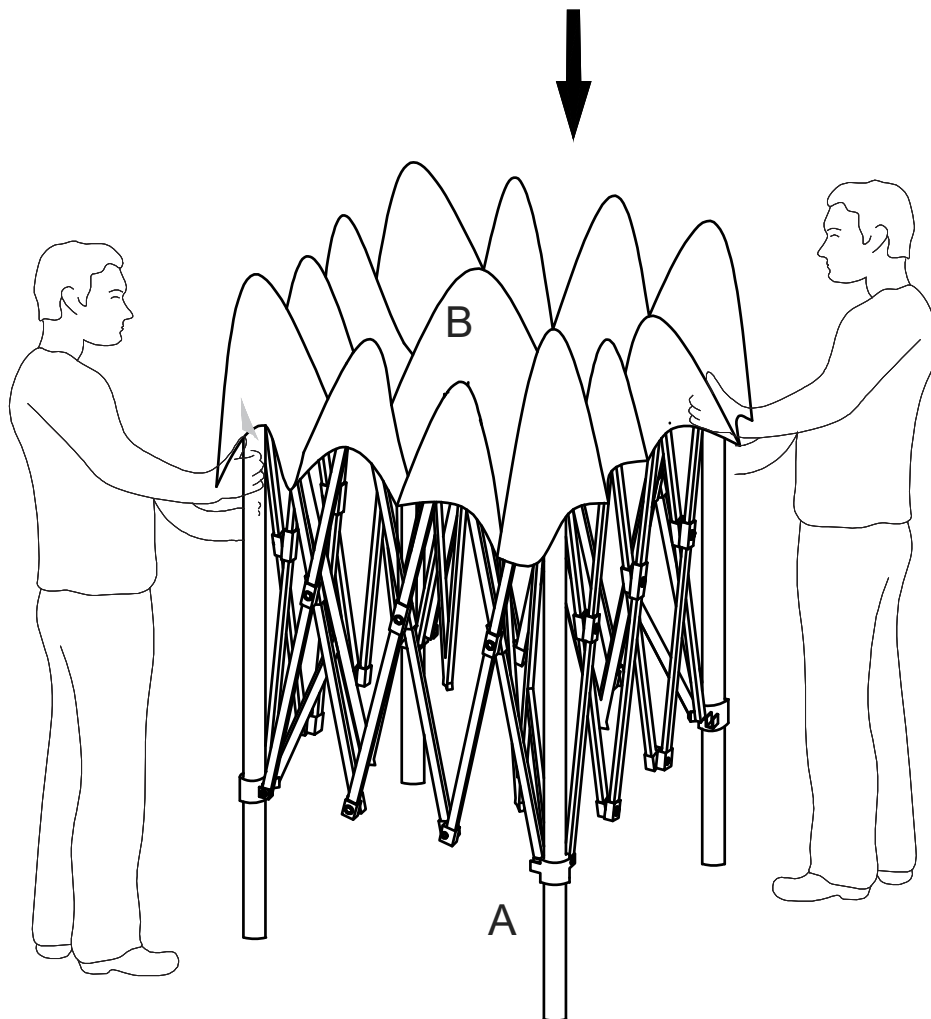
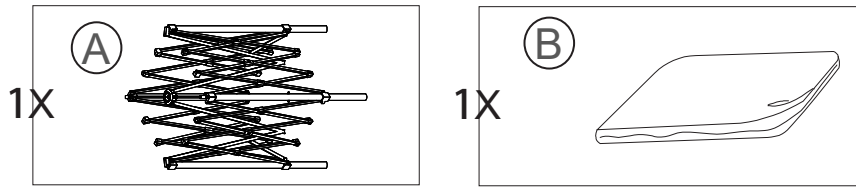

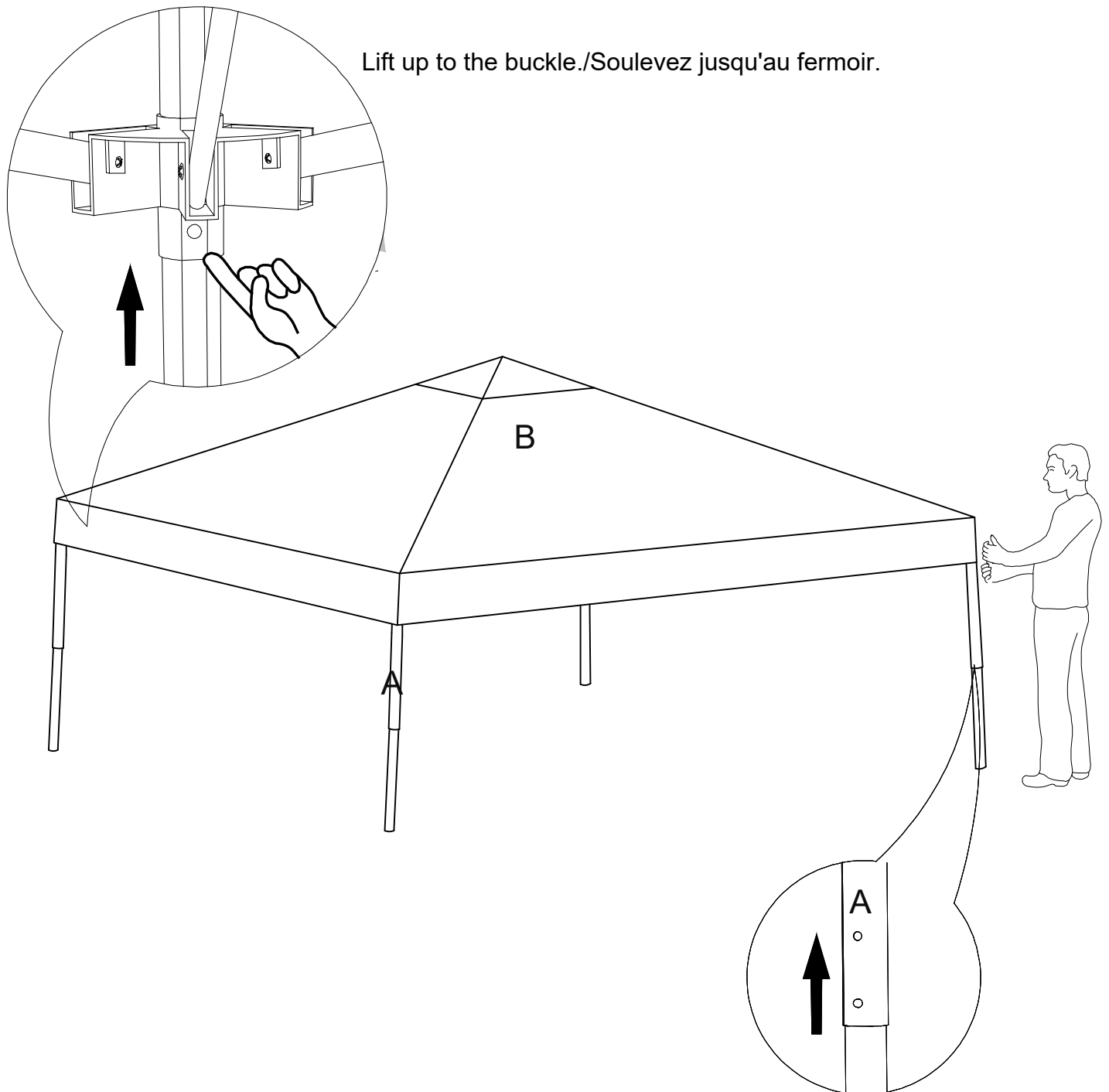
2

Pull the post of the gazebo frame (A) to the place of spring buckle and secure it. /Tirez le poteau du cadre du gazebo (A) jusqu'à l'endroit de la boucle à ressort et fixez-le.

- 3** Step 3-1: Fill up 4 pieces of inflatable floats (C) by a pump (G) /
 Étape 3-1: Remplissez 4 morceaux de flotteurs gonflables (C) avec une pompe (G)
 Step 3-2: Fill up 2 pieces of sand sinking ball (D) with sands. /Remplissez 2
 morceaux de boule coulante de sable (D) avec du sable.

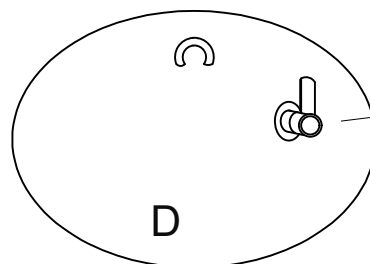
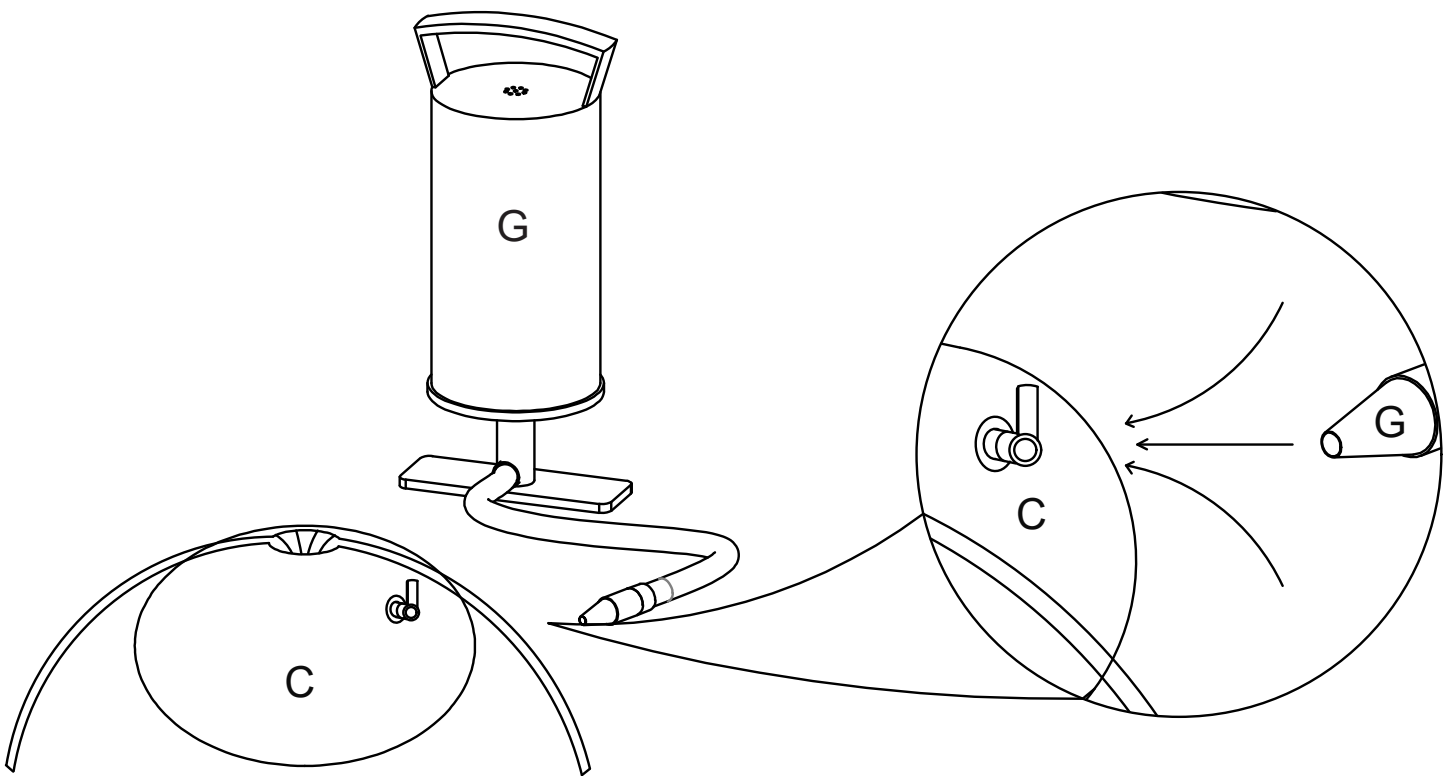
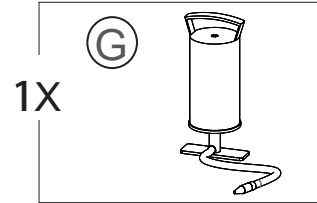
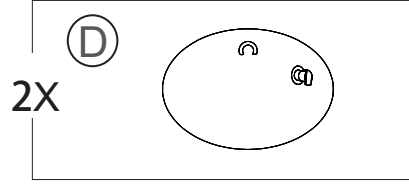
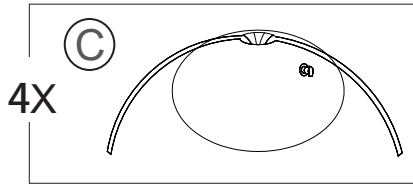

Notes: Both balls are used for the stability of this gazebo on the pool.
 Maximum weight: 4kg /
 Remarques : Les deux boules sont utilisées pour la stabilité de ce gazebo sur la piscine. Poids maximum : 4k

4

Step 4: Fix the 4 pieces of inflatable floats (C) to the posts through corks (K)./
 Étape 4 : Fixez les 4 morceaux de flotteurs gonflables (C) aux poteaux à l'aide de bouchons en liège (K)

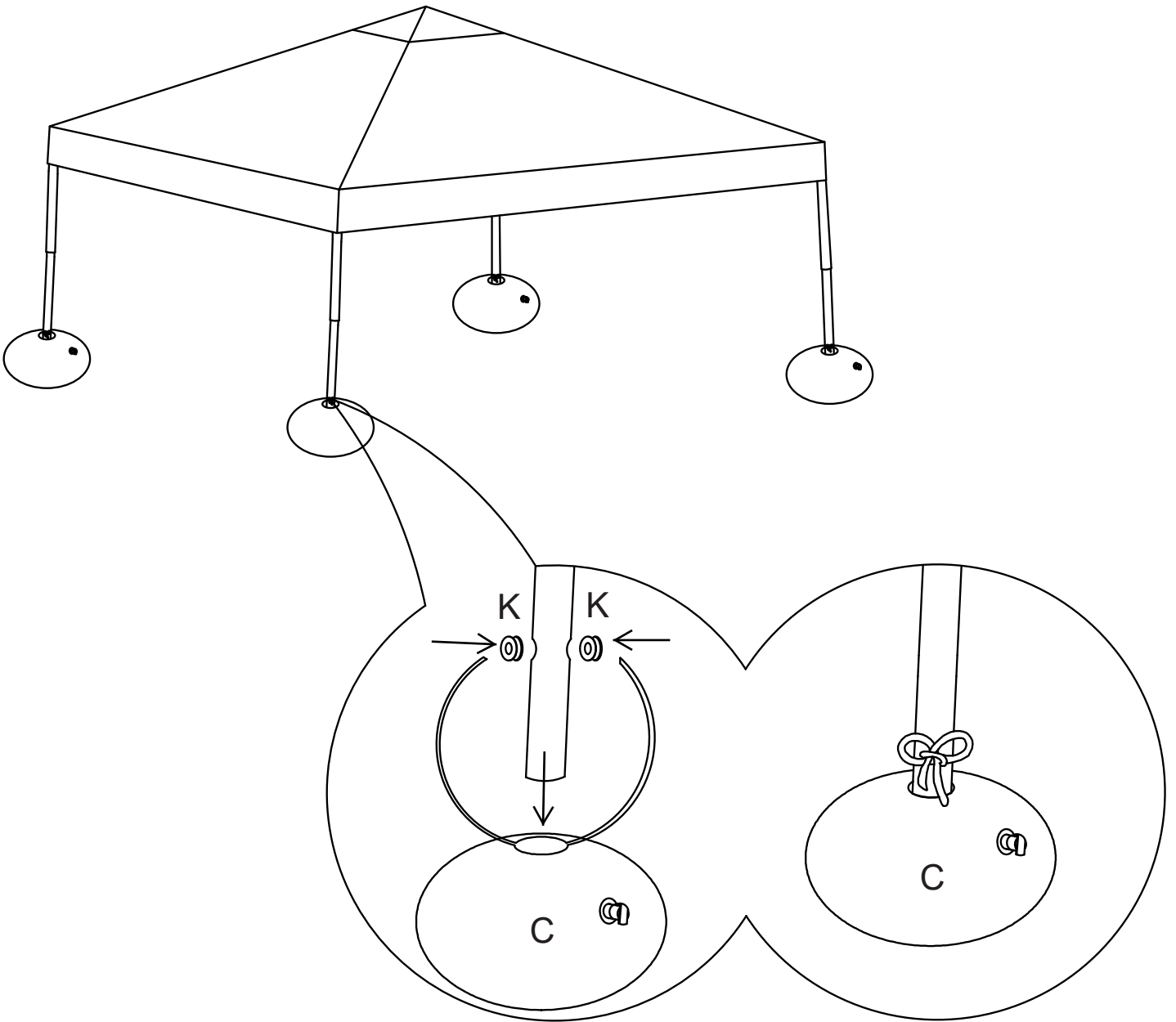
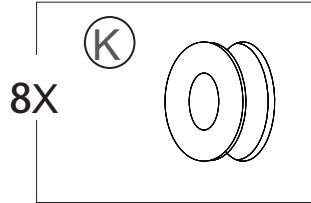
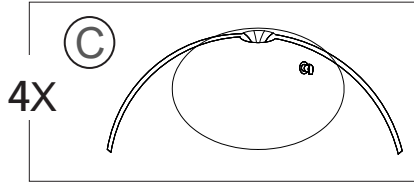

5

Step 5: Fix the 2 pieces of sand sinking ball (D) to the 2 of them pieces of inflatable floats (C) by rope (F). /Étape 5 : Fixez les 2 morceaux de boule de sable qui coule (D) aux 2 d'entre eux des morceaux de flotteurs gonflables.

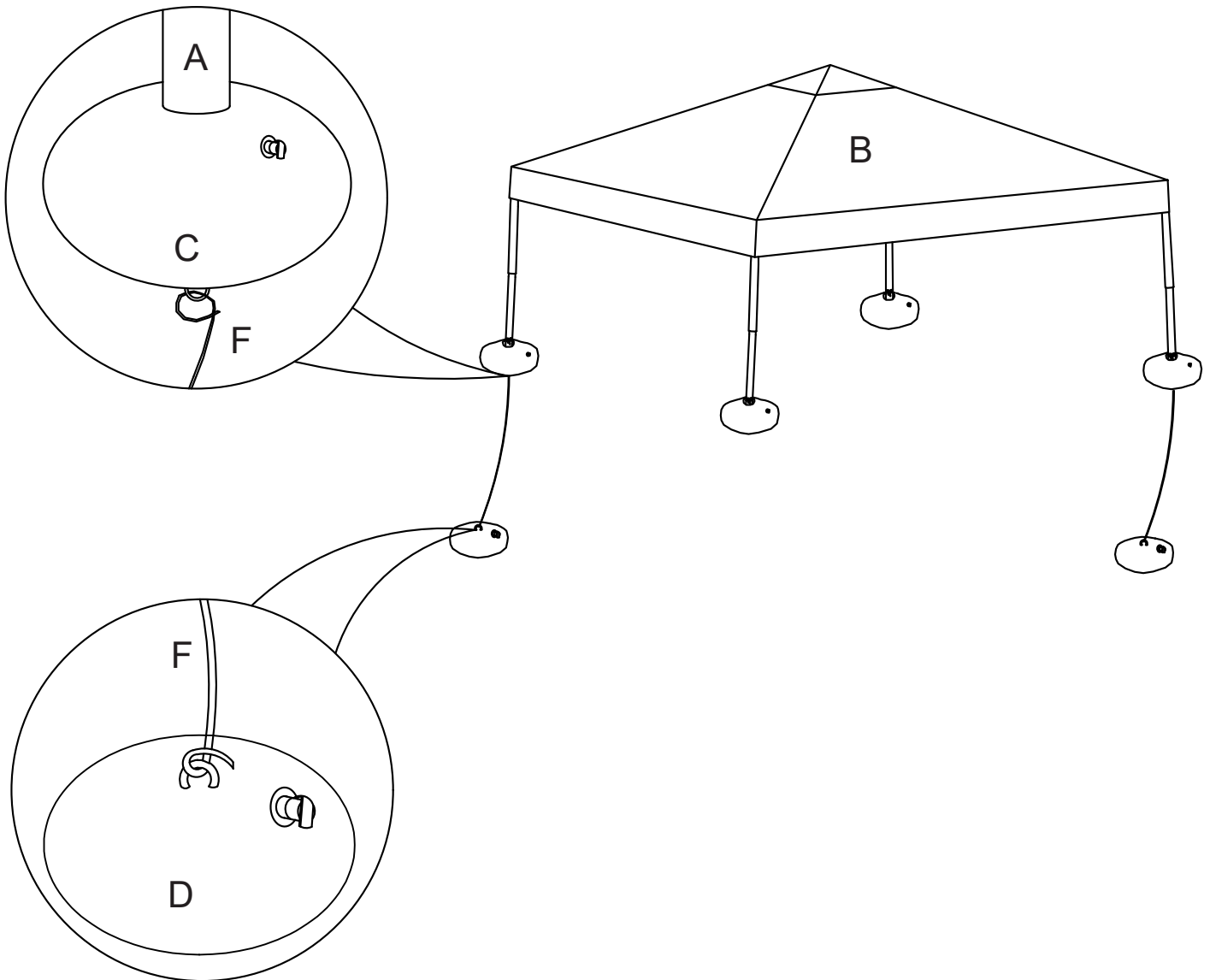
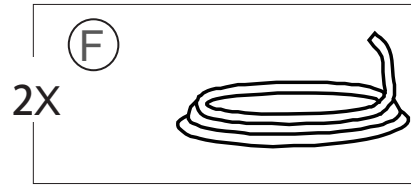
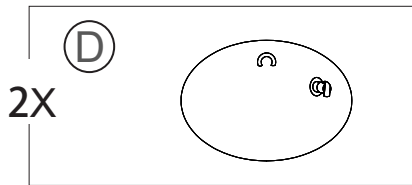

Care and Maintenance

- Our steel components for garden accessories and furniture are treated with rust inhibiting paint that protects it from rusting. However, due to the nature of steel, surface oxidation (rusting) will occur once these protective coatings are scratched. This is not a defect and thus not covered by the warranty.
- To minimize this condition, we recommend care when assembling & handling the product to prevent scratching the paint. Should any scratching or damage occur, we recommend immediate touch-up with rust inhibiting paint.
- Surface rust can also be easily removed with a very light application of common cooking oil. If surface oxidation (rusting) occurs and if no measure is taken to prevent this, the oxidation may start dripping on to deck or patio and caused damaging stains, which may be difficult to remove. This can be prevented if the above-mentioned measures are taken to keep the product from oxidizing.
- Use damp cloth to wipe off the stains as quickly as possible.
- If necessary, wash with a mild solution of soap and water; rinse thoroughly and dry completely.
- Periodically check and ensure that all bolts are well-tighten during use

Limited Manufacturer's Warranty

Sunjoy Group warrants to the original purchaser that this item is free from defects in workmanship and materials for a period of 6 months from the date of purchase, provided the item was factory-sealed at the time of purchase and is maintained with care and used only for personal, residential purposes. Should any manufacturing defect arise within this warranty period, Sunjoy Group will replace (at our option) any defective merchandise or parts upon proof of purchase; however, transportation and delivery costs, as well as payments to a third party for assembly or disassembly of the item, remain the responsibility of the purchaser. A purchaser of an "open box," previously-returned, or "clearance" item, as well as original purchasers outside of the warranty period, may obtain replacement parts from Sunjoy Group for products in current production, at nominal cost.

Exclusions:

Items used for commercial, contract, or other non-residential purposes, or items damaged due to acts of nature, vandalism, misuse, or improper assembly are not covered. Corrosion or rusting of hardware is not covered. Proof of purchase (dated register receipt) is required for warranty claims. Warranty is to the original purchaser and is non-transferable. Any replacement of warranted items will be in the original style and color, or a similar style and color if the original is unavailable or has been discontinued. As some states do not allow exclusions or limitations on an implied warranty, the above exclusions and limitations may not apply. This warranty gives you specific rights, and you may also have other rights, which vary from state to state.

Care and Maintenance

Les composants en acier de nos meubles et accessoires de jardin sont traités avec une peinture antirouille qui les protège. Toutefois, en raison de la nature de l'acier, une oxydation de la surface (rouille) se produira si ces revêtements protecteurs sont égratignés. La garantie ne couvre pas ce phénomène puisqu'il ne s'agit pas d'un défaut.

Afin de minimiser cette situation, nous recommandons d'être prudent lors de l'assemblage et de la manipulation du produit afin d'éviter d'égratigner la peinture. En cas d'égratignure ou de dommage, nous recommandons d'effectuer immédiatement une retouche avec une peinture antirouille.

La rouille de surface peut facilement être retirée à l'aide d'une petite quantité d'huile de cuisson. Si une oxydation (rouille) de la surface se produit et qu'aucune mesure n'est prise pour corriger la situation, la rouille pourrait couler sur la terrasse et causer des taches dommageables qui peuvent être difficiles à enlever. Cela peut être évité si les mesures mentionnées ci-dessus sont prises pour empêcher l'oxydation du produit.

Utilisez un linge humide pour essuyer les taches le plus rapidement possible.

Au besoin, nettoyez le produit avec une solution d'eau et de savon doux, rincez-le abondamment et séchez-le complètement.

Vérifiez périodiquement pour vous assurer que tous les écrous sont bien serrés pendant l'utilisation.

Garantie limitée du fabricant

Sunjoy Group garantit à l'acheteur initial que ce produit ne présentera aucun défaut de fabrication et de matériaux pendant une période de un an à compter de la date de l'achat si le produit a été acheté dans son emballage scellé à l'usine, et s'il a été entretenu correctement et utilisé à des fins personnelles et résidentielles seulement. Si le produit présente un défaut de fabrication pendant cette période de garantie, Sunjoy Group remplacera (à sa discrétion) toute marchandise ou pièce défectueuse sur présentation d'une preuve d'achat. Toutefois, les frais de transport et de manutention, ainsi que les paiements versés à un tiers pour l'assemblage ou le démontage du produit, demeurent la responsabilité de l'acheteur. Les acheteurs de produits avec « boîte ouverte », précédemment retournés ou « en liquidation », ainsi que les acheteurs initiaux de produits dont la période de garantie est terminée, peuvent obtenir des pièces de rechange auprès de Sunjoy Group pour des produits actuellement en production, à peu de frais.

Exclusions:

Les articles utilisés à des fins commerciales, locatives ou non résidentielles et les articles endommagés par des phénomènes naturels, des actes de vandalisme, un usage inapproprié ou un assemblage inadéquat ne sont pas couverts. La corrosion et la rouille de la quincaillerie ne sont pas couvertes. Une preuve d'achat (une copie de votre reçu daté) doit être présentée avec toute réclamation au titre de la garantie. La garantie n'est accordée qu'à l'acheteur initial et est non transférable. Si l'article original n'est plus offert, il sera remplacé par un article d'une couleur et d'un style similaires. Certains États ou certaines provinces ne permettent pas l'exclusion ou la limitation d'une garantie implicite, de sorte que les limitations et exclusions mentionnées ci-dessus peuvent ne pas s'appliquer à vous. Cette garantie vous confère des droits précis. Il est possible que vous disposiez également d'autres droits, qui varient d'un État ou d'une province à l'autre.