

Portable DC Air Conditioner Climatiseur Portable C.C. (DC)

Item/Article #: N101000101

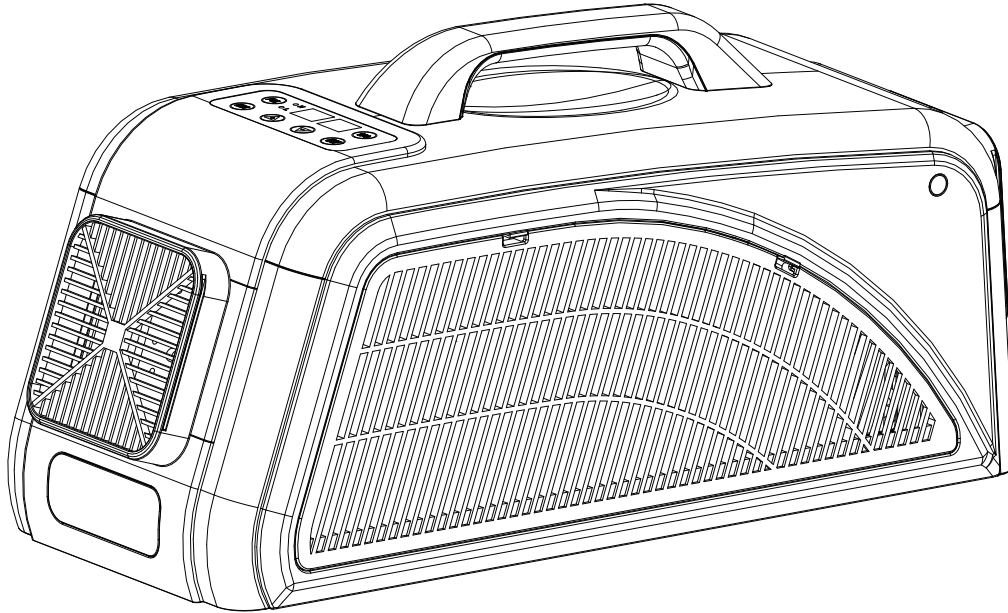

***Questions? Issues? Missing Part? Professional
Installation Service?***

Contact us at customer.care@sunjoygroup.com

***Questions? Problèmes? Pièce manquante? Service
d'installation professionnel?***

Contactez-nous à customer.care@sunjoygroup.com



N10100010124



Country of Origin: China
Pais d'origine: Chine

Production Number:2024100991
Numéro de fabrication:2024100991

CONTENTS

CONTENTS	2
PREFACE	4
1. FEATURES AND USAGE SCENARIOS	5
2. SAFETY PRECAUTIONS	6
3. INTRODUCTION OF MAIN PARTS	7
4. PREPARATION BEFORE USE	9
5. HOW TO USE	10
6. SPECIFICATIONS	11
7. MAINTENANCE/ENTRETIEN	12
8. MALFUNCTION DIAGNOSIS	13
9. MALFUNCTION SYMPTOM	13

CONTENU

CONTENU	2
PRÉFACE	4
1. CARACTÉRISTIQUES ET SCÉNARIOS D'EMPLOI	5
2. PRÉCAUTIONS DE SÉCURITÉ	6
3. PRÉSENTATION DES PRINCIPAUX ÉLÉMENTS	7
4. PRÉPARATION AVANT L'EMPLOI	9
5. MODE D'EMPLOI	10
6. SPÉCIFICATIONS	11
7. ENTRETIEN	12
8. DIAGNOSTIC DES DÉFAILLANCES	13
9. SYMPTÔME DE DÉFAILLANCE	13

Preface

Dear users,

Thank you for purchasing this product. Please read this Product Instruction carefully before use, if any questions, please contact the service center , we will provide best service for you at any time.

This product has the advantages of originality, professionalism and so on, welcomed by the majority of users.

This product is beautiful in shape, reasonable in design, excellent in material selection, fine in manufacture and favorable in price.

This product breaks through the conventional design, meets the ergonomic habits of most people, has great advantages in local cooling or small space cooling, well meet the needs of users.

This product is designed and manufactured in strict accordance with the high technical level of the United States and quality control, and has passed the relevant safety certification requirements.

Préface

Chers Clients,

nous vous remercions d'avoir acheté ce produit. Veuillez lire attentivement ce mode d'emploi avant d'utiliser le produit. Si vous avez des questions, veuillez contacter le centre de service local ou le distributeur, nous vous fournirons le meilleur service possible à tout moment.

Ce produit présente les avantages d'originalité, du professionnalisme et ainsi de suite, et est bien accueilli par la majorité des utilisateurs.

Ce produit a une belle forme, une conception sensée, une excellente sélection de matériaux, une préparation soignée et un prix favorable.

Ce produit rompt la conception conventionnelle, répond aux habitudes ergonomiques de la plupart des gens, présente de grands avantages pour le refroidissement local ou le refroidissement de petits espaces, et répond bien aux besoins de leurs propriétaires.

Ce produit est conçu et fabriqué en stricte conformité avec le niveau technique élevé des États-Unis et son contrôle de qualité, et a satisfait les exigences de certification de la sécurité.

1. Product features and application scenarios/Caractéristiques du produit et scénarios d'application

1.1 Product Features/caractéristiques du produit

- Cooling/Fan (two speeds) dual-mode air conditioning.
Climatisation à deux modes : refroidissement/ventilation (deux vitesses).
- One-piece lightweight design, easy to carry.
Conception légère en une seule pièce, facile à transporter.
- Standard air socket and DC 25.5V power adapter.
Prise d'air standard et adaptateur de courant continu de 25,5 V.
- Included LED lighting, enables lighting functions.
clairage LED inclus, permettant des fonctions d'éclairage.
- Optional DC 24V 4A rechargeable battery pack (Available for 4-6 hours, cycle life \geq 1000 times). Suitable for outdoor scenarios without power supply.
Batterie rechargeable DC 24V 4A en option (disponible pendant 4 à 6 heures, cycle de vie \geq 1000 fois). Convient aux scénarios extérieurs sans alimentation électrique.

1.2 Application scenario/scénarios d'application

- Suitable for car, boat, yacht, camping, fishing, summer tourism outdoor activities, outdoor gazebos and other outdoor occasions; It can also be used in indoor places for local cooling of human body, small space or room cooling.
- Pratique pour la voiture, le bateau, le yacht, le camping, la pêche, les activités touristiques estivales en plein air, les pavillons de jardin et pour d'autres occasions en plein air. Il peut également être utilisé à l'intérieur pour le refroidissement local du corps humain, le refroidissement d'un petit espace ou d'une pièce.

2 .Product Safety Precautions/Précautions de sécurité du produit

- Please read the "Safety Precautions" before use, and use the product correctly./ Veuillez lire les Précautions de sécurité" avant d'utiliser le produit, et utilisez-le conformément.
- The following shows how to use this product correctly to prevent injury to you and others. / Les informations suivantes montrent comment utiliser correctement ce produit pour éviter de vous blesser ou de blesser d'autres personnes.

Safety Precautions/PRÉCAUTIONS DE SÉCURITÉ
The following is important information about safety, please be sure to follow/ Les informations suivantes sont importantes en matière de sécurité.
Veuillez SVP les suivre soigneusement.

After reading this manual, please be sure to put it in a place where users can see it at any time for easy reference. / Après avoir lu ce manuel, veuillez le placer dans un endroit où les utilisateurs peuvent le voir à tout moment pour le consulter facilement.

- When used outdoors, the product and accessories such as the power adapter are strictly prohibited from getting wet by rain./En cas d'utilisation à l'extérieur, il est strictement interdit de mouiller le produit et ses accessoires, tels que l'adaptateur d'alimentation, protégez-les des effets de la pluie.
- It is strictly prohibited for non-professionals to disassemble, repair or transform the product. If you need repair, please contact our service center./Il est strictement interdit aux non-professionnels de démonter, réparer ou transformer le produit. Si vous avez besoin d'une réparation, veuillez contacter notre centre de service.
- This product is designed for air temperature regulation and cannot be used for other purposes./Ce produit est conçu pour réguler la température de l'air et ne peut être utilisé pour d'autres fins.
- If the power cord is damaged, please contact our service center to avoid danger./Si le câble électrique est endommagé, veuillez contacter notre centre de service afin d'éviter tout danger.
- The electric appliance can only be operated by adults, DO NOT allow children to play with the air conditioner. Children must always be supervised around the unit./L'appareil électrique ne peut être utilisé que par des adultes, NE laissez PAS les enfants jouer avec le climatiseur. Les enfants doivent toujours être surveillés quand ils sont aux alentours de l'appareil.
- Unplug the power before maintenance and cleaning./Débranchez l'appareil avant toute opération d'entretien ou de nettoyage.
- Do not move the product by pulling the power cord./Ne déplacez pas l'appareil en tirant sur le câble d'alimentation.
- Do not place heavy objects or hot objects on the top of the machine./Ne placez pas d'objets lourds ou chauds sur l'appareil.
- Clean the dust filter at least once every month./Nettoyez le filtre à poussière au moins une fois par mois.
- It is better if the level of the air outlet of the machine is slightly higher than the level of the hot air exhaust to facilitate the discharge of condensate inside the machine, and please try to keep the level when moving./Il est préférable que le niveau de l'évacuation d'air de l'appareil soit légèrement supérieur à celui de l'évacuation de l'air chaud afin de faciliter l'évacuation de la condensation à l'intérieur de l'appareil, et essayez de maintenir ce niveau lorsque vous le déplacez.
- Please follow the instructions./Veuillez suivre les instructions
- At the end of the product's life, please return the product to a special recycling center./A la fin de la vie du produit, veuillez recycler le produit dans un centre de recyclage spécial.
- Please do not block the intake air grid and keep it ventilated smoothly./Veuillez ne pas boucher la grille d'admission d'air et veiller à ce qu'elle soit bien ventilée.
- It is strictly prohibited to use the machine in inflammable, explosive and high dust environment./Il est strictement interdit d'utiliser la machine dans un environnement inflammable, explosif ou très poussiéreux.
- It is strictly prohibited to use the machine in the environment containing chemicals (volatile substances, organic solvents, etc.)/Il est strictement interdit d'utiliser la machine dans un environnement contenant des produits chimiques (substances volatiles, solvants organiques, etc.).
- It is strictly prohibited to use this machine in very humid environment such as bathroom and bathhouse./Il est strictement interdit d'utiliser cette machine dans un environnement très humide, tel qu'une salle de bain ou un sauna.
- It is strictly prohibited to use unqualified sockets, which may lead to electric shock or fire./Il est strictement interdit d'utiliser des prises de courant non homologuées, ce qui pourrait provoquer un choc électrique ou un incendie.
- Avoid using multiple electrical appliances in a single socket, and avoid abnormal heating of the socket, which may lead to fire./Évitez d'utiliser plusieurs appareils électriques dans une même prise et évitez le chauffage insolite de la prise, ce qui pourrait provoquer un incendie.
- Please insert the power cord plug to the bottom to prevent the power plug from loosening. If the contact is poor, it will lead to fire./ Veuillez introduire la prise du câble électrique vers le bas pour éviter que la prise se desserre. Un mauvais contact peut provoquer un incendie.
- If you do not use the machine for a long time, please store in a cool and dry place./Si vous n'utilisez pas l'appareil pendant une longue période, rangez-le dans un endroit frais et sec.
- The machine is in use, the distance is the minimum distance of metope is 0.5 m./La machine est en cours d'utilisation, la distance est la distance minimale de métope est de 0,5 m.

3. Introduction of Main Parts/présentation des principaux éléments

3.1 Main Body/Structure Principale

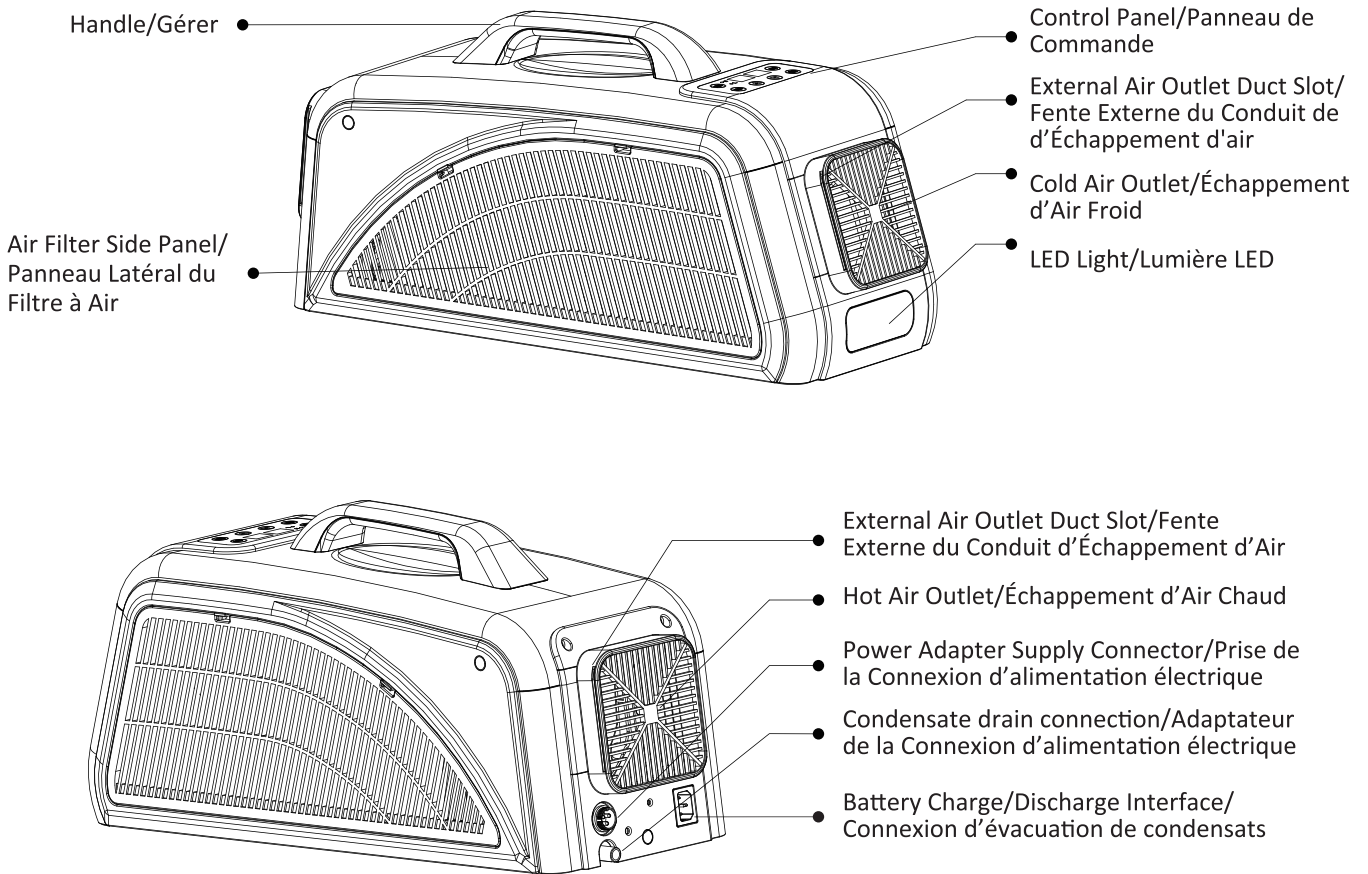

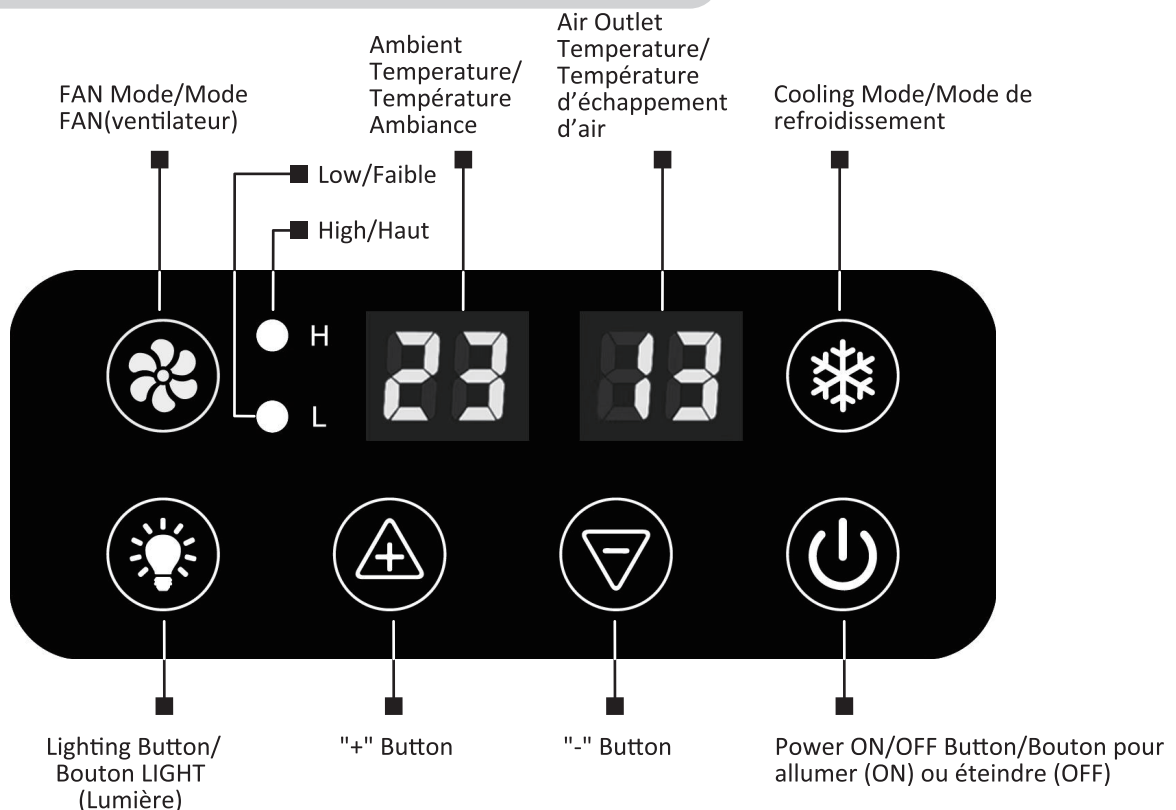

3.2 Control Panel/Panneau de Commande

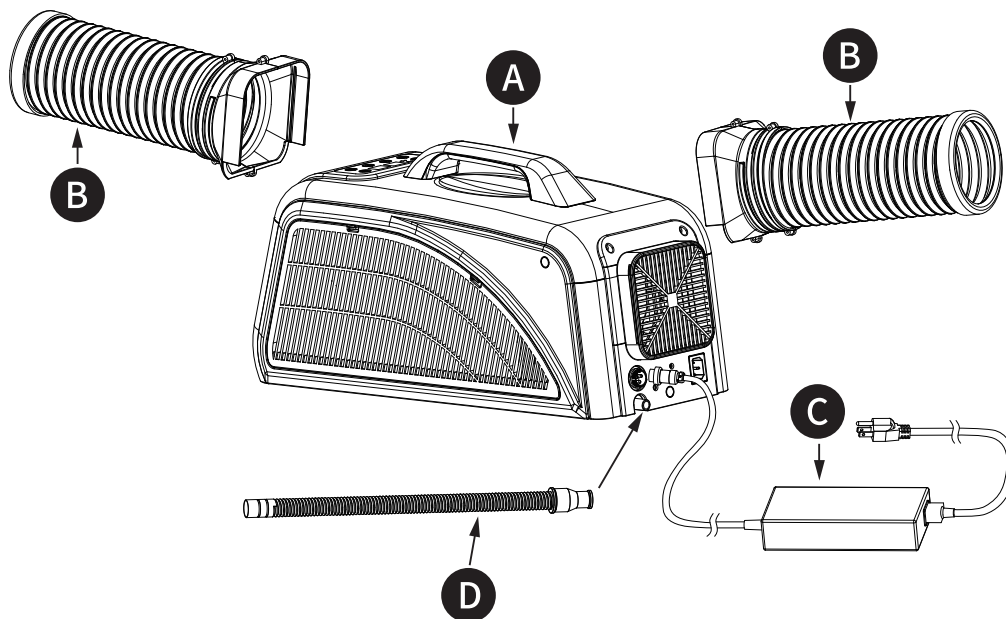

3.1 Main Body/Structure Principale

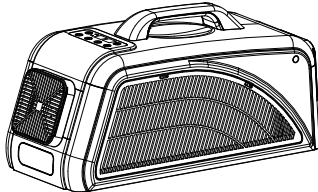
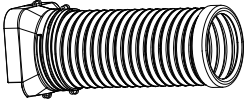

Label / Étiquette	Part Number / Numéro de la Pièce	Description	Qty / Quantité	Part Image/Numéro de la Pièce Diagramme
A	P00520002802	host/héberger	1	
B	P00760023801	Exhaust Pipe (Universal for F/ront and Back)/Tuyau d'Échappement (Universel pour Devant et Derrière)	1	
C	P00760023901	AC Adapter/ Adaptateur pour courant alternatif	1	
D	P00760024001	PVC Pipe/Tuyau en PVC	1	

4. Preparation Before Use/PRÉPARATION AVANT L'EMPLOI

4.1 Tutorial on Operating with the included Adapter /Tutoriel sur l'emploi de l'adaptateur fourni

- Place the machine on a basically horizontal, flat, solid surface./Placez la machine sur une surface plane, horizontale et solid
- Take out the power adapter, open the dust cover of the aviation socket of the host, and connect the aviation plug of the adapter to the aviation socket of the host.(Figure 4.1)/Sortez l'adaptateur d'électricité, ouvrez le couvercle anti-poussière de la prise circulaire d'aviation de l'appareil et branchez la prise d'aviation de l'adaptateur à la prise d'aviation de l'appareil (Figure 4.1).

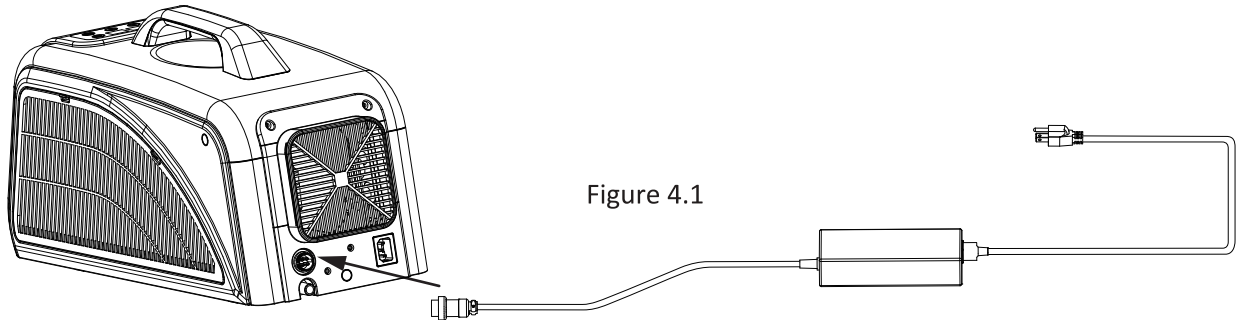

Figure 4.1

4.2 Drain Pipe Connection Instructions /Instructions pour la connexion du tuyau d'évacuation

- Take out the drain pipe, rotate one end and screw it on the drain port of the host condenser (Figure 4.2)/ Retirez le tuyau de vidange, tournez une extrémité et vissez-la sur l'orifice de vidange du condenseur de l'appareil (figure 4.2).
- If the pipe is not long enough to drain the water, please put the end of the pipe into a container which can catch water. Si le tuyau n'est pas assez long pour évacuer l'eau, veuillez mettre l'extrémité du tuyau dans un récipient pouvant recueillir l'eau.

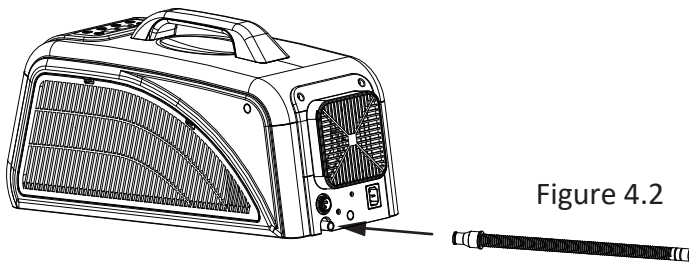
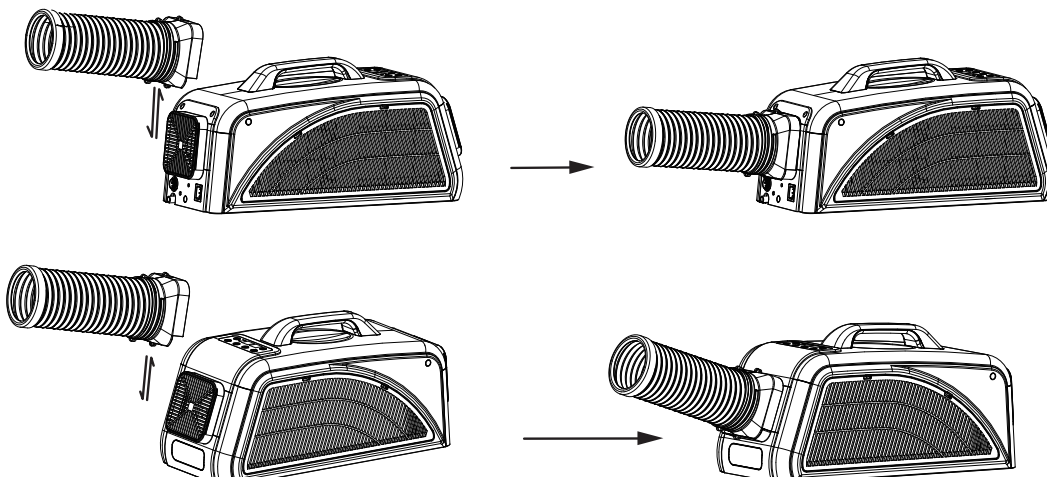

Figure 4.2

4.3 Front Cold/Rear Air Duct Installation Instructions / Instructions d'installation avant/arrière du conduit d'air froid

- Insert grooved track and press down to secure./Introduisez le rail à rainure et appuyer pour le fixer.
- Push up to remove the air duct./ Pousser vers le haut pour enlever le conduit d'air.
- Better to put the hot air outlet outwards, or buy an extra exhaust pipe to vent the hot air outside. Mieux vaut placer la sortie d'air chaud vers l'extérieur, ou acheter un tuyau d'évacuation supplémentaire pour évacuer l'air chaud à l'extérieur.



5. How To Use/MODE D'EMPLOI

- If a power adapter is used for power supply, insert the power adapter plug into the power adapter port on the host and rotate it to secure it. At this time, the key indicator on the control panel of the air conditioner blinks on, indicating that the air conditioner is powered on and the machine is in standby state. / Si une prise d'électricité est utilisé pour l'alimentation électrique, introduisez la prise de l'adaptateur d'électricité dans le port de l'adaptateur électrique de l'appareil et tournez-la pour la fixer. À ce moment-là, l'indicateur du panneau de commande du climatiseur clignote, indiquant que le climatiseur est sous tension et que la machine est en état de veille.
- If the portable battery is used for power supply, connect the battery cables respectively to the power ports behind the battery and the air conditioner, and turn on the battery power switch. In this case, the switch indicator on the control panel of the air conditioner blinks, indicating that the air conditioner is powered on and the machine is in standby state. / Si la pile portable est utilisée pour l'alimentation électrique, connectez les câbles de la pile respectivement aux ports d'alimentation situés derrière la pile et le climatiseur, et activez l'interrupteur d'alimentation de la pile. Dans ce cas, l'indicateur du panneau de commande du climatiseur clignote, indiquant que le climatiseur est sous tension et que la machine est en état de veille.

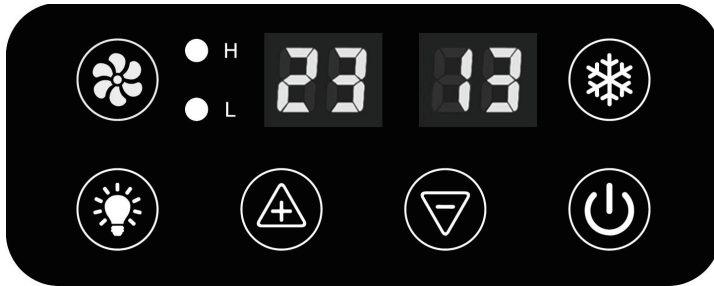

Power Button

Press once to power on, to turn off press once more.

Bouton interrupteur

Appuyez une fois pour allumer, et pour éteindre appuyez encore une fois.



"+" Button

- ✳ Increase blowing speed

Bouton "+"

Augmenter la vitesse de ventilation



"-" Button

- ✳ Decrease blowing speed

Bouton "-"

Diminuer la vitesse de ventilation



LIGHT Button

- ✳ Press the LIGHT button, the indicator light is on, the front light is on, and it has three brightness modes. Long press the button to adjust degrees Fahrenheit and Celsius

Press the LIGHT button for 5 seconds to switch Fahrenheit and Celsius.

Appuyez sur le bouton LIGHT pendant 5 secondes pour changer Fahrenheit et Celsius.

Bouton LIGHT (Lumière)

Appuyez le bouton LIGHT, la lumière de l'indicateur s'allume, la lumière de devant s'allume, et il y a trois niveaux de luminosité.

Appuyez longuement sur le bouton pour régler les degrés Fahrenheit et Celsius

When the air conditioner is powered on, there is no need to turn on the air conditioner, and the lighting can be turned on or off.

Lorsque le climatiseur est allumé, vous pouvez allumer ou éteindre la lumière sans avoir à allumer le climatiseur.



FAN mode

- ✳ Press the FAN button, the FAN indicator is on, and has two speed--low and high.

Mode FAN (ventilateur)

Appuyez le bouton FAN, et l'indicateur de ventilation s'allumera, et il y a deux vitesses --low et high (Bas et Haut).



COOL mode

- ✳ The air conditioner enters the COOL mode by default, and the status indicator is white.

Mode COOL (Froid)

L'air climatisé entre dans le mode froid par défaut, et l'indicateur sera blanc

Air Conditioning Usage Precautions/Précautions à l'Emploi du Climatiseur

1. The machine should be kept level when it is in use. It is best to lean it backward 5-10 degrees, not forward or left or right, otherwise the condensate water will leak from the front, side and bottom of the air conditioner.

La machine doit être maintenue au niveau lorsqu'on l'utilise. Il est préférable de le pencher en arrière de 5 à 10 degrés, et pas vers l'avant ou vers la gauche ou la droite, car l'eau de condensat peut couler vers l'avant, vers le côté ou le bas du climatiseur.

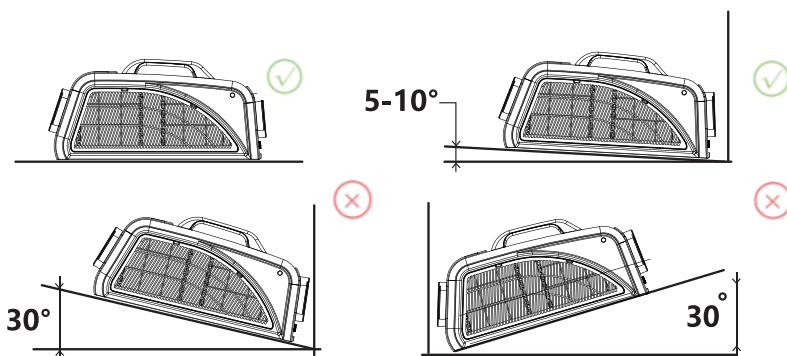

Figure 5.1

6.SPECIFICATIONS/SPÉCIFICATIONS

Product name: Portable DC Air Conditioner	Product model: N101000101
Cooling Capacity: 2500BTU/H	Circulating air volume: 170m ³ /h
Power adapter input: AC 120V/60Hz	Operating temperature: 20-35°C RH40%
Power adapter output: DC25.5V/11A	Sound Level≤52dB(A)
Cooling Rated Input: 195W(Dry ball/wet ball27°C/19°C)	250W(Dry ball/wet ball35°C/24C)
Refrigerant and filling amount: R290/50g	Climate Type: T1
Unit Size: 600*235*288 mm	Weight: 8.5Kg

Nom du produit: Climatiseur Portable C.C. (DC)	Modèle du produit: N101000101
Capacité de Refroidissement: 2500BTU/H	Volume d'air en circulation: 170m ³ /h
Entrée de la prise électrique: AC 120V/60Hz	Temperature de Fonctionnement: 20-35°C RH40%
Sortie de la prise électrique: DC25.5V/11A	Niveau sonore≤52dB(A)
Taux d'entrée du refroidissement: 195W(thermomètre Sec/mouillé27°C/19°C)	250W(thermomètre Sec/mouillé35°C/24C)
Réfrigérant et montant de remplissage:R290/50g	Type Climatique: T1
Taille de l'unité: 600*235*288 mm	Lester: 8.5Kg

7.Care and Maintenance/Soin et Entretien

After this product has been used for a period of time, please clean the host and accessories in time.

Une fois que ce produit a été utilisé pendant un certain temps, veuillez nettoyer l'appareil et les accessoires à temps.

- Always unplug the unit before cleaning or servicing
Débranchez toujours l'unité avant le nettoyage ou l'entretien
- Clean the case: clean the unit using a damp, lint-free cloth and mild detergent and then dried with a dry rag. DO NOT wash the unit under running water.
Nettoyer le boîtier: Nettoyez l'unité à l'aide d'un chiffon humide, non pelucheux et un détergent doux, puis séchez avec un chiffon sec. Ne lavez pas l'unité sous l'eau courante.
- Clean filter: Monthly cleaning is necessary in order to maintain efficient operation of the air conditioner. The air conditioner is equipped with a dust filter, which is mounted behind the grid and can be removed from the bottom of the side of the air conditioner.
Nettoyer le Filtre: un nettoyage mensuel est nécessaire afin de maintenir un fonctionnement efficace du climatiseur. Le climatiseur est équipé d'un filtre à poussière, qui est monté derrière la grille et peut être retiré du côté et à l'inférieur du climatiseur.

(1)Use a vacuum cleaner to remove the dust adsorbed on the screen. If it is too dirty to absorb dust, it can be soaked and rinsed several times in warm water with the temperature not exceeding 40°C. Do not use cleaning agent or similar purpose cleaning material.
Utilisez un aspirateur pour retirer la poussière adsorbée sur le filtre. S'il est trop sale pour absorber la poussière, on peut le tremper et rincer plusieurs fois dans l'eau tiède avec la température ne dépassant pas 40 ° C. N'utilisez pas d'agent de nettoyage ou de matériaux de nettoyage similaire.

(2)After soaking the filter for several times, it is necessary to dry the filter. Remember not to leave out in the sun.
Après avoir trempé le filtre plusieurs fois, il est nécessaire de sécher le filtre. N'oubliez pas de ne pas le laisser au soleil.

(3)Reinstall the dry screen into the side grid of the air conditioner. Note that the card is stable (Figure 7.1)
Réinstallez le filtre sec dans la grille latérale du climatiseur. Assurez-vous que le carton est fixé (figure 7.1)

If you do not use this product for a long time, please timely carry out necessary maintenance on the main machine and accessories
Si vous n'employez pas ce produit pendant longtemps, veuillez entretenir l'appareil et les accessoires quand il soit nécessaire.

- Shut down the machine, rotate the connector between the host and the power adapter, and put the power adapter, exhaust pipe, and drain pipe in a proper position.
Éteignez la machine, pivotez la prise entre l'appareil et la prise d'alimentation et placez la prise d'alimentation, le tuyau d'échappement et le tuyau de vidange dans leur position convenable.
- Raise the front end of the air conditioner to drain condensed water from the sink.
Soulevez l'extrémité avant du climatiseur pour drainer l'eau condensée du réservoir.
- Remove the filter and clean it properly.
Retirez le filtre et nettoyez-le correctement.
- Cover the air conditioner with a packing bag or store in a packing box in a cool, dry place.
Couvrez le climatiseur avec un sac d'emballage ou gardez-le dans une boîte d'emballage dans un endroit frais et sec.

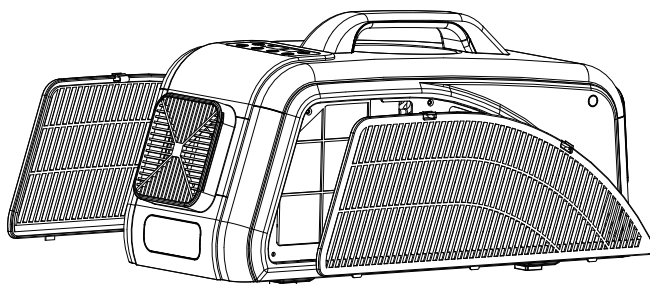

Figure 7.1

8. Troubleshoot common faults/Dépannage de défauts habituels

Problem/Problème	Possible Cause/Cause Possible	Solution/Solution
The air conditioner doesn't work/L'appareil climatiseur ne fonctionne pas	The plug is not plugged into an electrical outlet/La fiche n'est pas branchée sur une prise électrique	Plug into a power outlet/Branchez dans une prise d'électricité
	Safety protection device action, resulting in failure to start/L'action du dispositif de protection de sécurité, entraîne le défaut de démarrage	Contact consumer service./Contactez le service au client.
In the process of use, there is an odor/Pendant l'emploi, il y a une odeur	The air filter is blocked with dust/Le filtre à air est bloqué de poussière	Clean or replace the filter according to instructions./Nettoyez ou remplacez le filtre en suivant les instructions.
The compressor does not start within 3 minutes after the air conditioner starts/Le compresseur ne démarre pas dans les 3 minutes suivant le l'allumage du climatiseur	The compressor protector protects the compressor from restarting for 3 minutes after it is shut down./Le protecteur du compresseur protège le compresseur contre le redémarrage pendant 3 minutes après son éteinte.	Wait, This is normal/Attendez, c'est normal
The unit does not cool well/L'unité ne refroidit pas bien.	Whether the inlet and outlet are blocked/L'entrée ou/et la sortie peuvent être bloquées	Clear blockage/Nettoyez le blocage
	There are heat sources inside the room/Il y a des sources de chaleur dans la chambre	If possible, reduce the source of heat/Si possible, réduisez la source de chaleur
	The filter has too much dust/Le filtre a trop de poussière	Clean or replace the filter according to instructions./Nettoyez ou remplacez le filtre en suivant les instructions.
	Whether the wind speed is set too low/La vitesse de ventilation est réglée trop basse	Increase wind speed/Augmentez la vitesse de ventilation
The unit is noisy and vibrates too much./L'unité fait du bruit et vibre.	The floor is not level/Le sol n'est pas à niveau	Place the unit on a flat, level surface/Placez l'appareil sur une surface plate et à niveau

9. Fault error code and solution/Code d'erreur et solution

Label/Étiquette	Error Code/Code d'erreur	Fault type/Type de défaut	Solution/Solution
1	EP	The power supply voltage is lower than 18V or over 30V/La tension d'électricité est inférieure à 18V ou supérieure à 30 V	Contact consumer service/Contactez le service au client.
2	E1	air intake sensor is faulty/Le capteur d'admission d'air est défectueux	Contact consumer service/Contactez le service au client
3	E2	air outlet sensor is faulty/Le capteur de sortie d'air est défectueux	Do not affect the use, you can also Contact consumer service/Ne changez pas l'emploi, vous pouvez également contacter le service au client

