

*If you have questions or comments, contact us.*

**1-888-431-6871 • [dewalt.com](http://dewalt.com)**

## INSTRUCTION MANUAL

# DEWALT®

Generator DXGNR6500  
DXGNR8000

**⚠ WARNING**

To reduce the risk of injury, read and follow these instructions before operating product.

---

 **WARNING**

**CANCER AND REPRODUCTIVE HARM**

[www.P65Warnings.ca.gov](http://www.P65Warnings.ca.gov)

(000393a)



---

---

<b>Safety .....</b>	<b>2</b>
Safety Guidelines and Definitions .....	2
Safety Rules .....	2
Accessories .....	5
Service Information .....	5
Repairs .....	5
Free Warning Label Replacement .....	5
<b>Assembly .....</b>	<b>7</b>
Unpacking .....	7
Install Accessory Kits .....	7
Battery Replacement/Connection .....	8
Emissions Information .....	8
<b>Operation .....</b>	<b>9</b>
Know the Generator .....	9
Connection Plugs .....	10
CO PROTECT .....	11
How to Use the Generator .....	12
Know Generator Limits .....	12
Wattage Reference Guide .....	13
Before Starting Generator .....	13
Starting Pull Start Engines .....	14
Starting Electric Start Engines .....	15
Manual Start .....	15
Generator Shut Down .....	15
Low Oil Level Shutdown System .....	16
Charging the Battery (electric start units only) .....	16
<b>Maintenance .....</b>	<b>17</b>
Maintenance Recommendations .....	17
Maintenance Schedule .....	17
Product Specifications .....	17
Preventive Maintenance .....	17
Engine Maintenance .....	18
Battery Replacement/Connection (if equipped) .....	19
Valve Clearance .....	19
Inspect Spark Arrester Screen .....	20
Storage .....	20
Troubleshooting .....	21

# Safety

## Safety Guidelines and Definitions

<b>⚠ DANGER</b>	
<p><b>Using a generator indoors CAN KILL YOU IN MINUTES.</b></p> <p>Generator exhaust contains carbon monoxide. This is a poison you cannot see or smell.</p>	
	
<p><b>NEVER</b> use inside a home or garage, <b>EVEN IF</b> doors and windows are open.</p>	<p>Only use <b>OUTSIDE</b> and far away from windows, doors, and vents.</p>

000657

This instruction manual contains information important for you to know and understand so that your generator may properly, safely, and effectively be applied and operated. All operators, users and subsequent owners of this generator must read and understand all instructions before operating the generator. Save these instructions for future reference.

To help you recognize information important to protecting **YOUR SAFETY** and **PREVENTING EQUIPMENT PROBLEMS**, we use the symbols below.

**⚠ DANGER** Indicates an imminently hazardous situation which, if not avoided, will result in death or serious injury.

**⚠ WARNING** Indicates a potentially hazardous situation which, if not avoided, could result in death or serious injury.

**⚠ CAUTION** Indicates a potentially hazardous situation which, if not avoided, may result in minor or moderate injury.

**NOTICE:** Indicates a practice not related to personal injury which, if not avoided, may result in property damage.

### Safety Rules

SPARK ARRESTING MUFFLER
<p>Certain states and jurisdictions require that engine driven equipment be fitted with spark arresting mufflers. Depending on the generator model, spark-arresting mufflers may or may not be fitted. If spark-arresting mufflers are required for your location and the generator muffler is not spark arresting, contact your local dealer for instructions for a retrofit.</p>

SPARK ARRESTOR
<p>If the product will be used around flammable materials, such as agricultural crops, forests, brush, grass, or other similar items, then an approved spark arrester should be installed and is legally required in the State of California. The California statutes requiring a spark arrester are Sections 13005(b), 4442 and 4443. Spark Arresters are also required on some U.S. Forest Service land and may also be legally required under other statutes and ordinances. An approved spark arrester is provided and is also available from an Authorized DEWALT Service Center, or call 1-888-431-6871.</p>

EXHAUST EMISSION CONTROL SYSTEM
<p>The exhaust emission control system for this generator complies with the standards set forth by the California Air Resources Board (CARB) and the Environmental Protection Agency (EPA). The respective engine manufacturers administer warranties for the exhaust emission system. Refer to the engine documentation for warranty information.</p>

⚠ WARNING
<p>The engine exhaust from this product contains chemicals known to the State of California to cause cancer, birth defects, or other reproductive harm.</p>

### RISK OF ASPHYXIATION

**⚠ DANGER** DO NOT OPERATE THIS GENERATOR WITHIN AN ENCLOSED AREA. THE EXHAUST GASES OF THIS GENERATOR EMIT “DEADLY” CARBON MONOXIDE. EXPOSURE TO CARBON MONOXIDE CAN CAUSE CARBON MONOXIDE POISONING, HEADACHES, NAUSEA, SEVERE SICKNESS OR DEATH.

**⚠ DANGER** IF YOU START TO FEEL SICK, DIZZY, OR WEAK AFTER THE GENERATOR HAS BEEN RUNNING, MOVE TO FRESH AIR IMMEDIATELY. SEE A DOCTOR, AS YOU COULD HAVE CARBON MONOXIDE POISONING.

**⚠ DANGER** NEVER RUN A GENERATOR INDOORS OR IN A PARTLY ENCLOSED AREA SUCH AS A GARAGE.

**⚠ DANGER** ONLY USE OUTDOORS AND FAR AWAY FROM WINDOWS, DOORS, VENTS, CRAWL SPACES AND IN AN AREA WHERE ADEQUATE VENTILATION IS AVAILABLE AND WILL NOT ACCUMULATE DEADLY EXHAUST GAS.

**⚠ DANGER** USING A FAN OR OPENING A DOOR WILL NOT PROVIDE SUFFICIENT VENTILATION.

**⚠ DANGER** POINT MUFFLER EXHAUST AWAY FROM PEOPLE AND OCCUPIED BUILDINGS.



## RISK OF ELECTROCUTION OR SHOCK

**⚠ DANGER** THIS GENERATOR SET PRODUCES ELECTRICAL CURRENT. THEREFORE, SAFETY GUIDELINES MUST BE FOLLOWED. IMPROPER USE OF THIS GENERATOR CAN RESULT IN ELECTROCUTION, INJURY OR DEATH. DO NOT OPERATE, SERVICE OR REPAIR THIS GENERATOR UNLESS FULLY QUALIFIED TO DO SO.

**⚠ DANGER** THIS GENERATOR SET IS DESIGNED TO BE OPERATED IN DRY CONDITIONS AND FOR OUTDOOR AREAS ONLY. NEVER OPERATE THIS GENERATOR INDOORS. NEVER OPERATE THIS GENERATOR IN RAIN, SNOW, SLEET OR GENERALLY WET CONDITIONS. DAMAGE TO THE GENERATOR, BODILY INJURY, OR DEATH COULD RESULT FROM ELECTROCUTION.

**⚠ DANGER** IF THIS GENERATOR IS CONNECTED TO A BUILDING, HOME, BUSINESS, OR ANY OTHER ELECTRICAL CIRCUIT NORMALLY FED BY UTILITY POWER, STEPS MUST BE TAKEN TO ENSURE THE GENERATOR OUTPUT AND THE UTILITY POWER ARE POSITIVELY ISOLATED. THIS IS TYPICALLY ACCOMPLISHED THROUGH THE USE OF A PROPERLY INSTALLED TRANSFER SWITCH. FAILURE TO ISOLATE THE UTILITY AND GENERATOR ELECTRICAL SYSTEMS WILL RESULT IN GENERATOR DAMAGE AND COULD RESULT IN INJURY OR DEATH TO UTILITY WORKERS DUE TO THE BACKFEED OF ELECTRICITY.

**⚠ DANGER** TO AVOID BACKFEEDING INTO UTILITY SYSTEMS, ISOLATION OF THE RESIDENCE ELECTRICAL SYSTEM IS REQUIRED. BEFORE CONNECTION OF A GENERATOR TO THE RESIDENCE ELECTRICAL SYSTEM TURN OFF THE MAIN SWITCH. BEFORE MAKING PERMANENT CONNECTIONS A DOUBLE THROW TRANSFER SWITCH MUST BE INSTALLED. TO AVOID ELECTROCUTION OR PROPERTY DAMAGE, ONLY A TRAINED ELECTRICIAN SHOULD CONNECT GENERATOR TO RESIDENCE ELECTRICAL SYSTEM. CALIFORNIA LAW REQUIRES ISOLATION OF THE RESIDENCE ELECTRICAL SYSTEM BEFORE CONNECTING A GENERATOR TO RESIDENCE ELECTRICAL SYSTEMS. TEMPORARY CONNECTION NOT RECOMMENDED DUE TO BACKFEEDING.

ALWAYS FOLLOW LOCAL CODES AND REGULATIONS THAT APPLY TO THE INSTALLATION OF ANY ITEM THAT CONCERNS THIS PRODUCT.

1. NFPA 70 - National Electrical Code.
2. NFPA 37 - Standard for Installation and Use of Stationary Combustible Engines.
3. Agricultural Wiring handbook of Farm Standby Electric Power.

**⚠ DANGER** DO NOT MODIFY OR MISAPPLY YOUR GENERATOR SET. OPERATION OF THE GENERATOR OTHER THAN INTENDED COULD RESULT IN GENERATOR SET DAMAGE, BODILY INJURY OR EVEN DEATH FROM ELECTROCUTION.

**⚠ DANGER** NEVER TOUCH A RECEPTACLE OR BARE WIRE. ELECTROCUTION OR SHOCK COULD RESULT.

## RISK OF FIRE OR EXPLOSION

**⚠ WARNING** ALWAYS INSURE THAT AT LEAST 6 FEET OF CLEARANCE ON ALL SIDES OF THE GENERATOR ARE MAINTAINED DURING OPERATION. FAILURE TO MAINTAIN PROPER CLEARANCE COULD DAMAGE YOUR GENERATOR AND POTENTIALLY LEAD TO FIRES.

**⚠ WARNING** GASOLINE IS HIGHLY FLAMMABLE AND ITS VAPORS ARE EXPLOSIVE. FAILURE TO PROPERLY HANDLE GASOLINE CAN RESULT IN EXPLOSION OR FIRE. DO NOT PERMIT SMOKING WITHIN 50FT OF THIS GENERATOR SET.

**⚠ WARNING** NEVER REFILL A HOT GENERATOR WITH FUEL. NEVER REFILL THE GENERATOR WHILE IT IS RUNNING. SPILLAGE ONTO THE ENGINE OR GENERATOR COULD RESULT IN AN EXPLOSION OR FIRE. ALWAYS ALLOW THE GENERATOR SET TO COOL BEFORE REFILLING.

**⚠ WARNING** DO NOT STORE THIS GENERATOR SET IN ANY LOCATION WHERE GASOLINE FUMES COULD POTENTIALLY COME INTO CONTACT WITH SPARKS, A PILOT LIGHT OR AN OPEN FLAME. IMPROPER STORAGE OF THIS GENERATOR COULD RESULT IN AN EXPLOSION OR FIRE.

**⚠ WARNING** INSPECT THE SPARK ARRESTOR PERIODICALLY. SPARK ARRESTORS ARE REQUIRED IN SOME AREAS AND MINIMIZE THE RISK OF FIRE FROM SPARKS EMITTED FROM THE EXHAUST.

**⚠ WARNING** DO NOT OPERATE THIS GENERATOR IF THE AMBIENT TEMPERATURE EXCEEDS 104°F/40°C.

**⚠ WARNING** DO NOT EXCEED THE RATED CAPACITY OF THE GENERATOR. THE TOTAL ELECTRICAL LOADS AT EACH OUTLET MUST BE ADDED TO DETERMINE THE TOTAL ELECTRICAL LOAD. THE TOTAL LOAD MUST NOT EXCEED THE RATED CAPACITY OF THE GENERATOR. IF THE DRIVEN APPARATUS DOES NOT LIST WATTAGE, BUT ONLY AMPERAGE, WATTAGE MAY BE DETERMINED BY MULTIPLYING AMPERAGE TIMES VOLTAGE (WATTS = AMPS X VOLTS).

## GENERAL SAFETY

Always follow National and Local electrical codes pertaining to generators. All local and national codes supersede rules or information provided in this manual.

**⚠ WARNING** REFER TO LOCAL AND NATIONAL ELECTRICAL CODES TO DETERMINE GROUNDING REQUIREMENTS AS THIS CAN VARY PER APPLICATION. THE GENERATOR IS GROUNDED INTERNALLY NEUTRAL TO FRAME. WHERE APPLICATIONS REQUIRE EXTERNAL GROUNDING, A CONNECTION MUST BE MADE FROM THE GENERATOR TO A SOLID EARTH GROUND. A CONTINUOUS LENGTH OF SPLICE-FREE COPPER CABLE, NO SMALLER THAN 6 AWG, SHALL BE USED FOR THE CONDUCTOR.

- When moving or transporting this generator, take proper precautions to avoid fuel spillage. Further, always use common sense when lifting this generator. An adequate number of people and proper lifting methods must be used.
- Do not cover the generator while it is running or immediately after shutdown. Always allow time to cool down before covering.
- Do not operate this generator unless it is in good mechanical and electrical condition.
- Always keep hands, body parts, hair and clothing well away from the rotating parts of the generator.
- Do not start this generator with connected devices turned "ON". Always make sure that connected devices are disconnected from the generator or turned "OFF" before starting the generator.
- Generators operating on job or construction sites may be required to have GFCI (Ground Fault Circuit Interrupters) receptacles.
- Use only grounded extension cords in good condition and make sure that the wire size within the extension cords is of sufficient size to safely carry the surge output of the outlet the cord is plugged into.
- Never handle extension cords or electrical circuits if standing in water or if standing in a damp area.

## RISK OF BODILY INJURY

**⚠ WARNING** KEEP HANDS, BODY PARTS, HAIR AND CLOTHING AWAY FROM THE "HOT" PARTS OF THE GENERATOR SET DURING AND AFTER OPERATION. THE EXHAUST SYSTEM, AND THE GENERATOR IN GENERAL, CAN REMAIN VERY HOT EVEN AFTER BEING SHUT DOWN.

**⚠ WARNING** DO NOT TAMPER WITH THE ENGINE-GOVERNED SPEED. THE GENERATOR OPERATES AT A NOMINAL SPEED OF 3600 RPM. INCREASES IN SPEED OVER THE 3600 RPM NOMINAL WILL INCREASE THE CHANCE OF PERSONAL INJURY DUE TO ROTATIONAL STRESSES ON THE ROTATING MEMBERS. OPERATION OF THE GENERATOR AT SPEEDS BELOW THE NOMINAL 3600 RPM COULD CAUSE DAMAGE TO THE GENERATOR OR DRIVEN APPARATUS DUE TO LOW VOLTAGE OUTPUT.

**⚠ CAUTION** EQUIPMENT DAMAGE. DO NOT POWER SENSITIVE ELECTRONIC DEVICES (COMPUTERS, TELEVISIONS, MICRO-WAVES...) WHEN IDLE CONTROL SWITCH IS ON (IF EQUIPPED). LOWER ENGINE RPM OPERATION RESULTS IN LOW VOLTAGE/FREQUENCY AND MAY DAMAGE ELECTRONIC DEVICES. (000591)

## BATTERY SAFETY

**⚠ WARNING** STORAGE BATTERIES PRODUCE AND RELEASE EXPLOSIVE HYDROGEN GAS WHEN CHARGING. THE SLIGHTEST SPARK, FLAME OR BURNING ASH CAN IGNITE THESE GASES CAUSING A SERIOUS EXPLOSION THAT COULD RESULT IN BLINDNESS OR OTHER SERIOUS INJURIES. WEAR EYE PROTECTION, RUBBER APRON AND RUBBER GLOVES WHEN WORKING AROUND A BATTERY OR PERFORMING BATTERY SERVICE. BATTERY FLUID IS AN EXTREMELY CAUSTIC SULFURIC ACID, WHICH CAN CAUSE SEVERE BURNS. ALWAYS DISCONNECT THE NEGATIVE (-) BATTERY CABLE FROM THE BATTERY BEFORE PERFORMING BATTERY SERVICE OR BEFORE PERFORMING ANY ELECTRICAL SERVICE ON THE GENERATOR OR ENGINE.

## ENVIRONMENTAL PROTECTION

**⚠ CAUTION** INSPECT THE EXHAUST SYSTEM REGULARLY TO ENSURE IT IS FUNCTIONING PROPERLY. LEAKY EXHAUST SYSTEMS WILL INCREASE NOISE LEVELS.

**⚠ CAUTION** DIRECT THE "LOUD" SIDES OF THE GENERATOR INTO OPEN SPACES AVOIDING REVERBERATION FROM WALLS OR BUILDINGS THUS AMPLIFYING THE SOUND.

**NOTICE:** NEVER DRAIN OR DISPOSE OF ENGINE OIL INTO THE GROUND OR DOMESTIC WASTE WATER SYSTEMS.

## RAISING OR SUSPENDING GENERATOR

**⚠ WARNING** Always use cables, chains or straps rated at 2000 lbs. working load or more to raise or suspend generator.

**⚠ WARNING** Never operate generator while suspended. This could cause property damage, serious injury or death.

**⚠ WARNING** Make sure all fasteners in frame and lifting hook are tight.

**NOTICE:** Make sure the generator is in a level position before raising or suspending to prevent damage.

### Accessories

Recommended accessories for use with your tool are available for purchase from your local dealer or authorized service center. If you need assistance in locating any accessory for your tool, please contact an Authorized DEWALT Service Center, call 1-888-431-6871 or visit our website [www.dewalt.com](http://www.dewalt.com).

- 006948 - Lifting Eye Kit

### Service Information

Please have the following information as shown listed on the data label available for all service calls:

Model No.	
Serial No.	
Date of Purchase	
Place of Purchase	

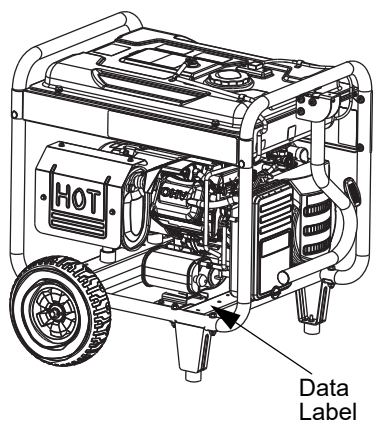

000756

### Repairs

To assure product SAFETY and RELIABILITY, repairs, maintenance and adjustment should be performed by an Authorized DEWALT Service Center. Call 1-888-431-6871. Always use identical replacement parts.

### Free Warning Label Replacement

If your warning labels become illegible or are missing, call 1-888-431-6871 for a free replacement.

**⚠ DANGER**

Using a generator indoors CAN KILL YOU IN MINUTES. Generator exhaust contains carbon monoxide. This is a poison you cannot see or smell.

NEVER use inside a home or garage, EVEN IF doors and windows are open.

Only use OUTSIDE and far away from windows, doors, and vents.

**⚠ DANGER**

Utiliser un générateur à l'intérieur PEUT VOUS TUER EN QUELQUES MINUTES. Les gaz d'échappement du générateur contiennent du monoxyde de carbone. C'est un gaz toxique invisible et inodore.

- NE JAMAIS utiliser à l'intérieur d'une maison ou d'un garage, MÊME SI les portes et les fenêtres sont ouvertes.
- Utiliser UNIQUEMENT à l'EXTÉRIEUR et loin des fenêtres, portes et ventilations.

**⚠ PELIGRO**

Si usa un generador en interiores, MORIRÁ EN POCOS MINUTOS. El escape del generador contiene monóxido de carbono. Es un veneno que no tiene olor ni se puede ver.

- NUNCA lo use dentro de una casa o garaje, AUN si las puertas y ventanas están abiertas.
- Sólo úselo EN EXTERIORES y lejos de ventanas, puertas y ductos de ventilación.

⚠ CAUTION	⚠ ATTENTION	⚠ PRECAUCIÓN
<ul style="list-style-type: none"> <li>• DO NOT OVERFILL TANK</li> <li>• DO NOT FILL ABOVE TOP OF FUEL SCREEN</li> </ul>	<ul style="list-style-type: none"> <li>• NE REMPLISSEZ PAS TROP LE RESERVOIR</li> <li>• LE PAS REMPLIT AU-DESSUS DU SOMMET D'ECRAN DE CARBURANT</li> </ul>	<ul style="list-style-type: none"> <li>• NO LLENE DEMASIADO EL TANQUE</li> <li>• NO LLENE ENCIMA DE PARTE SUPERIOR DE PANTALLA DE COMBUSTIBLE</li> </ul>

OPERATE, STORE AND TRANSPORT ON FIRM LEVEL SURFACE

**⚠ CAUTION: TILTING CAN CAUSE FUEL SPILLAGE**

FONCTIONNER, EMMAGASINE ET TRANSPORTER SUR LA SURFACE EGALE FERME

**⚠ ATTENTION : PENCHER PEUT CAUSER DU RENVERSMENT DE CARBURANT**

OPERE, ALMACENE Y TRANSPORTE EN UNA SUPERFICIE NIVELADA FIRME

**⚠ PRECAUCIÓN: INCLINAR PUEDE CAUSAR DERRAME DE COMBUSTIBLE**

**⚠ AUTOMATIC SHUTOFF - SEE ACTION LABEL**  
SHUTOFF AUTOMÁTICO - VER ETIQUETA DE ACCIÓN  
ARRÊT AUTOMATIQUE - VOIR ÉTIQUETTE D'ACTION

**CONTACT DEALER**  
CONTACTO DISTRIBUIDOR  
CONTACTER UN REVENDEUR

<p><b>WARNING</b></p> <p></p> <p><b>Read Service Literature, Improper Operation</b> of this equipment could result in property damage, serious injury or death. Total power drawn from all receptacles must not exceed the nameplate ratings.</p> <p></p> <p><b>Breathing Hazard.</b> Engine exhaust fumes can cause serious injury or death. Always operate generator outside and far away from windows, doors, &amp; vents.</p> <p></p> <p><b>Risk of Fire or Explosion.</b> Always turn off and cool engine before adding fuel. Hot engine parts, sparks, or lit cigarettes can ignite gasoline. Store fuel away from generator.</p> <p></p> <p><b>Hot Surfaces.</b> Contact with hot generator and engine parts could cause serious injury. Allow adequate cool down time before servicing.</p> <p></p> <p><b>Risk of Electrocution, property damage.</b> Connecting generator to a structure's electrical system should be done by a qualified electrician to prevent back-feed. Do not operate generator in wet conditions.</p> <p><b>Operational Warning - Never adjust throttle setting.</b> Generator service and repair should only be performed by a qualified technician.</p> <p><small>THE ENGINE EXHAUST FROM THIS PRODUCT CONTAINS CHEMICALS KNOWN TO THE STATE OF CALIFORNIA TO CAUSE CANCER, BIRTH DEFECTS OR OTHER REPRODUCTIVE HARM.</small></p>	<p><b>ADVERTENCIA</b></p> <p></p> <p><b>Leer el manual de asistencia.</b> El uso incorrecto puede provocar averías, lesiones graves o muerte. El carga total dibujado de todos receptáculos no debe exceder los valores nominales de la placa de identificación.</p> <p></p> <p><b>Peligro de inhalación.</b> Los gases de descarga del motor pueden provocar lesiones graves e incluso muerte. Utilícelo únicamente A L'EXTERIEUR y lojn des fenêtres, des portes et des conduits de ventilation.</p> <p></p> <p><b>Peligro de fuego o explosión.</b> Desconectar y dejar enfriar el motor antes de introducir el combustible. Las piezas calientes del motor, chispas o cigarrillos encendidos pueden inflamar la gasolina. Almacenar el combustible lejos del generador.</p> <p></p> <p><b>Superficies calientes.</b> El contacto con las piezas del motor y el generador calientes puede causar lesiones graves. Permitir el tiempo de refrigeración suficiente antes de la manutención.</p> <p></p> <p><b>Peligro de electrocución y avería.</b> La conexión del generador a una instalación eléctrica debe realizarla un electricista cualificado para prevenir la retro-alimentación. No manipular el generador en condiciones de humedad.</p> <p><b>Precauciones de uso.</b> No manipular el regulador de vueltas. El mantenimiento y reparación deberá llevarla a cabo un técnico cualificado.</p> <p><small>EL ESCAPE DEL MOTOR DE ESTE PRODUCTO CONTIENE SUSTANCIAS QUÍMICAS RECONOCIDAS POR EL ESTADO DE CALIFORNIA COMO CAUSANTES DE CÁNCER, DEFECTOS DE NACIMIENTO U OTROS DAÑOS REPRODUCTIVOS.</small></p>	<p><b>AVERTISSEMENT</b></p> <p></p> <p><b>Lire attentivement la notice d'utilisation.</b> Une mauvaise utilisation de ce matériel peut provoquer de sérieux dommages corporels et entraîner la mort. Le total charge dessiné de toutes prises ne doit pas dépasser les limites indiquées de plaque.</p> <p></p> <p><b>Risques d'inhalation.</b> L'inhalation des gaz d'échappement des moteurs peut provoquer de graves dommages voire entraîner la mort. Use el generator solamente en el EXTERIOR y alejada de las ventanas, las puertas y los respiraderos.</p> <p></p> <p><b>Risque de feu ou d'explosion.</b> Avant de mettre du fuel dans le moteur, l'arrêter et le faire refroidir impatiemment avant toute intervention. Toute source de chaleur peut enflammer le combustible. Stocker le fuel dans un endroit sûr, à l'écart des groupes.</p> <p></p> <p><b>Risque de brûlures.</b> Tout contact avec le générateur ou le moteur peut provoquer de graves brûlures. Laisser refroidir avant la mise en service.</p> <p></p> <p><b>Risque d'électrocution.</b> Tout branchement du groupe à un système électrique doit être effectué par un électricien. Ne pas faire fonctionner dans un milieu humide.</p> <p><b>Attention!</b> Ne pas modifier le réglage de l'accélérateur. La mise en service et le service après-vente ne doivent être effectués que par un technicien spécialisé.</p> <p><small>L'ÉCHAPPEMENT DU MOTEUR PROVENANT DE CE PRODUIT CONTIEN DES PRODUITS CHIMIQUES RECONNUS PAR L'ÉTAT DE LA CALIFORNIE COMME POUVAUT CAUSER LE CANCER, DES ANOMALIES CONGÉNITALES ET D'AUTRES DANGERS REPRODUCTIFS.</small></p>
---	---	---

**ACTION LABEL - ÉTIQUETTE D'ACTION**

**ETIQUETA DE FUNCIONAMIENTO**

**CO PROTECT CARBON MONOXIDE SHUTDOWN**

**AUTOMATIC SHUTOFF - YOU MUST:**

ARRÊT AUTOMATIQUE - VOUS DEVEZ:  
SHUTOFF AUTOMÁTICO - USTED DEBE:

- **MOVE GENERATOR TO AN OPEN, OUTDOOR AREA**
- **POINT EXHAUST AWAY**
- **DON'T RUN GENERATOR IN ENCLOSED AREAS** (E.G. NOT IN HOUSE OR GARAGE)
- DÉPLACER LA GÉNÉRATRICE DANS UN ESPACE EXÉRIEUR OUVERT
- DIRIGER L'ÉCHAPPEMENT LOIN DE VOUS
- NE PAS FAIRE FONCTIONNER L'ÉNERGÉTRICE DANS DES ENDROITS FERMÉS (COMME DANS LA MAISON OU LE GARAGE)
- MOVER EL GENERADOR A UN AREA ABIERTA, EN EXTERIORES
- ORIENTAR EL TUBO DE ESCAPE HACIA AFUERA
- NO ACTIVAR EL GENERADOR EN AREAS CERRADAS (PEL EN UNA CASA O GARA, IE)

- **MOVE TO FRESH AIR**
- **GET MEDICAL HELP IF SICK, DIZZY, OR WEAK**
- VOUS RETIRER À L'AIR FRAIS
- CONSULTER UN MÉDECIN SI VOUS ÊTES MALADE, ÉTOURDI OU FAIBLE
- MOVER AL AIRE LIBRE
- OBTENER ATENCIÓN MÉDICA SI SE SIENTE ENFERMO, MAREADO, O DÉBIL

**WARNING**

**AVERTISSEMENT**

**ADVERTENCIA**

- **TAMPERING WITH CO PROTECT COULD RESULT IN HAZARDOUS CONDITION**
- L'ALTÉRATION DE CO PROTECT PEUT ENTRAÎNER DES CONDITIONS DANGEREUSES
- HACER ALTERACIONES CON CO PROTECT PODRÍA OCASIONAR CONDICIONES PELIGROSAS

# Assembly

## Unpacking

- Remove all packaging material.
- Remove separate accessory kit box.
- Remove generator from carton.

## Accessories

Check contents against the list in Table -1. If any parts are missing or damaged, or if any problems occur during assembly, call the Generator Helpline at 1-888-431-6871.

**Table -1. Contents**

Item	6500	8000
	Qty.	Qty.
Generator	1	1
Owner's Manual	1	1
Product Registration Card (English, Spanish, and French)	3	3
Service and Emissions Warranty	1	1
Liter SAE 30 Oil	1	1
Battery Charger (electric start models)	-	1
Wheel (A)	2	2
Frame Foot (B)	2	2
Handle Assembly (C)	1	1
Axle (D)	-	1
<b>Hardware Bag</b>		
Rubber Foot (E)	2	2
Cotter Pin (F)	2	2
1/2" Flat Washer (G)	2	2
M8 Carriage Bolt (H)	2	2
M8 Bolt (long) (J)	4	4
M8 Hex Flange Nut (K)	6	6
Axle Bracket (L)	-	2
M6 Bolt (M)	-	4
1/2" Axle Pin (N)	2	-
M6 Hex Flange Nut (P)	2	2

## Install Accessory Kits

The generator requires some minor assembly before use.

## Tools Required

Obtain the following tools:

- Two 10mm, 12mm and 13mm box wrenches
- Two 8mm box wrenches (8000W models)

## Install Wheel Kit (If Equipped)

The wheels are specially designed to enhance portability.

**NOTICE:** The wheels are not intended for over-the-road use.

### DXGNR6500

1. Slide axle pin (N) through wheel, 1/2" flat washer (G), and wheel bracket on frame.
2. Insert cotter pin (F) and bend tabs to lock in place.

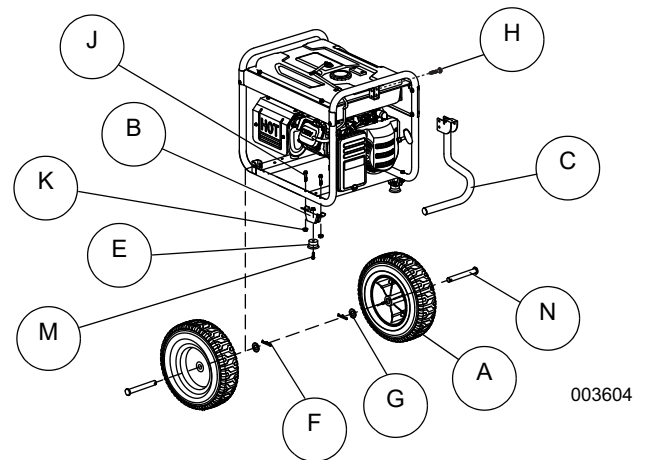

### DXGNR8000

1. Slide M6 bolt (M) through holes in frame rail. Install into axle bracket (L).
2. Slide axle (D) through axle bracket (L), wheel (A), and into 1/2" flat washer (G). Insert hair pin (F) through axle (D).

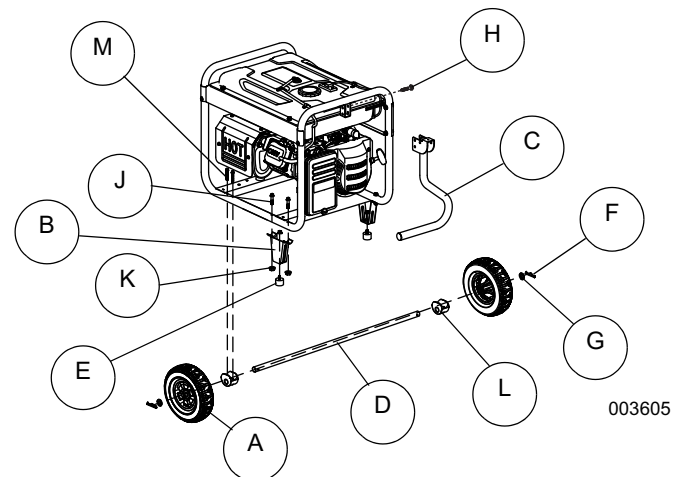



## Install Frame Foot and Rubber Bumpers

1. Slide rubber foot (E) through frame foot (B). Install locking flange nuts (K).
2. Slide M8 bolt (J) through holes in frame rail. Slide frame foot (B) onto M8 bolts. Install locking flange nuts (K).

## Install Handle

1. Slide M8 carriage bolt (H) through handle bracket and handle assembly (C) by first inserting the bolt through the square hole in the handle assembly (C).
2. Install M8 flange nut (K).

## Battery Replacement/Connection

**NOTICE:** The battery shipped with the generator has been fully charged. A battery may lose some charge when not in use for prolonged periods of time. If battery is unable to crank engine, plug in the 12V charger included in the accessory box (see [Charging the Battery \(electric start units only\)](#))

**IMPORTANT:** Running the generator does not charge battery.

**⚠ WARNING** Accidental Start-up. Disconnect the negative battery cable, then the positive battery cable when working on unit. Failure to do so could result in death or serious injury.

1. Disconnect negative (-) battery terminal FIRST (A).
2. Disconnect positive (+) battery terminal SECOND (B).

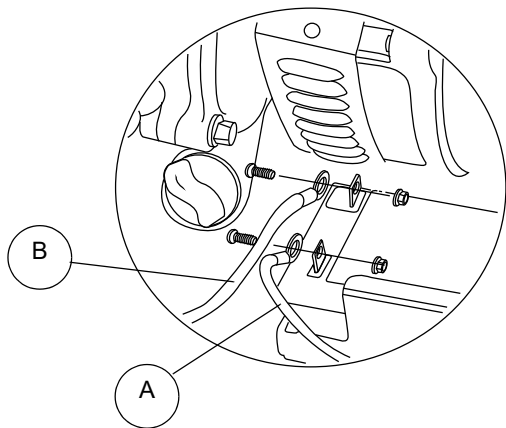

000224

3. Install new battery. Install hold down bracket and tighten.
4. Connect positive (+) battery terminal (B) FIRST (B). Slide rubber boot over connection hardware.
5. Connect negative (-) battery terminal (A) SECOND.
6. Slide rubber boot over connection hardware.

## Emissions Information

The Environmental Protection Agency and California Air Resource Board “for generators certified to CA standards” requires that this generator comply with exhaust and evaporative emission standards. Locate the emissions compliance decal on the engine to determine what standards the generator meets. This generator is certified to operate on gasoline. The emission control system includes the following components (if equipped):

- Air Induction System
  - Intake Pipe / Manifold
  - Air Cleaner
- Fuel System
  - Carburetor
  - Fuel Tank / Cap
  - Fuel Lines
  - Evaporative Vent Lines
  - Carbon Canister
- Ignition System
  - Spark Plug
  - Ignition Module
- Exhaust System
  - Exhaust Manifold
  - Muffler
  - Pulsed Air Valve
  - Catalyst

# Operation

## Know the Generator

Carefully read the Instruction Manual and Safety Rules before operating the generator. Save this manual for future reference.

Become familiar with locations of all components.

1. **120 Volt AC, 20 Amp GFCI Duplex Outlets** – Supplies electrical power for the operation of 120 Volt AC, 20 Amp, single-phase, 60 Hz, electrical lighting, appliance, tool and motor loads. It also provides protection with an integral Ground Fault Circuit Interrupter, complete with a press to TEST and RESET button (NEMA 5-20R).
2. **120/240 Volt AC, 30 Amp Locking Receptacle** – Supplies electrical power for operation of 120 and/or 240 Volt AC, 30 Amp, single-phase, 60 Hz, electrical lighting, appliance, tool and motor loads (NEMA L14-30R).
3. **Circuit Breakers (AC)** – Models with 120V receptacles provide a push-to-reset circuit breaker to protect the generator against electrical overload. Models with 240V Twistlock receptacles provide 2-pole circuit breakers.
4. **Oil Drain** – Use to drain engine oil.
5. **Air Filter** – Filters intake air as it is drawn into the engine.
6. **Choke Lever** – Used when starting a cold engine.
7. **Fuel Tank** – See [Product Specifications](#) for tank capacity.
8. **Grounding Lug** – Ground the generator to an approved earth ground here. See [Grounding Generator If Used as Portable](#) for details.
9. **Start/Run/Stop Switch** – Used to start engine from the starter motor (electric start models only). Must be in Run position to start manually.
10. **Muffler** – Quiets the engine.
11. **Handle** – Pivot and retract for storage. Press the spring-loaded button to move handle.
12. **Gas Cap** – Fuel fill location.
13. **Oil Fill** – Add and check oil here.
14. **Recoil Starter** – Use to start engine manually.
15. **Fuel Shut Off** – Valve between fuel tank and carburetor.
16. **Roll Over Valve** – Passes fuel vapors to the engine airbox.
17. **Recovery Hose** – Install between the carbon canister and the roll over valve (if equipped).
18. **Battery Charger Input** – This receptacle allows the capability to recharge the 12 volt DC storage battery provided with the 12 Volt Adaptor Plug Charger which is included in the Accessory Box. Located behind the battery charger input is a 1.50 Amp in-line fuse which is inside the control panel to protect the battery (electric start models only).
19. **Battery** – Powers the electric starter (electric start models only).
20. **Wattage Meter** – Indicates the amount of power being used from the generator (8000W models only).
21. **Runtime Meter** – Displays the total unit run hours for a short duration before providing available run time given the load currently applied, and remaining fuel volume.

### NOTICE:

Operate unit on level ground for runtime meter accuracy.

22. **Idle Control Switch** – Operates the engine at normal (high) rpm when there is an electrical load present and automatically reduces the engine to a lower rpm when a load is not present. The system can also be turned off to operate the engine at a higher rpm at all times.
23. **Hour Meter** – Tracks hours of operation for scheduled maintenance.
24. **CO Protect** – Carbon monoxide automatic shut down.

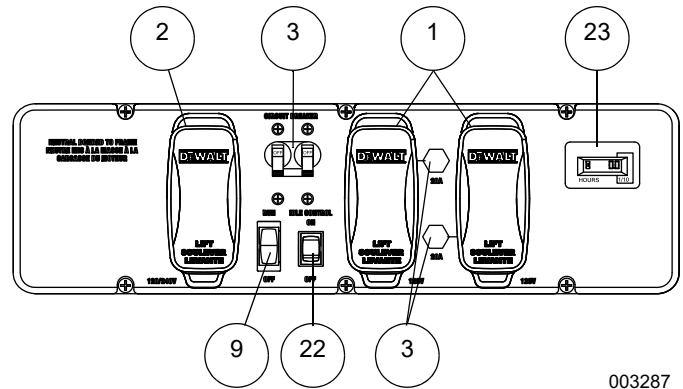

DXGNR 6500

003287

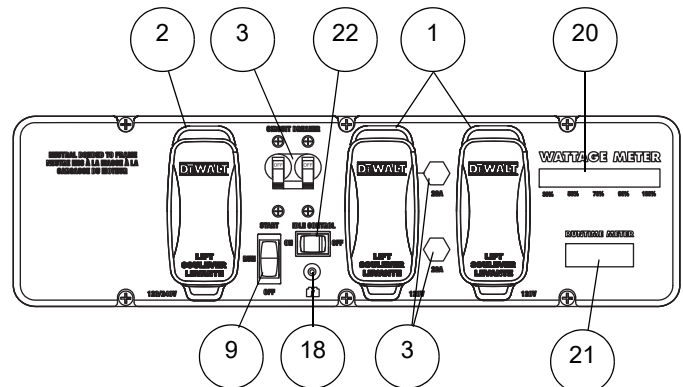

DXGNR 8000

003606

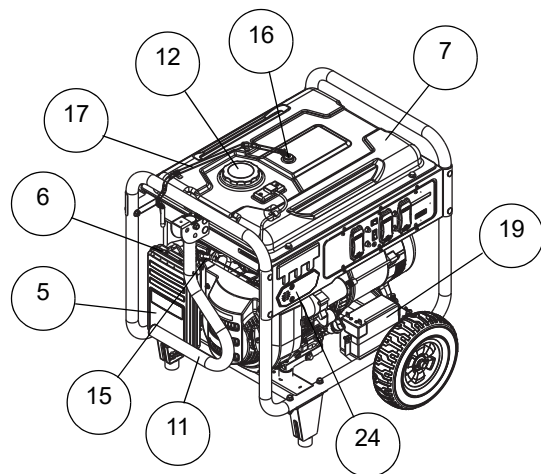

007651

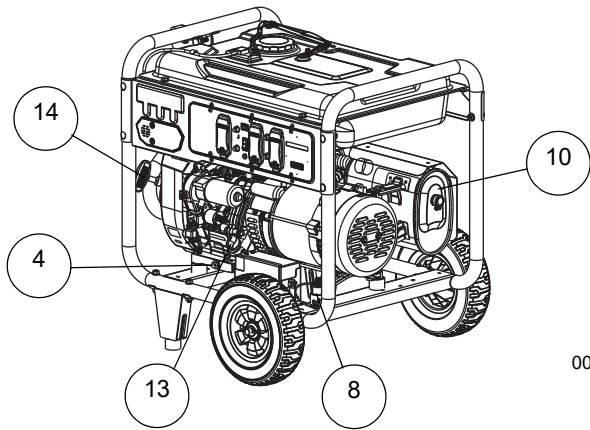

007652

**Hour Meter (if equipped)**

The Hour Meter tracks hours of operation for scheduled maintenance.

- The CHG OIL display will illuminate every 100 hours. The message will flash one hour before and one hour after each 100 hour interval, providing a two hour window to perform service.
- The SVC display will illuminate every 100 hours. The message will flash one hour before and one hour after each 200 hour interval providing a two hour window to perform service.

When the hour meter is in flash alert mode, the maintenance message will alternate with elapsed time in hours and tenths. The hours will flash four times, then alternate with the maintenance message four times until the meter automatically resets.

- 100 hours - CHG OIL — Oil Change Interval (Every 100 hrs)
- 200 hours - SVC — Service Air Filter (Every 200 hrs)

**NOTICE:** The hour glass icon will flash when the engine is running. This signifies the meter is recording hours of operation.

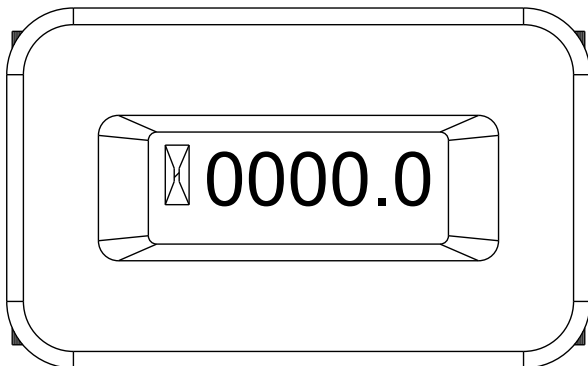

008090

**Connection Plugs**

**120 VAC, 20 Amp, GFCI Duplex Receptacle**

This is a 120 Volt outlet protected against overload by a 20 Amp push-to-reset circuit breaker. Use each socket to power 120 Volt AC, single phase, 60 Hz electrical loads requiring up to a combined 2400 watts (2.4 kW) or 20 Amps of current. Use only high quality, well-insulated, 3-wire grounded cord sets rated for 125 Volts at 20 Amps (or greater).

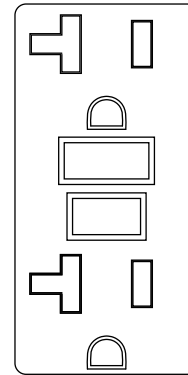

000203

**120/240 VAC, 30 Amp Receptacle**

Use a NEMA L14-30 plug with this receptacle (rotate to lock/unlock). Connect a suitable 4-wire grounded cord set to the plug and to the desired load. The cord set should be rated for 250 Volts AC at 30 Amps (or greater).

Use this receptacle to operate 120 Volt AC, 60 Hz, single phase loads requiring up to 3600 watts (3.6 kW) of power at 30 Amps or 240 Volt AC, 60 Hz, single phase loads requiring up to 7200 watts (7.2 kW) of power at 30 Amps. The outlet is protected by a 30 Amp double-pole circuit breaker.

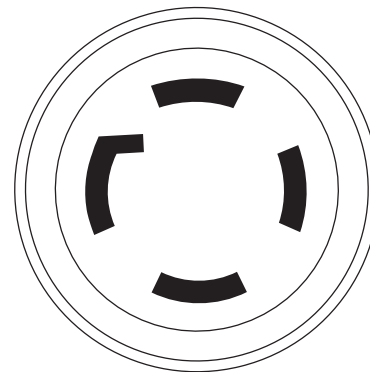

000204

**Idle Control Switch**

When this switch is ON, the engine operates at normal (high) rpm when there is an electrical load present and automatically reduces the engine to a lower rpm when a load is not present. When this switch is OFF the engine operates at normal (high) rpm.

Ensure this switch is OFF when starting or stopping the engine, or for use with a transfer switch.



## CO PROTECT

### Carbon Monoxide (CO) Detection and Shut-off System (if equipped)

The CO PROTECT module monitors for the accumulation of poisonous CO gas found in engine exhaust when the generator is running. If CO PROTECT detects increasing levels of CO gas, it automatically shuts off the engine. CO PROTECT only monitors when the engine is running. Generators are intended to be used outdoors, far from occupied buildings and the exhaust pointed away from personnel and buildings. However, if misused and operated in a location that results in the accumulation of CO, like a house or even a garage with partially opened door, CO PROTECT shuts off the engine, notifies the user of what has happened and directs the user to read the instruction action label for steps to take. CO PROTECT is not a substitute for an indoor carbon monoxide alarm.

As the user approaches the generator to investigate a shut-off, a blinking RED light in the CO PROTECT badge on the side of the generator provides notification that the generator was shut off due to an accumulating CO hazard. The RED light will blink for at least five minutes after a CO shut-off. Move the generator to an open, outdoor

area and point the exhaust away from people and occupied buildings. Once relocated to a safe area, the generator can be restarted and the proper electrical connections made to supply electrical power. The RED light will stop blinking automatically upon engine re-start. Introduce fresh air and ventilate the location where the generator had shut down.

If a CO PROTECT system fault has occurred and no longer provides protection, the portable generator is shut off automatically and the YELLOW light will blink for at least five minutes in the CO PROTECT badge to notify the user of the fault. The CO PROTECT module can only be diagnosed and repaired by a trained technician at the dealer. The generator can be re-started, but may continue to shut-off.

CO PROTECT will detect the accumulation of Carbon Monoxide from other fuel burning sources such as engine powered tools or propane heaters used in the area of operation. For example, if another generator is used and the exhaust is pointed at a CO PROTECT equipped generator, CO PROTECT may initiate a shut-off due to rising CO levels. This is not an error. Hazardous Carbon Monoxide has been detected. The user must take action to move and re-direct these devices to better dissipate Carbon Monoxide far away from personnel and occupied buildings.

ACTION LABEL - ÉTIQUETA DE FUNCIONAMIENTO

CARBON MONOXIDE SHUTDOWN

AUTOMATIC SHUTOFF - YOU MUST:

ARRÊT AUTOMATIQUE - VOUS DEVEZ:  
SHUTOFF AUTOMÁTICO - USTED DEBE:

- MOVE GENERATOR TO AN OPEN, OUTDOOR AREA
- POINT EXHAUST AWAY
- DON'T RUN GENERATOR IN ENCLOSED AREAS (E.G. NOT IN HOUSE OR GARAGE)
- DÉPLACER LA GÉNÉRATRICE DANS UN ESPACE EXÉRIEUR OUVERT
- DIRIGER L'ÉCHAPPEMENT LOIN DE VOUS
- NE PAS FAIRE FONCTIONNER LA GÉNÉRATRICE DANS DES ENDROITS FERMÉS (COMME DANS LA MAISON OU LE GARAGE)
- MOVER EL GENERADOR A UN ÁREA ABIERTA, EN EXTERIORES
- ORIENTAR EL TUBO DE ESCAPE HACIA AFUERA
- NO ACTIVAR EL GENERADOR EN ÁREAS CERRADAS (PEL: EN UNA CASA O GARAJE)

- MOVE TO FRESH AIR
- GET MEDICAL HELP IF SICK, DIZZY, OR WEAK
- VOUS RETIRER À L'AIR FRAIS
- CONSULTER UN MÉDECIN SI VOUS ÊTES MALADE, ÉTOURDI OU FAIBLE
- MOVER AL AIRE LIBRE
- OBTENER ATENCIÓN MÉDICA SI SE SIENTE ENFERMO, MAREADO, O DÉBIL

WARNING

AVERTISSEMENT  
ADVERTENCIA

- TAMPERING WITH CO PROTECT COULD RESULT IN HAZARDOUS CONDITION
- L'ALTÉRATION DE CO PROTECT PEUT ENTRAÎNER DES CONDITIONS DANGEREUSES
- HACER ALTERACIONES CON CO PROTECT PODRÍA OCASIONAR CONDICIONES PELIGROSAS

AUTOMATIC SHUTOFF - SEE ACTION LABEL  
SHUTOFF AUTOMÁTICO - VER ETIQUETA DE ACCIÓN  
ARRÊT AUTOMATIQUE - VOIR ÉTIQUETTE D'ACTION

CONTACT DEALER  
CONTACTO DISTRIBUIDOR  
CONTACTER UN REVENDEUR

## How to Use the Generator

If there are any problems operating the generator, call the generator helpline at 1-888-431-6871.

**⚠ DANGER** Never operate in an enclosed area or indoors! NEVER use in the home, in a vehicle, or in partly enclosed areas such as garages, EVEN IF doors and windows are open! ONLY use outdoors and far from open windows, doors, vents, and in an area that will not accumulate deadly exhaust.

**⚠ DANGER** The engine exhaust fumes contain carbon monoxide, which cannot be seen or smelled. The gas is poisonous, and if breathed in sufficient concentrations, can cause unconsciousness or even death.

**⚠ DANGER** Adequate, unobstructed flow of cooling and ventilating air is critical to generator operation. Do not alter the installation or permit even partial blockage of ventilation provisions, as this can seriously affect safe operation of the generator. The generator MUST be operated outdoors.

**⚠ DANGER** The exhaust system must be properly maintained. Do nothing that might render the exhaust system unsafe or in noncompliance with any local codes and/or standards.

**⚠ DANGER** Always use a battery operated carbon monoxide alarm indoors. Be sure it is properly installed according to the manufacturers instructions.

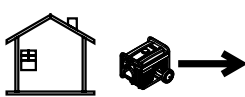
<b>⚠ DANGER</b>	
Using a generator indoors CAN KILL YOU IN MINUTES.	
Generator exhaust contains carbon monoxide. This is a poison you cannot see or smell.	
 NEVER use inside a home or garage, EVEN IF doors and windows are open.	 Only use OUTSIDE and far away from windows, doors, and vents.

000657

## Grounding Generator If Used as Portable

An equipment ground connects the generator frame components to ground terminals on the AC output receptacles. This allows the generator to be used as a portable without grounding the frame as specified in NEC 250.34. Neutral bonded to frame.

## Special Requirements

There may be Federal or State Occupational Safety and Health Administration (OSHA) regulations, local codes, or ordinances that apply to the intended use of the generator.

Consult a qualified electrician, electrical inspector, or the local agency having jurisdiction:

- In some areas, generators are required to be registered with local utility companies.
- If the generator is used at a construction site, there may be additional regulations which must be observed.

## Connecting to Building Electrical System

Use a manual transfer switch when connecting directly to a building electrical system. Installation and connections must be performed by a qualified electrician and in strict compliance with all national and local electrical codes and laws.

Always operate the generator with the idle control switch OFF.

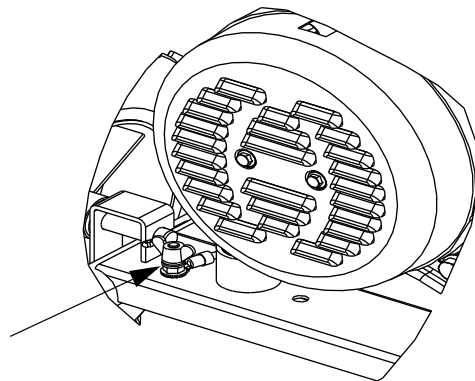

000227

## Know Generator Limits

Overloading a generator in excess of its rated wattage capacity can result in damage to the generator and to connected electrical devices. Observe the following rules to avoid overloading:

- Add up the total wattage of all electrical devices to be connected at one time. The total should NOT be greater than the wattage capacity of the generator.
- The rated wattage of lights can be taken from light bulbs. The rated wattage of tools, appliances and motors can usually be found on a data label or decal affixed to the device.
- If the appliance, tool or motor does not give wattage, multiply volts times ampere rating to determine watts (volts x amps = watts).
- Some electric motors, such as induction types, require about three times more watts of power for starting than for running. This power surge lasts only a few seconds. To allow for high starting wattage when selecting electrical devices to connect to the generator, proceed as follows:
  1. Figure the watts needed to start the largest motor.
  2. Add to that figure the running watts of all other connected loads.
  3. See Subsection Wattage Reference Guide for help in determining how many items the generator can operate at one time.

**NOTICE:** All figures are approximate. See data label on appliance for actual wattage requirements.

## Wattage Reference Guide

Device	Running Watts
*Air Conditioner (12,000 Btu).....	1700
*Air Conditioner (24,000 Btu).....	3800
*Air Conditioner (40,000 Btu).....	6000
Battery Charger (20 Amp).....	500
Belt Sander (3").....	1000
Chain Saw.....	1200
Circular Saw (7-1/4").....	1250 to 1400
*Clothes Dryer (Electric).....	5750
*Clothes Dryer (Gas).....	700
*Clothes Washer.....	1150
Coffee Maker.....	1750
*Compressor (1 HP).....	2000
*Compressor (3/4 HP).....	1800
*Compressor (1/2 HP).....	1400
Curling Iron.....	700
*Dehumidifier.....	650
Disc Sander (9").....	1200
Edge Trimmer.....	500
Electric Blanket.....	400
Electric Nail Gun.....	1200
Electric Range (per element).....	1500
Electric Skillet.....	1250
*Freezer.....	700
*Furnace Fan (3/5 HP).....	875
*Garage Door Opener.....	500 to 750
Hair Dryer.....	1200
Hand Drill.....	250 to 1100
Hedge Trimmer.....	450
Impact Wrench.....	500
Iron.....	1200
*Jet Pump.....	800
Lawn Mower.....	1200
Light Bulb.....	100
Microwave Oven.....	700 to 1000
*Milk Cooler.....	1100
Oil Burner on Furnace.....	300
Oil Fired Space Heater (140,000 Btu).....	400
Oil Fired Space Heater (85,000 Btu).....	225
Oil Fired Space Heater (30,000 Btu).....	150
*Paint Sprayer, Airless (1/3 HP).....	600
Paint Sprayer, Airless (hand held).....	150
Radio.....	50 to 200
*Refrigerator.....	700
Slow Cooker.....	200
*Submersible Pump (1-1/2 HP).....	2800
*Submersible Pump (1 HP).....	2000
*Submersible Pump (1/2 HP).....	1500
*Sump Pump.....	800 to 1050
*Table Saw (10").....	1750 to 2000
Television.....	200 to 500
Toaster.....	1000 to 1650
Weed Trimmer.....	500

\* Allow 3 times the listed watts for starting these devices.

## Before Starting Generator

Add engine oil and gasoline to the generator before operation. Proceed as follows:

### Add Engine Oil

All oil should meet minimum American Petroleum Institute (API) Service Class SJ, SL or better. Use no special additives. Select the oil's viscosity grade according to the expected operating temperature (also see chart).

- Above 40° F, use SAE 30
- Below 40° F and down to 10° F, use 10W-30
- All temperatures, use synthetic 5W-30

Use petroleum based oil for engine break-in before using synthetic oil.

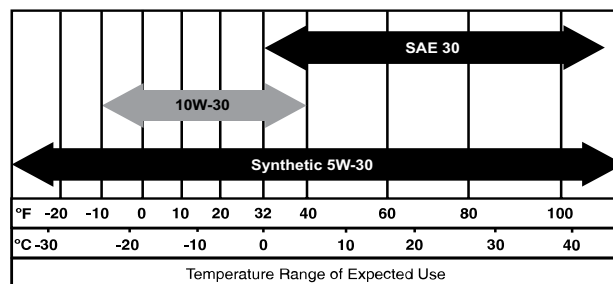

000399

### CAUTION

Any attempt to crank or start the engine before adding the recommended type and quantity of engine oil can result in engine damage.

Inspect engine oil level prior to each use, or every 8 hours of operation.

1. Place generator on a level surface.
2. Clean area around oil fill.
3. Remove oil fill cap and wipe dipstick clean.

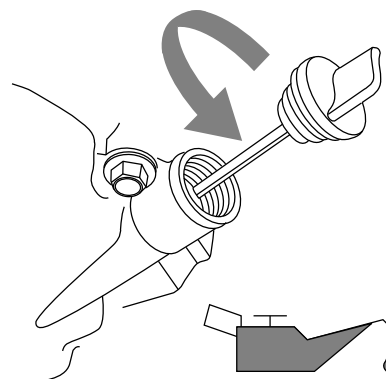

000115

4. Screw dipstick into filler neck. Verify oil level is within safe operating range as shown.

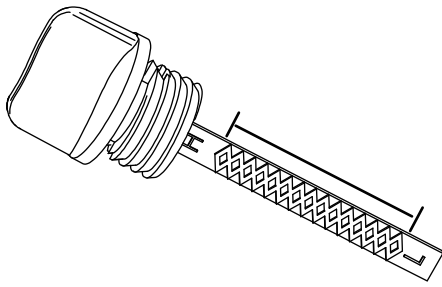

000116

5. Add recommended engine oil as necessary.
6. Replace oil fill cap and hand-tighten.

**NOTICE:** Some units have more than one oil fill location. It is only necessary to use one oil fill point.

### Fuel

**⚠ DANGER** Never fill fuel tank indoors. Never fill fuel tank when engine is running or hot. Do not spill gasoline on a hot engine. Allow engine to cool before filling fuel tank.

**⚠ DANGER** Do not overfill fuel tank. Always leave room for fuel expansion. If fuel tank is overfilled, fuel can overflow onto a hot engine causing FIRE or EXPLOSION. Wipe up any spilled fuel immediately.

**⚠ DANGER** Gasoline is highly FLAMMABLE and its vapors are EXPLOSIVE. Never permit smoking, open flames, sparks or heat in the vicinity while handling gasoline.

Fuel requirements are as follows:

- Clean, fresh, unleaded gasoline.
  - Minimum rating of 87 octane/87 AKI (91 RON).
  - Up to 10% ethanol (gasohol) is acceptable (where available; non-ethanol premium fuel is recommended).
  - DO NOT use E85.
  - DO NOT use a gas oil mix.
  - DO NOT modify engine to run on alternate fuels. Stabilize fuel prior to storage.
1. Verify unit is OFF and cooled for a minimum of two minutes prior to fueling.
  2. Place unit on level ground in a well ventilated area.
  3. Clean area around fuel cap and remove cap slowly.
  4. Slowly add recommended fuel (A). Do not fill above lip (B).
  5. Install fuel cap.

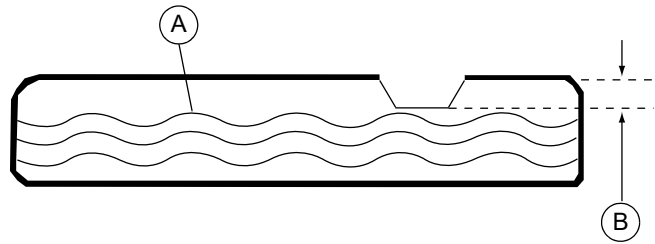

000400

**NOTICE:** Allow spilled fuel to evaporate before starting unit.

**IMPORTANT:** It is important to prevent gum deposits from forming in fuel system parts such as the carburetor, fuel hose or tank during storage. Alcohol-blended fuels (called gasohol, ethanol or methanol) can attract moisture, which leads to separation and formation of acids during storage. Acidic gas can damage the fuel system of an engine while in storage. To avoid engine problems, the fuel system should be emptied before storage of 30 days or longer. See the [Storage](#) section. Never use engine or carburetor cleaner products in the fuel tank as permanent damage may occur.

### Starting Pull Start Engines

**⚠ CAUTION** Equipment and property damage. Disconnect electrical loads prior to starting or stopping unit. Failure to do so could result in equipment and property damage.

1. Unplug all electrical loads from the unit's receptacles before starting engine.
2. Place generator on a level surface.
3. Open the fuel shut-off valve (A).

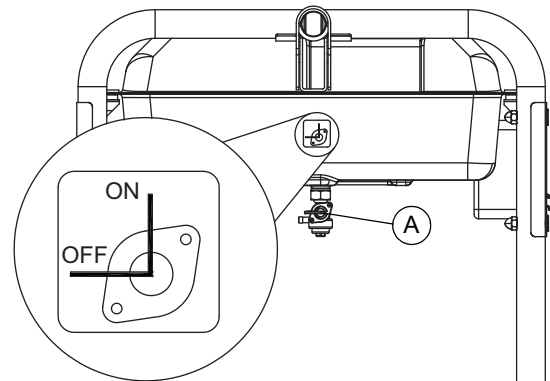

000208

4. Turn engine Run/Stop switch (B) to Run (manual start only).

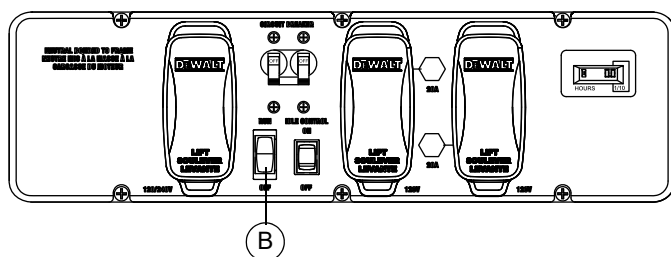

DXGNR 6500

003287

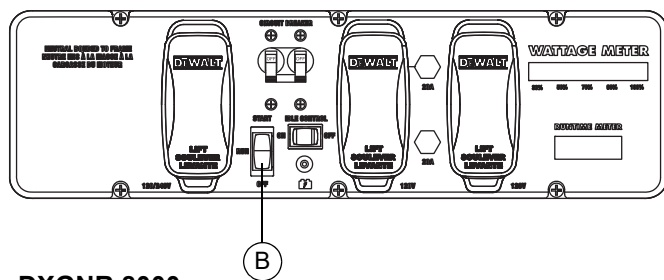

DXGNR 8000

003606

- Slide engine choke (C) to Full Choke position (left).

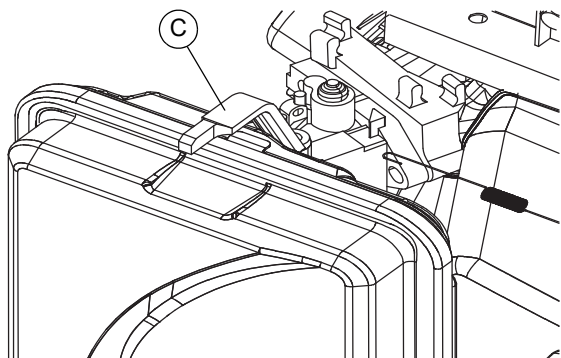

000209

- Firmly grasp recoil handle and pull slowly until increased resistance is felt. Pull rapidly up and away.
- When engine starts, move choke knob to 1/2-choke position until engine runs smoothly, then fully into Run position. If engine falters, move choke back to 1/2-choke position until engine runs smoothly, then to Run position.
- If engine fires, but does not continue to run, move choke lever to Full Choke and repeat starting instructions.

**IMPORTANT:** Do not overload the generator. Also, do not overload individual panel receptacles. These outlets are protected against overload with push-to-reset type circuit breakers. If amperage rating of any circuit breaker is exceeded, that breaker opens and electrical output to that receptacle is lost. Read "Don't Overload the Generator" carefully.

## Starting Electric Start Engines

**CAUTION** Equipment and property damage. Disconnect electrical loads prior to starting or stopping unit. Failure to do so could result in equipment and property damage.

- Unplug all electrical loads from the unit's receptacles before starting the engine.
- Place generator on a level surface.
- Open the fuel shut-off valve.
- Move engine choke knob outward to Full Choke.
- Press and hold Start/Run/Stop switch in the Start position. When engine starts, release the switch to the Run position.
- When engine starts, move choke knob to 1/2 choke position until engine runs smoothly, then fully to RUN position. If engine falters, move choke knob back to 1/2 choke position until engine runs smoothly, then move to Run position.

## Manual Start

The generator is equipped with a manual recoil starter which may be used if the battery is discharged. See [Starting Pull Start Engines](#).

**NOTICE:** The switch must be in the Run position. Use one of the generator's receptacle outlets along with the included battery charger to charge the battery while the generator is running.

To start manually:

- Firmly grasp the recoil handle and pull slowly until increased resistance is felt.
- Pull rapidly up and away to start engine.
- Follow the same choke sequence.

**NOTICE:** If engine fires, but does not continue to run, move choke lever to Full Choke and repeat starting instructions.

**IMPORTANT:** Do not overload generator or individual panel receptacles. These outlets are overload protected with push-to-reset circuit breakers. If amperage rating of any circuit breaker is exceeded, that breaker opens and electrical output to that receptacle is lost. Read [Know Generator Limits](#) carefully.

## Generator Shut Down

**CAUTION** Equipment and property damage. Disconnect electrical loads prior to starting or stopping unit. Failure to do so could result in equipment and property damage.

- Shut off all loads and unplug electrical loads from generator panel receptacles.
- Let engine run at no-load for several minutes to stabilize internal temperatures of engine and generator.
- Move Run/Stop switch to Stop.
- Close fuel valve.

**NOTICE:** Under normal conditions, close fuel valve and allow generator to run carburetor bowl out of fuel. For emergencies, switch to Stop.



## Low Oil Level Shutdown System

The engine is equipped with a low oil level sensor that shuts down the engine automatically when the oil level drops below a specified level. The engine will not run until the oil has been filled to the proper level.

If the engine shuts down and there is sufficient fuel, check engine oil level.

## Charging the Battery (electric start units only)

**⚠ WARNING** Explosion. Batteries emit explosive gases while charging. Keep fire and spark away. Wear protective gear when working with batteries. Failure to do so could cause death or serious injury.

**⚠ WARNING** Risk of burns. Batteries contain sulfuric acid and can cause severe chemical burns. Wear protective gear when working with batteries. Failure to do so could cause death or serious injury.

**NOTICE:** The battery shipped with the generator has been fully charged. A battery may lose some of its charge when not in use for prolonged periods of time. If the battery is unable to crank the engine, plug in the 12V charger included in the accessory box. **RUNNING THE GENERATOR DOES NOT CHARGE THE BATTERY.**

Use battery charger plug to keep the battery charged and ready for use. Battery charging should be done in a dry location.

1. Plug charger into Battery Charger Input jack, located on the control panel. Plug wall receptacle end of battery charger into 120 Volt AC wall outlet.
2. Unplug battery charger from wall outlet and control panel jack when generator is to be in use.

**NOTICE:** Do not use the battery charger for more than 48 hours at one charge.

# BATTERY

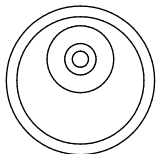

# CHARGER INPUT

000423

# Maintenance

## Maintenance Recommendations

Regular maintenance will improve performance and extend generator life. See a qualified dealer for service.

Generator warranty does not cover items subjected to operator abuse or negligence. To receive full warranty value, operator must maintain generator as instructed in this manual, including proper storage as detailed in Winter Storage and Long Term Storage.

**NOTICE:** Call 1-888-431-6871 with questions about component replacement.

## Maintenance Schedule

Follow maintenance schedule intervals, whichever occurs first according to use.

**NOTICE:** Adverse conditions will require more frequent service.

**NOTICE:** All required service and adjustments should be each season as detailed in the following chart.

Maintenance Task	As Needed	At Each Use	Every Season	Every 100 Hours	Every 200 Hours or Yearly
Clean Exterior Surfaces	X				
Check Engine Oil Level		X			
Clean Spark Arrestor				X	
Change Engine Oil *			X	X	
Clean/ Replace Air Filter **			X		X
Replace Spark Plug			X		
Replace Fuel Filter			X		
Check/ Adjust Valve Clearance ***			X		
<p>* Change engine oil after <b>first 30 hours</b> of operation. Change every month when operating under heavy load or in high temperatures.</p> <p>** Clean air filter more often under dirty or dusty conditions. Replace parts if they cannot be adequately cleaned.</p> <p>*** Check valve clearance after <b>first 50 hours</b> of operation and adjust if necessary.</p>					

## Product Specifications

Generator Specifications	
Rated Power @ 1.0 Power Factor	6.5 / 8.0 kW**
Surge Power	8.125 / 10.0 kVA
Rated AC Voltage	120/240
Rated AC Load (6.5 / 8.0) Current @ 240V Current @ 120V	27.1 / 33.3 Amps** 54.2 / 66.7 Amps**
Rated Frequency	60 Hz @3600 RPM
Phase	Single Phase
Unit Weight 6500 8000	75 kg (165 lb.) 83 kg (183 lb.)
Unit Dimensions	L = 692mm (27.25") x W = 696mm (27.4") x H = 724mm (28.5")
<p>** Operating Temperature Range: -18 deg. C (0 deg. F) to 40 Deg. C (104 Deg. F). When operated above 25 deg. C (77 deg. F) there may be a decrease in power.</p> <p>** Maximum wattage and current are subject to, and limited by, such factors as fuel Btu content, ambient temperature, altitude, engine condition, etc. Maximum power decreases about 3.5% for each 1,000 feet above sea level; and will also decrease about 1% for each 6° C (10° F) above 16° C (60° F) ambient temperature.</p>	
Engine Specifications	
Displacement (6.5 / 8.0)	389cc / 420cc
Spark Plug Part Number	0J00620106
Spark Plug Type	F7TC
Spark Plug Gap	0.028-0.031 inch or (0.70-0.80 mm)
Gasoline Capacity	28.4 L (7.5 U.S. gallons)
Oil Type	See Chart in <b>Before Starting Generator</b>
Oil Capacity	1.0 Liters (1.06 qt.)
Run Time (50% Load) (6.5 / 8.0)	10 Hours / 9 Hours
Battery (if equipped)	12 VDC, 10 Amp Hour

## Preventive Maintenance

Dirt or debris can cause improper operation and equipment damage. Clean generator daily or before each use. Keep area around and behind muffler free from combustible debris. Inspect all cooling air openings on generator.

**⚠ WARNING** Do not insert any object through the air cooling slots. Generator can start at any time and could result in death, serious injury and unit damage.

- Use a damp cloth to wipe exterior surfaces clean.
- Use a soft bristle brush to loosen caked on dirt, oil, etc.
- Use a vacuum to pick up loose dirt and debris.
- Low pressure air (not to exceed 25 psi) may be used to blow away dirt. Inspect cooling air slots and openings on generator. These openings must be kept clean and unobstructed.

**NOTICE:** DO NOT use a garden hose to clean generator. Water can enter engine fuel system and cause problems. If water enters generator through cooling air slots, some water will be retained in voids and crevices of rotor and stator winding insulation. Water and dirt buildup on generator internal windings will decrease insulation resistance of windings.

### Engine Maintenance

**WARNING** Accidental start-up. Disconnect spark plug wires when working on unit. Failure to do so could result in death or serious injury.

### Engine Oil Recommendations

All oil should meet minimum American Petroleum Institute (API) Service Class SJ, SL or better. Use no special additives. Select the oil's viscosity grade according to the expected operating temperature (also see chart).

- Above 40° F, use SAE 30
- Below 40° F and down to 10° F, use 10W-30
- All temperatures, use synthetic 5W-30

Use petroleum based oil for engine break-in (30 hours) before using synthetic oil.

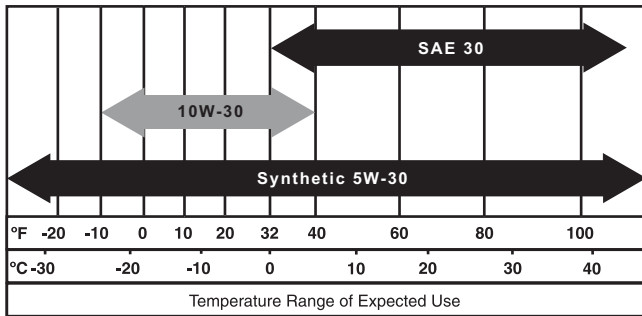

000399

**CAUTION** Any attempt to crank or start the engine before adding the recommended type and quantity of engine oil can result in engine damage.

Inspect engine oil level prior to each use, or every 8 hours of operation.

1. Place generator on a level surface.
2. Clean area around oil fill.
3. Remove oil fill cap and wipe dipstick clean.

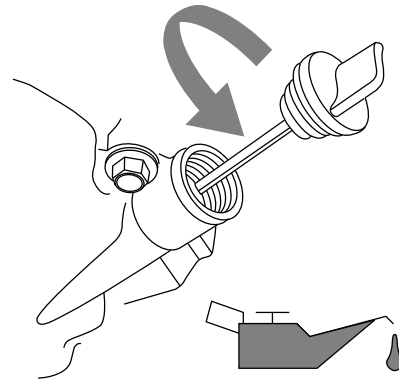

000115

4. Screw dipstick into filler neck. Verify oil level is within safe operating range as shown.

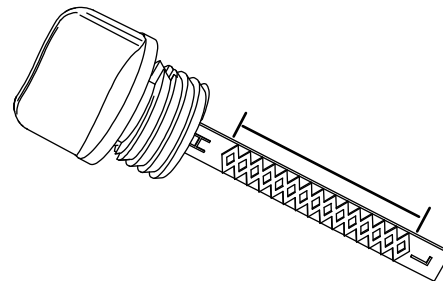

000116

5. Add recommended engine oil as necessary.
6. Replace oil fill cap and hand-tighten.

**NOTICE:** Some units have more than one oil fill location. It is only necessary to use one oil fill point.

### Change Engine Oil

**WARNING** Accidental start-up. Disconnect spark plug wires when working on unit. Failure to do so could result in death or serious injury.

When using generator under extreme, dirty, dusty conditions, or in extremely hot weather, change oil more frequently.

**NOTICE:** Don't pollute. Conserve resources. Return used oil to collection centers.

Change oil while engine is still warm from running, as follows:

1. Place generator on a level surface.
2. Disconnect the spark plug wire from the spark plug and place the wire where it cannot contact spark plug.
3. Clean area around oil fill, and oil drain plug.
4. Remove oil fill cap and wipe dipstick clean.
5. Remove oil drain plug and drain oil completely into a suitable container.
6. Install oil drain plug and tighten securely.
7. Slowly pour oil into oil fill opening until oil level is between L and H marks on dipstick. DO NOT overfill.
8. Install oil fill cap, and hand-tighten.
9. Wipe up any spilled oil.
10. Properly dispose of oil in accordance with all applicable regulations.



## Air Filter

Engine will not run properly and may be damaged if run with a dirty air filter. Service air filter more frequently in dirty or dusty conditions.

To service air filter:

1. Turn knob (A) and remove air filter cover.
2. Wash in soapy water. Squeeze filter dry in clean cloth (DO NOT TWIST).
3. Clean air filter cover before re-installing it.

**NOTICE:** To order a new air filter, contact the nearest authorized service center at 1-888-431-6871.

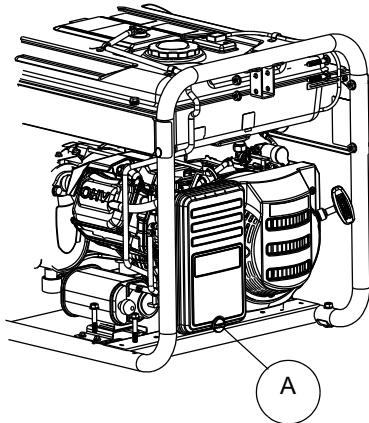

000809

## Service Spark Plug

To service spark plug:

1. Clean area around spark plug.
2. Remove and inspect spark plug.
3. Inspect electrode gap with wire feeler gauge and reset spark plug gap to 0.028 - 0.031 in (0.70 - 0.80 mm).

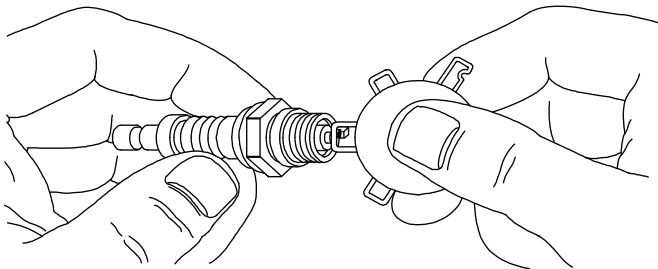

000211

**NOTICE:** Replace spark plug if electrodes are pitted, burned or porcelain is cracked. Use ONLY recommended replacement plug. See Specifications.

4. Install spark plug finger tight, and tighten an additional 3/8 to 1/2 turn using spark plug wrench.

## Battery Replacement/Connection (if equipped)

The battery shipped with the generator has been fully charged. A battery may lose some charge when not in use for prolonged periods of time. If battery is unable to crank engine, plug in the 12V charger included in the accessory box (see the Charging a Battery section).

**IMPORTANT:** RUNNING THE GENERATOR DOES NOT CHARGE BATTERY.

**WARNING** Accidental Start-up. Disconnect the negative battery cable, then the positive battery cable when working on unit. Failure to do so could result in death or serious injury.

1. Disconnect negative (-) battery terminal FIRST (A).
2. Disconnect positive (+) battery terminal SECOND (B).

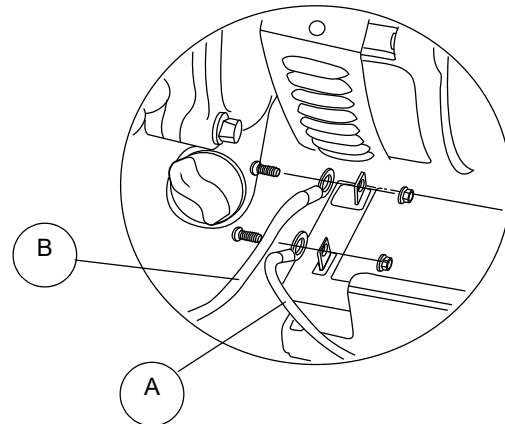

000224

3. Install new battery. Install hold down bracket and tighten.
4. Connect positive (+) battery terminal (B) FIRST (B). Slide rubber boot over connection hardware.
5. Connect negative (-) battery terminal (A) SECOND.
6. Slide rubber boot over connection hardware.

## Valve Clearance

**IMPORTANT:** If uncomfortable about doing this procedure, or the proper tools are not available, take generator to the nearest service center to have valve clearance adjusted.

Check valve clearance after the first fifty-hours of operation. Adjust as necessary.

### 6500/8000

- Intake — 0.09 ± 0.02mm (cold), (0.004" ± 0.001" inches)
- Exhaust — 0.14 ± 0.02mm (cold) (0.006" ± 0.001" inches)

## Inspect Spark Arrester Screen

**⚠ WARNING** Hot Surfaces. When operating machine, do not touch hot surfaces.

Keep machine away from combustibles during use. Hot surfaces could result in severe burns or fire.

1. Loosen clamp (A) and remove screw.
2. Inspect screen (B) and replace if torn, perforated or otherwise damaged. If screen is not damaged, clean with commercial solvent.
3. Replace spark arrester cone (C) and screen (B). Secure with clamp and screw.

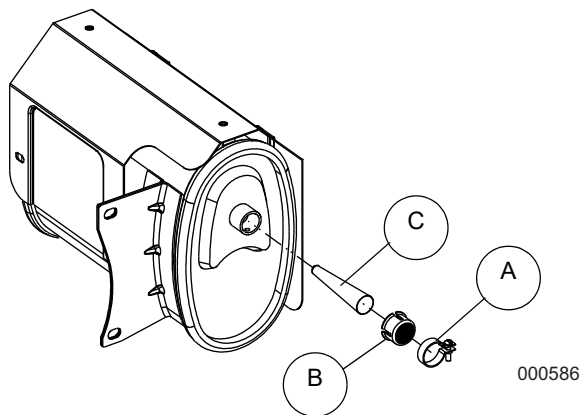

## Storage

### General

It is recommended to start and run the generator for 30 minutes, every 30 days. If this is not possible, refer to the following list to prepare unit for storage.

- DO NOT place a storage cover on a hot generator. Allow unit to cool to room temperature before storage.
- DO NOT store fuel from one season to another unless properly treated.
- Replace fuel container if rust is present. Rust in fuel will cause fuel system problems.
- Cover unit with a suitable protective, moisture resistant cover.
- Store unit in a clean and dry area.
- Always store generator and fuel away from heat and ignition sources.

## Prepare Fuel System/Engine for Storage

Fuel stored over 30 days can go bad and damage fuel system components. Keep fuel fresh, use fuel stabilizer.

If fuel stabilizer is added to fuel system, prepare and run engine for long term storage. Run engine for 10-15 minutes to circulate stabilizer throughout fuel system. Adequately prepared fuel can be stored up to 24 months.

**⚠ NOTICE:** If fuel has not been treated with fuel stabilizer, it must be drained into an approved container. Run engine until it stops from lack of fuel. Use of fuel stabilizer in fuel storage container is recommended to keep fuel fresh.

1. Change engine oil.
2. Remove spark plug.
3. Pour tablespoon (5-10cc) of clean engine oil or spray a suitable fogging agent into cylinder.

**⚠ WARNING** Vision Loss. Eye protection is required to avoid spray from spark plug hole when cranking engine. Failure to do so could result in vision loss.

4. Pull starter recoil several times to distribute oil in cylinder.
5. Install spark plug.
6. Pull recoil slowly until resistance is felt. This will close valves so moisture cannot enter engine cylinder. Gently release recoil.

## Change Oil

Change engine oil before storage. See, subsection [Change Engine Oil](#).

## Troubleshooting

PROBLEM	CAUSE	CORRECTION
Engine is running, but AC output is not available.	<ol style="list-style-type: none"> <li>1. Circuit breaker OPEN.</li> <li>2. Poor connection or defective cord set.</li> <li>3. Connected device is bad.</li> <li>4. Fault in generator.</li> <li>5. GFCI receptacle is OPEN (if equipped).</li> </ol>	<ol style="list-style-type: none"> <li>1. Reset circuit breaker.</li> <li>2. Check and repair.</li> <li>3. Connect another device that is in good condition.</li> <li>4. Contact IASD.</li> <li>5. Correct ground fault and press reset button on GFCI receptacle (if equipped).</li> </ol>
Engine runs well at no-load, but bogs when load is applied.	<ol style="list-style-type: none"> <li>1. Short circuit in a connected load.</li> <li>2. Generator is overloaded.</li> <li>3. Engine speed is too slow.</li> <li>4. Shorted generator circuit.</li> <li>5. Dirty fuel filter.</li> </ol>	<ol style="list-style-type: none"> <li>1. Disconnect shorted electrical load.</li> <li>2. See <b>Know Generator Limits</b>.</li> <li>3. Contact IASD.</li> <li>4. Contact IASD.</li> <li>5. Replace fuel filter.</li> </ol>
Engine will not start; or starts and runs rough.	<ol style="list-style-type: none"> <li>1. Fuel shut-off is OFF.</li> <li>2. Dirty air filter.</li> <li>3. Out of fuel.</li> <li>4. Stale fuel.</li> <li>5. Spark plug wire not connected to spark plug.</li> <li>6. Bad spark plug.</li> <li>7. Water in fuel.</li> <li>8. Overchoking.</li> <li>9. Low oil level.</li> <li>10. Excessive rich fuel mixture.</li> <li>11. Intake valve stuck open or closed.</li> <li>12. Engine lost compression.</li> <li>13. Dirty fuel filter.</li> </ol>	<ol style="list-style-type: none"> <li>1. Turn fuel shut-off ON.</li> <li>2. Clean or replace air filter.</li> <li>3. Fill fuel tank.</li> <li>4. Drain fuel tank and fill with fresh fuel.</li> <li>5. Connect wire to spark plug.</li> <li>6. Replace spark plug.</li> <li>7. Drain fuel tank; fill with fresh fuel.</li> <li>8. Set choke to no choke position.</li> <li>9. Fill crankcase to correct level.</li> <li>10. Contact IASD.</li> <li>11. Contact IASD.</li> <li>12. Contact IASD.</li> <li>13. Replace fuel filter.</li> </ol>
Engine shuts down during operation.	<ol style="list-style-type: none"> <li>1. Out of fuel.</li> <li>2. Low oil level.</li> <li>3. Fault in engine.</li> <li>4. CO PROTECT shut-off due to accumulating carbon monoxide if a RED light blinks on the side panel badge.</li> <li>5. CO PROTECT shut-off due to a system fault if a YELLOW light blinks on the side panel badge.</li> </ol>	<ol style="list-style-type: none"> <li>1. Fill fuel tank.</li> <li>2. Fill crankcase to correct level.</li> <li>3. Contact IASD.</li> <li>4. Follow all Safety Instructions and relocate generator to an open area outside, far away from windows, doors and vents.</li> <li>5. Start to confirm YELLOW light blinks when/if generator shuts-off. If CO PROTECT continues to fault and shut-off, contact IASD.</li> </ol>
Engine lacks power.	<ol style="list-style-type: none"> <li>1. Load is too high.</li> <li>2. Dirty air filter.</li> <li>3. Engine needs to be serviced.</li> <li>4. Choke is partially closed.</li> <li>5. Dirty fuel filter.</li> <li>6. Spark arrestor clogged.</li> </ol>	<ol style="list-style-type: none"> <li>1. Reduce load (see <b>Know Generator Limits</b>).</li> <li>2. Clean or replace air filter.</li> <li>3. Contact IASD.</li> <li>4. Set choke lever to no choke position.</li> <li>5. Replace fuel filter.</li> <li>6. Clean spark arrestor.</li> </ol>
Engine surges or stumbles.	<ol style="list-style-type: none"> <li>1. Choke is opened too soon.</li> <li>2. Carburetor is running too rich or too lean.</li> <li>3. Dirty fuel filter.</li> </ol>	<ol style="list-style-type: none"> <li>1. Set choke to halfway position until engine runs smoothly.</li> <li>2. Contact IASD.</li> <li>3. Replace fuel filter.</li> </ol>
Engine starts and shuts off immediately.	<ol style="list-style-type: none"> <li>1. CO PROTECT shut-off due to accumulating carbon monoxide if a RED light blinks on the side panel badge.</li> <li>2. CO PROTECT shut-off due to a system fault if a YELLOW light blinks on the side panel badge.</li> </ol>	<ol style="list-style-type: none"> <li>1. Follow all Safety Instructions and relocate generator to an open area outside, far away from windows, doors and vents.</li> <li>2. Start to confirm YELLOW light blinks when/if generator shuts-off. If CO PROTECT continues to fault and shut-off, contact IASD.</li> </ol>

DEWALT® is a registered trademark of DEWALT Industrial Tool Co., used under license.  
The yellow/black color scheme is a trademark for DEWALT power tools and accessories.

Part No. 10000033366      Rev. D 09/11/2019  
©2019 DEWALT  
All rights reserved  
Specifications are subject to change without notice.  
No reproduction allowed in any form without prior written  
consent from DEWALT

Product Manufactured by:  
Generac Power Systems, Inc.  
S45 W29290 Hwy. 59  
Waukesha, WI 53189

*Si tiene alguna pregunta o comentario, póngase en contacto con nosotros.*

**1-888-431-6871 • [dewalt.com](http://dewalt.com)**

## MANUAL DE INSTRUCCIONES

# DEWALT®

Generador DXGNR6500  
DXGNR8000



Para reducir el riesgo de que se produzcan lesiones, lea y siga estas instrucciones antes de poner en funcionamiento el producto.

---

 **ADVERTENCIA**  
**PRODUCE CÁNCER Y**  
**DAÑOS REPRODUCTIVOS**  
[www.P65Warnings.ca.gov](http://www.P65Warnings.ca.gov). (000393a)

---

---

<b>Seguridad .....</b>	<b>2</b>
Directrices de seguridad y definiciones .....	2
Normas de seguridad .....	2
Accesorios .....	5
Información de mantenimiento .....	5
Reparaciones .....	5
Reemplazo gratuito de las etiquetas de advertencia .....	6
<b>Montaje .....</b>	<b>7</b>
Desembalaje .....	7
Instalación de los conjuntos de accesorios .....	7
Conexión/Sustitución de la batería .....	8
Información sobre emisiones .....	8
<b>Funcionamiento .....</b>	<b>9</b>
Conozca el generador .....	9
Enchufes de conexión .....	10
CO PROTECT .....	11
Uso del generador .....	12
Conozca los límites del generador .....	13
Guía de referencia de la potencia .....	13
Antes de arrancar el generador .....	14
Arranque de motores con el tirador de arranque .....	15
Arranque de motores con arranque eléctrico .....	16
Arranque manual .....	16
Apagar el generador .....	16
Sistema de cierre por nivel bajo de aceite .....	16
Cargar la batería (sólo arranque eléctrico) .....	16
<b>Mantenimiento .....</b>	<b>18</b>
Recomendaciones de mantenimiento .....	18
Programa de mantenimiento .....	18
Especificaciones del producto .....	18
Mantenimiento preventivo .....	18
Mantenimiento del motor .....	19
Conexión/Sustitución de la batería (si se incluye) .....	20
Holgura de la válvula .....	21
Inspección del filtro del dispositivo antichispas .....	21
Almacenamiento .....	21
Solución de problemas .....	22

# Seguridad

## Directrices de seguridad y definiciones

⚠ ¡PELIGRO!	
<p>Usar un generador en interiores <b>LO PUEDE MATAR EN MINUTOS.</b></p> <p>Los gases de escape del generador contienen monóxido de carbono. este es un veneno que no se puede ver u oler.</p>	
	
<p><b>NUNCA</b> lo use dentro de una casa o garaje, AUN si la puerta y las ventanas se encuentran abiertas.</p>	<p>Use únicamente en <b>EXTERIORES</b>, y alejado de ventanas, puertas y ventilaciones.</p>

000657

Este manual de instrucciones incluye información importante para que usted conozca y comprenda su generador de manera que pueda instalarlo y ponerlo en funcionamiento de manera correcta, segura y eficaz. Todos los operadores, usuarios y posteriores propietarios de este generador deben leer y comprender todas las instrucciones antes de poner en funcionamiento el generador. Guarde estas instrucciones para consultarlas en el futuro.

Para ayudarle a que reconozca la información más importante y con el fin de proteger SU SEGURIDAD y EVITAR QUE SE PRODUZCAN PROBLEMAS EN EL EQUIPO, utilizamos los siguientes símbolos.

**⚠ PELIGRO** Indica una situación de peligro inminente que, si no se evita, provocará la muerte o lesiones graves.

**⚠ ADVERTENCIA** Indica una situación de peligro potencial que, si no se evita, podría provocar la muerte o lesiones graves.

**⚠ PRECAUCIÓN** Indica una situación potencialmente peligrosa que, si no se evita, podría provocar lesiones leves o moderadas.

**AVISO:** Indica una acción que no implica lesiones personales pero que, si no se evita, puede causar daños en la propiedad.

## Normas de seguridad

SILENCIADOR DEL SUPRESOR DE CHISPAS
<p>Algunos estados y jurisdicciones requieren que el equipo accionado por motor esté equipado con silenciadores del supresor de chispas. Dependiendo del modelo del generador, éstos pueden estar equipados con supresores del silenciador de chispas o no. Si su ubicación requiere el uso de silenciadores del supresor de chispas y el silenciador del generador no tiene supresor de chispas, póngase en contacto con su distribuidor local para recibir instrucciones sobre como acondicionarlo.</p>

### SUPRESOR DE CHISPAS

Si el producto va a ser utilizado cerca de materiales inflamables como por ejemplo cultivos agrícolas, bosques, maleza, pastos o lugares similares, entonces deberá instalar un supresor de chispas aprobado, y de hecho está jurídicamente obligado a hacerlo en el Estado de California. Los estatutos de California en los que se especifica que es obligatorio un supresor de chispas son las secciones 13005(b), 4442 y 4443. Los supresores de chispas también son obligatorios en algunas jurisdicciones del Servicio Forestal de los Estados Unidos, y también es posible que sea obligatorio por ley bajo otras ordenanzas y estatutos. Se proporciona un supresor de chispas aprobado, y también está disponible en nuestros distribuidores de productos, o bien puede solicitarlo en DEWALT Industrial Tool Co., 701 East Joppa Road, Baltimore, MD 21286. 1-888-431-6871.

### SISTEMA DE CONTROL DE EMISIÓN DE GASES DE ESCAPE

El sistema de control de emisión de gases de escape de este generador cumple con los estándares establecidos por la Agencia de Protección Medioambiental (EPA) y por la Junta de Recursos del Aire de California (CARB). Los fabricantes del motor correspondiente administran las garantías del sistema de emisiones de gases de escape. Consulte la documentación del motor para obtener información sobre la garantía.

### ⚠ ADVERTENCIA

Los gases de escape del motor de este producto contienen sustancias químicas consideradas por el Estado de California como causantes de cáncer, malformaciones congénitas y daños reproductivos.

## RIESGO DE AXFISIA

**⚠ PELIGRO** NO PONGA EN FUNCIONAMIENTO ESTE GENERADOR EN UN ÁREA CERRADA. LOS GASES DE ESCAPE DE ESTE GENERADOR EMITEN MONÓXIDO DE CARBONO «MORTAL». LA EXPOSICIÓN A MONÓXIDO DE CARBONO PUEDE CAUSAR ENVENENAMIENTO, DOLORES DE CABEZA, NAÚSEAS, ENFERMEDAD GRAVE O LA MUERTE.

**⚠ PELIGRO** SI EMPIEZA A SENTIRSE ENFERMO, MAREADO O DÉBIL DESPUÉS DE QUE EL GENERADOR HAYA ESTADO FUNCIONANDO, SALGA INMEDIATAMENTE PARA RESPIRAR AIRE FRESCO. ACUDA A UN MÉDICO YA QUE PODRÍA HABERSE INTOXICADO CON MONÓXIDO DE CARBONO.

**⚠ PELIGRO** NUNCA HAGA FUNCIONAR UN GENERADOR EN INTERIORES O EN UN ÁREA PARCIALMENTE CERRADA COMO UN GARAJE.

**⚠ PELIGRO** USE SOLAMENTE EL GENERADOR EN ÁREAS EXTERIORES Y LEJOS DE VENTANAS, PUERTAS, VENTILACIONES, ENTRESUELOS Y DE ÁREAS EN LAS QUE NO HAYA UNA VENTILACIÓN ADECUADA Y SE PUEDAN ACUMULAR GASES DE ESCAPE MORTALES.

**⚠ PELIGRO** UTILIZAR UN VENTILADOR O ABRIR UNA PUERTA NO PROPORCIONA LA SUFICIENTE VENTILACIÓN.

**⚠ PELIGRO** COLOQUE EL SISTEMA DE ESCAPE DEL SILENCIADOR LEJOS DE LA GENTE Y DE LOS EDIFICIOS HABITADOS.



## RIESGO DE ELECTROCUCIÓN O DESCARGA

**⚠ PELIGRO** ESTE GENERADOR GENERA CORRIENTE ELÉCTRICA. POR LO TANTO, DEBE RESPETAR Y SEGUIR LAS INSTRUCCIONES DE SEGURIDAD. EL USO INADECUADO DE ESTE GENERADOR PUEDE CAUSAR ELECTROCUCIÓN, LESIONES O LA MUERTE. NO PONGA EN FUNCIONAMIENTO ESTE GENERADOR NI REALICE TAREAS DE MANTENIMIENTO EN EL MISMO A MENOS QUE ESTÉ PLENAMENTE CUALIFICADO PARA HACERLO.

**⚠ PELIGRO** ESTE GENERADOR HA SIDO DISEÑADO PARA QUE FUNCIONE EN CONDICIONES SECAS Y EN ÁREAS EXTERIORES SOLAMENTE. NO PONGA NUNCA EN FUNCIONAMIENTO EL GENERADOR EN INTERIORES. NO PONGA NUNCA EN FUNCIONAMIENTO ESTE GENERADOR CON LLUVIA, NIEVE, AGUANIEVE O EN CONDICIONES ATMOSFÉRICAS DE HUMEDAD EN GENERAL. LA ELECTROCUCIÓN PUEDE CAUSAR DAÑOS EN EL GENERADOR, LESIONES PERSONALES O LA MUERTE.

**⚠ PELIGRO** SI EL GENERADOR ESTÁ CONECTADO A UN EDIFICIO, HOGAR, EMPRESA O A CUALQUIER OTRO CIRCUITO ELÉCTRICO ALIMENTADO NORMALMENTE POR UNA RED DE SUMINISTRO ELÉCTRICO, SE DEBEN SEGUIR LOS PASOS ADECUADOS PARA GARANTIZAR QUE LA SALIDA DEL GENERADOR Y LA RED ELÉCTRICA ESTÉN AISLADAS POSITIVAMENTE. ESTE PROCEDIMIENTO TAMBIÉN PUEDE REALIZARSE A TRAVÉS DE LA UTILIZACIÓN DE UN INTERRUPTOR DE TRANSFERENCIA INSTALADO DE MANERA CORRECTA. SI NO AISLA LA RED ELÉCTRICA Y LOS SISTEMAS ELÉCTRICOS DEL GENERADOR SE PRODUCIRÁN DAÑOS EN EL MISMO Y TAMBIÉN SE PODRÍAN PRODUCIR LESIONES O PROVOCAR LA MUERTE A LOS TRABAJADORES DE LA INSTALACIÓN ELÉCTRICA DEBIDO A LA RETROALIMENTACIÓN ELÉCTRICA.

**⚠ PELIGRO** PARA EVITAR QUE SE PRODUZCA RETROALIMENTACIÓN EN LOS SISTEMAS DE LA RED ELÉCTRICA, ES NECESARIO AISLAR EL SISTEMA ELÉCTRICO RESIDENCIAL. ANTES DE CONECTAR EL GENERADOR A UN SISTEMA ELÉCTRICO RESIDENCIAL, APAGE EL INTERRUPTOR PRINCIPAL. ANTES DE REALIZAR LAS CONEXIONES DEFINITIVAS, DEBE INSTALAR UN INTERRUPTOR DE TRANSFERENCIA BIPOLAR. PARA EVITAR QUE SE PRODUZCAN DAÑOS EN LA PROPIEDAD O ELECTROCUCIÓN, UN ELECTRICISTA CUALIFICADO DEBE CONECTAR EL GENERADOR AL SISTEMA ELÉCTRICO RESIDENCIAL. LA LEY DE CALIFORNIA REQUIERE REALIZAR EL AISLAMIENTO DEL SISTEMA ELÉCTRICO RESIDENCIAL ANTES DE

CONECTAR UN GENERADOR A LOS SISTEMAS ELÉCTRICOS RESIDENCIALES. NO SE RECOMIENDA REALIZAR UNA INSTALACIÓN TEMPORAL DEBIDO A LA RETROALIMENTACIÓN.

SIGA SIEMPRE LAS NORMATIVAS Y CÓDIGOS LOCALES APLICABLES A LA INSTALACIÓN DE CUALQUIER ELEMENTO REFERENTE A ESTE PRODUCTO.

1. NFPA 70 - Código Eléctrico Nacional.
2. NFPA 37 - Normativa para la instalación y uso de motores de combustión fijos.
3. Manual de Cableado Agrícola de Energía eléctrica de emergencia en granjas.

**⚠ PELIGRO** NO MODIFIQUE NI UTILICE SU GENERADOR EN APLICACIONES QUE NO SEAN LAS ADECUADAS. SI UTILIZA EL GENERADOR DE ALGUNA MANERA DIFERENTE A LA ESPECIFICADA PODRÍA CAUSAR DAÑOS EN EL GENERADOR, LESIONES PERSONALES O INCLUSO LA MUERTE DEBIDO A LA ELECTROCUCIÓN.

**⚠ PELIGRO** NO TOQUE NUNCA NINGUNA TOMA NI CABLE PELADO. PODRÍA ELECTROCUTARSE O SUFRIR UNA DESCARGA ELÉCTRICA.

## RIESGO DE EXPLOSIÓN O INCENDIO

**⚠ ADVERTENCIA** DEJE UNA DISTANCIA MÍNIMA DE 6 PIES (1,8 METROS) EN TODOS LOS LATERALES DEL GENERADOR CUANDO ESTÉ EN FUNCIONAMIENTO. SI NO MANTIENE LA DISTANCIA DE SEPARACIÓN ADECUADA PODRÍA CAUSAR DAÑOS EN EL GENERADOR Y LOS CABLES PODRÍAN CAUSAR UN INCENDIO.

**⚠ ADVERTENCIA** LA GASOLINA ES ALTAMENTE INFLAMABLE Y SUS VAPORES SON EXPLOSIVOS. SI NO MANIPULA LA GASOLINA DE MANERA CORRECTA PODRÍA PRODUCIRSE UNA EXPLOSIÓN O INCENDIO. NO PERMITA QUE NADIE FUME A UNA DISTANCIA DE 50 PIES (15 M) DE ESTE GENERADOR.

**⚠ ADVERTENCIA** NO LLENE NUNCA EL DEPÓSITO DE COMBUSTIBLE CON EL GENERADOR CALIENTE. NO LLENE NUNCA EL GENERADOR MIENTRAS ESTÁ EN MARCHA. SI EL COMBUSTIBLE SE DERRAMA EN EL MOTOR O EN EL GENERADOR PODRÍA PROVOCAR UN INCENDIO O EXPLOSIÓN. DEJE SIEMPRE QUE EL GENERADOR SE ENFRÍE ANTES DE LLENAR EL DEPÓSITO.

**⚠️ ADVERTENCIA** NO ALMACENE ESTE GENERADOR EN UN LUGAR DONDE LOS VAPORES DE LA GASOLINA PUDIERAN ENTRAR EN CONTACTO CON CHISPAS, UNA LLAMA PILOTO O UNA LLAMA ACTIVA. SI EL MOTOR O EL GENERADOR SE ALMACENAN DE MANERA INADECUADA SE PUEDE PROVOCAR UN INCENDIO O EXPLOSIÓN.

**⚠️ ADVERTENCIA** INSPECCIONE EL SUPRESOR DE CHISPAS DE MANERA PERIÓDICA. LOS SUPRESORES DE CHISPAS SON NECESARIOS EN DETERMINADAS ÁREAS Y MINIMIZAN EL RIESGO DE INCENDIOS CAUSADOS POR LAS CHISPAS QUE EMITEN LOS GASES DE ESCAPE.

**⚠️ ADVERTENCIA** NO PONGA EN FUNCIONAMIENTO ESTE GENERADOR SI LA TEMPERATURA AMBIENTE SUPERA LOS 104°F/40°C.

**⚠️ ADVERTENCIA** NO SOBREPASE LA CAPACIDAD NOMINAL DEL GENERADOR. LAS CARGAS ELÉCTRICAS TOTALES DE CADA TOMA DEBEN SUMARSE PARA DETERMINAR LA CARGA ELÉCTRICA TOTAL. LA CARGA TOTAL NO DEBE SOBREPASAR LA CAPACIDAD NOMINAL DEL GENERADOR. SI LA MÁQUINA ACCIONADA NO ENTRA DENTRO DE LA POTENCIA EN VATIOS ESPECIFICADA, SINO SOLO DENTRO DEL AMPERAJE, LA POTENCIA PUEDE DETERMINARSE MULTIPLICANDO EL AMPERAJE POR EL VOLTAJE (VATIOS = AMPERIOS X VOLTIOS).

## SEGURIDAD GENERAL

Siga siempre las normas eléctricas nacionales y locales correspondientes al generador. Las normas eléctricas nacionales y locales reemplazan las disposiciones o la información que se proporciona en este manual.

**⚠️ ADVERTENCIA** CONSULTE LOS CÓDIGOS ELÉCTRICOS NACIONALES Y LOCALES PARA DETERMINAR LOS REQUISITOS DE CONEXIÓN A TIERRA, YA QUE ESTOS PUEDEN VARIAR DEPENDIENDO DE LA APLICACIÓN. EL GENERADOR ESTÁ CONECTADO A TIERRA INTERNAMENTE DESDE LA CONEXIÓN NEUTRA A LA ESTRUCTURA. ALLÍ DONDE LAS APLICACIONES REQUIERAN UNA CONEXIÓN A TIERRA EXTERNA, SE DEBE REALIZAR UNA CONEXIÓN DESDE EL GENERADOR A UNA CONEXIÓN A TIERRA SÓLIDA. COMO CONDUCTOR SE DEBE UTILIZAR UN CABLE DE COBRE SIN EMPALMES CON UNA LONGITUD CONTINUA NO INFERIOR A 6 AWG.

- Cuando mueva o transporte este generador, tome las precauciones adecuadas para evitar que se derrame combustible. Además, use siempre el sentido común cuando levante este generador. Debe utilizar el número de personas correcto y usar los métodos de elevación adecuados.

- No tape el generador mientras está en funcionamiento ni inmediatamente después de que se apague. Deje siempre el suficiente tiempo para que el generador se enfríe antes de taparlo.
- No ponga en funcionamiento este generador a menos que se encuentre en buenas condiciones técnicas y eléctricas.
- Mantenga siempre las manos, las partes del cuerpo, el pelo y la ropa alejados de las partes giratorias del generador.
- No arranque el generador con ningún dispositivo conectado encendido. Asegúrese de que los dispositivos conectados han sido desconectados del generador o están apagados (OFF) antes de arrancar el generador.
- Los generadores que funcionen en entornos laborales o de construcción pueden requerir tomas con un interruptor de circuito por fallo en la conexión a tierra (GFCI).
- Use solamente cables alargadores conectados a tierra que estén en buenas condiciones, y asegúrese de que el tamaño de los cables alargadores es el suficiente como para aguantar la sobretensión de la toma del cable al que está conectado.
- No manipule nunca los cables alargadores ni los circuitos eléctricos si está pisando agua o si está en una zona húmeda.

## RIESGO DE LESIONES FÍSICAS

**⚠️ ADVERTENCIA** MANTENGA LAS MANOS, LAS PARTES DEL CUERPO, EL PELO Y LA ROPA ALEJADOS DE LAS PIEZAS «CALIENTES» DEL GENERADOR DURANTE Y DESPUÉS DE SU FUNCIONAMIENTO. EL SISTEMA DE ESCAPE Y EL GENERADOR, EN GENERAL, PUEDEN SEGUIR CALIENTES INCLUSO DESPUÉS DE QUE SE HAYAN APAGADO.

**⚠️ ADVERTENCIA** NO MANIPULE LA VELOCIDAD DEL MOTOR REGULADO. EL GENERADOR FUNCIONA A UNA VELOCIDAD NOMINAL DE 3600 RPM. SI LA VELOCIDAD SOBREPASA LA VELOCIDAD NOMINAL DE 3600 RPM, EL RIESGO DE SUFRIR LESIONES PERSONALES DEBIDO A LAS TENSIONES DE ROTACIÓN DE LAS PIEZAS GIRATORIAS AUMENTARÁ. EL FUNCIONAMIENTO DEL GENERADOR A VELOCIDADES INFERIORES A LA VELOCIDAD NOMINAL DE 3600 RPM PODRÍA CAUSAR DAÑOS EN EL GENERADOR O EN LOS APARATOS QUE ACCIONA DEBIDO A UNA SALIDA DE VOLTAJE BAJA.

**⚠️ PRECAUCIÓN** DAÑOS AL EQUIPO. NO ENCIENDA DISPOSITIVOS ELECTRÓNICOS SENSIBLES (COMPUTADORAS, TELEVISORES, MICROONDAS...) CUANDO EL INTERRUPTOR DE CONTROL DE RALENTÍ ESTÉ EN POSICIÓN ON (ENCENDIDO) (SI ESTÁ EQUIPADO). EL FUNCIONAMIENTO DEL MOTOR A MENORES REVOLUCIONES POR MINUTO (RPM) GENERA UN VOLTAJE Y FRECUENCIA BAJOS Y PUEDE DAÑAR LOS DISPOSITIVOS ELECTRÓNICOS.

## SEGURIDAD DE LA BATERÍA

**ADVERTENCIA** LAS BATERÍAS ALMACENADAS GENERAN Y EMITEN GAS HIDRÓGENO EXPLOSIVO AL CARGARSE. LA MÁS MÍNIMA CHISPA, LLAMA O COMBUSTIÓN PUEDE ENCENDER ESTOS GASES CAUSANDO UNA EXPLOSIÓN GRAVE QUE PUEDE PROVOCAR CEGUERA U OTRAS LESIONES GRAVES. LLEVE PROTECCIÓN OCULAR, UN DELANTAL DE CAUCHO Y GUANTES DE GOMA CUANDO TRABAJE ALREDEDOR DE LA BATERÍA O CUANDO LLEVE A CABO TAREAS DE MANTENIMIENTO EN LA MISMA. EL LÍQUIDO DE LA BATERÍA ES UNA SOLUCIÓN DE ÁCIDO SULFÚRICO CAÚSTICO EXTREMADAMENTE CORROSIVA QUE PUEDE PROVOCAR QUEMADURAS GRAVES. DESCONECTE SIEMPRE EL CABLE NEGATIVO DE LA BATERÍA (-) DE DICHA BATERÍA ANTES DE REALIZAR TAREAS DE MANTENIMIENTO EN LA BATERÍA O ANTES DE LLEVAR A CABO NINGÚN SERVICIO ELÉCTRICO EN EL GENERADOR O MOTOR.

## PROTECCIÓN MEDIOAMBIENTAL

**PRECAUCIÓN** INSPECCIONE EL SISTEMA DE GASES DE ESCAPE DE MANERA REGULAR PARA ASEGURARSE DE QUE FUNCIONA CORRECTAMENTE. LOS SISTEMAS DE ESCAPE CON FUGAS AUMENTARÁN LOS NIVELES DE RUIDO.

**PRECAUCIÓN** ORIENTE LOS LATERALES QUE EMITAN UN NIVEL DE RUIDO «ALTO» DEL GENERADOR HACIA ESPACIOS ABIERTOS EVITANDO LA REVERBERACIÓN DE LAS PAREDES O EDIFICIOS, LO CUAL AUMENTARÍA EL SONIDO.

**AVISO:** NO DRENE NUNCA NI DESECHE EL ACEITE DEL MOTOR EN EL SUELO NI EN LOS SISTEMAS DE AGUAS RESIDUALES DOMÉSTICOS.

## LEVANTAR O COLGAR EL GENERADOR

**ADVERTENCIA** Use siempre cables, cadenas o cintas capaces de soportar una carga de trabajo de 2000 libras (907 kg) o más para levantar o colgar el generador.

**ADVERTENCIA** No ponga nunca en funcionamiento el generador mientras está colgado. Esto podría causar daños en la propiedad, lesiones graves o la muerte.

**ADVERTENCIA** Asegúrese de que todos los sujetadores de la estructura y del gancho de elevación están bien apretados.

**AVISO:** Asegúrese de que el generador esté en una posición nivelada antes de levantarlo o colgarlo para evitar que se dañe.

## Accesorios

Los accesorios recomendados para que se utilicen con su herramienta están disponibles para su compra a través de su distribuidor local o a través del centro de servicio autorizado. Si necesita asistencia para ubicar un accesorio para su herramienta, comuníquese con un Centro de Servicio DEWALT autorizado, llame al 1-888-431-6871 o visite nuestro sitio web [www.dewalt.com](http://www.dewalt.com).

- 006948 - Kit de argolla de suspensión

## Información de mantenimiento

Tenga a mano la siguiente información tal y como se especifica en la etiqueta de datos disponible para todas las llamadas relacionadas con la asistencia.

N.º de modelo	
N.º de serie	
Fecha de compra	
Lugar de compra	

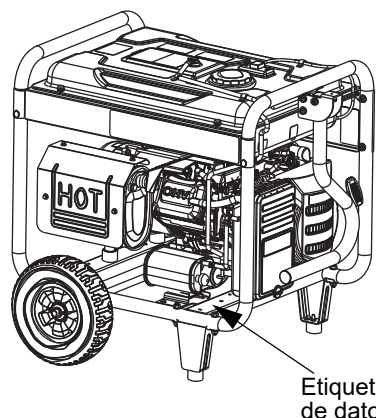

000756

## Reparaciones

Para garantizar la SEGURIDAD y CONFIABILIDAD del producto, las reparaciones, el mantenimiento y los ajustes los debe realizar un Centro de Servicio DEWALT autorizado. Llame al 1-888-431-6871. Siempre use repuestos idénticos.

## Reemplazo gratuito de las etiquetas de advertencia

Si las etiquetas de advertencia se vuelven ilegibles o se pierden, llame al 1-888-431-6871 para solicitar otras de manera gratuita.

<b>⚠ DANGER</b>	
Using a generator indoors CAN KILL YOU IN MINUTES. Generator exhaust contains carbon monoxide. This is a poison you cannot see or smell.	
 NEVER use inside a home or garage, EVEN IF doors and windows are open.	 Only use OUTSIDE and far away from windows, doors, and vents.
<b>⚠ DANGER</b>	
Utiliser un générateur à l'intérieur PEUT VOUS TUER EN QUELQUES MINUTES. Les gaz d'échappement du générateur contiennent du monoxyde de carbone. C'est un gaz toxique invisible et inodore.	
<ul style="list-style-type: none"> <li>• NE JAMAIS utiliser à l'intérieur d'une maison ou d'un garage, MÊME SI les portes et les fenêtres sont ouvertes.</li> <li>• Utiliser UNIQUEMENT à l'EXTÉRIEUR et loin des fenêtres, portes et ventilations.</li> </ul>	
<b>⚠ PELIGRO</b>	
Si usa un generador en interiores, MORIRÁ EN POCOS MINUTOS. El escape del generador contiene monóxido de carbono. Es un veneno que no tiene olor ni se puede ver.	
<ul style="list-style-type: none"> <li>• NUNCA lo use dentro de una casa o garaje, AUN si las puertas y ventanas están abiertas.</li> <li>• Sólo úselo EN EXTERIORES y lejos de ventanas, puertas y ductos de ventilación.</li> </ul>	

<b>⚠ CAUTION</b>	<b>⚠ ATTENTION</b>	<b>⚠ PRECAUCIÓN</b>
<ul style="list-style-type: none"> <li>• DO NOT OVERFILL TANK</li> <li>• DO NOT FILL ABOVE TOP OF FUEL SCREEN</li> </ul>	<ul style="list-style-type: none"> <li>• NE REMPLISSEZ PAS TROP LE RESERVOIR</li> <li>• LE PAS REMPLIT AU-DESSUS DU SOMMET D'ECRAN DE CARBURANT</li> </ul>	<ul style="list-style-type: none"> <li>• NO LLENE DEMASIADO EL TANQUE</li> <li>• NO LLENE ENCIMA DE PARTE SUPERIOR DE PANTALLA DE COMBUSTIBLE</li> </ul>
 FILL LINE / LIGNE DE REMPLIT LINEA DE LLENA		

**OPERATE, STORE AND TRANSPORT ON FIRM LEVEL SURFACE**

**⚠ CAUTION: TILTING CAN CAUSE FUEL SPILLAGE**

**FONCTIONNER, EMMAGASINE ET TRANSPORTER SUR LA SURFACE EGALE FERME**

**⚠ ATTENTION : PENCHER PEUT CAUSER DU RENVERSSEMENT DE CARBURANT**

**OPERE, ALMACENE Y TRANSPORTE EN UNA SUPERFICIE NIVELADA FIRME**

**⚠ PRECAUCIÓN: INCLINAR PUEDE CAUSAR DERRAME DE COMBUSTIBLE**

**⚠ AUTOMATIC SHUTOFF - SEE ACTION LABEL**  
**SHUTOFF AUTOMÁTICO - VER ETIQUETA DE ACCIÓN**  
**ARRÊT AUTOMATIQUE - VOIR ÉTIQUETTE D'ACTION**

**CO PROTECT**  
 CARBON MONOXIDE SHUTDOWN

**⚠ CONTACT DEALER**  
**CONTACTO DISTRIBUIDOR**  
**CONTACTER UN VENDEUR**

<p><b>⚠ WARNING</b></p> <p><b>Breathing Hazard.</b> Engine exhaust fumes can cause serious injury or death. Always operate generator outside and far away from windows, doors, &amp; vents</p> <p><b>Risk of Fire or Explosion.</b> Always turn off and cool engine before adding fuel. Hot engine parts, sparks, or lit cigarettes can ignite gasoline. Store fuel away from generator.</p> <p><b>Hot Surfaces.</b> Contact with hot generator and engine parts could cause serious injury. Allow adequate cool down time before servicing.</p> <p><b>Risk of Electrocution, property damage.</b> Connecting generator to a structure's electrical system should be done by a qualified electrician to prevent back-feed. Do not operate generator in wet conditions.</p> <p><b>Operational Warning -</b> Never adjust throttle setting. Generator service and repair should only be performed by a qualified technician.</p> <p><b>THE ENGINE EXHAUST FROM THIS PRODUCT CONTAINS CHEMICALS KNOWN TO THE STATE OF CALIFORNIA TO CAUSE CANCER, BIRTH DEFECTS OR OTHER REPRODUCTIVE HARM.</b></p>	<p><b>⚠ ADVERTENCIA</b></p> <p><b>Peligro de inhalación.</b> Los gases de descarga del motor pueden provocar lesiones graves e incluso muerte. Utilícelo únicamente A L'EXTÉRIEUR et loin des fenêtres, des portes et des conduits de ventilation.</p> <p><b>Peligro de fuego o explosión.</b> Desconectar y dejar enfriar el motor antes de introducir el combustible. Las piezas calientes del motor, chispas o cigarrillos encendidos pueden inflamar la gasolina. Almacenar el combustible lejos del generador.</p> <p><b>Superficies calientes.</b> El contacto con las piezas del motor y el generador calientes puede causar lesiones graves. Permitir el tiempo de refrigeración suficiente antes de la manipulación.</p> <p><b>Peligro de electrocución y avería.</b> La conexión del generador a una instalación eléctrica debe realizarla un electricista cualificado para prevenir la retro-alimentación. No manipular el generador en condiciones de humedad.</p> <p><b>Precauciones de uso.</b> No manipular el regulador de vueltas. El mantenimiento y reparación deberá llevarla a cabo un técnico cualificado.</p> <p><b>EL ESCAPE DEL MOTOR DE ESTE PRODUCTO CONTIENE SUSTANCIAS QUÍMICAS RECONOCIDAS POR EL ESTADO DE CALIFORNIA COMO CAUSANTES DE CÁNCER, DEFECTOS DE NACIMIENTO U OTROS DAÑOS REPRODUCTIVOS.</b></p>	<p><b>⚠ AVERTISSEMENT</b></p> <p><b>Risques d'inhalation.</b> L'inhalation des gaz d'échappement des moteurs peut provoquer de graves dommages voire entraîner la mort. Utilisez le générateur seulement en l'EXTÉRIEUR et éloigné de las ventanas, las puertas y los respiraderos.</p> <p><b>Risque de feu ou d'explosion.</b> Avant de mettre du fuel dans le moteur, l'arrêter et le faire refroidir impérativement avant toute intervention. Toute source de chaleur peut enflammer le combustible. Stocker le fuel dans un endroit isolé, à l'écart des groupes.</p> <p><b>Risque de brûlures.</b> Tout contact avec le générateur ou le moteur peut provoquer de graves brûlures. Laisser refroidir avant la mise en service.</p> <p><b>Risque d'électrocution.</b> Tout branchement du groupe à un système électrique doit être effectué par un électricien. Ne pas faire fonctionner dans un milieu humide.</p> <p><b>Attention !</b> Ne pas modifier le réglage de l'accélérateur. La mise en service et le service après-vente ne doivent être effectués que par un technicien spécialisé.</p> <p><b>L'ÉCHAPPEMENT DU MOTEUR PRODUIT DE CE PRODUIT CONTIENT DES PRODUITS CHIMIQUES RECONNUS PAR L'ÉTAT DE LA CALIFORNIE COMME POUVANT CAUSER LE CANCER, DES ANOMALIES CONNÉES ET D'AUTRES DANGERS REPRODUCTIFS.</b></p>
--	--	---

**CO PROTECT** CARBON MONOXIDE SHUTDOWN

<p><b>ETIQUETA DE ACCIÓN</b>  <b>ÉTIQUETA DE FUNCIONAMIENTO</b></p> <p><b>ACTION LABEL</b></p>	<p><b>⚠ AUTOMATIC SHUTOFF - YOU MUST:</b>  <b>ARRÊT AUTOMATIQUE - VOUS DEVEZ:</b>  <b>SHUTOFF AUTOMÁTICO - USTED DEBE:</b></p>	<p><b>+</b></p> <p><b>⚠ WARNING</b>  <b>AVERTISSEMENT</b>  <b>ADVERTENCIA</b></p>
<ul style="list-style-type: none"> <li>• MOVE GENERATOR TO AN OPEN, OUTDOOR AREA</li> <li>• POINT EXHAUST AWAY</li> <li>• DON'T RUN GENERATOR IN ENCLOSED AREAS (E.G. NOT IN HOUSE OR GARAGE)</li> <li>• DÉPLACER LA GÉNÉRATRICE DANS UN ESPACE EXTERIEUR OUVERT</li> <li>• DIRIGER L'ÉCHAPPEMENT LOIN DE VOUS</li> <li>• NE PAS FAIRE FONCTIONNER L'ÉNERGÉTRICE DANS DES ENDROITS FERMÉS (COMME DANS LA MAISON OU LE GARAGE)</li> <li>• MOVER EL GENERADOR A UN AREA ABIERTA, EN EXTERIORES</li> <li>• ORIENTAR EL TUBO DE ESCAPE HACIA AFUERA</li> <li>• NO ACTIVAR EL GENERADOR EN AREAS CERRADAS (PEL EN UNA CASA O GARA, E)</li> </ul>	<ul style="list-style-type: none"> <li>• MOVE TO FRESH AIR</li> <li>• GET MEDICAL HELP IF SICK, DIZZY, OR WEAK</li> <li>• VOUS RETIRER À L'AIR FRAIS</li> <li>• CONSULTER UN MEDECIN SI VOUS ÊTES MALADE, ÉTOURDI OU FAIBLE</li> <li>• MOVER AL AIRE LIBRE</li> <li>• OBTENER ATENCIÓN MÉDICA SI SE SIENTE ENFERMO, MAREADO, O DÉBIL</li> </ul>	<ul style="list-style-type: none"> <li>• TAMPERING WITH CO PROTECT COULD RESULT IN HAZARDOUS CONDITION</li> <li>• L'ALTÉRATION DE CO PROTECT PEUT ENTRAÎNER DES CONDITIONS DANGEREUSES</li> <li>• HACER ALTERACIONES CON CO PROTECT PODRÍA OCASIONAR CONDICIONES PELIGROSAS</li> </ul>



# Montaje

## Desembalaje

- Retire todo el material de embalaje.
- Saque la caja del conjunto de accesorios que se incluye por separado.
- Saque el generador de la caja.

## Accesorios

Compare el contenido con la lista de la Tabla -1. Si falta alguno de los componentes, o alguno de los componentes está dañado, o surge algún problema durante el montaje, llame a la línea de ayuda del generador al 1-888-431-6871.

**Tabla -1. Contenido**

Artículo	6500	8000
	Cant.	Cant.
Generador	1	1
Manual del usuario	1	1
Tarjeta de registro del producto (inglés, español y francés)	3	3
Garantía de servicio y emisiones	1	1
Litro de aceite SAE 30	1	1
Cargador de la batería (modelos con arranque eléctrico)	-	1
Rueda (A)	2	2
Pata para la estructura (B)	2	2
Mango de transporte (C)	1	1
Eje (D)	-	1
<b>Bolsa de tornillería</b>		
Pata de goma (E)	2	2
Pasador de retención (F)	2	2
Arandela plana 1/2" (G)	2	2
Tornillo de cabeza redonda M8 (H)	2	2
Tornillo M8 (largo) (J)	4	4
Tuerca con brida de cabeza hexagonal M8 (K)	6	6
Soporte del eje (L)	-	2
Tornillo M6 (M)	-	4
Pasador del eje 1/2" (N)	2	-
Tuerca con brida de cabeza hexagonal M6 (P)	2	2

## Instalación de los conjuntos de accesorios

El generador necesita un montaje mínimo antes de poder usarse.

## Herramientas necesarias

Consiga las herramientas siguientes:

- Dos llaves de tubo de 10 mm, 12 mm y 13 mm
- Dos llaves de tubo de 8 mm (Modelos 8000 W)

## Instalación del kit de ruedas (si se incluye)

Las ruedas se han diseñado especialmente para mejorar la portabilidad.

**AVISO:** Las ruedas no se han diseñado para circular sobre carreteras.

### DXGNR6500

1. Deslice y pase el pasador de eje (N) por la rueda, la arandela plana de 1/2" (G) y el soporte de la rueda en la estructura.
2. Inserte el pasador de retención (F) y doble las lengüetas para que quede sujeto.

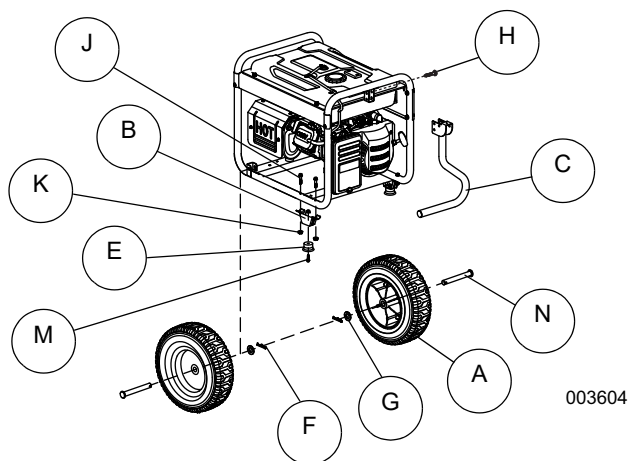

003604

### DXGNR8000

1. Deslice el tornillo M6 (M) por los agujeros del riel de la estructura. Instale el soporte del eje (L).
2. Deslice el eje (D) a través del soporte del eje (L), la rueda (A) y la arandela plana de 1/2" (G). Inserte la horquilla (F) por el eje (D).

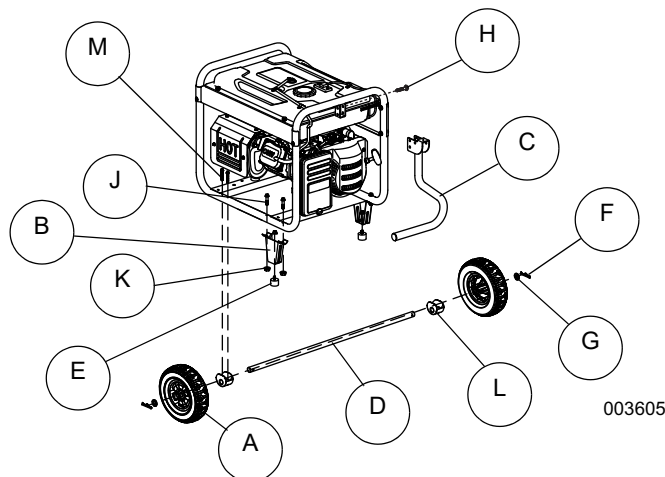

003605

## Instalación de la base de la estructura y los amortiguadores de goma

1. Deslice la pata de goma (E) por la pata de la estructura (B). Instale las tuercas con brida (K).
2. Deslice el tornillo M8 (J) por los agujeros del riel de la estructura. Deslice la pata de la estructura (B) en los tornillos M8. Instale las tuercas con brida (K).

## Instalación del asa de transporte

1. Deslice el tornillo de cabeza redonda M8 (H) por el tirador y el soporte del tirador (C) insertando primero el tornillo a través del agujero cuadrado en el soporte del tirador (C).
2. Instale la tuerca con brida M8 (K).

## Conexión/Sustitución de la batería

**AVISO:** La batería incluida con el generador se entrega cargada totalmente. Una batería puede perder parte de la carga cuando no se utiliza durante periodos de tiempo prolongados. Si la batería no puede arrancar el motor, conecte el cargador de 12 V incluido en la caja de accesorios (consulte [Cargar la batería \(sólo arranque eléctrico\)](#)).

**IMPORTANTE:** El generador en funcionamiento no carga la batería.

**ADVERTENCIA** ⚠ Arranque accidental. Desconecte el cable negativo de la batería y, a continuación, el cable positivo cuando trabaje con la unidad. De lo contrario, podría provocar la muerte o lesiones graves.

1. Desconecte el borne negativo (-) de la batería PRIMERO (A).
2. Desconecte el borne positivo (+) de la batería SEGUNDO (B).

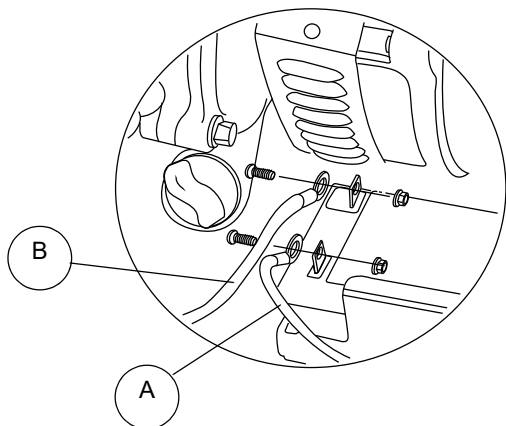

000224

3. Instale la nueva batería. Instale el soporte de sujeción de la batería y apriételo.
4. Conecte el borne positivo (+) de la batería (B) PRIMERO (B). Coloque la funda de goma en los tornillos de conexión.
5. Conecte el borne negativo (-) de la batería (A) SEGUNDO.
6. Coloque la funda de goma en los tornillos de conexión.

## Información sobre emisiones

La Agencia de Protección Medioambiental y la Junta de Recursos del Aire de California «para los generadores certificados con normativas de California» requiere que este generador cumpla con la normativa sobre emisiones por evaporación y escape. Localice en el motor el adhesivo de conformidad con las emisiones para determinar las normativas que cumple el generador. Este generador está certificado para funcionar con gasolina. El sistema de control de emisiones incluye los componentes siguientes (si está equipado con ellos):

- Sistema de entrada de aire
  - Tubería de entrada / Colector
  - Purificador de aire
- Sistema de combustible
  - Carburador
  - Depósito de combustible / Tapón
  - Conductos del combustible
  - Tuberías de ventilación por evaporación
  - Contenedor de carbonilla
- Sistema de ignición
  - Bujía
  - Módulo de ignición
- Sistema de escape
  - Colector de escape
  - Silenciador
  - Válvula de aire por impulsos
  - Catalizador

# Funcionamiento

## Conozca el generador

Lea el Manual de instrucciones y las Normas de seguridad antes de poner en funcionamiento el generador. Guarde este manual para poder consultarlo en el futuro.

Familiarícese con las ubicaciones de todos los componentes.

- 1. Tomas de corriente dobles con ICFT de 120 Voltios CA, 20 A** – Suministra alimentación eléctrica para el funcionamiento de iluminación eléctrica, electrodomésticos, herramientas y cargas de motor de 120 Voltios CA, 20 A, monofásicos, de 60 Hz. También proporciona protección con un interruptor integral por fallo en el circuito de tierra, complementado con un pulsador para el botón "TEST" (Prueba) y "RESET" (Restablecer) (NEMA 5-20R).
- 2. Toma de corriente de 120/240 Voltios CA, 30 A, con bloqueo** – Suministra alimentación eléctrica para iluminación eléctrica, electrodomésticos, herramientas y cargas de motor de 120 y/o 240 Voltios CA, 30 A, monofásicos, de 60 Hz (NEMA L14-30R).
- 3. Disyuntores (CA)** – Los modelos con tomas de corriente de 120 V incluyen un disyuntor pulsador de reinicio para proteger el generador de sobrecargas eléctricas. Los modelos con tomas de corriente de 240 V Twistlock incluyen disyuntores de 2 polos.
- 4. Drenaje del aceite** – Se utiliza para drenar el aceite del motor.
- 5. Filtro de aire** – Filtra el aire de entrada a medida que entra en el motor.
- 6. Palanca del cebador** – Se utiliza para arrancar un motor frío.
- 7. Depósito de combustible** – Consulte [Especificaciones del producto](#) para conocer la capacidad del depósito.
- 8. Terminal de conexión a tierra** – Conecte aquí el generador a una conexión a tierra aprobada. Consulte [Conexión a tierra del generador cuando se utiliza como aparato portátil](#) para obtener más detalles.
- 9. Interruptor de arranque/marcha/parada** – Se utiliza para arrancar el motor con el motor de arranque (solamente modelos con arranque eléctrico). Para arrancar de manera manual, el motor debe estar en la posición Run (Marcha).
- 10. Silenciador** – Silencia el motor.
- 11. Asa** – Gira y se retrae para su almacenamiento. Pulse el botón con mecanismo de resorte para mover el asa.
- 12. Tapón de la gasolina** – Ubicación para el llenado de combustible.
- 13. Llenado de aceite** – Aquí puede añadir aceite y comprobar el nivel.
- 14. Arrancador de retroceso** – Se utiliza para arrancar el motor manual.
- 15. Cierre de combustible** – Válvula entre el depósito de combustible y el carburador.
- 16. Válvula de inversión** – Permite el paso de los vapores de combustible a la caja de aire del motor.
- 17. Manguera de recuperación** – Se instala entre el contenedor de carbonilla y la válvula de inversión (si se incluye).
- 18. Entrada del cargador de batería** – Esta toma permite recargar la batería de acumuladores de CC de 12 voltios suministrada con el cargador adaptador de 12 voltios que se incluye en la caja de accesorios. Situada detrás, la entrada del cargador de la batería es un fusible en línea de 1,50 amperios que está dentro del panel de control para proteger la batería (sólo en los modelos con arranque eléctrico).

- 19. Batería** – Alimenta el arrancador eléctrico (sólo en los modelos con arranque eléctrico).
- 20. Medidor de potencia** – Indica la cantidad de potencia que se está utilizando desde el generador (solamente modelos de 8000W).
- 21. Contador de tiempo de funcionamiento** – Muestra el total de horas de funcionamiento de la unidad en una duración corta antes de mostrar el tiempo de funcionamiento disponible dada la carga aplicada actualmente, y el volumen de combustible restante.

**AVISO:** Ponga en funcionamiento la unidad sobre suelo nivelado para que el medidor de tiempo de funcionamiento sea preciso.

- 22. Interruptor de control de ralentí** – Pone en funcionamiento el motor a una velocidad de rpm normal (alta) cuando hay una carga eléctrica presente y reduce automáticamente el motor a menos rpm cuando no hay ninguna carga presente. El sistema también puede apagarse para que el motor funcione a más rpm en cualquier momento.
- 23. Contador de horas** – Realiza un seguimiento de las horas de funcionamiento para el mantenimiento programado.
- 24. CO Protect** – Apagado automático del monóxido de carbono.

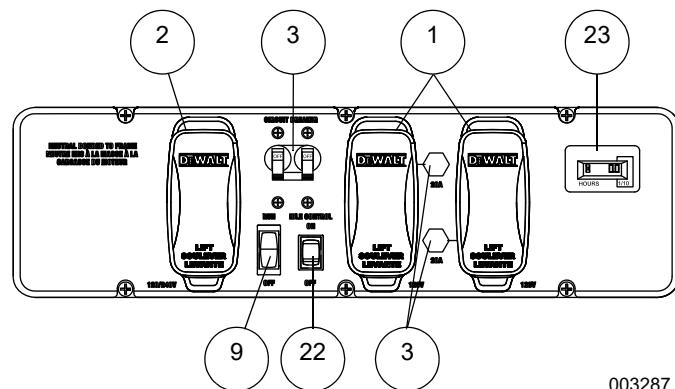

DXGNR 6500

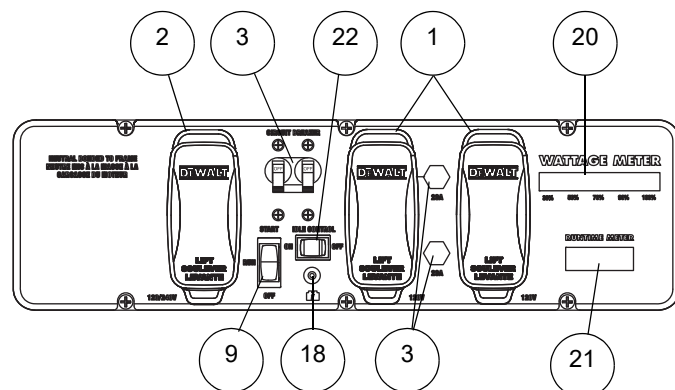

DXGNR 8000

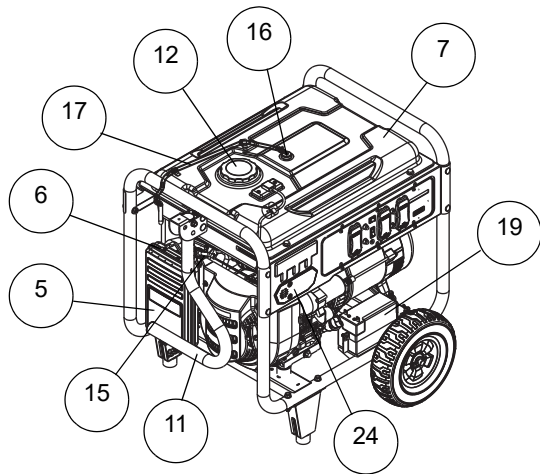

007651

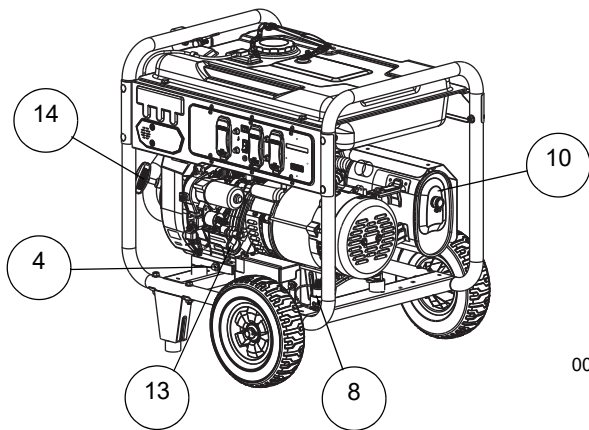

007652

### Contador de horas (si se incluye)

El contador de horas realiza un seguimiento de las horas de funcionamiento para el mantenimiento programado.

- La pantalla del mensaje "CHG OIL" se iluminará cada 100 horas. El mensaje parpadeará una hora antes y una hora después de cada intervalo de 100 horas, proporcionando un plazo de dos horas para realizar la tarea de mantenimiento.
- La pantalla del mensaje SVC se iluminará cada 100 horas. El mensaje parpadeará una hora antes y una hora después de cada intervalo de 200 horas, proporcionando un plazo de dos horas para realizar la tarea de mantenimiento.

Cuando el contador de horas esté en el modo de alerta parpadearante, el mensaje de mantenimiento siempre se alternará con el tiempo transcurrido en horas y minutos. Las horas parpadearán cuatro veces y, a continuación, se alternarán con el mensaje de mantenimiento cuatro veces hasta que el medidor se restablezca automáticamente.

- 100 horas - CHG OIL — Intervalo de cambio de aceite (Cada 100 horas)
- 200 horas - CHG OIL — Revisión del filtro de aire (Cada 200 horas)

**AVISO:** El icono del reloj de arena parpadeará cuando el motor esté en funcionamiento.

Esto significa que el medidor está registrando las horas de funcionamiento.

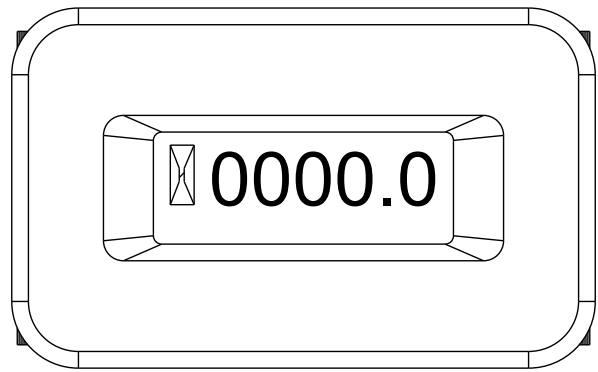

008090

### Enchufes de conexión

#### Toma de corriente doble ICFT de 120 VCA y 20 A

Es una toma de 120 voltios protegida contra sobrecargas mediante un disyuntor pulsador de reinicio de 20 A. Utilice cada toma para alimentar cargas eléctricas de 120 VCA, monofásicas, de 60 Hz que requieran una corriente combinada de 2.400 vatios (2,4 kW) o 20 A. Utilice solo cables de 3 conductores con conexión a tierra, de alta calidad y bien aislados, con una capacidad nominal de 125 voltios con 20 amperios (o superior).

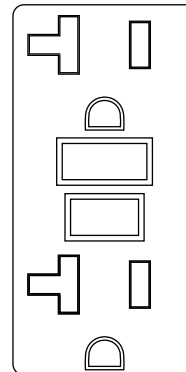

000203

#### Toma de corriente de 120/240 VCA, 30 Amp

Utilice un enchufe NEMA L14-30 con esta toma de corriente (girar para bloquear/desbloquear). Conecte un cable de 4 conductores con conexión a tierra al enchufe y a la carga deseada. La capacidad nominal del cable debería ser de 250 VCA con 30 A (o superior).

Utilice esta toma de corriente para cargas monofásicas de 120 VCA, 60 Hz, que requieran un máximo de 3.600 vatios (3,6 kW) de potencia con 30 A o cargas monofásicas de 240 VCA, 60 Hz, que requieran un máximo de 7.200 vatios (7,2 kW) de potencia con 30 A. La toma está protegida con un disyuntor de 2 polos de 30 amperios.



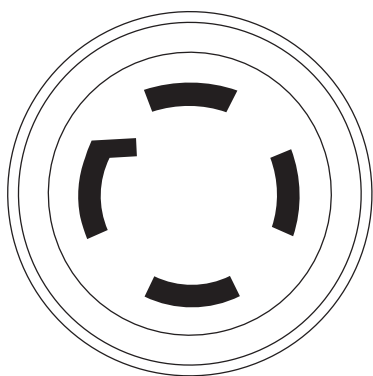

000204

### Interruptor de control de ralentí

Cuando el interruptor esté en posición ON (Encendido), el motor funcionará a niveles normales de revoluciones por minuto (altas) cuando haya una carga eléctrica presente y reducirá automáticamente las revoluciones por minuto del motor cuando no haya una carga presente. Cuando el interruptor esté en posición OFF (Apagado), el motor funciona a niveles normales de revoluciones por minuto (altas).

Asegúrese de que el interruptor esté en posición OFF cuando arranque o detenga el motor, o para su uso con el interruptor de transferencia.

### CO PROTECT

#### Detección de monóxido de carbono (CO) y sistema de apagado (si se incluye)

El módulo CO PROTECT controla la acumulación de gas CO venenoso que se encuentra en la salida de gases del motor cuando el generador está en funcionamiento. Si el módulo CO PROTECT detecta un incremento en los niveles de gas CO, automáticamente apaga el motor. CO PROTECT solamente controla cuando el motor está en marcha. Los generadores han sido diseñados para que se utilicen en espacios exteriores, lejos de edificios habitados y con los tubos de escape apuntando lejos de las personas y los edificios. No obstante, si se utiliza de manera inadecuada o si se pone en funcionamiento en una ubicación en la que se vayan a acumular gases CO

como por ejemplo en una casa o incluso en un garaje con la puerta parcialmente abierta, CO PROTECT apaga el motor, avisa al usuario de lo que ha ocurrido e indica al usuario que debe leer la etiqueta de las instrucciones donde se especifican los pasos que deberá llevar a cabo. CO PROTECT no es un sustituto de ninguna alarma de monóxido de carbono existente en interiores.

A medida que el usuario se acerca al generador para investigar por qué se ha apagado, una luz ROJA parpadeante en la placa de CO PROTECT situada en el lateral del generador le notificará que el generador se desconectó debido a una acumulación de gases CO que podría resultar peligrosa. La luz ROJA parpadeará durante al menos cinco minutos después de un apagado por acumulación de CO. Mueva el generador a un área exterior abierta y dirija el tubo de escape de tal manera que quede alejado del personal y de los edificios habitados. Una vez que haya reubicado el generador en un área segura, el generador puede volver a arrancarse y se deben realizar las conexiones eléctricas adecuadas para el suministro de energía eléctrica. La luz ROJA dejará de parpadear automáticamente una vez que el motor se vuelva a arrancar. Deje que entre aire fresco y ventile el lugar en el que el generador se ha apagado.

Si se ha producido un fallo en un sistema de CO PROTECT y éste ya no proporciona la protección adecuada, el generador portátil se apagará automáticamente y la luz AMARILLA parpadeará al menos durante cinco minutos en la placa de CO PROTECT para avisar al usuario de que se ha producido un fallo. El módulo CO PROTECT debe ser diagnosticado y reparado por un técnico cualificado en el distribuidor. El generador puede volver a arrancarse, pero es posible que continúe apagándose.

CO PROTECT detectará la acumulación de monóxido de carbono proveniente de otras fuentes de combustión de combustible como por ejemplo de herramientas impulsadas por motor o calentadores de propano utilizados en el área de la actividad. Por ejemplo, si otro generador se utiliza y los gases de escape se dirigen hacia un generador equipado con CO PROTECT, CO PROTECT puede iniciar un proceso de apagado debido al aumento de los niveles de CO. Esto no se trata de un error. Significa que se han detectado niveles de monóxido de carbono peligrosos. El usuario debe actuar y mover y volver a colocar estos dispositivos para que el monóxido de carbono se elimine y se disemine lejos del personal y de los edificios habitados.

ACTION LABEL  
ÉTIQUETTE D'ACTION  
ETIQUETA DE FUNCIONAMIENTO

## CO PROTECT

CARBON MONOXIDE SHUTDOWN

### AUTOMATIC SHUTOFF - YOU MUST:

ARRÊT AUTOMATIQUE - VOUS DEVEZ:  
SHUTOFF AUTOMÁTICO - USTED DEBE:

- MOVE GENERATOR TO AN OPEN, OUTDOOR AREA
- POINT EXHAUST AWAY
- DON'T RUN GENERATOR IN ENCLOSED AREAS (E.G. NOT IN HOUSE OR GARAGE)
- DÉPLACER LA GÉNÉRATRICE DANS UN ESPACE EXÉRIEUR OUVERT
- DIRIGER L'ÉCHAPPEMENT LOIN DE VOUS
- NE PAS FAIRE FONCTIONNER L'ÉNERATRICE DANS DES ENDROITS FERMÉS (COMME DANS LA MAISON OU LE GARAGE)
- MOVER EL GENERADOR A UN AREA ABIERTA, EN EXTERIORES
- ORIENTAR EL TUBO DE ESCAPE HACIA AFUERA
- NO ACTIVAR EL GENERADOR EN AREAS CERRADAS (PEL. EN UNA CASA O GARAJE)

- MOVE TO FRESH AIR
- GET MEDICAL HELP IF SICK, DIZZY, OR WEAK
- VOUS RETIRER À L'AIR FRAIS
- CONSULTER UN MEDECIN SI VOUS ÊTES MALADE, ÉTOURDI OU FAIBLE
- MOVER AL AIRE LIBRE
- OBTENER ATENCIÓN MÉDICA SI SE SIENTE ENFERMO, MAREADO, O DÉBIL

### WARNING

AVERTISSEMENT  
ADVERTENCIA

- TAMPERING WITH CO PROTECT COULD RESULT IN HAZARDOUS CONDITION
- L'ALTÉRATION DE CO PROTECT PEUT ENTRAÎNER DES CONDITIONS DANGEREUSES
- HACER ALTERACIONES CON CO PROTECT PODRÍA OCASIONAR CONDICIONES PELIGROSAS



## Uso del generador

Si surgen problemas con el funcionamiento del generador, llame a la línea de ayuda del generador al número 1-888-431-6871.

**⚠ PELIGRO** ¡Nunca utilice el generador en una zona cerrada o en interiores! NUNCA lo utilice dentro de casa, en un vehículo, o en zonas parcialmente cerradas como garajes, AUNQUE las puertas y ventanas estén abiertas. Utilícelo SOLAMENTE en el exterior y lejos de respiraderos, ventanas y puertas abiertas, y en una zona en la que no se acumulen vapores de escape mortales.

**⚠ PELIGRO** El motor expulsa gases que contienen monóxido de carbono, los cuales no se pueden ver ni oler. El gas es tóxico, y si se respira en concentraciones suficientes, puede provocar el coma o incluso la muerte.

**⚠ PELIGRO** Para el correcto funcionamiento del generador, es importante que exista un flujo de aire de ventilación y refrigeración adecuado y sin obstrucciones. No modifique la instalación ni permita la existencia de ningún bloqueo, aunque sea parcial, de la ventilación, ya que puede afectar gravemente al funcionamiento seguro del generador. El generador se DEBE usar en el exterior.

**⚠ PELIGRO** El sistema de escape debe mantenerse adecuadamente. No haga nada que pudiera provocar un funcionamiento inseguro del sistema de escape o el incumplimiento de las normativas y códigos locales.

**⚠ PELIGRO** En interiores, utilice siempre una alarma de monóxido de carbono con baterías. Compruebe que se instala correctamente de acuerdo con las instrucciones de los fabricantes.

**⚠ ¡PELIGRO!**

Usar un generador en interiores LO PUEDE MATAR EN MINUTOS.  
Los gases de escape del generador contienen monóxido de carbono. este es un veneno que no se puede ver u oler.

<p>NUNCA lo use dentro de una casa o garaje, AUN si la puerta y las ventanas se encuentran abiertas.</p>	<p>Use únicamente en EXTERIORES, y alejado de ventanas, puertas y ventilaciones.</p>	

000657

## Conexión a tierra del generador cuando se utiliza como aparato portátil

Un equipo de tierra conecta los componentes de la estructura del generador a los terminales de tierra situados en las tomas de corriente de CA. Esto permite que el generador se utilice como generador portátil sin conectar a tierra la estructura como se especifica en el artículo 250.34 del NEC.

Conexión neutra a estructura.

## Requisitos especiales

Es posible que existan decretos, códigos locales o normativas de la Administración de Seguridad y Salud Ocupacional (OSHA) que se apliquen al uso previsto del generador.

Consulte con un electricista cualificado, un inspector de electricidad, o con la agencia local que tenga jurisdicción:

- En algunas zonas, los generadores deben registrarse con las compañías locales de suministro eléctrico.
- Si el generador se utiliza en una obra, es posible que existan regulaciones adicionales que deban cumplirse.

### Conexión al sistema eléctrico de un edificio

Utilice un interruptor de transferencia manual al conectar directamente al sistema eléctrico de un edificio. La instalación y las conexiones deben ser realizadas por un electricista cualificado y cumpliendo rigurosamente toda la legislación y los códigos eléctricos locales y nacionales.

Siempre opere el generador con el interruptor de control de ralentí en posición OFF.

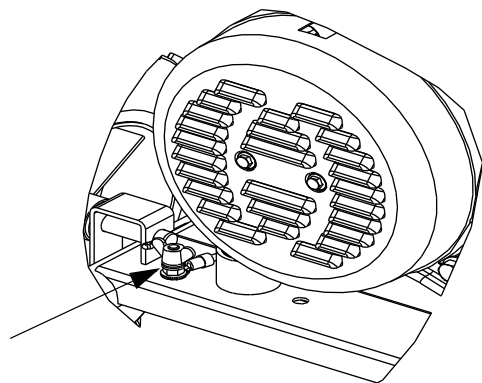

000227

### Conozca los límites del generador

Sobrecargar un generador en exceso y superar su potencia nominal puede provocar daños en el generador y en los dispositivos eléctricos conectados. Tenga en cuenta las normas siguientes para evitar la sobrecarga:

- Sume la potencia total de todos los dispositivos eléctricos que se conectarán a la vez. El total NO debería superar la potencia nominal del generador.
- La potencia nominal de las luces se puede obtener de las bombillas. Normalmente, la potencia nominal de las herramientas, electrodomésticos y motores se encuentra en la etiqueta o adhesivo de datos pegados en el dispositivo.
- En los electrodomésticos, herramientas o motores que no indiquen la potencia, multiplique los voltios por la capacidad nominal en amperios para determinar los vatios (voltios x amperios = vatios).
- Algunos motores eléctricos, como los de inducción, requieren tres veces más vatios de potencia para el arranque que para el funcionamiento. La potencia pico dura sólo unos pocos segundos. Para permitir una potencia de arranque elevada cuando seleccione los dispositivos eléctricos que se conectarán al generador, proceda de la siguiente manera:
  1. Calcule los vatios necesarios para arrancar el motor más grande.
  2. Sume a esa cifra los vatios de funcionamiento del resto de cargas conectadas.
  3. Consulte la Subsección Guía de referencia de la potencia para ayudarlo a determinar el número de dispositivos que el generador puede hacer funcionar a la vez.

**AVISO:** Todas las cifras son aproximadas. Consulte la etiqueta de datos del electrodoméstico para obtener los requisitos reales de potencia.

### Guía de referencia de la potencia

Dispositivo	Vatios de funcionamiento
*Aire acondicionado (12.000 Btu).....	1700
*Aire acondicionado (24.000 Btu).....	3800
*Aire acondicionado (40.000 Btu).....	6000
Cargador de batería (20 A).....	500
Lijadora de correa (3").....	1000
Motosierra.....	1200
Sierra circular (7-1/4").....	de 1250 a 1400
*Secadora (eléctrica).....	5750
*Secadora (gas).....	700
*Lavadora.....	1150
Cafetera.....	1750
*Compresor (1 HP).....	2000
*Compresor (3/4 HP).....	1800
*Compresor (1/2 HP).....	1400
Plancha para el pelo.....	700
*Deshumidificador.....	650
Lijadora de disco (9").....	1200
Cortabordes.....	500
Manta eléctrica.....	400
Pistola eléctrica para clavos.....	1200
Cocina eléctrica (por elemento).....	1500
Sartén eléctrica.....	1250
*Congelador.....	700
*Extractor de humos (3/5 HP).....	875
Sistema de apertura del garaje.....	de 500 a 750
Secador.....	1200
Taladro de mano.....	de 250 a 1100
Cortasetos.....	450
Llave de impacto.....	500
Plancha.....	1200
*Bomba de chorro.....	800
Cortacésped.....	1200
Bombilla.....	100
Horno microondas.....	de 700 a 1000
*Enfriador de leche.....	1100
Quemador de petróleo en el horno.....	300
Estufa de petróleo (140.000 Btu).....	400
Estufa de petróleo (85.000 Btu).....	225
Estufa de petróleo (30.000 Btu).....	150
*Pistola de pintar, sin aire (1/3 HP).....	600
Pistola de pintar, sin aire (de mano).....	150
Radio.....	de 50 a 200
*Refrigerador.....	700
Olla de cocción lenta.....	200
*Bomba sumergible (1-1/2 HP).....	2800
*Bomba sumergible (1 HP).....	2000
*Bomba sumergible (1/2 HP).....	1500
*Bomba de sumidero.....	de 800 a 1050
*Sierra de mesa (10").....	de 1750 a 2000
Televisión.....	de 200 a 500
Tostadora.....	de 1000 a 1650
Cortacésped de hilo.....	500

\*Multiplique por 3 los vatios de la lista para calcular los vatios necesarios para arrancar estos dispositivos.

## Antes de arrancar el generador

Añada aceite y gasolina al generador antes de ponerlo en funcionamiento. Proceda de la manera siguiente:

### Añadir aceite de motor

Todo el aceite debe cumplir con los requisitos mínimos de la Categoría de Servicio SJ, SL del Instituto Americano del Petróleo (API, por sus siglas en inglés), o unos requisitos más exigentes. No utilice aditivos especiales. Seleccione el grado de viscosidad del aceite según la temperatura de funcionamiento prevista (consulte la tabla).

- Con temperaturas superiores a 40° F (4,4° C), utilice SAE 30
- Con temperaturas inferiores a 40 °F (4,4 °C) y hasta 10 °F (-12 °C), utilice 10W-30
- Para todas las temperaturas, utilice aceite sintético 5W-30

Use aceite a base de petróleo para facilitar el rodaje del motor antes de utilizar aceite sintético.

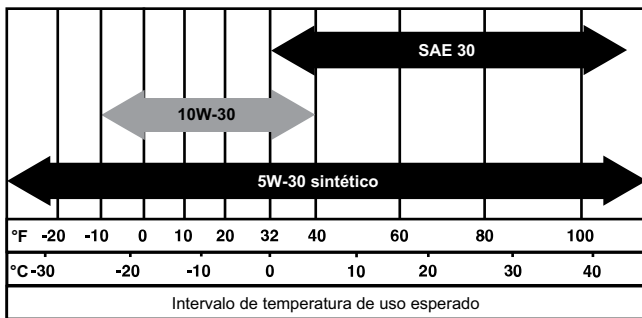

000399

**PRECAUCIÓN** Cualquier intento de girar o arrancar el motor antes de haber añadido el tipo y la cantidad de aceite de motor recomendado podría provocar una avería en el motor.

El nivel de aceite se debe verificar antes de cada uso o al menos cada 8 horas de funcionamiento.

1. Coloque el generador sobre una superficie plana.
2. Limpie el área alrededor de la boca de llenado de aceite.
3. Retire la tapa de llenado de aceite y limpie la varilla de medición.

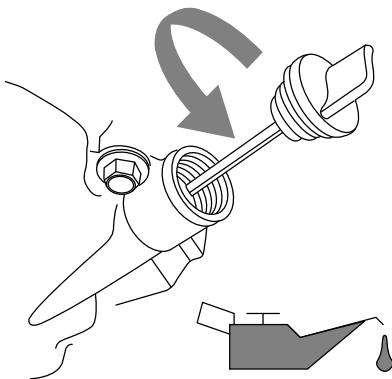

000115

4. Enrosque la varilla en el cuello de llenado. Compruebe que el nivel de aceite se encuentra dentro del rango de funcionamiento seguro.

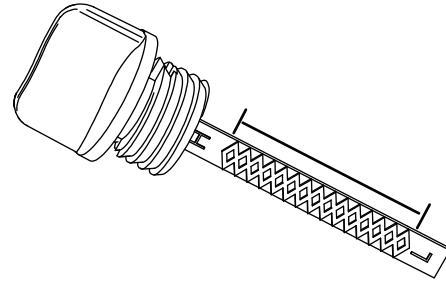

000116

5. Añada el aceite de motor recomendado según sea necesario.
6. Vuelva a colocar la tapa de llenado del aceite y apriétela de manera manual.

**AVISO:** Algunas unidades cuentan con más de un lugar por el que se puede añadir el aceite. En estos casos, solo se necesita utilizar un punto de llenado de aceite.

### Combustible

**PELIGRO** Nunca llene el depósito de combustible en interiores. Nunca llene el depósito de combustible con el motor en marcha o caliente. No vierta gasolina encima de un motor caliente. Deje enfriar el motor antes de llenar el depósito de combustible.

**PELIGRO** No sobrepase el nivel del depósito de combustible. Siempre deje espacio para la expansión del combustible. Si llena el depósito de combustible en exceso, el combustible puede derramarse encima de un motor caliente provocando un INCENDIO o una EXPLOSIÓN. Limpie inmediatamente el combustible vertido.

**PELIGRO** La gasolina es altamente INFLAMABLE y sus vapores son EXPLOSIVOS. Nunca deje fumar, encender llamas o chispas, o producir calor en la zona cuando manipule gasolina.

El combustible debe cumplir con los siguientes requisitos:

- Gasolina limpia, en buen estado y sin plomo.
- Un octanaje mínimo de 87/87 AKI (RON 91).
- También se puede utilizar gasolina con un porcentaje de hasta el 10 % de etanol (gasohol); cuando esté disponible, se recomienda utilizar combustible premium sin etanol.
- NO use E85.
- NO mezcle aceite en la gasolina.
- NO modifique el motor para que funcione con combustibles alternativos. Establezca el combustible antes de almacenarlo.



1. Verifique que la unidad está apagada y espere a que se enfríe un mínimo de dos minutos antes de cargar el combustible.
2. Coloque la unidad sobre una superficie nivelada y en un área bien ventilada.
3. Limpie el área alrededor de la tapa del combustible y quite la tapa con cuidado.
4. Añada lentamente el combustible recomendado (A). No llene por encima del borde (B).
5. Colocación de la tapa del combustible.

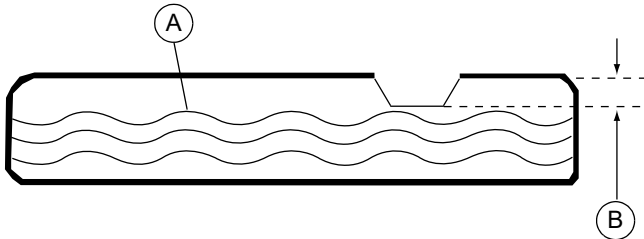

000400

**AVISO:**

Si se derrama combustible, espere hasta que se evapore antes de encender el motor.

**IMPORTANTE:** Es importante evitar la formación de acumulaciones de residuos pegajosos en los componentes del sistema de combustible como el carburador, la manguera o el depósito durante el almacenamiento. Los combustibles mezclados con alcohol (gashol, etanol o metanol) pueden atraer la humedad, lo que provoca la separación y la formación de ácidos durante el almacenamiento. El gas ácido puede dañar el sistema de combustible de un motor durante el almacenamiento. Para evitar problemas con el motor, debería vaciar el sistema de combustible antes de almacenarlo durante 30 días o más. Consulte la sección **Almacenamiento**. Nunca utilice productos para la limpieza del motor o carburador en el depósito de combustible ya que podrían provocar daños permanentes.

**Arranque de motores con el tirador de arranque**

**PRECAUCIÓN**

Daños en el equipo y la propiedad. Desconecte todas las cargas

eléctricas antes de poner en marcha o detener la unidad. De lo contrario, el equipo y la propiedad pueden resultar dañados.

1. Desconecte todas las cargas eléctricas de las tomas de corriente de la unidad antes de arrancar el motor.
2. Coloque el generador sobre una superficie plana.
3. Abra la válvula de cierre del combustible (A).

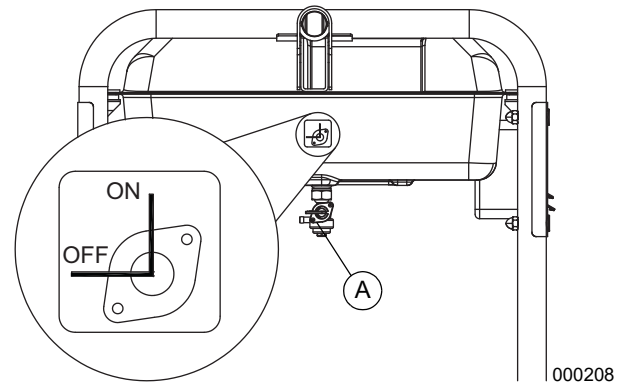

000208

4. Gire el interruptor de marcha/pauro del motor (B) a la posición Run (Marcha) (solo arranque manual).

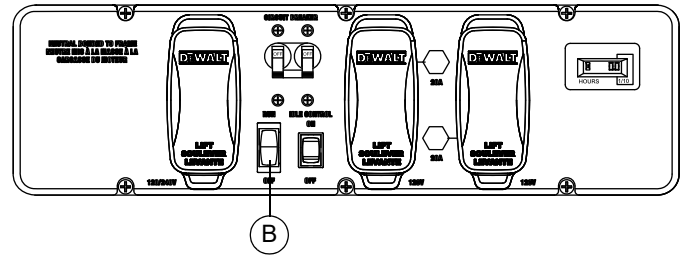

**DXGNR 6500**

003287

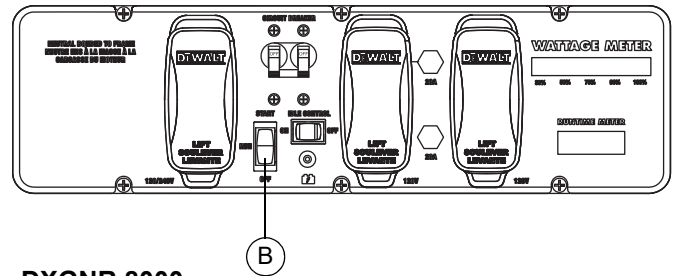

**DXGNR 8000**

003606

5. Mueva el cebador (C) a la izquierda hasta la posición Full ChoKe (Cebado completo).

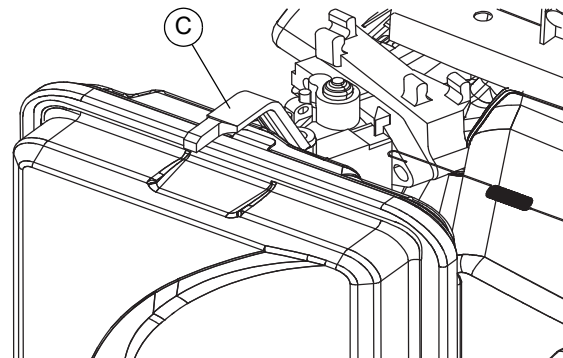

000209

6. Sujete la cuerda de arranque y tire de ella ligeramente hasta que note que la resistencia aumenta. Tire rápidamente hacia arriba y hacia fuera.

7. Cuando el motor arranque, mueva la palanca del cebador a la posición 1/2-choke (Cebado medio) hasta que el motor funcione de manera suave y, a continuación, mueva la palanca hasta la posición Run (Marcha). Si el funcionamiento del motor decae, mueva de nuevo la palanca del cebador a la posición 1/2-choke (Cebado medio) hasta que el motor funcione de manera suave y, a continuación, mueva la palanca hasta la posición Run (Marcha).
8. Si el motor arranca, pero no sigue funcionando, mueva la palanca del cebador a la posición Full Choke (Cebado máximo) y repita las instrucciones de arranque.

**IMPORTANTE:** No sobrecargue el generador. Asimismo, no sobrecargue las tomas de corriente individuales del panel. Estas tomas están protegidas de las sobrecargas con disyuntores del tipo pulsar-para-reiniciar. Si se supera el amperaje de alguno de los disyuntores, el disyuntor afectado se abrirá y se perderá la potencia eléctrica a la toma de corriente. Lea la sección **Conozca los límites del generador** detenidamente.

## Arranque de motores con arranque eléctrico

**PRECAUCIÓN** Daños en el equipo y la propiedad. Desconecte todas las cargas

eléctricas antes de poner en marcha o detener la unidad. De lo contrario, el equipo y la propiedad pueden resultar dañados.

1. Desconecte todas las cargas eléctricas de las tomas de corriente de la unidad antes de arrancar el motor.
2. Coloque el generador sobre una superficie plana.
3. Abra la válvula de cierre del combustible.
4. Mueva la palanca del cebador del motor hacia afuera hasta la posición Full Choke (Cebado completo).
5. Mantenga pulsado el interruptor de Arranque/Marcha/Parada en la posición Start (Arranque). Cuando el motor arranque, suelte el interruptor a la posición Run (Marcha).
6. Cuando el motor arranque, mueva la palanca del cebador hasta la posición 1/2-choke (Cebado medio) hasta que el motor funcione de manera suave y, a continuación, mueva la palanca hasta la posición RUN (Marcha). Si el funcionamiento del motor decae, mueva de nuevo la palanca del cebador a la posición 1/2-choke (Cebado medio) hasta que el motor arranque de manera suave y, a continuación, mueva la palanca hasta la posición Run (Marcha).

## Arranque manual

El generador está equipado con un arrancador manual de retroceso que se puede utilizar si la batería está descargada. Consulte **Arranque de motores con el tirador de arranque**.

**AVISO:** El interruptor debe estar en la posición Run (Marcha). Utilice una de las tomas de corriente del generador junto con el cargador de la batería suministrado para cargar la batería mientras el generador está en funcionamiento.

Para arrancar el generador manualmente:

1. Sujete firmemente el tirador de arranque y tire lentamente hasta que note una mayor resistencia.
2. Tire rápidamente hacia arriba y afuera para arrancar el motor.
3. Siga la misma secuencia de cebado.

**AVISO:** Si el motor arranca, pero no sigue funcionando, mueva la palanca del cebador a la posición Full Choke (Cebado máximo) y repita las instrucciones de arranque.

**IMPORTANTE:** No sobrecargue el generador ni las tomas de corriente individuales del panel. Estas tomas están protegidas contra sobrecargas con disyuntores pulsar-para-reiniciar. Si se supera el amperaje de alguno de los disyuntores, el disyuntor afectado se abrirá y se perderá la potencia eléctrica a la toma de corriente. Lea la sección **Conozca los límites del generador** detenidamente.

## Apagar el generador

**PRECAUCIÓN** Daños en el equipo y la propiedad. Desconecte todas las cargas eléctricas antes de poner en marcha o detener la unidad. De lo contrario, el equipo y la propiedad pueden resultar dañados.

1. Cierre todas las cargas y desconecte todas las cargas eléctricas de las tomas de corriente del panel del generador.
2. Deje que el motor funcione sin cargas durante varios minutos para que se estabilicen las temperaturas internas del motor y del generador.
3. Gire el interruptor Run/Stop (Marcha/Paro) a la posición Stop (Paro).
4. Cierre la válvula de combustible.

**AVISO:** En condiciones normales de uso, cierre la válvula de combustible y deje que la cubeta de combustible del generador se quede sin combustible. En caso de emergencia, gire el interruptor a la posición Stop (Paro).

## Sistema de cierre por nivel bajo de aceite

El motor está equipado con un sensor de nivel de aceite bajo que apaga el motor automáticamente cuando el nivel de aceite cae por debajo de un nivel especificado. El motor no funcionará hasta que se añada aceite hasta el nivel adecuado.

Si el motor se apaga y hay combustible suficiente, compruebe el nivel de aceite del motor.

## Cargar la batería (sólo arranque eléctrico)

**ADVERTENCIA** Explosión. Las baterías emiten gases explosivos mientras se cargan.

Mantenga el generador alejado del fuego y de las chispas. Utilice ropa protectora cuando trabaje con baterías. En caso de no hacerlo, podría causar la muerte o lesiones graves.

**ADVERTENCIA** Riesgo de quemaduras. Las baterías contienen ácido sulfúrico y pueden causar quemaduras químicas graves. Utilice ropa protectora cuando trabaje con baterías. En caso de no hacerlo, podría causar la muerte o lesiones graves.

**AVISO:** La batería incluida con el generador se entrega cargada totalmente. Una batería puede perder parte de su carga cuando no se utiliza durante periodos de tiempo prolongados. Si la batería no puede arrancar el motor, conecte el cargador de 12 V incluido en la caja de accesorios. EL GENERADOR EN FUNCIONAMIENTO NO CARGA LA BATERÍA.



Utilice el puerto del cargador de la batería para conservar la batería cargada y lista para su uso. La batería debe cargarse en un lugar seco.

1. Conecte el cargador en el conector de entrada del cargador de batería situado en el panel de control. Conecte el extremo del enchufe de pared del cargador de batería a una toma de corriente de 120 VCA.
2. Desconecte el cargador de la batería del enchufe de pared y el conector del panel de control cuando vaya a utilizar el generador.

**AVISO:**

No utilice el cargador de la batería durante más de 48 horas en una sola carga.

## ENTRADA DEL

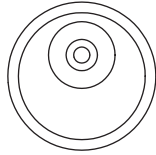

## CARGADOR DE LA BATERÍA

000423

# Mantenimiento

## Recomendaciones de mantenimiento

El mantenimiento periódico mejorará el funcionamiento y alargará la vida útil de su generador. Acuda a cualquier distribuidor cualificado si necesita realizar operaciones de mantenimiento/repación en el generador.

La garantía del generador no cubre los artículos que han sido sometidos a un mal uso o un uso negligente por parte del usuario. Para recibir todas las prestaciones de la garantía, el usuario deberá mantener el generador como se indica en este manual y almacenarlo de manera adecuada según se detalla en Almacenamiento en invierno y a largo plazo.

**AVISO:** Si tiene preguntas acerca de cómo reemplazar componentes de su generador, llame al 1-888-431-6871.

## Programa de mantenimiento

Consulte los intervalos del programa de mantenimiento, lo que ocurra primero según el uso.

**AVISO:** Las condiciones adversas requerirán un mantenimiento más frecuente.

**AVISO:** Todas las operaciones de mantenimiento y ajustes necesarios deben realizarse cada temporada, tal y como se detalla en el siguiente gráfico.

Mantenimiento Tarea	Según sea necesario	En cada uso	Cada estación	Cada 100 Horas	Cada 200 horas o anualmente
Limpiar superficies exteriores	X				
Revisión del nivel de aceite del motor		X			
Limpiar el dispositivo antichispas				X	
Cambiar el aceite del motor *			X	X	
Limpieza/sustitución del filtro del aire **			X		X
Sustituir la bujía			X		
Sustitución del filtro del combustible			X		
Comprobación/ajuste de la holgura de la válvula ***			X		

\* Cambie el aceite del motor después de las 30 primeras horas de funcionamiento. Cámbiolo cada mes cuando el generador funcione con cargas pesadas o altas temperaturas.

\*\* Limpie el filtro del aire con mayor frecuencia en condiciones de funcionamiento con suciedad o polvo. Sustituya las piezas si no se pueden limpiar correctamente.

\*\*\* Compruebe la holgura de la válvula después de las 50 primeras horas de funcionamiento y ajústela si fuera necesario.

## Especificaciones del producto

Especificaciones del generador	
Potencia nominal en un factor de potencia de 1,0	6,5 / 8,0 kW**
Potencia pico	8,125 – 10,0 kVA
Tensión de CA nominal	120/240
Carga de CA nominal (6,5 / 8,0) Corriente a 240 V Corriente a 120 V	27,1 / 33,3 Amperios** 54,2 / 66,7 Amperios**
Frecuencia nominal	60 Hz a 3600 RPM
Fase	Monofásico
Peso de la unidad 6500 8000	75 kg (165 lb) 83 kg (183 lb)
Dimensiones de la unidad	L = 692 mm (27,25") x A = 696 mm (27,4") x Al = 724 mm (28,5")

\*\* Intervalo de temperaturas de funcionamiento: -18 °C (0 °F) a 40 °C (104 °F). Durante el funcionamiento con temperaturas superiores a 25 °C (77 °F), es posible que la potencia disminuya.

\*\* La potencia en vatios máxima está sujeta y limitada por factores como el contenido de BTU del combustible, la altitud, el estado del motor, etc. La potencia máxima disminuye un 3,5 % por cada 1.000 pies (304,8 metros) sobre del nivel del mar y también disminuye un 1 % aproximadamente por cada 6 °C (10 °F) por encima de los 16 °C (60 °F) de temperatura ambiente.

Especificaciones del motor	
Desplazamiento (6,5 / 8,0)	389cc / 420cc
Número de pieza de la bujía	0J00620106
Tipo de bujía	F7TC
Separación de los electrodos de la bujía	0,028-0,031 pulg. (0,70-0,80 mm)
Capacidad del depósito de gasolina	28,4 L (7,5 galones)
Tipo de aceite	Consulte el gráfico en la sección <b>Antes de arrancar el generador.</b>
Capacidad de aceite	1,0 Litross (1,06 qt.)
Tiempo de funcionamiento (50 % de carga) (6,5 / 8,0)	10 horas/9 horas
Batería (si la hubiese)	12 VCC, 10 Amp Hora

## Mantenimiento preventivo

La suciedad o los residuos pueden hacer que el equipo no funcione de manera correcta y provocar daños en este. Limpie el generador a diario o antes de cada uso. Mantenga la zona alrededor y detrás del silenciador sin suciedad de combustible. Revise las ranuras y aberturas del aire de enfriamiento del generador.

**⚠️ ADVERTENCIA** No inserte objetos a través de las ranuras de enfriamiento de aire. El generador puede arrancar en cualquier momento y provocar la muerte, lesiones graves y daños en la unidad.

- Utilice un paño húmedo para limpiar las superficies exteriores.
- Utilice un cepillo de cerdas suaves para retirar la suciedad endurecida, el aceite, etc.
- Utilice una aspiradora para eliminar la suciedad y los residuos sueltos.
- Se puede utilizar aire a baja presión (que no supere los 25 psi) para eliminar la suciedad. Inspeccione las ranuras del aire de refrigeración y las aberturas del generador. Estas aberturas deben mantenerse limpias y sin obstrucciones.

**AVISO:** NO utilice una manguera de jardín para limpiar el generador. El agua podría entrar en el sistema del combustible del motor y causar problemas. Si el agua entrara en el generador a través de las ranuras del aire de refrigeración, parte de esta agua podría quedar retenida en huecos y hendiduras del aislante del bobinado del rotor y del estator. La acumulación de agua y suciedad en los bobinados internos podría disminuir la resistencia del aislante de estos bobinados.

### Mantenimiento del motor

**⚠️ ADVERTENCIA** Arranque accidental. Desconecte los cables de la bujía cuando trabaje en la unidad. De lo contrario, podría provocar la muerte o lesiones graves.

### Recomendaciones sobre el aceite del motor

Todo el aceite debe cumplir con los requisitos mínimos de la Categoría de Servicio SJ, SL del Instituto Americano del Petróleo (API, por sus siglas en inglés), o unos requisitos más exigentes. No utilice aditivos especiales. Seleccione el grado de viscosidad del aceite según la temperatura de funcionamiento prevista (consulte la tabla).

- Con temperaturas superiores a 40° F (4,4° C), utilice SAE 30
- Con temperaturas inferiores a 40 °F (4,4 °C) y hasta 10 °F (-12 °C), utilice 10W-30
- Para todas las temperaturas, utilice aceite sintético 5W-30

Use aceite a base de petróleo para facilitar el rodaje del motor (30 horas) antes de utilizar aceite sintético.

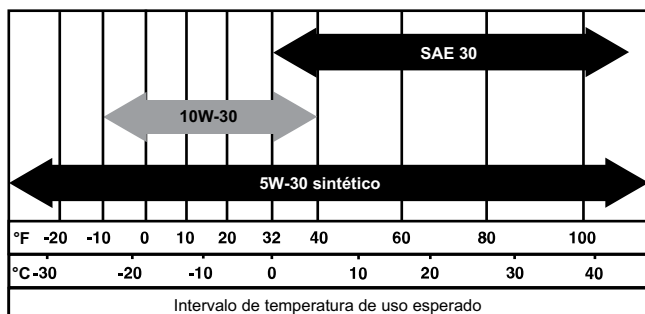

000399

**⚠️ PRECAUCIÓN** Cualquier intento de girar o arrancar el motor antes de haber añadido el tipo y la cantidad de aceite de motor recomendado podría provocar una avería en el motor.

El nivel de aceite se debe verificar antes de cada uso o al menos cada 8 horas de funcionamiento.

1. Coloque el generador sobre una superficie plana.
2. Limpie el área alrededor de la boca de llenado de aceite.
3. Retire la tapa de llenado de aceite y limpie la varilla de medición.

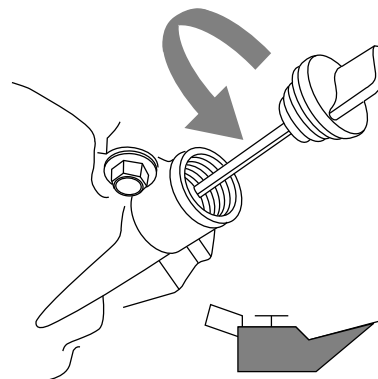

000115

4. Introduzca la varilla en el cuello de llenado de aceite. Compruebe que el nivel de aceite se encuentre dentro del rango operativo seguro tal y como se especifica.

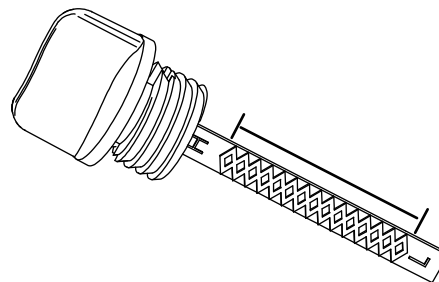

000116

5. Añada el aceite de motor recomendado según sea necesario.
6. Vuelva a colocar la tapa de llenado del aceite y apriétela de manera manual.

**AVISO:** Algunas unidades cuentan con más de un lugar por el que se puede añadir el aceite. En estos casos, solo se necesita utilizar un punto de llenado de aceite.

### Cambio del aceite del motor

**⚠️ ADVERTENCIA** Arranque accidental. Desconecte los cables de la bujía cuando trabaje en la unidad. De lo contrario, podría provocar la muerte o lesiones graves.

Si el generador se utiliza en lugares con mucho polvo o suciedad, o en un clima extremadamente cálido, cambie el aceite con más frecuencia.

**AVISO:** ¡No contamine! Conserve los recursos. Lleve el aceite usado a centros de

recogida.

Cambie el aceite mientras el motor esté caliente tras haber funcionado. Realice los siguientes pasos:

1. Coloque el generador sobre una superficie plana.
2. Desconecte el cable de la bujía y colóquelo donde no pueda hacer contacto con la bujía.
3. Limpie el área alrededor del tapón de drenaje y de la boca de llenado de aceite.
4. Retire la tapa de llenado de aceite y limpie la varilla de nivel.
5. Retire el tapón de drenaje de aceite y drene el aceite completamente en un recipiente adecuado.
6. Vuelva a colocar el tapón de drenaje de aceite y apriételo firmemente.
7. Vierta lentamente el aceite en la boca de llenado hasta alcanzar el nivel adecuado en la varilla (marca entre L y H). NO llene en exceso.
8. Instale la tapa de llenado de aceite y apriete manualmente.
9. Limpie el aceite que pueda haberse derramado.
10. Deshágase del aceite de acuerdo con las regulaciones locales.

### Filtro de aire

El motor no funcionará correctamente y puede sufrir daños si se utiliza con un filtro de aire sucio. Reemplácelo o límpielo más a menudo si utiliza la unidad bajo condiciones de mucha suciedad o polvo.

Para limpiar/reemplazar el filtro de aire:

1. Gire el mando (A) y retire la cubierta del filtro de aire.
2. Límpiela con agua y jabón. Exprima el filtro hasta que quede seco (NO LO RETUERZA) en un paño limpio.
3. Limpie la cubierta del filtro de aire antes de volver a instalarla.

**AVISO:** Para solicitar un nuevo filtro de aire, póngase en contacto con el centro de servicio autorizado más cercano llamando al 1-888-431-6871.

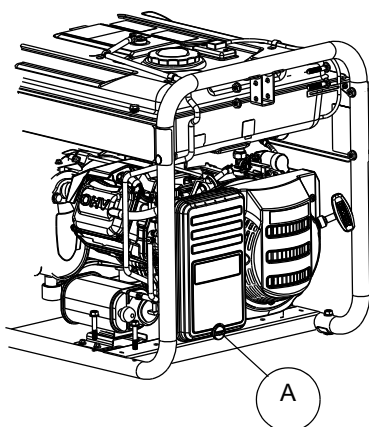

000809

### Mantenimiento de la bujía

Para realizar el mantenimiento a la bujía:

1. Limpie la zona que rodea la bujía.
2. Retire e inspeccione la bujía.
3. Compruebe la separación entre electrodos con un calibre de alambre y configúrela a la medida recomendada de 0,028 - 0,031 pulg. (0,70 - 0,80 mm).

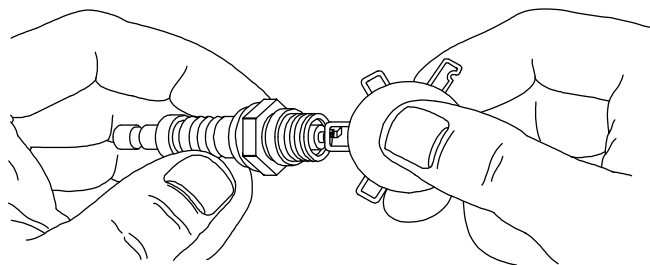

000211

**AVISO:** Cambie la bujía si los electrodos están carbonizados o quemados o si la porcelana está rota. Reemplace la bujía EXCLUSIVAMENTE con otra bujía recomendada. Consulte las especificaciones.

4. Instale la bujía y apriétela manualmente y gírela 3/8 a 1/2 vuelta utilizando la llave para bujías.

### Conexión/Sustitución de la batería (si se incluye)

La batería incluida con el generador se entrega cargada totalmente. Una batería puede perder parte de la carga cuando no se utiliza durante periodos de tiempo prolongados. Si la batería no puede arrancar el motor, conecte el cargador de 12 V incluido en la caja de accesorios (Consulte el apartado Cargar la batería).

**IMPORTANTE:** EL GENERADOR EN FUNCIONAMIENTO NO CARGA LA BATERÍA.

**⚠ ADVERTENCIA** Arranque accidental. Desconecte el cable negativo de la batería y, a continuación, el cable positivo cuando trabaje con la unidad. De lo contrario, podría provocar la muerte o lesiones graves.

1. Desconecte el borne negativo (-) de la batería PRIMERO (A).
2. Desconecte el borne positivo (+) de la batería SEGUNDO (B).

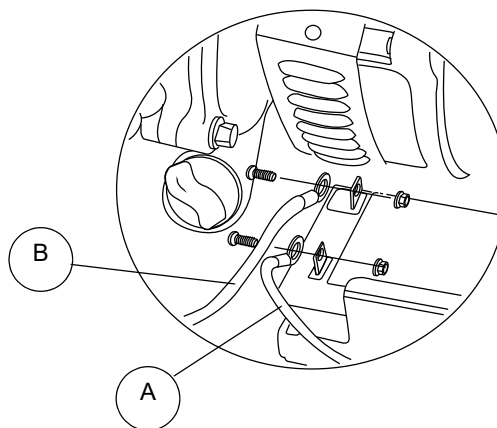

000224

3. Instale la nueva batería. Instale el soporte de sujeción de la batería y apriételo.
4. Conecte el borne positivo (+) de la batería (B) PRIMERO (B). Coloque la funda de goma en los tornillos de conexión.
5. Conecte el borne negativo (-) de la batería (A) SEGUNDO (A).
6. Coloque la funda de goma en los tornillos de conexión.

## Holgura de la válvula

**IMPORTANTE:** Si no se siente cómodo realizando este procedimiento o no dispone de las herramientas adecuadas, lleve el generador al centro de servicio más cercano para que le ajusten la holgura de la válvula.

Compruebe la holgura de la válvula después de las 50 primeras horas de funcionamiento. Ajustela según sea necesario.

### 6500/8000

- Admisión —  $0,09 \pm 0,02$  mm (frío), ( $0,004'' \pm 0,001$  pulgadas)
- Escape —  $0,14 \pm 0,02$  mm (frío), ( $0,006'' \pm 0,001$  pulgadas)

## Inspección del filtro del dispositivo antichispas

**⚠ ADVERTENCIA** Superficies calientes. No toque superficies calientes mientras esté utilizando la máquina. Mantenga la máquina lejos de combustibles durante su uso. Las superficies calientes pueden ocasionar quemaduras graves o incendios.

1. Afloje la abrazadera (A) y retire el tornillo.
2. Revise la pantalla (B) y sustitúyala si está desgastada, perforada o dañada de alguna manera. Si la pantalla no está dañada, límpiela con un disolvente comercial.
3. Sustituya la pantalla del supresor de chispas (C) y el cono (B). Fíjela con la abrazadera y el tornillo.

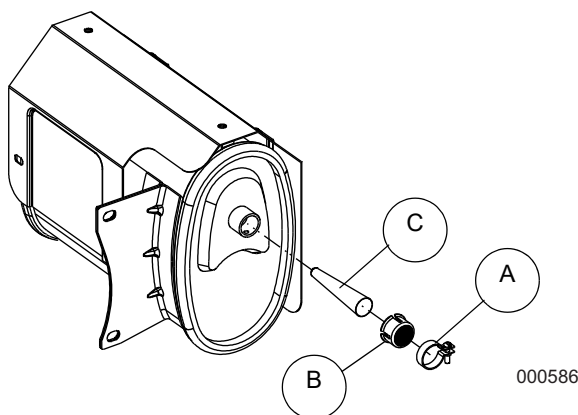

## Almacenamiento

### General

Se recomienda arrancar el generador una vez cada 30 días, y debería funcionar durante 30 minutos. Si no puede hacerlo, consulte la siguiente lista para preparar la unidad para su almacenamiento.

- NO coloque una cubierta de almacenamiento en un generador caliente. Espere a que el generador se enfríe completamente antes de almacenarlo.
- NO guarde combustible de una temporada a otra a menos que se trate de un modo adecuado.
- Sustituya el contenedor de combustible si está oxidado. El óxido en el combustible puede provocar problemas en el sistema de combustible.
- Cubra la unidad con una cubierta protectora adecuada, resistente a la humedad.

- Guarde la unidad en un área limpia y seca.
- Guarde siempre el generador y el combustible lejos de fuentes de calor e ignición.

## Preparación del sistema de combustible/motor para su almacenamiento

El combustible puede echarse a perder y dañar los componentes del sistema de combustible si se almacena durante más de 30 días. Para mantener el combustible en buen estado, utilice un estabilizante.

Si se añade estabilizador de combustible al sistema de combustible, prepare y ponga en marcha el motor para su almacenamiento durante un largo período. Deje que el motor funcione durante 10-15 minutos para que el estabilizador circule por todo el sistema. El combustible preparado adecuadamente puede almacenarse hasta 24 meses.

**⚠ AVISO:** Si el combustible no se ha tratado con un estabilizador de combustible, debe drenarse en un contenedor aprobado para tal fin. Deje que el motor funcione hasta que se detenga por la falta de combustible. Para mantener el combustible en buen estado, se recomienda añadir estabilizante de combustible en el recipiente de almacenamiento.

1. Cambie el aceite del motor.
2. Quite la bujía.
3. Vierta una cucharada (5-10cc) de aceite de motor limpio o pulverice con un agente protector adecuado en el cilindro.

**⚠ ADVERTENCIA** Pérdida de la visión. Es obligatorio llevar protección ocular para evitar las salpicaduras procedentes de la cavidad de la bujía al girar el motor. De lo contrario, se puede provocar la pérdida de la visión.

4. Tire del arranque manual varias veces para distribuir el aceite en el cilindro.
5. Vuelva a instalar la bujía.
6. Tire lentamente del arranque manual hasta sentir resistencia. Esto cerrará las válvulas para que la humedad no pueda entrar en el cilindro del motor. Suelte suavemente el arranque manual.

## Cambio de aceite

Cambie el aceite del motor antes de guardarlo. Consulte la subsección [Cambio del aceite del motor](#).

## Solución de problemas

PROBLEMA	CAUSA	SOLUCIÓN
El motor funciona, pero la salida de CA no está disponible.	<ol style="list-style-type: none"> <li>1. El disyuntor está ABIERTO.</li> <li>2. Conexión deficiente o cable defectuoso.</li> <li>3. El dispositivo conectado está averiado.</li> <li>4. Fallo en el generador.</li> <li>5. La toma de corriente ICFT está ABIERTA (si hubiera).</li> </ol>	<ol style="list-style-type: none"> <li>1. Restablezca el disyuntor.</li> <li>2. Revise y repare.</li> <li>3. Conecte otro dispositivo que esté en buen estado.</li> <li>4. Póngase en contacto con el servicio técnico autorizado independiente.</li> <li>5. Corrija el circuito de tierra y pulse el botón de reinicio en la toma de corriente ICFT (si hubiera).</li> </ol>
El motor funciona bien sin carga pero se detiene cuando se le agrega carga.	<ol style="list-style-type: none"> <li>1. Cortocircuito en una carga conectada.</li> <li>2. El generador está sobrecargado.</li> <li>3. La velocidad del motor es demasiado lenta.</li> <li>4. Cortocircuito en el generador.</li> <li>5. Filtro del combustible sucio.</li> </ol>	<ol style="list-style-type: none"> <li>1. Desconecte la carga eléctrica en cortocircuito.</li> <li>2. Consulte <b>Conozca los límites del generador</b>.</li> <li>3. Póngase en contacto con el servicio técnico autorizado independiente.</li> <li>4. Póngase en contacto con el servicio técnico autorizado independiente.</li> <li>5. Sustituya el filtro del combustible.</li> </ol>
El motor no arranca o arranca y funciona con dificultad.	<ol style="list-style-type: none"> <li>1. La válvula de cierre de combustible está en posición OFF (Parada).</li> <li>2. Filtro de aire sucio.</li> <li>3. Sin combustible.</li> <li>4. Combustible deteriorado.</li> <li>5. El cable de la bujía no está conectado a la bujía.</li> <li>6. Bujía averiada.</li> <li>7. Agua en el combustible.</li> <li>8. Exceso de cebado.</li> <li>9. Nivel de aceite bajo.</li> <li>10. Mezcla de combustible excesivamente rica.</li> <li>11. Válvula de admisión atascada en posición abierta o cerrada.</li> <li>12. El motor perdió compresión.</li> <li>13. Filtro del combustible sucio.</li> </ol>	<ol style="list-style-type: none"> <li>1. Gire la válvula de cierre de combustible a la posición ON (Abierta).</li> <li>2. Limpie o sustituya el filtro de aire.</li> <li>3. Llene el depósito de combustible.</li> <li>4. Vacíe el depósito de combustible y llénelo con combustible nuevo.</li> <li>5. Conecte el cable a la bujía.</li> <li>6. Sustituya la bujía.</li> <li>7. Vacíe el depósito de combustible y llénelo con combustible nuevo.</li> <li>8. Coloque la palanca del cebador en la posición sin cebado.</li> <li>9. Llene el cárter hasta el nivel correcto.</li> <li>10. Póngase en contacto con el servicio técnico autorizado independiente.</li> <li>11. Póngase en contacto con el servicio técnico autorizado independiente.</li> <li>12. Póngase en contacto con el servicio técnico autorizado independiente.</li> <li>13. Sustituya el filtro del combustible.</li> </ol>
El motor se apaga durante el funcionamiento.	<ol style="list-style-type: none"> <li>1. Sin combustible.</li> <li>2. Nivel de aceite bajo.</li> <li>3. Fallo en el motor.</li> <li>4. Apagado de CO PROTECT debido a la acumulación de monóxido de carbono si parpadea una luz ROJA en la placa del panel lateral.</li> <li>5. Apagado de CO PROTECT debido a fallo en el sistema si parpadea una luz AMARILLA en la placa del panel lateral.</li> </ol>	<ol style="list-style-type: none"> <li>1. Llene el depósito de combustible.</li> <li>2. Llene el cárter hasta el nivel correcto.</li> <li>3. Póngase en contacto con el servicio técnico autorizado independiente.</li> <li>4. Siga las instrucciones de seguridad y vuelva a colocar el generador en un área exterior y abierta y alejada de ventanas, puertas y ventilaciones.</li> <li>5. Arranque para confirmar que la luz AMARILLA parpadea cuando/si el generador se apaga. Si CO PROTECT continúa fallando y se apaga, póngase en contacto con un el servicio técnico autorizado independiente.</li> </ol>



PROBLEMA	CAUSA	SOLUCIÓN
Falta potencia en el motor.	<ol style="list-style-type: none"> <li>1. La carga es demasiado alta.</li> <li>2. Filtro de aire sucio.</li> <li>3. El motor necesita mantenimiento.</li> <li>4. El cebador está parcialmente cerrado.</li> <li>5. Filtro del combustible sucio.</li> <li>6. Dispositivo antichispas obstruido.</li> </ol>	<ol style="list-style-type: none"> <li>1. Reduzca la carga (consulte <b>Conozca los límites del generador</b>).</li> <li>2. Limpie o sustituya el filtro de aire.</li> <li>3. Póngase en contacto con el servicio técnico autorizado independiente.</li> <li>4. Coloque la palanca del cebador en la posición sin cebado.</li> <li>5. Sustituya el filtro del combustible.</li> <li>6. Limpie el dispositivo antichispas.</li> </ol>
El motor aumenta la tensión o se atasca.	<ol style="list-style-type: none"> <li>1. El cebador se ha abierto demasiado pronto.</li> <li>2. El carburador funciona con una mezcla demasiado rica o demasiado pobre.</li> <li>3. Filtro del combustible sucio.</li> </ol>	<ol style="list-style-type: none"> <li>1. Coloque el cebador en la posición intermedia hasta que el motor funcione suavemente.</li> <li>2. Póngase en contacto con el servicio técnico autorizado independiente.</li> <li>3. Sustituya el filtro del combustible.</li> </ol>
El motor arranca y se apaga inmediatamente.	<ol style="list-style-type: none"> <li>1. Apagado de CO PROTECT debido a la acumulación de monóxido de carbono si parpadea una luz ROJA en la placa del panel lateral.</li> <li>2. Apagado de CO PROTECT debido a fallo en el sistema si parpadea una luz AMARILLA en la placa del panel lateral.</li> </ol>	<ol style="list-style-type: none"> <li>1. Siga las instrucciones de seguridad y vuelva a colocar el generador en un área exterior y abierta y alejada de ventanas, puertas y ventilaciones.</li> <li>2. Arranque para confirmar que la luz AMARILLA parpadea cuando/si el generador se apaga. Si CO PROTECT continúa fallando y se apaga, póngase en contacto con un el servicio técnico autorizado independiente.</li> </ol>

**Esta página se ha dejado en blanco intencionadamente.**

**Esta página se ha dejado en blanco intencionadamente.**

DEWALT® es una marca registrada de DEWALT Industrial Tool Co., y se usa bajo licencia.  
La combinación de colores amarillo/negro es una marca comercial de las herramientas eléctricas y accesorios DEWALT.

N.º de pieza 10000033366 Mod. D 11/09/2019  
©2019 DEWALT  
Todos los derechos reservados  
Las especificaciones están sujetas a cambios sin previo aviso.  
No se permite la reproducción de ninguna forma sin el  
consentimiento previo por escrito de DEWALT

Producto fabricado por:  
Generac Power Systems, Inc.  
S45 W29290 Hwy. 59  
Waukesha, WI 53189

*Si vous avez des questions ou des commentaires, n'hésitez pas à nous contacter.*

**1-888-431-6871 • [dewalt.com](http://dewalt.com)**

## MANUEL D'INSTRUCTIONS

# DEWALT®

Générateur DXGNR6500  
DXGNR8000



**Pour réduire le risque de blessures, lisez ces instructions avant d'utiliser le produit et respectez-les à la lettre lors de son utilisation.**

---

 **AVERTISSEMENT**

**CANCER ET EFFET NOCIF SUR  
LA REPRODUCTION**

[www.P65Warnings.ca.gov](http://www.P65Warnings.ca.gov). (000393a)

---



---

<b>Sécurité</b> .....	<b>2</b>
Consignes de sécurité et signification des symboles .....	2
Consignes de sécurité .....	2
Accessoires .....	5
Informations relatives à l'entretien .....	5
Réparations .....	5
Remplacement gratuit des étiquettes de mise en garde .....	6
<b>Assemblage</b> .....	<b>7</b>
Déballage .....	7
Installation des jeux d'accessoires .....	7
Branchement et remplacement de la batterie .....	8
Informations relatives aux émissions .....	8
<b>Fonctionnement</b> .....	<b>9</b>
Connaître son générateur .....	9
Fiches de raccordement .....	10
CO PROTECT .....	11
Utilisation du générateur .....	12
Connaître les limites de son générateur .....	13
Guide de référence de la puissance requise .....	13
Avant de démarrer le générateur .....	14
Démarrage des moteurs à démarrage manuel .....	15
Démarrage des moteurs à démarrage électrique .....	16
Démarrage manuel .....	16
Arrêt du générateur .....	16
Système d'arrêt en cas de faible niveau d'huile .....	16
Chargement de la batterie (appareils à démarrage électrique uniquement) .....	16
<b>Maintenance</b> .....	<b>18</b>
Recommandations de maintenance .....	18
Calendrier de maintenance .....	18
Caractéristiques techniques du produit .....	18
Maintenance préventive .....	18
Maintenance du moteur .....	19
Branchement et remplacement de la batterie (le cas échéant) .....	20
Jeu de soupapes .....	21
Inspection de l'écran du pare-étincelles .....	21
Entreposage .....	21
Dépannage .....	22

# Sécurité

## Consignes de sécurité et signification des symboles

<b>⚠ DANGER</b>	
<p>L'utilisation d'une génératrice à l'intérieur PEUT CAUSER LA MORT EN QUELQUES MINUTES.</p> <p>L'échappement de la génératrice contient du monoxyde de carbone. C'est un poison qui est invisible et inodore.</p>	
<p><b>NE JAMAIS</b> utiliser à l'intérieur d'une maison ou d'un garage, <b>MÊME</b> SI les portes ou les fenêtres sont ouvertes.</p>	<p>Utiliser uniquement À L'EXTÉRIEUR et très loin des fenêtres, portes et événements.</p>

000657

Ce Manuel d'instructions contient des informations importantes dont vous devez disposer afin d'utiliser votre générateur de façon appropriée, sécuritaire et performante. Tous les opérateurs, utilisateurs et propriétaires de ce générateur doivent avoir lu et compris l'ensemble des instructions avant de l'utiliser. Conservez ces instructions pour référence ultérieure.

Pour vous aider à identifier les informations importantes afin d'ASSURER VOTRE SÉCURITÉ et d'ÉVITER TOUT PROBLÈME D'ÉQUIPEMENT, nous employons les symboles ci-dessous.

**⚠ DANGER** Indique une situation de danger immédiat qui, si elle n'est pas évitée, entraînera des blessures graves, voire mortelles.

**⚠ AVERTISSEMENT** Indique une situation de danger potentiel qui, si elle n'est pas évitée, peut entraîner des blessures graves, voire mortelles.

**⚠ ATTENTION** Indique une situation de danger potentiel qui, si elle n'est pas évitée, peut entraîner des blessures de gravité mineure ou modérée.

**AVIS:** Indique une pratique ne représentant aucun risque de blessures mais qui, si elle n'est pas évitée, peut entraîner des dégâts matériels.

## Consignes de sécurité

SILENCIEUX PARE-ÉTINCELLES
<p>Certains États et juridictions exigent que les équipements motorisés soient équipés d'un silencieux pare-étincelles. Selon le modèle du générateur, il peut ou non être équipé d'un silencieux pare-étincelles. Si un silencieux pare-étincelles est obligatoire dans votre région et que le silencieux de votre générateur n'est pas un silencieux pare-étincelles, contactez votre concessionnaire local pour obtenir des instructions d'installation rétroactive.</p>

### PARE-ÉTINCELLES

Si le produit doit être utilisé à proximité de matériaux inflammables, tels que des cultures agricoles, forêts, broussailles, herbe ou d'autres articles similaires, un pare-étincelles approuvé doit être installé et est légalement requis dans l'État de Californie. Les lois de la Californie exigeant un pare-étincelles sont les sections 13005(b), 4442 et 4443. Les pare-étincelles sont également obligatoires sur certains sites du Service des forêts des États-Unis et peuvent également être légalement obligatoires en vertu d'autres lois et ordonnances. Un pare-étincelles approuvé est fourni et est également disponible chez nos concessionnaires ou peut être commandé chez DEWALT Industrial Tool Co, 701 East Joppa Road, Baltimore, MD 21286. 1-888-431-6871.

### SYSTÈME DE CONTRÔLE DES ÉMISSIONS DE GAZ D'ÉCHAPPEMENT

Le système de contrôle des émissions de gaz d'échappement de ce générateur est conforme aux normes établies par l'Agence pour la qualité de l'air de l'État de Californie (CARB) et l'Agence américaine de protection de l'environnement (US EPA). Le fabricant du moteur fournit des garanties relatives à ce système de contrôle des émissions de gaz d'échappement. Reportez-vous à la documentation du moteur pour prendre connaissance des informations de garantie.

### ⚠ AVERTISSEMENT

Les fumées d'échappement du moteur de ce produit contiennent des produits chimiques connus par l'État de Californie pour causer le cancer, des anomalies congénitales ou des troubles de l'appareil reproducteur.

## RISQUE D'ASPHYXIE.

**⚠ DANGER** N'UTILISEZ PAS CE GÉNÉRATEUR DANS UN ESPACE CLOS. LES FUMÉES D'ÉCHAPPEMENT PEUVENT CONTENIR DU MONOXYDE DE CARBONE, GAZ MORTEL. UNE EXPOSITION AU MONOXYDE DE CARBONE PEUT ENTRAÎNER UNE INTOXICATION, DES MAUX DE TÊTE, DES NAUSÉES, DE GRAVES MALADIES OU UN DÉCÈS.

**⚠ DANGER** SI VOUS COMMENCEZ À VOUS SENTIR MAL, OU FAIBLE, OU À AVOIR DES VERTIGES APRÈS AVOIR FAIT FONCTIONNER LE GÉNÉRATEUR, SORTEZ IMMÉDIATEMENT À L'AIR LIBRE. CONSULTEZ UN MÉDECIN, CAR IL SE PEUT QUE VOUS SOYEZ VICTIME D'UNE INTOXICATION AU MONOXYDE DE CARBONE.

**⚠ DANGER** NE JAMAIS FAIRE FONCTIONNER UNE GÉNÉRATRICE À L'INTÉRIEUR OU DANS UN ENDROIT PARTIELLEMENT FERMÉ, TEL QU'UN GARAGE.

**⚠ DANGER** UTILISEZ TOUJOURS LE GÉNÉRATEUR EN EXTÉRIEUR, À L'ÉCART DES FENÊTRES, PORTES, BOUCHES D'AÉRATION ET VIDES SANITAIRES, ET DANS UNE ZONE DISPOSANT D'UNE VENTILATION ADÉQUATE EMPÊCHANT TOUTE ACCUMULATION DE GAZ D'ÉCHAPPEMENT MORTELS.

**⚠ DANGER** L'UTILISATION D'UN VENTILATEUR OU L'OUVERTURE D'UNE PORTE NE SONT PAS DES SOLUTIONS PERMETTANT D'ASSURER UNE VENTILATION SUFFISANTE.

**⚠ DANGER** ORIENTEZ LE SILENCIEUX D'ÉCHAPPEMENT À L'ÉCART DES PERSONNES ET DES BÂTIMENTS OCCUPÉS.

## RISQUE D'ÉLECTROCUTION OU DE CHOC ÉLECTRIQUE

**⚠ DANGER** CE GÉNÉRATEUR PRODUIT DU COURANT ÉLECTRIQUE. PAR CONSÉQUENT, UN CERTAIN NOMBRE DE CONSIGNES DE SÉCURITÉ DOIVENT ÊTRE RESPECTÉES. UNE UTILISATION INAPPROPRIÉE DE CE GÉNÉRATEUR PEUT ENTRAÎNER UNE ÉLECTROCUTION, DES BLESSURES OU UN DÉCÈS. N'UTILISEZ PAS, N'ENTRETENEZ PAS ET NE RÉPAREZ PAS CE GÉNÉRATEUR À MOINS D'ÊTRE DÛMENT QUALIFIÉ POUR LE FAIRE.

**⚠ DANGER** CE GÉNÉRATEUR EST CONÇU POUR ÊTRE UTILISÉ DANS UN ENVIRONNEMENT SEC ET EN EXTÉRIEUR UNIQUEMENT. N'UTILISEZ JAMAIS CE GÉNÉRATEUR EN INTÉRIEUR. N'UTILISEZ JAMAIS CE GÉNÉRATEUR EN PRÉSENCE DE PLUIE, DE NEIGE, DE NEIGE FONDUE OU DE CONDITIONS GÉNÉRALEMENT HUMIDES. UNE ÉLECTROCUTION PEUT ENTRAÎNER DES DÉGÂTS MATÉRIELS, DES BLESSURES OU UN DÉCÈS.

**⚠ DANGER** SI CE GÉNÉRATEUR EST RACCORDÉ À UN BÂTIMENT, LOGEMENT OU COMMERCE, OU À TOUT AUTRE CIRCUIT ÉLECTRIQUE NORMALEMENT ALIMENTÉ PAR LE RÉSEAU PUBLIC, VOUS DEVEZ PRENDRE LES MESURES NÉCESSAIRES POUR VOUS ASSURER QUE LA SORTIE DU GÉNÉRATEUR ET LA SOURCE D'ALIMENTATION SECTEUR SONT CORRECTEMENT ISOLÉES. POUR CE FAIRE, IL CONVIENT GÉNÉRALEMENT D'UTILISER UN COMMUTATEUR DE TRANSFERT ADÉQUATEMENT INSTALLÉ. L'ABSENCE D'ISOLATION DE LA SOURCE D'ALIMENTATION SECTEUR ET DES CIRCUITS ÉLECTRIQUES DU GÉNÉRATEUR ENDOMMAGERA L'APPAREIL ET PEUT CAUSER DES BLESSURES, VOIRE DES DÉCÈS, PARMI LE PERSONNEL TRAVAILLANT SUR LE RÉSEAU PUBLIC EN RAISON DU RETOUR DE COURANT.

**⚠ DANGER** POUR ÉVITER TOUT RETOUR DE COURANT DANS LES CIRCUITS DU RÉSEAU PUBLIC, IL EST IMPÉRATIF D'ISOLER LE CIRCUIT ÉLECTRIQUE DU BÂTIMENT AUQUEL LE GÉNÉRATEUR EST RACCORDÉ. AVANT DE RACCORDER LE GÉNÉRATEUR AU CIRCUIT ÉLECTRIQUE D'UN BÂTIMENT, COUPEZ L'INTERRUPTEUR PRINCIPAL. AVANT D'ÉTABLIR DES RACCORDEMENTS PERMANENTS, IL CONVIENT D'INSTALLER UN COMMUTATEUR DE TRANSFERT BIDIRECTIONNEL. POUR ÉVITER

TOUTE ÉLECTROCUTION ET TOUT DÉGÂT MATÉRIEL, LE RACCORDEMENT DU GÉNÉRATEUR AU CIRCUIT ÉLECTRIQUE DU BÂTIMENT DOIT ÊTRE EFFECTUÉ PAR UN ÉLECTRICIEN DÛMENT QUALIFIÉ. LE DROIT DE CALIFORNIE IMPOSE QUE LE CIRCUIT ÉLECTRIQUE D'UN BÂTIMENT SOIT ISOLÉ AVANT D'Y RACCORDER UN GÉNÉRATEUR. UN RACCORDEMENT TEMPORAIRE EST DÉCONSEILLÉ EN RAISON DU RETOUR DE COURANT.

VEILLEZ À TOUJOURS VOUS CONFORMER AUX CODES ET RÉGLEMENTATIONS LOCAUX APPLICABLES À L'INSTALLATION DE TOUT PRODUIT LIÉ À CE GÉNÉRATEUR.

1. NFPA 70 - Code électrique national des États-Unis
2. NFPA 37 - Norme d'installation et d'utilisation des moteurs à combustion fixes
3. Guide de câblage en milieu agricole pour les Systèmes électriques agricoles de secours

**⚠ DANGER** NE MODIFIEZ PAS VOTRE GÉNÉRATEUR ET NE L'UTILISEZ PAS DE FAÇON INADÉQUATE. TOUTE UTILISATION NON CONFORME DU GÉNÉRATEUR PEUT ENTRAÎNER DES DÉGÂTS MATÉRIELS, DES BLESSURES OU UN DÉCÈS PAR ÉLECTROCUTION.

**⚠ DANGER** NE TOUCHEZ JAMAIS UNE PRISE OU UN FIL NU. CELA POURRAIT ENTRAÎNER UNE ÉLECTROCUTION OU UN CHOC ÉLECTRIQUE.

## RISQUE D'INCENDIE OU D'EXPLOSION

**⚠ AVERTISSEMENT** VEILLEZ TOUJOURS À LAISSER UN ESPACE D'AU MOINS 6 PIEDS (1,83 MÈTRES) DE TOUTS LES CÔTÉS DU GÉNÉRATEUR LORSQU'IL EST EN FONCTIONNEMENT. LE NON-RESPECT DE CE DÉGAGEMENT PEUT ENDOMMAGER VOTRE GÉNÉRATEUR ET PROVOQUER UN INCENDIE.

**⚠ AVERTISSEMENT** L'ESSENCE EST HAUTEMENT INFLAMMABLE ET SES VAPEURS SONT EXPLOSIBLES. UNE MANIPULATION INADÉQUATE DE L'ESSENCE PEUT ENTRAÎNER UN INCENDIE OU UNE EXPLOSION. NE FUMEZ PAS À MOINS DE 50 PIEDS (15,24 MÈTRES) DU GÉNÉRATEUR.

**⚠ AVERTISSEMENT** NE FAITES JAMAIS LE PLEIN DE CARBURANT LORSQUE LE GÉNÉRATEUR EST CHAUD. NE FAITES JAMAIS LE PLEIN DE CARBURANT LORSQUE LE GÉNÉRATEUR EST EN FONCTIONNEMENT. TOUT DÉVERSEMENT D'ESSENCE SUR LE MOTEUR OU LE GÉNÉRATEUR PEUT ENTRAÎNER UN INCENDIE OU UNE EXPLOSION. LAISSER TOUJOURS LE GÉNÉRATEUR REFROIDIR AVANT DE FAIRE LE PLEIN DE CARBURANT.

**AVERTISSEMENT** N'ENTREPOSEZ PAS CE GÉNÉRATEUR DANS UN LIEU DANS LEQUEL DES VAPEURS D'ESSENCE POURRAIENT ENTRER EN CONTACT AVEC DES ÉTINCELLES, UNE VEILLEUSE OU UNE FLAMME NUE. TOUT ENTREPOSAGE INADÉQUAT DE CE GÉNÉRATEUR PEUT ENTRAÎNER UN INCENDIE OU UNE EXPLOSION.

**AVERTISSEMENT** INSPECTEZ RÉGULIÈREMENT LE PARE-ÉTINCELLES. DES PARE-ÉTINCELLES SONT NÉCESSAIRES DANS CERTAINES ZONES POUR RÉDUIRE LE RISQUE D'INCENDIE DÙ À DES ÉTINCELLES ÉMISES PAR LE SYSTÈME D'ÉCHAPPEMENT.

**AVERTISSEMENT** NE FAITES PAS FONCTIONNER CE GÉNÉRATEUR À UNE TEMPÉRATURE AMBIANTE SUPÉRIEURE À 104 °F (40 °C).

**AVERTISSEMENT** NE DÉPASSEZ PAS LA CAPACITÉ NOMINALE DU GÉNÉRATEUR. LES CHARGES ÉLECTRIQUES À CHAQUE PRISE DOIVENT ÊTRE ADDITIONNÉES AFIN DE CALCULER LA CHARGE ÉLECTRIQUE TOTALE. LA CHARGE TOTALE NE DOIT PAS DÉPASSER LA CAPACITÉ NOMINALE DU GÉNÉRATEUR. SI L'APPAREIL ALIMENTÉ NE COMPORTE AUCUNE INDICATION DE PUISSANCE, MAIS COMPORTE UNE INDICATION D'INTENSITÉ, SA PUISSANCE PEUT ÊTRE CALCULÉE EN MULTIPLIANT SON INTENSITÉ PAR SA TENSION (WATTS = AMPÈRES X VOLTS).

## CONSIGNES GÉNÉRALES DE SÉCURITÉ

Respectez toujours les codes électriques nationaux et locaux relatifs aux générateurs. Ces codes nationaux et locaux priment sur les consignes ou informations fournies dans ce Manuel d'utilisation.

**AVERTISSEMENT** RÉFÉREZ-VOUS AUX CODES ÉLECTRIQUES NATIONAUX ET LOCAUX POUR CONNAÎTRE LES EXIGENCES DE MISE À LA TERRE, CAR CELLES-CI PEUVENT VARIER SELON L'APPLICATION. LE GÉNÉRATEUR EST MIS À LA TERRE DE L'INTÉRIEUR, DU NEUTRE AU CHÂSSIS. LORSQUE L'APPLICATION REQUIERT UNE MISE À LA TERRE EXTÉRIEURE, LE GÉNÉRATEUR DOIT ÊTRE SOLIDEMENT RACCORDÉ À UNE PRISE DE TERRE. IL CONVIENT POUR CE FAIRE D'UTILISER COMME CONDUCTEUR UN CÂBLE EN CUIVRE NON ÉPISSÉ PLEINE LONGUEUR DE 6 AWG MINIMUM.

- Lors du déplacement ou du transport de ce générateur, prenez des précautions adéquates pour éviter tout déversement de carburant. En outre, faites preuve de bon sens lors du levage de ce générateur. Ce générateur doit être soulevé par un nombre de personnes adéquat en employant des méthodes de levage adéquates.

- Ne couvrez pas le générateur lorsqu'il est en fonctionnement, ni immédiatement après son arrêt. Laissez toujours au générateur le temps de refroidir avant de le couvrir.
- N'utilisez pas ce générateur s'il n'est pas en bon état mécanique et électrique.
- Tenez toujours vos mains, vos membres, vos cheveux et vos vêtements à l'écart des pièces rotatives du générateur.
- Ne démarrez pas ce générateur lorsque les appareils qui y sont raccordés sont allumés. Assurez-vous toujours qu'aucun appareil n'est allumé ou raccordé au générateur avant de le démarrer.
- Les générateurs utilisés sur des sites professionnels ou des chantiers doivent parfois être équipés de prises DDPT (disjoncteur différentiel de fuite à la terre).
- Utilisez exclusivement des rallonges en bon état et assurez-vous que le calibre des fils de chaque rallonge est suffisant pour acheminer en toute sécurité le courant de surtension vers la prise à laquelle la rallonge est branchée.
- Ne manipulez jamais des rallonges ou des circuits électriques les pieds dans l'eau ou debout dans une zone humide.

## RISQUE DE BLESSURES

**AVERTISSEMENT** TENEZ VOS MAINS, VOS MEMBRES, VOS CHEVEUX ET VOS VÊTEMENTS À L'ÉCART DES PIÈCES CHAUDES DU GÉNÉRATEUR PENDANT ET APRÈS SON FONCTIONNEMENT. LE SYSTÈME D'ÉCHAPPEMENT ET LE GÉNÉRATEUR EN GÉNÉRAL PEUVENT RESTER TRÈS CHAUDS MÊME APRÈS L'ARRÊT DE L'APPAREIL.

**AVERTISSEMENT** NE MODIFIEZ PAS LE RÉGIME MOTEUR. LE GÉNÉRATEUR TOURNE À UN RÉGIME NORMAL DE 3 600 RPM. TOUTE AUGMENTATION DU RÉGIME AU-DELÀ DE SA VALEUR NOMINALE DE 3 600 RPM AUGMENTE LES RISQUES DE BLESSURES DUES AUX CONTRAINTES EXERCÉES SUR LES PIÈCES EN ROTATION. TOUT FONCTIONNEMENT À UN RÉGIME INFÉRIEUR À LA VALEUR NOMINALE DE 3 600 RPM AUGMENTE LES RISQUES D'ENDOMMAGER LE GÉNÉRATEUR OU LES APPAREILS ALIMENTÉS EN RAISON D'UNE FAIBLE TENSION DE SORTIE.

**ATTENTION** DOMMAGES MATÉRIELS. NE PAS ALIMENTER DES APPAREILS ÉLECTRONIQUES SENSIBLES (ORDINATEURS, TÉLÉVISEURS, FOURS À MICRO-ONDES...) LORSQUE LA COMMANDE DE RALENTI EST ACTIVÉE (SUR CERTAINS MODÈLES). LA MARCHÉ DU MOTEUR À BAS RÉGIME PRODUIT DES TENSIONS ET FRÉQUENCES INFÉRIEURES ET PEUT ENDOMMAGER LES APPAREILS ÉLECTRONIQUES.

## CONSIGNES DE SÉCURITÉ LIÉES AUX BATTERIES

**AVERTISSEMENT** LES BATTERIES D'ENTREPOSAGE PRODUISENT ET DÉGAGENT DE L'HYDROGÈNE, GAZ EXPLOSIBLE, DURANT LEUR CHARGE. LA MOINDRE ÉTINCELLE, FLAMME OU CENDRE INCANDESCENTE PEUT ENFLAMMER CE GAZ ET AINSI PROVOQUER UNE GRAVE EXPLOSION, SUSCEPTIBLE DE CAUSER LA CÉCITÉ OU DE GRAVES BLESSURES. PORTEZ TOUJOURS UNE PROTECTION OCULAIRE, UN TABLIER EN CAOUTCHOUC ET DES GANTS EN CAOUTCHOUC LORSQUE VOUS TRAVAILLEZ AUTOUR D'UNE BATTERIE OU EFFECTUEZ L'ENTRETIEN D'UNE BATTERIE. LE LIQUIDE DE BATTERIE EST UN ACIDE SULFURIQUE HAUTEMENT CAUSTIQUE QUI PEUT PROVOQUER DE GRAVES BRÛLURES. DÉBRANCHEZ TOUJOURS LE CÂBLE DE BATTERIE NÉGATIF (-) DE LA BATTERIE AVANT DE PROCÉDER À SON ENTRETIEN OU À CELUI DE TOUT COMPOSANT ÉLECTRIQUE DU MOTEUR OU D GÉNÉRATEUR.

## PROTECTION DE L'ENVIRONNEMENT

**ATTENTION** INSPECTEZ RÉGULIÈREMENT LE SYSTÈME D'ÉCHAPPEMENT POUR VOUS ASSURER DE SON BON FONCTIONNEMENT. LES SYSTÈMES D'ÉCHAPPEMENT QUI FUIENT PRODUISENT UN BRUIT PLUS ÉLEVÉ.

**ATTENTION** DIRIGEZ LES CÔTÉS « BRUYANTS » DU GÉNÉRATEUR VERS DES ESPACES OUVERTS AFIN D'ÉVITER LA RÉVERBÉRATION ET AINSI L'AMPLIFICATION DU SON PAR DES MURS OU BÂTIMENTS.

**AVIS:** NE VIDANGEZ ET NE JETEZ JAMAIS L'HUILE MOTEUR DANS LA TERRE, NI DANS LES SYSTÈMES DOMESTIQUES DE TRAITEMENT DES EAUX USÉES.

## LEVAGE OU SUSPENSION DU GÉNÉRATEUR

**AVERTISSEMENT** Utilisez toujours des câbles, des chaînes ou des sangles capables de supporter une charge nominale d'au moins 2 000 lb (907 kg) pour soulever ou suspendre le générateur.

**AVERTISSEMENT** N'utilisez jamais le générateur en suspension. Cela pourrait causer des dégâts matériels et des blessures graves, voire mortelles.

**AVERTISSEMENT** Assurez-vous que toutes les fixations sont bien serrées au niveau du châssis et du crochet de levage.

**AVIS:** Assurez-vous que le générateur est de niveau avant de le soulever ou de le suspendre, sans quoi vous risqueriez de provoquer des dégâts matériels.

## Accessoires

Vous pouvez vous procurer les accessoires recommandés avec votre appareil auprès de votre concessionnaire ou centre de services agréé local. Pour tout besoin d'assistance dans la recherche d'accessoires, communiquer avec un centre de service après-vente DEWALT, appeler le 1-888-431-6871 ou visiter le site Web [www.dewalt.com](http://www.dewalt.com).

- 006948 - Trousse d'anneaux de levage

## Informations relatives à l'entretien

Avant de nous contacter concernant l'entretien de votre appareil, munissez-vous des informations suivantes, indiquées sur son étiquette signalétique :

Numéro de modèle	
Numéro de série	
Date d'achat	
Lieu d'achat	

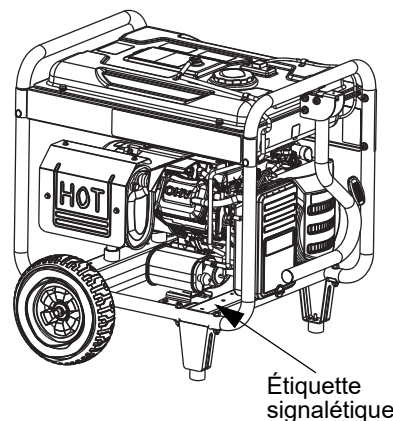

000756

## Réparations

Pour assurer la SÉCURITÉ et la FIABILITÉ du produit, les réparations, l'entretien et les réglages doivent être effectués par un centre de service après-vente DEWALT autorisé. Appeler le 1-888-431-6871. Toujours utiliser des pièces de rechange identiques.



## Remplacement gratuit des étiquettes de mise en garde

Si vos étiquettes de mise en garde se décollent ou deviennent illisibles, contactez me 1-888-431-6871 pour obtenir des étiquettes de rechange gratuites.

<b>⚠ DANGER</b>	
Using a generator indoors CAN KILL YOU IN MINUTES. Generator exhaust contains carbon monoxide. This is a poison you cannot see or smell.	
NEVER use inside a home or garage, EVEN IF doors and windows are open.	
Only use OUTSIDE and far away from windows, doors, and vents.	
<b>⚠ DANGER</b>	
Utiliser un générateur à l'intérieur PEUT VOUS TUER EN QUELQUES MINUTES. Les gaz d'échappement du générateur contiennent du monoxyde de carbone. C'est un gaz toxique invisible et inodore.	
<ul style="list-style-type: none"> <li>NE JAMAIS utiliser à l'intérieur d'une maison ou d'un garage, MÊME SI les portes et les fenêtres sont ouvertes.</li> <li>Utiliser UNIQUEMENT à l'EXTÉRIEUR et loin des fenêtres, portes et ventilations.</li> </ul>	
<b>⚠ PELIGRO</b>	
Si usa un generador en interiores, MORIRÁ EN POCOS MINUTOS. El escape del generador contiene monóxido de carbono. Es un veneno olor ni se puede ver.	
<ul style="list-style-type: none"> <li>NUNCA lo use dentro de una casa o garaje, AUN si las puertas y ventanas están abiertas.</li> <li>Sólo úselo EN EXTERIORES y lejos de ventanas, puertas y ductos de ventilación.</li> </ul>	

<b>⚠ CAUTION</b>	<b>⚠ ATTENTION</b>	<b>⚠ PRECAUCIÓN</b>
<ul style="list-style-type: none"> <li>DO NOT OVERFILL TANK</li> <li>DO NOT FILL ABOVE TOP OF FUEL SCREEN</li> </ul>	<ul style="list-style-type: none"> <li>NE REMPLISSEZ PAS TROP LE RESERVOIR</li> <li>LE PAS REMPLIT AU-DESSUS DU SOMMET D'ECRAN DE CARBURANT</li> </ul>	<ul style="list-style-type: none"> <li>NO LLENE DEMASIADO EL TANQUE</li> <li>NO LLENE ENCIMA DE PARTE SUPERIOR DE PANTALLA DE COMBUSTIBLE</li> </ul>
<p>FILL LINE / LIGNE DE REMPLIT LINEA DE LLENA</p>		

OPERATE, STORE AND TRANSPORT ON FIRM LEVEL SURFACE

**⚠ CAUTION: TILTING CAN CAUSE FUEL SPILLAGE**

FONCTIONNER, EMMAGASINE ET TRANSPORTER SUR LA SURFACE EGALE FERME

**⚠ ATTENTION : PENCHER PEUT CAUSER DU RENVERSSEMENT DE CARBURANT**

OPERE, ALMACENE Y TRANSPORTE EN UNA SUPERFICIE NIVELADA FIRME

**⚠ PRECAUCIÓN: INCLINAR PUEDE CAUSAR DERRAME DE COMBUSTIBLE**

**⚠ AUTOMATIC SHUTOFF - SEE ACTION LABEL**  
SHUTOFF AUTOMÁTICO - VER ETIQUETA DE ACCIÓN  
ARRÊT AUTOMATIQUE - VOIR ÉTIQUETTE D'ACTION

**CO PROTECT**  
CARBON MONOXIDE SHUTDOWN

**⚠ CONTACT DEALER**  
CONTACTO DISTRIBUIDOR  
CONTACTER UN REVENDEUR

<p><b>⚠ WARNING</b></p> <p>Read Service Literature. Improper Operation of this equipment could result in property damage, serious injury or death. Total power drawn from all receptacles must not exceed the nameplate ratings.</p> <p><b>Breathing Hazard.</b> Engine exhaust fumes can cause serious injury or death. Always operate generator outside and far away from windows, doors, &amp; vents</p> <p><b>Risk of Fire or Explosion.</b> Always turn off and cool engine before adding fuel. Hot engine parts, sparks, or lit cigarettes can ignite gasoline. Store fuel away from generator.</p> <p><b>Hot Surfaces.</b> Contact with hot generator and engine parts could cause serious injury. Allow adequate cool down time before servicing.</p> <p><b>Risk of Electrocution, property damage.</b> Connecting generator to a structure's electrical system should be done by a qualified electrician to prevent back-feed. Do not operate generator in wet conditions.</p> <p><b>Operational Warning -</b> Never adjust throttle setting. Generator service and repair should only be performed by a qualified technician.</p> <p><b>THE ENGINE EXHAUST FROM THIS PRODUCT CONTAINS CHEMICALS KNOWN TO THE STATE OF CALIFORNIA TO CAUSE CANCER, BIRTH DEFECTS OR OTHER REPRODUCTIVE HARM.</b></p>	<p><b>⚠ ADVERTENCIA</b></p> <p>Leer el manual de asistencia. El uso incorrecto puede provocar averías, lesiones graves e incluso muerte. El carga total dibujado de todos receptáculos no debe exceder los valores nominales de la placa de identificación</p> <p><b>Peligro de inhalación.</b> Los gases de descarga del motor pueden provocar lesiones graves e incluso muerte. Utilícelo únicamente A L'EXTÉRIEUR et loin des fenêtres, des portes et des conduits de ventilation.</p> <p><b>Peligro de fuego o explosión.</b> Desconectar y dejar enfriar el motor antes de introducir el combustible. Las piezas calientes del motor, chispas o cigarrillos encendidos pueden inflamar la gasolina. Almacenar el combustible lejos del generador.</p> <p><b>Superficies calientes.</b> El contacto con las piezas del motor y el generador calientes puede causar lesiones graves. Permitir el tiempo de refrigeración suficiente antes de la manipulación.</p> <p><b>Peligro de electrocución y avería.</b> La conexión del generador a una instalación eléctrica debe realizarla un electricista cualificado para prevenir la retro-alimentación. No manipular el generador en condiciones de humedad.</p> <p><b>Precauciones de uso.</b> No manipular el regulador de vueltas. El mantenimiento y reparación deberá llevarla a cabo un técnico cualificado.</p> <p><b>EL ESCAPE DEL MOTOR DE ESTE PRODUCTO CONTIENE SUSTANCIAS QUÍMICAS RECONOCIDAS POR EL ESTADO DE CALIFORNIA COMO CAUSANTES DE CÁNCER, DEFECTOS DE NACIMIENTO U OTROS DAÑOS REPRODUCTIVOS.</b></p>	<p><b>⚠ AVERTISSEMENT</b></p> <p>Lire attentivement la notice d'utilisation. Une mauvaise utilisation de ce matériel peut provoquer de sérieux dommages corporels et entraîner la mort. Le total charge dessiné de toutes prises ne doit pas dépasser les limites indiquées de plaque.</p> <p><b>Risques d'inhalation.</b> L'inhalation des gaz d'échappement des moteurs peut provoquer de graves dommages voire entraîner la mort. Use el generador solamente en el EXTERIOR y alejado de las ventanas, las puertas y los respiraderos.</p> <p><b>Risque de feu ou d'explosion.</b> Avant de mettre du fuel dans le moteur, l'arrêter et le faire refroidir impérativement avant toute intervention. Toute source de chaleur peut enflammer le combustible. Stocker le fuel dans un endroit isolé, à l'écart des groupes.</p> <p><b>Risque de brûlures.</b> Tout contact avec le générateur ou le moteur peut provoquer de graves brûlures. Laisser refroidir avant la mise en service.</p> <p><b>Risque d'électrocution.</b> Tout branchement du groupe à un système électrique doit être effectué par un électricien. Ne pas faire fonctionner dans un milieu humide.</p> <p><b>Attention !</b> Ne pas modifier le réglage de l'accélérateur. La mise en service et le service après-vente ne doivent être effectués que par un technicien spécialisé.</p> <p><b>L'ÉCHAPPEMENT DU MOTEUR PRODUIT DE CE PRODUIT CONTIENT DES PRODUIS CHIMIQUES RECONNUS PAR L'ÉTAT DE LA CALIFORNIE COMME POUVANT CAUSER LE CANCER, DES ANOMALIES CONGÉNITALES ET D'AUTRES DANGERS REPRODUCTIFS.</b></p>
---	---	---

<p><b>ÉTIQUETTE D'ACTION</b> ETIQUETA DE FUNCIONAMIENTO</p>	<p><b>CO PROTECT</b> CARBON MONOXIDE SHUTDOWN</p> <p><b>AUTOMATIC SHUTOFF - YOU MUST:</b> ARRÊT AUTOMATIQUE - VOUS DEVEZ: SHUTOFF AUTOMÁTICO - USTED DEBE:</p>	<p><b>+</b></p> <p><b>⚠ WARNING</b> AVERTISSEMENT ADVERTENCIA</p>
<ul style="list-style-type: none"> <li>MOVE GENERATOR TO AN OPEN, OUTDOOR AREA</li> <li>POINT EXHAUST AWAY</li> <li>DON'T RUN GENERATOR IN ENCLOSED AREAS (E.G. NOT IN HOUSE OR GARAGE)</li> <li>DÉPLACER LA GÉNÉRATRICE DANS UN ESPACE EXTERIEUR OUVERT</li> <li>DIRIGER L'ÉCHAPPEMENT LOIN DE VOUS</li> <li>NE PAS FAIRE FONCTIONNER L'ÉNERGÉTRICE DANS DES ENDROITS FERMÉS (COMME DANS LA MAISON OU LE GARAGE)</li> <li>MOVER EL GENERADOR A UN AREA ABIERTA, EN EXTERIORES</li> <li>ORIENTAR EL TUBO DE ESCAPE HACIA AFUERA</li> <li>NO ACTIVAR EL GENERADOR EN AREAS CERRADAS (PEL EN UNA CASA O GARA, E)</li> </ul>	<ul style="list-style-type: none"> <li>MOVE TO FRESH AIR</li> <li>GET MEDICAL HELP IF SICK, DIZZY, OR WEAK</li> <li>VOUS RETIRER À L'AIR FRAIS</li> <li>CONSULTER UN MEDECIN SI VOUS ÊTES MALADE, ÉTOURDI OU FAIBLE</li> <li>MOVER AL AIRE LIBRE</li> <li>OBTENER ATENCIÓN MÉDICA SI SE SIENTE ENFERMO, MAREADO, O DÉBIL</li> </ul>	<ul style="list-style-type: none"> <li>TAMPERING WITH CO PROTECT COULD RESULT IN HAZARDOUS CONDITION</li> <li>L'ALTÉRATION DE CO PROTECT PEUT ENTRAÎNER DES CONDITIONS DANGEREUSES</li> <li>HACER ALTERACIONES CON CO PROTECT PODRÍA OCASIONAR CONDICIONES PELIGROSAS</li> </ul>



# Assemblage

## Déballage

- Retirez tous les matériaux d'emballage.
- Retirez la boîte à part contenant les jeux d'accessoires.
- Retirez le générateur du colis.

## Accessoires

Vérifiez le contenu du colis par rapport au Tableau-1. Si vous remarquez des pièces manquantes ou endommagées, ou si vous rencontrez des problèmes lors de l'assemblage, contactez le 1-888-431-6871.

**Tableau-1. Contenu**

Article	6500	8000
	Qté	Qté
Générateur	1	1
Manuel du propriétaire	1	1
Carte d'enregistrement du produit (anglais, espagnol et français)	3	3
Garantie de services et garantie relative aux émissions	1	1
Huile SAE 30 (litre)	1	1
Chargeur de batterie (modèles à démarrage électrique)	-	1
Roue (A)	2	2
Pied de châssis (B)	2	2
Poignée (C)	1	1
Axe (D)	-	1
<b>Sachet de pièces de quincaillerie</b>		
Pied en caoutchouc (E)	2	2
Goupille fendue (F)	2	2
Rondelle plate 1/2" (G)	2	2
Boulon de carrosserie M8 (H)	2	2
Boulon M8 (long) (J)	4	4
Écrou hexagonal à épaulement M8 (K)	6	6
Support d'axe (L)	-	2
Boulon M6 (M)	-	4
Clavette d'essieu 1/2" (N)	2	-
Écrou hexagonal à épaulement M6 (P)	2	2

## Installation des jeux d'accessoires

Avant d'utiliser le générateur, vous devez effectuer quelques opérations mineures d'assemblage.

## Outils nécessaires

Munissez-vous des outils suivants :

- 2 clés polygonales de 10 mm, 12 mm et 13 mm
- 2 clés polygonales de 8 mm (modèles 8000W)

## Installation du jeu de roues

Les roues sont spécialement conçues pour optimiser la portabilité.

### AVIS:

Les roues ne sont pas destinées à un usage sur route.

### DXGNR6500

1. Faites glisser la clavette d'essieu (N) à travers la roue, la rondelle plate 1/2" (G) et le support de la roue sur le châssis.
2. Insérez la goupille fendue (F) et courbez les pattes pour la fixer en position.

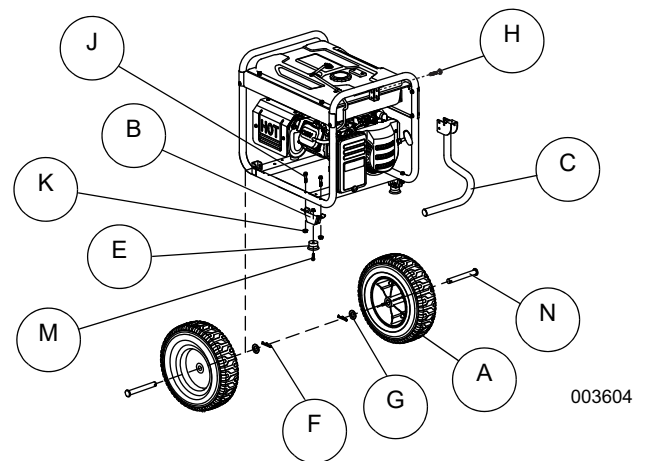

### DXGNR8000

1. Faites glisser le boulon M6 (M) à travers les trous du rail du châssis. Installez-les sur le support d'axe (L).
2. Faites glisser l'axe (D) à travers le support d'axe (L), la roue (A) et la rondelle plate 1/2" (G). Insérez la goupille fendue (F) à travers l'axe (D).

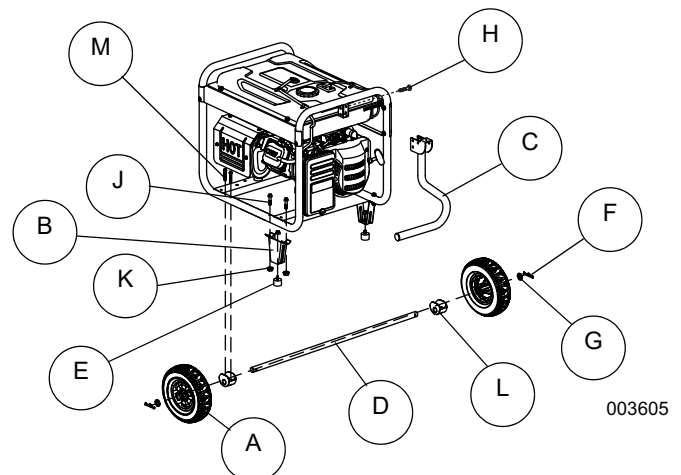

## Installation du pied du châssis et des butées en caoutchouc

1. Faites glisser le pied en caoutchouc (E) à travers le pied de châssis (B). Installez les écrous hexagonaux à épaulement (K).
2. Faites glisser le boulon M8 (J) à travers les trous du rail du châssis. Faites glisser le pied de châssis (B) par-dessus les boulons M8. Installez les écrous hexagonaux à épaulement (K).

## Installation de la poignée

1. Faites glisser le boulon de carrosserie M8 (H) à travers le support de la poignée et la poignée (C), en commençant par insérer le boulon dans le trou carré de la poignée (C).
2. Installez l'écrou hexagonal à épaulement M8 (K).

## Branchement et remplacement de la batterie

**AVIS:** L'appareil est expédié avec la batterie complètement chargée. Si elle n'est pas utilisée pendant une période prolongée, une batterie peut se décharger partiellement. Si la batterie ne parvient pas à démarrer le moteur, branchez le chargeur de 12 V fourni dans la boîte d'accessoires (voir la section [Chargement de la batterie \(appareils à démarrage électrique uniquement\)](#)).

**IMPORTANT :** Faire fonctionner le générateur ne charge pas la batterie.

**AVERTISSEMENT** Démarrage accidentel. Avant d'effectuer une quelconque opération sur l'appareil, débranchez d'abord le câble négatif de la batterie, puis le câble positif de la batterie. Le non-respect de cette consigne peut provoquer des blessures graves, voire mortelles.

1. Débranchez D'ABORD la borne négative (-) de la batterie (A).
2. Débranchez ENSUITE la borne positive (+) de la batterie (B).

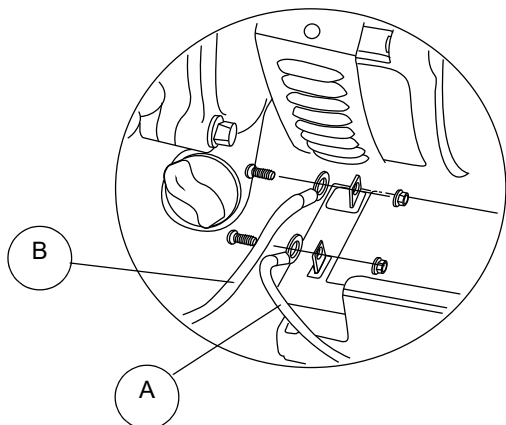

000224

3. Installez une batterie neuve. Installez le support et serrez-le.
4. Débranchez D'ABORD la borne positive (+) de la batterie (B). Faites glisser la gaine en caoutchouc par-dessus les fixations.
5. Raccordez ENSUITE la borne négative (-) de la batterie (A).
6. Faites glisser la gaine en caoutchouc par-dessus les fixations.

## Informations relatives aux émissions

L'Agence américaine de protection de l'environnement (US EPA), ainsi que l'Agence pour la qualité de l'air de l'État de Californie (CARB), « pour les générateurs certifiés conformes aux normes de l'État de Californie », exigent que ce générateur soit conforme aux normes relatives aux émissions de vapeurs de carburant et de gaz d'échappement. Pour déterminer les normes auxquelles satisfait le générateur, localisez l'autocollant relatif à la conformité en matière d'émissions. Ce générateur est certifié pour fonctionner à l'essence. Le système de contrôle des émissions inclut les composants suivants (le cas échéant) :

- Système d'admission d'air
  - Tuyau d'admission / Collecteur d'admission
  - Filtre à air
- Circuit de carburant
  - Carburateur
  - Réservoir de carburant / Bouchon du réservoir de carburant
  - Tuyaux de carburant
  - Tuyaux d'évent
  - Réservoir à charbon actif
- Système d'allumage
  - Bougie
  - Module d'allumage
- Système d'échappement
  - Collecteur d'échappement
  - Silencieux
  - Clapet d'air pulsé
  - Catalyseur

# Fonctionnement

## Connaître son générateur

Avant d'utiliser le générateur, lisez attentivement le Manuel d'instructions et les Consignes de sécurité. Conservez ce Manuel d'instructions pour référence ultérieure.

Familiarisez-vous avec l'emplacement de tous les composants.

1. **Prises doubles DDFT 120 V CA, 20 A** – Fournissent l'alimentation électrique nécessaire au fonctionnement des charges monophasées 120 V CA, 20 A, 60 Hz d'éclairage électrique, d'appareils électroménagers, d'outils et de moteurs. Elles sont protégées par un disjoncteur différentiel de fuite à la terre (DDFT) intégré, doté d'un bouton-poussoir de TEST et de RÉINITIALISATION (NEMA 5-20R).
2. **Prise à verrouillage 120/240 V CA, 30 A** – Fournissent l'alimentation électrique nécessaire au fonctionnement des charges monophasées 120 et/ou 240 V CA, 30 A, 60 Hz d'éclairage électrique, d'appareils électroménagers, d'outils et de moteurs (NEMA L14-30R).
3. **Disjoncteurs (CA)** – Les modèles avec prises de 120 V sont dotées d'un disjoncteur à réarmement par bouton-poussoir qui protège le générateur des surcharges électriques. Les modèles avec prises à verrouillage rotatif de 240 V sont dotés de disjoncteurs bipolaires.
4. **Orifice de vidange d'huile** – Sert à vidanger l'huile moteur.
5. **Filtre à air** – Filtre l'air d'admission aspiré dans le moteur.
6. **Levier d'étrangleur** – Sert au démarrage à froid du moteur.
7. **Réservoir de carburant** – Voir la section **Caractéristiques techniques du produit** pour connaître la capacité du réservoir.
8. **Cosse de mise à la terre** – Permet de raccorder le générateur à une prise de terre approuvée. Voir la section **Mise à la terre du générateur utilisé comme appareil portable** pour obtenir des informations détaillées.
9. **Interrupteur Démarrage/Marche/Arrêt** – Sert à démarrer le moteur à partir du démarreur (modèles à démarrage électrique uniquement). Doit être en position Marche pour permettre le démarrage manuel.
10. **Silencieux** – Réduit le bruit du moteur.
11. **Poignée** – Pivote et se rétracte pour l'entreposage. Pour la déplacer, il suffit d'appuyer sur le bouton à ressort.
12. **Bouchon d'essence** – Emplacement de rechargement en carburant.
13. **Bouchon d'huile** – Emplacement de contrôle et de remplissage d'huile.
14. **Lanceur à rappel** – Sert à démarrer le moteur manuellement.
15. **Robinet d'arrêt de carburant** – Robinet situé entre le réservoir de carburant et le carburateur.
16. **Soupape de retournement** – Achemine les vapeurs d'essence dans la boîte à vent du moteur.
17. **Tuyau de récupération** – Tuyau installé entre le réservoir à charbon actif et la soupape de retournement (le cas échéant).
18. **Entrée du chargeur de batterie** – Cette prise permet de recharger la batterie d'entreposage de 12 V CC fournie avec le chargeur à fiche d'adaptation de 12 V inclus dans la boîte d'accessoires. Derrière l'entrée du chargeur de batterie, un fusible en ligne de 1,5 A situé à l'intérieur du panneau de commande protège la batterie (modèles à démarrage électrique uniquement).
19. **Batterie** – Alimente le démarreur électrique (modèles à démarrage électrique uniquement).

20. **Wattmètre** – Indique la puissance fournie par le générateur (modèles 8000W uniquement).
21. **Compteur de temps de fonctionnement** – Affiche le nombre total d'heures de fonctionnement du générateur pendant une courte durée avant d'indiquer le temps de fonctionnement disponible en fonction de la charge appliquée et du carburant restant.

### AVIS:

Pour garantir la précision des données, le générateur doit être utilisé sur un sol

de niveau.

22. **Interrupteur de contrôle du ralenti** – Cet interrupteur permet de faire tourner le moteur à un régime normal (élevé) lorsqu'une charge électrique est présente et de réduire automatiquement le régime du moteur en l'absence de charge. Le système peut également être désactivé pour faire tourner le moteur constamment à un régime élevé.
23. **Horomètre** – Comptabilise les heures de fonctionnement afin que l'opérateur sache quand effectuer les opérations de maintenance planifiée.
24. **CO Protect** – Arrêt automatique du monoxyde de carbone.

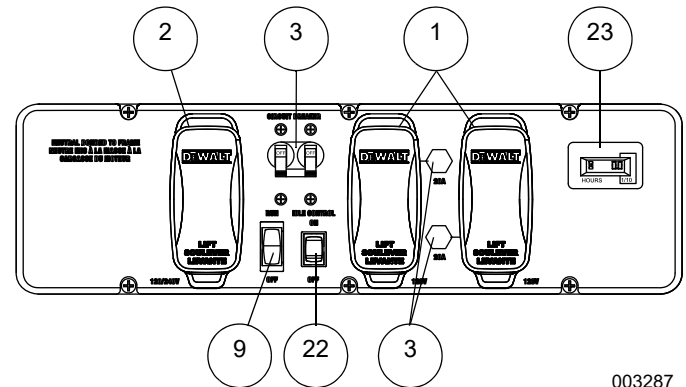

003287

DXGNR 6500

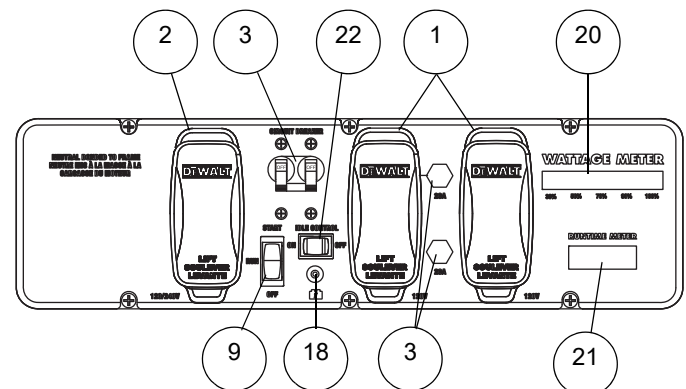

003606

DXGNR 8000

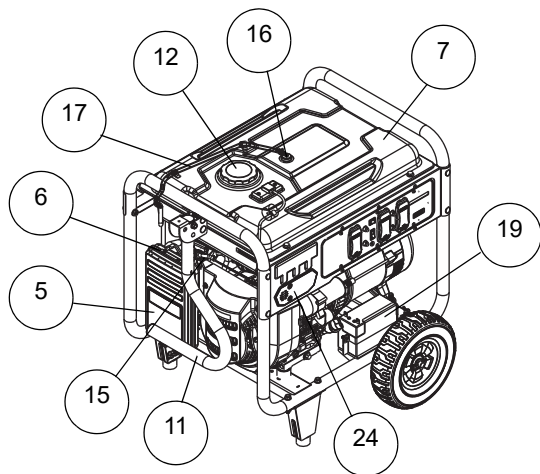

007651

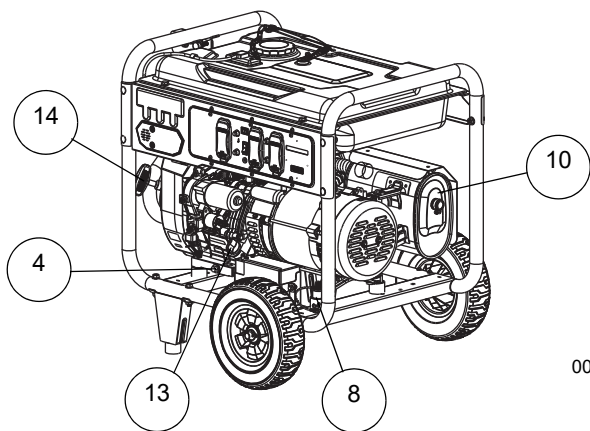

007652

### Horomètre (le cas échéant)

L'horomètre comptabilise les heures de fonctionnement afin que l'opérateur sache quand effectuer les opérations de maintenance planifiée.

- Le message CHG OIL s'allumera toutes les 100 heures. Le message clignotera une heure avant et une heure après chaque intervalle de 100 heures, laissant ainsi deux heures pour procéder à la maintenance.
- Le message SVC s'allumera toutes les 100 heures. Le message clignotera une heure avant et une heure après chaque intervalle de 200 heures, laissant ainsi deux heures pour procéder à la maintenance.

Lorsque l'horomètre clignote en mode d'alerte, le message relatif à la maintenance alterne avec la durée écoulée en heures et en dixièmes d'heure. Les heures clignotent quatre fois, puis le message relatif à la maintenance clignote quatre fois, et ce cycle se répète jusqu'à la réinitialisation automatique de l'horomètre.

- 100 heures - CHG OIL — Intervalle de remplacement de l'huile (toutes les 100 heures)
- 200 heures - SVC — Entretien du filtre à air (toutes les 200 heures)

#### AVIS:

L'icône représentant un sablier clignote lorsque le moteur fonctionne. Cela

signifie que l'horomètre enregistre les heures de fonctionnement.

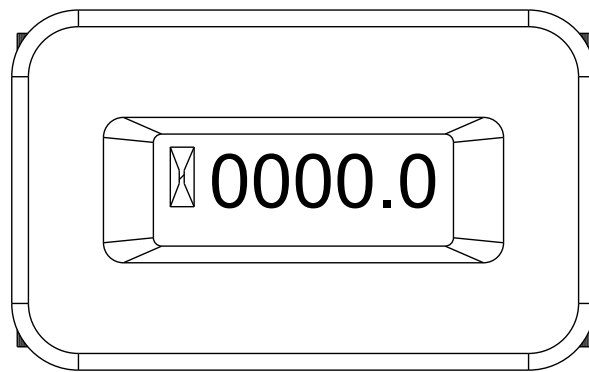

008090

### Fiches de raccordement

#### Prise double DDFT 120 V CA, 20 A

Cette prise de 120 V est protégée contre les surcharges par un disjoncteur à réarmement par bouton-poussoir de 20 A. Chaque prise alimente des charges monophasées de 120 V CA, 60 Hz, nécessitant une puissance maximale de 2 400 W (2,4 kW) ou un courant de 20 A. Utilisez exclusivement des cordons à 3 fils de grande qualité, bien isolés, mis à la terre et d'une tension nominale de 125 V à 20 A (ou plus).

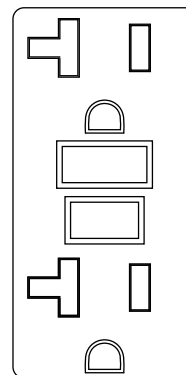

000203

#### Prise 120/240 V CA, 30 A

Utilisez une fiche NEMA L14-30 avec cette prise (tournez pour verrouiller/déverrouiller). Raccordez un cordon à 4 fils adapté mis à la terre à la fiche et à la charge souhaitée. Le cordon doit avoir une tension nominale de 125 V CA à 30 A (ou plus).

Utilisez cette prise pour alimenter des charges monophasées de 120 V CA, 60 Hz nécessitant une puissance maximale de 3 600 W (3,6 kW) à 30 A ou des charges monophasées de 240 V CA, 60 Hz nécessitant une puissance maximale de 7 200 W (7,2 kW) à 30 A. La prise est protégée par un disjoncteur bipolaire de 30 A.



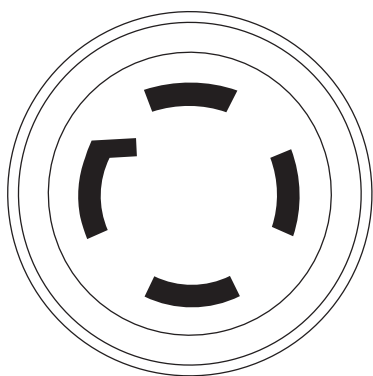

000204

### Interrupteur de contrôle du ralenti

Lorsque ce commutateur est activé, le moteur fonctionne à régime normal (élevé) en présence d'une charge électrique et passe automatiquement à un régime moteur inférieur en l'absence de charge. Lorsque ce commutateur est désactivé, le moteur fonctionne à régime normal (élevé).

S'assurer que ce commutateur est désactivé lors du démarrage ou de la mise à l'arrêt du moteur ou en cas d'utilisation avec un commutateur de transfert.

### CO PROTECT

#### Système de détection du monoxyde de carbone (CO) et d'arrêt (le cas échéant)

Le module CO PROTECT surveille l'accumulation de monoxyde de carbone toxique au niveau de l'échappement du moteur lorsque le générateur est en fonctionnement. Si CO PROTECT détecte une augmentation des niveaux de gaz carbonique, il procède automatiquement à l'arrêt du moteur. CO PROTECT effectue cette surveillance uniquement lorsque le moteur tourne. Les générateurs sont conçus pour être utilisés à l'extérieur, à distance des bâtiments occupés, avec le système d'échappement orienté à l'écart du personnel et des bâtiments. Toutefois, en cas d'utilisation non

conforme ou dans un emplacement qui entraîne l'accumulation de CO, comme une maison ou même un garage aux portes partiellement ouvertes, CO PROTECT arrête automatiquement le moteur, notifie le problème à l'utilisateur et l'invite à lire l'étiquette d'instructions pour connaître la marche à suivre. CO PROTECT ne saurait remplacer un système d'alarme intérieur signalant la présence de monoxyde de carbone.

Lorsque l'utilisateur s'approche du générateur pour rechercher la cause de l'arrêt, le voyant ROUGE clignotant de l'écusson CO PROTECT situé sur le côté du générateur signale que celui-ci a été arrêté en raison d'un risque d'accumulation de monoxyde de carbone. Le voyant ROUGE clignote pendant au moins 5 minutes après un arrêt pour cause d'accumulation de CO. Déplacez le générateur à l'air libre et orientez l'échappement à l'écart des personnes et des bâtiments occupés. Une fois installé dans un lieu sûr, le générateur peut être redémarré et raccordé de manière adéquate à l'alimentation électrique. Le voyant ROUGE s'arrête de clignoter automatiquement lors du redémarrage du moteur. Aérez la pièce où se trouvait le générateur lors de son arrêt afin d'y introduire de l'air pur.

Si une panne du système CO PROTECT s'est produite et que celui-ci ne fournit plus la protection adéquate, le générateur portable s'arrête automatiquement et le voyant JAUNE de l'écusson CO PROTECT clignote pendant au moins cinq minutes afin d'informer l'utilisateur de la panne. Le module CO PROTECT peut être diagnostiqué et réparé uniquement par un technicien dûment formé du distributeur. Le générateur peut être redémarré, mais peut continuer de s'arrêter.

CO PROTECT détecte l'accumulation de monoxyde de carbone provenant d'autres sources de combustion telles que les outils à moteur ou les chauffages à propane utilisés dans la zone d'exploitation. Par exemple, si un autre générateur est utilisé et que le système d'échappement est orienté vers un générateur équipé du module CO PROTECT, celui-ci peut procéder à l'arrêt en raison de l'élévation des niveaux de CO. Il ne s'agit pas d'une erreur. Du monoxyde de carbone toxique a été détecté. L'utilisateur doit prendre des mesures pour déplacer et réorienter ces dispositifs afin de dissiper le monoxyde de carbone à l'écart du personnel et des bâtiments occupés.

ACTION LABEL  
ETIQUETA DE FUNCIONAMIENTO

CARBON MONOXIDE SHUTDOWN

AUTOMATIC SHUTOFF - YOU MUST:

ARRÊT AUTOMATIQUE - VOUS DEVEZ:  
SHUTOFF AUTOMÁTICO - USTED DEBE:

WARNING

AVERTISSEMENT  
ADVERTENCIA

- MOVE GENERATOR TO AN OPEN, OUTDOOR AREA
- POINT EXHAUST AWAY
- DON'T RUN GENERATOR IN ENCLOSED AREAS (E.G. NOT IN HOUSE OR GARAGE)
- DÉPLACER LA GÉNÉRATRICE DANS UN ESPACE EXTERIEUR OUVERT
- DIRIGER L'ÉCHAPPEMENT LOIN DE VOUS
- NE PAS FAIRE FONCTIONNER L'ÉNERGÉTRICE DANS DES ENDROITS FERMÉS (COMME DANS LA MAISON OU LE GARAGE)
- MOVER EL GENERADOR A UN AREA ABIERTA, EN EXTERIORES
- ORIENTAR EL TUBO DE ESCAPE HACIA AFUERA
- NO ACTIVAR EL GENERADOR EN AREAS CERRADAS (PEL. EN UNA CASA O GARAJE)

- MOVE TO FRESH AIR
- GET MEDICAL HELP IF SICK, DIZZY, OR WEAK
- VOUS RETIRER À L'AIR FRAIS
- CONSULTER UN MEDECIN SI VOUS ÊTES MALADE, ÉTOURDI OU FAIBLE
- MOVER AL AIRE LIBRE
- OBTENER ATENCIÓN MÉDICA SI SE SIENTE ENFERMO, MAREADO, O DÉBIL

- TAMPERING WITH CO PROTECT COULD RESULT IN HAZARDOUS CONDITION
- L'ALTÉRATION DE CO PROTECT PEUT ENTRAÎNER DES CONDITIONS DANGEREUSES
- HACER ALTERACIONES CON CO PROTECT PODRÍA OCASIONAR CONDICIONES PELIGROSAS



## Utilisation du générateur

Si vous rencontrez le moindre problème en utilisant le générateur, contactez l'assistance téléphonique dédiée au 1-888-431-6871.

**⚠ DANGER** N'utilisez JAMAIS le générateur dans un espace clos ou en intérieur.

N'utilisez JAMAIS le générateur dans une résidence, un véhicule ou un espace partiellement clos comme un garage, MÊME SI les portes et les fenêtres sont ouvertes. Utilisez TOUJOURS le générateur en extérieur, à l'écart des fenêtres, portes et bouches d'aération, dans une zone ne permettant pas l'accumulation de gaz d'échappement mortels.

**⚠ DANGER** Le moteur dégage des vapeurs contenant du monoxyde de carbone, gaz incolore et inodore. Inspiré au-delà d'une certaine concentration, ce gaz toxique peut entraîner une perte de connaissance, voire un décès.

**⚠ DANGER** De l'air doit pouvoir circuler sans obstruction pour assurer un refroidissement et une ventilation corrects afin de garantir la sécurité de fonctionnement du générateur. N'altérez pas l'installation, et ne laissez pas le système de ventilation s'obstruer, même partiellement, sous peine de compromettre sérieusement la sécurité de fonctionnement du générateur. Le générateur DOIT être utilisé en extérieur.

**⚠ DANGER** Le système d'échappement doit être correctement entretenu. Évitez toute action susceptible de rendre le système d'échappement non sécuritaire ou non conforme aux normes et/ou codes locaux.

**⚠ DANGER** En intérieur, utilisez toujours un système d'alarme à batterie signalant la présence de monoxyde de carbone, en vous assurant qu'il est installé conformément aux instructions du fabricant.

<b>⚠ DANGER</b>	
L'utilisation d'une génératrice à l'intérieur PEUT CAUSER LA MORT EN QUELQUES MINUTES.	
L'échappement de la génératrice contient du monoxyde de carbone. C'est un poison qui est invisible et inodore.	
NE JAMAIS utiliser à l'intérieur d'une maison ou d'un garage, MÊME SI les portes ou les fenêtres sont ouvertes.	Utiliser uniquement À L'EXTÉRIEUR et très loin des fenêtres, portes et événements.

000657

## Mise à la terre du générateur utilisé comme appareil portatif

Le générateur est équipé d'une mise à la terre raccordant son châssis aux bornes de terre des prises CA. Cette méthode permet d'utiliser le générateur comme un appareil portatif sans avoir à mettre son châssis à la terre, comme spécifié dans les dispositions NEC 250.34, prévoyant le raccordement du neutre au châssis.

## Exigences spéciales

L'usage prévu du générateur peut être régi par des réglementations de l'Occupational Safety and Health Administration (OSHA) ainsi que par des ordonnances et des codes locaux.

Consultez un électricien qualifié, un inspecteur en électricité ou l'organisme local compétent :

- Dans certaines régions, les générateurs doivent être enregistrés auprès des compagnies d'électricité locales.
- Si le générateur est utilisé sur un site de construction, des réglementations supplémentaires peuvent s'imposer.



## Raccordement du générateur au réseau électrique d'un bâtiment

Pour raccorder le générateur directement au réseau électrique d'un bâtiment, utilisez un commutateur de transfert manuel. L'installation et les branchements doivent être effectués par un électricien qualifié et en stricte conformité à tous les codes et lois électriques nationaux et locaux.

Toujours faire fonctionner la génératrice avec la commande de ralenti désactivée.

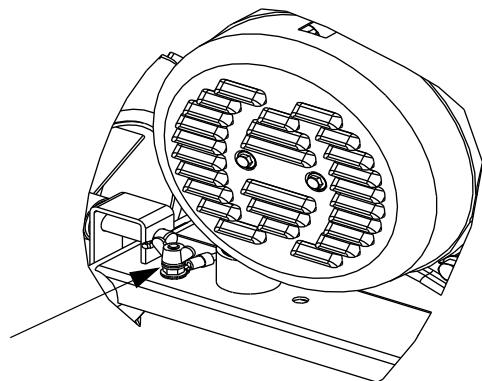

000227

## Connaître les limites de son générateur

Une surcharge, soit un dépassement de la puissance nominale, peut endommager le générateur et les appareils électriques connectés à celui-ci. Pour éviter toute surcharge, respectez les consignes suivantes :

- Additionnez les puissances respectives de tous les appareils électriques à connecter simultanément. Le total ne doit NE DOIT PAS être supérieur à la puissance nominale du générateur.
  - La puissance nominale des ampoules est indiquée sur celles-ci. La puissance nominale des outils, appareils et moteurs est généralement indiquée sur une étiquette ou un autocollant apposé sur ceux-ci.
  - Si la puissance d'un outil, appareil ou moteur n'est pas indiquée, multipliez la tension par l'intensité pour la déterminer (volts x ampères = watts).
  - Certains moteurs électriques, notamment ceux à induction, nécessitent environ trois fois plus de puissance pour démarrer que pour tourner. Cette saute de puissance ne dure que quelques secondes. Pour vous assurer de la disponibilité d'une puissance de démarrage élevée lors de la sélection des appareils à connecter au générateur, procédez comme suit :
1. Déterminez la puissance nécessaire au démarrage du plus gros moteur.
  2. Ajoutez à ce chiffre la puissance nécessaire au fonctionnement de toutes les autres charges connectées.
  3. Le Paragraphe Guide de référence de la puissance requise vous aidera à déterminer le nombre d'appareils que le générateur peut alimenter simultanément.

**AVIS:** Toutes les valeurs indiquées sont fournies à titre de référence uniquement.

Pour connaître avec certitude la puissance requise par un appareil, consultez l'étiquette apposée sur celui-ci.

## Guide de référence de la puissance requise

Appareil	Puissance de fonctionnement
*Climatiseur (12 000 BTU).....	1700
*Climatiseur (24 000 BTU).....	3800
*Climatiseur (40 000 BTU).....	6000
Chargeur de batterie (20 A).....	500
Ponceuse à courroie (3").....	1000
Scie à chaîne.....	1200
Scie circulaire (7-1/4").....	1250 à 1 400
*Sécheuse à linge (électrique).....	5750
*Sécheuse à linge (au gaz).....	700
*Laveuse à linge.....	1150
Cafetière.....	1750
*Compresseur (1 HP).....	2000
*Compresseur (3/4 HP).....	1800
*Compresseur (1/2 HP).....	1400
Fer à friser.....	700
*Déshumidificateur.....	650
Ponceuse à disque (9").....	1200
Coupe-bordures.....	500
Couverture chauffante.....	400
Cloueuse électrique.....	1200
Cuisinière électrique (par élément).....	1500
Poêle à frir électrique.....	1250
*Congélateur.....	700
*Ventilateur de chaudière (3/5 HP).....	875
*Ouvre-porte de garage.....	500 à 750
Sèche-cheveux.....	1200
Perceuse à main.....	250 à 1100
Taille-haie.....	450
Clé à chocs.....	500
Fer à repasser.....	1200
*Pompe à jet.....	800
Tondeuse à gazon.....	1200
Ampoule.....	100
Four à micro-ondes.....	700 à 1 000
*Refroidisseur de lait.....	1100
Brûleur à mazout de chaudière.....	300
Radiateur à mazout (140 000 BTU).....	400
Radiateur à mazout (85 000 BTU).....	225
Radiateur à mazout (30 000 BTU).....	150
*Pistolet à peinture sans air (1/3 HP).....	600
Pistolet à peinture sans air (portatif).....	150
Radio.....	50 à 200
*Réfrigérateur.....	700
Mijoteuse.....	200
*Pompe immergée (1-1/2 HP).....	2800
*Pompe immergée (1 HP).....	2000
*Pompe immergée (1/2 HP).....	1500
*Pompe de vidange.....	800 à 1050
*Scie circulaire à table (10").....	1750 à 2000
Téléviseur.....	200 à 500
Grille-pain.....	1000 à 1650
Coupe-herbe.....	500

\*Prévoyez 3 fois la puissance indiquée pour le démarrage de ces appareils.

## Avant de démarrer le générateur

Avant d'utiliser le générateur, remplissez le réservoir d'huile moteur et le réservoir de carburant. Procédez comme suit :

### Ajout d'huile moteur

L'huile moteur utilisée doit répondre aux exigences minimales définies par l'American Petroleum Institute (API) pour la classe « Service » (moteurs à essence) SJ ou SL, ou les surpasser. N'utilisez pas d'additifs spéciaux. Choisissez le degré approprié de viscosité de l'huile en fonction de la température d'exploitation attendue (voir également le tableau).

- Au-dessus de 40 °F (4 °C), utilisez de l'huile SAE 30.
- De 10 °F à 40 °F (de -12 °C à 4 °C), utilisez de l'huile 10W-30.
- À toutes les températures, utilisez de l'huile synthétique 5W-30.

Utilisez de l'huile à base de pétrole pendant le rodage, puis de l'huile synthétique par la suite.

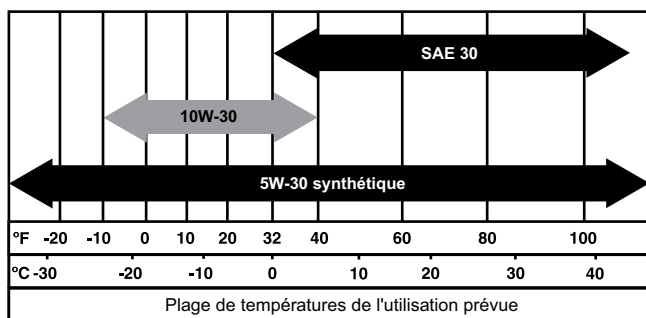

000399

### ATTENTION

Toute tentative de lancer ou de démarrer le moteur avant d'avoir ajouté le type et la quantité d'huile recommandés risque d'endommager le moteur.

Inspectez le niveau d'huile moteur avant chaque utilisation ou toutes les 8 heures de fonctionnement.

1. Placez le générateur sur une surface de niveau.
2. Nettoyez la zone de remplissage d'huile.
3. Retirez le bouchon de remplissage d'huile et essuyez la jauge.

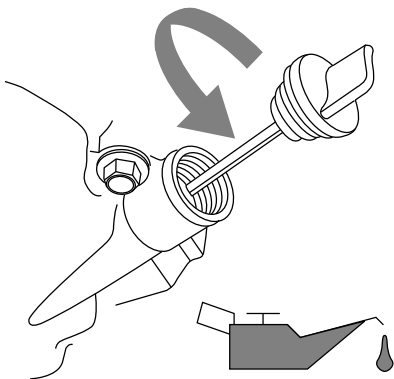

000115

4. Vissez la jauge dans le col de remplissage d'huile et vérifiez que le niveau d'huile se situe dans la plage de fonctionnement sûr indiquée.

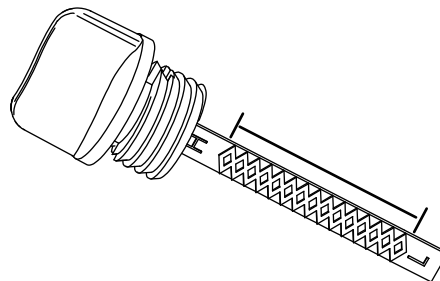

000116

5. Ajoutez la quantité requise d'huile moteur recommandée.
6. Remettez le bouchon de remplissage d'huile en place et serrez-le manuellement.

### AVIS:

Certains appareils possèdent plusieurs orifices de remplissage d'huile. Il n'est pas nécessaire d'utiliser plus d'un point de remplissage.

### Carburant

#### DANGER

Ne remplissez jamais le réservoir de carburant en intérieur. Ne remplissez jamais le réservoir de carburant lorsque le moteur fonctionne ou est encore chaud. Ne renversez pas d'essence sur un moteur chaud. Laissez le moteur refroidir avant de remplir le réservoir de carburant.

#### DANGER

Ne remplissez jamais le réservoir de carburant de façon excessive. Laissez toujours suffisamment d'espace pour permettre la bonne expansion du carburant. Si le réservoir de carburant est trop rempli, de l'essence peut déborder sur le moteur chaud et ainsi provoquer un INCENDIE ou une EXPLOSION. Essayez immédiatement tout carburant renversé.

#### DANGER

L'essence est hautement INFLAMMABLE et ses vapeurs sont EXPLOSIBLES. Lorsque vous manipulez de l'essence, ne laissez jamais personne fumer à proximité, et tenez-vous à l'écart de toute source de flammes nues, d'étincelles ou de chaleur.

Les spécifications relatives au carburant sont les suivantes :

- Essence propre sans plomb.
- Indice d'octane minimum de 87 / 87 AKI (91 RON).
- Teneur en éthanol (essence-alcool) admissible jusqu'à 10 % (lorsque possible, un carburant premium sans éthanol est recommandé).
- N'UTILISEZ PAS de carburant E85.
- N'UTILISEZ PAS de mélange d'huile et d'essence.
- NE MODIFIEZ PAS le moteur pour le faire fonctionner avec d'autres carburants. Stabilisez le niveau de carburant avant d'entreposer le générateur.

1. Vérifiez que l'appareil est en position ARRÊT et laissez-le refroidir pendant au moins deux minutes avant de faire le plein de carburant.
2. Placez l'appareil de niveau dans une zone bien ventilée.
3. Nettoyez la zone environnant le bouchon du réservoir de carburant et retirez-le lentement.
4. Ajoutez lentement le carburant recommandé (A). Ne remplissez pas le réservoir au-dessus de la lèvre (B).
5. Remettez le bouchon du réservoir de carburant en place.

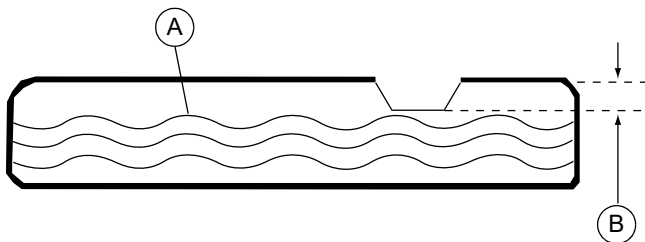

000400

**AVIS:**

Laissez le carburant déversé hors du réservoir s'évaporer avant de démarrer

l'appareil.

**IMPORTANT :** Il est important d'empêcher la formation de dépôts de gomme dans les pièces du circuit de carburant telles que le carburateur, le tuyau de carburant et le réservoir durant l'entreposage. Les carburants à base d'alcool (appelés essence-alcool, éthanol ou méthanol) peuvent attirer l'humidité, ce qui entraîne une séparation et la formation d'acides durant l'entreposage. Les gaz acides peuvent endommager le circuit de carburant d'un moteur entreposé. Afin d'éviter tout problème de moteur, le circuit de carburant doit être vidé avant tout entreposage de plus de 30 jours. Voir la section [Entreposage](#). N'utilisez jamais de produits nettoyants pour moteur ou carburateur dans le réservoir de carburant ; cela risquerait de causer des dommages permanents.

### Démarrage des moteurs à démarrage manuel

**ATTENTION**

Domages aux équipements ou aux biens. Avant de démarrer ou d'arrêter l'appareil, débranchez toutes les charges électriques. Le non-respect de cette consigne peut provoquer des dégâts matériels.

1. Avant de démarrer le moteur, débranchez toutes les charges électriques des prises de l'appareil.
2. Placez le générateur sur une surface de niveau.
3. Ouvrez le robinet d'arrêt de carburant (A).

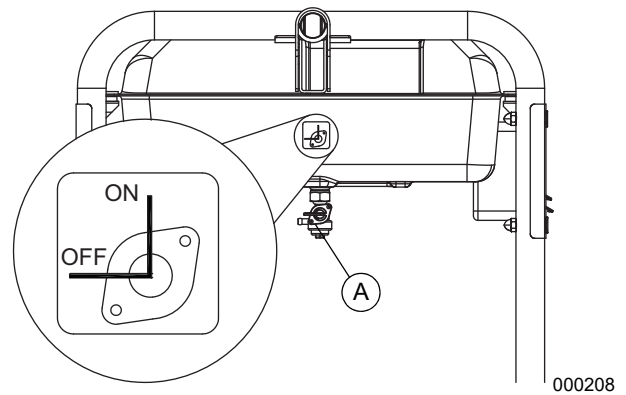

000208

4. Réglez l'interrupteur Marche/Arrêt du moteur (B) sur Marche (démarrage manuel uniquement).

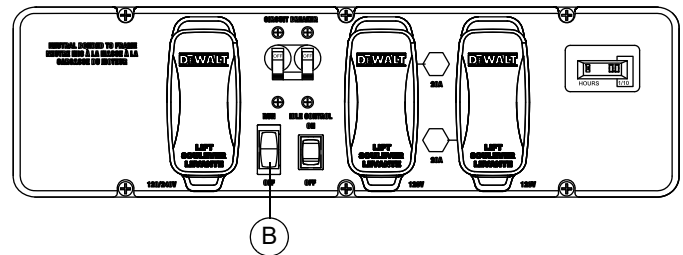

DXGNR 6500

003287

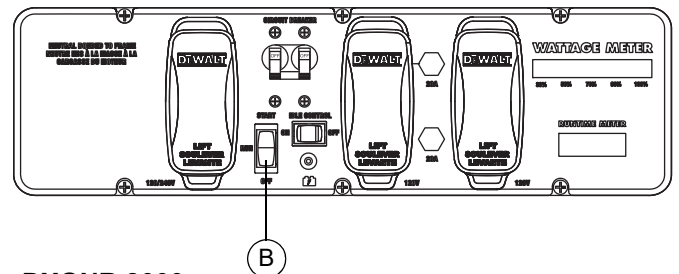

DXGNR 8000

003606

5. Faites glisser le bouton de l'étrangleur (C) en position Étranglement max. (gauche).

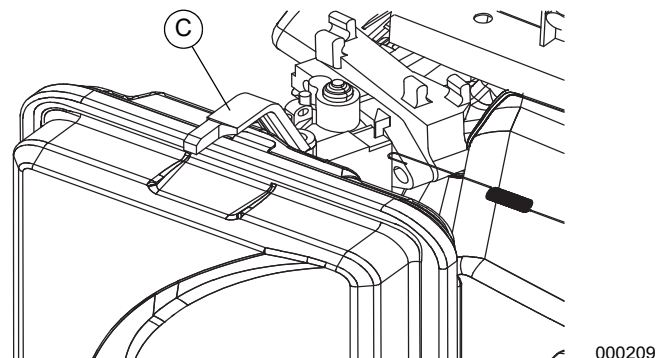

000209

6. Saisissez fermement la poignée du lanceur à rappel et tirez lentement jusqu'à ressentir une résistance accrue. Tirez rapidement la poignée vers le haut à l'écart du lanceur.

- Lorsque le moteur démarre, placez le bouton de l'étrangleur en position 1/2 jusqu'à ce que le moteur tourne sans à-coups, puis en position Marche. Si le moteur hésite, replacez le bouton de l'étrangleur en position 1/2 jusqu'à ce que le moteur tourne sans à-coups, puis en position Marche.
- Si le moteur se lance, mais ne continue pas à tourner, placez le levier d'étrangleur en position Étranglement max., puis renouvelez la procédure de démarrage.

**IMPORTANT :** Ne surchargez pas le générateur. Ne surchargez pas non plus les prises individuelles du panneau. Ces prises sont protégées contre les surcharges par des disjoncteurs à réarmement par bouton-poussoir. En cas de dépassement de l'intensité nominale de l'un des disjoncteurs, celui-ci s'ouvre pour couper l'alimentation électrique de la prise associée. Lisez attentivement l'avertissement « Ne surchargez pas le générateur ».

## Démarrage des moteurs à démarrage électrique

**ATTENTION** Dommages aux équipements ou aux biens. Avant de démarrer ou d'arrêter l'appareil, débranchez toutes les charges électriques. Le non-respect de cette consigne peut provoquer des dégâts matériels.

- Avant de démarrer le moteur, débranchez toutes les charges électriques des prises de l'appareil.
- Placez le générateur sur une surface de niveau.
- Ouvrez le robinet d'arrêt de carburant.
- Tirez le bouton de l'étrangleur vers l'extérieur jusqu'à la position Étranglement max..
- Enfoncez et maintenez l'interrupteur Démarrage/Marche/Arrêt en position Démarrage. Au démarrage du moteur, relâchez l'interrupteur en position MARCHÉ.
- Lorsque le moteur démarre, placez le bouton de l'étrangleur en position 1/2 étranglement jusqu'à ce que le moteur tourne sans à-coups, puis en position Marche. Si le moteur hésite, replacez le bouton d'étrangleur en position 1/2 étranglement jusqu'à ce que le moteur tourne sans à-coups, puis en position Marche.

## Démarrage manuel

Le générateur est équipé d'un lanceur à rappel manuel, qui permet de démarrer le moteur lorsque la batterie est déchargée. Voir [Démarrage des moteurs à démarrage manuel](#).

**AVIS:** L'interrupteur doit être en position Marche. Utilisez l'une des prises du générateur avec le chargeur de batterie fourni pour charger la batterie pendant que le générateur fonctionne.

Pour effectuer un démarrage manuel :

- Saisissez fermement la poignée du lanceur à rappel et tirez lentement jusqu'à ressentir une résistance accrue.
- Tirez rapidement la poignée vers vous pour démarrer le moteur.
- Suivez la même procédure avec le bouton de l'étrangleur.

**AVIS:** Si le moteur se lance, mais ne continue pas à tourner, placez le levier d'étrangleur en position Étranglement max., puis renouvelez la procédure de démarrage.

**IMPORTANT :** Ne surchargez pas le générateur ou les prises individuelles du panneau. Ces prises sont protégées contre les surcharges par des disjoncteurs à réarmement par bouton-poussoir. En cas de dépassement de l'intensité nominale de l'un des disjoncteurs, celui-ci s'ouvre pour couper l'alimentation électrique de la prise associée. Lisez attentivement la section [Connaître les limites de son générateur](#).

## Arrêt du générateur

**ATTENTION** Dommages aux équipements ou aux biens. Avant de démarrer ou d'arrêter l'appareil, débranchez toutes les charges électriques. Le non-respect de cette consigne peut provoquer des dégâts matériels.

- Arrêtez toutes les charges et débranchez-les des prises du panneau du générateur.
- Laissez le moteur tourner sans charges pendant quelques minutes pour stabiliser les températures internes du moteur et du générateur.
- Placez l'interrupteur Marche/Arrêt en position Arrêt.
- Fermez le robinet de carburant.

**AVIS:** En conditions normales, fermez le robinet de carburant et laissez le générateur faire tourner la cuve du carburateur sans carburant. En cas d'urgence, placez l'interrupteur sur en position Arrêt.

## Système d'arrêt en cas de faible niveau d'huile

Le moteur est équipé d'un capteur de faible niveau d'huile conçu pour couper automatiquement le moteur lorsque le niveau d'huile chute en dessous d'un niveau spécifié. Tant que le réservoir d'huile ne sera pas rempli au niveau approprié, le moteur ne fonctionnera pas.

Si le moteur s'arrête alors que la quantité de carburant est suffisante, vérifiez le niveau d'huile moteur.

## Chargement de la batterie (appareils à démarrage électrique uniquement)

**AVERTISSEMENT** Risque d'explosion. Les batteries émettent des gaz explosibles pendant leur charge. Tenez l'appareil à l'écart de toute source de flammes nues ou d'étincelles. Portez un équipement de protection lorsque vous travaillez avec des batteries. Le non-respect de cette consigne peut provoquer des blessures graves, voire mortelles.

**AVERTISSEMENT** Risque de brûlures. Les batteries contiennent de l'acide sulfurique, qui peut provoquer de graves brûlures chimiques. Portez un équipement de protection lorsque vous travaillez avec des batteries. Le non-respect de cette consigne peut provoquer des blessures graves, voire mortelles.

**AVIS:** L'appareil est expédié avec la batterie complètement chargée. Lorsqu'une batterie n'est pas utilisée pendant une période prolongée, elle peut se décharger partiellement. Si la batterie ne parvient pas à démarrer le moteur, branchez le chargeur de 12 V fourni dans la boîte d'accessoires. FAIRE FONCTIONNER LE GÉNÉRATEUR NE CHARGE PAS LA BATTERIE.

Utilisez la prise du chargeur de batterie pour maintenir la batterie chargée et prête à l'emploi. Les batteries doivent toujours être rechargées dans un endroit sec.

1. Branchez le chargeur sur le connecteur d'entrée du chargeur de batterie, situé sur le panneau de commande. Branchez l'autre extrémité de la prise du chargeur de batterie à une prise murale de 120 V CA.
2. Si vous devez utiliser le générateur, débranchez le chargeur de batterie de la prise murale et du connecteur du panneau de commande.

**AVIS:** Ne chargez pas une batterie avec le chargeur pendant une période supérieure à 48 heures.

## ENTRÉE DU

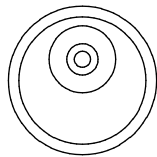

## CHARGEUR DE BATTERIE

000423



## Maintenance

### Recommandations de maintenance

Une maintenance régulière optimise les performances et prolonge la durée de vie du générateur. Pour toute réparation, contactez un concessionnaire qualifié.

La garantie du générateur ne couvre pas les articles ayant fait l'objet d'une utilisation abusive ou d'une négligence de la part d'un opérateur. Pour bénéficier pleinement de la garantie, les opérateurs doivent entretenir le générateur conformément aux instructions de ce Manuel d'instructions, en respectant notamment les procédures d'entreposage exposées dans la section Entreposage hivernal et de longue durée.

**AVIS:** Pour toute question relative au remplacement de composants, appelez le 1-888-431-6871.

### Calendrier de maintenance

Respectez les intervalles de maintenance, en tenant toujours compte de la première occurrence selon l'utilisation.

**AVIS:** Des conditions difficiles imposent des opérations de maintenance plus fréquentes.

**AVIS:** Les différents réglages et réparations requis doivent être effectués chaque saison comme détaillé dans le tableau suivant.

Maintenance Tâche	Au besoin	À chaque utilisation	À chaque saison	Toutes les 100 heures	Toutes les 200 heures ou tous les 1 an
Nettoyage des surfaces extérieures	X				
Vérification du niveau d'huile moteur		X			
Nettoyage du pare-étincelles				X	
Remplacement de l'huile moteur*			X	X	
Nettoyage ou remplacement du filtre à air**			X		X
Remplacement de la bougie d'allumage			X		
Remplacement du filtre à carburant			X		
Vérification et si nécessaire réglage du jeu de soupapes***			X		

\*Remplacez l'huile moteur après les **30 premières heures** de fonctionnement. Remplacez-la chaque mois en cas de fonctionnement à charge lourde ou à température élevée.

\*\*Nettoyez filtre à air plus souvent en cas d'environnement sale ou poussiéreux. Si les pièces ne peuvent pas être nettoyées correctement, remplacez-les.

\*\*\*Vérifiez et si nécessaire réglez le jeu des soupapes après les **50 premières heures** de fonctionnement.

### Caractéristiques techniques du produit

Caractéristiques techniques du générateur	
Puissance nominale pour facteur de puissance 1	6,5 / 8 kW**
Montée en puissance	8,125 / 10 kVA
Tension CA nominale	120/240
Charge CA nominale (6,5 / 8)	
Intensité à 240 V	27,1 / 33,3 A**
Intensité à 120 V	54,2 / 66,7 A**
Fréquence nominale	60 Hz à 3 600 tr/min
Phase	Monophasée
Poids de l'appareil	
6500	75 kg (165 lb)
8000	83 kg (183 lb)
Dimensions de l'appareil	L = 692 mm (27,25") x l = 696 mm (27,4") x H = 724 mm (28,5")
**Plage de températures de fonctionnement : -18 °C (0 °F) à 40 °C (104 °F). Un fonctionnement à plus de 25 °C (77 °F) risquerait de réduire la puissance.	
**La puissance et l'intensité maximales dépendent de, et sont limitées par, des facteurs tels que la capacité en BTU, la température ambiante, l'altitude, l'état du moteur, etc. La puissance maximale diminue d'environ 3,5 % tous les 1 000 pieds (304,8 mètres) au-dessus du niveau de la mer, et diminue d'environ 1 % tous les 6 °C (10 °F) au-dessus de 16 °C (60 °F) de température ambiante.	
Caractéristiques techniques du moteur	
Cylindrée (6,5 / 8)	389 cm <sup>3</sup> / 420 cm <sup>3</sup>
Réf. des bougies d'allumage	0J00620106
Type de bougies d'allumage	F7TC
Écartement des bougies d'allumage	0,028-0,031" (0,70-0,80 mm)
Contenance en essence	28,4 l (7,5 gallons US)
Type d'huile	Voir le tableau situé à la section <b>Avant de démarrer le générateur</b>
Contenance en huile	1 litre (1,06 pte)
Durée de fonctionnement (à charge de 50 %) (6,5 / 8)	10 heures / 9 heures
Batterie (le cas échéant)	12 V CC, 10 Ah

### Maintenance préventive

Des saletés ou des débris peuvent provoquer des dysfonctionnements et endommager l'équipement. Nettoyez le générateur quotidiennement ou avant chaque utilisation. Maintenez la zone environnant le silencieux libre de tout débris combustible. Inspectez toutes les fentes de refroidissement du générateur.



**AVERTISSEMENT** N'introduisez jamais d'objets dans les fentes de refroidissement. Le générateur peut démarrer à tout moment, et ainsi provoquer des blessures graves, voire mortelles, et endommager l'appareil.

- Nettoyez les surfaces externes à l'aide d'un chiffon humide.
- Éliminez la crasse, les résidus d'huile, etc., à l'aide d'une brosse douce.
- Éliminez les saletés et les débris à l'aide d'un aspirateur.
- Vous pouvez utiliser de l'air à basse pression (25 psi max.) pour souffler les saletés. Inspectez toutes les fentes de refroidissement du générateur. Ces fentes doivent rester propres et dégagées.

**AVIS:** N'utilisez JAMAIS un boyau d'arrosage pour nettoyer le générateur. De l'eau risquerait de pénétrer dans le circuit de carburant du moteur, provoquant ainsi des dysfonctionnements. En cas de pénétration d'eau dans le générateur par les fentes de refroidissement, une partie de cette eau se loge dans les creux et crevasses du rotor ainsi que dans l'isolation des enroulements du stator. L'accumulation d'eau et de saletés au niveau des enroulements internes du générateur peut réduire la résistance d'isolement des enroulements.

## Maintenance du moteur

**AVERTISSEMENT** Démarrage accidentel. Débranchez le fil de la bougie d'allumage lorsque vous travaillez sur l'appareil. Le non-respect de cette consigne peut provoquer des blessures graves, voire mortelles.

## Recommandations relatives à l'huile moteur

L'huile moteur utilisée doit répondre aux exigences minimales définies par l'American Petroleum Institute (API) pour la classe « Service » (moteurs à essence) SJ ou SL, ou les dépasser. N'utilisez pas d'additifs spéciaux. Choisissez le degré approprié de viscosité de l'huile en fonction de la température d'exploitation attendue (voir également le tableau).

- Au-dessus de 40 °F (4 °C), utilisez de l'huile SAE 30.
- De 10 °F à 40 °F (de -12 °C à 4 °C), utilisez de l'huile 10W-30.
- À toutes les températures, utilisez de l'huile synthétique 5W-30.

Utilisez de l'huile à base de pétrole pendant le rodage (30 heures), puis de l'huile synthétique par la suite.

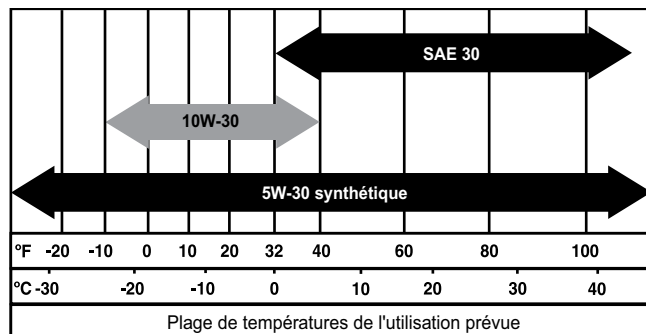

000399

**ATTENTION** Toute tentative de lancer ou de démarrer le moteur avant d'avoir ajouté le type et la quantité d'huile recommandés risque d'endommager le moteur.

Inspectez le niveau d'huile moteur avant chaque utilisation ou toutes les 8 heures de fonctionnement.

1. Placez le générateur sur une surface de niveau.
2. Nettoyez la zone de remplissage d'huile.
3. Retirez le bouchon de remplissage d'huile et essuyez la jauge.

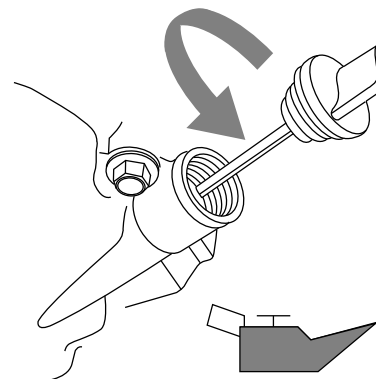

000115

4. Vissez la jauge dans le col de remplissage d'huile. Vérifiez que le niveau d'huile se situe dans la plage de fonctionnement sûr indiquée.

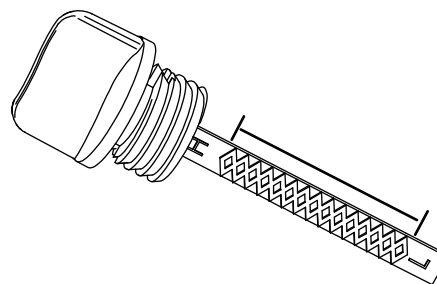

000116

5. Ajoutez la quantité requise d'huile moteur recommandée.
6. Remettez le bouchon de remplissage d'huile en place et serrez-le manuellement.

**AVIS:** Certains appareils possèdent plusieurs orifices de remplissage d'huile. Il n'est pas nécessaire d'utiliser plus d'un point de remplissage.

## Remplacement de l'huile moteur

**AVERTISSEMENT** Démarrage accidentel. Débranchez le fil de la bougie d'allumage lorsque vous travaillez sur l'appareil. Le non-respect de cette consigne peut provoquer des blessures graves, voire mortelles.

Si vous utilisez le générateur dans un environnement extrêmement contraignant, sale, poussiéreux ou chaud, remplacez l'huile plus fréquemment.

**AVIS:** Ne polluez pas. Conservez les ressources. Jetez l'huile usagée dans un centre de collecte des déchets approprié.

Assurez-vous que le moteur est toujours chaud, puis changez l'huile selon la procédure suivante :

1. Placez le générateur sur une surface de niveau.
2. Débranchez le fil de la bougie d'allumage et placez-le à l'écart de celle-ci pour éviter tout contact.
3. Nettoyez la zone de remplissage d'huile et le bouchon de vidange d'huile.
4. Retirez le bouchon de remplissage et essuyez la jauge d'huile.
5. Retirez le bouchon de vidange d'huile et purgez la totalité de l'huile dans un bac adapté.
6. Remettez le bouchon de vidange d'huile en place et serrez-le fermement.
7. Versez lentement l'huile dans l'orifice de remplissage jusqu'à ce que le niveau d'huile se situe entre les repères L et H sur la jauge. **NE REMPLISSEZ PAS** à ras-bord.
8. Remettez le bouchon d'huile en place et le serrer à la main.
9. Nettoyez toute trace d'huile déversée hors du réservoir.
10. Mettez l'huile au rebut conformément à toutes les réglementations applicables.

### Filtre à air

Si le filtre à air est sale, le moteur ne fonctionne pas correctement et risque d'être endommagé. Effectuez la maintenance du filtre à air plus souvent en cas d'environnement sale ou poussiéreux.

Pour procéder à la maintenance du filtre à air :

1. Tournez le bouton (A) et retirez le capot du filtre à air.
2. Lavez le filtre à l'eau savonneuse. Essorez-le dans un chiffon propre, **SANS LE TORDRE**.
3. Nettoyez le couvercle du filtre à air avant de le remettre en place.

**AVIS:** Pour commander un filtre à air neuf, contactez le centre de services agréé le plus proche en composant le 1-888-431-6871.

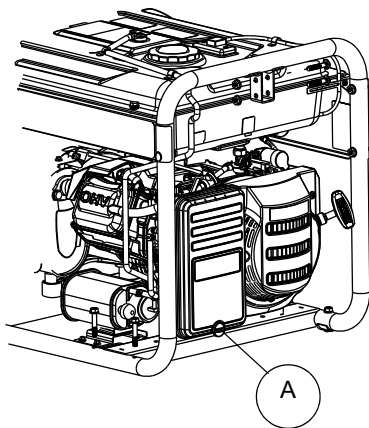

000809

### Entretien de la bougie d'allumage

Pour effectuer la maintenance de la bougie d'allumage :

1. Nettoyez soigneusement la zone environnant la bougie d'allumage.
2. Retirez et inspectez la bougie d'allumage.
3. À l'aide d'une jauge d'épaisseur à fils, vérifiez l'écartement de la bougie d'allumage et réajustez-le si nécessaire à une valeur de 0,028-0,031" (0,7-0,8 mm.)

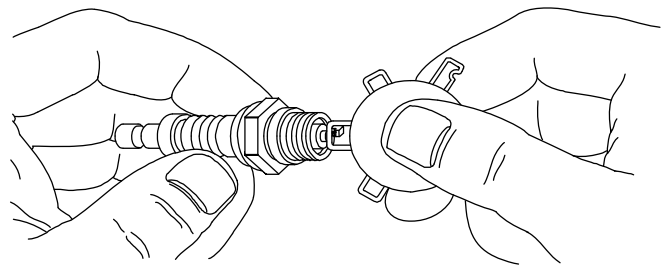

000211

**AVIS:** Ne remplacez la bougie d'allumage que si les électrodes sont trouées ou brûlées, ou si la porcelaine est fissurée. Utilisez **EXCLUSIVEMENT** la bougie de rechange recommandée. Voir les Caractéristiques techniques.

4. Installez la bougie en la serrant manuellement, puis serrez de 3/8 à 1/2 tour à l'aide d'une clé à bougies.

### Branchement et remplacement de la batterie (le cas échéant)

L'appareil est expédié avec la batterie complètement chargée. Si elle n'est pas utilisée pendant une période prolongée, une batterie peut se décharger partiellement. Si la batterie ne parvient pas à démarrer le moteur, branchez le chargeur de 12 V fourni dans la boîte d'accessoires (voir la section Charger une batterie).

**IMPORTANT :** FAIRE FONCTIONNER LE GÉNÉRATEUR NE CHARGE PAS LA BATTERIE.

**AVERTISSEMENT** Démarrage accidentel. Avant d'effectuer une quelconque opération sur l'appareil, débranchez d'abord le câble négatif de la batterie, puis le câble positif de la batterie. Le non-respect de cette consigne peut provoquer des blessures graves, voire mortelles.

1. Débranchez D'ABORD la borne négative (-) de la batterie (A).
2. Débranchez ENSUITE la borne positive (+) de la batterie (B).

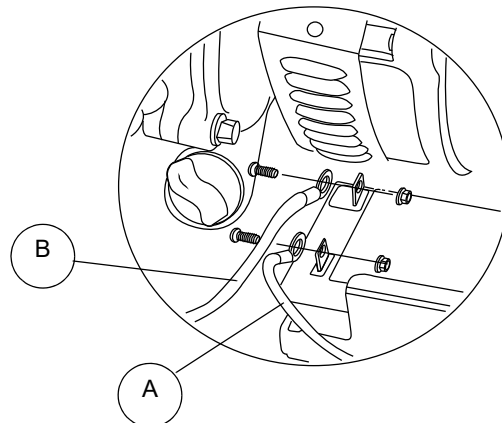

000224

3. Installez une batterie neuve. Installez le support et serrez-le.
4. Débranchez D'ABORD la borne positive (+) de la batterie (B). Faites glisser la gaine en caoutchouc par-dessus les fixations.
5. Raccordez ENSUITE la borne négative (-) de la batterie (A).
6. Faites glisser la gaine en caoutchouc par-dessus les fixations.

## Jeu de soupapes

**IMPORTANT :** Si vous n'êtes pas sûr de pouvoir effectuer convenablement cette procédure, ou si vous ne disposez pas des outils appropriés, confiez le réglage du jeu de soupapes du générateur au centre de services le plus proche.

Contrôlez le jeu des soupapes après les 50 premières heures de fonctionnement. Ajustez-le si nécessaire.

### 6500/8000

- Admission — 0,09 ±0,02 mm (à froid), (0,004" ±0,001")
- Échappement — 0,14 ±0,02 mm (à froid), (0,006" ±0,001")

## Inspection de l'écran du pare-étincelles



**AVERTISSEMENT** Surfaces chaudes. Ne touchez pas les surfaces chaudes de la machine

lorsqu'elle fonctionne. Tenez la machine à l'écart de tout combustible pendant son fonctionnement. Le contact avec des surfaces chaudes peut provoquer de graves brûlures ou un incendie.

1. Desserrez le collier de fixation (A) et retirez la vis.
2. Inspectez l'écran (B) et remplacez-le s'il est tordu, perforé ou endommagé. Si l'écran semble en bon état, nettoyez-le à l'aide d'un solvant disponible dans le commerce.
3. Remettez le cône (C) et l'écran (B) du pare-étincelles en place. Fixez-les à l'aide de la vis et du collier de fixation.

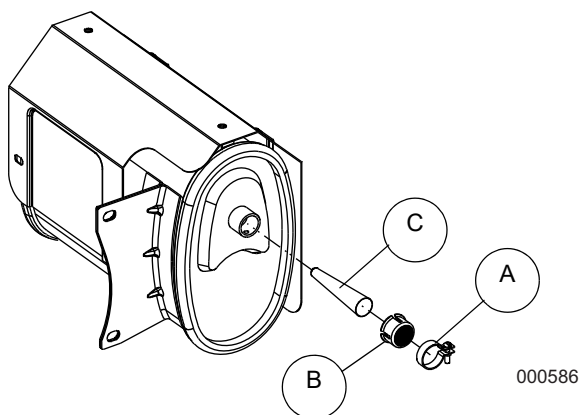

## Entreposage

### Généralités

Il est recommandé de démarrer le générateur pour le faire tourner pendant 30 minutes tous les 30 jours. Si cela s'avère impossible, respectez les consignes suivantes pour préparer l'appareil à l'entreposage.

- Ne placez JAMAIS un couvercle d'entreposage sur un générateur chaud. Laissez l'appareil refroidir à température ambiante avant de l'entreposer.
- N'entreposez JAMAIS de carburant d'une saison à une autre à moins de l'avoir traité de façon appropriée.
- Remplacez le conteneur de carburant s'il présente des traces de rouille. La présence de rouille dans le carburant provoque des dysfonctionnements du circuit de carburant.
- Recouvrez l'appareil d'un couvercle de protection adapté résistant à l'humidité.

- Entreposez l'appareil dans un lieu propre et sec.
- Veillez à toujours entreposer le générateur et le carburant à l'écart des sources de chaleur et d'inflammation.

## Préparation du circuit de carburant et du moteur à l'entreposage

Tout carburant entreposé pendant plus de 30 jours risque de se dégrader et d'endommager les composants du circuit de carburant. Veillez à ce que le carburant reste frais et utilisez un stabilisateur de carburant.

Si un stabilisateur a été ajouté au circuit de carburant, préparez le moteur pour un entreposage de longue durée. Faites tourner le moteur pendant 10 à 15 minutes pour faire circuler le stabilisateur dans l'ensemble du circuit de carburant. Un carburant préparé de façon appropriée peut être entreposé pendant un maximum de 24 mois.

### AVIS:

Si le carburant n'a pas été traité avec un stabilisateur, il doit être purgé dans un conteneur adapté. Faites tourner le moteur jusqu'à ce qu'il s'arrête par manque de carburant. Il est recommandé d'utiliser un stabilisateur dans le conteneur d'entreposage afin de conserver le carburant frais.

1. Remplacez l'huile moteur.
2. Retirez la bougie d'allumage.
3. Versez une cuillère à table (5-10 cm<sup>3</sup>) d'huile moteur propre ou vaporisez un agent anti-buée adapté dans le cylindre.



**AVERTISSEMENT** Risque de cécité. Portez toujours une protection oculaire afin d'éviter toute éclaboussure provenant de l'orifice de la bougie d'allumage lors du lancement du moteur. Le non-respect de cette consigne peut provoquer la cécité.

4. Tirez plusieurs fois la poignée du lanceur à rappel pour distribuer l'huile dans le cylindre.
5. Remettez la bougie d'allumage en place.
6. Tirez lentement la poignée du lanceur à rappel jusqu'à ressentir une résistance. Cela a pour effet de fermer les soupapes afin d'empêcher la pénétration d'humidité dans le cylindre. Relâchez délicatement la poignée du lanceur à rappel.

## Remplacement de l'huile

Remplacez l'huile moteur avant d'entreposer le générateur. Reportez-vous à la sous-section [Remplacement de l'huile moteur](#).

## Dépannage

PROBLÈME	CAUSE	CORRECTION
Le moteur tourne, mais aucune sortie CA n'est disponible.	<ol style="list-style-type: none"> <li>1. Disjoncteur OUVERT.</li> <li>2. Mauvais raccordement ou cordon défectueux.</li> <li>3. Appareil raccordé défectueux.</li> <li>4. Défaillance interne au générateur.</li> <li>5. Prise du DDFT OUVERTE (si présent).</li> </ol>	<ol style="list-style-type: none"> <li>1. Réinitialisez le disjoncteur.</li> <li>2. Contrôlez et réparez.</li> <li>3. Raccordez un autre appareil qui est en bon état.</li> <li>4. Communiquez avec un CRIA.</li> <li>5. Corrigez le défaut de mise à la terre et appuyez sur le bouton de réinitialisation sur la prise du DDFT (si présent).</li> </ol>
Le moteur tourne bien sans charge, mais pas en présence d'une charge.	<ol style="list-style-type: none"> <li>1. Court-circuit dans une charge connectée.</li> <li>2. Générateur surchargé.</li> <li>3. Régime moteur trop lent.</li> <li>4. Court-circuit interne au générateur.</li> <li>5. Filtre à carburant sale.</li> </ol>	<ol style="list-style-type: none"> <li>1. Débranchez la charge électrique court-circuitée.</li> <li>2. Voir la <b>Connaître les limites de son générateur</b>.</li> <li>3. Communiquez avec un CRIA.</li> <li>4. Communiquez avec un CRIA.</li> <li>5. Remplacez le filtre à carburant.</li> </ol>
Le moteur ne démarre pas, ou démarre mais tourne de manière saccadée.	<ol style="list-style-type: none"> <li>1. Robinet d'arrêt de carburant en position OFF.</li> <li>2. Filtre à air sale.</li> <li>3. Panne de carburant.</li> <li>4. Carburant éventé.</li> <li>5. Fil de la bougie d'allumage non raccordé à celle-ci.</li> <li>6. Bougie d'allumage défectueuse.</li> <li>7. Présence d'eau dans le carburant.</li> <li>8. Sur-étranglement.</li> <li>9. Niveau d'huile faible.</li> <li>10. Mélange de carburant excessivement riche.</li> <li>11. Soupape d'admission bloquée en position ouverte ou fermée.</li> <li>12. Perte de compression du moteur.</li> <li>13. Filtre à carburant sale.</li> </ol>	<ol style="list-style-type: none"> <li>1. Tournez le robinet d'arrêt de carburant en position ON.</li> <li>2. Nettoyez ou remplacez le filtre à air.</li> <li>3. Remplissez le réservoir de carburant.</li> <li>4. Purgez le réservoir de carburant et faites le plein de carburant frais.</li> <li>5. Raccordez le fil à la bougie d'allumage.</li> <li>6. Remplacez la bougie d'allumage.</li> <li>7. Purgez le réservoir de carburant et faites le plein de carburant frais.</li> <li>8. Placez le levier d'étrangleur en position ouverte (pas d'étranglement).</li> <li>9. Remplissez le carter au niveau approprié.</li> <li>10. Communiquez avec un CRIA.</li> <li>11. Communiquez avec un CRIA.</li> <li>12. Communiquez avec un CRIA.</li> <li>13. Remplacez le filtre à carburant.</li> </ol>
Le moteur s'arrête en cours de fonctionnement.	<ol style="list-style-type: none"> <li>1. Panne de carburant.</li> <li>2. Niveau d'huile faible.</li> <li>3. Défaillance interne au moteur.</li> <li>4. Arrêt de CO PROTECT dû à une accumulation de monoxyde de carbone si le voyant ROUGE de l'écusson situé sur le côté du générateur clignote.</li> <li>5. Arrêt de CO PROTECT dû à une panne du système si le voyant JAUNE de l'écusson situé sur le côté du générateur clignote.</li> </ol>	<ol style="list-style-type: none"> <li>1. Remplissez le réservoir de carburant.</li> <li>2. Remplissez le carter au niveau approprié.</li> <li>3. Communiquez avec un CRIA.</li> <li>4. Suivez les Consignes de sécurité et déplacez le générateur dans une zone située à l'air libre, en extérieur, à l'écart de toute fenêtre, porte ou bouche d'aération.</li> <li>5. Effectuez un démarrage pour vérifier que le voyant JAUNE clignote quand/si le générateur s'arrête. Si le problème persiste et que le module CO PROTECT s'éteint, contactez un CRIA.</li> </ol>
Le moteur manque de puissance.	<ol style="list-style-type: none"> <li>1. Charge trop élevée.</li> <li>2. Filtre à air sale.</li> <li>3. Maintenance du moteur requise.</li> <li>4. Étrangleur partiellement fermé.</li> <li>5. Filtre à carburant sale.</li> <li>6. Pare-étincelles obstrué.</li> </ol>	<ol style="list-style-type: none"> <li>1. Réduisez la charge (voir la section <b>Connaître les limites de son générateur</b>).</li> <li>2. Nettoyez ou remplacez le filtre à air.</li> <li>3. Communiquez avec un CRIA.</li> <li>4. Placez le levier d'étrangleur en position ouverte (pas d'étranglement).</li> <li>5. Remplacez le filtre à carburant.</li> <li>6. Nettoyez le pare-étincelles.</li> </ol>

PROBLÈME	CAUSE	CORRECTION
Le moteur rencontre des sautes de régime ou hésite.	<ol style="list-style-type: none"> <li>1. L'étranglement s'ouvre trop tôt.</li> <li>2. Le carburateur fonctionne avec un mélange de carburant trop riche ou trop pauvre.</li> <li>3. Filtre à carburant sale.</li> </ol>	<ol style="list-style-type: none"> <li>1. Placez le levier d'étrangleur en position intermédiaire jusqu'à ce que le moteur tourne sans à-coups.</li> <li>2. Communiquez avec un CRIA.</li> <li>3. Remplacez le filtre à carburant.</li> </ol>
Le moteur démarre puis s'arrête immédiatement.	<ol style="list-style-type: none"> <li>1. Arrêt de CO PROTECT dû à une accumulation de monoxyde de carbone si le voyant ROUGE de l'écusson situé sur le côté du générateur clignote.</li> <li>2. Arrêt de CO PROTECT dû à une panne du système si le voyant JAUNE de l'écusson situé sur le côté du générateur clignote.</li> </ol>	<ol style="list-style-type: none"> <li>1. Suivez les Consignes de sécurité et déplacez le générateur dans une zone située à l'air libre, en extérieur, à l'écart de toute fenêtre, porte ou bouche d'aération.</li> <li>2. Effectuez un démarrage pour vérifier que le voyant JAUNE clignote quand/si le générateur s'arrête. Si le problème persiste et que le module CO PROTECT s'éteint, contactez un CRIA.</li> </ol>

**Cette page a été intentionnellement laissée en blanc.**



**Cette page a été intentionnellement laissée en blanc.**

D<sub>E</sub>WALT® est une marque déposée de D<sub>E</sub>WALT Industrial Tool Co., utilisée sous licence.  
Le motif de couleurs jaune-noir est une marque de commerce pour les outils électriques et accessoires D<sub>E</sub>WALT.

Réf. 10000033366

Rév. D 11/09/2019

©2019 D<sub>E</sub>WALT

Tous droits réservés

Les caractéristiques sont sujettes à modification sans préavis.

Aucune reproduction n'est autorisée sous quelque forme que

ce soit sans le consentement écrit préalable de D<sub>E</sub>WALT

Produit fabriqué par :  
Generac Power Systems, Inc.  
S45 W29290 Hwy. 59  
Waukesha, WI 53189