

OPERATING INSTRUCTIONS AND OWNER'S MANUAL



ASH VACUUM CLEANER

Model #

AV65GALB-GTC

READ INSTRUCTIONS CAREFULLY: Read and follow all instructions. Place instructions in a safe place for future reference. Do not allow anyone who has not read these instructions to assemble or operate the vacuum.



⚠️ WARNING: This product can expose you to chemicals including lead and lead compounds, which are known to the State of California to cause cancer and birth defects or other reproductive harm. For more information visit www.P65Warnings.ca.gov



⚠️ WARNING: FOR YOUR OWN SAFETY, READ AND UNDERSTAND OPERATOR'S MANUAL. DO NOT RUN UNATTENDED. DO NOT PICK UP HOT ASHES, COALS, TOXIC, FLAMMABLE OR OTHER HAZARDOUS MATERIALS. DO NOT USE AROUND EXPLOSIVE LIQUIDS OR VAPORS.

Mr. Heater a subsidiary of Enerco Group Inc.
4560 West 160th st Cleveland, Ohio 44135 1-866-740-2497/1-800-251-0001

SAFETY PRECAUTIONS

1. Read and understand all instructions before using this vacuum.
2. Read and understand this manual and all labels on the Ash Vacuum before operating.
3. Use this Ash Vacuum only as described in this manual. To reduce the risk of personal injury or damage to your Ash Vacuum, use only recommended accessories.
FOR HOUSEHOLD USE ONLY.

WARNING:

- Do not vacuum up soot.
- Do not vacuum up hot, burning, or red hot objects (e.g. Cigarettes, charcoal, ashes)
- The temperature of the vacuuming material must be below 100° F (40° C). If it exceeds 100° F (40° C), there is a risk of fire.
- CAUTION: Never use this product for vacuuming liquids. Only use this unit to vacuum dry dust material!

TO REDUCE THE RISK OF FIRE, ELECTRIC SHOCK OR INJURY:

- Do not run vacuum unattended.
- Do not vacuum, or use this Ash Vacuum near flammable liquids, gases, or explosive vapors like gasoline or other fuels, lighter fluids, cleaners, oil-based paints, natural gas, hydrogen, or explosive dusts like coal dust, magnesium dust, grain dust, or gun powder. Sparks inside the motor can ignite flammable vapors or dust.
- Do not vacuum anything that is burning or smoking, such as cigarettes, matches, or hot ashes.
- For cold ash only, "Cold Ash" is ash cooled down for a sufficient time without any pockets of embers inside. This can be confirmed by scouring the ash for pockets of embers by using metal tools before using the ash vacuum cleaner. Cold ash does not emit any recognizable heat.
- Keep cord away from heated surfaces.
- Do not expose to rain. Store indoors.
- Do not unplug by pulling on cord. To unplug, grasp the plug, not the cord.

- Do not use with damaged cord, plug or other parts.
- If the appliance is not working as it should, has missing parts, has been dropped, damaged, left outdoors, or dropped into water, return it to a service center. Do not open appliance or attempt to repair.
- Do not pull or carry by cord, use cord as handle, close a door on cord, or pull cord around sharp edges or corners.
- Do not run over the cord.
- Do not handle plug or the Ash Vacuum with wet hands.
- To reduce the risk of health hazards from vapors or dusts, do not vacuum toxic materials.
- Do not use or store near hazardous materials.
- Do not use this vacuum with a torn filter or without the filter installed. Only use filters supplied by Cleveland Ironworks.
- Only use accessories or service parts supplied by the Cleveland Ironworks or authorized service agent.
- Do not allow to be used as a toy. Close attention is necessary when used by or near children.
- To reduce the risk of injury from accidental starting, unplug power cord before changing or cleaning filter.
- Do not leave the vacuum unattended when plugged in. Unplug from outlet when not in use and before servicing.
- The use of the vacuum can result in foreign objects being blown into the eyes. Always wear safety goggles complying with ANSI Z87.1 (or in Canada CSAZ94.3) when operating vacuum.
- Use extra care when vacuuming stairs.
- Turn off the Ash Vacuum before unplugging.
- Do not put any object into ventilation openings. Do not vacuum with any ventilation openings blocked; keep free of dust, lint, hair or anything that may reduce air flow.
- Keep hair, loose clothing, fingers, and all parts of body away from openings and moving parts.
- Empty and clean vacuum cleaner before and after vacuuming to avoid the collection of materials that could pose a fire hazard in the vacuum cleaner.

CONTENTS

SAFETY PRECAUTIONS	2
DOUBLE INSULATION INSTRUCTIONS	3
GETTING STARTED	4
UNPACKING	5
ASSEMBLY	5
OPERATION	5
MAINTENANCE	6
TROUBLESHOOTING	7
WARRANTY	8

LANGUAGES

► ENGLISH	1-8
SPANISH	1-8
FRENCH	1-8

Technical Data:			
Model:	Power	Voltage	Frequency
AV65GALB-GTC	600W/800W/1000W/1200W	AC110V-120V	50/60HZ

DOUBLE INSULATION INSTRUCTIONS

This Ash Vacuum is double-insulated, eliminating the need for a separate grounding system. Use only identical replacement parts. Read the instructions for Servicing Double-Insulated Ash Vacuums before servicing. Use this Ash Vacuum as described in this manual. Observe the following warnings that pertain to the motor on your Vacuum.

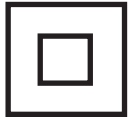

- DOUBLE-INSULATED - GROUNDING NOT REQUIRED - WHEN SERVICING USE ONLY IDENTICAL REPLACEMENT PARTS.

⚠️WARNING: TO REDUCE THE RISK OF ELECTRIC SHOCK-DO NOT EXPOSE TO RAIN. STORE INDOORS.

⚠️WARNING: For your own safety, read and understand operator's manual. Do not run unattended. Do not pick up hot ashes, coals, toxic, flammable or other hazardous materials. Do not use around explosive liquids or vapors.

⚠️WARNING: SERVICING OF DOUBLE-INSULATED APPLIANCE

With a double-insulated vacuum, two systems of insulation are provided instead of grounding. No grounding means is provided on a double-insulated appliance, nor should a means for grounding be added. Servicing a double insulated vacuum requires extreme care and knowledge of the system, and should be done only by qualified service personnel. Replacement parts for a double-insulated vacuum must be identical to the parts they replace. Your double-insulated vacuum is marked with the words 'double insulated' and the symbol (square within a square) may also be marked on the appliance.

- To reduce the risk of electric shock-unplug before cleaning or servicing.
- DO NOT use without filters in place.
- CAUTION: TO REDUCE THE RISK OF INJURY FROM MOVING PARTS- UNPLUG BEFORE SERVICING

EXTENSION CORDS

When using an extension cord with your vacuum, refer to the following table to determine the required A.W.G. wire size. Before using the Ash Vacuum, make sure the power cord and extension cord are in good working conditions. Make repairs or replacements before using the vacuum cleaner. Only use extension cords that are rated for outdoor use.

Length of Extension Cord				
110V-120V	25 Feet (7.5M)	50 Feet (15.25M)	100 Feet (30.5M)	150 Feet (45.7M)
Amps	A.W.G. Wire Size			
0-6	18	16	16	14
7-10	18	16	14	12
11-12	16	16	14	12
13-16	14	12	Not Recommended	

GETTING STARTED

A	Power Head Lid
B	Flexible Hose
C	Handle
D	Power Switch
E	Crevice Tool (Part# 66704)
F	Cartridge Filter (Part# 66705)
G	Metal Nozzle (Part# 66706)
H	Filter Screen (Part# 66707)
I	Pre-Filter (Part# 66708)
J	Vacuum Port
K	Container
L	Latches

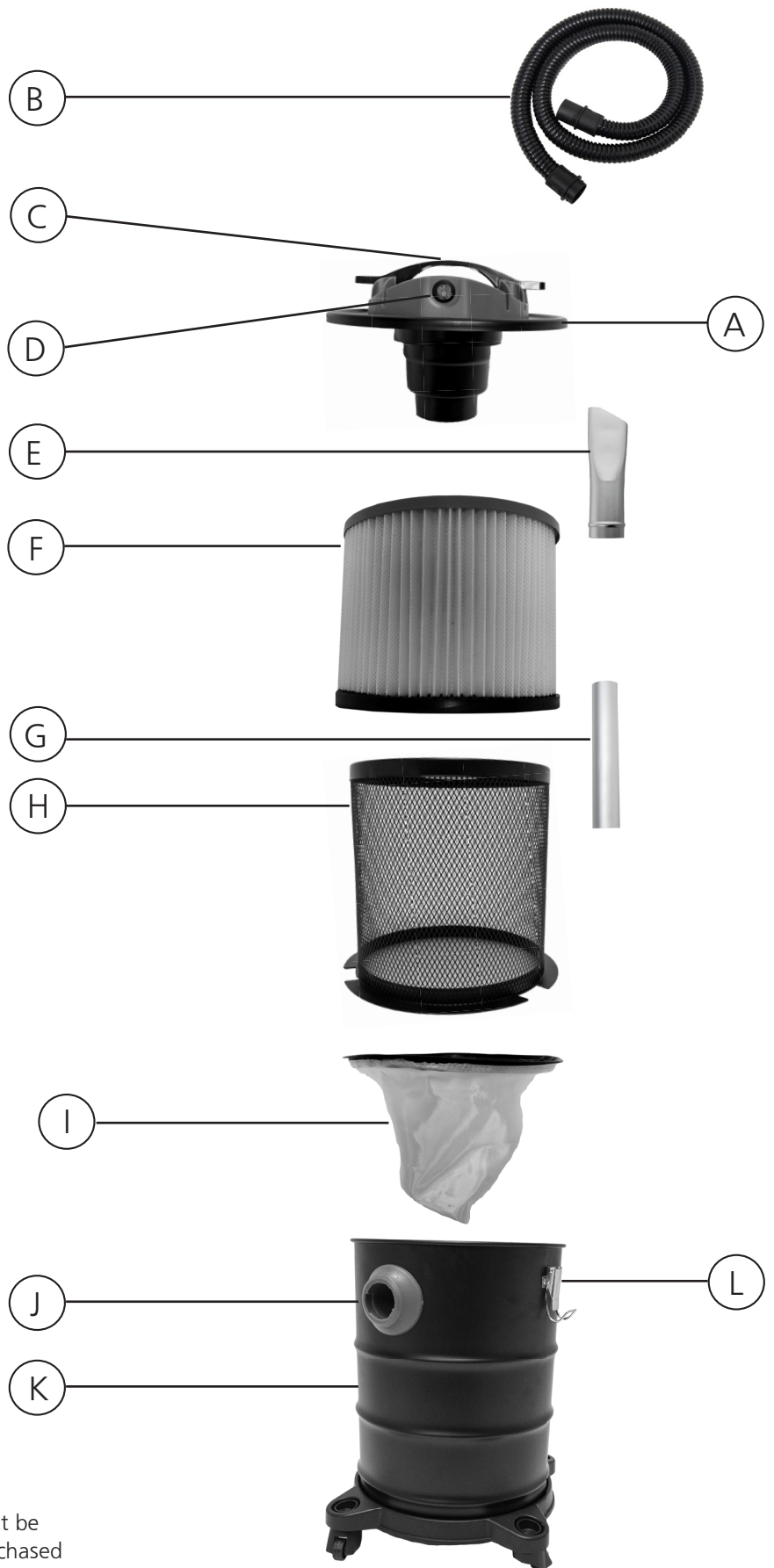

In order to maintain warranty, components must be replaced using original manufacturers parts purchased through your dealer or directly from the appliance manufacturer. Use of third party components will void the warranty.

UNPACKING

1. Remove ash vacuum from carton.
2. Check the appliance for possible shipping damage and make sure all the parts are included. See Getting Started. If any damage is found immediately contact the manufacturer at 1-800-251-0001.

ASSEMBLING FOR VACUUMING

1. Unlock the latches and remove the power head lid.
2. Attach the filter set to the bottom of the head. Reattach the power head to the container and secure it with the latches.
3. Insert the metal tube into the flexible hose and insert the other end of the flexible hose into the vacuum port and rotate 1/4 turn counter-clockwise. See Figure 1A and 1B.

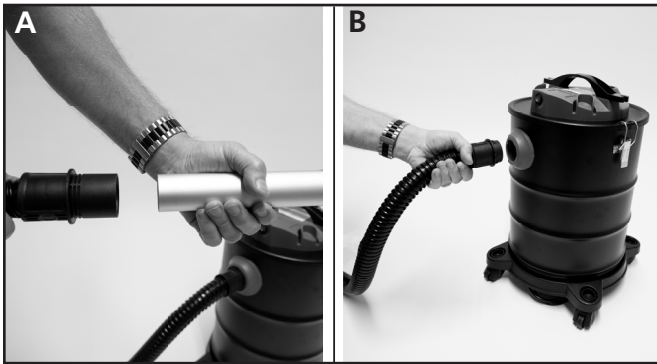

Figure 1

ASSEMBLING FOR BLOWING

1. Insert the metal tube into the flexible hose and insert the other end of the flexible hose into the air outlet on top of the power head lid and turn counter-clockwise to lock. See Figure 2.



Figure 2

OPERATION

1. Plug in the power cord and turn the vacuum cleaner power switch ON.
2. When the container is full or it feels difficult to vacuum more dust, the cartridge filter needs to be taken out and cleaned.
3. When vacuuming the fireplace ash, the ash temperature must be below 100° F (40° C). Do not vacuum the ashes if fire is not extinguished!

4. Run the unit for 30 seconds after you have finished cleaning your stove or fireplace to ensure all materials are safely captured in the container.
5. When finished, turn the power switch OFF.
6. Pull out power cord from outlet and roll up. Remove flexible tube.
7. Remove power head and empty and wash out vacuum container. Dry out container with rag.

⚠WARNING: ALWAYS DISCONNECT THE PLUG FROM THE POWER OUTLET BEFORE REMOVING THE POWER HEAD FROM CONTAINER.

8. Remove and clean filter as described below in Maintenance section.

IMPORTANT: Vacuuming materials, which appear to have cooled down, may still be very hot inside. Hot ash particles may ignite again with airflow. Wait until the fire is extinguished and the ashes have cooled down before you begin with the cleaning. It is not recommended to quickly extinguish the fire with water. Please make sure that ovens are cold before you vacuum to clean ovens. Temperature exceeding 100° F (40° C) may damage the vacuum cleaner and the components included. Continuously check tubes, ash filter, and vacuum cleaner for excessive temperatures during the vacuum cleaning. If you notice a temperature rise, switch off the vacuum cleaner immediately. Disconnect the vacuum cleaner from the power outlet and remove the filter. Remove the vacuumed material from the ash filter.

⚠CAUTION: In case of excessive temperatures, the tubes, the ash filter, or the vacuum cleaner may be damaged. Completely empty the vacuum cleaner and the ash filter in a safe area after the vacuum cleaning. Let both appliances (vacuum cleaner and ash filter) cool down under supervision.

POLARIZED PLUG

To reduce the risk of electrical shock, this appliance has a double polarized plug (one with the blade wider than the other). This plug will fit in a polarized outlet only one way. If the plug does not fit fully in the outlet, reverse the plug. If it still does not fit, contact a qualified electrician to install the proper outlet. Do not change the plug in any way. Double insulation eliminates the need for the three wire grounded power cord and grounded power supply system.

⚠WARNING: Be sure to read, understand, and apply information, entitled 'Safety Instructions & Warnings'. Do not vacuum in areas with flammable gases, vapors, or explosive dusts in the air. Flammable gases or vapors include but are not limited to; lighter fluid, solvent type cleaners, oil-base paints, gasoline, alcohol or aerosol sprays. Explosive dusts include but are not limited to; coal, magnesium, grain or gun powder. To reduce the risk of health hazards from vapors or dust, do not vacuum toxic materials.

MAINTENANCE

The container and outer shell of the power head need to be cleaned frequently with clean water.

Removing and Cleaning the Filters

1. Verify that the power cord is disconnected from the outlet.
2. Remove the power head lid and position upside down.
3. Unlock and remove the filter screen from the lock-clamps by turning counter-clockwise. See Figure 3A and 3B.

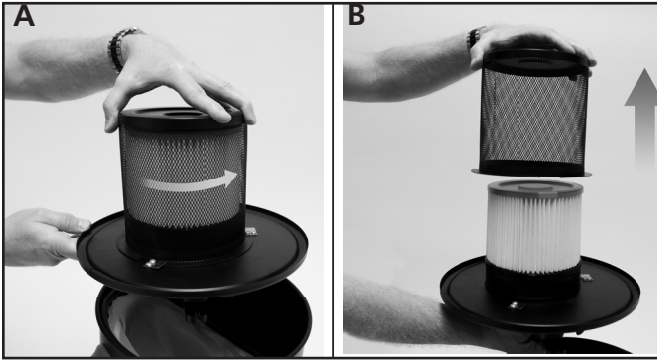

Figure 3

4. Carefully remove the cartridge filter. See Figure 4.



Figure 4

5. Clean the cartridge filter by gently tapping or brushing dirt off.
6. Carefully remove the pre-filter from the container and clean the ash or dirt from the filter by gently tapping or brushing the ash or dirt off.

IMPORTANT! CLEANING SHOULD NOT BE DONE INDOORS. DISPOSE OF ASH AND DIRT IN A NON-COMBUSTIBLE RECEPTACLE. FOR OPTIMAL PERFORMANCE, A NEW FILTER IS RECOMMENDED.

Reinstalling Filter

1. Install the cartridge filter so that it is flush with the vacuum power head lid. Make sure that the cartridge filter is pushed in until it stops against the power head. See Figure 5.



Figure 5

2. Place filter screen over the cartridge filter and align the lock tabs. Turn the filter screen clockwise to lock into place, do not over tighten. See Figure 6A and 6B.

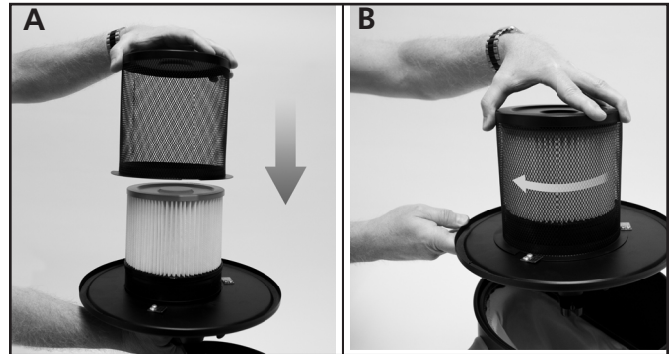

Figure 6

TROUBLESHOOTING

PROBLEM	CAUSE	SOLUTION
Vacuum will not operate	Lack of power.	Check power supply - cord, breakers, fuses.
	Tank full.	Empty tank and clean or replace filters..
Dust comes out from motor cover	The filter is damaged or installed incorrectly.	Clean/replace filter or make sure it is installed correctly.
Reduced efficiency and motor vibration	Blockage in the hose or tank inlet.	Check hose and tank inlet for blockage.
	Filter clogged by fine dust.	Clean or replace filter.



**DO NOT ATTEMPT TO
MODIFY THE APPLIANCE**

TROUBLE SHOOTING

This guide should be followed in case of failure of the appliance to operate correctly. If symptoms persist contact Technical Service 1-800-251-0001



OPERATING INSTRUCTIONS AND OWNER'S MANUAL

Model #
AV65GALB-GTC



WARNING:

USE ONLY MANUFACTURER'S REPLACEMENT PARTS. USE OF ANY OTHER PARTS COULD CAUSE INJURY OR DEATH. REPLACEMENT PARTS ARE ONLY AVAILABLE DIRECT FROM THE FACTORY AND MUST BE INSTALLED BY A QUALIFIED SERVICE AGENCY.

PARTS ORDERING INFORMATION:

PURCHASING: Accessories may be purchased at any Grand Teton local dealer or direct from the factory.

FOR INFORMATION REGARDING SERVICE

Please call Toll-Free 1-866-740-2497/1-800-251-0001 • Weekends/After Hours 423-488-6316 • grandtetoncollection.com

Our office hours are 8:00 AM – 5:00 PM, EST, Monday through Friday.

Please include the model number, date of purchase, and description of problem in all communication.

LIMITED WARRANTY

Enerco Group, Inc. warrants Grand Teton Ash Vacuum Cleaners to be free from defects in material and workmanship for a period of 2 years from date of purchase. The Company will repair or replace this product free of charge if it has been proven to be defective within the 2-year period, and is returned at customer expense with proof of purchase to Enerco Group, Inc. within the warranty period.

Enerco Group, Inc. reserves the right to make changes at any time, without notice or obligation, in colors, specifications, accessories, materials and models.

Enerco Group, Inc., 4560 W. 160TH ST., CLEVELAND, OHIO 44135 • 1-866-740-2497/1-800-251-0001
© 2024, Mr. Heater. All rights reserved

MODE D'EMPLOI ET GUIDE DU PROPRIÉTAIRE



ASPIRATEUR À CENDRES

N° de modèle

AV65GALB-GTC

LISEZ CES INSTRUCTIONS ATTENTIVEMENT : Lisez et observez toutes les instructions. Placez le mode d'emploi dans un endroit sûr pour pouvoir le consulter plus tard. Ne laissez personne n'ayant pas lu ce mode d'emploi assembler ou faire fonctionner cet aspirateur.



⚠️ AVERTISSEMENT : Ce produit peut vous exposer à des produits chimiques, dont le plomb et les composés de plomb, connus par l'état de la Californie pour causer le cancer, des malformations congénitales ou autres anomalies de la reproduction. Pour plus d'information, rendez-vous à www.P65Warnings.ca.gov



⚠️ AVERTISSEMENT : POUR VOTRE PROPRE SÉCURITÉ, LISEZ ET COMPRENEZ BIEN LE GUIDE DU PROPRIÉTAIRE. NE PAS LAISSER L'ASPIRATEUR FONCTIONNER SANS SURVEILLANCE. NE PAS ASPIRER DES CENDRES CHAUDES, DU CHARBON CHAUD OU AUTRES MATIÈRES TOXIQUES, INFLAMMABLES OU DANGEREUSES. NE PAS UTILISER À PROXIMITÉ DE LIQUIDES OU VAPEURS EXPLOSIFS.

Mr. Heater, une filiale de Enerco Group Inc.
4560 West 160th st Cleveland, Ohio 44135 1-866-740-2497/1-800-251-0001

PRÉCAUTIONS

1. Lisez et comprenez toutes les instructions avant d'utiliser cet aspirateur.
2. Lisez et comprenez ce guide et toutes les étiquettes de l'aspirateur à cendres avant de l'utiliser.
3. N'utilisez cet aspirateur à cendres que de la façon décrite dans ce guide. Pour réduire le risque de blessures personnelles ou de dommages à votre aspirateur à cendres, n'utilisez que les accessoires recommandés. POUR USAGE DOMESTIQUE SEULEMENT.

⚠ AVERTISSEMENT :

- N'aspirez pas la suie.
- N'aspirez pas les objets chauds, fumants ou brûlants (comme cigarettes, charbon, cendres)
- La température de la matière aspirée doit être inférieure à 100 °F (40 °C). Si elle dépasse 100 °F (40 °C), il existe un risque d'incendie.
- MISE EN GARDE : Ne jamais utiliser cet appareil pour aspirer des liquides. N'utiliser cet appareil que pour aspirer de la matière poussiéreuse sèche!

POUR RÉDUIRE LE RISQUE D'INCENDIE, DE DÉCHARGE ÉLECTRIQUE OU DE BLESSURE :

- Ne pas laisser l'aspirateur sans surveillance.
- Ne pas aspirer ou utiliser cet aspirateur à cendres à proximité de liquides ou gaz inflammables, ou de vapeurs explosives comme essence ou autres carburants, essence à briquet, nettoyeurs, peintures à l'huile, gaz naturel, hydrogène ou poussières explosives comme poussière de charbon, poussière de magnésium, poussière de grains ou poudre à canon. Les étincelles à l'intérieur du moteur peuvent enflammer les vapeurs ou poussières inflammables.
- Ne jamais aspirer une matière brûlante ou fumante comme cigarettes, allumettes ou cendres chaudes.
- Pour cendres froides seulement. La « cendre froide » est de la cendre qui a refroidi suffisamment longtemps sans que des braises s'y dissimulent. Vous pouvez vérifier ceci en agitant les cendres avec un outil en métal avant d'utiliser l'aspirateur à cendres, afin d'y trouver toute braise. Les cendres froides ne produisent pas de chaleur.
- Garder le cordon à l'écart des surfaces chauffées.
- NE PAS EXPOSER L'APPAREIL À LA PLUIE. Le ranger à l'intérieur.
- Ne pas débrancher l'aspirateur en tirant sur son cordon. Pour le débrancher, tirer sur la fiche, non pas le cordon.

- Ne pas utiliser l'appareil si son cordon, sa fiche ou ses autres parties sont endommagés.
- Si l'appareil ne fonctionne comme il le devrait, a des pièces manquantes, a été échappé, endommagé, laissé à l'extérieur ou échappé dans l'eau, le retourner à un centre de service. Ne pas ouvrir l'appareil et ne pas tenter de le réparer.
- Ne pas tirer ou transporter l'aspirateur par son cordon, utiliser le cordon comme une poignée, fermer une porte sur le cordon ou tirer le cordon sur un bord tranchant ou un coin.
- Ne pas passer l'aspirateur sur le cordon.
- Ne pas manipuler la fiche ou l'aspirateur avec les mains mouillées.
- Pour réduire le risque de danger pour la santé causé par des vapeurs ou poussières, ne pas aspirer de matières toxiques.
- Ne pas utiliser ou ranger l'aspirateur à proximité de matières dangereuses.
- Ne pas utiliser cet aspirateur si son filtre est déchiré ou sans filtre installé. N'utiliser que les filtres fournis par Cleveland Ironworks.
- N'utiliser que les accessoires et pièces fournis par Cleveland Ironworks ou un agent de service autorisé.
- Ne pas laisser l'aspirateur être utilisé comme un jouet. Une attention particulière est essentielle quand l'appareil est utilisé par des enfants ou près des enfants.
- Pour réduire les risques de blessures liés aux démarrages accidentels, débrancher le cordon d'alimentation avant de changer ou de nettoyer le filtre.
- Ne pas laisser l'aspirateur sans surveillance pendant qu'il est branché. Le débrancher de la prise lorsqu'il n'est pas utilisé ou avant tout service.
- L'utilisation d'un aspirateur peut faire que des corps étrangers soient projetés dans les yeux. Toujours porter des lunettes de sécurité conforme à la norme ANSI Z87.1 (ou, au Canada, CSAZ94.3) en utilisant cet aspirateur.
- Faire preuve d'une prudence accrue en passant l'aspirateur dans les escaliers.
- Éteindre l'aspirateur à cendres avant de le débrancher.
- Ne pas placer d'objets dans les ouvertures de ventilation. Ne pas utiliser l'aspirateur si les ouvertures de ventilation sont obstruées. Les garder libres de poussière, de peluches, de cheveux ou de quoi que ce soit pouvant nuire à la circulation d'air.
- Garder les cheveux, les vêtements lâches, les doigts et toutes les parties du corps à l'écart des ouvertures et des pièces mobiles.
- Vider et nettoyer l'aspirateur avant de l'utiliser et après l'avoir utilisé pour éviter l'accumulation de matières pouvant poser un risque d'incendie dans l'aspirateur.

TABLE DES MATIÈRES

CONSIGNES DE SÉCURITÉ	2
INSTRUCTIONS RELATIVES À L'ISOLATION DOUBLE	3
POUR COMMENCER	4
DÉBALLAGE	5
ASSEMBLAGE	5
FONCTIONNEMENT	5
ENTRETIEN	6
DÉPANNAGE	7
GARANTIE	8

LANGUES

ENGLISH	1-8
ESPAÑOL	1-8
► FRANÇAIS	1-8

Données techniques :

Modèle :	Alimentation	Tension	Fréquence
AV65GALB-GTC	600 W/800 W/1000 W/1200 W	AC110V-120V	50/60HZ

INSTRUCTIONS RELATIVES À L'ISOLATION DOUBLE

Cet aspirateur à cendres est doublement isolé, ce qui élimine le besoin pour un système distinct de mise à la terre. N'utilisez que des pièces de rechange identiques. Lisez les instructions d'entretien pour l'aspirateur à cendres à isolation double avant d'en faire l'entretien. Utilisez cet aspirateur à cendres de la façon décrite dans ce guide. Observez les avertissements suivants au sujet du moteur de votre aspirateur.

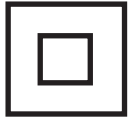

- ISOLATION DOUBLE – MISE À LA TERRE NON REQUISE – POUR LE SERVICE, N'UTILISEZ QUE DES PIÈCES DE RECHANGE IDENTIQUES.

⚠ AVERTISSEMENT : POUR RÉDUIRE LE RISQUE DE DÉCHARGE ÉLECTRIQUE, NE PAS EXPOSER LE PRODUIT À LA PLUIE. RANGER LE PRODUIT À L'INTÉRIEUR.

⚠ AVERTISSEMENT : Pour votre propre sécurité, veuillez lire et bien comprendre le guide de l'utilisateur. Ne pas laisser l'aspirateur sans surveillance. Ne pas aspirer de cendres chaudes, du charbon, ou d'autres matières toxiques, inflammables ou dangereuses. Ne pas utiliser l'appareil à proximité de liquides ou vapeurs explosifs.

⚠ AVERTISSEMENT : ENTRETIEN DES APPAREILS À ISOLATION DOUBLE

Avec un aspirateur à isolation double, deux systèmes d'isolation sont utilisés au lieu de la mise à la terre. Aucune méthode de mise à la terre n'est fournie avec un appareil à isolation double, et aucune méthode de mise à la terre ne doit y être ajoutée. L'entretien d'un aspirateur à isolation double exige un soin extrême et des connaissances particulières du système, et doit donc être fait par du personnel qualifié seulement. Les pièces de rechange pour un aspirateur à isolation double doivent être identiques aux pièces qu'elles remplacent. Votre aspirateur à isolation double porte les mots « double insulated » et ce symbole (un carré dans un carré) peut aussi figurer sur l'appareil.

- Pour réduire le risque de décharge électrique, débrancher l'aspirateur avant de le nettoyer ou de l'entretenir.
- NE PAS UTILISER l'aspirateur sans que ses filtres soient en place.
- MISE EN GARDE : POUR RÉDUIRE LE RISQUE DE BLESSURES CAUSÉES PAR DES PIÈCES MOBILES, DÉBRANCHER L'ASPIRATEUR AVANT DE L'ENTREtenir

RALLONGES ÉLECTRIQUES

Si vous utilisez une rallonge électrique avec votre aspirateur, consultez le tableau suivant pour déterminer le calibre AWG de cordon requis. Avant d'utiliser l'aspirateur à cendres, assurez-vous que le cordon d'alimentation et que la rallonge électrique sont en bonne condition de fonctionnement. Faites toute réparation ou tout remplacement de pièce avant d'utiliser l'aspirateur. N'utilisez que des rallonges électriques homologuées pour l'utilisation à l'extérieur.

Longueur de la rallonge électrique				
110 V-120 V	25 pieds (7,5 M)	50 pieds (15,25 M)	100 pieds (30,5 M)	150 pieds (45,7 M)
Ampères	Calibre de fil AWG			
0-6	18	16	16	14
7-10	18	16	14	12
11-12	16	16	14	12
13-16	14	12	Non recommandé	

POUR COMMENCER

A	Couvercle de la tête motrice
B	Boyau flexible
C	Poignée
D	Interrupteur de marche/arrêt
E	Suceur plat (n° de pièce 66704)
F	Cartouche filtre (n° de pièce 66705)
G	Tube en métal (n° de pièce 66706)
H	Écran du filtre (n° de pièce 66707)
I	Pré-filtre (n° de pièce 66708)
J	Port de l'aspirateur
K	Réservoir
L	Loquets

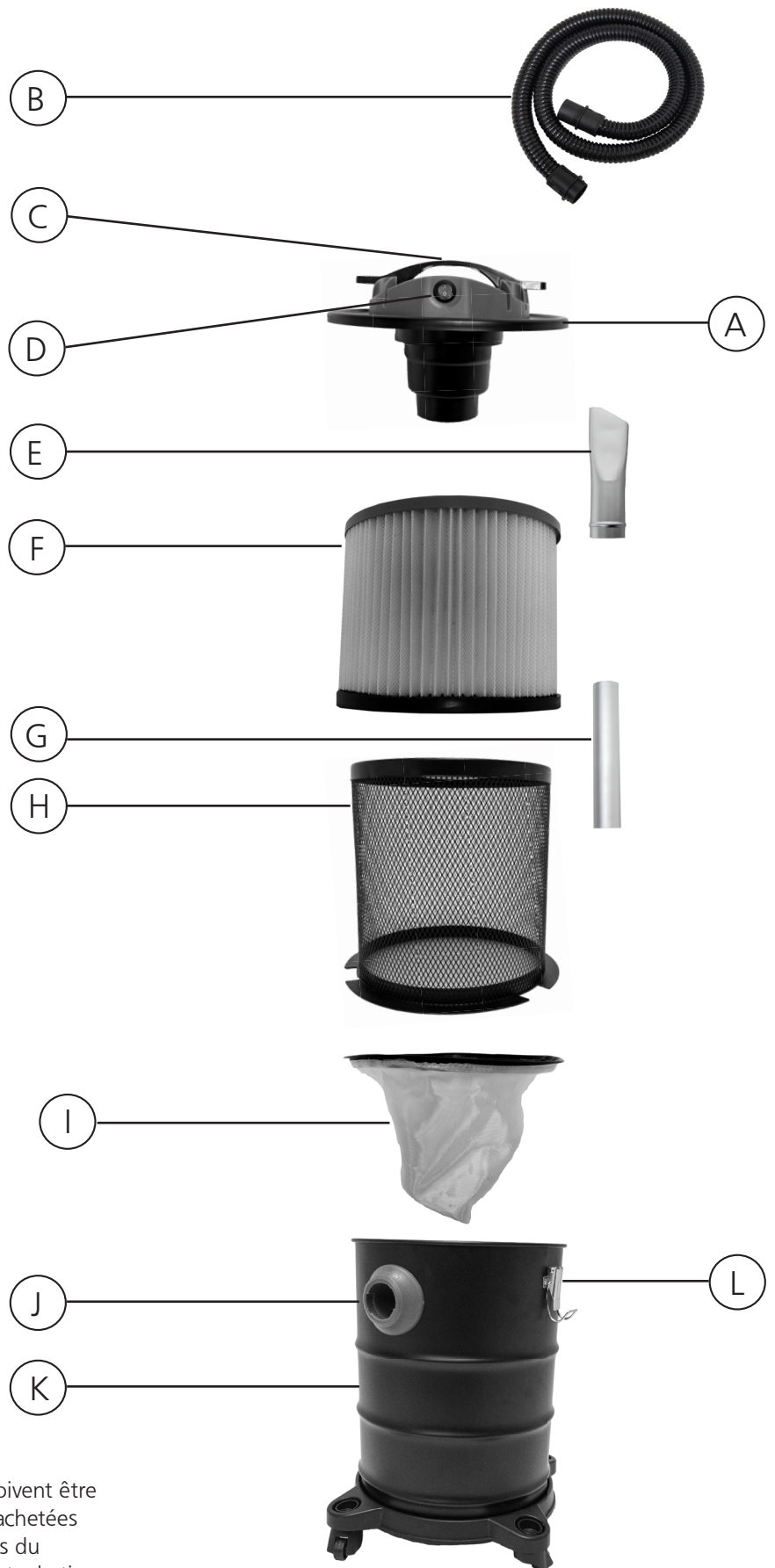

Afin de préserver la garantie, les composants doivent être remplacés par les pièces d'origine du fabricant achetées auprès de votre détaillant ou directement auprès du fabricant de l'appareil. L'utilisation de composants de tiers annulera la garantie

DÉBALLAGE

1. Retirez l'aspirateur à cendres de sa boîte.
2. Vérifiez l'appareil à l'affût de dommages possiblement survenus pendant l'expédition et assurez-vous que toutes les pièces sont présentes. Consulter Pour commencer. Si vous trouvez tout dommage, communiquez immédiatement avec le fabricant au 1 800 251-0001.

ASSEMBLAGE DE L'ASPIRATEUR

1. Ouvrez les loquets et retirez le couvercle de la tête motrice.
2. Fixez l'ensemble du filtre sur le bas de la tête. Réinstallez la tête sur le réservoir et fixez-la en place avec les loquets.
3. Insérez le tube en métal dans le boyau flexible et insérez l'autre extrémité du boyau flexible dans le port. Tournez ensuite le boyau d'un quart de tour dans le sens contraire des aiguilles d'une montre. Consultez les figures 1A et 1B.

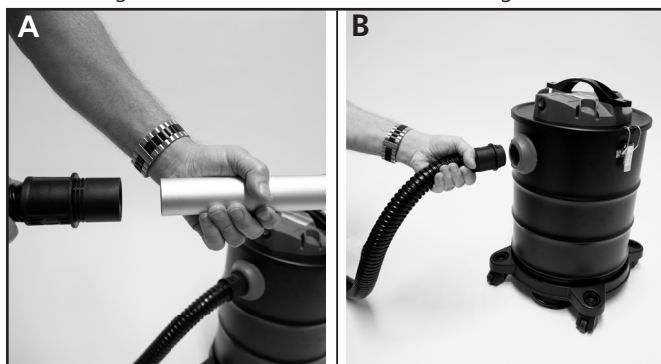

Figure 1

ASSEMBLAGE POUR SOUFFLEUR

1. Insérez le tube en métal dans le boyau flexible et insérez l'autre extrémité du boyau flexible dans la sortie d'air par-dessus le couvercle de la tête motrice. Tournez ensuite le boyau dans le sens contraire des aiguilles d'une montre pour le verrouiller. Consultez la figure 2.



Figure 2

FONCTIONNEMENT

1. Branchez le cordon d'alimentation et mettez l'interrupteur de marche/arrêt en position de marche.
2. Une fois que le réservoir est rempli ou qu'il semble difficile d'aspirer plus de cendres, c'est que la cartouche filtre doit être retirée et nettoyée.
3. En nettoyant les cendres d'un foyer, la température des cendres doit être inférieure à 100 °F (40 °C). N'aspirez pas les cendres si le feu n'est pas éteint!

4. Faites fonctionner l'appareil pendant 30 secondes après avoir fini de nettoyer votre poêle ou foyer pour vous assurer que toutes les matières sont bien saisies dans le réservoir.
5. Après avoir terminé, placez l'interrupteur de marche/arrêt en position d'arrêt.
6. Tirez et enroulez le cordon d'alimentation. Retirez le boyau flexible.
7. Retirez la tête motrice, et videz et lavez le réservoir. Essuyez le réservoir avec un chiffon.

⚠ AVERTISSEMENT : DÉBRANCHEZ TOUJOURS LE CORDON DE LA PRISE MURALE AVANT DE RETIRER LA TÊTE MOTRICE DE L'ASPIRATEUR.

8. Retirez et nettoyez le filtre de la façon décrite dans la section Entretien.

IMPORTANT : Parfois, des matières semblant refroidies demeurent très chaudes à l'intérieur. La circulation d'air peut rallumer des particules de cendres chaudes. Attendez que le feu se soit éteint et que les cendres aient refroidi avant de commencer le nettoyage. Il n'est pas recommandé d'éteindre le feu rapidement avec de l'eau. Assurez-vous que les poêles sont bien froids avant d'y passer l'aspirateur. Les températures de plus de 100 °F (40 °C) peuvent endommager l'aspirateur et ses composants. Vérifiez constamment les boyaux, le filtre à cendres et l'aspirateur à l'affût de températures excessives pendant l'aspiration. Si vous remarquez une hausse de la température, éteignez l'aspirateur immédiatement. Débranchez l'aspirateur de sa prise et retirez son filtre. Retirez la matière aspirée du filtre à cendres.

⚠ MISE EN GARDE : En présence de température excessive, les boyaux, le filtre à cendre et l'aspirateur pourraient être endommagés. Videz complètement l'aspirateur et le filtre à cendres dans un endroit sûr après avoir terminé. Laissez les deux appareils (aspirateur et filtre à cendres) refroidir sous surveillance.

FICHE POLARISÉE

Pour réduire le risque de décharge électrique, cet appareil est doté d'une fiche double polarisée (une broche est plus large que l'autre). La fiche ne s'insère dans une prise polarisée que d'une seule façon. Si elle ne s'insère pas complètement dans la prise, inversez la fiche. Si elle ne s'insère toujours pas, consultez un électricien qualifié pour l'installation d'une prise adéquate. Ne modifiez la fiche d'aucune façon. L'isolation double élimine le besoin pour un cordon d'alimentation mis à la terre et pour un approvisionnement en électricité mis à la terre.

⚠ AVERTISSEMENT : Assurez-vous de bien lire, comprendre et utiliser l'information sous « Consignes de sécurité ». Ne passez pas l'aspirateur dans les endroits contenant des gaz ou vapeurs inflammables ou des poussières explosives dans l'air. Les gaz et vapeurs inflammables incluent, sans s'y limiter : essence à briquet, nettoyeurs de type solvant, peintures à l'huile, essence, alcool ou aérosols. Les poussières explosives incluent, sans s'y limiter : charbon, magnésium, grains ou poudre à canon. Pour réduire le risque de dangers pour la santé causés par les vapeurs ou poussières, n'aspirez pas de matières toxiques.

ENTRETIEN

Le réservoir et le boîtier extérieur de la tête motrice doivent être nettoyés fréquemment à l'eau propre.

Enlèvement et nettoyage des filtres

1. Assurez-vous que le cordon d'alimentation est débranché de la prise.
2. Retirez le couvercle de la tête motrice et placez-le sens dessus dessous.
3. Déverrouillez et retirez l'écran du filtre des loquets en le faisant tourner dans le sens contraire des aiguilles d'une montre. Consultez les figures 3A et 3B.

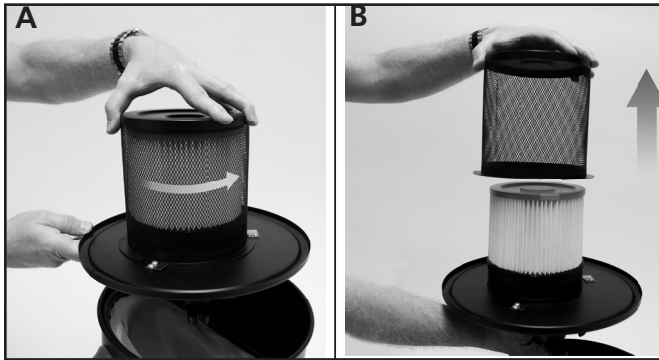

Figure 3

4. Retirez délicatement la cartouche filtre. Consultez la figure 4.



Figure 4

5. Nettoyez la cartouche filtre en la tapotant ou en la brossant doucement pour éliminer la saleté.
6. Retirez délicatement le pré-filtre du réservoir et éliminez les cendres ou la saleté du filtre en le tapotant ou en le brossant doucement.

IMPORTANT! LE NETTOYAGE NE DOIT PAS SE FAIRE À L'INTÉRIEUR. ÉLIMINEZ LES CENDRES ET LA POUSSIÈRE

DANS UN CONTENANT NON COMBUSTIBLE. POUR UNE PERFORMANCE OPTIMALE, UN FILTRE NEUF EST RECOMMANDÉ.

Réinstallation du filtre

1. Installez la cartouche filtre de façon à ce qu'elle affleure le couvercle de la tête motrice. Assurez-vous que la cartouche filtre est bien pressée à l'intérieur jusqu'à ce qu'elle s'arrête contre la tête motrice. Consultez la figure 5.



Figure 5

2. Placez l'écran du filtre sur la cartouche filtre et alignez les loquets de verrouillage. Tournez l'écran du filtre dans le sens des aiguilles d'une montre pour le verrouiller; veillez à ne pas trop le serrer. Consultez les figures 6A et 6B.

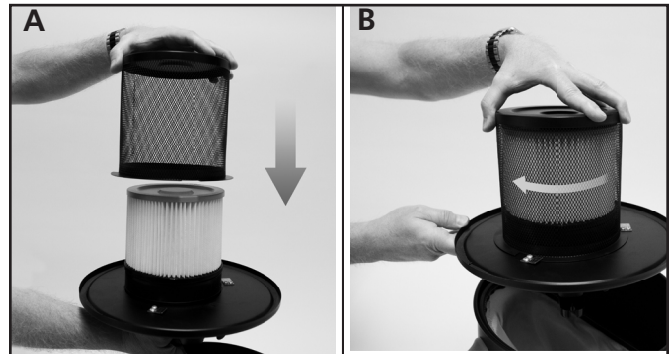

Figure 6

DÉPANNAGE

PROBLÈME	CAUSE	SOLUTION
L'aspirateur ne fonctionne pas	Pas d'électricité.	Vérifiez l'alimentation électrique – cordon, fusibles, interrupteurs.
	Réservoir plein.	Videz le réservoir et nettoyez ou remplacez les filtres.
De la poussière ressort du couvercle du moteur	Le filtre est endommagé ou installé incorrectement.	Nettoyez/remplacez le filtre et veillez à ce qu'il soit bien installé.
Efficacité réduite et vibration du moteur	Obstruction dans le boyau ou l'entrée du réservoir.	Vérifiez le boyau et l'entrée du réservoir à l'affût d'obstructions.
	Le filtre est bouché par de la poussière fine.	Nettoyez ou remplacez le filtre



NE TENTEZ PAS DE MODIFIER L'APPAREIL

DÉPANNAGE

Vous devez observer les instructions dans ce guide si l'appareil manque de fonctionner convenablement. Si les symptômes persistent, communiquez avec le service technique au 1 800 251-0001



MODE D'EMPLOI ET GUIDE DU PROPRIÉTAIRE

N° de modèle

AV65GALB-GTC



AVERTISSEMENT :

N'UTILISEZ QUE LES PIÈCES DE RECHANGE DU FABRICANT. L'UTILISATION DE TOUTE AUTRE PIÈCE POURRAIT CAUSER DES BLESSURES OU LA MORT. LES PIÈCES DE RECHANGE NE SONT OFFERTES QUE PAR L'ENTREMISE DE L'USINE DIRECTEMENT ET DOIVENT ÊTRE INSTALLÉES PAR UN TECHNICIEN QUALIFIÉ.

INFORMATION DE COMMANDE POUR LES PIÈCES :

ACHAT : Les accessoires peuvent être achetés chez tout détaillant Grand Teton ou directement de l'usine.

POUR OBTENIR DE L'INFORMATION AU SUJET DU SERVICE

Veillez composer le numéro sans frais 1-866-740-2497/1-800-251-0001 • Fins de semaine/après les heures d'ouverture 423-488-6316 • grandtetoncollection.com

Nos heures d'ouverture sont de 8 h à 17 h, HNE, du lundi au vendredi.

Dans toutes vos communications, veuillez mentionner votre numéro de modèle, date d'achat et description du problème.

GARANTIE LIMITÉE

Enerco Group, Inc. garantit que les aspirateurs à cendres Grand Teton seront libres de défauts matériels et de main-d'œuvre pour une période de deux ans à compter de la date d'achat. L'entreprise réparera ou remplacera ce produit sans frais de votre part s'il est prouvé qu'il est défectueux avant la fin de la période de deux ans et qu'il est retourné à Enerco Group, Inc. avec une preuve d'achat, et aux frais du client, pendant la période de la garantie.

Enerco Group, Inc. se réserve le droit d'apporter des changements en tout temps, sans préavis ou obligation, aux couleurs, spécifications, accessoires, matériaux ou modèles.

Enerco Group, INC., 4560 W. 160TH ST., CLEVELAND, OHIO 44135 • 1-866-740-2497/ 800-251-0001

© 2024, Mr. Heater. Tous droits réservés

INSTRUCCIONES DE USO Y MANUAL DEL PROPIETARIO



ASPIRADORA DE CENIZAS

Modelo No.

AV65GALB-GTC

LEA CUIDADOSAMENTE LAS INSTRUCCIONES: Lea y siga todas las instrucciones. Conserve estas instrucciones en un lugar seguro para futura referencia. No permita que nadie que no haya leído estas instrucciones arme o use la aspiradora.



⚠️ ADVERTENCIA: Este producto puede exponerlo a productos químicos, incluyendo plomo y compuestos de plomo, que de acuerdo con el Estado de California producen cáncer y defectos de nacimiento u otros daños reproductivos. Por mayor información, visite www.P65Warnings.ca.gov



⚠️ ADVERTENCIA: PARA SU PROPIA SEGURIDAD, LEA Y COMPRENDA EL MANUAL DE INSTRUCCIONES. NO LA DEJE FUNCIONANDO SIN SUPERVISIÓN. NO ASPIRE CENIZAS CALIENTES, CARBONES, MATERIALES TÓXICOS, INFLAMABLES O PELIGROSOS. NO LA USE CERCA DE LÍQUIDOS O VAPORES EXPLOSIVOS.

Mr. Heater, una subsidiaria de Enerco Group Inc.
4560 West 160th st Cleveland, Ohio 44135 1-866-740-2497/1-800-251-0001

PRECAUCIONES DE SEGURIDAD

1. Lea y comprenda las instrucciones antes de utilizar esta aspiradora.
 2. Lea y comprenda este manual y todas las etiquetas de la aspiradora de cenizas antes de utilizarla.
 3. Use esta aspiradora de cenizas solamente como se describe en este manual. Para reducir el riesgo de lesiones personales o daños a su aspiradora de cenizas, use solamente los accesorios recomendados.
- PARA USO DOMÉSTICO SOLAMENTE

ADVERTENCIA:

- No aspire hollín.
- No aspire objetos calientes, en llamas o al rojo vivo (por ejemplo, cigarrillos, carbón, cenizas)
- La temperatura del material a aspirar debe ser inferior a los 100 °F (40 °C). Si excede los 100 °F (40 °C), corre el riesgo de producir un incendio.
- CUIDADO: Nunca use este producto para aspirar líquidos. Utilice esta unidad únicamente para aspirar material seco y en polvo.

PARA REDUCIR EL RIESGO DE INCENDIO, DESCARGA ELÉCTRICA O DAÑOS PERSONALES:

- No deje la aspiradora funcionando sin supervisión.
- No aspire ni use esta aspiradora de cenizas cerca de líquidos inflamables, gases o vapores explosivos como gasolina u otros combustibles, líquidos para encendedores, limpiadores, pinturas a base de aceite, gas natural, hidrógeno o polvos explosivos como polvo de carbón, polvo de magnesio, polvo de granos o pólvora. Las chispas dentro del motor pueden encender los vapores o polvos inflamables.
- No aspire nada que se esté quemando o echando humo, como cigarrillos, fósforos, o cenizas calientes.
- Solo para cenizas frías, la "ceniza fría" es ceniza que se ha enfriado durante el tiempo suficiente como para no tener ninguna brasa en su interior. Esto se puede confirmar desparramando las cenizas con herramientas de metal en busca de brasas antes de usar la aspiradora de cenizas. La ceniza fría no emite ningún calor detectable.
- Mantenga el cable alejado de superficies calientes.
- No la exponga a la lluvia. Guárdela en el interior.
- No la desenchufe tirando del cable. Para desenchufarla, tire del enchufe, no del cable.

CONTENIDO

PRECAUCIONES DE SEGURIDAD.....	2
INSTRUCCIONES DE DOBLE AISLAMIENTO.....	3
PARA COMENZAR.....	4
DESEMBALAJE.....	5
Armado.....	5
OPERACIÓN.....	5
MANTENIMIENTO.....	6
SOLUCIÓN DE PROBLEMAS.....	7
GARANTÍA	8

- No la use si el cable o el enchufe están dañados.
- Si el artefacto no está funcionando como debería, le faltan partes, se ha caído, dañado, dejado en el exterior o caído al agua, llévelo a un centro de reparaciones. No abra el artefacto ni intente repararlo.
- No tire del cable, no lo utilice como manija, no lo apriete con una puerta, o tire del cable a través de esquinas o bordes filosos.
- No arrastre el artefacto por encima del cable de alimentación.
- No toque el enchufe o la aspiradora de cenizas con las manos húmedas.
- Para reducir el riesgo de peligros para la salud por vapores o polvos, no aspire materiales tóxicos.
- No la utilice ni la guarde cerca de materiales peligrosos.
- No use esta aspiradora con un filtro roto o sin el filtro instalado. Utilice únicamente filtros suministrados por Cleveland Ironworks.
- Utilice únicamente accesorios o piezas de repuesto suministrados por Cleveland Ironworks o por un agente de servicio autorizado.
- No permita que se utilice como un juguete. Debe tener mucho cuidado al ser utilizada por o cerca de niños.
- Para reducir el riesgo de lesiones por encendido accidental, desenchufe el cable de alimentación antes de cambiar o limpiar el filtro.
- NO deje la aspiradora desatendida cuando esté enchufada. Desenchúfela del tomacorriente cuando no la utilice y antes de limpiarla.
- El uso de la aspiradora puede hacer que le entren objetos extraños en los ojos. Siempre use gafas de seguridad que cumplan con la norma ANSI Z87.1 (o con la CSAZ94.3 en Canadá) cuando use la aspiradora.
- Tenga mucho cuidado al aspirar escaleras.
- Apague la aspiradora de cenizas antes de desenchufarla.
- No introduzca ningún objeto en las ranuras de ventilación. No la use con ninguna abertura tapada; manténgalas libres de polvo, pelusa, pelos o cualquier otra cosa que pudiera reducir el flujo de aire.
- Mantenga el cabello, la ropa suelta, los dedos y toda parte del cuerpo alejados de las aberturas y de las partes móviles.
- Vacíe y limpie la aspiradora antes y después de usarla para evitar la acumulación de materiales que podrían representar un peligro de incendio dentro de la aspiradora.

IDIOMAS

INGLÉS.....	1-8
▶ ESPAÑOL.....	1-8
FRANCÉS.....	1-8

Datos técnicos:			
Modelo:	Alimentación	Voltaje	Frecuencia
AV65GALB-GTC	600 W/800 W/1000 W/1200 W	110 V-120 V CA	50/60 Hz

INSTRUCCIONES DE DOBLE AISLAMIENTO

Esta aspiradora de cenizas tiene doble aislamiento, lo que elimina la necesidad de un sistema de conexión a tierra separado. Use solamente partes de repuesto idénticas. Lea las instrucciones para el servicio de aspiradoras de cenizas con doble aislamiento antes de realizarle cualquier servicio. Use esta aspiradora de cenizas tal como se describe en este manual. Tenga en cuenta las siguientes advertencias relacionadas con el motor de su aspiradora.

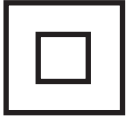

- DOBLE AISLAMIENTO - NO REQUIERE CONEXIÓN A TIERRA - UTILICE ÚNICAMENTE PIEZAS DE REPUESTO IDÉNTICAS PARA CUALQUIER REPARACIÓN.

⚠️ ADVERTENCIA: PARA REDUCIR EL RIESGO DE DESCARGA ELÉCTRICA, NO LA EXPONGA A LA LLUVIA. GUÁRDELA EN EL INTERIOR.

⚠️ ADVERTENCIA: Para su propia seguridad, lea y comprenda el manual de instrucciones. No la deje funcionando sin supervisión. No aspire cenizas calientes, carbones, materiales tóxicos, inflamables o peligrosos. No la use cerca de líquidos o vapores explosivos.

⚠️ ADVERTENCIA: MANTENIMIENTO DE ARTEFACTOS DE DOBLE AISLAMIENTO
 Los artefactos de doble aislamiento tienen dos sistemas de aislamiento en lugar de una toma a tierra. Un artefacto de doble aislamiento no posee conexión a tierra, y no debe agregársele ninguna. La reparación de un artefacto de doble aislamiento requiere sumo cuidado y conocimiento del sistema, y solo debe ser realizada por personal técnico calificado. Las piezas de repuesto de un artefacto de doble aislamiento deben ser idénticas a las originales. Su aspiradora de doble aislamiento está marcada con las palabras 'doble aislamiento' y el símbolo correspondiente (un cuadrado dentro de un cuadrado) también puede estar marcado en el artefacto.

- Para reducir el riesgo de descargas eléctricas, desenchufe la unidad antes de limpiarla o repararla.
- NO la utilice sin los filtros colocados en su lugar.
- CUIDADO: PARA REDUCIR EL RIESGO DE LESIONES POR PIEZAS EN MOVIMIENTO, DESENCHÚFELA ANTES DE REPARARLA

CABLES DE EXTENSIÓN

Cuando utilice un cable de extensión con su aspiradora, consulte la siguiente tabla para determinar el calibre AWG del cable requerido. Antes de usar la aspiradora de cenizas, asegúrese de que el cable de alimentación y el cable de extensión estén en buenas condiciones de funcionamiento. Haga reparaciones o reemplazos antes de usar la aspiradora. Utilice únicamente cables de extensión que estén clasificados para uso en exteriores.

Longitud del cable de extensión				
110 V-120 V	25 pies (7,5 m)	50 pies (15,25 m)	100 pies (30,5 m)	150 pies (45,7 m)
Amperes	A.W.G. Calibre del cable			
0-6	18	16	16	14
7-10	18	16	14	12
11-12	16	16	14	12
13-16	14	12	No recomendado	

INTRODUCCIÓN

A	Tapa del cabezal del motor
B	Manguera Flexible
C	Manija
D	Llave de encendido
E	Boquilla esquinera (Parte No. 66704)
F	Filtro tipo cartucho (Parte No. 66705)
G	Boquilla de metal (Parte No. 66706)
H	Rejilla del filtro (Parte No. 66707)
I	Filtro de entrada (Parte No. 66708)
J	Entrada de la aspiradora
K	Carcasa
L	Trabas

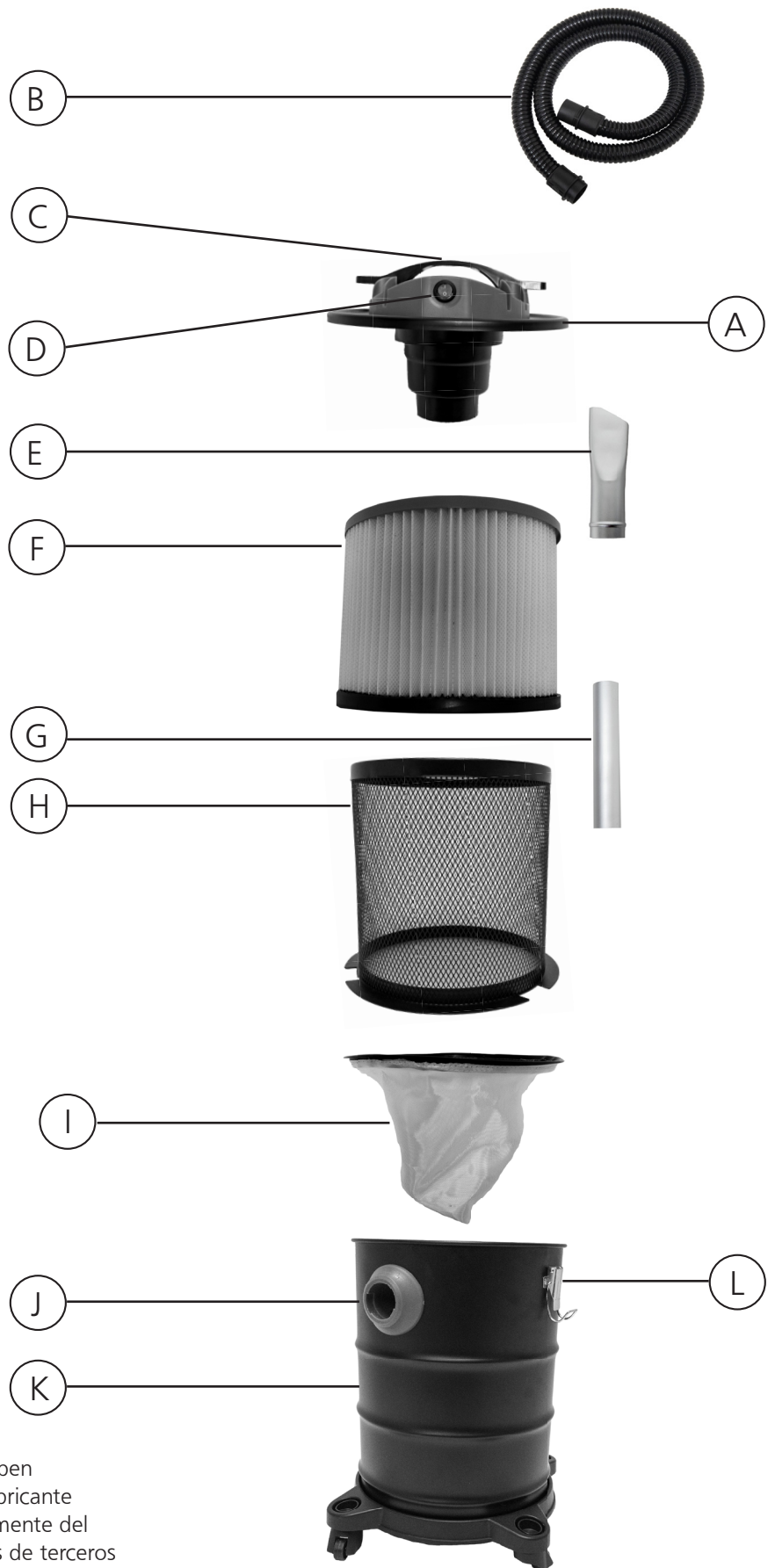

Para mantener la garantía, los componentes deben reemplazarse utilizando piezas originales del fabricante compradas a través de su distribuidor o directamente del fabricante del artefacto. El uso de componentes de terceros anulará la garantía.

DESEMBALAJE

1. Saque la aspiradora de cenizas de la caja.
2. Revise el artefacto por posibles daños de envío y asegúrese de que todas las piezas estén incluidas. Consulte "Introducción". Si encuentra algún daño llame inmediatamente al fabricante al -800-251-0001.

ARMADO PARA USAR COMO ASPIRADORA

1. Destabe las trabas y remueva la tapa del cabezal del motor.
2. Coloque el juego de filtros en la parte de abajo del cabezal. Vuelva a colocar el cabezal del motor en la carcasa y asegúrelo con las trabas.
3. Inserte el tubo de metal en la manguera flexible e inserte el otro extremo de la manguera flexible en el puerto de entrada, girándolo 1/4 de vuelta en sentido antihorario. Consulte las figuras 1A y 1B.



Figura 1

ARMADO PARA USAR COMO SOPLADORA

1. Inserte el tubo de metal en la manguera flexible e inserte el otro extremo de la manguera flexible en el puerto de salida que está encima del cabezal del motor, girándolo 1/4 de vuelta en sentido antihorario para trabarlo. Consulte la figura 2.

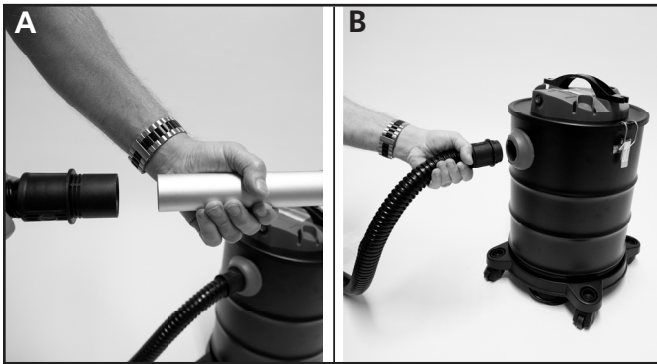

Figura 2

OPERACIÓN

1. Enchufe el cable de alimentación y encienda el interruptor de encendido de la aspiradora.
2. Cuando el recipiente está lleno o se haga difícil aspirar más polvo, tendrá que sacar y limpiar el filtro.
3. Al aspirar la ceniza de la chimenea, la temperatura de la ceniza debe ser inferior a 100 °F (40 °C). ¡No aspire las cenizas sin haber apagado el fuego!

4. Mantenga funcionando la unidad durante 30 segundos después de haber terminado de limpiar su estufa o chimenea para asegurarse de que todos los materiales queden capturados de manera segura dentro del cuerpo de la aspiradora.
5. Cuando haya terminado, apague el interruptor de encendido.
6. Desenchufe y enrolle el cable de alimentación. Remueva la manguera flexible.
7. Remueva el cabezal del motor y vacíe y lave la carcasa de la aspiradora. Séquela con un trapo.

⚠ADVERTENCIA: SIEMPRE DESCONECTE EL ENCHUFE DEL TOMACORRIENTE ANTES DE REMOVER EL CABEZAL DEL MOTOR.

8. Remueva y limpie el filtro como se describe a continuación en la sección de Mantenimiento.

IMPORTANTE: Los materiales aspirados, que parecen haberse enfriado, aún podrían estar muy calientes por dentro. Las partículas de ceniza caliente podrían volver a encenderse con el flujo de aire. Espere hasta que el fuego se apague y las cenizas se hayan enfriado antes de comenzar con la limpieza. No se recomienda extinguir rápidamente el fuego con agua. Asegúrese de que los hornos estén fríos antes de limpiarlos con la aspiradora. Una temperatura superior a 100 °F (40 °C) podría dañar la aspiradora y los componentes incluidos. Revise continuamente las mangueras, el filtro de cenizas y la aspiradora para detectar temperaturas excesivas durante la limpieza. Si nota un aumento de temperatura, apague la aspiradora inmediatamente. Desconecte la aspiradora del tomacorriente y remueva el filtro. Remueva el material aspirado del filtro de cenizas.

⚠CUIDADO: En caso de temperaturas excesivas, las mangueras, el filtro de cenizas o la aspiradora podrían dañarse. Vacíe completamente la aspiradora y el filtro de cenizas en un área segura después de la limpieza. Deje enfriar ambos (aspiradora y filtro de cenizas) bajo supervisión.

ENCHUFE POLARIZADO

Para reducir el riesgo de una descarga eléctrica, este artefacto posee un enchufe polarizado (una pata es más ancha que la otra). Este enchufe entra completamente en un tomacorriente polarizado en una sola posición. Si no entra, inviértalo. Si todavía no entra completamente, llame a un electricista calificado para que instale un tomacorriente apropiado. No intente modificar el enchufe de ninguna manera. El doble aislamiento elimina la necesidad de un cable de alimentación de tres conductores con conexión a tierra y un tomacorriente con conexión a tierra.

⚠ADVERTENCIA: Asegúrese de leer, comprender y aplicar la información titulada "Instrucciones y advertencias de seguridad". No aspire en áreas con gases o vapores inflamables o con polvos explosivos en el aire. Los gases o vapores inflamables incluyen, entre otros, líquido para encendedores, limpiadores tipo solvente, pinturas a base de aceite, gasolina, alcohol o aerosoles. Los polvos explosivos incluyen, pero no se limitan a, carbón, magnesio, granos o pólvora. Para reducir el riesgo de peligros para la salud por vapores o polvos, no aspire materiales tóxicos.

MANTENIMIENTO

El recipiente y la parte exterior del cabezal del motor deben limpiarse frecuentemente con agua limpia.

Extracción y limpieza de los Filtros

1. Verifique que el cable de alimentación esté desenchufado del tomacorriente.
2. Remueva la tapa del cabezal del motor y colóquela al revés.
3. Destrabe y remueva la rejilla del filtro de las trabas de bloqueo girándola en sentido antihorario. Consulte las figuras 3A y 3B.



Figura 3

4. Saque el filtro cuidadosamente. Consulte la figura 4.

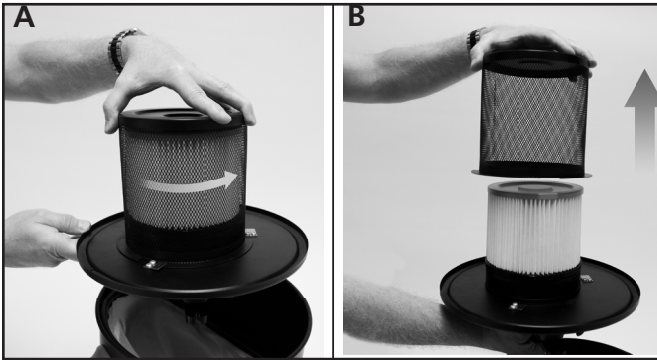

Figura 4

5. Limpie el filtro golpeándolo suavemente o quitándole la suciedad con un cepillo.
6. Remueva con cuidado el filtro de entrada de la carcasa y limpie la ceniza o la suciedad del filtro golpeándolo suavemente o cepillando la ceniza o la suciedad.

¡IMPORTANTE! LA LIMPIEZA NO DEBE HACERSE EN INTERIORES. DESECHE LA CENIZA Y LA SUCIEDAD EN UN RECIPIENTE NO COMBUSTIBLE. PARA MANTENER EL RENDIMIENTO ÓPTIMO, SE RECOMIENDA INSTALAR UN FILTRO NUEVO.

Reinstalación del filtro

1. Instale el filtro de manera que quede al ras con la tapa del cabezal del motor de la aspiradora. Asegúrese de empujar el filtro hacia adentro hasta que se detenga contra el cabezal del motor. Consulte la figura 5.



Figura 5

2. Coloque la rejilla del filtro sobre el filtro y alinee las pestañas de traba. Gire la rejilla del filtro en el sentido de las agujas del reloj para bloquearla en su lugar, no la apriete demasiado. Consulte las figuras 6A y 6B.

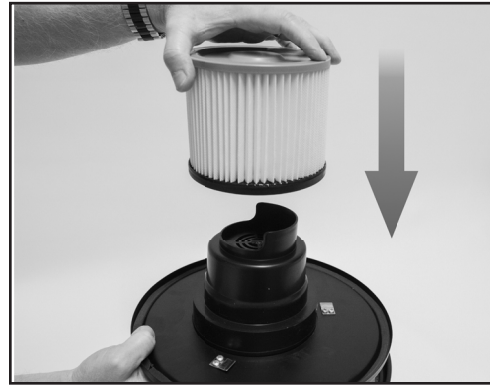

Figura 6

RESOLUCIÓN DE PROBLEMAS

PROBLEMA	CAUSA	SOLUCIÓN
La aspiradora no funciona	No tiene energía eléctrica.	Revise la fuente de energía: cable, disyuntores, fusibles.
	Tanque lleno.	Vacíe el tanque y limpie o reemplace los filtros.
Sale polvo por la tapa del motor	El filtro está dañado o instalado incorrectamente.	Limpie/reemplace el filtro o asegúrese de que esté instalado correctamente.
Poca eficiencia y vibración del motor.	Obstrucción en la manguera o en la entrada del tanque.	Revise la manguera y la entrada del tanque en busca de obstrucciones.
	Filtro obstruido por polvo fino.	Limpie o reemplace el filtro.

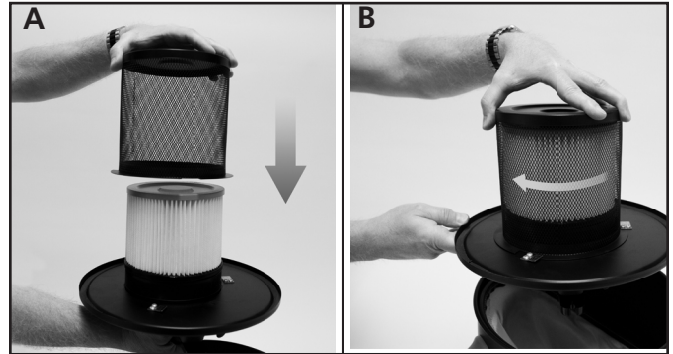

NO INTENTE MODIFICAR EL ARTEFACTO

RESOLUCIÓN DE PROBLEMAS

Hay que seguir esta guía en caso de que el artefacto no funcione correctamente. Si los síntomas persisten, llame a nuestro servicio técnico al 1-800-251-0001.



INSTRUCCIONES DE OPERACIÓN Y MANUAL DEL USUARIO

Modelo No.

AV65GALB-GTC



ADVERTENCIA:

USE SOLAMENTE PARTES DE REPUESTO DEL FABRICANTE. EL USO DE CUALQUIER OTRA PARTE PODRÍA CAUSAR HERIDAS O LA MUERTE. LAS PARTES DE REPUESTO ESTÁN DISPONIBLES ÚNICAMENTE EN LA FÁBRICA Y DEBEN SER INSTALADAS POR UNA AGENCIA DE SERVICIO CALIFICADA.

INFORMACIÓN PARA ORDENAR PARTES:

COMPRAS: Puede comprar accesorios en cualquier distribuidor local de Grand Teton o directamente de la fábrica.

POR INFORMACIÓN ACERCA DE REPARACIONES

Llame sin cargo al 1-866-740-2497/1-800-251-0001 • Fines de semana/fuera de horario 423-488-6316 • grandtetoncollection.com

Nuestro horario de trabajo es de 08:00 AM a 5:00 PM, de lunes a viernes, hora del este.

Por favor, incluya el número de modelo, la fecha de compra y la descripción del problema en todas sus comunicaciones.

GARANTÍA LIMITADA

Enerco Group, Inc. garantiza las aspiradoras de cenizas Grand Teton contra defectos de material y de mano de obra por un período de 2 año a partir de la fecha de compra. El Compañía reparará o reemplazará este producto sin cargo si presentara desperfectos dentro de los dos años de compra, siempre y cuando el cliente costee la devolución y presente el comprobante de compra a Enerco Group, Inc. dentro del período de garantía.

Enerco Group, Inc. se reserva el derecho de hacer cambios en cualquier momento, sin previo aviso, en los colores, especificaciones, accesorios, materiales y modelos.

Enerco Group, INC., 4560 W. 160TH ST., CLEVELAND, OHIO 44135 • 1-866-740-2497/ 800-251-0001

© 2024, Mr. Heater. Todos los derechos reservados.