

# HEATFAST®

## Propane Cabinet Heater

Model: HF18K-LPC

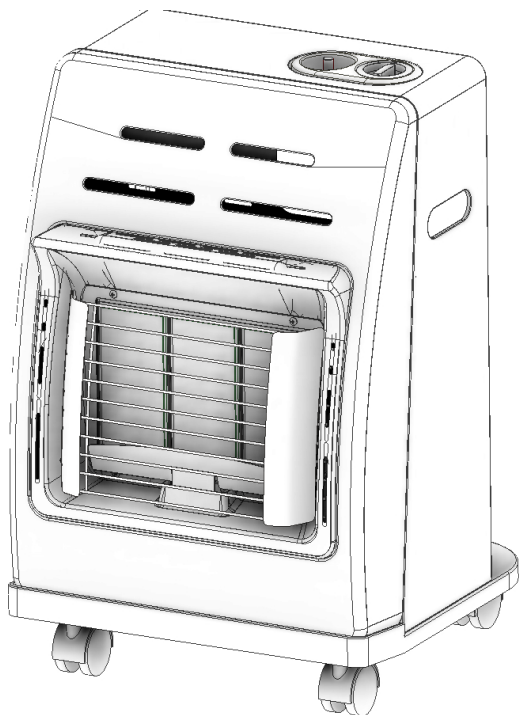

### READ AND SAVE THESE INSTRUCTIONS

Carefully read and understand these instructions before assembling, operating, or servicing this heater. You may injure yourself or others if you do not follow the instructions. This manual has been designed to instruct you on the proper manner in which to assemble, maintain, store, and most importantly, how to operate the heater in a safe and efficient manner. Do not allow anyone who has not read these instructions to assemble, light, adjust or operate the heater.

**THIS HEATER IS DESIGNED AND APPROVED FOR USE AS A CONSTRUCTION HEATER IN ACCORDANCE WITH STANDARD ANSI Z83.7-2017 CSA 2.14-2017. CHECK WITH YOUR LOCAL FIRE SAFETY AUTHORITY IF YOU HAVE QUESTIONS ABOUT APPLICATIONS.**

**This Heater Shall Be Installed And Operated In Accordance With The Regulations Of Local Authorities Having Jurisdiction, or in the absence of local codes, with the Standard for the storage and handling of liquefied petroleum gases, ANSI/NFPA 58 and the Natural gas and Propane Installation Code, CSA B149.1**



### CALIFORNIA PROPOSITION 65 WARNING:



This product can expose you to chemicals including Carbon Monoxide, which is known to the State of California to cause cancer, birth defects and/or other reproductive harm. For more information, go to [www.P65warnings.ca.gov](http://www.P65warnings.ca.gov)

**UNITED STATES  
STOVE CO.**

EST. 1869

U.S. Stove Company  
227 Industrial Dr., South Pittsburg, TN  
PH: (800) 750-2723  
[www.powerfastproducts.com](http://www.powerfastproducts.com)

853956-2805L

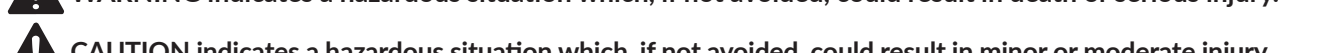
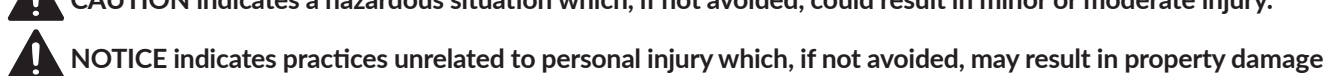
-  **DANGER** indicates a hazardous situation which, if not avoided, will result in death or serious injury.
-  **WARNING** indicates a hazardous situation which, if not avoided, could result in death or serious injury.
-  **CAUTION** indicates a hazardous situation which, if not avoided, could result in minor or moderate injury.
-  **NOTICE** indicates practices unrelated to personal injury which, if not avoided, may result in property damage

 **GENERAL HAZARD WARNING**

FAILURE TO COMPLY WITH THE PRECAUTIONS AND INSTRUCTIONS PROVIDED WITH THIS HEATER CAN RESULT IN DEATH, SERIOUS BODILY INJURY AND PROPERTY LOSS OR DAMAGE FROM HAZARDS OF FIRE, EXPLOSION, BURN, ASPHYXIATION, CARBON MONOXIDE POISONING, AND / OR ELECTRICAL SHOCK.

ONLY PERSONS WHO CAN UNDERSTAND AND FOLLOW THESE INSTRUCTIONS SHOULD USE OR SERVICE THIS HEATER.

IF YOU NEED ASSISTANCE OR HEATER INFORMATION SUCH AS AN INSTRUCTIONS MANUAL, LABEL, ETC. CONTACT U.S. STOVE AT (800) 750-2723 Ext. 5050

 **WARNING:**

FIRE, BURN, INHALATION, AND EXPLOSION HAZARD. KEEP SOLID COMBUSTIBLES, SUCH AS BUILDING MATERIALS, PAPER, OR CARDBOARD, A SAFE DISTANCE AWAY FROM THE HEATER AS RECOMMENDED BY THE INSTRUCTIONS.

NEVER USE THE HEATER IN SPACES WHICH DO OR MAY CONTAIN VOLATILE OR AIRBORNE COMBUSTIBLES, OR PRODUCTS SUCH AS GASOLINE, SOLVENTS, PAINT THINNER, DUST PARTICLES OR UNKNOWN CHEMICALS.

 **WARNING: NOT FOR HOME OR RECREATIONAL VEHICLE USE.**

 **WARNING:**

- Always operate heater in a well ventilated area free of flammable vapors, combustible dust, gases or other combustible materials
- Never place objects in front of air inlet (rear) or air outlet (front) of heater. Never use duct work in front or at rear of heater. Keep all combustible material away from this heater.
- This heater is **EXTREMELY HOT** while in operation.
- Bulk fuel storage should be a minimum of 25 ft. from heaters, torches, portable generators, or other sources of ignition. All fuel storage should be in accordance with federal, state, or local authorities having jurisdiction.
- Bulk fuel storage should be a minimum of 25 ft. from heaters, torches, portable generators, or other sources of ignition. All fuel storage should be in accordance with federal, state, or local authorities having jurisdiction.
- Never move or handle heater while still hot.
- Always locate heater on a stable and level surface away from children and animals.
- Ensure that the flow of combustion and ventilation air exchange cannot become obstructed.
- As the building “tightens up” during the construction phases ventilation may need to be increased.

 **DANGER:**

Serious injury could occur from touching exposed metal parts. These areas can remain hot for some time after the heater is turned off.



**WARNING: Never leave the heater unattended while operating.  
Disconnect the heater from its fuel source when not in use.**



**DANGER: CARBON MONOXIDE HAZARD**

**THIS HEATER PRODUCES CARBON MONOXIDE, WHICH HAS NO ODOR. BURNING THE HEATER IN AN ENCLOSED SPACE CAN KILL YOU. NEVER USE THE HEATER IN ENCLOSED SPACES SUCH AS A TENT, A CAMPER, ANY VEHICLE OR RECREATIONAL VEHICLE (RV), ENCLOSED SHELTER, OR ANY OTHER ENCLOSED AREAS. NOT FOR USE IN RESIDENTIAL LIVING AREAS OR IN NON-ADEQUATELY VENTILATED ENCLOSED SPACES. NEVER BRING OR STORE A PROPANE CYLINDER INDOORS.**



**WARNING: RISK OF CARBON MONOXIDE POISONING**

- This heater is rated at 98% combustion efficiency, but still produces small amounts of carbon monoxide. It is primarily intended for use for temporary heating of buildings under construction, alteration or repair. This appliance does produce small amounts of carbon monoxide. Carbon monoxide is toxic. Humans can tolerate small amounts of carbon monoxide, and precautions should be taken to provide proper ventilation.
- Early signs of carbon monoxide poisoning resemble the flu. Symptoms of improper ventilation are: headache, dizziness, burning of the nose and eyes, nausea, dry mouth, sore throat, If you have these symptoms, your heater may not be working properly.
- Early signs of carbon monoxide poisoning resemble flu-like symptoms such as headaches, dizziness, and/or nausea. If you have these symptoms, your heater may not be working properly.
- People with breathing problems should consult a physician before using the heater.
- Get fresh air at once! Have the heater serviced. Some people are more affected by carbon monoxide than others. These include pregnant women, those with heart or lung problems, anemia, or those under the influence of alcohol.
- Never use this heater in living or sleeping areas.



**DANGER: FIRE, BURN, INHALATION, AND EXPLOSION HAZARD**

**KEEP COMBUSTIBLES, SUCH AS BUILDING MATERIALS, PAPER OR CARDBOARD, A SAFE DISTANCE AWAY FROM THE HEATER AS RECOMMENDED BY THESE INSTRUCTIONS. NEVER USE THE HEATER IN SPACES WHICH CONTAIN PRODUCTS SUCH AS GASOLINE, SOLVENTS, PAINT THINNERS, DUST PARTICLES, VOLATILE OR AIRBORNE COMBUSTIBLES, OR ANY UNKNOWN CHEMICALS. THIS IS AN UNVENTED PORTABLE HEATER. IT USES AIR (OXYGEN) FROM THE AREA IN WHICH IT IS USED. ADEQUATE COMBUSTION AND VENTILATION AIR MUST BE PROVIDED. REFER TO VENTILATION.**



**WARNING: WHAT TO DO IF THE SMELL OF GAS IS PRESENT**

- DO NOT attempt to light heater.
- Extinguish any open flame.
- Shut off gas to heater.
- If odor continues, contact your local gas supplier or fire department.
- Do not touch any electric switch, do not use any phone in your building.
- Immediately call your gas supplier from a neighbors phone. Follow the gas suppliers instructions.
- If you can not reach your gas supplier, call the fire department.
- Service must be done by a qualified service agency or the gas supplier.



**WARNING:**

**NEVER LEAVE HEATER UNATTENDED WHILE BURNING OR WHILE CONNECTED TO A FUEL SOURCE.**

**THE FOLLOWING PAGES CONTAIN OPERATING AND MAINTENANCE INSTRUCTIONS.**

**DO NOT ATTEMPT TO OPERATE THIS PORTABLE HEATER UNTIL YOU HAVE READ AND UNDERSTAND ALL SAFETY PRECAUTIONS AND INSTRUCTIONS LISTED IN THE MANUAL.**

**INCORRECT OPERATION OF THIS UNIT CAN CAUSE SERIOUS INJURY!!**

**DO NOT ALTER OR MODIFY THIS EQUIPMENT IN ANY MANNER!**



**WARNING: Never leave the heater unattended while operating.  
Disconnect the heater from its fuel source when not in use.**

# GENERAL SAFETY INFORMATION

 **WARNING: IMPROPER USE OF THIS HEATER CAN RESULT IN SERIOUS INJURY OR DEATH FROM BURNS, FIRE, EXPLOSION, ELECTRICAL SHOCK AND /OR CARBON MONOXIDE POISONING.**

 **WARNING: NOT FOR USE WITH DUCTWORK.**

 **WARNING: NOT FOR HOME OR RECREATIONAL VEHICLE USE. THE HOSE ASSEMBLY SHALL BE PROTECTED FROM TRAFFIC, BUILDING MATERIAL AND CONTACT WITH HOT SURFACES BOTH DURING USE AND WHILE IN STORAGE.**

IMPORTANT: Read this User's Manual carefully and completely before attempting to operate or service this heater. Improper use of the heater can cause serious injury or death from fire, explosion and carbon monoxide poisoning.

Every possible circumstance that may involve a hazard cannot be anticipated. The warnings in this manual and attached to the unit are therefore not all-inclusive. If a procedure, work method or operating technique not specifically recommended by the manufacturer is used, you must be sure it is safe for you and others. You should also insure that equipment will not be damaged or made unsafe by the operating or maintenance method you choose.

This heater is designed and approved for use as a construction heater in accordance with the standard for Gas-Fired Construction Heaters ANS Z83.7 \* CSA 2.14-2017. CHECK WITH YOUR LOCAL FIRE SAFETY AUTHORITY IF YOU HAVE ANY QUESTIONS ABOUT APPLICATIONS. Other standards govern the use of fuel gases and heating products for specific uses. Your local authority can advise you about these.

You must provide the propane gas and cylinder(s). Use this heater only with a propane vapor withdrawal supply system. Refer to Chapter 5 of the Standard for Storage and Handling of Liquefied Petroleum Gas , ANSI/NFPA 58. Your local library or fire department will have this booklet.

 **NEVER LEAVE HEATER UNATTENDED WHILE BURNING OR WHILE CONNECTED TO A FUEL SOURCE.**

 **WARNING: AIR QUALITY HAZARD.**

- Do not use this heater for heating human living quarters.
- Use of direct-fired heaters in the construction environment can result in exposure to levels of CO, CO<sub>2</sub>, and NO<sub>2</sub> considered to be hazardous to health and potentially life threatening.
- Do not use in unventilated areas.
- Know the signs of CO and CO<sub>2</sub> poisoning • Headaches, stinging eyes • Dizziness, disorientation • Difficulty breathing, feels of being suffocated.
- Proper ventilation air exchange (OSHA 29 CFR 1926.57) to support combustions and maintain acceptable air quality shall be provided in accordance with OSHA 29 CFR Part 1926.154, ANSI A10.10 Safety Requirements for Temporary and Portable Space Heating Devices and Equipment used in the Construction Industry or the Natural Gas and Propane Installation Codes CSA B149.1
- Periodically monitor levels of CO, CO<sub>2</sub> and NO<sub>2</sub> existing at the construction site - at the minimum at the start of the shift and after 4 hours.
- Provide ventilation air exchange, either natural or mechanical, as required to maintain acceptable indoor air quality.
- Ensure that the flow of combustion and ventilation air exchanges cannot become obstructed.
- As the building "tightens up" during the construction phase ventilation may need to be increased.
- Do not use in altitude's above 2,000 (610m).



**WARNING: Never leave the heater unattended while operating.  
Disconnect the heater from its fuel source when not in use.**

# GENERAL SAFETY INFORMATION

USA 8-Hr Time weighted average (OSHA 29 CFR 1926.55 App A)		USA-Ceiling Limit (Short Term Exposure Limit = 15 minutes)	
CO	50 ppm	CO	N/A
CO <sub>2</sub>	5000 ppm	CO <sub>2</sub>	N/A
NO <sub>2</sub>	N/A	NO <sub>2</sub>	5 ppm

Canada 8-Hr Time weighted average WorkSafe BC OHS Guidelines Part 5.1 and Ontario Workplaces Reg 833		Canada STEL (15 minutes Reg 833/1 hour WSBC) WorkSafe BC OHS Guidelines Part 5.1 and Ontario Workplace Reg 833	
CO		CO	100 ppm
CO <sub>2</sub>		CO <sub>2</sub>	15000 ppm (WSBC) 30000 ppm (Reg 833)
NO <sub>2</sub>	5 ppm	NO <sub>2</sub>	1.0 ppm (WSBC) 5.0 ppm (Reg 833)

## IMPORTANT SAFETY INFORMATION

1. If the heater is being used in the presence of others, be sure to inform them of the proper safety precautions, operating procedures and the hazards involved. Some people are more affected by carbon monoxide than others. These are pregnant women, people with heart or lung disease or anemia, those under the influence of alcohol.
2. Use 20 lb. LP cylinders only.
3. Check the heater thoroughly for damage before each use. DO NOT operate a damaged heater.
4. DO NOT modify this heater or operate a heater that has been modified from it's original state. Modifying this heater will void your warranty.
5. Keep children and animals away from heater.
6. Always set heater on a stable, level surface and use the caster locks to prevent movement of the heater.
7. NEVER use heater in occupied dwellings without proper ventilation.
8. Operate in a manner that heater will not be exposed directly to rain or dripping water.
9. Keep heater area free from combustible materials such as gasoline, paint thinners and other flammable vapors and liquids. Dust is combustible. Do not use heater in areas of high dust concentration.
10. ALWAYS maintain proper distance from combustibles.
11. NEVER leave heater unattended.
12. Use heater in accordance with all local codes and with CSA 5.90 U.S. (5th Ed.) Infrared Patio Heater.
13. In the absence of local codes, refer to the Standard for the Storage and Handling of Liquefied Petroleum Gases, ANSI/NFPA 58 and the Natural Gas and Propane Installation Code, CSA B149.1.
14. This heater is not for use on finished floors.

## PROPANE (LP) SUPPLY

1. You must provide the propane gas cylinder(s). Use this heater only with a propane vapor withdrawal supply system. Refer to Chapter 5 of the Standard for Storage and Handling of Liquefied Petroleum Gas , ANSI/NFPA 58. Your local library or fire department will have this booklet.



**WARNING: Never leave the heater unattended while operating.  
Disconnect the heater from its fuel source when not in use.**

# GENERAL SAFETY INFORMATION

2. The cylinder must be equipped with a collar to protect the gas valve, an arrangement of vapor withdrawal, a shutoff valve terminating the cylinder valve outlet as specified in the American National Standard for Compressed Gas Cylinder Valve Outlet and Inlet Connections, and a safety relief valve in direct contact with the vapor space of the tank.
3. Always keep the cylinder in an upright position. Avoid knocking the cylinder over on its side with the hose/ regulator connected, as this can cause damage to the regulator diaphragm.
4. Never store a propane(LP) cylinder indoors or in the vicinity of any gas burning appliances.
5. Protect the cylinder valve, and handle it with care.
6. Be sure that the shut-off valve is closed tightly after each use.
7. Be sure to protect the POL fitting from damage when disconnected. Damage to this fitting can lead to leaks.
8. Never connect an unregulated cylinder to the heater. Always use the hose and regulator supplied.
9. Never use any other hose and regulator.
10. Do not subject the cylinder to excessive heat.

 **WARNING: EXTREMELY HOT DURING OPERATION. DO NOT TOUCH ANY METAL COMPONENTS WHILE IN OPERATION. KEEP GASOLINE AND ANY OTHER FLAMMABLE LIQUIDS AWAY FROM HEATER.**

 **NEVER LEAVE HEATER UNATTENDED WHILE BURNING OR WHILE CONNECTED TO A FUEL SOURCE.**

 **DO NOT DIRECT HEATER DISCHARGE TOWARDS ANY PROPANE CYLINDER LOCATED WITHIN 20 FEET OF THE HEATER.**

## LIQUID PROPANE CHARACTERISTICS

1. Flammable, explosive under pressure, heavier than air and pools in low areas.
2. In its natural state, propane has no odor, but for safety an odorant that smells like rotten cabbage is added.
3. Contact of LP gas with the skin can cause freeze burns.
4. Heater is manufactured for use with LP gas only. DO NOT attempt to convert to any other gas. Such modifications are dangerous and will void your warranty.
5. When heater is not in use, LP supply must be shut OFF.

*The amount of LP gas used by this heater varies. The two factors that will determine this are as follows:*

6. The amount of gas in the LP cylinder,
7. The temperature of the LP cylinder and surrounding area.

# FEATURES AND SPECIFICATIONS

## PIEZO IGNITION:

Model HF18K-LPC uses a manual Piezo igniter button to send a spark when you turn the Gas Valve Knob to "PILOT". The spark ignites the fuel at the pilot.

## TIP SWITCH SHUT-OFF SYSTEM:

The heater is protected by a system whereby the heater shuts off if it is substantially tilted in any direction.

## ODS (OXYGEN DEPLETION SENSOR):

This heater uses an Oxygen Depletion Sensor (ODS) to monitor the oxygen content in the heated space. Should the oxygen level fall below 18%, the flame will no longer touch the thermocouple, stopping electrical current and the heater will shut off.

## ADJUSTABLE INPUT RATINGS:

The heater has 3 temperature ratings (high "•••", medium"••" and low "•"). The Valve Knob is located conveniently at the top of the heater, for easy access and control.



**WARNING: Never leave the heater unattended while operating.  
Disconnect the heater from its fuel source when not in use.**

# FEATURES AND SPECIFICATIONS

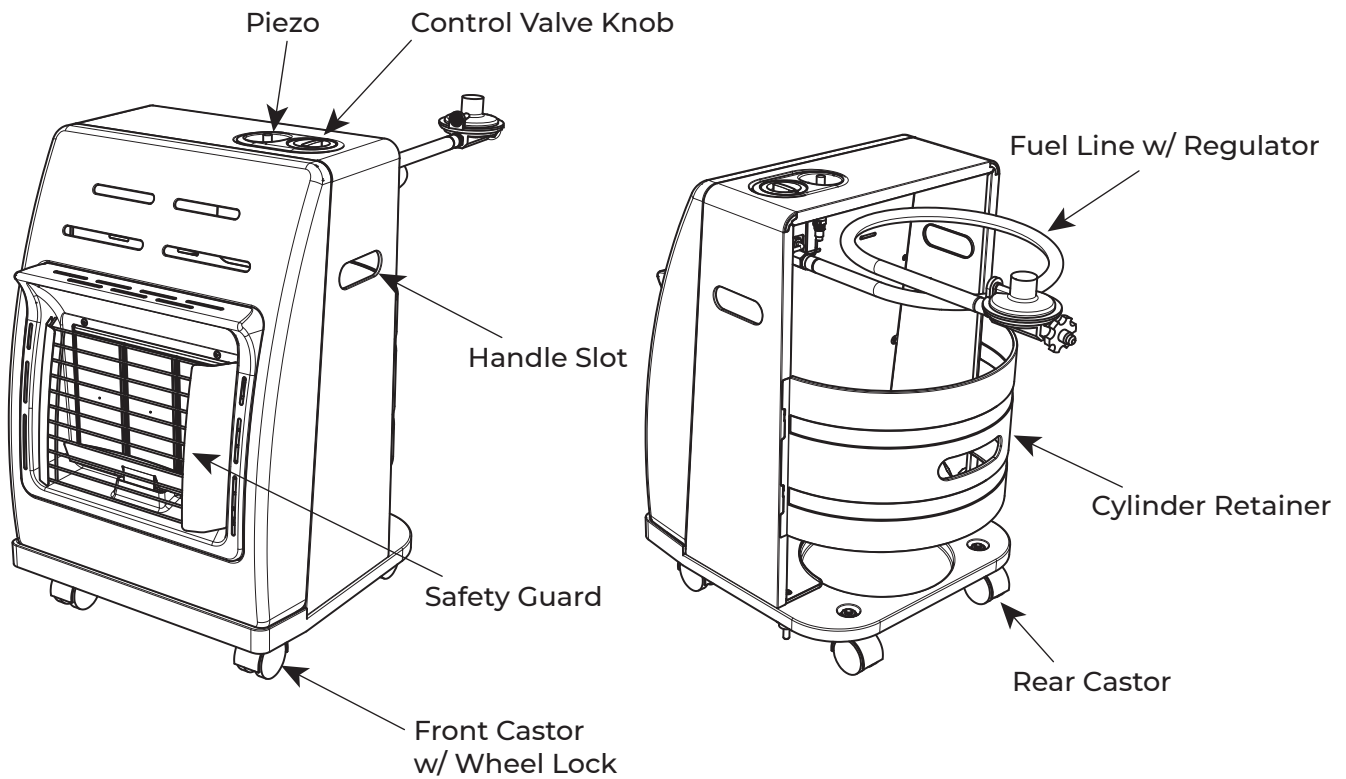

<b>MODEL</b>	HF18K-LPC
<b>UNIT SIZE (as assembled) (LxWxH - inches)</b>	17.9 x 15.4 x 24.2
<b>UNIT WEIGHT (lbs)</b>	16.3
<b>FUEL</b>	LIQUID PROPANE
<b>REQUIRED CYLINDER SIZE</b>	20 lb
<b>MANIFOLD PRESSURE</b>	11" W.C.
<b>HEAT OUTPUT - LO/MED/HI (BTU)</b>	6,600 / 12,000 / 18,000
<b>HEATING AREA - LO/MED/HI (Sq.Ft.)</b>	210 / 390 / 600
<b>FUEL CONSUMPTION -LO/MED/HI (lb./hr.)</b>	0.304 / 0.552 / 0.828
<b>MAX OPERATING HOURS (LO/MED/HI)</b>	72 / 36 / 24

MIN. CLEARANCE FROM COMBUSTIBLES	
TOP	24"
SIDES	12"
FRONT	72"



**WARNING: Never leave the heater unattended while operating.  
Disconnect the heater from its fuel source when not in use.**

# OPERATING INSTRUCTIONS

## UNPACKING AND ASSEMBLY

1. Remove heater and base from Carton (Save carton and packing materials for later storage).
2. Remove all protective packaging protecting heater during shipping.
3. Inspect heater closely for any damage that may have occurred during shipping. If there is any damage, return the heater to the place of purchase.
4. Place Heater Base on flat surface with wheels on ground.
5. Line up holes in bottom of heater cabinet with locking tabs on top of base.
6. Mount heater cabinet to heater base sliding tabs through holes in bottom of cabinet and sliding cabinet backward approximately  $\frac{3}{4}$ " or until cabinet will not move further back.

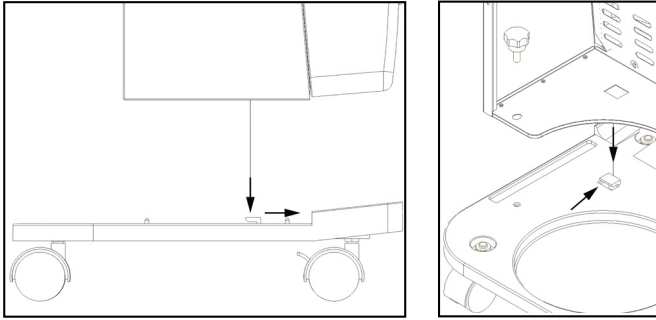

7. Use thumbscrews to attached heater cabinet to heater base.

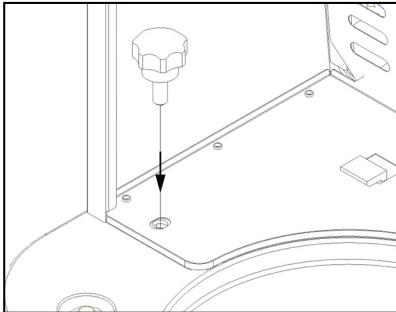

## MOVING AND POSITIONING THE HEATER

There is a brake in each of the front wheels of your heater that helps keep it in place when in use. To engage the brakes push the lever down on each wheel. To move the heater, release the brakes by flipping the levers on both brakes up.

## VENTILATION

**CAUTION:** Always provide a fresh air opening in the heated space of at least three square feet (2,800 sq. cm) for each 100,000 BTU/Hr. of heater output. As an example, this heater will require a two car garage door open 2in, as single car garage open 3 in, or two 32in wide windows open 4in. **Provide a larger opening if more than one heater is being used at the same time.**



**CAUTION:**

Always keep this heater out of the reach of children. This heater is NOT meant for residential use.

## CONNECTING TO A FUEL SOURCE AND CHECKING FOR LEAKS

**IMPORTANT!** Always use a propane (LP) cylinder that has a connection device that is compatible with the hose and regulator assembly supplied.

1. Remove the back cover by sliding the cover straight up and away from the heater body. Place the LP cylinder on the bottom plate and replace the back cover.



**WARNING: Never leave the heater unattended while operating.  
Disconnect the heater from its fuel source when not in use.**



# OPERATING INSTRUCTIONS

2. To connect LP cylinder, insert regulator end fitting into cylinder valve, rotate coupling nut counter-clockwise and tighten firmly.
3. Open valve on propane cylinder slowly. If the valve is not opened slowly, the excess flow check valve in the regulator will stop the flow of gas. If this should happen, close the valve, wait one minute (or until you hear the valve click), and re-open, slowly.
4. Be sure to inspect all connections for leaks. To check for leaks, make up a 50/50 solution of dish soap and water. Apply this solution to all gas connections. If bubbles appear, there is a leak. If a leak is found, turn off the gas supply, re-make the leaking connection. If the leak persists after several tries, contact U.S. Stove Customer Service at (800) 750-2723 Ext. 5050. The installation of this heater must meet all local codes and/or gas utility requirements. In the absence of local codes, the National Fuel Code ANSI Z223.1 should be followed. The minimum clearances to any combustible construction materials must be maintained at all times (see clearance specifications in this manual).

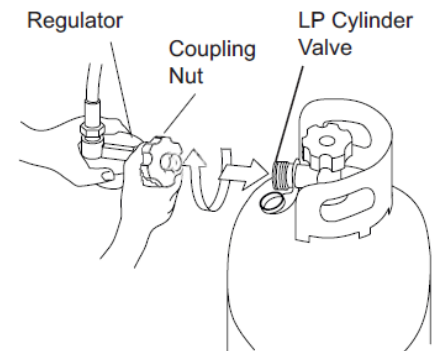

## TEST FIRING HEATER

It is always a good idea to test fire your heater in a safe and controlled environment, in an area with adequate ventilation, and away from any combustibles to be sure that all functions of the heater and gas supply system are operating properly. Again check for leaks DO NOT use a flame to test for leaks.

## LIGHTING INSTRUCTIONS

1. Turn the knob on the LP cylinder valve counterclockwise to the ON position.
2. Turn the Valve Knob on heater to the OFF position.
3. Wait five (5) minutes for any gas to clear. Smell for gas. If none is evident, proceed to the next step.
4. Push in the valve knob and turn to "PILOT". NOTE: If this is first time use for heater or LP cylinder has been replaced, hold the valve knob for approximately 30 seconds to allow bleeding of air from system then turn valve knob to PILOT.
5. While depressing the valve knob, press red piezo ignition button to ignite. It may be necessary to press the ignitor button several times to ignite the center burner panel.
6. Continue to hold valve knob down for 30 seconds after the panel has lit. This will heat the thermocouple. After 30 seconds, release the valve knob.
7. If heater fails to light, or does not stay lit, repeat Steps 2 through 6.
8. When the center burner panel stays lit, turn valve knob to desired setting.

## SHUTDOWN INSTRUCTIONS

1. Turn the Valve Knob to the "OFF" position.
2. Turn the knob at the LP cylinder clockwise to the OFF position.
3. Disconnect Regulator Hose assembly from the LP cylinder.



**WARNING: Never leave the heater unattended while operating.  
Disconnect the heater from its fuel source when not in use.**

# STORAGE AND MAINTENANCE

Always disconnect the LP cylinder from the regulator assembly and remove the LP cylinder from the heater before putting the heater into storage. If for any reason the heater is to be stored indoors, the heater MUST be disconnected from the LP cylinder, and the cylinder stored in a well-ventilated area, out of the reach of children, and in accordance with the Standard for Storage and Handling of Liquefied Gases, ANSI/NFPA 58 - latest edition. The plastic valve plug or valve cover supplied with the LP cylinder must be reinstalled on the valve to protect the fitting from damage.

**NOTE: Repair of this heater should be done by a qualified service person.**

It is recommended that you save all of the packaging materials that came with our heater, and re-package the heater using these materials for safe storage. Debris, dust and dirt inside of the heater body can affect the performance of your heater. This debris can impair the heaters ability to draw air for ventilation and combustion. Spiderwebs can also appear during periods of inactivity. Be sure to inspect the heater before each use to look for any such obstructions. Be sure to keep the air passage-ways, burner and combustion areas clean. Wipe with a damp cloth or use a vacuum cleaner to clean these areas. It is suggested that you perform a thorough cleaning at least once every 30 days of operation. You may need to clean the heater more often if conditions are naturally dirty.

Clean the Ceramic Plaques using compressed air below 30 PSI to prevent damage to plaques.

A yellow tip of the pilot flame indicates that the burner area may be in need of cleaning.

## CAUTION:

- Never store an LP cylinder inside of a building, or near any other gas or oil burning appliances.
- Be sure that the heater has been allowed to cool for at least 30 minutes before attempting to store, service, or perform maintenance.



**WARNING: Never leave the heater unattended while operating.  
Disconnect the heater from its fuel source when not in use.**

# TROUBLESHOOTING GUIDE

PROBLEM	POSSIBLE CAUSE	SOLUTION
Burner does not light	Air in gas line	Keep depressing the gas control knob for at least 30 seconds to remove any air in line
	Gas pressure from cylinder too low	Check LP cylinder pressure. Tank may be empty
	LP cylinder valve turned off	Open LP cylinder valve
	Obstruction in air passageway	Inspect and clean heater housing
	Dirt in the pilot orifice	Blow out, or otherwise clean the pilot orifice
	Safety switch in cylinder valve engaged	Close LP cylinder valve. Wait one minute for switch to click off. Reopen LP cylinder valve slowly
	Tip over switch engaged	Move heater to a level surface
No spark is created when ignited	Incorrect igniter electrode position	Properly position electrode
	Electrode damaged or broken	Replace the electrode
	Loose or disconnected igniter wire	Tighten or reconnect loose wire
	Broken igniter wire	Replace igniter wire
Heater stops running by itself	Thermocouple damaged	Replace thermocouple
	Gas control valve damaged	Replace gas control valve
	Gas leak	Check all connections for leaks using 50/50 solution of dish soap and water. Repair any leaks found
	Thermocouple not in contact with pilot flame	Clean inside of heater housing
	Tip-over switch damaged, or loose connection at tip switch	Inspect tip-over switch and connections. Replace if necessary
	Out of fuel	Replace LP cylinder

**For Troubleshooting Or Technical Support:**  
**Call U.S. Stove At: (800) 750-2723 Ext. 5050**  
**Or**  
**Visit Us Online At: [www.usstove.com](http://www.usstove.com)**



**WARNING: Never leave the heater unattended while operating.  
 Disconnect the heater from its fuel source when not in use.**

# PARTS DIAGRAM

KEY	DESCRIPTION	PART NO	QTY
1	FRONT, CABINET	893839	1
2	OUTER, CABINET	893840	1
3	BOTTOM, CABINET	893841	1
4	DECOR FRONT	893842	1
5	RADIANT GRILL	893843	1
6	BACK, CABINET	893844	1
7	BEZEL, CONTROL	893845	1
8	GAS VALVE W/NUT	81353	1
9	KNOB, GAS CONTROL	893846	1
10	PIEZO W/NUT	80890	1
11	WIRE, PIEZO	80891	1
12	FEED LINE, BURNER (SET OF 3)	81354	1
13	FEED LINE, PILOT ASSEMBLY	81355	1
14	BURNER ASSEMBLY	81356	1
15	BURNER ORIFICE (SET OF 3)	81357	1
16	ODS PILOT ASSEMBLY (SCREWS INCLUDED)	81358	1
17	SHIELD, PILOT	893847	1
18	TIP SWITCH KIT (W/BRACKET AND HARDWARE)	80892	1
19	MOUNTING KNOB	893848	2
20	BASE	893849	1
21	SWIVEL WHEEL (SET OF 2) (M10 NUT INCLUDED)	893850	1
22	SWIVEL WHEEL W/LOCK (SET OF 2) (M10 NUT INCLUDED)	893851	1
23	PROPANE BOTTLE RETAINER	893852	1
24	FUEL LINE W/REGULATOR-PROPANE	81359	1

In order to maintain warranty, components must be replaced using original manufacturers parts purchased through your dealer or directly from U.S. Stove Products Group (423) 837-5155. Use of third party components will void the warranty.



**WARNING: Never leave the heater unattended while operating.  
Disconnect the heater from its fuel source when not in use.**

# PARTS DIAGRAM

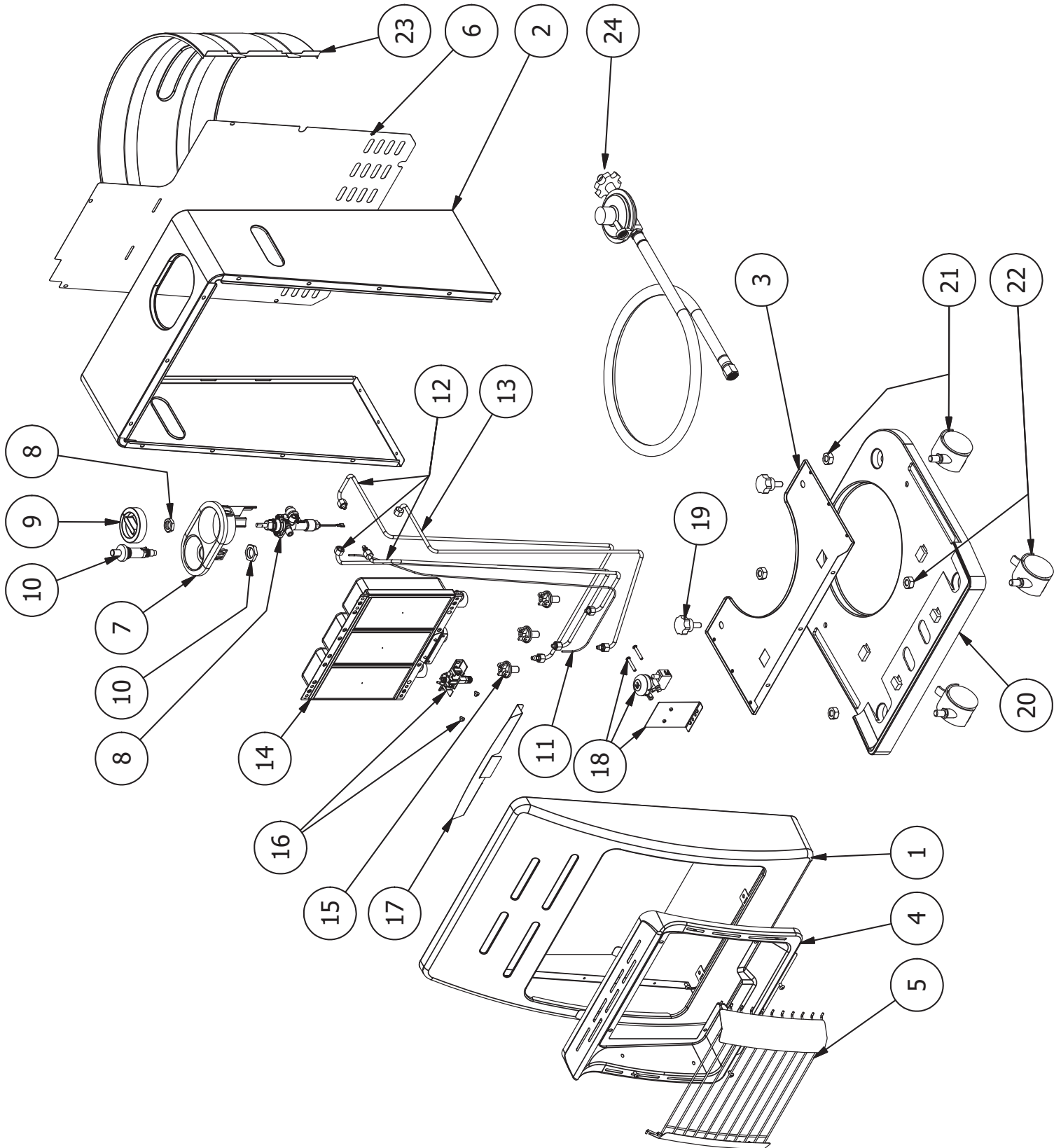

**WARNING: Never leave the heater unattended while operating.  
Disconnect the heater from its fuel source when not in use.**

**UNITED STATES  
STOVE CO.**

EST<sup>d</sup> 1869

# LIMITED WARRANTY

U.S. Stove warrants this product, to the original retail purchaser only, to be free from defects in material and workmanship for a period of one (1) year from the date of the initial purchase as evidenced on an invoice, canceled check, sales receipt, etc. In the event of a defect, this Limited Warranty shall be limited to the repair or replacement of parts, which prove defective under normal use and service within the limited warranty period, and which U.S. Stove deems at its reasonable discretion. THE LIMITED WARRANTY SET FORTH HEREIN IS THE SOLE WARRANTY PROVIDED TO PURCHASER AND IS IN LIEU OF ALL OTHER WARRANTIES AND REPRESENTATIONS, EXPRESS OR IMPLIED. U.S. STOVE MAKES NO REPRESENTATIONS OR WARRANTIES WHATSOEVER, EXPRESS OR IMPLIED, WITH RESPECT TO THE PRODUCT, OTHER THAN (i) THE LIMITED WARRANTY ABOVE, AND (ii) ANY IMPLIED WARRANTIES IMPOSED BY APPLICABLE LAW WHICH CANNOT BE WAIVED OR DISCLAIMED UNDER APPLICABLE LAW. ALL OTHER WARRANTIES OF ANY KIND, INCLUDING WITHOUT LIMITATION IMPLIED WARRANTIES OF MERCHANTABILITY AND FITNESS FOR A PARTICULAR PURPOSE, ARE HEREBY DISCLAIMED AND EXCLUDED TO THE FULLEST EXTENT NOT PROHIBITED BY APPLICABLE LAW. This Limited Warranty gives the purchaser specific legal rights; a purchaser may have other rights depending upon where he or she resides. Some states do not allow the exclusion or limitation of special, incidental or consequential damages, or state law may affect the duration of limitations, so the above exclusion and limitations may not be applicable.

**OTHER LIMITATIONS:** U.S. Stove disclaims all other warranties for products that are purchased from sellers other than authorized retailers or distributors. This product must be properly installed, maintained and operated in accordance with the instructions provided herein. Furthermore, U.S. Stove requires reasonable proof of the date of purchase from an authorized retailer or distributor. This Limited Warranty does not cover any operational failures or difficulties due to normal use and wear and tear, accident, abuse, misuse, alteration, misapplication, improper installation or improper maintenance or service by you or any third party. Failure to perform normal and routine maintenance on the product, shipping damage related to animals, and damage due to weather are not covered under this Limited Warranty. In addition, this Limited Warranty does not cover damage to the finish on the product, such as scratches, dents, discoloration, rust or other weather damage. This warranty does not apply to products purchased for rental use. U.S. Stove assumes no responsibility for any defects caused by third parties. U.S. Stove does not authorize any person or company to assume for it any other obligation or liability in connection with the sale, installation, use, removal, return, or replacement of its products, and no such representations are binding on U.S. Stove.

**CLAIM PROCEDURE:** All transportation costs for the return of the damaged product or parts will be the responsibility of the purchaser. Upon receipt of the product, U.S. Stove will examine it and determine if the product contains a defect. U.S. Stove will repair or replace and return the item, freight pr-paid. If U.S. Stove finds the item to be in normal operating condition, or not defective, the item will be returned freight collect. Purchaser shall specify the model number(s) and serial number(s) of any product(s) when making any claims with U.S. Stove. Please use the following to identify your product:

Model #: \_\_\_\_\_

Serial #: \_\_\_\_\_

# GARANTIE LIMITEE

UNITED STATES  
STOVE CO.®

ESTD 1869

L'entreprise U.S. Stove garantit ce produit, seulement à l'acheteur commercial original, d'être sans défaut matériel ou manutentionnaire pour une période d'un (1) an, à partir de la date d'achat initiale, tel que convenu sur la facture, sur le chèque annulé sur le reçu de l'achat, etc. En cas de défaut, cette garantie limitée est limitée à la réparation ou au remplacement des pièces qui se prouvent défectueuses selon l'usage normal et le service normal, convenu à l'intérieur de la garantie limitée, et qui est jugé convenable à la discrétion de U.S. Stove. LA GARANTIE LIMITEE DÉNOTÉE CI-JOINT EST LA SEULE GARANTIE FOURNIE À L'ACHETEUR ET EST EN LIEU DE TOUT AUTRE GARANTIE OU REPRÉSENTATION, EXPRESSE OU IMPLICITE. U.S. STOVE NE FAIT AUCUNE REPRÉSENTATION OU GARANTIE QUE CE SOIT, QU'ELLE SOIT IMPLICITE OU EXPRESSE, EN RESPECT AU PRODUIT, AUTRE QUE (!) LA GARANTIE LIMITEE MENTIONNÉE CI-DESSUS, ET (!!) TOUTE GARANTIE IMPLICITE IMPOSÉE PAR LA LOI APPLICATION QUI NE PEUT ÊTRE ANNULÉE OU DÉCLINÉE SELON LA LOI APPLICABLE. TOUTE AUTRE GARANTIE, DE TOUT GENRE, INCLUANT MAIS SANS S'Y LIMITER AUX GARANTIES IMPLICITES DE QUALITÉ MARCHANDE OU D'APTITUDE POUR UN BUT PARTICULIER, SONT DONC DÉCLINÉES ET EXCLUSES AU PLUS HAUT POINT SELON LA LOI APPLICABLE. Cette garantie limitée donne à l'acheteur des droits légaux spécifiques; un acheteur pourrait avoir des droits différents selon son lieu de résidence. Certains états ne permettent pas l'exclusion ou la limitation de dommages spécifiques, accessoires ou consécutifs, ou des lois d'état qui peuvent affecter la durée des limitations; l'exclusion et les limitations précédentes pourraient ne pas s'appliquer.

AUTRES LIMITATIONS: U.S. Stove décline toutes autres garanties pour les produits qui sont achetés auprès d'autres vendeurs que ceux autorisés. Ce produit doit être proprement installé, entretenu et doit fonctionner selon les instructions ci-jointes. De plus, U.S. Stove requiert une preuve raisonnable de la date d'achat effectuée auprès du fournisseur ou du distributeur autorisé. Cette garantie limitée ne couvre pas les échecs ou les difficultés opérationnelles dus à un usage régulier et à l'usure, aux accidents, aux abus, à l'abus, aux altérations, à l'installation ou à l'entretien incorrects effectués par vous ou par une troisième partie. Un échec d'effectuer l'entretien normal et routinier de ce produit, les dommages d'expédition, les dommages effectués par des animaux, et ceux faits par les événements météorologiques ne sont pas couverts dans cette garantie limitée. Également, cette garantie limitée ne couvre pas le dommage fait au fini de ce produit, comme les égratignures, les bosses, la discoloration du produit, la rouille ou tout autres dommages faits par les événements météorologiques. Cette garantie ne s'applique pas aux produits achetés pour la location. U.S. Stove n'assume aucune responsabilité envers les défauts effectués par des troisième parties. U.S. Stove n'autorise aucune personne ou aucune entreprise d'assumer toute obligation ou toute forme de responsabilité pour la vente, l'installation, l'utilisation, l'enlèvement, le retour ou le remplacement de ses produits, et aucune de ces représentations ne permette de lier U.S. Stove.

PROCÉDURE DE RÉCLAMATION: Tous les coûts de transport pour le retour d'un produit ou de pièces endommagées seront de la responsabilité de l'acheteur. Au moment de la réception du produit, U.S. Stove examinera et déterminera si le produit est défectueux ou non. U.S. Stove réparera ou remplacera le produit, par transport prépayé. Si U.S. Stove trouve que le produit fonctionne selon les normes de fonctionnement normales, et qu'il n'est pas défectueux, le produit sera retourné par port dû. Les acheteurs devront spécifier le numéro du modèle et le numéro de série de tout produit lorsqu'ils feront les réclamations auprès d'U.S. Stove. Veuillez fournir les informations suivantes afin d'identifier votre produit:

Modèle #:

No de série:

# SCHEMA DES PIÈCES

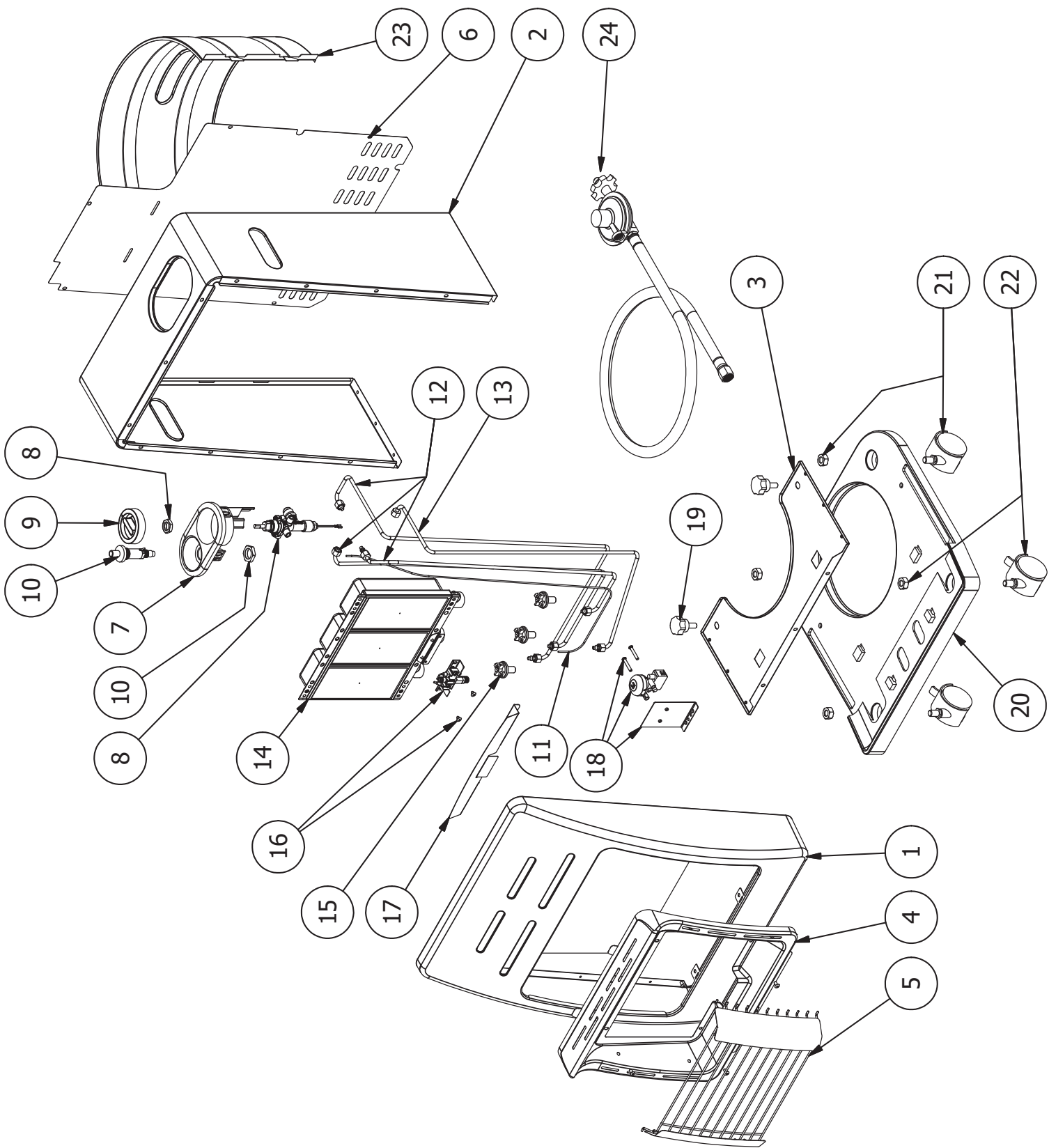

**AVERTISSEMENT :** Ne laissez jamais le radiateur sans surveillance lorsqu'il fonctionne. Débranchez le radiateur de sa source de combustible lorsque vous ne l'utilisez pas.





# SCHEMA DES PIÈCES

ARTICLE	TITRE	PARTIE #	QTÉ
1	AVANT, CAISSON	893839	1
2	CAISSON, EXTÉRIEUR	893840	1
3	BAS, CAISSON	893841	1
4	FAÇADE DÉCORÉE	893842	1
5	GRILLE RADIANT	893843	1
6	ARRIÈRE, CAISSON	893844	1
7	CADRAN, COMMANDE	893845	1
8	VANNE DE GAZ AVEC ÉCROU	81353	1
9	BOUTON, CONTRÔLE DE GAZ	893846	1
10	PIÉZO AVEC ÉCROU	80890	1
11	CÂBLE, PIÉZO	80891	1
12	CONDUITE D'ALIMENTATION, BRÛLEUR (LOT DE 3)	81354	1
13	CONDUITE D'ALIMENTATION, ASSEMBLAGE VEILLEUSE	81355	1
14	ASSEMBLAGE BRÛLEUR	81356	1
15	ORIFICE DU BRÛLEUR (LOT DE 3)	81357	1
16	ASSEMBLAGE VEILLEUSE DÉTECTEUR D'APPAUVRISSEMENT EN OXYGÈNE (VIS COMPRISES)	81358	1
17	PROTECTION, VEILLEUSE	893847	1
18	ENSEMBLE D'INTERRUPTEUR DE RENVERSEMENT (AVEC ÉQUERRE ET QUINCAILLERIE)	80892	1
19	BOUTON DE MONTAGE	893848	2
20	BASE	893849	1
21	ROUE PIVOTANTE (LOT DE 2) (AVEC ÉCROU M10)	893850	1
22	ROUE PIVOTANTE AVEC VERROUILLAGE (LOT DE 2) (AVEC ÉCROU M10)	893851	1
23	PIÈCE DE RETENUE DE LA BOUTEILLE DE PROPANE	893852	1
24	CONDUITE DE COMBUSTIBLE AVEC RÉGULATEUR - PROPANE	81359	1

Afin de conserver la garantie, les composants doivent être remplacés à par des pièces d'origine du fabricant achetées auprès de votre revendeur ou directement auprès de U.S. Stove Products Group (423) 837-5155. L'utilisation de composants provenant de tiers annulera la garantie.



**AVERTISSEMENT : Ne laissez jamais le radiateur sans surveillance lorsqu'il fonctionne.**  
**Débranchez le radiateur de sa source de combustible lorsque vous ne l'utilisez pas.**



Débranchez toujours la bouteille de propane liquide de l'assemblage de régulateur et retirez la bouteille de propane liquide du radiateur avant de ranger le radiateur. Si, pour quelque raison que ce soit, le radiateur est entreposé à l'intérieur, le radiateur DOIT être débranché de la bouteille de propane liquide, et la bouteille doit être entreposée dans un espace bien ventilé, hors de portée des enfants, et en conformité avec la norme pour le stockage et la manipulation des gaz liquéfiés, ANSI/NFPA 58 – édition la plus récente. La couverture de vanne ou le bouchon de vanne en plastique fourni avec la bouteille de propane liquide doit être réinstallé sur la vanne pour protéger le raccord des dommages.

## **REMARQUE : La réparation de ce radiateur devrait être effectuée par un(e) technicien(ne) qualifié(e).**

Il est recommandé de conserver tous les matériaux d'emballage fournis avec notre radiateur et de réemballer le radiateur à l'aide de ces matériaux pour un entreposage sécurisé. Des débris, de la poussière et de la saleté à l'intérieur du radiateur peuvent affecter les performances de votre radiateur. Ces débris peuvent avoir un impact négatif sur la capacité du radiateur à tirer l'air pour la ventilation et la combustion. Les toiles d'araignée peuvent également apparaître lors des périodes d'inactivité. Assurez-vous d'inspecter le radiateur avant chaque utilisation pour détecter de telles obstructions. Assurez-vous de garder les passages d'air, le brûleur et les zones de combustion propres. Essayez ces zones avec un chiffon humide ou utilisez un aspirateur pour les nettoyer. Il est conseillé d'effectuer un nettoyage complet au moins une fois tous les 30 jours de fonctionnement. Il peut être nécessaire de nettoyer le radiateur plus souvent si les conditions environnantes sont naturellement sales.

Nettoyez les plaques céramiques à l'aide d'air comprimé de moins de 30 PSI pour éviter d'endommager les plaques.

Une pointe jaune sur la flamme de la veilleuse indique que la zone du brûleur a probablement besoin d'être nettoyée.

## **ATTENTION :**

- N'entreposez jamais une bouteille de propane liquide à l'intérieur d'un bâtiment ou à proximité de tout autre appareil à combustion de gaz ou d'huile.
- Assurez-vous que le radiateur a pu refroidir pendant au moins 30 minutes avant de tenter de l'entreposer, de le dépanner ou de l'entretenir.



# INSTRUCTIONS DE FONCTIONNEMENT

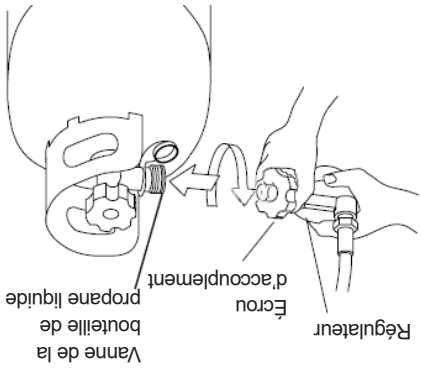

2. Pour connecter la bouteille de GPL, insérez le raccord d'extrémité du régulateur dans le robinet de la bouteille, tournez l'écrou d'accouplement dans le sens inverse des aiguilles d'une montre et serrez fermement.
3. Ouvrez lentement la vanne de la bouteille de propane. Si la vanne n'est pas ouverte lentement, la vanne de contrôle de débit excessif du régulateur arrêtera le flux de gaz. Si cela se produit, fermez la vanne, attendez pendant une minute (ou jusqu'à ce que vous entendiez un clic au niveau de la vanne) et réouvrez-la lentement.
4. Assurez-vous d'inspecter toutes les connexions pour voir s'il n'y a pas de fuite. Pour vérifier la présence éventuelle de fuites, préparez une solution à 50/50 de liquide à vaisselle et d'eau. Appliquez cette solution sur toutes les connexions de gaz. Si des bulles apparaissent, cela signifie qu'il y a une fuite. Si vous avez trouvé une fuite, fermez l'alimentation en gaz et refaites le branchement qui fuit. Si la fuite persiste après plusieurs tentatives, veuillez appeler le service à la clientèle de U.S. Stove au (800) 750-2723 poste 5050. L'installation de ce radiateur doit respecter tous les codes locaux ou les exigences des compagnies de gaz. En l'absence de codes locaux, le Code national sur les gaz combustibles ANSI Z223.1 doit être respecté. Les dégagements minimum par rapport aux éventuels matériaux de construction combustibles doivent être maintenus à tout moment (voir les spécifications de dégagement dans ce manuel).



## TEST D'ALLUMAGE DU RADIATEUR

Il est toujours judicieux d'essayer d'allumer votre radiateur dans un environnement sûr et contrôlé, dans un espace correctement ventilé et à l'écart de tout matériau combustible, pour s'assurer que toutes les caractéristiques du radiateur et du système d'alimentation en gaz fonctionnent correctement. À nouveau, vérifiez s'il y a des fuites, mais SANS utiliser de flamme.

## INSTRUCTIONS D'ALLUMAGE

1. Tournez le bouton de la vanne de la bouteille de propane liquide dans le sens antihoraire jusqu'à la position « ON ».
2. Tournez le bouton de la vanne sur le radiateur en position « OFF ».
3. Attendez cinq (5) minutes pour que le gaz qui aurait pu s'échapper se dissipe. Vérifiez s'il y a une odeur de gaz. Si ce n'est pas le cas, passez à l'étape suivante.
4. Appuyez sur le bouton de la vanne, tournez-le et réglez-le en position « VEILLEUSE ». REMARQUE : S'il s'agit de la première utilisation du radiateur ou d'un remplacement de la bouteille de propane liquide, appuyez sur le bouton de la vanne pendant environ 30 secondes pour purger l'air du système, puis tournez le bouton de la vanne et réglez-le sur la position « VEILLEUSE ».
5. Tout en pressant le bouton de la vanne, appuyez sur le bouton de l'amorceur piézo rouge pour allumer. Il peut être nécessaire d'appuyer sur le bouton de l'amorceur à plusieurs reprises pour allumer le panneau du brûleur central.
6. Continuez à appuyer sur le bouton de la vanne pendant 30 secondes après l'allumage du panneau. Cela chauffera le thermocouple. Au bout de 30 secondes, relâchez le bouton de la vanne.
7. Si le radiateur ne s'allume pas ou ne reste pas allumé, répétez les étapes 2 à 6.
8. Lorsque le panneau du brûleur central reste allumé, tournez le bouton de la vanne vers le réglage souhaité.

## INSTRUCTIONS D'ARRÊT

1. Tournez le bouton de la vanne et mettez-le en position « OFF ».
2. Tournez le bouton sur la bouteille de propane liquide dans le sens horaire jusqu'à la position « OFF ».
3. Débranchez l'assemblage de tuyau et de régulateur de la bouteille de propane liquide.

**AVERTISSEMENT : Ne laissez jamais le radiateur sans surveillance lorsqu'il fonctionne. Débranchez le radiateur de sa source de combustible lorsque vous ne l'utilisez pas.**



## DÉBALLÉMENT ET ASSEMBLAGE

1. Retirez le radiateur et la base du carton (conservez le carton et les matériaux d'emballage pour un rangement ultérieur).
2. Retirez tous les emballages protégeant le radiateur lors du transport.
3. Inspectez soigneusement le radiateur pour détecter d'éventuels dommages survenus lors du transport. En cas de dommage, retournez le radiateur à l'endroit de l'achat.
4. Placez la base du radiateur sur une surface plane avec les roulettes sur le sol.
5. Alignez les trous situés en bas du caisson du radiateur avec les languettes de verrouillage sur le haut de la base.
6. Assemblez le caisson du radiateur sur la base du radiateur en faisant glisser les languettes à travers les trous situés en bas du caisson et en faisant glisser le caisson vers l'arrière d'environ 1/4 po ou jusqu'à ce que le caisson ne puisse plus reculer.

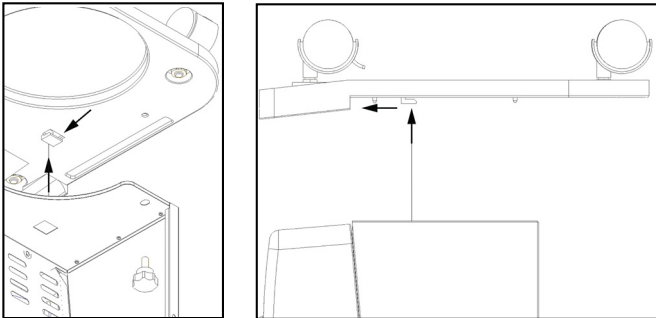

7. Utilisez des vis de serrage pour fixer le caisson du radiateur à la base du radiateur.

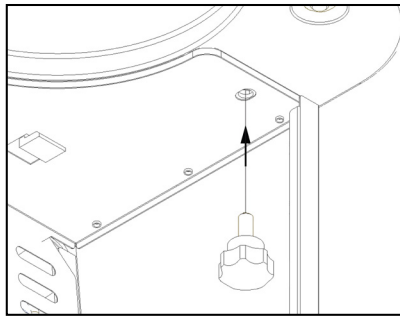

## DÉPLACEMENT ET PLACEMENT DU RADIATEUR

Les roulettes avant de votre radiateur sont dotées de freins pour vous aider à le maintenir en place lorsque vous l'utilisez. Pour activer les freins, appuyez sur le levier de chaque roulette. Pour déplacer le radiateur, desserrez les freins en relevant les leviers sur chacun des deux freins.

## VENTILATION

**ATTENTION :** Assurez-vous toujours qu'il y a dans l'espace chauffé une entrée d'air frais d'au moins trois pieds carrés (2 800 cm<sup>2</sup>) pour chaque taux de puissance calorifique de 100 000 BTU/heure. Par exemple, ce radiateur nécessitera une ouverture de porte de 2 po pour un garage de deux voitures, une ouverture de porte de 3 po pour un garage d'une seule voiture ou une ouverture de 4 po de deux fenêtres de 32 po de largeur. **Ouvrez plus largement si plusieurs radiateurs sont utilisés simultanément.**

Gardez toujours ce radiateur hors de portée des enfants. Ce radiateur N'est PAS destiné à une utilisation résidentielle.

**ATTENTION :**

## BRANCHÉMENT À UNE SOURCE DE COMBUSTIBLE ET VÉRIFICATION DES FUITES

1. Retirez le couvercle arrière en le faisant glisser vers le haut et en l'éloignant du corps du radiateur. Placez la bouteille de propane liquide de tuyau et de régulateur fourni.
- IMPORTANT!** Utilisez toujours une bouteille de propane (propane liquide) dotée d'un dispositif de connexion compatible avec l'assemblage sur la plaque du bas et remplacez le couvercle arrière.

**AVERTISSEMENT : Ne laissez jamais le radiateur sans surveillance lorsqu'il fonctionne. Débranchez le radiateur de sa source de combustible lorsque vous ne l'utilisez pas.**



**AVERTISSEMENT : Ne laissez jamais le radiateur sans surveillance lorsqu'il fonctionne. Débranchez le radiateur de sa source de combustible lorsque vous ne l'utilisez pas.**



# CARACTÉRISTIQUES ET SPÉCIFICATIONS

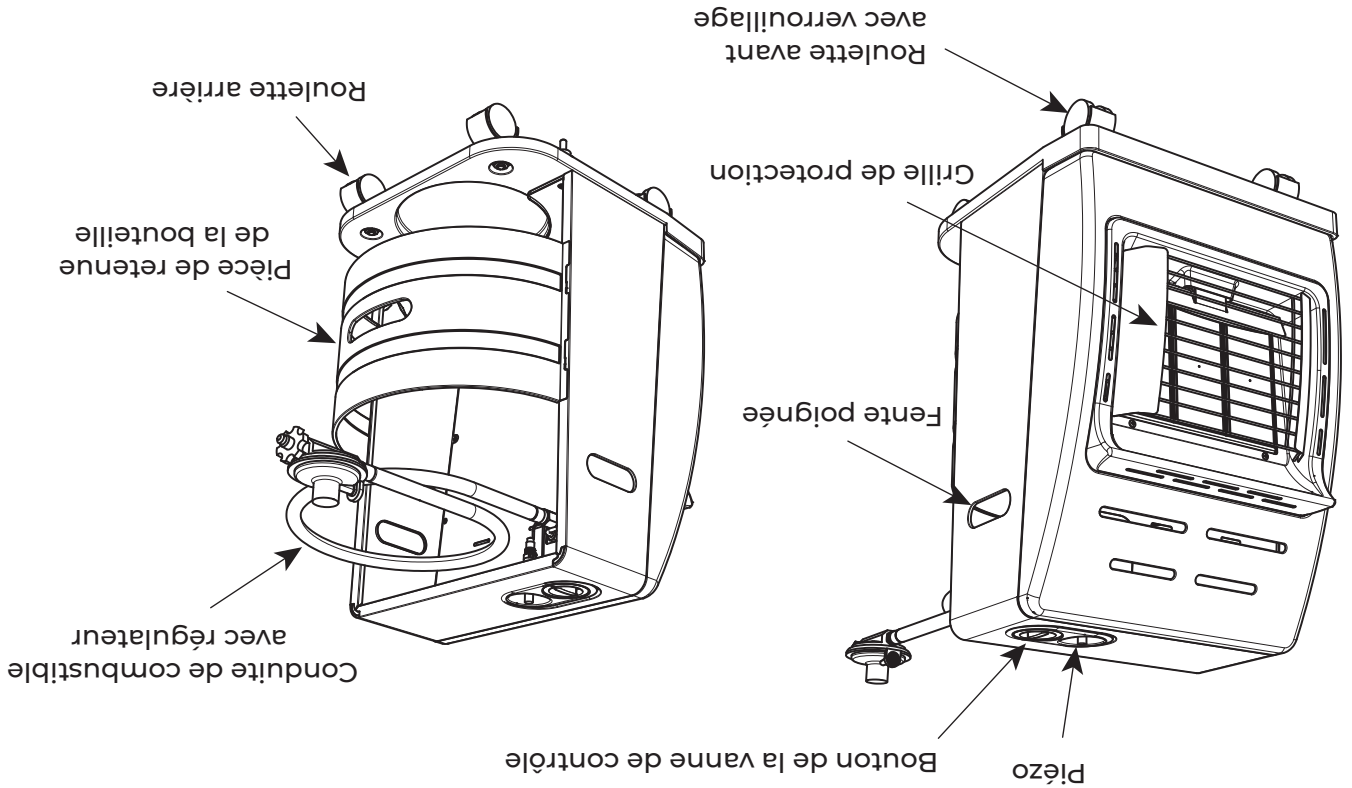

MODELE	DIMENSIONS DE L'APPAREIL (assemble) (L x l x H – pouces)	POIDS DE L'APPAREIL (lb)	COMBUSTIBLE	TAILLE DE BOUTEILLE REQUISE	PRESSION D'ADMISSION	PUISSANCE CALORIFIQUE – FAIBLE/MOYEN/ÉLEVÉ (BTU)	ZONE DE CHAUFFAGE – FAIBLE/MOYEN/ÉLEVÉ (pi. ca.)	CONSUMMATION DE COMBUSTIBLE – FAIBLE/MOYEN/ÉLEVÉ (lb/heure)	NOMBRE MAXIMAL D'HEURES DE FONCTIONNEMENT (FAIBLE/MOYEN/ÉLEVÉ)
HF18K-LPC	17,9 x 15,4 x 24,2	16,3	PROPANE LIQUIDE	20 lb	11 po CE	6 600 / 12 000 / 18 000	210 / 390 / 600	0,304 / 0,552 / 0,828	72 / 36 / 24

MIN. DISTANCES DE DÉGAGEMENT PAR RAPPORT AUX MATÉRIAUX COMBUSTIBLES	
HAUT	24 po
CÔTÉS	12 po
AVANT	72 po

# INFORMATIONS GÉNÉRALES SUR LA SÉCURITÉ

- La bouteille doit être équipée d'un collet protégeant la vanne de gaz, d'un mécanisme de soustrage de vapeur, d'une vanne d'arrêt à l'extrémité de la sortie de la vanne de la bouteille comme spécifié dans la Norme américaine nationale pour les connexions d'entrée et de sortie des valves de bouteilles de gaz comprimé, ainsi que d'une soupape de sûreté et de décharge en contact direct avec l'espace de vapeur de la bouteille.
- Gardez toujours la bouteille en position verticale. Évitez de faire tomber la bouteille sur le côté avec le tuyau ou le régulateur branché, car cela peut endommager le diaphragme du régulateur.
- N'entreposez jamais une bouteille de propane liquide à l'intérieur ou à proximité de tout autre appareil à combustion de gaz.
- Protégez la vanne de la bouteille et manipulez-la avec soin.
- Assurez-vous que la vanne d'arrêt est complètement fermée après chaque utilisation.
- Assurez-vous de protéger le raccord POL contre d'éventuels dommages lorsqu'il est débranché. S'il est endommagé, ce raccord peut causer des fuites.
- Ne branchez jamais une bouteille non régulée au radiateur. Utilisez toujours le tuyau et le régulateur fournis.
- N'utilisez jamais un autre tuyau et un autre régulateur.
- N'exposez pas la bouteille à une chaleur excessive.



**AVERTISSEMENT : EXTRÊMEMENT CHAUD PENDANT LE FONCTIONNEMENT. NE TOUCHEZ AUCUNE PIÈCE MÉTALLIQUE**



**NE LAISSEZ JAMAIS CE RADIATEUR SANS SURVEILLANCE LORSQU'IL FONCTIONNE OU QU'IL EST BRANCHÉ À UNE SOURCE DE COMBUSTIBLE.**



**N'ORIENTEZ PAS LA DÉCHARGE DU RADIATEUR VERS UNE BOUTEILLE DE PROPANE SITUÉE À UNE DISTANCE DE 20 PI**

**OU MOINS.**

## CARACTÉRISTIQUES DU PROPANE LIQUIDE

- Inflammable, explosif sous pression, plus lourd que l'air et susceptible de se déposer dans les zones à bas niveau.
  - À l'état naturel, le propane n'a pas d'odeur, mais une substance odorante à l'odeur de chou pourri est ajoutée pour des raisons de sécurité.
  - Le contact du gaz de propane liquide avec la peau peut causer des brûlures par le froid.
  - Le radiateur est fabriqué pour fonctionner au gaz de propane liquide uniquement. N'essayez PAS d'effectuer une conversion à d'autres gaz. De telles modifications sont dangereuses et annuleront votre garantie.
  - Lorsque le radiateur n'est pas utilisé, l'alimentation en propane liquide doit être COUPÉE.
- La quantité de gaz de propane liquide utilisée par ce radiateur varie. Les deux facteurs qui détermineront cette quantité sont les suivants :*
- la température de la bouteille de propane liquide et de l'espace environnant.
  - la quantité de gaz contenu dans la bouteille de propane liquide.

## CARACTÉRISTIQUES ET SPÉCIFICATIONS

### ALLUMAGE PIÉZO :

Le modèle HF18K-LPC utilise un bouton d'allumeur Piézo manuel pour créer une étincelle lorsque vous tournez le bouton de la vanne de gaz en position « VEILLEUSE ». L'étincelle allume le combustible sur la veilleuse.

### SYSTÈME D'ARRÊT DE L'INTERRUPTEUR DE RENSEMBLEMENT :

Le radiateur est protégé par un système qui lui permet de s'arrêter s'il est incliné de manière importante dans n'importe quelle direction.

### DÉTECTEUR D'APPAUVRISSEMENT EN OXYGÈNE :

Ce radiateur utilise un détecteur d'appauvrissement en oxygène pour surveiller la teneur en oxygène dans l'espace chauffé. Si le niveau d'oxygène chute en dessous de 18 %, la flamme ne touchera plus le thermocouple, interrompant ainsi le courant électrique et éteignant le radiateur.

### TAUX D'ENTRÉE RÉGLABLES :

Le radiateur a 3 réglages de température (élevé « ●●● », moyen « ●● », et faible « ● »). Le bouton de la vanne se situe de façon pratique en haut du radiateur pour faciliter l'accès et le contrôle.



**AVERTISSEMENT : Ne laissez jamais le radiateur sans surveillance lorsqu'il fonctionne. Débranchez le radiateur de sa source de combustible lorsque vous ne l'utilisez pas.**

# INFORMATIONS GÉNÉRALES SUR LA SÉCURITÉ

Moyenne pondérée estimée de 8 heures aux États-Unis  
(OSHA 29 CFR 1926.55 Annexe A)

Limite de plafond aux États-Unis  
(Limite d'exposition à court terme = 15 minutes)

CO 50 ppm  
CO<sub>2</sub> 5 000 ppm  
NO<sub>2</sub> S.O.

CO S.O.  
CO<sub>2</sub> S.O.  
NO<sub>2</sub> 5 ppm

Moyenne pondérée estimée de 8 heures au Canada  
Directives OHS de WorkSafe BC Partie 5.1 et Régl. 833  
de l'Ontario sur les milieux de travail

Limite d'exposition à court terme au Canada (15 minutes)  
selon la Régl. 833 / 1 heure selon WSBC) Directives OHS  
de WorkSafe BC Partie 5.1 et Régl. 833 de l'Ontario sur les  
milieux de travail

CO	CO	CO
50 ppm	100 ppm	15 000 ppm (WSBC)
CO <sub>2</sub>	CO <sub>2</sub>	CO <sub>2</sub>
5 000 ppm	15 000 ppm (WSBC)	30 000 ppm (Régl. 833)
NO <sub>2</sub>	NO <sub>2</sub>	NO <sub>2</sub>
S.O.	1,0 ppm (WSBC)	5,0 ppm (Régl. 833)

## INFORMATIONS DE SÉCURITÉ IMPORTANTES

1. Si le radiateur est utilisé en présence d'autres personnes, assurez-vous de leur indiquer les précautions de sécurité appropriées, les procédures de fonctionnement et les dangers existants. Certaines personnes peuvent être davantage affectées par le monoxyde de carbone. Ces personnes sont les femmes enceintes, les personnes ayant des problèmes cardiaques ou pulmonaires, les personnes ayant de l'anémie ou celles étant sous l'influence de l'alcool.

- Utilisez uniquement des bouteilles de propane liquide de 20 lb.
- Vérifiez soigneusement le radiateur afin de déceler la présence de dommages avant chaque utilisation. NE faites PAS fonctionner un radiateur endommagé.
- NE modifiez PAS ce radiateur ou NE faites PAS fonctionner un radiateur qui a été modifié de sa condition originale. Les modifications apportées à ce radiateur annuleront votre garantie.
- Tenez le radiateur hors de la portée des enfants ou des animaux.
- Installez toujours le radiateur sur une surface stable et de niveau et utilisez les verrous des roulettes pour empêcher le radiateur de bouger.
- N'utilisez JAMAIS le radiateur dans des logements occupés sans ventilation adéquate.
- Faites fonctionner ce radiateur de façon à ce qu'il ne soit pas exposé directement à la pluie ou à de l'égouttement.
- Prévoyez un espace suffisant autour du radiateur par rapport aux matériaux inflammables tels que l'essence, les diluants de peinture et d'autres vapeurs et liquides inflammables. La poussière est combustible. N'utilisez pas le radiateur dans des endroits très poussiéreux.
- Maintenez TOUJOURS une distance suffisante entre le radiateur et des combustibles.
- Ne laissez JAMAIS le radiateur sans surveillance.
- Utilisez le radiateur en conformité avec tous les codes locaux et avec CSA 5.90 U.S. (5e Ed.) Radiateur de patio infrarouge.
- En l'absence de codes locaux, reportez-vous à la Norme pour le stockage et la manipulation des gaz de pétrole liquéfiés, ANS/NFPA 58 et au Code national d'installation du gaz naturel et du propane, CSA B149.1.
- Ce radiateur n'est pas destiné à une utilisation sur des planchers finis.

## APPROVISIONNEMENT EN PROPANE (PROPANE LIQUIDE)

1. Vous devez fournir la ou les bouteille(s) de propane. Utilisez ce radiateur uniquement avec un système d'alimentation à soutirage de vapeur de propane. Consultez le chapitre 5 de la norme pour le stockage et la manipulation des gaz de pétrole liquéfiés, ANS/NFPA 58. Vous pouvez trouver ce livret dans votre bibliothèque locale ou auprès de votre service d'incendie.

**AVERTISSEMENT : Ne laissez jamais le radiateur sans surveillance lorsqu'il fonctionne.**



**Débranchez le radiateur de sa source de combustible lorsque vous ne l'utilisez pas.**



# INFORMATIONS GÉNÉRALES SUR LA SÉCURITÉ

**AVERTISSEMENT : UNE UTILISATION INCORRECTE DE CE RADIATEUR POURRAIT ENTRAÎNER DES BLESSURES GRAVES OU LA MORT, CAUSÉES PAR DES BRÛLURES, UN INCENDIE, UNE EXPLOSION, UN CHOC ÉLECTRIQUE OU UNE INTOXICATION AU MONOXYDE DE CARBONE.**

**AVERTISSEMENT : N'EST PAS DESTINÉ À UNE UTILISATION AVEC UN RÉSEAU DE GAINES.**

**AVERTISSEMENT : N'EST PAS DESTINÉ À UN USAGE À DOMICILE OU DANS DES VÉHICULES RÉCRÉATIFS. L'ASSEMBLAGE DU TUYAU DOIT ÊTRE PROTÉGÉ CONTRE LA CIRCULATION, LES MATÉRIAUX DE CONSTRUCTION ET TOUT CONTACT AVEC DES SURFACES CHAUDES LORS DE SON UTILISATION ET UNE FOIS RANGÉ.**

**IMPORTANT :** Lisez ce manuel de l'utilisateur attentivement et dans son intégralité avant d'essayer de faire fonctionner ou d'effectuer l'entretien de ce radiateur. Une installation inappropriée du radiateur peut entraîner des blessures graves ou la mort causées par un incendie, une explosion et une intoxication au monoxyde de carbone.

Il n'est pas possible d'anticiper chacune des circonstances éventuelles qui pourraient représenter un danger. Les avertissements figurant dans le présent manuel concernent l'appareil et ne sont donc pas exhaustifs. En cas d'utilisation d'une procédure, d'une méthode de travail ou d'une technique de fonctionnement non recommandée spécifiquement par le fabricant, vous devez vous assurer qu'elle est sûre pour vous et pour les autres. Vous devriez également vous assurer que l'équipement ne sera pas endommagé ni rendu dangereux par la méthode d'utilisation ou d'entretien que vous avez choisie.

Ce radiateur a été conçu et approuvé pour être utilisé comme radiateur de construction conformément à la norme pour les radiateurs de construction alimentés au gaz ANS Z83.7 \* CSA 2.14-2017. ADRESSEZ-VOUS À VOTRE SERVICE D'INCENDIE LOCAL SI VOUS AVEZ DES QUESTIONS SUR L'UTILISATION DE CE RADIATEUR. D'autres normes régissent l'utilisation des gaz combustibles et des appareils de chauffage pour des utilisations spécifiques. Les autorités locales peuvent vous renseigner à ce sujet.

Vous devez fournir le gaz propane et la ou les bouteille(s). Utilisez ce radiateur uniquement avec un système d'alimentation à soutirage de vapeur de propane. Consultez le chapitre 5 de la norme pour le stockage et la manipulation des gaz de pétrole liquéfiés, ANSI/NFPA 58. Vous pouvez trouver ce livret dans votre bibliothèque locale ou auprès de votre service d'incendie.

**NE LAISSEZ JAMAIS CE RADIATEUR SANS SURVEILLANCE LORSQU'IL FONCTIONNE OU QU'IL EST BRANCHÉ À UNE SOURCE DE COMBUSTIBLE.**

**AVERTISSEMENT : RISQUE DE MAUVAISE QUALITÉ DE L'AIR.**

- N'utilisez pas ce radiateur pour chauffer des logements humains.
- L'utilisation de radiateurs à feu direct dans l'environnement de construction peut conduire à une exposition à des niveaux de CO, CO<sub>2</sub> et NO<sub>2</sub> considérés comme étant dangereux pour la santé et potentiellement mortels.
- Ne l'utilisez pas dans des endroits non ventilés.
- Connaissez les signes d'intoxication au CO et CO<sub>2</sub> • Maux de tête, brûlure des yeux • Etourdissements, désorientation • Difficultés respiratoires, sensation d'étouffement.
- Une ventilation et circulation d'air adéquates (OSHA 29 CFR 1926.57) permettant de soutenir la combustion et de maintenir une qualité de l'air appropriée devront être assurées, conformément à la norme OSHA 29 CFR Partie 1926.154 et aux exigences de sécurité pour les appareils et équipements de chauffage d'espaces temporaires et portatifs ANSI A10.10 utilisés dans l'industrie de la construction ou aux Codes d'installation du gaz naturel et du propane CSA B149.1.
- Veuillez suivre périodiquement les niveaux de CO, CO<sub>2</sub> et NO<sub>2</sub> existant sur le site de construction (au moins au début du quart et toutes les 4 heures par la suite).
- Veuillez fournir une ventilation et circulation d'air adéquates, naturelles ou mécaniques, tel que requis afin de maintenir une qualité de l'air intérieur acceptable.
- Assurez-vous que le flux d'air de combustion et de ventilation ne peut pas être obstrué.
- Au fur et à mesure de l'élevation du bâtiment au cours des étapes de construction, il se peut que la ventilation doive être augmentée.
- Ne pas utiliser à des altitudes supérieures à 2 000 (610 m).

**AVERTISSEMENT : Ne laissez jamais le radiateur sans surveillance lorsqu'il fonctionne. Débranchez le radiateur de sa source de combustible lorsque vous ne l'utilisez pas.**





**AVERTISSEMENT :**

NE LAISSEZ JAMAIS CE RADIATEUR SANS SURVEILLANCE LORSQU'IL FONCTIONNE OU QU'IL EST BRANCHÉ À UNE SOURCE DE COMBUSTIBLE.

LES PAGES SUIVANTES CONTIENNENT DES INSTRUCTIONS CONCERNANT LE FONCTIONNEMENT ET L'ENTRETIEN DE L'APPAREIL.

N'ESSAYEZ PAS DE FAIRE FONCTIONNER CE RADIATEUR PORTATIF AVANT D'AVOIR LU ET COMPRIS TOUTES LES INSTRUCTIONS ET PRÉCAUTIONS DE SÉCURITÉ CONTENUES DANS LE PRÉSENT MANUEL.

LE FONCTIONNEMENT INADÉQUAT DE CET APPAREIL PEUT CAUSER DES BLESSURES GRAVES!!!

NE MODIFIEZ PAS CET ÉQUIPEMENT DE QUELQUE FAÇON QUE CE SOIT!

- AVERTISSEMENT : QUE FAIRE EN CAS D'ODEUR DE GAZ**
- N'essayez PAS d'allumer le radiateur.
  - Éteignez toute flamme nue.
  - Coupez l'alimentation en gaz du radiateur.
  - Si l'odeur persiste, appelez votre fournisseur de gaz local ou le service d'incendie.
  - N'appuyez sur aucun interrupteur électrique et n'utilisez aucun téléphone dans le bâtiment.
  - Rendez-vous chez votre voisin et appelez immédiatement votre fournisseur de gaz. Suivez les instructions du fournisseur de gaz.
  - Si vous n'arrivez pas à joindre votre fournisseur de gaz, appelez le service d'incendie.
  - L'entretien de l'appareil doit être effectué par un service d'entretien qualifié ou le fournisseur de gaz.

**DANGER : RISQUE D'INCENDIE, DE BRÛLURE, D'INHALATION ET D'EXPLOSION**

TENEZ LES COMBUSTIBLES, COMME LES MATÉRIAUX DE CONSTRUCTION, LE PAPIER OU LE CARTON, À UNE DISTANCE SÉCURITAIRE DU RADIATEUR, TEL QUE RECOMMANDÉ DANS CES INSTRUCTIONS. N'UTILISEZ JAMAIS CE RADIATEUR DANS DES ESPACES CONTENANT DES PRODUITS COMME DE L'ESSENCE, DES SOLVANTS, DU DILUANT DE PEINTURE, DES PARTICULES DE POUSSIÈRE, DES MATIÈRES INFLAMMABLES EN SUSPENSION DANS L'AIR OU VOLATILES OU DES PRODUITS CHIMIQUES INCONNUS. CE PRODUIT EST UN RADIATEUR NON VENTILÉ PORTATIF. IL UTILISE L'AIR (L'OXYGÈNE) DE L'ENVIRONNEMENT DANS LEQUEL IL EST PLACÉ. UNE BONNE COMBUSTION ET UNE BONNE VENTILATION DE L'AIR DOIVENT ÊTRE ASSURÉES. CONSULTEZ LA SECTION VENTILATION.

- AVERTISSEMENT : RISQUE D'INTOXICATION AU MONOXYDE DE CARBONE**
- Ce radiateur fonctionne à un rendement de 98 % de combustion, mais il produit tout de même une petite quantité de monoxyde de carbone. Il est principalement destiné à être utilisé pour le chauffage temporaire de bâtiments en construction, en cours de modification ou de réparation. Cet appareil produit une petite quantité de monoxyde de carbone. Le monoxyde de carbone est toxique. Les humains peuvent tolérer de petites quantités de monoxyde de carbone et des précautions doivent être prises pour assurer une ventilation adéquate.
  - Les signes précoces d'intoxication au monoxyde de carbone ressemblent aux symptômes typiques de la grippe: Les symptômes d'une ventilation inappropriée sont: des maux de tête, des étourdissements, une sensation de brûlure au nez et aux yeux, des nausées, la bouche sèche et le mal de gorge. Si vous éprouvez ces symptômes, il se peut que votre radiateur ne fonctionne pas correctement.
  - Les signes précoces d'intoxication au monoxyde de carbone ressemblent aux symptômes typiques de la grippe, comme des maux de tête, des étourdissements ou des nausées. Si vous éprouvez ces symptômes, il se peut que votre radiateur ne fonctionne pas correctement.
  - Les personnes souffrant de problèmes respiratoires doivent consulter un médecin avant d'utiliser le radiateur.
  - Sortez immédiatement à l'air frais! Faites vérifier votre radiateur. Certaines personnes peuvent être davantage affectées par le monoxyde de carbone. Ces personnes sont notamment les femmes enceintes, les personnes ayant des problèmes cardiaques ou pulmonaires, les personnes ayant de l'anémie ou celles étant sous l'influence de l'alcool.
  - N'utilisez jamais ce radiateur dans les pièces de vie ou les chambres à coucher.

**DANGER : DANGER D'INTOXICATION AU MONOXYDE DE CARBONE**

CE RADIATEUR PRODUIT DU MONOXYDE DE CARBONE, UN GAZ INODORE. UTILISEZ LE RADIATEUR DANS UN ESPACE CLOS PEUT VOUS TUER. N'UTILISEZ JAMAIS LE RADIATEUR DANS UN ESPACE CLOS TEL QU'UNE TENTE, UN CAMPING-CAR, TOUT VÉHICULE STANDARD OU VÉHICULE RÉCRÉATIF (VR), UN ABRIS CLOS OU TOUT AUTRE ESPACE CLOS. NE DOIT PAS ÊTRE UTILISÉ DANS DES LIEUX DE VIE RÉSIDENTIELS OU DANS DES ESPACES CLOS INSUFFISAMMENT VENTILÉS. N'INSTALLEZ OU N'ENTREPOSEZ JAMAIS UNE BOUTEILLE DE PROPANE À L'INTÉRIEUR.



De graves blessures peuvent survenir en cas de contact avec les pièces métalliques exposées. Il se peut que ces zones restent chaudes pendant un certain temps après l'arrêt du radiateur.



**DANGER :**

- Faites toujours fonctionner le radiateur dans un endroit bien ventilé et exempt de vapeurs inflammables, de poussière combustible, de gaz ou d'autres matériaux combustibles. Ne placez jamais d'objets devant l'entrée (arrière) ou la sortie (avant) d'air du radiateur. N'utilisez jamais de conduits à l'avant ou à l'arrière du radiateur. Tenez tous les matériaux combustibles éloignés de ce radiateur.
- Ce radiateur est **EXTRÊMEMENT CHAUD** lorsqu'il est en fonction.
- Les espaces d'entreposage du combustible doivent se trouver à un minimum de 25 pi des radiateurs, torches, génératrices portatives ou d'autres sources d'allumage. Tout entreposage de combustible doit être fait conformément aux exigences des autorités fédérales, des états, ou locales compétentes.
- Ne bougez ou ne manipulez jamais ce radiateur lorsqu'il est encore chaud.
- Utilisez toujours ce radiateur sur une surface stable et de niveau, hors de portée des enfants et des animaux. Assurez-vous que le flux d'air de combustion et de ventilation ne peut pas être obstrué.
- Au fur et à mesure de l'élévation du bâtiment au cours des étapes de construction, il se peut que la ventilation doive être augmentée.



**AVERTISSEMENT :**

**AVERTISSEMENT : N'EST PAS DESTINÉ À UN USAGE À DOMICILE OU DANS DES VÉHICULES RÉCRÉATIFS.**



**N'UTILISEZ JAMAIS LE RADIATEUR DANS DES ESPACES CONTENANT OU POUVANT CONTENIR DES MATIÈRES INFLAMMABLES EN SUSPENSION DANS L'AIR OU VOLATILES, OU DES PRODUITS COMME DE L'ESSENCE, DES SOLVANTS, DU DILUANT DE PEINTURE, DES PARTICULES DE POUSSIÈRE OU DES PRODUITS CHIMIQUES INCONNUS.**  
**RISQUE D'INCENDIE, DE BRÛLURE, D'INHALATION ET D'EXPLOSION. TENEZ LES COMBUSTIBLES SOLIDES, COMME LES MATÉRIAUX DE CONSTRUCTION, LE PAPIER OU LE CARTON, À UNE DISTANCE SÉCURITAIRE DU RADIATEUR, TEL QUE RECOMMANDÉ DANS LES INSTRUCTIONS.**







**AVERTISSEMENT :**

**LE NON-RESPECT DES PRÉCAUTIONS ET DES INSTRUCTIONS FOURNIES AVEC CE RADIATEUR PEUT ENTRAÎNER LA MORT, DES BLESSURES CORPORELLES GRAVES, DES PERTES OU DOMMAGES MATÉRIELS CAUSÉS PAR LES RISQUES D'INCENDIE, D'EXPLOSION, DE BRÛLURE, D'ASPHYXIE, D'INTOXICATION AU MONOXYDE DE CARBONE OU DE CHOC ÉLECTRIQUE.**  
**SEULES LES PERSONNES QUI PEUVENT COMPRENDRE ET RESPECTER CES INSTRUCTIONS DOIVENT UTILISER OU ENTREtenir CE RADIATEUR.**  
**SI VOUS AVEZ BESOIN D'AIDE OU D'INFORMATIONS CONCERNANT LE RADIATEUR, COMME UN MANUEL D'INSTRUCTION, UNE ÉTIQUETTE, ETC. VEUILLEZ APPELER U.S. STOVE AU (800) 750-2723 poste 5050**



**AVERTISSEMENT DE RISQUE GÉNÉRAL**

-  **DANGER** indique une situation dangereuse qui, si elle n'est pas évitée, entraînera la mort ou des blessures graves.
-  **AVERTISSEMENT** indique une situation dangereuse, qui, si elle n'est pas évitée, pourrait entraîner la mort ou des blessures graves.
-  **ATTENTION** indique une situation dangereuse, qui, si elle n'est pas évitée, pourrait entraîner des blessures mineures ou modérées.
-  **AVIS** indique des pratiques sans rapport avec les blessures corporelles qui, si elles ne sont pas évitées, peuvent entraîner des dommages matériels.

ESTD 1869  
**UNITED STATES  
STOVE CO**

U.S. Stove Company  
227 Industrial Dr., South Pittsburg, TN  
PH: (800) 750-2723  
www.powerfastproducts.com

**AVERTISSEMENT CONCERNANT LA PROPOSITION 65 DE L'ÉTAT DE LA CALIFORNIE :**

Ce produit peut vous exposer à des agents chimiques, y compris au monoxyde de carbone, lesquels sont reconnus dans l'État de la Californie comme causant le cancer et des malformations congénitales ou d'autres troubles de la reproduction. Pour obtenir plus de renseignements, veuillez consulter le site [www.P65warnings.ca.gov](http://www.P65warnings.ca.gov)

Ce radiateur doit être installé et utilisé conformément aux réglementations des autorités compétentes locales ou, en l'absence de codes locaux, à la Norme pour le stockage et la manipulation des gaz de pétrole liquéfiés, ANSI/NFPA 58 et du Code d'installation du gaz naturel et du propane, CSA B149.1.

**CE RADIATEUR A ÉTÉ CONÇU ET CERTIFIÉ POUR ÊTRE UTILISÉ COMME RADIATEUR DE CONSTRUCTION CONFORMÈMENT À LA NORME ANSI Z83.7-2017 CSA 2.14-2017. RENSEIGNEZ-VOUS AUPRÈS DE VOTRE SERVICE D'INCENDIE LOCAL SI VOUS AVEZ DES QUESTIONS SUR L'UTILISATION DE CE RADIATEUR.**

**VEUILLEZ LIRE CES INSTRUCTIONS ET LES CONSERVER**

Veillez lire attentivement et comprendre ces instructions avant d'assembler, d'utiliser ou d'effectuer l'entretien de ce radiateur. Si vous ne suivez pas ces instructions, vous risquez de vous blesser ou de blesser autrui. Ce manuel a été conçu afin de vous expliquer la manière correcte d'assembler, d'entretenir, d'entreposer et, surtout, de faire fonctionner ce radiateur de manière sécuritaire et efficace. Ne laissez pas une personne qui n'a pas lu ces instructions assembler, allumer, ajuster ou faire fonctionner le radiateur.

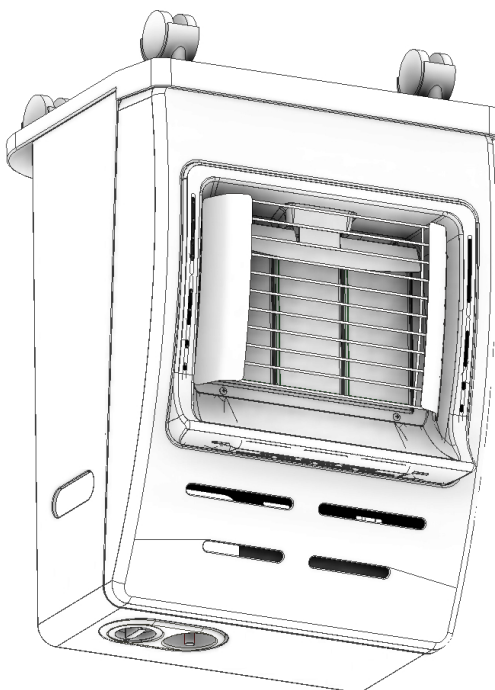

**HEAT FAST**®

**Radiateur caisson  
au propane**  
Modèle : HF18K-LPC

