



20V MAX LITHIUM ION CORDLESS GRASS TRIMMER

Operator's manual

Model: GTX2-M

GTX2-M-0

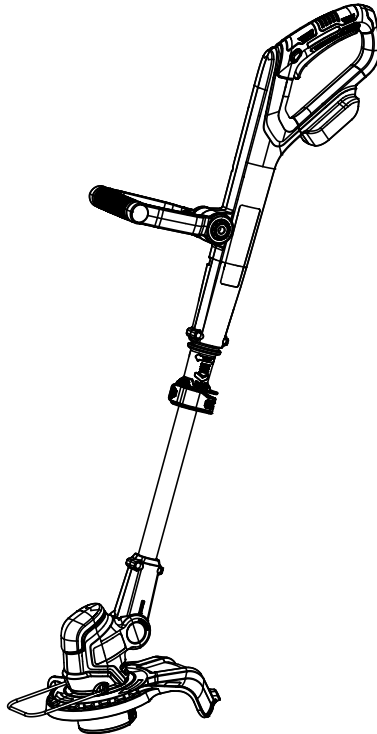

For customer support, please call 1-800-261-3981 or send email to:
Service@senixtools.com
SAVE THIS MANUAL FOR FUTURE REFERENCE.

ORIGINAL INSTRUCTIONS

1

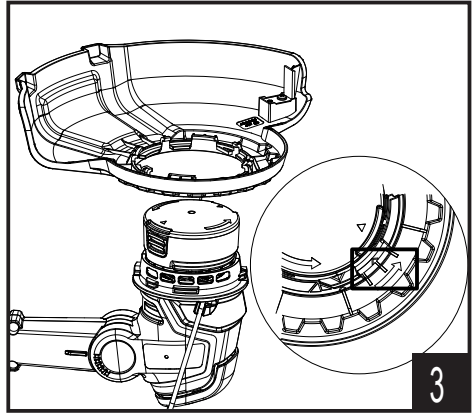
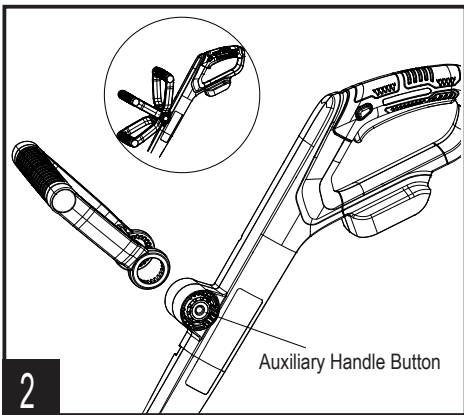
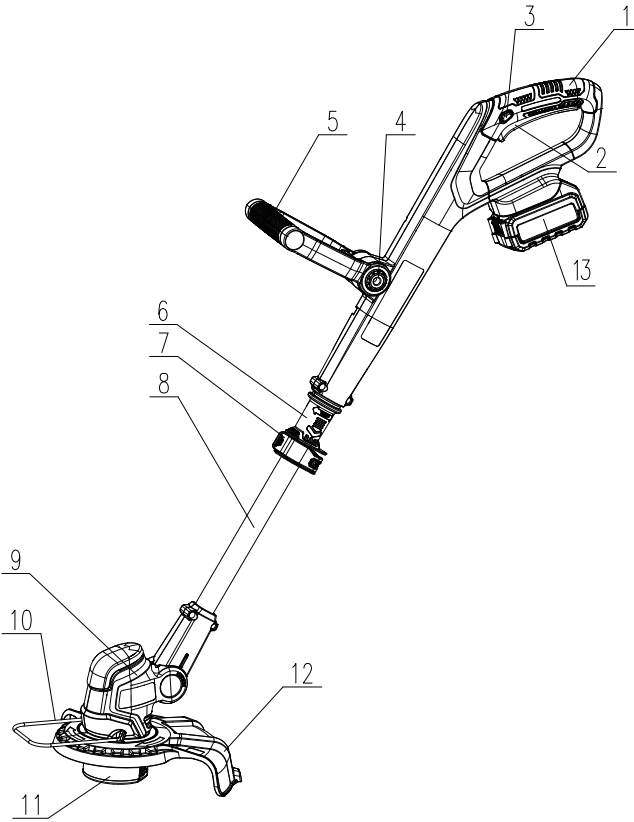

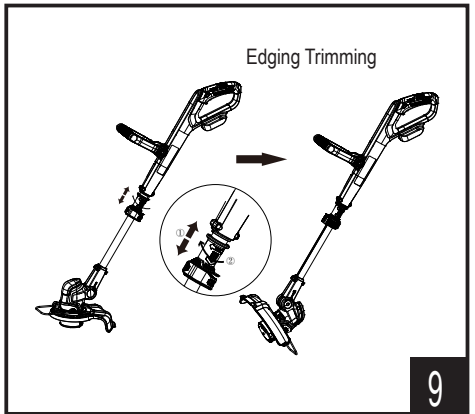
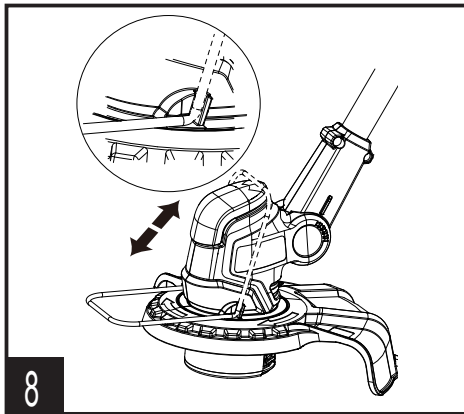
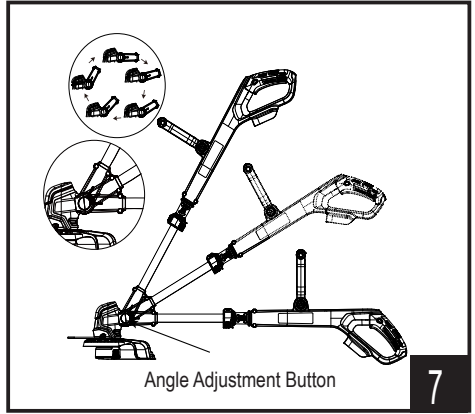
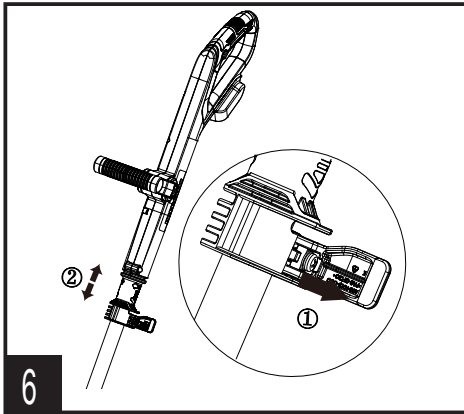
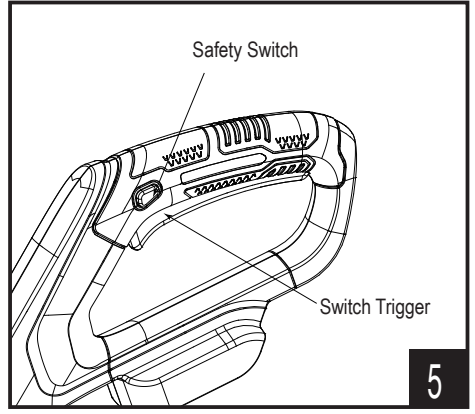
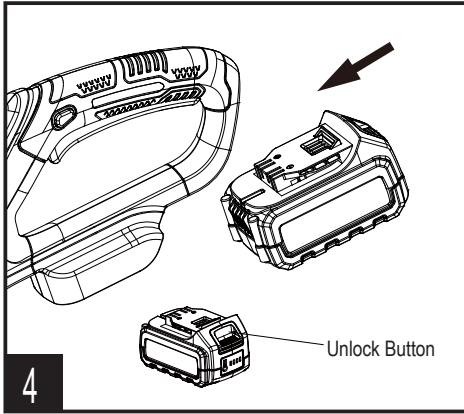

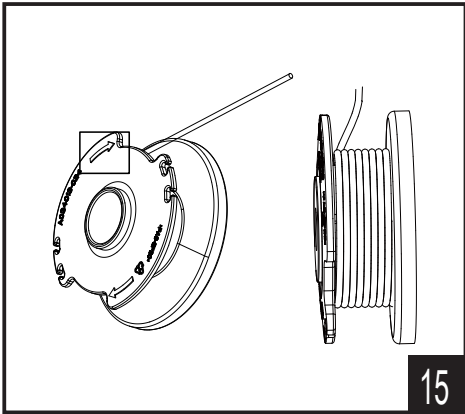
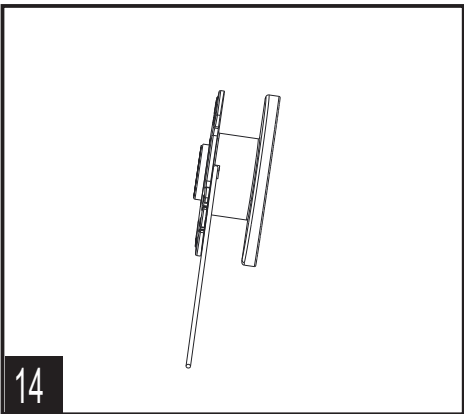
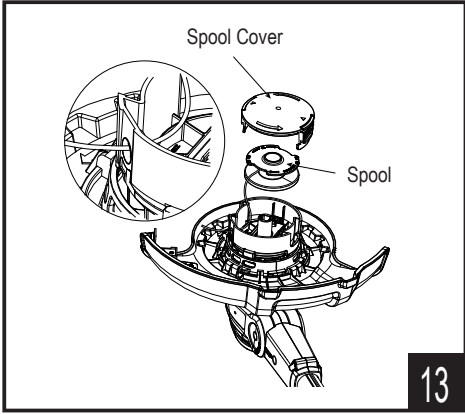
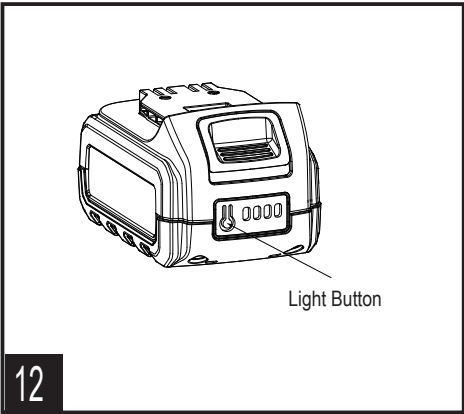
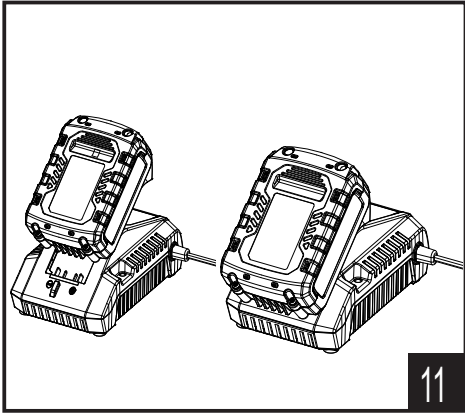
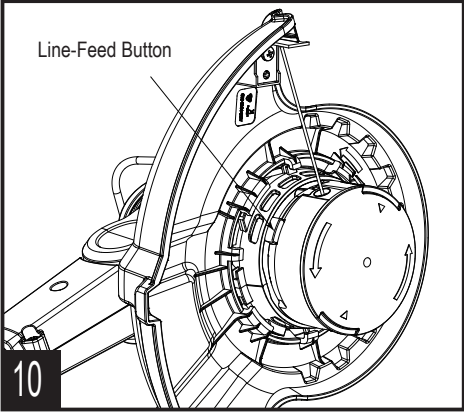

TABLE OF CONTENTS

SAFETY & INTERNATIONAL SYMBOLS	5
SAFETY INSTRUCTIONS.....	6
KNOW YOUR UNIT.....	11
SPECIFICATIONS*.....	11
ASSEMBLY.....	12
OPERATION.....	12
MAINTENANCE.....	14
TROUBLESHOOTING.....	16
PARTS.....	17
WARRANTY.....	18

SAFETY & INTERNATIONAL SYMBOLS

Explanation of Safety & international symbols describes safety and international symbols and pictographs that may appear on this product. Read the operator's manual for complete safety, assembly, operating and maintenance and repair information.



Caution / Warning.



To reduce the risk of injury, user must read instruction manual.



Always wear eye protection, ear protection and head protection meeting ANSI Z87.1 standards.



Wear protective gloves.



Wear sturdy, non-slip footwear.



Beware of foot injury by cutting attachment.



Beware of objects flung by cutting attachments.
Never use without properly mounted protection guard.



Beware of objects flung by cutting attachments..
Never use without properly mounted protection guard.



Keep all bystanders at least 50 ft. away.



Don't install or use any type of blade on the unit displaying this symbol.



Do not use in rain or wet conditions.



Do not dispose of battery packs in rivers or immerse in water.



Do not dispose of battery packs in fire. They will explode and cause injury.



Use and store the battery within a temperature below 122°F(50°C).



Do not disassemble, crush, heat above 212°F(100°C); Never expose the battery to microwaves or high pressures.



Class II equipment (Charger).

SAFETY INSTRUCTIONS

GENERAL POWER TOOL SAFETY WARNINGS



WARNING:

When using electric gardening appliances, basic safety precautions should always be followed to reduce risk of fire, electric shock, and personal injury, including the following:

SAVE THESE INSTRUCTIONS AND REVIEW FREQUENTLY PRIOR TO USE AND IN INSTRUCTING OTHERS.

- Keep Children Away – All visitors should be kept at a distance from work area.
- Dress Properly – Do not wear loose clothing or jewelry. They can be caught in moving parts. Use of rubber gloves and substantial footwear is recommended when working outdoors. Wear protective hair covering to contain long hair.
- Use Safety Glasses – Always use face or dust mask if operation is dusty.
- Wear Appropriate Personal Hearing Protection During Use – Under some conditions and duration of use, noise from this product may contribute to hearing loss.
- Use Right Appliance – Do not use appliance for any job except that for which it is intended.
- Disconnect Appliance – Disconnect the appliance from the power supply when not in use, before servicing, when changing accessories such as blades, and the like.
- Check Damaged Parts – Before further use of the string trimmer, a guard or other part that is damaged should be carefully checked to determine that it will operate properly and perform its intended function. Check for alignment of moving parts, binding of moving parts, breakage of parts, mounting and any other condition that may affect its operation. A guard or other part that is damaged should be properly repaired or replaced call our customer service help line for assistance.
- Lighting – Only operate trimmer in daylight or good artificial light.
- Don't overreach – Keep proper footing and balance at all times.
- Don't Use In Rain.
- Avoid Dangerous Environments – Don't use trimmer in rain, damp or wet locations. Do not operate

trimmer in gaseous or explosive atmospheres. Motors in these tools normally spark, and the sparks might ignite fumes.

- Avoid Unintentional Starting – Don't carry the string trimmer with finger on switch. Be sure switch trigger is in the locked or off position before inserting battery pack.
- Don't Force Appliance – It will do the job better and with less likelihood of a risk of injury at the rate for which it was designed.
- Stay Alert – Watch what you are doing. Use common sense. Do not operate appliance when you are tired.
- Store Idle String Trimmer Indoors – When not in use, your string trimmer should be stored indoors in a dry and high or locked-up place, out of reach of children.
- Maintain Trimmer With Care – Keep guard and handles clean for best performance and to reduce the risk of injury. Keep handles dry and free from oil and grease.



WARNING:

California Proposition 65: This product contains chemicals known to the State of California to cause cancer, birth defects or other reproductive harm.



WARNING:

Some dust created by this product could contain chemicals known to the State of California to cause cancer and birth defects or other reproductive harm. Some examples of these chemicals are: -chemicals in fertilizers-compounds in insecticides, herbicides and pesticides-arsenic and chromium from chemically treated lumber. Your risk from exposure to these chemicals varies, depending on how often you do this type of work. To reduce your exposure to these chemicals, wear approved safety equipment such as dust masks that are specially designed to filter out microscopic particles.

LAWN TRIMMER SAFETY WARNINGS

- Prevent unintentional starting. Ensure the switch is in the off-position before connecting to battery pack, picking up or carrying the appliance. Carrying the appliance with your finger on the switch or energizing appliance that have the switch on invites accidents.
- Disconnect the battery pack from the appliance before making any adjustments, changing

accessories, or storing appliance. Such preventive safety measures reduce the risk of starting the appliance accidentally.

- Never allow children, persons with reduced physical, sensory or mental capabilities or lack of experience and knowledge or people unfamiliar with these instructions to use the machine, local regulations may restrict the age of the operator.
- Inspect the entire machine for loose parts (nuts, bolts, screws, etc.) and any damage before start and operation. Repair or replace as necessary before using the machine.
- Never replace the non-metallic cutting means with metallic cutting means.
- Do not touch moving hazardous parts before the battery pack is removed and the moving hazardous parts have come to a complete stop.



WARNING:

DO NOT ATTEMPT to remove cut material or hold material to be cut when lines are moving. Make sure trimmer switch is off when clearing jammed material from guard. Do not grasp the guard or lines when

picking up or holding the trimmer.



WARNING:

Lines coast after turned off.

- Always wear eye and ear protection. Wear protective mask if necessary.
- Never operate the machine with defective guards or shields, or without safety device.
- Inspect the area to be cut and remove all debris that could become entangled in the nylon cutting head. Also remove any objects that the unit may throw during cutting.
- Keep hands and feet away from cutting area.
- Have servicing performed by a qualified repair person using only identical replacement parts. This will ensure that the safety of the product is maintained.



WARNING:

Do not use the string trimmer with any type of accessory or attachment. Such usage might be hazardous.

BATTERY PACK AND BATTERY CHARGER SAFETY WARNING

- Recharge only with the charger specified by the manufacturer. A

charger that is suitable for one type of battery pack may create a risk of fire when used with another battery pack.

- Use appliances only with specifically designated battery packs. Use of any other battery packs may create a risk of injury and fire.



WARNING:

Use only the following type and size battery: B25X2/B50X2.

- When battery pack is not in use, keep it away from other metal objects, like paper clips, coins, keys, nails, screws or other small metal objects, that can make a connection from one terminal to another. Shorting the battery terminals together may cause burns or a fire.
- Under abusive conditions, liquid may be ejected from the battery; avoid contact. If contact accidentally occurs, flush with water. If liquid contacts eyes, additionally seek medical help. Liquid ejected from the battery may cause irritation or burns. (This advice is considered correct for conventional NiMh, NiCd, lead acid and lithium-ion cell types. If this advice is incorrect for a cell

design that differs from these, then the correct advice may be substituted.)

- Do not use a battery pack or appliance that is damaged or modified. Damaged or modified batteries may exhibit unpredictable behavior resulting in fire, explosion or risk of injury.
- Do not expose a battery pack or appliance to fire or excessive temperature. Exposure to fire or temperature above 266°F(130°C) may cause explosion.
- Follow all charging instructions and do not charge the battery pack or appliance outside of the temperature range specified in the instructions. Charging improperly or at temperatures outside of the specified range may damage the battery and increase the risk of fire.
- Do not modify or attempt to repair the appliance or the battery pack (as applicable) except as indicated in the instructions for use and care.

EMERGENCY

Familiarize yourself with the use of this product by means of this instruction manual. Memorize the safety directions and follow them to

the letter. This will help to prevent risks and hazards.

1. Always be alert when using this product, so that you can recognize and handle risks early. Fast intervention can prevent serious injury and damage to property.
2. Switch off the product and remove the battery pack if there are malfunctions. Have the product checked by a qualified professional and repaired, if necessary, before you operate it again.

RESIDUAL RISKS

Even if you are operating this product in accordance with all the safety requirements, potential risks of injury and damage remain. The following dangers can arise in connection with the structure and design of this product:

1. Health defects resulting from vibration emission if the product is being used over long periods of time or not adequately managed and properly maintained.
2. Injuries and damage to property due to broken attachments or the sudden impact of hidden objects during use.
3. Danger of injury and property damage caused by flying objects.

4. Prolonged use of this product expose the operator to vibrations and may produce ‘whitefinger’ disease. In order to reduce the risk, please wear gloves and keep your hands warm. If any of the ‘whitefinger’ symptoms appear, seek medical advice immediately. ‘Whitefinger’ symptoms include: numbness, loss of feeling, tingling, pricking, pain, loss of strength, changes in skin colour or condition. These symptoms normally appear in the fingers, hands or wrists. The risk increases at low temperatures.



WARNING:

This product produces an electromagnetic field during operation! This field may under some circumstances interfere with active or passive medical implants! To reduce the risk of serious or fatal injury, we recommend persons with medical implants to consult their doctor and the medical implant manufacturer before operating this product!

SAVE THESE INSTRUCTIONS

KNOW YOUR UNIT

APPLICATIONS

Model: GTX2-M

As a cordless grass trimmer:

Cutting grass, weeds or soft vegetation in domestic garden.

1	Handle
2	Switch Trigger
3	Safety Switch
4	Auxiliary Handle Button
5	Auxiliary Handle
6	Pipe Sleeve
7	Telescoping Lock Clip
8	Aluminium Pipe
9	Motor Housing
10	Flower Protection
11	Trimmer Head
12	Guard
13	Battery Pack



NOTE:

GTX2-M-0 does not include the charger and the battery pack.

SPECIFICATIONS*

Model	GTX2-M	
Rated voltage	18V d.c.	
No load speed	8500RPM	
Cutting capacity	10in	
Cutting line type	Nylon line	
Cutting line diameter	0.06in	
Cutting spool capacity	16.4ft. (5m)	
Weight (without battery)	5.07lbs	
Battery model for option	B25X2	B50X2
Rated voltage	18V	18V
Rated capacity	2.5Ah	5.0Ah
Weight	0.74lbs	1.43lbs
Charger model	CHX2	
Rated input	100-240V ~ 50/60Hz	
Rated output	21V, 2000mA	
Charging time (with 2.5 Ah battery)	85mins	
Charging time (with 5.0 Ah battery)	130mins	
Protection class (for charger)	/ II	
Weight	0.75lbs	

Model	GTX2-M-0
Rated voltage	18V d.c.
No load speed	8500RPM
Cutting capacity	10in
Cutting line type	Nylon line
Cutting line diameter	0.06in
Cutting spool capacity	16.4ft. (5m)
Weight (without battery)	5.07lbs
Battery model	Not included
Charger model	Not included

ASSEMBLY

1. Unpack all parts and lay them on a flat, stable surface:
2. Remove all packing materials and shipping devices, if applicable.
3. The scope of delivery varies depending on the country and purchased variant:
Model of GTX2-M-0
 - Grass trimmer x1
 - Instruction manual x1
 - Auxiliary handle x1
 - Guard x1
4. If you find that parts are missing or show damage do not use the product but contact your dealer. Using an incomplete or damaged product represents a hazard to people and property.
5. Ensure that you have all the accessories and tools needed for assembly and operation. This also includes suitable personal protective equipment.



NOTE:

GTX2-M includes the charger and the battery pack.
GTX2-M-0 does not include the charger and the battery pack.



WARNING:



Wear protective gloves for this assembly work and always lay the product on a flat and stable surface while assembling.



Follow the assembly instructions step-by-step and use the pictures provided as a visual guide to easily assemble the product!

Do not insert the battery pack before the power tool is completely assembled or adjusted!

MOUNTING THE AUXILIARY HANDLE

Keep the auxiliary handle button being pressed, fix the auxiliary handle to the trimmer (Fig.2).
Release the button until achieve you satisfied position.
Make sure the auxiliary handle is well engaged before next step.

MOUNTING THE GUARD



WARNING:

To reduce the risk of injury to persons, do not operate without guards in place.

Align the first arrow on the guard with the arrow on the trimmer head, put them together.
Rotate the guard clockwise until the second arrow on the guard matches the arrow on the trimmer head.
Check for the fitting condition between two surfaces (Fig.3).

INSTALLING THE BATTERY PACK

Insert the charged battery to the battery docking port.
Ensure the battery is well seated (Fig.4).
To remove the battery from the machine, press the battery unlock button and pull the battery out.



NOTE:

Using unsuitable batteries can lead to malfunctions or damage the machine.

OPERATION



WARNING:

Inspect the tool for complete installation. Any missing, damaged or misplace may cause serious injury.
Wear eye protection, long trousers and stout shoes at all times while operating the power tool.

SWITCHING ON/OFF

Keep the safety switch being pressed at first. Then press the switch trigger to switch the product on. Release the safety switch once the product is running.
Release the switch trigger to switch the product off (Fig.5).

ADJUSTING THE LENGTH OF PIPE

Unlock the telescoping lock clip and stretch the aluminium pipe to your desired length.
Lock again when finishing your adjustment (Fig.6).

ADJUSTING ANGLE OF TRIMMER HEAD

Keep pressing the angle adjustment button, hold the body of trimmer and lead it to ideal position. Judge the well engagement from a sound of "click".
Five optional angles (0~60°) set for meeting your using requirement (Fig.7).

USING THE FLOWER PROTECTION

Switch the flower protection to the working state by pulling down and clamping it into slot. When the flower protection is not in use, reset it upside (Fig.8).

EDGING TRIMMING



WARNING:

Risk of Eye Injury. Use Safety Glasses or Similar Eye Protection.

Stretch the pipe sleeve and rotate 180° clockwise. It will be automatically locked when arrives at the angel of 180°. Then you can begin edging trimming. On the contrary, pull the pipe sleeve again and rotate 180° counterclockwise back to normal trimming (Fig.9).

GENERAL TRIMMING INSTRUCTIONS

Stand in the operating position. Stand up straight. Do not bend over. Keep feet apart and firmly planted. Move the trimmer left and right, keeping it well away from the body. Cut all grass from top to down. Inspect the working area and remove all debris that may be entangled in the trimmer head. Also remove any objects that product may throw during cutting. If the trimmer head is wrapped around with grass, stop the trimmer and clean up. Avoid trees, flowers, stones, walls and other objects which can cause the line to break. Check and feed the line regularly to maintain full cutting width and performance.

Some line breakage will occur from:

- Entanglement with foreign matter
- Normal line fatigue
- Attempting to cut thick vegetation
- Forcing the line into objects such as walls or fence posts

LINE FEEDING

1) Semi-automatic Line Feeding

The trimmer is equipped with a semi-automatic feeding system. The system feeds line with every press of the switch trigger.

2) Manual Line Feeding

Press the line-feed button and adjust the line to desired length (Fig.10).

CHARGING THE BATTERY PACK



WARNING:

This Lithium-Ion battery pack is shipped partially charged. Fully charge the battery pack before using it for the first time.



NOTE:



Charge batteries at a ambient temperature of 32°F-104°F (0°C-40°C) and always store batteries at a ambient temperature of 32°F-77°F (0°C-25°C).

1. Charge the Lithium-Ion battery pack only with the correct charger.
2. Connect the charger to a power supply, the light indicator of the charger turns red.
3. Align the raised ribs of the battery pack with the slot in the charger (Fig.11).
4. Insert the battery pack into the charger, the light indicator of the charger turns green and it flashes.
5. The charger will communicate with the battery pack to evaluate the condition of the battery pack.
6. It is fully charged that the four lights of the battery turn on. Disconnect the power supply from the charger. Remove battery pack from the charger.

CHARGING INDICATOR

Press the light button on the battery pack to check whether it needs to charge (Fig.12).

Lights			Status
Lighted	Off	Blinking	
			The battery is at full capacity.
			The battery is at 75% capacity.
			The battery is at 50% capacity and requires charging.

	<p>The battery is at 25% capacity and requires charging soon.</p>
	<p>The battery is less than 5% capacity and requires charging immediately.</p>



WARNING:

Malfunctions may occur when the four lights blinking in turns.

OVERHEAT PROTECTION

When the tool/battery is overheated, the tool stops automatically. In this situation, let the power tool/battery cool before turning the tool on again.

OVERDISCHARGE PROTECTION

When the battery capacity is not enough, the tool stops automatically. In this case, remove the battery from the tool and charge the battery.

MAINTENANCE



WARNING:

Remove the battery pack before maintenance! Wear protective gloves and clothing! Always wear protective equipments such as gloves and eye protections to reduce the risk of injury when operating this unit. Only perform repairs and maintenance work according to these instructions! All further works must be performed by a qualified specialist! When servicing use only identical replacement parts. Use of any other accessory or attachment may increase the risk of injury.

WINDING THE CUTTING LINE

Remove the battery before replacing the spool. Press both latches of the spool cover together and remove the spool cover. Afterwards, remove the empty spool (Fig.13). Select a line of approx. 16.4ft (5.0m) for refilling the spool.

Slide one end of the cutting line approx.02-04in (5-10mm) into the hole for line wind-up in the spool (Fig.14). Wind up the cutting line uniformly and tightly following the direction indicated by the arrow on spool (Fig.15). Slide the other end of the cutting line through the hole for line guiding in the trimmer head (Fig.13). Mount the spool back into the trimmer head and straighten the line. Affix the spool by reinstalling the spool cover at last (Fig.13).



NOTE:

Only use cutting line consistent with "SPECIFICATION" for replacement.

CLEANING

Switch the product off, pull out the battery pack from the product.

Use a small brush to clean the outside of the unit. Do not use strong detergents. Household cleaners that contain aromatic oils such as pine and lemon, and solvents such as kerosene, can damage plastic. Wipe off any moisture with a soft cloth.



NOTE:

If the trimmer head is blocked by foreign objects during operation, stop the product, wait till the product stops entirely, then remove the foreign objects and clean the trimmer head. Clean moving parts may result in hazardous injury.

TRANSPORT

- Clean the product as described above.
- Always carry the product by its handle.
- Protect the product from any heavy impact or strong vibrations which may occur during transportation in vehicles.
- Secure the product to prevent it from slipping or falling over, damage or injury.

STORAGE

- Clean the product as described above.
- Store the product and its accessories in a dark, dry, frost-free, well-ventilated place.
- Always store the product in a place that is inaccessible to children. The ideal storage temperature is between 50°F(10°C) and 86°F(30°C).
- We recommend using the original package for storage or covering the product with a suitable cloth or enclosure to protect it against dust.



NOTE:

To prolong battery life, never store battery pack in a completely discharged condition. Make sure the battery pack is charged once per year or when the LED indicator shows only one light.

DISPOSAL

Waste product should not be disposed of with household waste. Please recycle where facilities exist.

Check with your local authority or retailer for recycling advice.

During the operation, the grasses or weeds may be cut by the unit, users should clean these objects to protect environment.



Electrical products should not be discarded with household products. Used electrical products must be collected separately and disposed of at collection points provided for this purpose. Talk with your local authorities or dealer for advice on recycling.

TROUBLESHOOTING

Suspected malfunctions are often due to causes that the users can fix themselves. Therefore, check the product using this section. In most cases the problem can be solved quickly.

PROBLEM	POSSIBLE CAUSE	SOLUTION
Product does not start	Battery pack not properly attached	Attach properly
	Battery too hot/cold	Allow to cool/warm
	Battery pack discharged	Charge the battery pack
Product does not cut	Cutting line too short/broken off	Manually feed cutting line
	Spool empty	Replace line spool
Cutting line can no longer be fed	Line inside the spool entangled	Inspect the spool, rewind if necessary
	Spool empty	Refill line spool
Cutting line breaks frequently	Line inside the spool entangled	Remove spool – rewind line
	Trimmer used incorrectly	Only trim with the tip of the line, avoid stones, walls and other hard objects. Feed the line regularly to maintain full cutting diameter.
Heavy vibrations	Cutting line broken	Pull out cutting line with manual feed
	Cutting system damaged	Have the product repaired by a qualified service.
	Grass between spool housing and line-feed button	Disassemble spool cover and remove grass
	Grass in hole for line feed	Remove grass from hole for line feed

PARTS

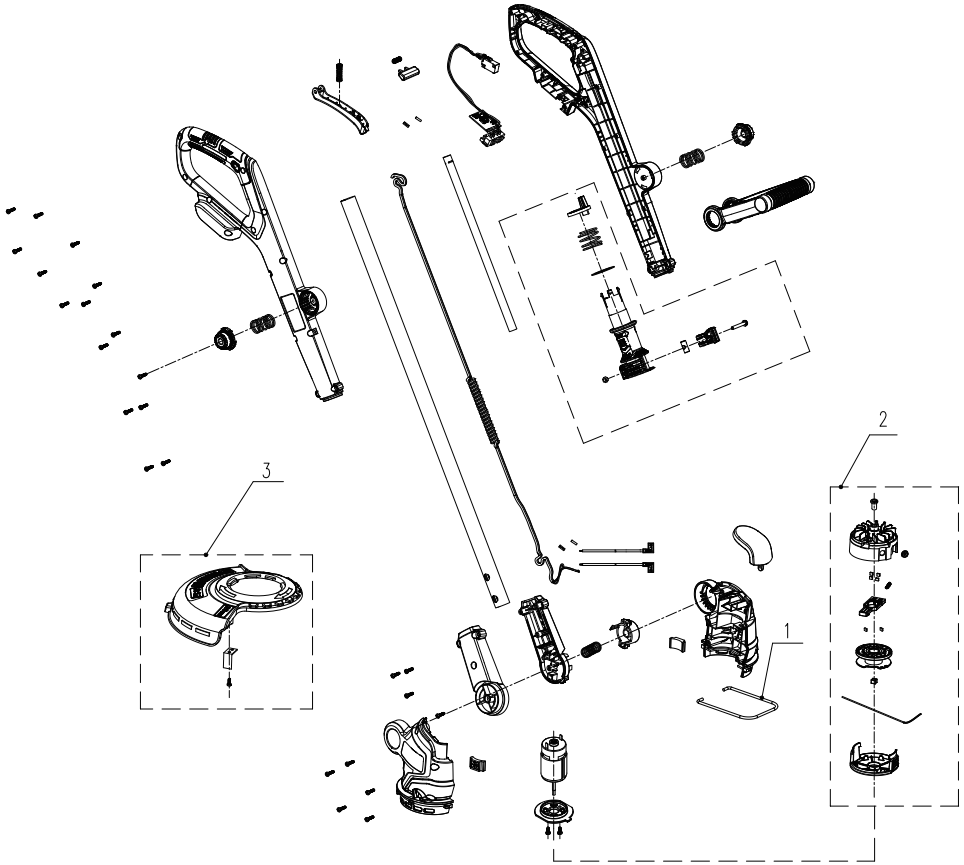

No.	Part #	Description	Qty.
1	201093000014	Flower protection	1
2	199023000150	Trimming head assembly	1
3	199048000186	Guard assembly	1

WARRANTY

LIMITED WARRANTY

5-year limited warranty on all Senix X2 series outdoor battery powered equipment. 3-year limited warranty on all Senix X2 batteries and chargers.*

FOR FIVE YEARS from the original date of retail purchase this Senix product is warranted against defects in materials or workmanship on power tools. Defective product will receive free repair.*

FOR THREE YEARS from the original date of retail purchase this Senix product is warranted against defects in materials or workmanship on batteries and chargers. Defective product will receive free repair.*

This warranty does not cover normal wear of parts and components such as cutting chain, line or blades nor does this warranty cover product transportation cost for warranty or service.

Warranty is subject to the following conditions:

- Warranty applies to the original purchaser at retail and is not transferrable*
- Warranty Registration at www.senixtools.com
- The tool has not been misused, abused, neglected, altered, modified or repaired by anyone other than an authorized service center
- Only genuine Senix accessories have been used with or on this product
- The tool has been subjected to normal wear and tear
- The tool has not been used for trade or professional purposes
- The tool has not been used for rental purposes
- This warranty only covers defects arising under normal usage and does not cover any malfunction, failure or defect resulting from misuse, abuse (including overloading the product, exposure to water or rain) accidents, neglect or lack of proper installation and improper maintenance or storage.

To locate your nearest Senix service provider call toll free at 800-261-3981 or email us at service@senixtools.com.

Additional Limitations

Any implied warranty granted under state law, including warranties of merchantability or fitness for a particular purpose, are limited to three years from the date of purchase on power tools and chargers and seven years on batteries. The manufacturer is not responsible for direct, indirect, incidental or consequential damages. Some states and provinces do not allow limitations on how long an implied warranty lasts and/or do not allow the exclusion or limitation of incidental damages, so the above limitations and exclusions may not apply to you. This warranty gives you specific legal rights, and you may also have other rights which vary from state to state or province to province.

The YAT USA declines any responsibility in regard to civil liability arising from abusive use or not in conformity with proper use and maintenance of the machine as described in the operator's manual.

YAT USA is not responsible for direct, indirect, incidental or consequential damages.

After the purchase, the manufacturer recommends proper maintenance of the machine and to read the operator's manual before using the machine.

*Original purchase receipt may be required for proof of purchase

For customer service contact us toll free at 1-800-261-3981 or Senixtools.com.

10506 Bryton Corporate Center Dr, #500 Huntersville, NC 28078



RECORTADORA DE CÉSPED INALÁMBRICA CON IONES DE LITIO DE 20V MÁX

Manual del operador
Modelo: GTX2-M
GTX2-M-0

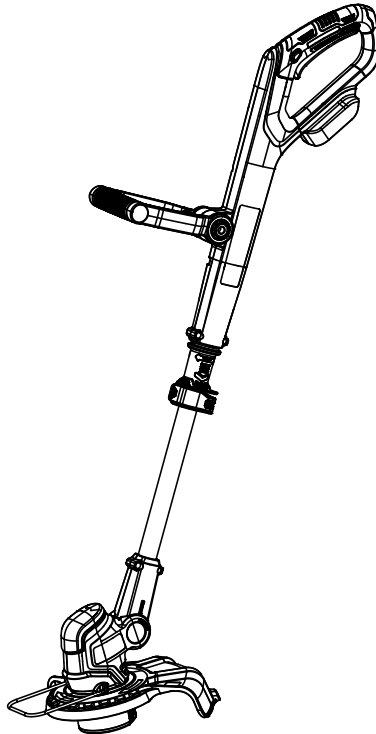

Para el servicio de atención al cliente, llame al 1-800-261-3981 o envíe un email a:
Service@senixtools.com
GUARDE ESTE MANUAL PARA FUTURAS CONSULTAS.

INSTRUCCIONES ORIGINALES

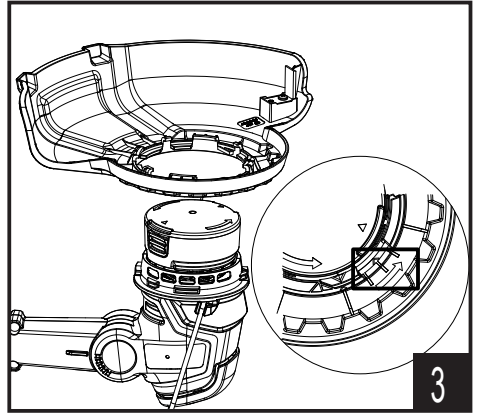
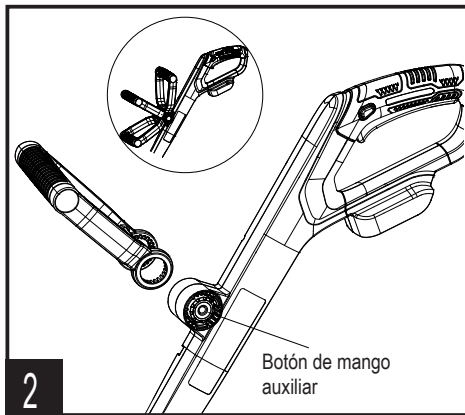
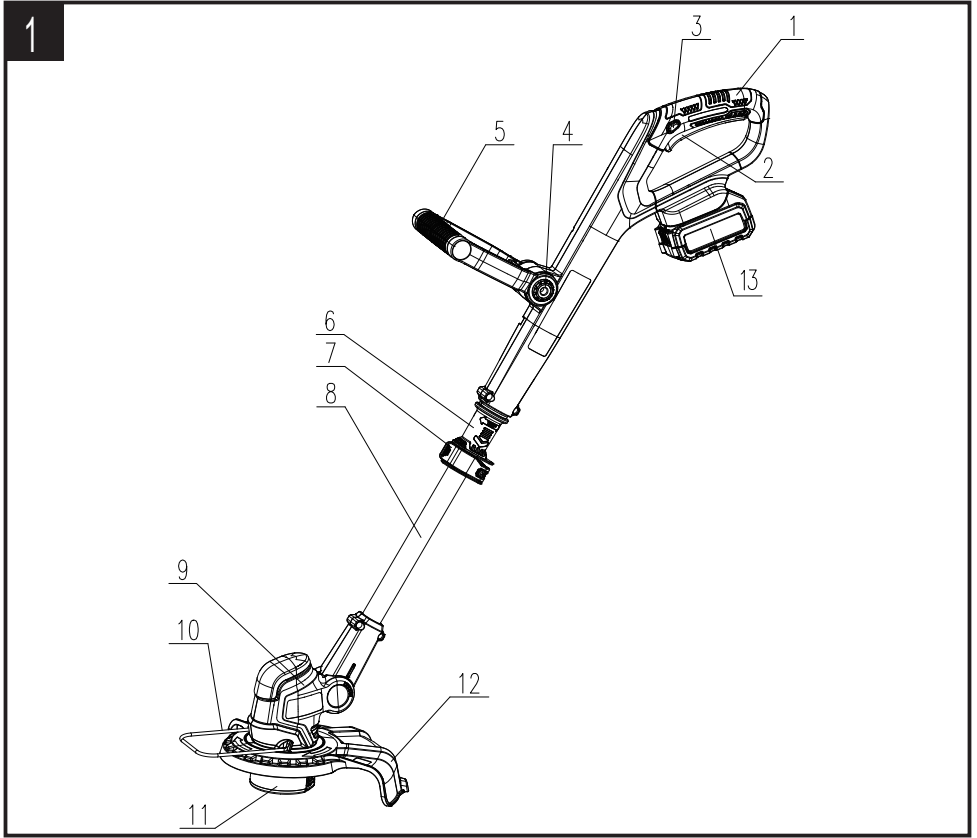

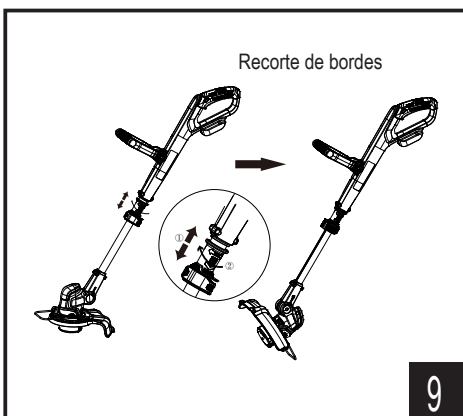
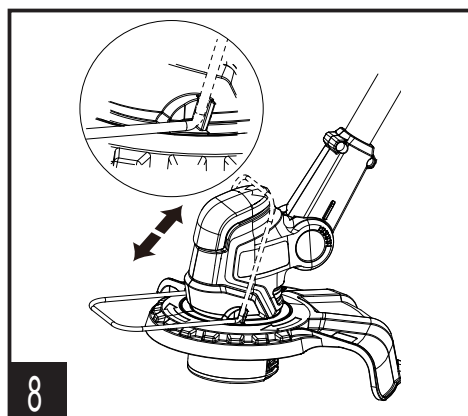
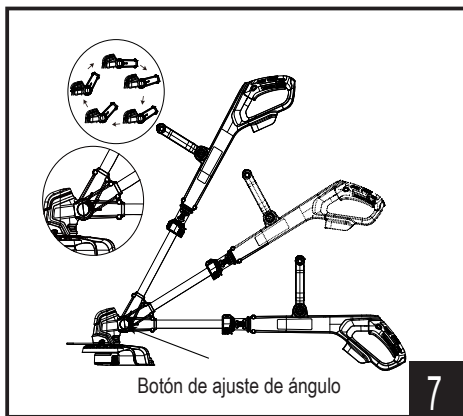
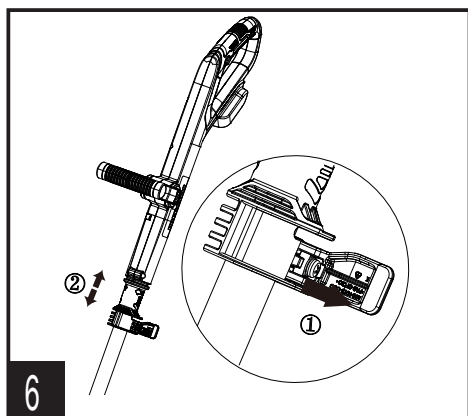
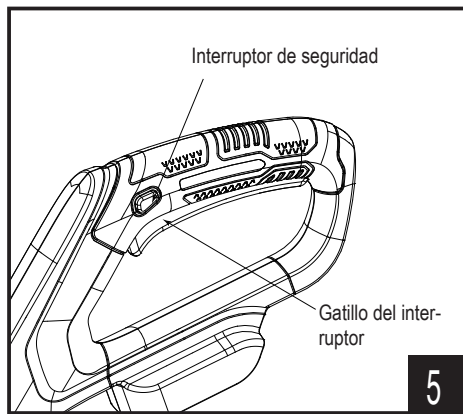
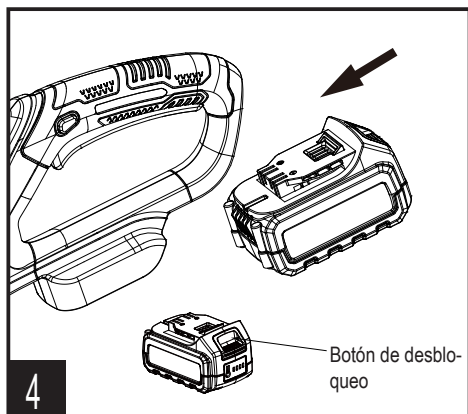

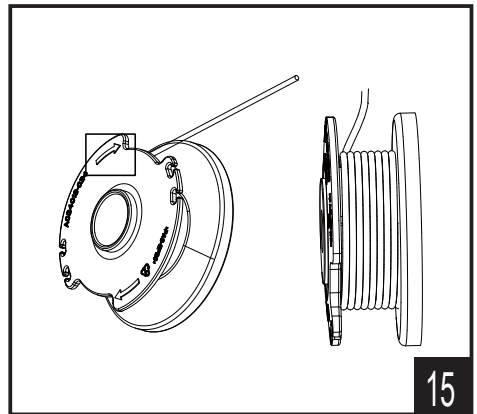
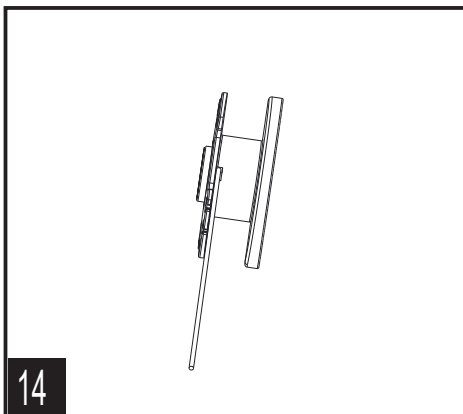
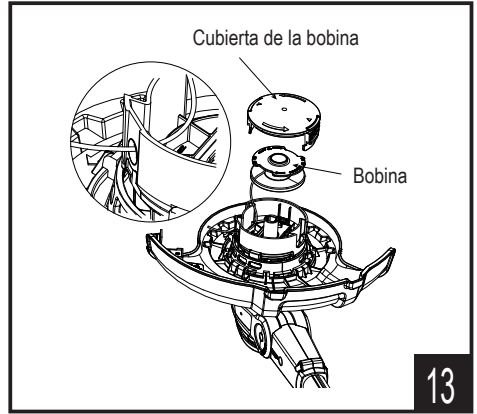
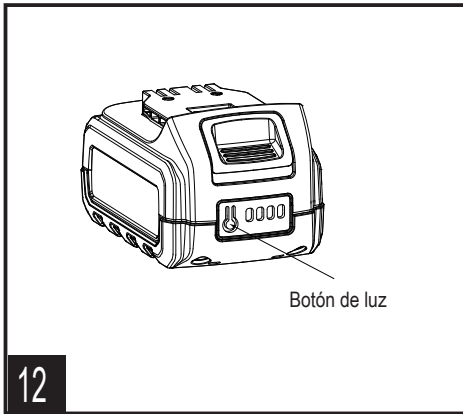
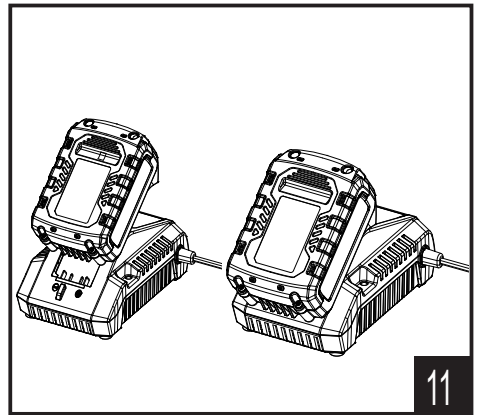
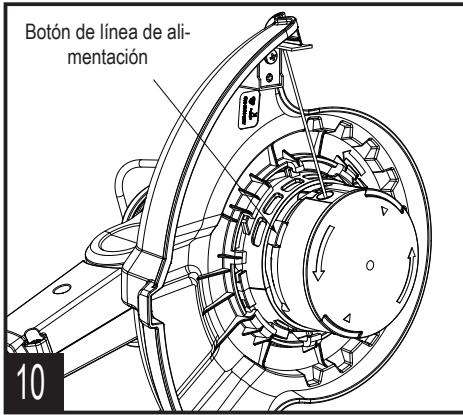

ÍNDICE

SEGURIDAD Y SÍMBOLOS INTERNACIONALES	23
INSTRUCCIONES DE SEGURIDAD	24
CONOZCA SU UNIDAD	30
ESPECIFICACIONES*	30
ENSAMBLAJE	31
OPERACIÓN	31
MANTENIMIENTO	33
SOLUCIÓN DE PROBLEMAS	35
PIEZAS	36
GARANTÍA	37

SEGURIDAD Y SÍMBOLOS INTERNACIONALES

Este manual del operador describe la seguridad y los símbolos y pictogramas internacionales que pueden aparecer en este producto. Lea el manual del operador para obtener información completa sobre seguridad, montaje, operación y mantenimiento y reparación.



Precaución / Advertencia.



Para reducir el riesgo de lesiones, el usuario debe leer y entender el manual de instrucciones.



Use siempre protección ocular, protección para los oídos y para la cabeza, que cumplan con las normas ANSI Z87.1.



Use guantes de protección.



Use calzado robusto no resbaladizo.



Preste atención para no sufrir lesiones en los pies causadas por el accesorio de corte.



Tenga cuidado con los objetos que los accesorio de corte pueden lanzar. Nunca use el aparato sin que esté bien montada la guarda protectora.



Tenga cuidado con los objetos que puedan salir volando debido a los accesorios de corte. Nunca use el aparato sin que esté bien montada la guarda protectora.



Mantenga a todos los transeúntes al menos a 50 pies de distancia.



No instale ni use ningún tipo de cuchilla en la unidad que lleve este símbolo.



No usar bajo la lluvia o en condiciones de humedad.



No deseche los paquetes de baterías en los ríos ni los sumerja en agua.



No arroje los paquetes de baterías al fuego. Explorarán y causarán lesiones.



Use y guarde la batería a una temperatura inferior a los 122°F (50 °C).



No desensamble, aplaste o caliente por encima de los 212°F (100°C). Nunca exponga la batería a microondas o altas presiones.



Equipo Clase II (Cargador).

INSTRUCCIONES DE SEGURIDAD

ADVERTENCIAS DE SEGURIDAD GENERALES PARA HERRAMIENTAS ELÉCTRICAS



ADVERTENCIA:

Cuando se utilicen aparatos eléctricos de jardinería, deben seguirse siempre las precauciones básicas de seguridad para reducir el riesgo de incendio, descarga eléctrica y lesiones personales, incluyendo las siguientes:

GUARDE ESTAS INSTRUCCIONES Y REVÍSELAS CON FRECUENCIA ANTES DE USARLAS E INSTRUIR A OTROS.

- Mantenga a los niños alejados
 - Todos los visitantes deben mantenerse alejados del área de trabajo.
- Vístase correctamente - No use ropa suelta o joyas. Estas pueden quedar atrapadas en las piezas móviles. Se recomienda el uso de guantes de goma y calzado resistente cuando se trabaje al aire libre. Use protección para contener el pelo largo.
- Use gafas de seguridad - Siempre use mascarilla facial o antipolvo si la operación es polvorienta.
- Use protección auditiva personal

adecuada durante el uso: bajo algunas condiciones y duración del uso, el ruido de este producto puede contribuir a la pérdida de audición.

- Utilice el aparato correcto - No utilice el aparato para ningún trabajo que no sea para el que está destinado.
- Desconecte el aparato - Desconecte el aparato de la red eléctrica cuando no esté en uso, antes de realizar el mantenimiento, cuando cambie los accesorios como las cuchillas, y similares.
- Compruebe las piezas dañadas - Antes de seguir utilizando la recortadora de hilo, se debe comprobar cuidadosamente una protección u otra pieza que esté dañada para determinar que funcionará correctamente y realizará su función prevista. Compruebe el alineamiento de las piezas móviles, el atascamiento de las piezas móviles, la ruptura de piezas, montaje o cualquier otra condición que pueda afectar su operación. Un protector u otra pieza que esté dañada debe repararse o reemplazarse adecuadamente, llame a nuestra línea de ayuda de servicio al cliente para obtener ayuda.

- Iluminación: solo opere la recortadora a la luz del día o con buena luz artificial.
- No se estire para alcanzarlo - Mantenga su posición de pie y su equilibrio en todo momento.
- No usar en la lluvia.
- Evite ambientes peligrosos: no use la recortadora en lugares lluviosos, húmedos o mojados. No opere la recortadora en atmósferas gaseosas o explosivas. Los motores en estas herramientas normalmente chispean, y las chispas pueden encender humos.
- Evite el arranque involuntario: no transporte la recortadora de hilo con el dedo en el interruptor. Asegúrese de que el gatillo del interruptor esté en la posición de bloqueo o apagado antes de insertar el paquete de la batería.
- No aplique la fuerza - Hará mejor su trabajo y con menos probabilidades de lesiones a la velocidad para la que ha sido diseñado.
- Manténgase alerta - Vigile lo que esté haciendo. Use el sentido común. No opere el aparato si se siente fatigado.
- Guarde la recortadora de hilo inactiva en interiores: cuando no esté en uso, su recortadora de hilo debe almacenarse en interiores en

un lugar seco y alto o bajo llave, fuera del alcance de los niños.

- Mantenga la recortadora con cuidado: mantenga las protecciones y los mangos limpios para obtener el mejor rendimiento y reducir el riesgo de lesiones. Mantenga las asas secas, limpias y sin aceite o grasa.



ADVERTENCIA:

Proposición 65 de California: Este producto contiene una sustancia química, conocida en el Estado de California por causar cáncer, defectos congénitos u otros daños de la reproducción.



ADVERTENCIA:

Parte del polvo creado por este producto podría contener sustancias químicas que el Estado de California reconoce como causantes de cáncer y defectos de nacimiento u otros daños reproductivos. Algunos ejemplos de estos químicos son: -químicos en fertilizantes-compuestos en insecticidas, herbicidas y pesticidas-arsénico y cromo de maderas tratadas químicamente. El riesgo de exposición a estos productos químicos varía en función a la frecuencia con la que se realice este tipo de trabajo. Para reducir su exposición a estos productos químicos, trabaje

en un área bien ventilada con equipos de seguridad aprobados, como máscaras antipolvo especialmente diseñadas para filtrar partículas microscópicas.

ADVERTENCIAS DE SEGURIDAD DE LA RECORTADORA DE CÉSPED

- Evite arranques accidentales. Asegúrese que el interruptor esté en la posición de OFF (apagado) antes de conectar el paquete de baterías, recoger la herramienta o transportarla. Transportar el aparato con el dedo en el interruptor o en el aparato con energía, con el interruptor encendido invita a accidentes.
- Desconecte la batería del aparato antes de realizar cualquier ajuste, cambiar accesorios o almacenar el aparato. Estas medidas de seguridad preventivas reducen el riesgo de arrancar la herramienta eléctrica accidentalmente.
- Nunca permita que esta máquina sea usada por niños, personas con capacidades físicas, sensoriales o mentales reducidas o sin experiencia o conocimiento, o personas que no estén familiarizadas con estas instrucciones. Los reglamentos locales podrán

limitar la edad del operador.

- Inspeccione toda la máquina en busca de piezas sueltas (tuercas, pernos, tornillos, etc.) y cualquier daño antes del arranque y la operación. Repare o reemplace según sea necesario antes de usar la máquina.
- Nunca reemplace los medios de corte no metálicos con medios de corte metálicos.
- Antes de tocar las piezas móviles peligrosas, espere a que estas se hayan detenido por completo y a que se haya retirado la batería.



ADVERTENCIA:

NO INTENTE retirar el material cortado ni sujetar el material que se va a cortar cuando las líneas se estén moviendo. Asegúrese de que el interruptor de la recortadora esté apagado cuando retire material atascado de la protección. No sostenga el protector o las líneas cuando levante o sostenga la recortadora.



ADVERTENCIA:

Las líneas se deslizan después de apagarse.

- Use siempre protección para los ojos y los oídos. Use una máscara protectora si es necesario.

- Nunca opere el producto con protecciones o escudos defectuosos o sin dispositivos de seguridad.
- Inspeccione el área que se va a cortar y elimine todos los residuos que puedan enredarse en el cabezal de corte de nailon. Retire también cualquier objeto que la unidad pueda arrojar durante el corte.
- Mantenga las manos y los pies alejados del área de corte.
- Realice un mantenimiento a cargo de un técnico calificado que utilice únicamente piezas de repuesto idénticas. Esto asegurará que se mantenga la seguridad del producto.



ADVERTENCIA:

No utilice la recortadora de hilo con ningún tipo de accesorio o aditamento. Tal uso podría ser peligroso.

ADVERTENCIAS DE SEGURIDAD DEL PAQUETE DE BATERÍAS Y DEL CARGADOR DE BATERÍAS

- Recargar solo con el cargador especificado por el fabricante. Un cargador adecuado para un tipo de paquete de batería podría crear un riesgo de incendio si se usa con otro paquete de batería distinto.
- Use los aparatos solo con los

paquetes de batería específicamente designados. El uso de cualquier otro paquete de batería puede generar riesgo de lesiones e incendio.



ADVERTENCIA:

Utilice solo el siguiente tipo y tamaño de batería: B25X2/B50X2.

- Cuando el paquete de batería no esté en uso, manténgalo alejado de otros objetos metálicos como clips, monedas, llaves, clavos, tornillos u otros objetos pequeños de metal, que puedan hacer una conexión entre una terminal y otra. Un cortocircuito en las terminales de la batería podría causar quemaduras o incendios.
- En condiciones extremas, el líquido podría ser eyectado de la batería; en ese caso, evite el contacto. Si hay contacto accidental, enjuague con agua. Si el líquido entrara en los ojos, busque ayuda médica. El líquido eyectado de la batería puede causar irritación o quemaduras. (Este consejo se considera correcto para los tipos de pilas de iones de litio, plomo, ácido y NiMh, NiCd convencionales. Si este consejo es incorrecto para un diseño de celda que difiere de estos, entonces se puede sustituir

por el consejo correcto).

- No use el paquete de batería o la herramienta si está dañada o modificada. Las baterías dañadas o modificadas pueden tener un comportamiento impredecible que puede resultar en incendios, explosiones o riesgo de lesiones.
- No exponga el paquete de batería o la herramienta al fuego o a temperaturas excesivas. La exposición al fuego o a temperaturas superiores a 266 °F (130 °C) puede causar explosiones.
- Siga todas las instrucciones de carga y no cargue el paquete de batería el aparato fuera del rango de temperatura especificado en las instrucciones. La carga inadecuada o a temperaturas que excedan el rango especificado puede dañar la batería e incrementar el riesgo de incendio.
- No modifique ni intente reparar el aparato o el paquete de baterías (según corresponda) excepto como se indica en las instrucciones de uso y cuidado.

EMERGENCIA

Familiarícese con el uso de este producto mediante este manual de instrucciones. Memorice las instrucciones de seguridad y sígalas al pie

de la letra. Esto ayudará a prevenir riesgos y peligros.

1. Siempre esté alerta cuando utilice este producto para que pueda reconocer y manejar los riesgos a tiempo. Una intervención rápida puede prevenir lesiones graves y daños a la propiedad.
2. Apague el producto y retire el paquete de batería si hay cualquier mal funcionamiento. Asegúrese de que el producto sea revisado por un profesional calificado y que sea reparado, si es necesario, antes de volver a operarlo.

RIESGOS RESIDUALES

Incluso si usa este producto de acuerdo con todos los requisitos de seguridad, siempre existen posibles riesgos de lesiones y daños. La estructura y el diseño de este producto pueden dar lugar a los siguientes peligros:

1. Problemas de salud debidos a vibraciones si el producto se usa durante un largo período de tiempo o no recibe el correcto manejo y mantenimiento.
2. Lesiones y daños a la propiedad debido a accesorios rotos o al impacto repentino de objetos ocultos durante el uso.
3. Peligro de lesión y daño a la

propiedad causados por objetos que salen despedidos.

4. El uso prolongado de este producto expone al operador a vibraciones y puede provocar la enfermedad del «dedo blanco». Para reducir el riesgo, use guantes y mantenga las manos calientes. Si aparece alguno de los síntomas del «dedo blanco», consulte a un médico inmediatamente.

Los síntomas del «dedo blanco» son: entumecimiento, pérdida de sensibilidad, hormigueo, pinchazos, dolor, pérdida de fuerza, cambios en el color o el estado de la piel. Estos síntomas normalmente aparecen en los dedos, las manos o las muñecas. El riesgo aumenta a bajas temperaturas.



ADVERTENCIA:

¡Este producto genera un campo electromagnético durante el funcionamiento! ¡Este campo puede interferir en algunas circunstancias con implantes médicos activos o pasivos! Para reducir el riesgo de lesiones graves o mortales, recomendamos a las personas con implantes médicos que consulten a su médico y al fabricante del implante antes de operar este producto.

CONOZCA SU UNIDAD

APLICACIONES

Modelo: GTX2-M

Como recortadora de césped inalámbrica:

Cortar césped, mala hierba o vegetación blanda en el jardín doméstico.

1	Mango
2	Gatillo del interruptor
3	Interruptor de seguridad
4	Botón de mango auxiliar
5	Mango auxiliar
6	Funda de tubo
7	Clip de bloqueo telescópico
8	Tubo de aluminio
9	Carcasa del motor
10	Protección de flores
11	Cabezal de corte
12	Protector
13	Paquete de batería



NOTA:

El GTX2-M-0 no incluye el cargador ni el paquete de batería.

ESPECIFICACIONES*

Modelo	GTX2-M	
Tensión nominal	18V c.c.	
Velocidad sin carga	8500RPM	
Capacidad de corte	10 pulg	
Tipo de línea de corte	Línea de nailon	
Diámetro de la línea de corte	0.06 pulg	
Capacidad del carrete de corte	16.4 pies (5 m)	
Peso (sin batería)	5.07 lbs	
Modelo de baterías para la opción	B25X2	B50X2
Tensión nominal	18V	18V
Capacidad nominal	2.5Ah	5.0Ah
Peso	336 gramos	649 gramos
Modelo del cargador	CHX2	
Entrada nominal	100-240 V ~ 50 / 60Hz	
Salida nominal	21 V, 2000 mA	
Tiempo de carga (con batería de 2.5 Ah)	85 mins	
Tiempo de carga (con batería de 5.0 Ah)	130 mins	
Clase de protección (para cargador)		
Peso	340 gramos	

Modelo	GTX2-M-0
Tensión nominal	18V c.c.
Velocidad sin carga	8500RPM
Capacidad de corte	10 pulg
Tipo de línea de corte	Línea de nailon
Diámetro de la línea de corte	0.06 pulg
Capacidad del carrete de corte	16.4 pies (5 m)
Peso (sin batería)	5.07 lbs
Modelo de batería	No incluido
Modelo de cargador	No incluido

ENSAMBLAJE

1. Desempaque todas las piezas y colóquelas en una superficie llana y estable:
2. Retire todos los materiales de embalaje y dispositivos de envío, si corresponde.
3. El alcance de la entrega varía en función del país y la variante adquirida:
 - Modelo de GTX2-M-0
 - Recortadora de césped x1
 - Manual de instrucciones x1
 - Mango auxiliar x1
 - Protector x1
4. Si ve que faltan partes o se ve dañado, no use el producto y póngase en contacto con el distribuidor. El uso de un producto incompleto o dañado representa un peligro para las personas y la propiedad.
5. Asegúrese de que tiene todos los accesorios y herramientas necesarios para el ensamblaje y la operación. Esto también incluye el uso de equipos de protección personal adecuados.



NOTA:

El GTX2-M incluye el cargador y el paquete de batería. El GTX2-M-0 no incluye el cargador ni el paquete de batería.



ADVERTENCIA:



Use guantes de protección para este trabajo de ensamblaje y coloque siempre el producto sobre una superficie plana y estable cuando lo esté montando.



Siga las instrucciones de ensamblaje paso a paso y use las imágenes que se indican como guía visual para ensamblar fácilmente el producto.

¡No inserte el paquete de batería antes de que la herramienta eléctrica esté completamente ensamblada o ajustada!

MONTAJE DEL MANGO AUXILIAR

Mantenga presionado el botón del mango auxiliar y fije el mango auxiliar a la recortadora (Fig.2).

Suelte el botón hasta lograr su posición satisfesa.

Asegúrese de que el mango auxiliar esté bien acoplado antes del siguiente paso.

MONTAJE DE LA PROTECCIÓN



ADVERTENCIA:

Para reducir el riesgo de lesiones a las personas, no opere sin las protecciones en su lugar.

Alinee la primera flecha de la protección con la flecha del cabezal de la recortadora y júntelas.

Gire el protector en el sentido de las agujas del reloj hasta que la segunda flecha del protector coincida con la flecha del cabezal de la recortadora.

Verifique el estado del encaje entre dos superficies (Fig.3).

INSTALACIÓN DEL PAQUETE DE BATERÍA

Inserte la batería cargada en el puerto de acoplamiento de la batería. Asegúrese de que la batería esté bien asentada (Fig.4).

Para retirar la batería de la máquina, presione el botón de desbloqueo de la batería y extráigala.



NOTA:

El uso de baterías inadecuadas puede provocar un mal funcionamiento o dañar la máquina.

OPERACIÓN



ADVERTENCIA:

Inspeccione la herramienta para una instalación completa. Cualquier falta, daño o mala colocación puede causar lesiones graves.

Use protección para los ojos, pantalones largos y zapatos sólidos en todo momento mientras opera la herramienta eléctrica.

APAGAR Y ENCENDER

Mantenga presionado el interruptor de seguridad al principio. Luego presione el gatillo del interruptor para encender el producto. Suelte el interruptor de seguridad una vez que el producto esté funcionando.

Para apagar el producto, suelte el gatillo del interruptor (Fig. 5).

AJUSTE DE LA LONGITUD DEL TUBO

Desbloquee el clip de bloqueo telescópico y estire el tubo

de aluminio a la longitud deseada.
Vuelva a bloquear al terminar su ajuste (Fig.6).

AJUSTE DEL ÁNGULO DEL CABEZAL DE LA RECORTADORA

Mantenga presionado el botón de ajuste de ángulo, sostenga el cuerpo de la recortadora y llévelo a la posición ideal. Juzgue el acoplamiento del pozo a partir de un sonido de "clic".

Cinco ángulos opcionales (0~60°) establecidos para cumplir con sus requisitos de uso (Fig.7).

USO DE LA PROTECCIÓN DE FLORES

Cambie la protección de flores al estado de funcionamiento tirando hacia abajo y enganchándola en la ranura. Cuando la protección de flores no esté en uso, reiniciela al revés (Fig.8).

RECORTE DE BORDES



ADVERTENCIA:

Riesgo de lesiones oculares. Utilice gafas de seguridad o protección ocular similar.

Estire el manguito del tubo y gírelo 180° en el sentido de las agujas del reloj.

Se bloqueará automáticamente cuando llegue al ángulo de 180°. Entonces puede comenzar a recortar los bordes.

Por el contrario, vuelva a tirar del manguito del tubo y gírelo 180° en el sentido contrario a las agujas del reloj para volver al recorte normal (Fig. 9).

INSTRUCCIONES GENERALES DE RECORTE

Párese en la posición de operación. Permanezca parado y erguido. No se incline. Mantenga los pies separados y firmes sobre el suelo.

Mueva la recortadora hacia la izquierda y hacia la derecha, manteniéndola bien alejada del cuerpo. Corte todo el césped de arriba a abajo.

Inspeccione el área de trabajo y elimine todos los desechos que puedan estar enredados en el cabezal de la recortadora. Retire también cualquier objeto que el producto pueda arrojar durante el corte.

Si el cabezal de la recortadora está envuelto en césped, detenga la recortadora y límpiela.

Evite árboles, flores, piedras, paredes y otros objetos que pueden causar que la línea se rompa.

• Compruebe y alimente la línea con regularidad para mantener el ancho y el rendimiento completos de corte.

Puede que la línea se quiebre por:

- Enredo con materias extrañas
- Fatiga de línea normal
- Tratar de cortar una vegetación muy gruesa
- Forzar la línea en objetos como paredes o postes de vallas

ALIMENTACIÓN DE LA LÍNEA

1) Alimentación semiautomática de la línea

La recortadora está equipada con un sistema de alimentación semiautomático. El sistema alimenta la línea con cada pulsación del gatillo del interruptor.

2) Alimentación de línea manual

Presione el botón de avance de línea y ajuste la línea a la longitud deseada (Fig. 10).

CARGA DEL PAQUETE DE BATERÍA



ADVERTENCIA:

Este paquete de batería de iones de litio se envía parcialmente cargado. Cargue por completo el paquete de batería antes de usarlo por primera vez.











NOTA:

Cargue las baterías a una temperatura ambiente de 32 °F -104 °F (0 °C - 40 °C) y siempre guarde las baterías a una temperatura ambiente de 32 °F - 77 °F (0 °C - 25 °C).

1. Cargue el paquete de batería de iones de litio solo con el cargador indicado.
2. Conecte el cargador a una fuente de alimentación; el indicador luminoso del cargador se pondrá en rojo.
3. Alinee las ranuras levantadas del paquete de batería con la ranura en el cargador (Fig. 11).
4. Inserte el paquete de batería en el cargador, la luz indicadora del cargador se enciende en verde y parpadea.
5. El cargador comunica con el paquete de batería para evaluar su condición.
6. Está completamente cargado cuando se encienden las cuatro luces de la batería. Desconecte el cargador del suministro de energía. Retire el paquete de batería del cargador.

INDICADOR DE CARGA

Presione el botón de luz de la batería para comprobar si necesita cargarse (Fig.12).

Luces			Estatus
Iluminado	Apagado	Parpadeo	
			
			La batería está al máximo de capacidad.
			La batería está al 75% de capacidad.
			La batería está al 50% de capacidad y necesita cargarse.
			La batería está al 25% de capacidad y necesita cargarse pronto.
			La batería tiene menos del 5% de capacidad y requiere carga inmediata.



ADVERTENCIA:

Pueden ocurrir averías cuando las cuatro luces parpadean por turnos.

PROTECCIÓN CONTRA EL SOBRECIENTAMIENTO

Cuando la herramienta/batería se sobrecalienta, la herramienta se detiene automáticamente. En esta situación, deje que la herramienta eléctrica/batería se enfríe antes de volver a encenderla.

PROTECCIÓN CONTRA SOBRECARGA

Cuando la capacidad de la batería no es suficiente, la herramienta se detiene automáticamente. En este caso, retire la batería de la herramienta y cárguela.

MANTENIMIENTO



ADVERTENCIA:

¡Retire el paquete de baterías antes del mantenimiento!

¡Use guantes y ropa de protección!

Siempre use equipos de protección, como guantes y protección ocular para reducir el riesgo de lesiones al operar esta unidad.

Realice los trabajos de reparación y mantenimiento conforme a estas instrucciones.

Cualquier otro trabajo debe ser realizado por un especialista cualificado.

Cuando realice el mantenimiento, use sólo piezas de repuesto

idénticas. El uso de cualquier otro accesorio o aditamento

puede aumentar el riesgo de lesiones.

BOBINADO DE LA LÍNEA DE CORTE

Retire la batería antes de reemplazar la bobina.

Presione ambos pestillos de la tapa de la bobina para

juntarlos y retire la tapa de la bobina. A continuación, retire la bobina vacía (Fig. 13).

Seleccione una línea de aprox. 16.4 pies (5.0 m) para rellenar la bobina.

Deslice un extremo de la línea de corte aproximadamente de 02 a 04 pulgadas (5 a 10 mm) en el orificio para enrollar la línea en la bobina (Fig. 14).

Rebobine la línea de corte de manera uniforme y apretada siguiendo la dirección indicada por la flecha en la bobina (Fig. 15).

Deslice el otro extremo del hilo de corte a través del orificio para guiar el hilo en el cabezal de la recortadora (Fig. 13).

Vuelva a montar la bobina en el cabezal de la recortadora y enderece el hilo. Fije la bobina volviendo a instalar la cubierta de la bobina al último (Fig. 13).



NOTA:

Solo use una línea de corte consistente con las "ESPECIFICACIONES" para el reemplazo.

LIMPIEZA

Apague el producto, extraiga el paquete de la batería del producto.

Utilice un cepillo pequeño para limpiar el exterior de la herramienta. No use detergentes fuertes. Los limpiadores

domésticos que contienen aceites aromáticos, como pino y limón, y los solventes tales como el queroseno, pueden dañar el plástico. Use un paño suave para secar el equipo.



NOTA:

Si el cabezal de la recortadora está bloqueado por objetos extraños durante el funcionamiento, detenga el producto, espere hasta que el producto se detenga por completo, luego retire los objetos extraños y limpie el cabezal de la recortadora. Las piezas móviles limpias pueden provocar lesiones peligrosas.



Los productos eléctricos no deben desecharse con los productos domésticos. Los productos eléctricos usados deben recogerse por separado y eliminarse en los puntos de recogida previstos a tal efecto. Consulte con sus autoridades locales o con el distribuidor para asesorarse sobre el reciclaje.

TRANSPORTE

- Limpie el producto de la manera antes mencionada.
- Siempre transporte el producto sujetándolo por las asas.
- Proteja el producto contra cualquier impacto o vibración intensa que pueda ocurrir durante el transporte en un vehículo.
- Asegure el producto para evitar que este resbale o se caiga y para evitar daños o lesiones.

ALMACENAMIENTO

- Limpie el producto de la manera antes mencionada.
- Guarde el producto y sus accesorios en un lugar oscuro, seco, libre de heladas y bien ventilado.
- Guarde siempre el producto en un lugar que no esté accesible a los niños. La temperatura ideal de almacenamiento es entre los 50 °F (10 °C) y los 86 °F (30 °C).
- Recomendamos el uso del paquete original para guardar o tapar el producto con un paño o caja para protegerlo del polvo.



NOTA:

Para prolongar la vida útil de la batería, nunca guarde el paquete de la batería en una condición completamente descargada. Asegúrese que el paquete de la batería se cargue una vez al año o cuando el indicador LED muestre solo una luz.

ELIMINACIÓN

El producto residual no se debe eliminar con los residuos domésticos. Reciclelo en las instalaciones disponibles. Consulte a sus autoridades locales o al distribuidor minorista para asesorarse sobre el reciclaje. Durante la operación, la unidad podría cortar pasto o mala hierba; los usuarios deberían limpiar estos objetos para proteger el medio ambiente.

SOLUCIÓN DE PROBLEMAS

Las sospechas de mal funcionamiento a menudo se deben a causas que el usuario puede corregir por sí mismo. Por tanto, use esta sección para verificar el producto. En la mayoría de los casos el problema se puede resolver rápidamente.

PROBLEMA	POSIBLE CAUSA	SOLUCIÓN
El producto no se enciende	El paquete de batería no está correctamente acoplado	Fíjelo correctamente
	Batería demasiado caliente/fría	Dejar enfriar/calentar
	Paquete de batería descargado	Cargar el paquete de batería
El producto no se enciende	Hilo de corte demasiado corto/roto	Línea de corte de alimentación manual
	Bobina vacía	Reemplace la bobina de línea
La línea de corte ya no se puede alimentar	Línea dentro de la bobina enredada	Inspeccione la bobina, rebobine si es necesario
	Bobina vacía	Rellenar la bobina de línea
La línea de corte se rompe con frecuencia	Línea dentro de la bobina enredada	Retire la bobina - rebobine la línea
	Recortadora utilizada incorrectamente	Recorte solo con la punta de la línea, evite las piedras, paredes y otros objetos duros. Alimente la línea con frecuencia para mantener el diámetro de corte total.
Fuertes vibraciones	Línea de corte rota	Retire la línea de corte con alimentación manual
	Sistema de corte dañado	Haga reparar el producto por un servicio calificado.
	Hay césped entre la carcasa de la bobina y el botón de alimentación de la línea	Desmonte la tapa de la bobina y retire el césped
	Hay césped en el orificio para la alimentación de la línea	Retire el césped del orificio para la alimentación de la línea

PIEZAS

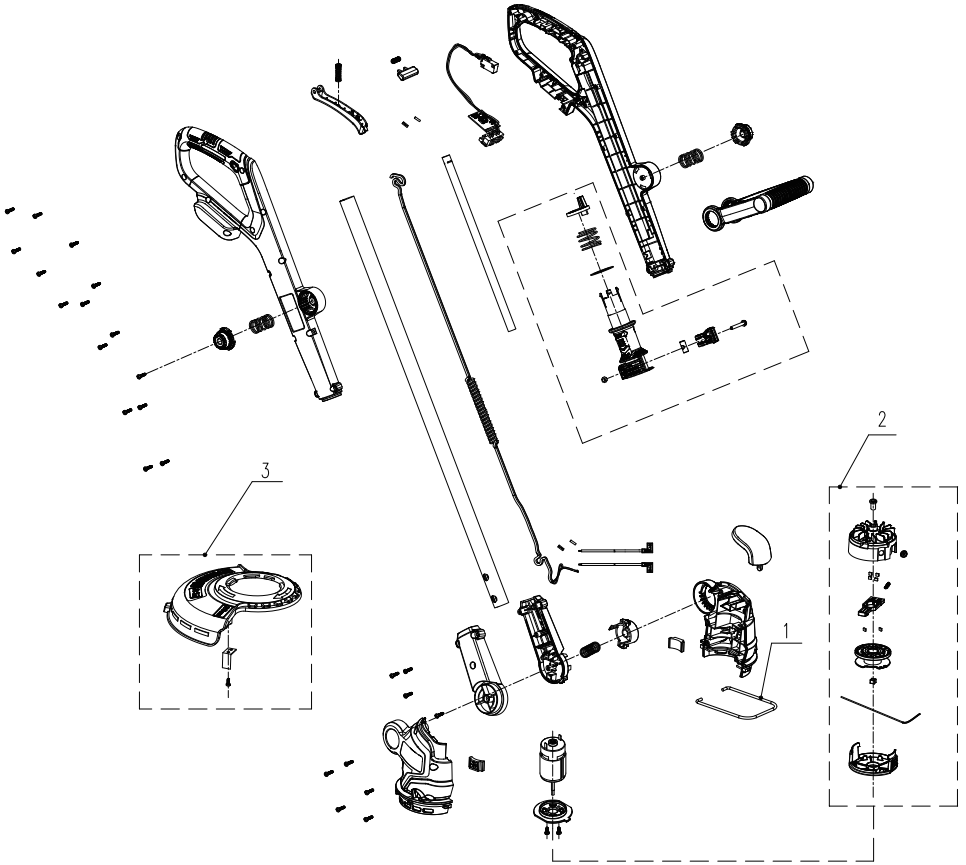

N.º	de pieza	Descripción	Cant.
1	201093000014	Protección de flores	1
2	199023000150	Ensamblaje del cabezal de recorte	1
3	199048000186	Ensamblaje de la protección	1

GARANTÍA

GARANTÍA LIMITADA

Garantía limitada de 5 años en todos los equipos alimentados por batería para exteriores de la serie Senix X2. Garantía limitada de 3 años en todas las baterías y cargadores Senix X2.*

DURANTE CINCO AÑOS a partir de la fecha original de compra minorista, este producto Senix está garantizado contra defectos en materiales o mano de obra en herramientas eléctricas. El producto defectuoso recibirá reparación gratuita.*

DURANTE TRES AÑOS a partir de la fecha original de compra minorista, este producto Senix está garantizado contra defectos de materiales o mano de obra en baterías y cargadores. El producto defectuoso recibirá reparación gratuita.*

La presente garantía no cubre el desgaste normal de las partes y los componentes, como la cadena de corte, la línea o las hojas ni tampoco cubre esta garantía el costo de transporte del producto para garantía o servicio.

La garantía está sujeta a las siguientes condiciones:

- La garantía se aplica al comprador original en comercio minorista y no es transferible*
- Registro de garantía en www.senixtools.com
- La herramienta no se ha sometido a uso incorrecto, abuso, negligencia, alteración o modificación y no ha sido reparada fuera de un centro de servicio autorizado
- Solo se han utilizado accesorios originales de Senix con o en este producto
- La herramienta presenta un desgaste normal
- La herramienta no se ha utilizado con fines comerciales o profesionales
- La herramienta no se ha utilizado con fines de alquiler
- Esta garantía solo cubre defectos que ocurran bajo el uso normal y no cubre casos de mal funcionamiento, fallo o defecto que emanen de un uso incorrecto, abuso (incluyendo sobrecarga del producto, exposición al agua o la lluvia), accidentes, negligencia e instalación, mantenimiento o almacenamiento inadecuados.

Para localizar a su proveedor de servicios de Senix más cercano, llame gratis al 800-261-3981 o envíenos un correo electrónico a service@senixtools.com.

Limitaciones adicionales

Cualquier garantía implícita otorgada en virtud de las leyes estatales, incluidas las garantías de comerciabilidad o idoneidad para un propósito particular, se limita a tres años a partir de la fecha de compra para herramientas eléctricas y cargadores y siete años para baterías. El fabricante no asume ninguna responsabilidad por daños directos, indirectos, incidentales o consecuentes. Algunos estados y provincias no permiten limitaciones en cuanto a la duración de una garantía implícita o no permiten la exclusión o limitación de daños incidentales, por lo que es posible que las limitaciones y exclusiones anteriores no se apliquen a usted. Esta garantía le otorga derechos legales específicos, y usted también puede tener otros derechos que varían de un estado a otro o de una provincia a otra.

YAT USA no asume ninguna responsabilidad con respecto a la responsabilidad civil que emane de un uso abusivo o no conforme al uso y mantenimiento adecuados de la máquina, descritos en el manual del operador.

YAT USA no asume ninguna responsabilidad por daños directos, indirectos, incidentales o consecuentes.

Después de la compra, el fabricante recomienda el mantenimiento adecuado de la máquina y leer el manual del operador antes de utilizar la máquina.

*Se puede exigir un recibo de compra original como justificante de compra

Para acceder al servicio de atención al cliente, póngase en contacto con nosotros llamando al número gratuito 1-800-261-3981 o visitando Senixtools.com.

10506 Bryton Corporate Center Dr, #500 Huntersville, NC 28078



20 V MAX AU LITHIUM-ION COUPE-HERBE SANS FIL

Manuel de l'utilisateur
Modèle : GTX2-M
GTX2-M-0

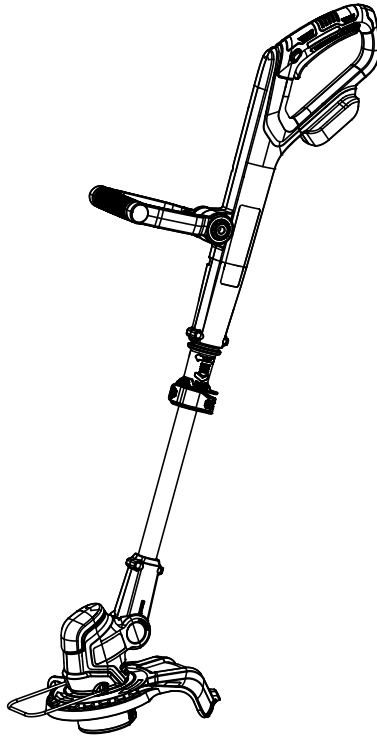

Pour obtenir une assistance à la clientèle, veuillez appeler le 1-800-261-3981 ou envoyer un e-mail à :
Service@senixtools.com
CONSERVEZ CE MANUEL POUR TOUTE CONSULTATION ULTÉRIEURE.

INSTRUCTIONS ORIGINALES

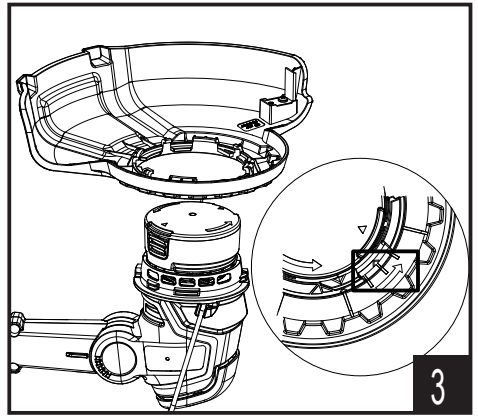
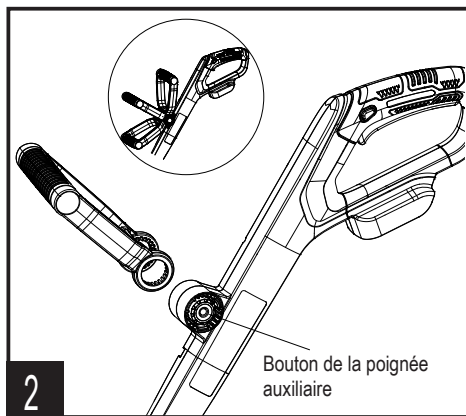
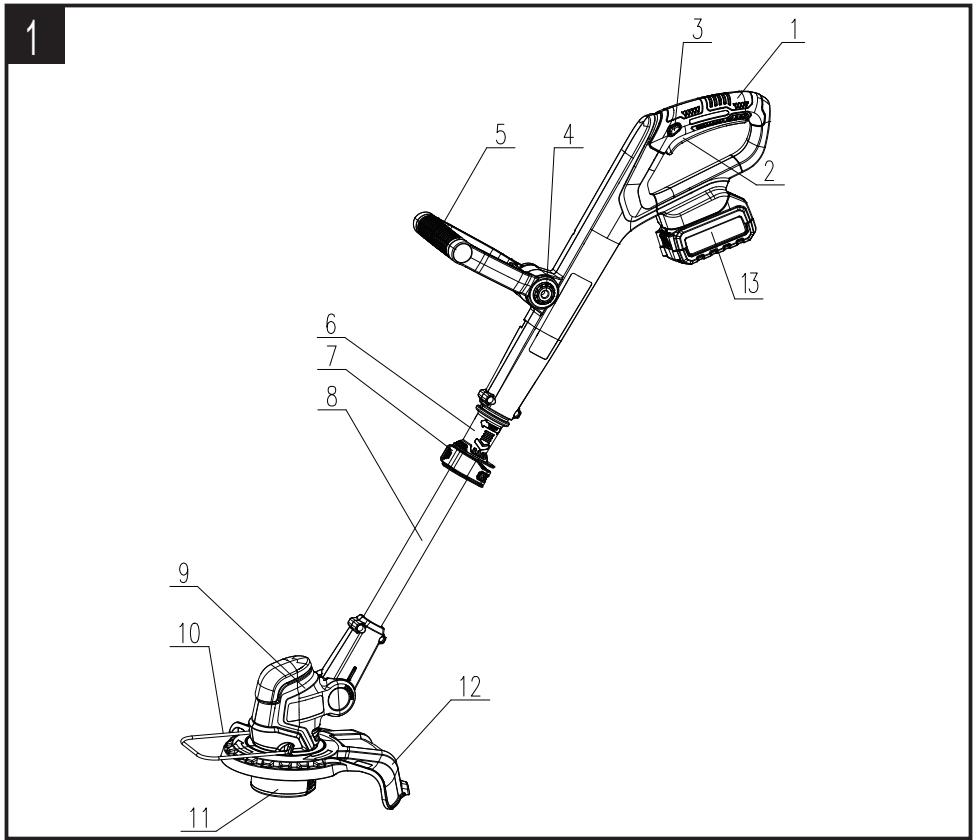

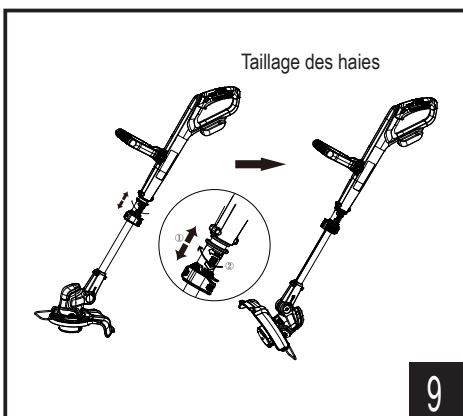
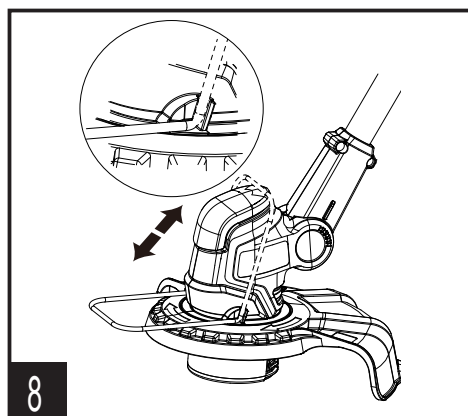
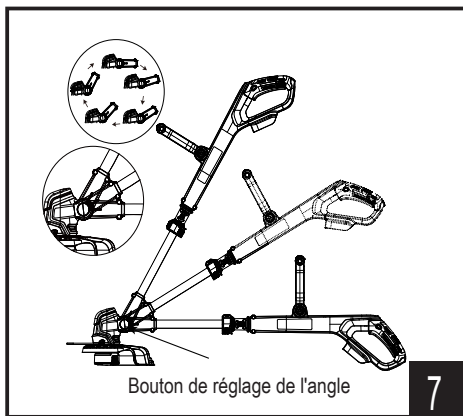
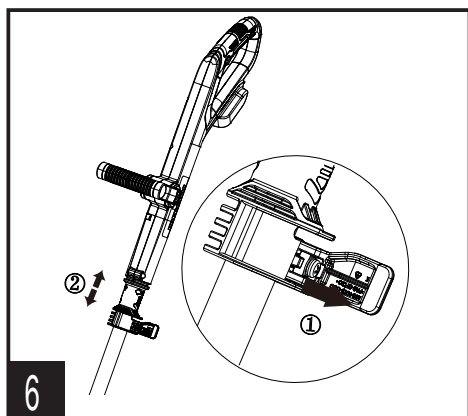
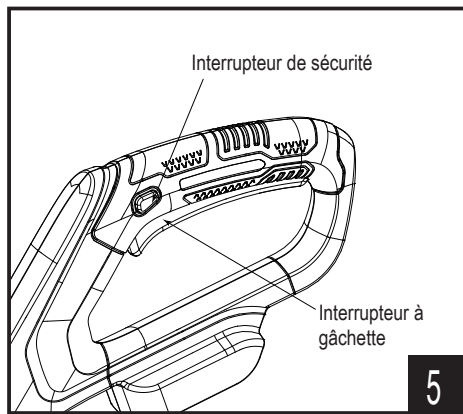
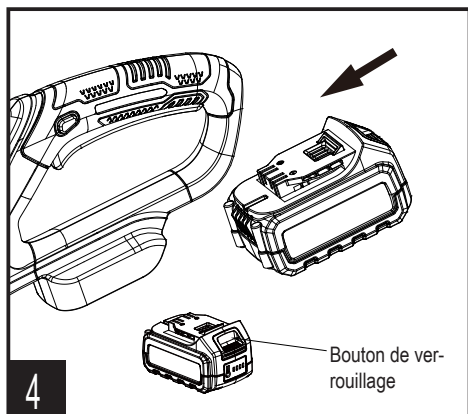

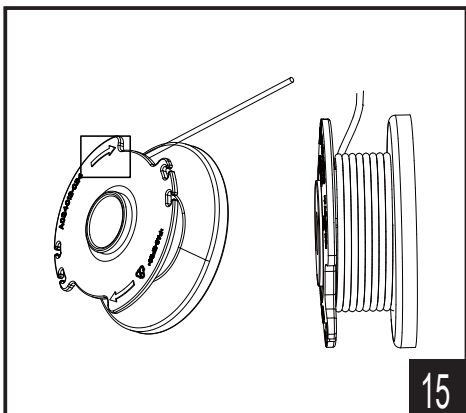
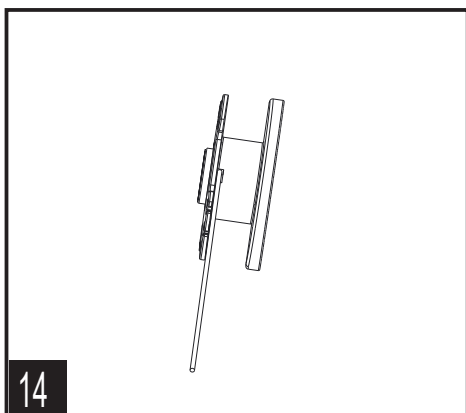
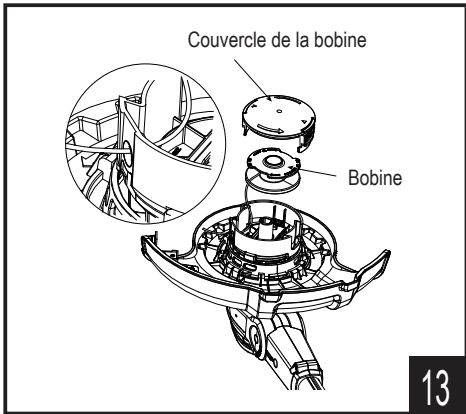
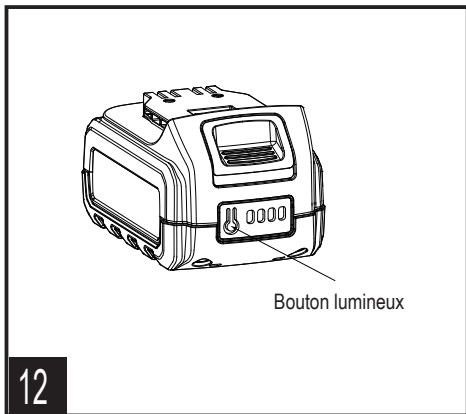
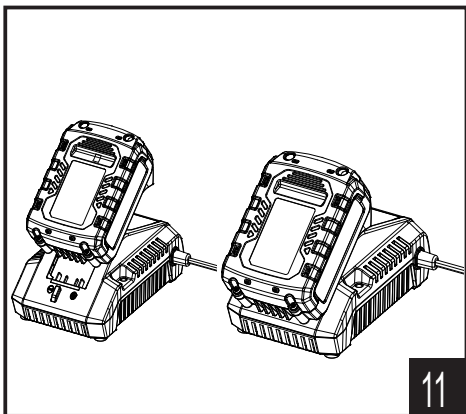
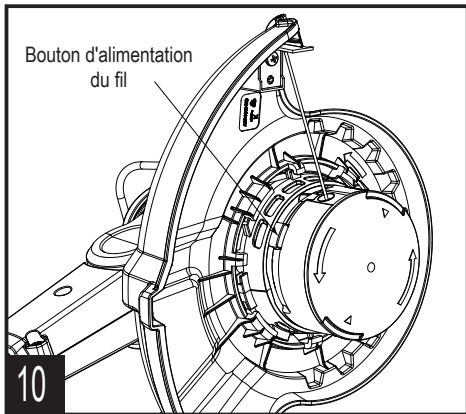

TABLE DES MATIÈRES

SÉCURITÉ ET SYMBOLES INTERNATIONAUX.....	42
INSTRUCTIONS DE SÉCURITÉ.....	43
DESCRIPTION DE VOTRE APPAREIL.....	49
SPÉCIFICATIONS*.....	49
ASSEMBLAGE.....	50
FONCTIONNEMENT.....	50
ENTRETIEN.....	52
GUIDE DE DÉPANNAGE.....	53
PIÈCES.....	55
GARANTIE.....	56

SÉCURITÉ ET SYMBOLES INTERNATIONAUX

L'explication des symboles de sécurité et internationaux décrit les symboles et pictogrammes de sécurité et internationaux susceptibles d'apparaître sur ce produit. Lisez le manuel de l'utilisateur pour obtenir des informations complètes sur la sécurité, l'assemblage, le fonctionnement, l'entretien et les réparations.



Attention / Avertissement.



Pour réduire le risque de blessures, l'utilisateur doit lire le manuel d'instructions.



Portez toujours des lunettes de protection, des protections auditives et une protection sur la tête conformes aux normes ANSI Z87.1.



Porter des gants de protection.



Portez des chaussures solides et antidérapantes.



Assurez-vous de ne pas vous blesser aux pieds avec l'accessoire de coupe.



Méfiez-vous des objets pouvant être projetés par l'accessoire de coupe.
N'utilisez jamais l'appareil sans le carter de protection correctement monté.



Méfiez-vous des objets pouvant être projetés par l'accessoire de coupe.
N'utilisez jamais l'appareil sans le carter de protection correctement monté.



Assurez-vous que toutes les personnes restent à une distance d'au moins 50 pieds (15 m).



N'installez ni n'utilisez aucun type de lame sur l'appareil portant ce symbole.



Ne pas utiliser sous la pluie ou dans des conditions humides.



Ne jetez pas les batteries dans les rivières et ne les immergez pas dans l'eau.



Ne jetez pas les batteries dans un feu. Elles pourraient exploser et causer des blessures.



Utilisez et rangez la batterie à une température inférieure à 122°F(50°C).



Ne démontez pas la batterie, ne l'écrasez pas, ne la chauffez pas à une température supérieure à 212°F(100 °C); n'exposez jamais la batterie aux micro-ondes ou à des pressions élevées.



Équipement de classe II (chargeur).

INSTRUCTIONS DE SÉCURITÉ

CONSIGNES DE SÉCURITÉ GÉNÉRALES POUR UTILISER L'OUTIL ÉLECTRIQUE



AVERTISSEMENT :

Lors de l'utilisation d'appareils de jardinage électriques, des précautions de base doivent toujours être prises pour réduire les risques d'incendie, de choc électrique et de blessures corporelles, notamment les suivantes :

CONSERVEZ CES INSTRUCTIONS ET RELISEZ-LES FRÉQUEMMENT AVANT L'UTILISATION ET LORSQUE VOUS DONNEZ DES INSTRUCTIONS À D'AUTRES PERSONNES.

- Gardez les enfants éloignés - Toutes les autres personnes doivent être maintenues à distance de la zone de travail.
- Portez des vêtements appropriés - Ne portez pas de vêtements amples ni de bijoux. Car ils pourraient se prendre dans les pièces mobiles. Nous recommandons d'utiliser des gants en caoutchouc et des chaussures appropriées lorsque vous travaillez à l'extérieur. Portez un couvre-chef protecteur pour maintenir les cheveux

longs.

- Utilisez des lunettes de sécurité - Utilisez toujours un masque facial ou un masque anti-poussière si l'opération est poussiéreuse.
- Portez une protection auditive personnelle appropriée pendant l'utilisation – Dans certaines conditions et pendant la durée d'utilisation, le bruit de ce produit peut contribuer à la perte auditive.
- Utilisez le bon outil - N'utilisez pas l'appareil pour un travail autre que celui pour lequel il est destiné.
- Débranchez l'appareil - Débranchez l'appareil de l'alimentation électrique lorsqu'il n'est pas utilisé, avant tout entretien, lors du remplacement d'accessoires tels que les lames, etc.
- Vérifiez si l'outil ne comporte pas de pièce endommagée - Avant d'utiliser cet outil, toute pièce endommagée (carter ou autre composant) doit être soigneusement inspectée pour vérifier qu'elle pourra fonctionner normalement et remplir sa fonction prévue. Vérifiez l'alignement des pièces mobiles, le mouvement des pièces mobiles, si des pièces sont cassées, le montage et toute autre condition qui pourrait affecter son utilisation. Une protection ou une

autre pièce endommagée doit être correctement réparée ou remplacée, appelez notre service clientèle pour obtenir de l'aide.

- Éclairage – N'utilisez le coupe-herbe qu'à la lumière du jour ou sous une bonne lumière artificielle.
- Ne vous penchez pas trop - Restez toujours d'aplomb et gardez constamment un bon équilibre.
- N'utilisez pas l'outil sous la pluie.
- Évitez les environnements dangereux – N'utilisez pas le coupe-herbe sous la pluie, dans des endroits humides ou mouillés. N'utilisez pas le coupe-herbe dans des atmosphères gazeuses ou explosives. Les moteurs de ces outils produisent normalement des étincelles et les étincelles peuvent enflammer les fumées.
- Évitez les démarrages involontaires – Ne transportez pas le coupe-herbe avec le doigt sur l'interrupteur. Assurez-vous que la gâchette de l'interrupteur est en position verrouillée ou désactivée avant d'insérer la batterie.
- Ne forcez pas l'outil - L'utilisation d'un outil électrique approprié au travail à effectuer permet de réaliser ce travail plus efficacement, avec une sécurité accrue, et au rythme pour lequel l'outil a été

conçu.

- Restez vigilant(e) - Restez attentif(ve) à ce que vous êtes en train de faire. Faites preuve de bon sens. Ne faites pas fonctionner l'outil quand vous êtes fatigué(e).
- Rangez le coupe-herbe éteint en intérieur – Lorsqu'il n'est pas utilisé, votre coupe-herbe doit être rangé à l'intérieur dans un endroit sec et en hauteur ou verrouillé, hors de portée des enfants.
- Entretenez le coupe-herbe avec soin – Gardez la protection et les poignées propres pour obtenir les meilleures performances et réduire le risque de blessure. Veillez à ce que les poignées restent propres, sèches et exemptes d'huile et de graisse.



AVERTISSEMENT :

Proposition 65 de la Californie :
Ce produit contient des produits chimiques reconnus par l'État de Californie comme pouvant causer le cancer, des anomalies congénitales ou d'autres problèmes de reproduction.



AVERTISSEMENT :

Certaines poussières créées par ce produit peuvent contenir des produits chimiques reconnus par l'État de Californie comme pouvant cau-

ser le cancer et des malformations congénitales ou d'autres problèmes de reproduction. Voici quelques exemples de ces produits chimiques : -les produits chimiques contenus dans les engrais les composés contenus dans les insecticides, les herbicides et les pesticides l'arsenic et le chrome provenant du bois traité chimiquement. Les risques engendrés par l'exposition à ces substances dépendent de la fréquence de ce type de travaux. Pour réduire votre exposition à ces produits chimiques, portez des équipements de sécurité approuvés, tels que des masques anti-poussière spécialement conçus pour filtrer les particules microscopiques.

AVERTISSEMENTS DE SÉCURITÉ CONCERNANT LES COUPE-HERBE

- Évitez tout démarrage accidentel. Assurez-vous que l'interrupteur d'alimentation est en position d'arrêt avant de brancher la batterie, de ramasser ou de transporter l'appareil. Le fait de porter l'appareil avec le doigt sur l'interrupteur ou de mettre sous tension un appareil dont l'interrupteur est activé peut provoquer des accidents.
- Débranchez la batterie de l'appareil

avant d'effectuer tout réglage, de changer d'accessoire ou de ranger l'appareil. Ces mesures de sécurité préventives réduisent le risque de démarrage accidentel de l'outil électrique.

- Ne permettez jamais aux enfants, aux personnes aux capacités physiques, sensorielles ou mentales réduites ou manquant d'expérience et de connaissances ou à des personnes ne connaissant pas ces instructions d'utiliser la machine, les réglementations locales peuvent restreindre l'âge de l'opérateur.
- Inspectez l'ensemble de l'appareil pour rechercher des pièces desserrées (écrous, boulons, vis, etc.) et tout dommage avant de démarrer et d'utiliser l'appareil. Réparez ou remplacez les pièces endommagées, si nécessaire, avant d'utiliser l'appareil.
- Ne remplacez jamais les moyens de coupe non métalliques par des moyens de coupe métalliques.
- Ne touchez pas les pièces dangereuses en mouvement avant d'avoir retiré la batterie et que les pièces dangereuses en mouvement se soient complètement arrêtées.



AVERTISSEMENT :

N'ESSAYEZ PAS de retirer le matériau coupé ou de tenir le matériau à couper lorsque les fils sont en mouvement. Assurez-vous que l'interrupteur du coupe-herbe est éteint lorsque vous dégagez le matériau coincé de la protection. Ne saisissez pas la protection ou les fils lorsque vous prenez ou tenez le coupe-herbe.



AVERTISSEMENT :

Les fils continuent de tourner après l'arrêt de l'outil.

- Portez toujours une protection pour les yeux et les oreilles. Portez un masque de protection, si nécessaire.
- N'utilisez jamais la machine avec des protections ou écrans défectueux ou sans dispositif de sécurité.
- Inspectez la zone à couper et enlevez tous les débris susceptibles de se coincer dans la tête de coupe en nylon. Retirez également tous les objets que l'unité pourrait projeter pendant la coupe.
- Gardez les mains et les pieds éloignés de la zone de coupe.
- Faites effectuer l'entretien par un réparateur qualifié en utilisant uni-

quement des pièces de rechange identiques. Cela permettra de garantir le maintien de la sécurité du produit.



AVERTISSEMENT :

N'utilisez pas le coupe-herbe avec un accessoire ou un équipement quelconque. Une telle utilisation peut être dangereuse.

AVERTISSEMENT DE SÉCURITÉ CONCERNANT LA BATTERIE ET LE CHARGEUR DE BATTERIE

- Rechargez uniquement avec le chargeur spécifié par le fabricant. Un chargeur adapté à un type de batterie peut créer un risque d'incendie lorsqu'il est utilisé avec une autre batterie.
- N'utilisez les outils électriques qu'avec les batteries spécifiquement désignées. L'utilisation de toute autre batterie peut créer un risque de blessures et d'incendie.



AVERTISSEMENT :

Utilisez uniquement le type et la taille de batterie suivants : B25X2/ B50X2.

- Lorsque la batterie n'est pas utilisée, elle doit être rangée éloignée des autres objets métalliques, comme des trombones, des

pièces de monnaie, des clés, des clous, des vis ou d'autres petits objets métalliques, qui peuvent établir une connexion d'une borne à l'autre. La mise en court-circuit des bornes de la batterie peut provoquer des brûlures ou un incendie.

- Dans des conditions abusives, un liquide peut être éjecté de la batterie ; évitez tout contact. En cas de contact accidentel, rincez à grande eau. En cas de contact avec les yeux, vous devez en outre consulter un médecin. Le liquide éjecté de la batterie peut provoquer des irritations ou des brûlures. (Ces conseils sont considérés comme corrects pour les types de cellules classiques NiMh, NiCd, plomb-acide et lithium-ion. Si ce conseil est incorrect pour une conception de cellule qui diffère de celles-ci, alors le conseil correct peut être substitué).
- N'utilisez pas une batterie ou un outil qui est endommagé ou modifié. Les batteries endommagées ou modifiées peuvent présenter un comportement imprévisible entraînant un incendie, une explosion ou un risque de blessure.
- N'exposez pas une batterie ou un outil au feu ou à une température

excessive. L'exposition au feu ou à une température supérieure à 130 °C (266 °F) peut provoquer une explosion.

- Suivez toutes les instructions de charge et ne chargez pas la batterie ou l'outil en dehors de la plage de température spécifiée dans les instructions. Une charge inadéquate ou à des températures hors de la plage spécifiée peut endommager la batterie et augmenter le risque d'incendie.
- Ne modifiez pas et n'essayez pas de réparer l'appareil ou la batterie (le cas échéant), sauf si cela est indiqué dans les instructions d'utilisation et d'entretien.

URGENCE

À l'aide du présent mode d'emploi, familiarisez-vous avec l'utilisation de cet appareil. Mémorisez les consignes de sécurité et suivez-les à la lettre. Cela aidera à prévenir les risques et les dangers.

1. Soyez toujours vigilant(e) lorsque vous utilisez ce produit, afin de pouvoir reconnaître et traiter les risques à temps. Une intervention rapide peut permettre d'éviter des blessures graves et des dommages matériels.
2. Éteignez le produit et retirez la

batterie en cas de mauvais fonctionnement. Faites examiner l'outil par un professionnel qualifié et faites-le réparer si nécessaire, avant de le réutiliser.

RISQUES RÉSIDUELS

Même si vous utilisez cet outil conformément à toutes les exigences de sécurité, certains risques de dommages corporels et matériels subsistent. Les dangers suivants peuvent survenir en relation avec la structure et la conception de ce produit :

1. Problèmes de santé dus aux vibrations si l'outil est utilisé pendant une durée trop longue ou s'il n'est pas correctement utilisé et entretenu.
2. Blessures corporelles et dommages matériels survenant pendant l'utilisation, dus au bris des accessoires ou l'impact soudain d'objets cachés.
3. Risque de blessures et de dommages matériels causés par des objets volants.
4. L'utilisation prolongée de ce produit expose l'opérateur à des vibrations et peut provoquer la maladie des « doigts blancs » (maladie de Raynaud). Afin de réduire ce risque, portez des gants

et maintenez vos mains au chaud. Si l'un des symptômes de la maladie de Raynaud apparaît, consultez immédiatement un médecin. Les symptômes des « doigts blancs » (maladie de Raynaud) sont les suivants : engourdissement, perte de sensibilité, picotements, piqûres, douleur, perte de force, changement de couleur ou d'état de la peau. Ces symptômes apparaissent dans les doigts, les mains ou les poignets. Le risque augmente à basse température.



AVERTISSEMENT :

Cet outil génère un champ électromagnétique quand il est en fonctionnement! Ce champ électromagnétique peut, dans certaines circonstances, interférer avec les implants médicaux actifs ou passifs! Pour réduire le risque de blessure grave ou mortelle, nous recommandons aux personnes portant des implants médicaux de consulter leur médecin et le fabricant de l'implant médical avant d'utiliser cet appareil.

CONSERVEZ CES INSTRUCTIONS

DESCRIPTION DE VOTRE AP- PAREIL

APPLICATIONS

Modèle : GTX2-M

Comme coupe-herbe sans fil :

Couper l'herbe, les mauvaises herbes ou la végétation molle dans un jardin domestique.

1	Poignée
2	Interrupteur à gâchette
3	Interrupteur de sécurité
4	Bouton de la poignée auxiliaire
5	Poignée auxiliaire
6	Manchon de tuyau
7	Clip de verrouillage télescopique
8	Tuyau en aluminium
9	Boîtier du moteur
10	Protection florale
11	Tête de coupe
12	Carter
13	Batterie



REMARQUE :

Le GTX2-M-0 n'inclut ni le chargeur ni la batterie.

SPÉCIFICATIONS*

Modèle	GTX2-M	
Tension nominale	18 V CC	
Aucune vitesse de charge	8500RPM	
Capacité de coupe	10 pouces	
Type de fil de coupe	Fil en nylon	
Diamètre du fil de coupe	0,06 pouce	
Capacité de la bobine de coupe	16,4 pieds (5 m)	
Poids (sans batterie)	5,07 livres	
Modèle de batterie pour l'option	B25X2	B50X2
Tension nominale	18 V	18 V
Capacité nominale	2,5 Ah	5,0 Ah
Poids	0,74 livre	1,43 livres
Modèle de chargeur	CHX2	
Puissance nominale d'entrée	100-240 V ~ 50/60 Hz	
Puissance nominale de sortie	21 V, 2000 mA	
Durée de charge (avec batterie de 2,5 Ah)	85 minutes	
Durée de charge (avec batterie de 5,0 Ah)	130 minutes	
Classe de protection (pour chargeur)	/ II	
Poids	0,75 livre	

Modèle	GTX2-M-0
Tension nominale	18 V CC
Aucune vitesse de charge	8500RPM
Capacité de coupe	10 pouces
Type de fil de coupe	Fil en nylon
Diamètre du fil de coupe	0,06 pouce
Capacité de la bobine de coupe	16,4 pieds (5 m)
Poids (sans batterie)	5,07 livres
Modèle de batterie	Non inclus
Modèle de chargeur	Non inclus

ASSEMBLAGE

1. Déballez toutes les pièces et posez-les sur une surface plane et stable.
2. Retirez tous les matériaux d'emballage et les dispositifs d'expédition, le cas échéant.
3. L'étendue de la livraison varie en fonction du pays et de la variante achetée :
Modèle de GTX2-M-0
 - Coupe-herbe x 1
 - Manuel d'instructions x 1
 - Poignée auxiliaire x 1
 - Carter x 1
4. Si vous constatez que des pièces sont manquantes ou présentent des dommages, n'utilisez pas le produit mais contactez votre revendeur. L'utilisation d'un produit incomplet ou endommagé représente un danger pour les personnes et les biens.
5. Assurez-vous que vous disposez de tous les accessoires et outils nécessaires à l'assemblage et à l'utilisation. Cela comprend également un équipement de protection individuelle approprié.



REMARQUE :

Le GTX2-M inclut le chargeur et la batterie.
Le GTX2-M-0 n'inclut ni le chargeur ni la batterie.



AVERTISSEMENT :



Portez des gants de protection pour ce travail d'assemblage et posez toujours le produit sur une surface plane et stable lors de l'assemblage.



Suivez les instructions de montage étape par étape et utilisez les images fournies comme guide visuel pour assembler facilement le produit !
N'insérez pas la batterie avant que l'outil électrique ne soit complètement assemblé ou réglé !

MONTAGE DE LA POIGNÉE AUXILIAIRE

Maintenez le bouton de la poignée auxiliaire enfoncé, fixez la poignée auxiliaire au coupe-herbe (schéma 2). Relâchez le bouton jusqu'à ce que vous atteigniez la position satisfaisante.
Assurez-vous que la poignée auxiliaire est bien engagée avant l'étape suivante.

MONTAGE DU CARTER



AVERTISSEMENT :

Pour réduire les risques de blessures corporelles, n'utilisez pas l'appareil sans que les protections soient en place.

Alignez la première flèche du carter avec la flèche sur la tête de coupe et assemblez-les.

Tournez le carter dans le sens des aiguilles d'une montre jusqu'à ce que la deuxième flèche du carter s'aligne avec la flèche de la tête de coupe.

Vérifiez l'état d'ajustement entre deux surfaces (schéma 3).

INSTALLATION DE LA BATTERIE

Insérez la batterie chargée dans le port d'accueil de la batterie. assurez-vous que la batterie est bien en place (schéma 4).

Pour retirer la batterie de la machine, appuyez sur le bouton de déverrouillage de la batterie et tirez sur la batterie pour la sortir.



REMARQUE :

L'utilisation de batteries inadaptées peut entraîner des dysfonctionnements ou endommager la machine.

FONCTIONNEMENT



AVERTISSEMENT :

Inspectez l'outil pour assurer qu'il est complètement installé. Tout élément manquant, endommagé ou mal placé peut entraîner des blessures graves.

Portez en permanence des lunettes de protection, des pantalons longs et des chaussures robustes lorsque vous utilisez l'outil électrique.

MISE EN MARCHÉ / ARRÊT

Maintenez d'abord l'interrupteur de sécurité enfoncé. Appuyez ensuite sur la gâchette de l'interrupteur pour mettre le produit en marche. Relâchez l'interrupteur de sécurité une fois que le produit est en marche.
Relâchez la gâchette de l'interrupteur pour éteindre le produit (schéma 5).

RÉGLAGE DE LA LONGUEUR DU TUYAU

Déverrouillez le clip de verrouillage télescopique et étirez le tuyau en aluminium à la longueur souhaitée.

Verrouillez à nouveau lorsque vous avez terminé votre réglage (schéma 6).

RÉGLAGE DE L'ANGLE DE LA TÊTE DE COUPE

Continuez à appuyer sur le bouton de réglage de l'angle, maintenez le boîtier du coupe-herbe et placez-le dans la position idéale. Jugez du bon engagement au son du « dé clic ».

Cinq angles optionnels (0-60°) sont disponibles pour répondre à vos besoins (schéma 7).

UTILISATION DE LA PROTECTION FLORALE

Mettez la protection florale en état de marche en la tirant vers le bas et en la bloquant dans la fente. Lorsque la protection florale n'est pas utilisée, remettez-la à l'envers (schéma 8).

COUPE DES BORDURES



AVERTISSEMENT :

Risque de blessure aux yeux. Utilisez des lunettes de sécurité ou une protection oculaire similaire.

Étirez le manchon de tuyau et faites-le tourner de 180° dans le sens des aiguilles d'une montre.

Il se verrouille automatiquement lorsqu'il arrive à l'angle de 180°. Vous pouvez alors commencer à tailler les bordures. Au contraire, tirez à nouveau sur le manchon et tournez-le de 180° dans le sens inverse des aiguilles d'une montre pour revenir à la coupe normale (schéma 9).

INSTRUCTIONS GÉNÉRALES DE COUPE

Mettez-vous en position de travail. Tenez-vous droit(e). Ne vous penchez pas. Gardez les pieds écartés et fermes sur le sol.

Déplacez le coupe-herbe de gauche à droite, en le maintenant bien éloigné du corps. Coupez toutes les herbes de haut en bas.

Inspectez la zone de travail et retirez tous les débris qui pourraient s'emmêler dans la tête de coupe. Retirez éga-

lement tout objet que le produit pourrait projeter pendant la coupe.

Si la tête du coupe-bordures est entourée d'herbe, arrêtez le coupe-herbe et nettoyez-le.

Évitez les arbres, les fleurs, les pierres, les murs et autres objets qui pourraient casser le fil.

Vérifiez et alimentez le fil régulièrement pour maintenir la largeur de coupe et des performances optimales.

Une rupture du fil se produira :

- lorsque des matières étrangères se coincent dans la tête de coupe
- lorsque le fil s'use
- si vous tentez de couper une végétation épaisse
- si la tête de coupe heurte des objets tels que des murs ou des poteaux de clôture.

ALIMENTATION DU FIL

1) Alimentation semi-automatique du fil
Le coupe-herbe est équipé d'un système d'alimentation semi-automatique. Le système alimente le fil à chaque pression sur la gâchette de l'interrupteur.

2) Alimentation manuelle du fil
Appuyez sur le bouton d'alimentation du fil et réglez le fil à la longueur désirée (schéma 10).

CHARGE DE LA BATTERIE



AVERTISSEMENT :

Cette batterie au lithium-ion est expédiée partiellement chargée. Chargez complètement la batterie avant de l'utiliser pour la première fois.











REMARQUE :

Chargez les batteries à une température ambiante de 0 °C-40 °C (32 °F-104 °F) et stockez-les toujours à une température ambiante de 0 °C-25 °C (32 °F-77 °F).

1. Chargez la batterie au lithium-ion uniquement avec le chargeur approprié.
2. Connectez le chargeur à une source d'alimentation ; l'indicateur lumineux du chargeur devient rouge.
3. Alignez les nervures surélevées de la batterie avec la fente du chargeur (schéma 11).
4. Insérez la batterie dans le chargeur, l'indicateur lumineux du chargeur devient vert et clignote.
5. Le chargeur communiquera avec la batterie pour évaluer le statut de charge de la batterie.
6. Il est complètement chargé lorsque les quatre lumières de la batterie s'allument. Débranchez l'alimentation électrique du chargeur. Retirez la batterie du chargeur.

INDICATEUR DE RECHARGE

Appuyez sur le bouton lumineux de la batterie pour vérifier si elle doit être rechargée (schéma 12).

Indicateurs lumineux			Statut
Éclairé	Désactivé	Clignotant	
			
			La batterie est à pleine capacité.
			La batterie est à 75% de sa capacité.
			La batterie a une capacité de 50% et doit être rechargée.
			La batterie a une capacité de 25% et doit être rechargée rapidement.
			La batterie a moins de 5% de capacité et nécessite une charge immédiate.



AVERTISSEMENT :

Des dysfonctionnements peuvent survenir lorsque les quatre indicateurs clignotent à tour de rôle.

PROTECTION CONTRE LA SURCHAUFFE

Lorsque l'outil / la batterie est surchauffé, l'outil s'arrête automatiquement. Dans ce cas, laissez refroidir l'outil électrique / la batterie avant de rallumer l'outil.

PROTECTION CONTRE LA SUR-

DÉCHARGE

Lorsque la capacité de la batterie n'est pas suffisante, l'outil s'arrête automatiquement. Dans ce cas, retirez la batterie de l'outil et chargez-la.

ENTRETIEN



AVERTISSEMENT :

Retirez la batterie avant de procéder à l'entretien !
Portez des gants et des vêtements de protection !
Portez toujours des équipements de protection tels que des gants et des protections oculaires pour réduire le risque de blessures lors de l'utilisation de cet appareil. N'effectuez les travaux de nettoyage et d'entretien que conformément à ces instructions ! Tous les autres travaux doivent être effectués par un spécialiste qualifié !
En cas d'entretien, n'utilisez que des pièces de rechange identiques. L'utilisation de tout autre accessoire ou fixation peut augmenter le risque de blessure.

REPLACEMENT DU FIL DE COUPE

Retirez la batterie avant de remplacer la bobine. Appuyez sur les deux loquets du couvercle de la bobine et retirez le couvercle de la bobine. Retirez ensuite la bobine vide (schéma 13). Sélectionnez un fil d'environ 16,4 pieds (5,0 m) pour remplir la bobine. Faites glisser une extrémité du fil de coupe d'environ 0,02-04 pouces (5 à 10 mm) dans l'orifice pour que le fil s'enroule dans la bobine (schéma 14). Enroulez le fil de coupe uniformément et fermement en suivant la direction indiquée par la flèche sur la bobine (schéma 15). Faites glisser l'autre extrémité du fil de coupe dans l'orifice de guidage du fil de la tête de coupe (schéma 13). Remontez la bobine dans la tête de coupe et redressez le fil. Fixez la bobine en réinstallant enfin le couvercle de la bobine (schéma 13).



REMARQUE :

Utilisez uniquement un fil de coupe conforme aux « SPÉCIFICATIONS » pour le remplacement.

NETTOYAGE

Éteignez le produit, retirez la batterie du produit. Utilisez une petite brosse pour nettoyer l'extérieur de l'appareil. N'utilisez pas de détergents puissants. Les nettoyants ménagers contenant des huiles aromatiques comme le pin et le citron et les solvants tels que le kérosène peuvent endommager le plastique. Essayez toute humidité avec un chiffon doux.



REMARQUE :

Si la tête de coupe est bloquée par des objets étrangers pendant le fonctionnement, arrêtez le produit, attendez que le produit s'arrête complètement, puis retirez les objets étrangers et nettoyez la tête de coupe. Le nettoyage des pièces mobiles peut entraîner des blessures dangereuses.

TRANSPORT

- Nettoyez le produit comme décrit ci-dessus.
- Transportez toujours le produit par sa poignée.
- Protégez le produit de tout impact important ou de fortes vibrations pouvant survenir lors du transport dans des véhicules.
- Fixez le produit pour éviter qu'il ne glisse ou ne tombe.

ENTREPOSAGE

- Nettoyez le produit comme décrit ci-dessus.
- Entrez le produit et ses accessoires dans un endroit sombre, sec, sans gel et bien ventilé.
- Stockez toujours le produit dans un endroit inaccessible aux enfants. La température de stockage idéale se situe entre 50 °F (10 °C) et 86 °F (30 °C).
- Nous vous recommandons d'utiliser l'emballage d'origine pour le stockage ou de couvrir le produit avec un chiffon ou un boîtier approprié pour le protéger de la poussière.



REMARQUE :

Pour prolonger la durée de vie de la batterie, ne rangez jamais la batterie dans un état complètement déchargé. Assurez-vous que la batterie est chargée une fois par an ou lorsque l'indicateur LED n'affiche qu'une seule lumière.

MISE AU REBUT

Les déchets ne doivent pas être jetés avec les ordures ménagères. Recyclez-les là où des installations existent. Vérifiez auprès des autorités locales ou de votre détaillant

pour obtenir des conseils sur le recyclage. Pendant le fonctionnement, les herbes ou les mauvaises herbes peuvent être coupées par l'appareil ; les utilisateurs doivent nettoyer ces objets pour protéger l'environnement.



Les produits électriques ne doivent pas être jetés avec les produits ménagers. Les produits électriques usagés doivent être recueillis séparément et éliminés dans des points de collecte prévus à cette fin. Consultez les autorités locales ou votre revendeur pour obtenir des conseils sur le recyclage.

GUIDE DE DÉPANNAGE

Les dysfonctionnements suspectés sont souvent dus à des causes que les utilisateurs peuvent résoudre eux-mêmes. Par conséquent, vérifiez le produit en utilisant ce paragraphe. Dans la plupart des cas, le problème peut être résolu rapidement.

PROBLÈME	CAUSE POSSIBLE	SOLUTION
Le produit ne démarre pas	La batterie n'est pas correctement fixée	Fixez-la correctement
	Batterie trop chaude / froide	Laissez-la refroidir / chauffer
	Batterie déchargée	Rechargez la batterie.
Le produit ne coupe pas	Fil de coupe trop court / cassé	Alimentation manuelle du fil de coupe
	Bobine vide	Remplacez la bobine de fil
Le fil de coupe ne peut plus être alimenté	Fil emmêlé à l'intérieur de la bobine	Inspectez la bobine ; rembobinez si nécessaire
	Bobine vide	Bobine de fil de recharge
Le fil de coupe se casse fréquemment	Fil emmêlé à l'intérieur de la bobine	Retirez la bobine - rembobinez le fil
	Coupe-herbe mal utilisé	Coupez uniquement avec la pointe du fil en évitant les pierres, les murs et autres objets durs. Alimentez régulièrement le fil pour maintenir le diamètre complet de coupe.
Vibrations lourdes	Fil de coupe cassé	Tirez le fil de coupe avec l'alimentation manuelle
	Système de coupe endommagé	Faites réparer le produit par un service qualifié.
	Herbes entre le boîtier de la bobine et le bouton d'alimentation du fil	Démontez le couvercle de la bobine et enlever l'herbe
	Herbes dans l'orifice d'alimentation du fil	Retirez les herbes de l'orifice d'alimentation du fil

PIÈCES

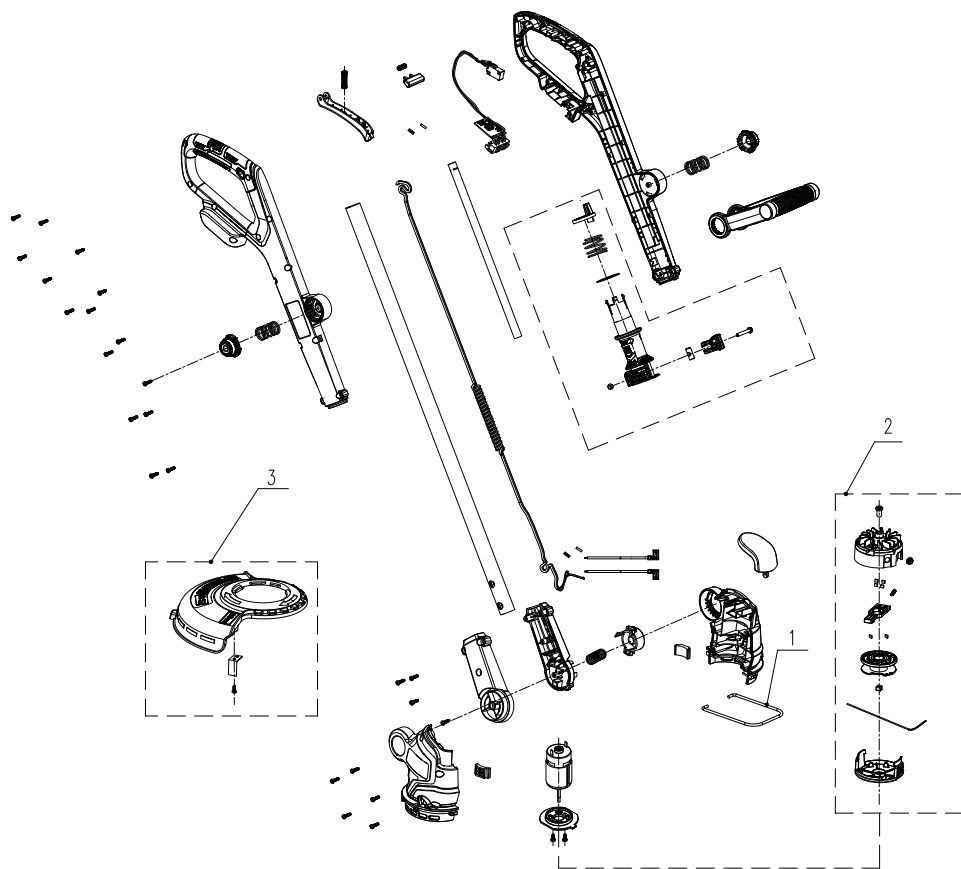

N°	Pièce #	Description	Qté
1	201093000014	Protection florale	1
2	199023000150	Assemblage de la tête de coupe	1
3	199048000186	Assemblage du carter	1

GARANTIE

GARANTIE LIMITÉE

Garantie limitée de 5 ans sur tous les équipements extérieurs alimentés par batterie de la série Senix X2. Garantie limitée de 3 ans sur toutes les batteries et chargeurs Senix X2.*

PENDANT CINQ ANS à compter de la date d'achat d'origine, ce produit Senix est garanti contre les défauts de matériaux ou de fabrication des outils électriques. Le produit défectueux recevra une réparation gratuite.*

PENDANT TROIS ANS à compter de la date d'achat originale, ce produit Senix est garanti contre les défauts de matériaux ou de fabrication des batteries et des chargeurs. Le produit défectueux recevra une réparation gratuite.*

Cette garantie ne couvre pas l'usure normale des pièces et des composants tels que la chaîne de coupe, le fil ou les lames, et cette garantie ne couvre pas les frais de transport du produit pour la garantie ou l'entretien.

La garantie est sujette aux deux conditions suivantes :

- La garantie s'applique à l'acheteur original au détail et n'est pas transférable *
- Enregistrement de la garantie sur www.senixtools.com
- L'outil n'a pas été utilisé incorrectement, abusé, négligé, altéré, modifié ou réparé par quiconque d'autre qu'un centre d'entretien autorisé.
- Seuls les accessoires Senix authentiques ont été utilisés avec ou sur ce produit.
- L'outil a été soumis à une usure normale.
- L'outil n'a pas été utilisé à des fins commerciales ou professionnelles
- L'outil n'a pas été utilisé à des fins locatives.
- Cette garantie ne couvre que les défauts résultant d'une utilisation normale et ne couvre pas les dysfonctionnements, défaillances ou défauts résultant d'une utilisation incorrecte, d'un abus (surcharge du produit, exposition à l'eau ou à la pluie), d'une négligence ou d'un défaut d'installation, d'entretien ou de stockage. .

Pour localiser votre fournisseur de services Senix le plus proche, appelez gratuitement le 800-261-3981 ou envoyez-nous un e-mail sur service@senixtools.com.

Limitations supplémentaires

Toute garantie implicite accordée en vertu de la législation en vigueur, y compris les garanties de qualité marchande ou d'adéquation à un usage particulier, est limitée à trois ans à compter de la date d'achat pour les outils électriques et les chargeurs et à sept ans pour les batteries. Le fabricant n'est pas responsable des dommages directs, indirects, accessoires ou consécutifs. Certains états et provinces n'autorisent pas les limitations sur la durée d'une garantie implicite et / ou n'autorisent pas l'exclusion ou la limitation des dommages accessoires, et dans ce cas, les restrictions décrites précédemment ne s'appliquent pas. Cette garantie vous donne des droits légaux spécifiques, et vous pouvez également avoir d'autres droits qui varient d'un état à l'autre ou d'une province à l'autre.

YAT USA décline toute responsabilité en matière de responsabilité civile résultant d'une utilisation abusive ou non conforme à une utilisation et une maintenance correctes de la machine telles que décrites dans le manuel de l'utilisateur.

YAT USA n'est pas responsable des dommages directs, indirects, accessoires ou consécutifs.

Après l'achat, le fabricant recommande un entretien approprié de la machine et de lire le manuel de l'utilisateur avant d'utiliser la machine.

* Un reçu d'achat original peut être exigé comme preuve d'achat.

Pour le service à la clientèle, contactez-nous gratuitement au 1-800-261-3981 ou sur Senixtools.com.

10506 Bryton Corporate Center Dr, #500 Huntersville, NC 28078

