

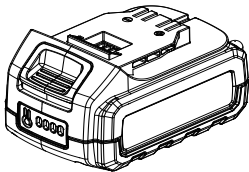

BATTERY PACK

Model: B25X2
B50X2

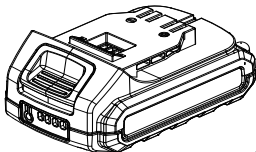

For customer support, please call 1-800-261-3981 or send email to: Service@senixtools.com
www.senixtools.com

SAVE THIS MANUAL FOR FUTURE REFERENCE.

ORIGINAL INSTRUCTIONS

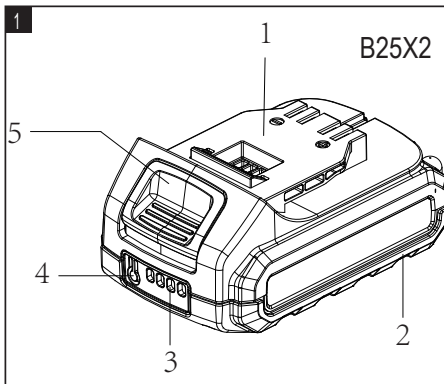

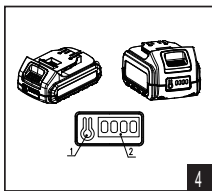
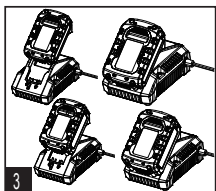
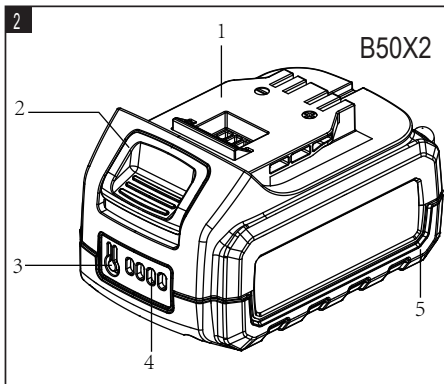

TABLE OF CONTENTS

SAFETY & INTERNATIONAL SYMBOLS	4
SAFETY INSTRUCTIONS.....	6
KNOW YOUR UNIT.....	13
SPECIFICATIONS*	14
OPERATION.....	15
MAINTENANCE.....	18
TROUBLESHOOTING.....	20
WARRANTY.....	21

SAFETY & INTERNATIONAL SYMBOLS

Explanation of Safety & international symbols describes safety and international symbols and pictographs that may appear on this product. Read the operator's manual for complete safety, assembly, operating and maintenance and repair information.



Caution / Warning.



To reduce the risk of injury, user must read instruction manual.



Wear eye protection.



Do not use in rain or wet conditions.



Do not dispose of battery packs in rivers or immerse in water.



Do not dispose of battery packs in fire. They will explode and cause injury.



Use and store the battery within an temperature below 122°F(50°C).



Do not disassemble, crush, heat above 212°F(100°C);
Never expose the battery to microwaves or high pressures.



Recycling packaging reduces the need for landfill and raw materials. Reuse of recycled material decreased pollution in the environment.



Please recycle packing where facilities exist.



Li-ion battery. This product has been marked with a symbol relating to 'separate collection' for all battery packs and battery pack. It will then be recycled or dismantled in order to reduce the impact on the environment.

SAFETY INSTRUCTIONS

WARNING!

Read all warnings and instructions. Failure to follow the warnings and instructions can cause electric shock, fire and / or serious injury. Save all warnings and instructions for future reference.

- a. Do not dismantle, open or shred secondary cells or batteries.
- b. Keep batteries out of the reach of children. Battery usage by children should be supervised. Especially keep small batteries out of reach of small children.
- c. Seek medical advice immediately if a cell or a battery has been swallowed.
- d. Do not expose cells or batteries to heat or fire. Avoid storage in direct sunlight.
- e. Do not short-circuit a cell or a

battery. Do not store cells or batteries haphazardly in a box or drawer where they may short-circuit each other or be short-circuited by other metal objects.

- f. Do not remove a cell or battery from its original packaging until required for use.
- g. Do not subject cells or batteries to mechanical shock.
- h. In the event of a cell leaking, do not allow the liquid to come in contact with the skin or eyes. If contact has been made, wash the affected area with copious amounts of water and seek medical advice.
- i. Do not use any charger other than that specifically provided for use with the equipment.
- j. Observe the plus (+) and minus (-) marks on the cell, battery and equipment

- and ensure correct use.
- k. Do not use any cell or battery which is not designed for use with the equipment.
 - l. Do not mix cells of different manufacture, capacity, size or type within a device.
 - m. Always purchase the battery recommended by the device manufacturer for the equipment.
 - n. Keep cells and batteries clean and dry.
 - o. Wipe the cell or battery terminals with a clean dry cloth if they become dirty.
 - p. Secondary cells and batteries need to be charged before use. Always use the correct charger and refer to the manufacturer's instructions or equipment manual for proper charging instructions.
 - q. Do not leave a battery

on prolonged charge
when not in use.

- r. After extended periods of storage, it may be necessary to charge and discharge the cells or batteries several times to obtain maximum performance.
- s. Retain the original product literature for future reference.
- t. Use the cell or battery only in the application for which it was intended.
- u. When possible, remove the battery from the equipment when not in use.
- v. Dispose of properly.

Battery tool use and care

- a. Recharge only with the charger specified by the manufacturer. A charger that is suitable for one type of battery pack may create a risk of fire when used with

- another battery pack.
- b. When battery pack is not in use, keep it away from other metal objects, like paper clips, coins, keys, nails, screws or other small metal objects, that can make a connection from one terminal to another. Shorting the battery terminals together may cause burns or a fire.
 - c. Under abusive conditions, liquid may be ejected from the battery; avoid contact. If contact accidentally occurs, flush with water. If liquid contacts eyes, additionally seek medical help. Liquid ejected from the battery may cause irritation or burns.
 - d. Do not use a battery pack that is damaged or modified. Damaged or modified batteries may exhibit unpredictable behaviour resulting in fire, explosion or risk

- of injury.
- e. Do not expose a battery pack to fire or excessive temperature. Exposure to fire or temperature above 266°F(130°C) may cause explosion.
 - f. Follow all charging instructions and do not charge the battery pack outside the temperature range specified in the instructions. Charging improperly or at temperatures outside the specified range may damage the battery and increase the risk of fire.

Service

- a. Have your battery pack serviced by a qualified repair person using only identical replacement parts.
- b. Never service damaged battery packs. Service of battery packs

should only be performed by the manufacturer or authorized service providers.

INTENDED USE

Thank you for purchasing this product. Please read through these operating instructions and keep them for future reference.

Use this battery pack for X2 products only.

If the product is damaged or has any defect, please do not use it and bring back it to your dealer.

If you give this tool to another people, please give him also this instruction manual.

Please note that our equipment has not been designed for use in commercial, trade professional usage or industrial applications.

KNOW YOUR UNIT

Model: B25X2

1	Upper Cover
2	Lower Cover
3	Light Indicator
4	Light Button
5	Unlock Button

Model: B50X2

1	Upper Cover
2	Unlock Button
3	Light Button
4	Light Indicator
5	Lower Cover

Use both two battery packs for X2 products only.
Charge only with chargers CHX2 and CHQX2.

SPECIFICATIONS*

Model:	B25X2
Battery:	18V  , 2.5Ah, 45Wh
Weight:	0.89 lbs (405g)
Compatible with:	Charger Model: CHX2
Charger Input:	100-240V, 50/60Hz
Charger Output:	21V, 2A
Charging Time:	75 minutes
Optimal Charging Temperature	68°F-77°F (20°C-25°C)

Model:	B50X2
Battery:	18V  , 5.0Ah, 90Wh
Weight:	1.48 lbs (670g)
Compatible with:	Charger Model: CHX2
Charger Input:	100-240V, 50/60Hz
Charger Output:	21V, 2A
Charging Time:	140 minutes
Optimal Charging Temperature:	68°F-77°F (20°C-25°C)

OPERATION



WARNING:

Before using your battery pack be sure to read the instruction manual carefully.

This battery pack has been shipped completely assembled. Carefully remove the battery pack from the box.

WHEN TO CHARGE THE BATTERY PACK

This battery pack is shipped in a low charge condition to prevent possible problems. Therefore, you should charge prior to first use.

This battery pack can be charged at any time. It is necessary to press the light button to see whether the battery pack needs to be charged.

When charging, it is important to provide adequate ventilation to avoid this battery pack becomes damaged.

HOW TO CHARGE THE BATTERY PACK



WARNING:

This Lithium-Ion battery pack is shipped partially charged. Fully charge the battery pack before using it for the first time.

Charge the Lithium-Ion battery pack only with the correct charger.

Connect the charger to a power supply, the light indicator of the charger turns red.

Align the raised ribs of the battery pack with the slot in the charger (Fig. 3). Insert the battery pack into the charger, the light indicator of the charger turns green and it flashes.

The charger will communicate with the battery pack to evaluate the condition of the battery pack.

HOW TO REMOVE THE BATTERY PACK FROM THE CHARGER

It is fully charged that the four lights of the battery turn on.

Disconnect the power supply from the charger.

Remove battery pack from the charger.

HOW TO REMOVE THE BATTERY PACK FROM THE TOOL

Make the tool stop completely.

Press the unlock button on the battery pack and slide battery pack from the tool.

CHARGING A HOT BATTERY PACK

When using a tool continuously, the battery pack may become hot. A hot battery pack may be placed directly onto the charger port but charging will not begin until the battery temperature cools to within acceptable temperature range. When a hot battery pack is placed on the charger, the charger may indicate the pack is not ready to charge. Please refer to charger operator's manual. When the battery pack cools the charger will automatically begin charging.

CHARGING A COLD BATTERY PACK

A cold battery pack may be placed directly onto the charger port but charging will not begin until the battery temperature warms to within acceptable temperature range. When a cold battery pack is placed on the charger, the charger may indicate the pack is not ready to charge. Please refer to charger operator's manual. When the battery pack warms to approximately room temperature the charger will automatically begin charging.









NOTE:

Longest life and best performance can be obtained if the battery pack is charged when the air temperature is between 64°F(18°C) and 75°F(24°C). DO NOT charge the battery pack in an air temperature below 32°F(0°C), or above 122°F(50°C). This is important and will prevent serious damage to the battery pack.

CHARGING INDICATOR

Press the light button (1) to check the battery pack whether needs to charge (Fig. 4).

Light indicator (2)			Status
Lighted	Off	Blinking	
			
			The battery is at full capacity.
			The battery is at 75% capacity.
			The battery is at 50% capacity and requires charging.
			The battery is less than 25% capacity and requires charging soon.



WARNING:

Malfunctions may occur when the four lights blinking in turns.



NOTE:

Red LED and green LED flash alternately at a frequency of 1Hz indicates the abnormal temperature of battery.

Red LED flashes at a frequency of 1Hz but green LED off when abnormal voltage come to the battery.

OVERHEAT PROTECTION

When the tool/battery is overheated, the tool stops automatically. In this situation, let the power tool/battery cool before turning the tool on again.

OVERDISCHARGE PROTECTION

When the battery capacity is not enough, the tool stops automatically. In this case, remove the battery from the tool and charge the battery.

MAINTENANCE

BATTERIES

These batteries have been designed to provide maximum troublefree life. However, like all batteries, they will eventually wear out. Do not disassemble battery pack and attempt to replace the batteries. Handling of these batteries, especially when wearing rings and jewelry, could result in a serious burn.

To obtain the longest possible battery life, we suggest the following:
Remove the battery pack from the charger once it is fully charged and ready for use.

CLEANING

Unplug before any cleaning work. Keep this battery pack free of debris and dirt. Wipe down the equipment with a cloth and/or compressed air. It is highly suggested that you clean the device after every use.

TRANSPORTATION

Take the battery pack from the tool, and place it into a box avoid being exposed to sunlight during the transportation.
Not forget the charger when the battery is transported.
Allowed temperature range is between 32°F(0°C) and 122°F(50°C) during the transportation.
Protect the battery pack from any heavy impact or strong vibrations which may occur during the transportation in vehicles.
Do not take or send the battery pack by airplane.

STORAGE

After charging, the battery pack may be stored in the charger, as long as the charger is not plugged in.

Do not store the battery outside or in vehicles. Store the battery within an temperature between 32°F(0°C) and 122°F(50°C) .

Store the battery in a clean, dry place. Cover it in order to provide added protection.

When battery pack is not in use, keep it away from other metal objects like paper clips, coins, keys, nails, screws, or other small metal objects that can make a connection from one terminal to another.

For battery pack storage longer than 30 days or in winter:

Store the battery pack where the temperature is ranging from 32°F(0°C) to 122°F(50°C) and away from moisture.

Store battery packs in a 25 %-50% charged condition.

Every six months of storage, charge the pack as normal.

Keep dry.

Do not to store close to furnaces, stoves are water heaters.

Secondary cells and batteries give their best performance when they are operated at normal room temperature.

ENVIRONMENTAL PROTECTION

Waste electrical products must not be disposed of with household waste.

According to the European Battery Directive, defective or used battery packs/batteries, must be collected separately and disposed of in an environmentally correct manner. Please recycle where facilities exist.

Check with your local authorities or retailer for recycling advice. It will then be recycled or dismantled in order to reduce the impact on the environment and for human health since they contain hazardous substances.

TROUBLESHOOTING

Suspected malfunctions are often due to causes that the users can fix themselves. Therefore, check the product using this section. In most cases the problem can be solved quickly.

PROBLEM	POSSIBLE CAUSE	SOLUTION
The battery pack doesn't work	The battery pack is running out of the power	Charge the battery pack
	Battery pack broken	Contact an authorized service center.
Four red lights flashed in turn during the operation	Temperature out of working range	Stop the tool,remove the battery pack from the tool,wait for 15 minutes to cool down.

WARRANTY

LIMITED THREE-YEAR WARRANTY

3-year limited warranty on all Senix X2 series outdoor battery powered equipment and charger. 3-year limited warranty on all Senix X2 batteries.* FOR THREE YEARS from the original date of retail purchase this Senix product is warranted against defects in materials or workmanship on power tools.*

FOR THREE YEARS from the original date of retail purchase this Senix product is warranted against defects in materials or workmanship on batteries.*

This warranty does not cover normal wear of parts and components such as cutting chain, line or blades nor does this warranty cover product transportation cost for warranty or service.

Warranty is subject to the following conditions:

- Warranty applies to the original purchaser at retail and is not transferrable*
 - Warranty Registration at www.senixtools.com
 - The tool has not been misused, abused, neglected, altered, modified or repaired by anyone other than an authorized service center
 - Only genuine Senix accessories have been used with or on this product
 - The tool has been subjected to normal wear and tear
 - The tool has not been used for trade or professional purposes
 - The tool has not been used for rental purposes
 - This warranty only covers defects arising under normal usage and does not cover any malfunction, failure or defect resulting from misuse, abuse (including overloading the product, exposure to water or rain) accidents, neglect or lack of proper installation and improper maintenance or storage.
- To locate your nearest Senix service provider call toll free at 800-261-3981 or email us at service@senixtools.com.

Additional Limitations

The manufacturer is not responsible for direct, indirect, incidental or consequential damages. Some states and provinces do not allow limitations on how long an implied warranty lasts and/or do not allow the

exclusion or limitation of incidental damages, so the above limitations and exclusions may not apply to you. This warranty gives you specific legal rights, and you may also have other rights which vary from state to state or province to province.

YAT USA declines any responsibility in regard to civil liability arising from abusive use or not in conformity with proper use and maintenance of the machine as described in the operator's manual.

YAT USA is not responsible for direct, indirect, incidental or consequential damages.

After the purchase, the manufacturer recommends proper maintenance of the machine and to read the operator's manual before using the machine.

*Original purchase receipt may be required for proof of purchase
For customer service contact us toll free at 1-800-261-3981 or Senixtools.com.

10506 Bryton Corporate Center Dr, #500 Huntersville, NC 28078



PAQUETE DE BATERÍA

Modelo: B25X2
B50X2

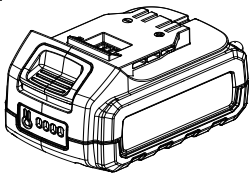
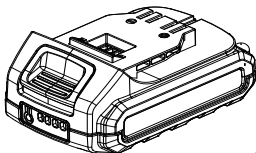

Para el servicio de atención al cliente, llame al 1-800-261-3981 o envíe un email a:

Service@senixtools.com

www.senixtools.com

GUARDE ESTE MANUAL PARA FUTURAS CONSULTAS.

INSTRUCCIONES ORIGINALES

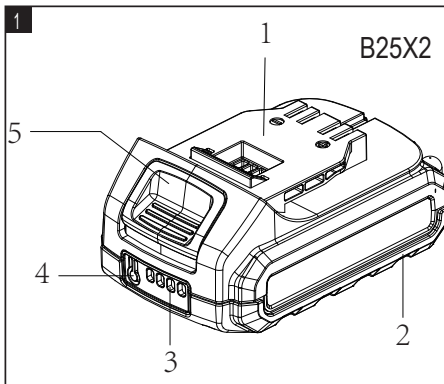

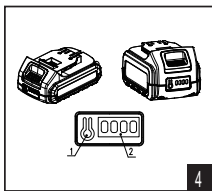
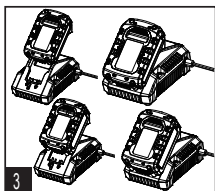
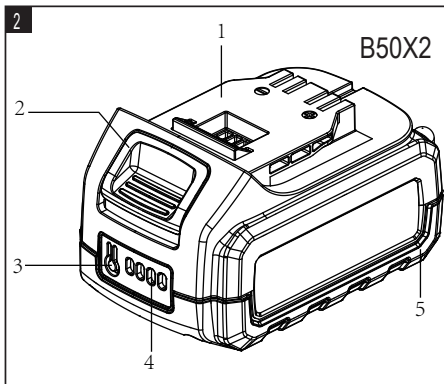

ÍNDICE

SEGURIDAD Y SÍMBOLOS INTERNACIONALES.....	26
INSTRUCCIONES DE SEGURIDAD.....	28
CONOZCA SU UNIDAD.....	37
ESPECIFICACIONES*.....	38
OPERACIÓN.....	39
MANTENIMIENTO.....	43
SOLUCIÓN DE PROBLEMAS.....	45
GARANTÍA.....	46

SEGURIDAD Y SÍMBOLOS INTERNACIONALES

Este manual del operador describe la seguridad y los símbolos y pictogramas internacionales que pueden aparecer en este producto. Lea el manual del operador para obtener información completa sobre seguridad, montaje, operación y mantenimiento y reparación.



Precaución / Advertencia.



Para reducir el riesgo de lesiones, el usuario debe leer y entender el manual de instrucciones



Use protección para los ojos.



No usar bajo la lluvia o en condiciones de humedad.



No deseche los paquetes de baterías en los ríos ni los sumerja en agua.



No arroje los paquetes de baterías al fuego. Explotarán y causarán lesiones.



Use y guarde la batería a una temperatura inferior a 122°F (50 °C).



No desensamble, aplaste o caliente por encima de los 212°F (100°C). Nunca exponga la batería a microondas o altas presiones.



Reciclar los embalajes reduce la necesidad de vertederos y materias primas. Reutilizar material reciclado disminuye la contaminación del medio ambiente. Recicle los empaques en las instalaciones disponibles.



Batería de iones de litio. Este producto ha sido marcado con un símbolo relativo a «recogida selectiva» para todos los paquetes de batería y el paquete de batería. Luego se reciclarán o desmantelarán a fin de reducir el impacto en el medio ambiente.

INSTRUCCIONES DE SEGURIDAD



¡ADVERTENCIA!

Lea todas las advertencias e instrucciones.

Si no sigue las advertencias e instrucciones, puede producirse una descarga eléctrica, un incendio y/o una lesión grave.

Conserve todas las advertencias e instrucciones para referencia futura.

- a. No desmantelar, abrir ni triturar las células secundarias o baterías.
- b. Mantenga las baterías lejos del alcance de los niños. El uso de la batería por parte de niños deberá supervisarse. Mantenga especialmente

las pequeñas baterías lejos del alcance de los niños.

- c. Consulte a un médico de inmediato si se ha ingerido una célula o batería.
- d. No exponga las células o baterías a calor ni a fuego. Evite guardarlas en la luz solar directa.
- e. No provoque un cortocircuito en una célula o una batería. No guarde las células o baterías en una caja o cajón donde pueden hacer cortocircuito entre ellas o con otros objetos metálicos.
- f. No saque una célula o batería de su paquete original hasta que la necesite.
- g. No someta células o baterías a choque mecánico.
- h. En caso de que una célula

empiece a gotear, no permita que el líquido entre en contacto con piel u ojos. Si hubo contacto, lave el área afectada con abundante agua y consulte a un médico.

- i. No use ningún otro cargador que no sea el que se suministró específicamente para uso con este equipo.
- j. Observe las marcas más (+) y menos (-) en la célula, batería o equipo y asegúrese de hacer un uso correcto de estos.
- k. No use ninguna célula o batería que no esté diseñada para usarse en este equipo.
- l. No mezcle células de diferente fabricante, capacidad, tamaño o tipo en un dispositivo.
- m. Compre siempre la batería

recomendada por el fabricante del dispositivo para el equipo en cuestión.

- n. Mantenga las células y baterías limpias y secas.
- o. Si se llegan a ensuciar, limpie las células o terminales de batería con un paño seco.
- p. Las células secundarias o baterías necesitan cargarse antes de usarse. Use siempre el cargador correcto y consulte las instrucciones del fabricante o el manual del equipo para leer las instrucciones de carga adecuada.
- q. No deje una batería en carga prolongada cuando no esté en uso.
- r. Tras periodos largos de almacenamiento, podría

- ser necesario cargar y descargar las células o baterías varias veces para lograr el mayor rendimiento.
- s. Conserve la literatura original del producto para consulta futura.
 - t. Use la célula o batería solo para la aplicación para la que fue pensada.
 - u. Siempre que sea posible, retire la batería del equipo cuando no esté en uso.
 - v. Deseche adecuadamente.

Uso y cuidado de la herramienta de batería

- a. Recargar solo con el cargador especificado por el fabricante. Un cargador adecuado para un tipo de paquete de batería po-

dría crear un riesgo de incendio si se usa con otro paquete de batería distinto.

- b. Cuando el paquete de batería no esté en uso, manténgalo alejado de otros objetos metálicos como clips, monedas, llaves, clavos, tornillos u otros objetos pequeños de metal, que puedan hacer una conexión entre una terminal y otra. Un cortocircuito en las terminales de la batería podría causar quemaduras o incendios.
- c. En condiciones extremas, el líquido podría ser eyectado de la batería; en ese caso, evite el contacto. Si hay contacto accidental, enjuague con agua. Si el líquido entrara en los ojos,

- busque ayuda médica. El líquido eyectado de la batería puede causar irritación o quemaduras.
- d. No use el paquete de batería si esté dañado o modificado. Las baterías dañadas o modificadas pueden tener un comportamiento impredecible que puede resultar en incendios, explosiones o riesgo de lesiones.
 - e. No exponga el paquete de batería al fuego o a temperaturas excesivas. La exposición al fuego o a temperaturas superiores a los 266°F (130 °C) puede causar explosiones.
 - f. Siga todas las instrucciones de carga y no cargue el paquete de batería fuera del rango de temperatura especificado en las

instrucciones. La carga inadecuada o a temperaturas que excedan el rango especificado puede dañar la batería e incrementar el riesgo de incendio.

Servicio

- a. Haga reparar su paquete de batería con un reparador calificado, utilizando solamente piezas de repuesto idénticas.
- b. Nunca mande paquetes de batería dañados a mantenimiento. El mantenimiento o reparación de los paquetes de baterías lo deben realizar únicamente el fabricante o los proveedores autorizados de servicio.

USO PREVISTO

Gracias por la compra de este producto. Lea estas instrucciones operativas y guárdelas para consultas futuras.

Use este paquete de batería solo para productos X2.

Si el producto está dañado o tiene cualquier defecto, no lo use y lléveselo a su distribuidor.

Si le da esta herramienta a alguien más, recuerde darle también este manual instructivo.

Tenga en cuenta que nuestro equipo no se diseñó para uso comercial, uso profesional comercial o para aplicaciones industriales.

CONOZCA SU UNIDAD

Modelo: B25X2

1	Tapa superior
2	Cubierta inferior
3	Indicador de luz
4	Botón de luz
5	Botón de desbloqueo

Modelo B50X2

1	Tapa superior
2	Botón de desbloqueo
3	Botón de luz
4	Indicador de luz
5	Cubierta inferior

Utilice los dos paquetes de baterías solo para productos X2.
Carga solo con cargadores CHX2 y CHQX2.

ESPECIFICACIONES*

Modelo:	B25X2
Batería:	18V  , 2.5Ah, 45Wh
Peso:	0.89 lbs (405 g)
Compatible con:	Modelo del cargador: CHX2
Entrada del cargador:	100-240V, 50/60Hz
Salida del cargador:	21V, 2A
Tiempo de carga:	75 minutos
Temperatura de carga óptima	68°F-77°F (20°C-25°C)

Modelo:	B50X2
Batería:	18V  , 5.0Ah, 90Wh
Peso:	1.48 lbs (670g)
Compatible con:	Modelo del cargador: CHX2
Entrada del cargador:	100-240V, 50/60Hz
Salida del cargador:	21V, 2A
Tiempo de carga:	140 minutos
Temperatura de carga óptima:	68°F-77°F (20°C-25°C)

OPERACIÓN



ADVERTENCIA:

Antes de usar su paquete de batería, asegúrese de leer atentamente el manual de instrucciones.

Este paquete de batería se envió completamente ensamblado. Retire con cuidado el paquete de batería de la caja.

CUÁNDO CARGAR EL PAQUETE DE BATERÍA

Este paquete de batería se envía en condiciones de baja carga para prevenir posibles problemas. Por lo tanto, es necesario que la cargue antes del primer uso.

Este paquete de batería puede cambiarse en cualquier momento. Pulse el botón luminoso para ver si el paquete de batería necesita cargarse.

Al cargar, es importante proporcionar suficiente ventilación para evitar que este paquete de batería se dañe.

CÓMO CARGAR EL PAQUETE DE BATERÍA



ADVERTENCIA:

Este paquete de batería de iones de litio se envía parcialmente cargado. Cargue por completo el paquete de batería antes de usarlo por primera vez.

Cargue el paquete de batería de iones de litio solo con el cargador indicado. Conecte el cargador a una fuente de alimentación; el indicador luminoso del cargador se pondrá en rojo.

Alinee las ranuras levantadas del paquete de batería con la ranura en el cargador (Fig. 3).

Inserte el paquete de batería en el cargador, la luz indicadora del cargador se enciende en verde y parpadea.

El cargador comunica con el paquete de batería para evaluar su condición.

CÓMO RETIRAR EL PAQUETE DE BATERÍA DEL CARGADOR

Está completamente cargado cuando se encienden las cuatro luces de la batería.

Desconecte el cargador del suministro de energía.

Retire el paquete de batería del cargador.

CÓMO RETIRAR EL PAQUETE DE BATERÍA DE LA HERRAMIENTA

Asegúrese de que la herramienta se detenga por completo.

Presione el botón de desbloqueo en el paquete de baterías y deslice el paquete de baterías fuera de la herramienta.

CARGAR UN PAQUETE DE BATERÍA CALIENTE

Al usar una herramienta de forma continua, el paquete de batería puede calentarse. Se puede poner un paquete de batería caliente en el puerto del cargador, pero la carga empezará hasta que la temperatura de la batería baje un poco hasta llegar a un rango de temperatura aceptable. Cuando se coloca un paquete de batería caliente en el cargador, este podrá indicar que el paquete no está listo para cargarse. Consulte el manual de uso del cargador. Cuando el paquete de batería se enfríe aproximadamente a temperatura ambiente, el cargador empezará automáticamente a cargar.

CARGA DE UN PAQUETE DE BATERÍA FRÍO

Se puede poner un paquete de batería frío en el puerto del cargador, pero la carga empezará hasta que la temperatura de la batería aumente un poco hasta llegar al rango de temperatura aceptable. Cuando se coloca un paquete de batería frío en el cargador, este podrá indicar que el paquete no está listo para cargarse. Consulte el manual de uso del cargador. Cuando el paquete de batería se caliente aproximadamente a temperatura ambiente, el cargador empezará automáticamente a cargar.









NOTA:

Se puede lograr una vida útil más larga y un mejor rendimiento si el paquete de batería se carga cuando la temperatura ambiente está entre 64 °F (18 °C) y 75 °F (24 °C). NO cargue el paquete de batería cuando la temperatura ambiente esté por debajo de 32 °F (0 °C), o por encima de 122 °F (50 °C). Esto es importante y evitará daños severos al paquete de batería.

INDICADOR DE CARGA

Pulse el botón de luz (1) para ver si el paquete de batería necesita cargarse (Fig. 4).

Indicador luminoso (2)			Estatus
Iluminado	Apagado	Parpadeo	
			
			La batería está al máximo de capacidad.
			La batería está al 75% de capacidad.
			La batería está al 50% de capacidad y necesita cargarse.
			La batería está a menos de 25% de capacidad y necesita cargarse pronto.

**ADVERTENCIA:**

Pueden ocurrir averías cuando las cuatro luces parpadean por turnos.

**NOTA:**

El LED rojo y el LED verde parpadean alternativamente a una frecuencia de 1 Hz para indicar la temperatura anormal de la batería.

El LED rojo parpadea a una frecuencia de 1 Hz, pero el LED verde se apaga cuando llega un voltaje anormal a la batería.

PROTECCIÓN CONTRA EL SOBRECALENTAMIENTO

Cuando la herramienta/batería se sobrecalienta, la herramienta se detiene automáticamente. En esta situación, deje que la herramienta eléctrica/batería se enfríe antes de volver a encenderla.

PROTECCIÓN CONTRA SOBRECARGA

Cuando la capacidad de la batería no es suficiente, la herramienta se detiene automáticamente. En este caso, retire la batería de la herramienta y cárguela.

MANTENIMIENTO

BATERÍAS

Estas baterías se diseñaron para ofrecer el máximo de vida útil sin problemas. Sin embargo, como todas las baterías, en algún momento se desgastarán. No desmonte el paquete de batería ni trate de cambiar las baterías. El manejo de esta batería, especialmente si lleva anillos y joyería, podría resultar en quemaduras graves.

Para tener la vida útil más larga posible de esta batería, le sugerimos lo siguiente:

Retire el paquete de batería del cargador cuando esté cargado por completo y listo para usarse.

LIMPIEZA

Desconecte antes de limpiarlo. Mantenga el paquete de batería limpio, sin polvo ni residuos. Limpie el equipo con un paño o aire comprimido. Se recomienda altamente que limpie el aparato después de cada uso.

TRANSPORTE

Saque el paquete de batería de la herramienta y póngalo en una caja para evitar que quede expuesto a la luz solar durante el transporte.

No olvide el cargador si transporta la batería.

El rango de temperatura permitido está entre 32 °F (0 °C) y 122 °F (50 °C) durante el transporte.

Proteja el paquete de batería contra cualquier impacto o vibración intensa que pueda ocurrir durante el transporte en un vehículo.

No transporte ni envíe un paquete de batería por avión.

ALMACENAMIENTO

Después de cargar, el paquete de batería puede almacenarse en el cargador, siempre que no esté conectado.

No guarde la batería en exteriores o en vehículos. Guarde la batería a una temperatura ambiente entre 32 °F (0 °C) y 122 °F (50 °C).

Guarde la batería en un lugar limpio y seco. Cúbrela para protegerla más. Cuando el paquete de batería no esté en uso, manténgalo alejado de otros objetos metálicos como clips, monedas, llaves, clavos, tornillos u otros

objetos pequeños de metal, que puedan hacer una conexión entre una terminal y otra.

Para almacenar un paquete de batería más de 30 días o en invierno:

Guarde el paquete de batería donde el rango de temperatura esté entre 32 °F (0 °C) y 122 °F (50 °C), y lejos de la humedad.

Guarde los paquetes de batería con una carga de entre 25 y 50%.

Cada seis meses de almacenamiento, cargue el paquete de batería como suele hacerlo.

Manténgase seco.

No almacene cerca de calderas, estufas o calentadores de agua.

Las células secundarias y las baterías tienen su mejor rendimiento cuando se operan a temperatura ambiente.

PROTECCIÓN AMBIENTAL

Los residuos de aparatos eléctricos no se deben eliminar con los residuos domésticos. De acuerdo con la Directiva de Residuos de Aparatos Eléctricos y Electrónicos europea, los paquetes de batería y las baterías defectuosos o usados, deben separarse y desecharse de una manera correcta para el medio ambiente. Recíclelos en las instalaciones disponibles. Consulte a sus autoridades locales o a su distribuidor minorista para asesorarse sobre el reciclaje. Luego se reciclarán o dismantelarán a fin de reducir el impacto en el medio ambiente y para la salud humana dado que contienen sustancias peligrosas.

SOLUCIÓN DE PROBLEMAS

Las sospechas de mal funcionamiento a menudo se deben a causas que el usuario puede corregir por sí mismo. Por tanto, use esta sección para verificar el producto. En la mayoría de los casos el problema se puede resolver rápidamente.

PROBLEMA	POSIBLE CAUSA	SOLUCIÓN
El paquete de batería no funciona	El paquete de batería se está quedando sin energía	Cargar el paquete de batería
	Paquete de batería roto	Póngase en contacto con un centro de servicio autorizado.
Cuatro luces rojas parpadearon durante el funcionamiento	La temperatura estaba fuera del rango funcional	Detenga la herramienta, retire el paquete de batería, deje que se enfríe durante 15 minutos.

GARANTÍA

GARANTÍA LIMITADA DE TRES AÑOS

Garantía limitada por 3 años en toda la serie Senix X2 de equipos para exteriores que funcionan con batería y cargador. Garantía limitada de 3 años para todas las baterías Senix X2.*

DURANTE TRES AÑOS desde la fecha original de la compra minorista, este producto Senix tiene garantía contra defectos de materiales o de mano de obra en las herramientas eléctricas.*

Este producto Senix se garantiza DURANTE TRES AÑOS, a partir de la fecha original de compra en un comercio minorista, contra defectos de materiales o mano de obra en baterías.*

La presente garantía no cubre el desgaste normal de las partes y los componentes, como la cadena de corte, la línea o las cuchillas ni tampoco cubre esta garantía el costo de transporte del producto para garantía o servicio.

La garantía está sujeta a las siguientes condiciones:

- La garantía se aplica al comprador original en comercio minorista y no es transferible*
- Registro de garantía en www.senixtools.com
- La herramienta no se ha sometido a uso incorrecto, abuso, negligencia, alteración o modificación y no ha sido reparada fuera de un centro de servicio autorizado
- Solo se han utilizado accesorios originales de Senix con o en este producto
- La herramienta presenta un desgaste normal
- La herramienta no se ha utilizado con fines comerciales o profesionales
- La herramienta no se ha utilizado con fines de alquiler
- Esta garantía solo cubre defectos que ocurran bajo el uso normal y no cubre casos de mal funcionamiento, fallo o defecto que emanen de un uso incorrecto, abuso (incluyendo sobrecarga del producto, exposición al agua o la lluvia), accidentes, negligencia e instalación, mantenimiento o almacenamiento inadecuados.

Para localizar a su proveedor de servicios de Senix más cercano, llame gratis al 800-261-3981 o envíenos un correo electrónico a service@senixtools.com.

Limitaciones adicionales

El fabricante no asume ninguna responsabilidad por daños directos, indirectos, incidentales o consecuentes. Algunos estados y provincias no permiten limitaciones en cuanto a la duración de una garantía implícita o no permiten la exclusión o limitación de daños incidentales, por lo que es posible que las limitaciones y exclusiones anteriores no se apliquen a usted. Esta garantía le otorga derechos legales específicos, y usted también puede tener otros derechos que varían de un estado a otro o de una provincia a otra.

YAT USA no asume ninguna responsabilidad con respecto a la responsabilidad civil que emane de un uso abusivo o no conforme al uso y mantenimiento adecuados de la máquina, descritos en el manual del operador.

YAT USA no asume ninguna responsabilidad por daños directos, indirectos, incidentales o consecuentes.

Después de la compra, el fabricante recomienda el mantenimiento adecuado de la máquina y leer el manual del operador antes de utilizar la máquina.

*Se puede exigir un recibo de compra original como justificante de compra. Para acceder al servicio de atención al cliente, póngase en contacto con nosotros llamando al número gratuito 1-800-261-3981 o visitando Senixtools.com.

10506 Bryton Corporate Center Dr, #500 Huntersville, NC 28078



LA BATTERIE

Modèle : B25X2
B50X2

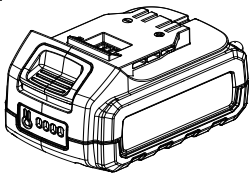
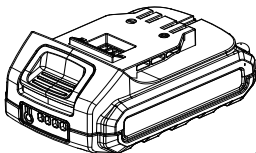

Pour obtenir une assistance à la clientèle, veuillez appeler le 1-800-261-3981 ou envoyer un e-mail à : Service@senixtools.com

www.senixtools.com

CONSERVEZ CE MANUEL POUR TOUTE CONSULTATION ULTÉRIEURE.
INSTRUCTIONS ORIGINALES

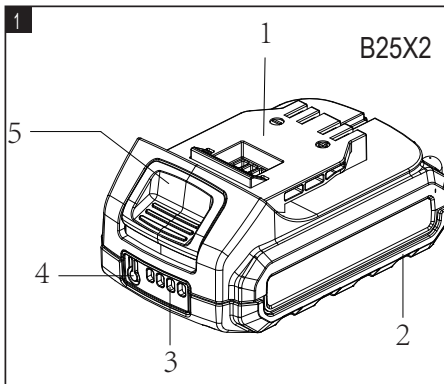

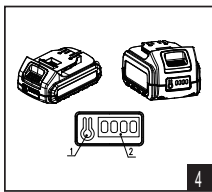
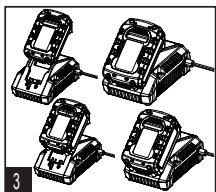
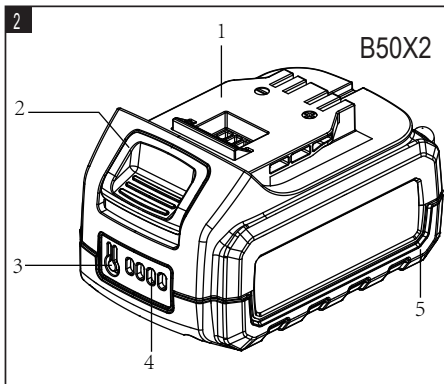

TABLE DES MATIÈRES

SÉCURITÉ ET SYMBOLES INTERNATIONAUX.....	51
INSTRUCTIONS DE SÉCURITÉ.....	53
DESCRIPTION DE VOTRE APPAREIL.....	62
SPÉCIFICATIONS*.....	63
FONCTIONNEMENT.....	64
ENTRETIEN.....	68
GUIDE DE DÉPANNAGE.....	70
GARANTIE.....	71

SÉCURITÉ ET SYMBOLES INTERNATIONAUX

L'explication des symboles de sécurité et internationaux décrit les symboles et pictogrammes de sécurité et internationaux susceptibles d'apparaître sur ce produit. Lisez le manuel de l'utilisateur pour obtenir des informations complètes sur la sécurité, l'assemblage, le fonctionnement, l'entretien et les réparations.



Attention / Avertissement.



Pour réduire le risque de blessures, l'utilisateur doit lire le manuel d'instructions.



Portez des lunettes de protection.



N'utilisez pas ce produit sous la pluie ou dans des conditions humides.



Ne jetez pas les blocs-batteries dans les rivières ni immerger dans l'eau.



Ne jetez pas les batteries dans un feu. Elles pourraient exploser et causer des blessures.



Utilisez et rangez la batterie à une température inférieure à 122° F (50 °C).



Ne démontez pas la batterie, ne l'écrasez pas, ne la chauffez pas à une température supérieure à 212°F (100°C) ; n'exposez jamais la batterie aux micro-ondes ou à des pressions élevées.



Le recyclage des emballages réduit le besoin d'enfouissement et de matières premières. La réutilisation de matériaux recyclés réduit la pollution de l'environnement.
Recyclez-les là où des installations existent.



Batterie Li-ion. Ce produit porte la marque d'un symbole relatif à la « collecte séparée » pour tous les blocs-piles et les batteries. Il sera ensuite recyclé ou démantelé afin de réduire l'impact sur l'environnement.

INSTRUCTIONS DE SÉCURITÉ

AVERTISSEMENT !

Lisez tous les avertissements et instructions.

Le non-respect des consignes de sécurité et des instructions peut être à l'origine d'électrocutions, d'incendies et/ou de blessures graves.

Conservez tous les avertissements et les instructions pour pouvoir vous y référer ultérieurement.

- a. Ne démontez pas, n'ouvrez pas ou ne déchiquetez pas les piles secondaires ou les batteries.
- b. Gardez la batterie hors de portée des enfants. L'utilisation de la batterie par des enfants doit être surveillée. Gardez surtout les petites piles hors de

portée des jeunes enfants.

- c. Consultez immédiatement un médecin en cas d'ingestion d'une pile ou d'une batterie.
- d. N'exposez pas les piles ou les batteries à la chaleur ou au feu. Évitez de les stocker à la lumière directe du soleil.
- e. Ne court-circuitez pas une pile ou une batterie. Ne rangez pas les piles ou les batteries au hasard dans une boîte ou un tiroir où elles pourraient se court-circuiter entre elles ou être court-circuitées par d'autres objets métalliques.
- f. Ne retirez pas une pile ou une batterie de son emballage d'origine tant que vous n'en avez pas besoin pour l'utiliser.
- g. Ne soumettez pas les piles ou batteries à des

chocs mécaniques.

- h. En cas de fuite d'une cellule, ne laissez pas le liquide entrer en contact avec la peau ou les yeux. En cas de contact, lavez la zone affectée avec de grandes quantités d'eau et consultez un médecin.
- i. N'utilisez aucun chargeur autre que celui spécifiquement fourni pour être utilisé avec l'équipement.
- j. Respectez les marques plus (+) et moins (-) sur la cellule, la batterie et l'équipement et assurez-vous d'une utilisation correcte.
- k. N'utilisez pas de pile ou de batterie qui n'est pas conçue pour être utilisée avec l'équipement.
- l. Ne mélangez pas des piles

de fabrication, de capacité,
de taille ou de type différents
dans un même appareil.

- m. Achetez toujours la batterie recommandée par le fabricant de l'appareil pour l'équipement.
- n. Gardez les piles et les batteries propres et sèches.
- o. Essuyez les bornes de la cellule ou de la batterie avec un chiffon propre et sec si elles sont sales.
- p. Les piles et batteries secondaires doivent être chargées avant utilisation. Utilisez toujours le chargeur adéquat et consultez les instructions du fabricant ou le manuel de l'équipement pour connaître les instructions de charge appropriées.
- q. Ne laissez pas une batterie en charge prolongée lorsqu'elle

- n'est pas utilisée.
- r. Après de longues périodes de stockage, il peut être nécessaire de charger et de décharger plusieurs fois les cellules ou les batteries pour obtenir des performances maximales.
 - s. Conservez la documentation originale du produit pour toute référence ultérieure.
 - t. Utilisez la cellule ou la batterie uniquement dans l'application pour laquelle elle est destinée.
 - u. Dans la mesure du possible, retirez la batterie de l'équipement lorsqu'il n'est pas utilisé.
 - v. Mettez-la au rebut de manière appropriée.

Utilisation et entretien d'un outil alimenté par batterie

- a. Rechargez uniquement avec le chargeur spécifié par le fabricant. Un chargeur adapté à un type de batterie peut créer un risque d'incendie lorsqu'il est utilisé avec une autre batterie.
- b. Lorsque la batterie n'est pas utilisée, elle doit être rangée loin de tout objet métallique, tel que trombone, pièce de monnaie, clef, clou, vis et tout autre petit objet métallique qui risquerait de mettre en contact ses bornes. La mise en court-circuit des bornes de la batterie peut provoquer des brûlures ou un incendie.
- c. Dans des conditions abusives, un liquide peut être éjecté de la batterie ; évitez tout contact. En

cas de contact accidentel, rincez à grande eau. En cas de contact avec les yeux, vous devez en outre consulter un médecin. Le liquide éjecté de la batterie peut provoquer des irritations ou des brûlures.

- d. N'utilisez pas une batterie endommagée ou modifiée. Les batteries endommagées ou modifiées peuvent présenter un comportement imprévisible entraînant un incendie, une explosion ou un risque de blessure.
- e. N'exposez pas une batterie ou un outil au feu ou à une température excessive. L'exposition au feu ou à une température supérieure à 266°F (130°C) peut provoquer une explosion.
- f. Suivez toutes les instructions de

charge et ne chargez pas le bloc-piles ou l'outil en dehors de la plage de température spécifiée dans les instructions. Une charge incorrecte ou à des températures hors de la plage spécifiée peut endommager la batterie et augmenter le risque d'incendie.

Réparations

- a. Faites réparer votre outil électrique par un réparateur qualifié n'utilisant que des pièces de rechange identiques.
- b. Ne réparez jamais une batterie endommagée. L'entretien des batteries ne doit être effectué que par le fabricant ou des prestataires de services agréés.

UTILISATION PRÉVUE

Nous vous remercions d'avoir acheté ce produit. Veuillez lire attentivement ces instructions d'utilisation et les conserver pour toute référence ultérieure.

Utilisez cette batterie uniquement pour les produits X2.

Si le produit est endommagé ou présente un défaut, veuillez ne pas l'utiliser et le rapporter à votre revendeur.

Si vous donnez cet outil à une autre personne, veuillez lui remettre également ce manuel d'instructions.

Veuillez noter que notre équipement n'a pas été conçu pour une utilisation commerciale, professionnelle ou industrielle.

DESCRIPTION DE VOTRE APPAREIL

Modèle : B25X2

1	Couvercle supérieur
2	Couvercle inférieur
3	Indicateur lumineux
4	Bouton lumineux
5	Bouton de verrouillage

Modèle : B50X2

1	Couvercle supérieur
2	Bouton de verrouillage
3	Bouton lumineux
4	Indicateur lumineux
5	Couvercle inférieur

Utilisez les deux batteries pour les produits X2 uniquement.
Chargez uniquement avec les chargeurs CHX2 et CHQX2.

SPÉCIFICATIONS*

Modèle :	B25X2
Batterie :	18V  , 2,5 Ah, 45 Wh
Poids :	0,89 livre (405 g)
Compatible avec :	Modèle de chargeur : CHX2
Entrée du chargeur :	100-240 V, 50/60 Hz
Sortie du chargeur :	21V, 2A
Durée de charge :	75 minutes
Température de charge optimale	68°F-77°F (20°C-25°C)

Modèle :	B50X2
Batterie :	18V  , 5,0 Ah, 90 Wh
Poids :	1,48 livre (670 g)
Compatible avec :	Modèle de chargeur : CHX2
Entrée du chargeur :	100-240 V, 50/60 Hz
Sortie du chargeur :	21V, 2A
Durée de charge :	140 minutes
Température de charge optimale:	68°F-77°F (20°C-25°C)

FUNCTIONNEMENT



AVERTISSEMENT :

Avant d'utiliser votre batterie, assurez-vous de lire attentivement le manuel d'instructions.

Cette batterie a été expédiée complètement assemblée. Retirez soigneusement la batterie de la boîte.

QUAND CHARGER LA BATTERIE

Cette batterie est expédiée dans un état de charge faible pour éviter d'éventuels problèmes. Par conséquent, vous devez charger avant la première utilisation.

Cette batterie peut être rechargée à tout moment. Il est nécessaire d'appuyer sur le bouton lumineux pour voir si la batterie doit être chargée. Lors de la charge, il est important de prévoir une ventilation suffisante pour éviter que cette batterie ne soit endommagée.

COMMENT CHARGER LA BATTERIE



AVERTISSEMENT :

Cette batterie au lithium-ion est expédiée partiellement chargée. Chargez complètement la batterie avant de l'utiliser pour la première fois.

Chargez la batterie au lithium-ion uniquement avec le chargeur approprié. Connectez le chargeur à une source d'alimentation ; l'indicateur lumineux du chargeur devient rouge.

Alignez les nervures surélevées de la batterie avec la fente du chargeur (schéma 3).

Insérez la batterie dans le chargeur, l'indicateur lumineux du chargeur devient vert et clignote.

Le chargeur communiquera avec la batterie pour évaluer le statut de charge de la batterie.

COMMENT RETIRER LA BATTERIE DU CHARGEUR

Il est complètement chargé lorsque les quatre lumières de la batterie s'allument.

Débranchez l'alimentation électrique du chargeur.

Retirez la batterie du chargeur.

COMMENT RETIRER LA BATTERIES DE L'OUTIL

Arrêtez complètement l'outil.

Appuyez sur le bouton de déverrouillage de la batterie et faites glisser la batterie hors de l'outil.

CHARGE D'UNE BATTERIE CHAUDE

Lors de l'utilisation continue d'un outil, la batterie peut devenir chaude. Une batterie chaude peut être placée directement sur le port du chargeur, mais la charge ne commencera pas tant que la température de la batterie n'aura pas atteint une plage de température acceptable. Lorsqu'une batterie chaude est placée sur le chargeur, le chargeur peut indiquer que la batterie n'est pas prête à être chargée. Veuillez consulter le manuel d'utilisation du chargeur. Lorsque la batterie refroidit, le chargeur commence automatiquement à charger.

CHARGE D'UNE BATTERIE FROIDE

Une batterie froide peut être placée directement sur le port du chargeur, mais la charge ne commencera pas tant que la température de la batterie n'aura pas atteint une plage de température acceptable. Lorsqu'une batterie froide est placée sur le chargeur, le chargeur peut indiquer que la batterie n'est pas prête à être chargée. Veuillez consulter le manuel d'utilisation du chargeur. Lorsque la batterie atteint approximativement la température ambiante, le chargeur commence automatiquement à se charger.









REMARQUE :

La durée de vie la plus longue et les meilleures performances peuvent être obtenues si la batterie est chargée lorsque la température de l'air est comprise entre 64°F(18 °C) et 75°F(24 °C). NE chargez PAS la batterie

à une température de l'air inférieure à 32°F(0 °C), ou supérieure à 122°F (50 °C). Cette précaution est importante et permet d'éviter d'endommager sérieusement la batterie.

INDICATEUR DE CHARGE

Appuyez sur le bouton lumineux (1) pour vérifier si la batterie doit être rechargée (schéma 4).

Indicateur lumineux (2)			Statut
Éclairé	Désactivé	Clignotant	
			
			La batterie est à pleine capacité.
			La batterie est à 75% de sa capacité.
			La batterie a une capacité de 50% et doit être rechargée.
			La batterie a une capacité inférieure à 25% et doit être rechargée rapidement.



AVERTISSEMENT :

Des dysfonctionnements peuvent survenir lorsque les quatre indicateurs clignotent à tour de rôle.



REMARQUE :

La LED rouge et la LED verte clignotent alternativement à une fréquence de 1 Hz, ce qui indique une température anormale de la batterie.

La LED rouge clignote à une fréquence de 1 Hz, mais la LED verte s'éteint lorsque la batterie reçoit une tension anormale.

PROTECTION CONTRE LA SURCHAUFFE

Lorsque l'outil / la batterie est surchauffé, l'outil s'arrête automatiquement. Dans ce cas, laissez refroidir l'outil électrique / la batterie avant de rallumer l'outil.

PROTECTION CONTRE LA SURDÉCHARGE

Lorsque la capacité de la batterie n'est pas suffisante, l'outil s'arrête automatiquement. Dans ce cas, retirez la batterie de l'outil et chargez-la.

ENTRETIEN

BATTERIES

Ces batteries ont été conçues pour offrir une durée de vie maximale sans problème. Cependant, comme toutes les batteries, elles finiront par s'user. Ne démontez pas la batteries et n'essayez pas de la remplacer.

La manipulation de ces batteries, en particulier lorsque vous portez des bagues et des bijoux, peut entraîner de graves brûlures.

Pour obtenir la plus longue durée de vie possible de la batterie, nous suggérons ce qui suit :

Retirez la batterie du chargeur une fois qu'elle est complètement chargée et prête à l'emploi.

NETTOYAGE

Débranchez l'appareil avant toute opération de nettoyage. Gardez cette batterie exempte de débris et de saleté. Essuyez l'équipement avec un chiffon et / ou de l'air comprimé. Il est fortement recommandé de nettoyer l'appareil après chaque utilisation.

TRANSPORT

Retirez la batterie de l'outil et placez-la dans une boîte pour éviter de l'exposer à la lumière du soleil pendant le transport.

N'oubliez pas le chargeur lors du transport de la batterie.

La plage de température autorisée est comprise entre 32°F(0°C) et 122°F(50°C) pendant le transport.

Protégez le produit de tout impact important ou de fortes vibrations pouvant survenir lors du transport dans des véhicules.

Ne prenez pas ou n'envoyez pas la batterie par avion.

ENTREPOSAGE

Après la charge, la batterie peut être stockée dans le chargeur, tant que le chargeur n'est pas branché.

Ne stockez pas la batterie à l'extérieur ou dans des véhicules. Conservez la batterie dans un endroit où la température se situe entre 32 °F(0°C) et 122°F(50 °C) .

Rangez la batterie dans un endroit propre et sec. Couvrez-la afin de fournir une protection supplémentaire.

Lorsque la batterie n'est pas utilisée, rangez-la à l'écart d'autres objets métalliques comme des trombones, des pièces de monnaie, des clés, des clous, des vis ou d'autres petits objets métalliques qui peuvent établir une connexion d'une borne à l'autre.

Pour un stockage de la batterie pendant plus de 30 jours ou en hiver : Stockez la batterie dans un endroit où la température est comprise entre 32°F(0 °C) à 122°F(50 °C) et à l'abri de l'humidité.

Stockez les batteries dans un état de charge de 25 % à 50 %.

Tous les six mois de stockage, chargez la batterie normalement.

Gardez-la au sec.

Ne la stockez pas à proximité de fours, de poêles ou de chauffe-eau.

Les cellules secondaires et les batteries donnent leurs meilleures performances lorsqu'elles fonctionnent à température ambiante normale.

PROTECTION ENVIRONNEMENTALE

Les produits électriques usagés ne doivent pas être jetés avec les ordures ménagères. Conformément à la directive européenne sur les batteries, les batteries/batteries défectueuses ou usagées doivent être collectées séparément et éliminées dans le respect de l'environnement. Recyclez-les là où des installations existent. Consultez les autorités locales ou votre détaillant pour obtenir des conseils sur le recyclage. Elles seront ensuite recyclées ou démantelées afin de réduire l'impact sur l'environnement et pour la santé humaine car elles contiennent des substances dangereuses.

GUIDE DE DÉPANNAGE

Les dysfonctionnements suspectés sont souvent dus à des causes que les utilisateurs peuvent résoudre eux-mêmes. Par conséquent, vérifiez le produit en utilisant ce paragraphe. Dans la plupart des cas, le problème peut être résolu rapidement.

PROBLÈME	CAUSE POSSIBLE	SOLUTION
La batterie ne fonctionne pas	La batterie est à court d'énergie	Rechargez la batterie.
	La batterie est cassée	Contactez un centre de service agréé.
Quatre indicateurs rouge clignotent tour à tour pendant l'opération	Température hors de la plage de fonctionnement	Arrêtez l'outil, retirez la batterie de l'outil, attendez 15 minutes pour qu'il refroidisse.

GARANTIE

GARANTIE LIMITÉE DE TROIS ANS

Garantie limitée de 3 ans sur tous les équipements et chargeurs d'extérieur alimentés par batterie de la série Senix X2. Garantie limitée de 3 ans sur toutes les batteries Senix X2. *

Ce produit Senix est garanti DURANT TROIS ANS à compter de la date d'achat d'origine, contre les défauts de matériaux ou de fabrication sur les outils électriques.

Ce produit Senix est garanti PENDANT TROIS ANS à compter de la date d'achat d'origine, contre les défauts de matériaux ou de fabrication de la batterie.

Cette garantie ne couvre pas l'usure normale des pièces et des composants tels que la chaîne de coupe, le fil ou les lames, et cette garantie ne couvre pas les frais de transport du produit pour la garantie ou l'entretien.

La garantie est sujette aux deux conditions suivantes :

- La garantie s'applique à l'acheteur original au détail et n'est pas transférable *
- Enregistrement de la garantie sur www.senixtools.com
- L'outil n'a pas été utilisé incorrectement, abusé, négligé, altéré, modifié ou réparé par quiconque d'autre qu'un centre d'entretien autorisé.
- Seuls les accessoires Senix authentiques ont été utilisés avec ou sur ce produit.
- L'outil a été soumis à une usure normale.
- L'outil n'a pas été utilisé à des fins commerciales ou professionnelles
- L'outil n'a pas été utilisé à des fins locatives.
- Cette garantie ne couvre que les défauts résultant d'une utilisation normale et ne couvre pas les dysfonctionnements, défaillances ou défauts résultant d'une utilisation incorrecte, d'un abus (surcharge du produit, exposition à l'eau ou à la pluie), d'une négligence ou d'un défaut d'installation, d'entretien ou de stockage. .

Pour localiser votre fournisseur de services Senix le plus proche, appelez gratuitement le 800-261-3981 ou envoyez-nous un e-mail sur service@senixtools.com.

Limitations supplémentaires

Le fabricant n'est pas responsable des dommages directs, indirects, accessoires ou consécutifs. Certains états et provinces n'autorisent pas les limitations sur la durée d'une garantie implicite et / ou n'autorisent pas l'exclusion ou la limitation des dommages accessoires, et dans ce cas, les restrictions décrites précédemment ne s'appliquent pas. Cette garantie vous donne des droits légaux spécifiques, et vous pouvez également avoir d'autres droits qui varient d'un état à l'autre ou d'une province à l'autre. YAT USA décline toute responsabilité en matière de responsabilité civile résultant d'une utilisation abusive ou non conforme à une utilisation et une maintenance correctes de la machine telles que décrites dans le manuel de l'utilisateur.

YAT USA n'est pas responsable des dommages directs, indirects, accessoires ou consécutifs.

Après l'achat, le fabricant recommande un entretien approprié de la machine et de lire le manuel de l'utilisateur avant d'utiliser la machine.

* Un reçu d'achat original peut être exigé comme preuve d'achat.

Pour le service à la clientèle, contactez-nous gratuitement au 1-800-261-3981 ou sur Senixtools.com.

10506 Bryton Corporate Center Dr, #500 Huntersville, NC 28078