

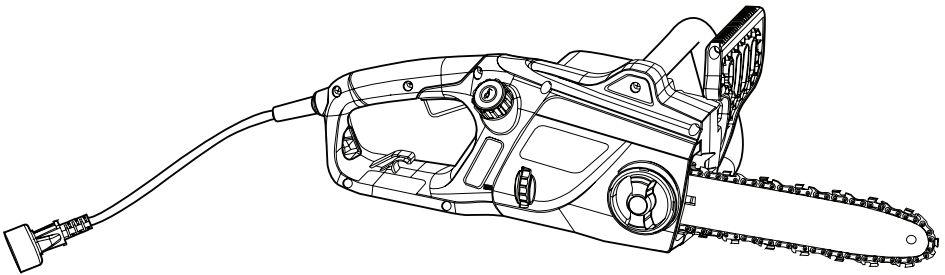

12/15 Amp Motor Electric Chain Saw

Operator's manual
Model: CSE12-M
CSE15-M



For customer support, please call 1-800-261-3981 or send email to:
Service@senixtools.com
SAVE THIS MANUAL FOR FUTURE REFERENCE.

TABLE OF CONTENTS

SAFETY.....	2
KNOW YOUR UNIT.....	10
INCLUDED PARTS.....	10
SPECIFICATIONS*.....	10
CHAIN SAW PREPARATION.....	11
OPERATION.....	13
SAWING TECHNIQUES	15
MAINTENANCE AND ADJUSTMENTS.....	17
PARTS.....	20
WARRANTY.....	21

SAFETY

The purpose of safety symbols is to attract your attention to possible dangers. The safety symbols, and their explanations, deserve your careful attention and understanding. The safety warnings **DO NOT** by themselves eliminate any danger. The instructions or warnings they give are not substitutes for proper accident prevention measures.



DANGER:

Signals an **EXTREME** hazard. Failure to obey a safety **DANGER** symbol **WILL** result in serious injury or death to yourself or to others.



WARNING:

Crude oil, gasoline, diesel fuel and other petroleum products can expose you to chemicals including toluene and benzene, which are known to the State of California to cause cancer and birth defects or other reproductive harm. These exposures can occur in and around oil fields, refineries, chemical plants, transport and storage operations such as pipelines, marine terminals, tank trucks and other facilities and equipment. For more information go to: www.P65Warnings.ca.gov/petroleum.



WARNING:

Signals a **SERIOUS** hazard. Failure to obey a safety **WARNING** symbol **CAN** result in serious injury to yourself or to others.



CAUTION:

Signals a **MODERATE** hazard. Failure to obey a safety **CAUTION** symbol **MAY** result in property damage or injury to yourself or to others.

NOTE: Advises you of information or instructions vital to the operation or maintenance of the equipment.

CALIFORNIA PROPOSITION 65



WARNING:

This product contains a chemical known to the state of California to cause cancer, birth defects or other reproductive harm. Drilling, sawing, sanding or machining wood products can expose you to wood dust, a substance known to the State of California to cause cancer. Avoid inhaling wood dust or use a dust mask or other safeguards for personal protection. For more information go to www.P65Warnings.ca.gov/woods.



WARNING:

BE SURE to read and understand all instructions in this manual before using this electric Chain Saw. Failure to follow all instructions listed below may result in electric shock, fire and/or serious personal injury.



WARNING:

To avoid mistakes that could cause serious injury, **DO NOT** connect the Chain Saw to the power source until the following instructions have been read and understood.



WARNING:

Consider the work area environment. Use extreme caution when cutting small size brush and saplings because the slender material may catch the saw chain and be whipped toward you or pull you off balance. **DO NOT** operate a chain saw in a tree unless specifically trained to do so. When cutting a limb that is under tension be alert for spring back so that you will not be struck when the tension in the wood fibers is released.



WARNING:

Read all safety warnings and instructions. Failure to follow the warnings and instructions may result in electric shock, fire and/or serious injury.

For location and purchase information call 1-800-261-3981.

IMPORTANT SAFETY INSTRUCTIONS

READ ALL INSTRUCTIONS BEFORE OPERATING



WARNING!

When using the unit, all safety instructions must be followed. Please read these instructions before operating the unit in order to ensure the safety of the operator and any bystanders. Please keep these instructions for later use.

keep these instructions for later use.

- Read the instructions carefully. Be familiar with the controls and proper use of the unit.
- **DO NOT** operate this unit
- **Read the instructions carefully.** Be familiar with the controls and proper use of the unit.
- **DO NOT** operate this unit when tired, ill or under the influence of alcohol, drugs or

medication.

- **Never allow children to operate the unit.** Teens must be trained, accompanied and supervised by an adult. Never allow adults to operate the unit without proper instruction.
- **All guards and safety attachments must be installed properly before operating the unit.**
- Inspect the unit before use. Replace damaged parts. Check for fuel leaks. Make sure all fasteners are in place and secure. Replace parts that are cracked, chipped, or damaged in any way. **DO NOT** operate the unit with loose or damaged parts.
- **Be aware of risk of injury to the head, hands and feet.**
- **Carefully inspect the area before starting the unit.** Remove rocks, broken glass, nails, wire, string and other objects that may be thrown or become entangled with the unit.
- **Clear the area of children, bystanders and pets;** keep them outside a 50-foot (15 m) radius, at a minimum. Even then, they are still at risk from thrown objects. Encourage bystanders to wear eye protection. If you are approached, stop the unit immediately.
- Squeeze the throttle control and check that it returns automatically to the idle position. **Make all adjustments or repairs before using the unit.**
- **DO NOT** change the engine governor settings or overspeed the engine.
- **This unit is intended for occasional, household use only.**

WHILE OPERATING

- **Wear safety glasses or goggles that meet current ANSI/ ISEA Z87.1 standards and are marked as such.** Wear ear/hearing protection when operating this unit. Wear a face mask or dust mask if the operation is dusty.
- Wear heavy long pants, boots, gloves and a long sleeve shirt. **DO NOT** wear loose clothing, jewelry, short pants, sandals or go barefoot. Secure hair above shoulder level.
- **Use the unit only in daylight or good artificial light.**
- **Avoid accidental starting.** Be in the starting position whenever pulling the starter rope. The operator and unit must be in a stable position while starting. Refer to

ON/OFF SWITCH.

- Use the right tool. **Only use this tool for its intended purpose.**
- Always hold the unit with both hands when operating. Keep a firm grip on both handles or grips.
- **DO NOT** overreach. Always keep proper footing and balance. Take extra care when working on stairs, steep slopes or inclines. To avoid serious injury, **DO NOT** operate the unit while on a ladder or a roof.
- Keep hands, face, and feet away from all moving parts. **DO NOT** touch or try to stop moving parts.
- **DO NOT** touch the engine or muffler. These parts get extremely hot from operation, even after the unit is turned off.
- **DO NOT** operate the unit faster than the speed needed to do the job. **DO NOT** run the unit at high speed when not in use.
- **DO NOT** force the unit. It will do a better, safer job when used at the intended rate.
- **Always stop the unit when operation is delayed or when walking from one location to another.**
- Before setting the unit down, always **MAKE SURE** the engine is off and all moving parts have stopped.
- If you strike or become entangled with a foreign object, stop the unit immediately and check for damage. **DO NOT** operate the unit before repairing damage. **DO NOT** operate the unit with loose or damaged parts.
- **Unplug the unit for maintenance or repair.**
- **Use only original equipment manufacturer (OEM) replacement parts and accessories for this unit.** Use of any other parts or accessories could lead to serious injury to the user, or damage to the unit, and void the warranty.
- **Keep the unit clean.** Carefully remove vegetation and other debris that could block moving parts.
- **To reduce fire hazard, keep air vents free from grass, leaves or excessive grease.**
- **If the unit starts to vibrate abnormally, stop the unit immediately.** Inspect the unit for the cause of the vibration. Vibration is generally an indicator of trouble.

ELECTRICAL SAFETY



WARNING!

Do not permit fingers touch the terminals of plug when installing or removing the extension cord from the plug.

1. **Double insulated tools are equipped with a polarized plug (one blade is wider than the other and will require the use of a polarized extension cord.** The Chain Saw's plug will fit into a polarized extension cord only one way. If the plug does not fit fully into the extension cord, reverse the plug. If the plug still does not fit, obtain a correct polarized extension cord. A polarized extension cord will require the use of a polarized wall outlet. This plug will fit into the polarized wall outlet only one way. If the plug does not fit fully into the wall outlet, reverse the plug. If the plug still does not fit, contact a qualified electrician to install the proper outlet. **Do not change or alter the equipment plug, extension cord receptacle, or extension cord plug in any way.**
2. Double insulation eliminates the need for the three-wire grounded power cord and grounded power supply system. Applicable only to Class II (double-insulated) tools. This Chain Saw is a double insulated tool.



WARNING!

Circuit Interrupter) protection should be provided on all circuits or outlets to be used for electric chain saws and lawn and garden power tools. Receptacles are available having built-in GFCI protection and should be used for this measure of protection.

- **Double insulation DOES NOT take the place of normal safety precautions when operating this tool.**
 - **Guard against electric shock: Prevent body contact with grounded surfaces. For example: metal pipes, wire fences.**
3. **BEFORE** plugging in the tool, **BE SURE** that the outlet voltage supplied is within the voltage marked on the tool's data plate. **DO NOT** use 'AC only' rated tools with a DC power supply.

- DO NOT** expose tools to rain or wet conditions or use electric tools in wet or damp locations. Water entering an electric tool will increase the risk of electric shock.
- If operating an electric tool in damp locations is unavoidable, **ALWAYS USE a Ground Fault Circuit Interrupter to supply power to your tool. ALWAYS WEAR** electrician's rubber gloves and footwear in damp conditions.
- To reduce the risk of electric shock, use only with an extension cord intended for outdoor use, such as an extension cord of cord type: SW-A, SOW-A, STW-A, STOW-A, SJW-A, SJOW-A, SJTW-A. or SJTOW-A.
- INSPECT** tool cords for damage. Have damaged tool cords repaired at an authorized Service Center. **BE SURE** to stay constantly aware of the cord location and keep it well away from the cutting blade.
- DO NOT** abuse the extension cord. **NEVER** use the cord to carry the tool by or to pull the plug from the outlet. Keep cord away from heat, oil, sharp edges or moving parts. Replace damaged cords immediately. Damaged cords increase the risk of electric shock.

EXTENSION CORDS

Use a proper extension cord. **ONLY** use cords listed by underwriters Laboratories (UL). Other extension cords can cause a drop in line voltage, resulting in a loss of power and overheating of tool.

For this tool an AWG (American Wire Gauge) size of a least 14-gauge is recommended for an extension cord of 25-ft. or less in length. Use 12-gauge for an extension cord of 50-ft. Extension cords 100-ft. or longer are not recommended.

Remember, a **smaller wire gauge size has greater capacity than a larger number** (14-gauge wire has more capacity than 16-gauge wire; 12-gauge wire has more capacity than 14-gauge). When in doubt use the smaller number.

EXTENSION CORDS

Volts	Total length of cord in feet			
120 V	25	50	100	150

Ampere Rating

More than/Not more than		AWG	
0-6	18	16	14
6-10	18	16	12
10-12	16	16	12
12-16	14	12	Not recommended

Securing extension cord

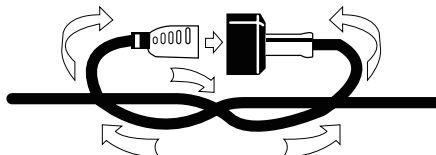

CAUTION:

Keep the extension cord clear of the work area. Position the cord so that it will not get caught on bushes, hedges, tree trunks, lawnmowers or other obstructions while you are working with the Chain Saw.



WARNING:

Check extension cords before each use. If damaged replace immediately. Never use tool with a damaged cord since touching the damaged area could cause electrical shock, resulting in serious injury.

GENERAL POWER TOOL SAFETY WARNINGS



WARNING:

Read all safety warnings and all instructions. Failure to follow the warnings and instructions may result in electric shock, fire and/or serious injury.

Save all warnings and instructions for future reference. The term "power tool" in the warnings refers to your mains-operated (corded) power tool or battery-operated (cordless) power tool.

1. Work area safety

- a. **Keep work area clean and well lit.**
Cluttered or dark areas invite accidents.
- b. **DO NOT** operate power tools in explosive atmospheres, such as in the presence of flammable liquids, gases or dust. Power tools create sparks which may ignite the dust or fumes.
- c. **Keep children and bystanders away while operating a power tool.** Distractions can cause you to lose control.

2. Electrical Safety

- a. **Power tool plugs must match the outlet.**
Never modify the plug in any way. **DO NOT** use any adapter plugs with earthed (grounded) power tools. Unmodified plugs and matching outlets will reduce risk of electric shock.
- b. **Avoid body contact with earthed or grounded surfaces, such as pipes, radiators, ranges and refrigerators.**
There is an increased risk of electric shock if your body is earthed or grounded.
- c. **DO NOT** expose power tools to rain or wet conditions. Water entering a power tool will increase the risk of electric shock.
- d. **DO NOT** abuse the cord. Never use the cord for carrying, pulling or unplugging the power tool. Keep cord away from heat, oil, sharp edges or moving parts. Damaged or entangled cords increase the risk of electric shock.
- e. **When operating a power tool outdoors, use an extension cord suitable for outdoor use.** Use of a cord suitable for outdoor use reduces the risk of electric shock.
- f. **If operating a power tool in a damp location is unavoidable, use a residual current device (RCD) protected supply.** Use of an RCD reduces the risk of electric shock.

3. Personal Safety

- a. **Stay alert, watch what you are doing and use common sense when operating a power tool. DO NOT** use a power tool while you are tired or under the influence of drugs, alcohol or medication. A moment of inattention while operating power tools may result in serious personal injury.
- b. **Use personal protective equipment.**
Always wear eye protection. Protective

equipment such as dust mask, non-skid safety shoes, hard hat, or hearing protection used for appropriate conditions will reduce personal injuries.

- c. **Prevent unintentional starting.** Ensure the switch is in the off-position before connecting to power source and/or battery pack, picking up or carrying the tool. Carrying power tools with your finger on the switch or energising power tools that have the switch on invites accidents.
- d. **Remove any adjusting key or wrench before turning the power tool on.** A wrench or a key left attached to a rotating part of the power tool may result in personal injury.
- e. **DO NOT overreach.** Keep proper footing and balance at all times. This enables better control of the power tool in unexpected situations.
- f. **Dress properly. DO NOT** wear loose clothing or jewellery. Keep your hair, clothing and gloves away from moving parts. Loose clothes, jewellery or long hair can be caught in moving parts.
- g. **If devices are provided for the connection of dust extraction and collection facilities, ensure these are connected and properly used.** Use of dust collection can reduce dust-related hazards.

4. Power Tool Use and Care

- a. **DO NOT force the power tool.** Use the correct power tool for your application. The correct power tool will do the job better and safer at the rate for which it was designed.
- b. **DO NOT use the power tool if the switch does not turn it on and off.** Any power tool that cannot be controlled with the switch is dangerous and must be repaired.
- c. **Disconnect the plug from the power source and/or the battery pack from the power tool before making any adjustments, changing accessories, or storing power tools.** Such preventive safety measures reduce the risk of starting the power tool accidentally.
- d. **Store idle power tools out of the reach of children. DO NOT** allow persons unfamiliar with the power tool or these instructions to operate the power tool. Power tools are dangerous in the hands of untrained users.

e. **Maintain power tools.** Check for misalignment or binding of moving parts, breakage of parts and any other condition that may affect the power tools operation. If damaged, have the power tool repaired before use. Many accidents are caused by poorly maintained power tools.

f. **Keep cutting tools sharp and clean.** Properly maintained cutting tools with sharp cutting edges are less likely to bind and are easier to control.

g. **Use the power tool, accessories and tool bits etc. in accordance with these instructions, taking into account the working conditions and the work to be performed.** Use of the power tool for operations different from those intended could result in a hazardous situation.

5. Service

a. **Have your power tool serviced by a qualified repair person using only identical replacement parts.** This will ensure that the safety of the power tool is maintained.

CHAIN SAW SAFETY WARNINGS

- **Keep all parts of the body away from the saw chain when the chain saw is operating.** Before you start the chain saw, make sure the saw chain is not contacting anything. A moment of inattention while operating chain saws may cause entanglement of your clothing or body with the saw chain.
- **Always hold the chain saw with your right hand on the rear handle and your left hand on the front handle.** Holding the chain saw with a reversed hand configuration increases the risk of personal injury and should never be done.

NOTE: For chain saws designed with the chain bar on the left side, the reference to "right hand" and "left hand" positioning is reversed.

- **Hold the power tool by insulated gripping surfaces only.** The saw chain may contact hidden wiring or its own cord. Saw chains contacting a "live" wire may make exposed metal parts of the power tool "live" and could give the operator an electric shock.
- **Wear safety glasses and hearing protection.** Further protective equipment

for head, hands, legs and feet is recommended. Adequate protective clothing will reduce personal injury by flying debris or accidental contact with the saw chain.

- **DO NOT** operate a chain saw in a tree. Operation of a chain saw while up in a tree may result in personal injury.
- **Always keep proper footing and operate the chain saw only when standing on fixed, secure and level surface.** Slippery or unstable surfaces such as ladders may cause a loss of balance or control of the chain saw.
- **When cutting a limb that is under tension be alert for spring back.** When the tension in the wood fibres is released the spring loaded limb may strike the operator and/or throw the chain saw out of control.
- **Use extreme caution when cutting brush and saplings.** The slender material may catch the saw chain and be whipped toward you or pull you off balance.
- **Carry the chain saw by the front handle with the chain saw switched off and away from your body.** When transporting or storing the chain saw always fit the chain bar cover. Proper handling of the chain saw will reduce the likelihood of accidental contact with the moving saw chain.
- **Follow instructions for lubricating, chain tensioning and changing accessories.** Improperly tensioned or lubricated chain may either break or increase the chance for kickback.
- **Keep handles dry, clean, and free from oil and grease.** Greasy, oily handles are slippery causing loss of control.
- Cut wood only. **DO NOT** use chain saw for purposes not intended. For example: **DO NOT** use chain saw for cutting plastic, masonry or non-wood building materials. Use of the chain saw for operations different than intended could result in a hazardous situation.

Causes and Operator Prevention of Kickback Kickback may occur when the nose or tip of the chain bar touches an object, or when the wood closes in and pinches the saw chain in the cut. Tip contact in some

cases may cause a sudden reverse reaction, kicking the chain bar up and back towards the operator. Pinching the saw chain along the top of the chain bar may push the chain bar rapidly back towards the operator. Either of these reactions may cause you to lose control of the saw which could result in serious personal injury. **DO NOT** rely exclusively upon the safety devices built into your saw. As a chain saw user, you should take several steps to keep your cutting jobs free from accident or injury. Kickback is the result of tool misuse and/or incorrect operating procedures or conditions and can be avoided by taking proper precautions as given below:

- **Maintain a firm grip**, with thumbs and fingers encircling the chain saw handles, with both hands on the saw and position your body and arm to allow you to resist kickback forces. Kickback forces can be controlled by the operator, if proper precautions are taken. **DO NOT** let go of the chain saw.
- **DO NOT overreach and DO NOT cut above shoulder height.** This helps prevent unintended tip contact and enables better control of the chain saw in unexpected situations.
- **Only use replacement bars and chains specified by the manufacturer.** Incorrect replacement bars and chains may cause chain breakage and/or kickback.
- **Follow the manufacturer's sharpening and maintenance instructions for the saw chain.** Decreasing the depth gauge height can lead to increased kickback.

SAVE THESE INSTRUCTIONS

SAFETY & INTERNATIONAL SYMBOLS

This operator's manual describes safety and international symbols and pictographs that may appear on this product. Read the operator's manual for complete safety, assembly, operating and maintenance and repair information.



SAFETY ALERT SYMBOL

Indicates danger, warning or caution. May be used in conjunction with other symbols or pictographs.



READ OPERATOR'S MANUAL

WARNING: Read the operator's manual(s) and follow all warnings and safety instructions. Failure to do so can result in serious injury to the operator and/or bystanders.



WEAR EYE AND HEARING PROTECTION

WARNING: Thrown objects and loud noise can cause severe eye injury and hearing loss. Wear eye protection meeting current ANSI / ISEA Z87.1 standards and ear protection when operating this unit. Use a full face shield when needed.



WEAR DUST MASK

Wear breathing protection.



WEAR HAND PROTECTION

Wear heavy duty work gloves to protect hands.



WEAR FOOT PROTECTION

Wear boots with slip-resistant and puncture-resistant soles.



WARNING: Failure to keep your hands away from the blade will result in serious personal injury.



WARNING: Remove plug from the mains immediately if the cable is damaged or cut.



WARNING: Thrown objects can ricochet and result in personal injury or property damage.



CLASS II CONSTRUCTION

Double-Insulation. When servicing, use only identical replacement parts.



KEEP BYSTANDERS AWAY

WARNING: Keep all bystanders, especially children and pets, at least 50 feet (15 m) from the operating area.



WARNING: DO NOT expose to rain.



WARNING: Contact of the chain bar tip with any object should be avoided.



WARNING: Tip contact can cause the chain bar to move suddenly upward and backward, which can cause serious injury.



WARNING: Always use two hands when operating the chain saw.



GUARD AGAINST ELECTRIC SHOCK

Prevent body contact with earthed or grounded surfaces (e.g. metal railings, lamp-posts, etc.). Electric safety can be further improved by using a high-sensitivity (30 mA/30mS) Residual Current Device (RCD).



READ OPERATOR'S MANUAL

WARNING: The use of an RCD or other circuit breaker unit does not release the operator of your chainsaw from the safety practices given in this user manual.

KNOW YOUR UNIT

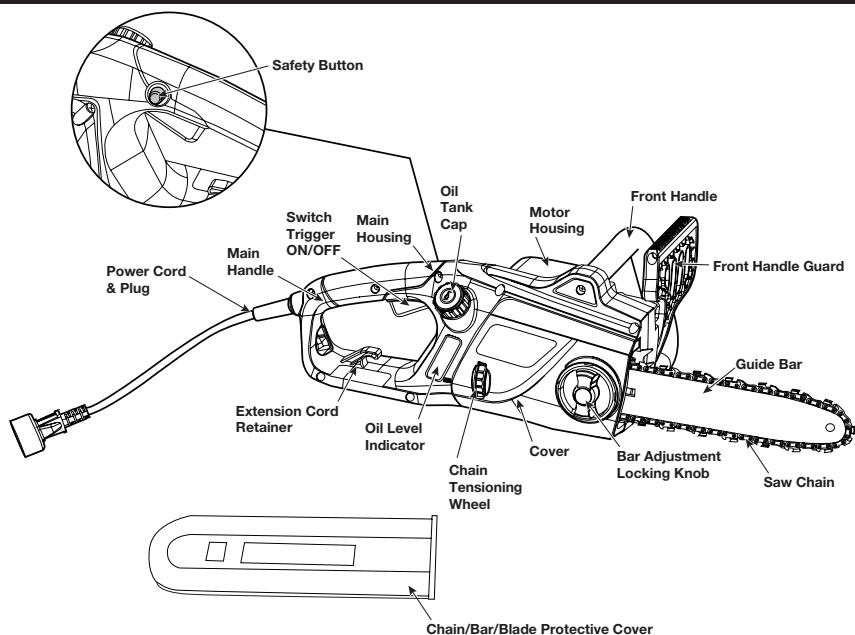

INCLUDED PARTS

Quantity	Item	Quantity	Item
1	Operator's Manual	1	Chain/Bar/Blade Protective Cover

SPECIFICATIONS*

Rated Voltage.....	120V~60Hz
Rated current.....	12A
Motor type.....	Universal Motor
No load speed.....	7200 RPM
Maximum chain speed.....	13.5 m/s
Oil tank capacity.....	5.81 oz. (170 ml)
Saw bar model.....	16 inch, 160SDEA041, Oregon
Saw chain model.....	16" (406 mm), 91PJ057X, Oregon
Weight.....	11.24 lbs. (5.1 kg)

Rated Voltage.....	120V~60Hz
Rated current.....	15A
Motor type.....	Universal Motor
No load speed.....	8000 RPM
Maximum chain speed.....	13.5 m/s
Oil tank capacity.....	5.81 oz. (170 ml)
Saw bar model.....	18 inch, 180SDEA041, Oregon
Saw chain model.....	18" (457 mm), 91PJ062X, Oregon
Weight.....	12.33 lbs. (5.59 kg)

* All specifications are based on the latest product information available at the time of printing. We reserve the right to make changes at any time without notice.

CHAIN SAW PREPARATION

UNPACKING

⚠ WARNING!

If any part of the Chain Saw is missing or damaged, do not connect the Chain Saw to the power source until the damaged part is repaired or replaced.

The Chain Saw comes fully assembled, including the Chain/Chain Bar Assembly. **DO NOT** discard box or packing material until all parts are examined.

NOTE: Chain and Bar Oil is not included. You must fill the Chain Saw with bar&chain oil **BEFORE** use.

NOTE: Remove the Chain/Bar/Blade Protective Cover before use.

TENSIONING THE CHAIN

⚠ WARNING!

Unplug chain saw from power source before adjusting saw chain tension.

⚠ WARNING!

Cutting edges on chain are sharp. Use protective gloves when handling chain.

⚠ WARNING!

ALWAYS Maintain proper chain tension. A loose chain will increase the risk of kickback. A loose chain may jump out of chainbar groove. This may injure operator and damage chain. A loose chain will cause chain, chain bar, and sprocket to wear rapidly. The chain life of the saw chain mainly depends upon sufficient lubrication and correct tensioning. Avoid tensioning the chain if it is hot, as this will cause the chain to become over tensioned when it cools down.

1. Check the chain tension by pulling the saw chain away from the chain bar. A properly tensioned chain should have roughly 1/8 inch (3 mm) of distance between itself and the bar guide (Fig. 1).
2. If adjustments are needed, loosen the bar adjustment locking knob one full turn.
3. To adjust the saw chain tension, rotate the chain tensioning wheel (Fig. 2). Rotating the wheel upwards increases the tension while rotating it downwards decreases tension. A properly tensioned chain should have no sag (Fig. 3) and should only be

able to be pulled 1/8 inch (3 mm) away from the chain bar of the saw.

4. Once the chain is properly tensioned, tighten the bar adjustment locking knob. **DO NOT** over-tension the chain: this will lead to excessive wear and reduces the life of both the bar and chain.

NOTE: The saw chain must be tensioned properly in order to ensure safe operation. The chain tension is optimal if the saw chain can be lifted 1/8 inch (3 mm) from the center of the chain bar. Since the saw chain heats up during operation, its length can therefore fluctuate. Check the chain tension every 10 minutes of operation and adjust as necessary, particularly for new saw chains. Slacken the saw chain after the work is completed since it shortens when cooling down. In doing so, you can elongate the chain's life and prevent damage.

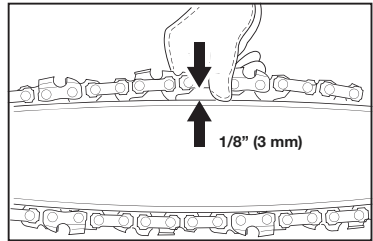

Fig. 1

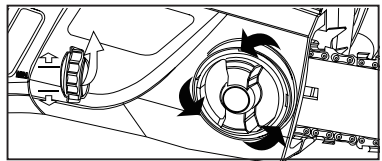

Fig. 2

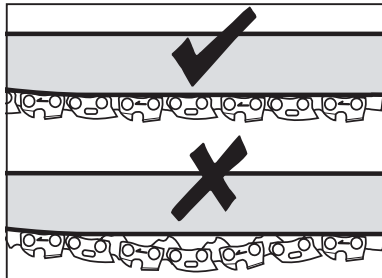

Fig. 3

FILLING THE AUTO OIL SYSTEM

⚠ CAUTION!

The chain saw is **NOT** supplied filled with oil. It is essential to fill with oil before use. Never operate the chain saw without chain oil or at an empty oil tank level, as this will result in extensive damage to the product. Chain life and cutting capacity depends on optimum lubrication. Therefore, the chain is automatically oiled during operation via the oil outlet.

This chain saw features an auto-oiling system to keep the chain and chain bar properly lubricated. The oil level indicator shows the remaining oil in the chain saw. If the oil level decreases to below one quarter capacity, refill it with the proper bar and chain oil.

To fill the oil reservoir:

1. Remove the oil cap (Fig. 4). Fill the reservoir with bar and chain oil (SAE30) until the oil level has reached full capacity.
2. Put the oil cap back on. Make sure to check the oil level after every 10 minutes of use. Unplug the chain saw before checking oil levels or filling the oil reservoir.

⚠ CAUTION!

To prevent oil leakage, ensure machine is left in a horizontal position (oil filler cap upright) when not in use. Use only the recommended oil to avoid damage to the chain saw. Never use recycled/old oil. Use of non approved oil will invalidate the warranty.

ATTACHING THE EXTENSION CORD

Remove the plug safety cap (Fig. 5). Insert the extension cord socket into the chain saw plug.

An extension cord retainer is attached to the handle to reduce strain on the cord (Fig. 5).

To use the cord retainer, double the extension cord as shown, about a foot from the end, and insert it into the end of the retainer. Place the loop formed by doubling the cord over the hook. Gently tug on the cord to ensure that it is firmly situated in the retainer.

Keep the extension cord clear of operator, unit, and any obstacles at all times. Do not expose the cord to heat, oil, water, or sharp edges.

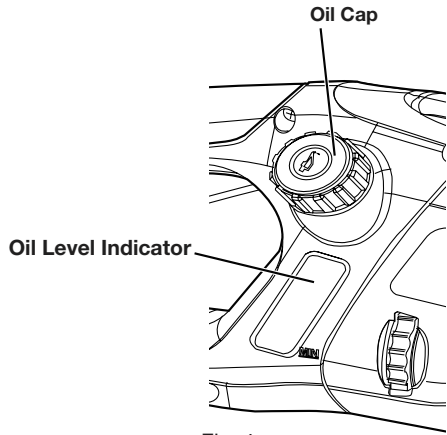

Fig. 4

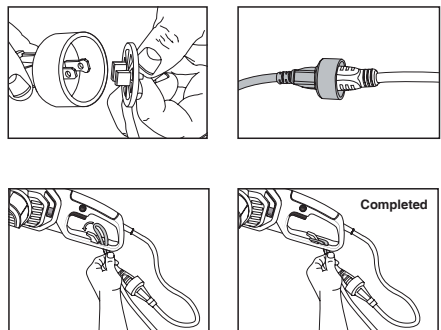

Fig. 5

OPERATION

PREPARATION

Before each use, check the following items to ensure safe working conditions.

CHAIN SAW: Before beginning work, inspect the chain saw for damage to the housing, the extension cord, the saw chain and the chain bar. Never use an obviously damaged machine.

OIL TANK: Check the fill level of the oil tank. Also check whether there is sufficient oil available while working. Never operate the saw if there is no oil or the oil level has dropped below the minimum oil level mark in order to prevent damage to the chain saw. On average, an oil filling is sufficient for approximately 10 minutes of cutting operation (depending the duration of pauses and the density of the work piece).

SAW CHAIN: Check the tension of the saw and the condition of the blades. The sharper the saw chain is, the easier and more manageable operations will be. The same applies to chain tension. Check the tension every 10 minutes of operation to maximize safety. New saw chains in particular are subject to changes due to the heat created by operation.

PROTECTIVE CLOTHING: Make absolutely sure to wear the appropriate close-fitting protective clothing such as protective pants, gloves and safety shoes. Wear a safety helmet with integrated hearing protection and a face guard to provide protection against falling and recoiling branches.

SAFETY WARNINGS

1. In order to ensure safe work, **DO NOT** operate the saw above shoulder height.
2. Position the cord so that it will not be caught on branches and the like, during cutting.
3. Never stand below a branch that is being sawed.
4. Exercise caution when sawing both branches under tension or branches that are splintering.
5. Make sure to safe guard against the risk of injury from falling branches and flying wood projectiles.
6. If the machine is in operation, keep persons

- and animals away from the danger area.
- 7 The machine is not protected against electric shock when coming into contact with high-voltage lines. Maintain a minimum clearance of 30 feet from current-carrying power lines to avoid life-threatening electric shock.
8. When working on an incline, always stand above or to the side of the branch being sawed.
9. Allow the chain to cut for you. Keep the saw running at full speed for the entire duration of the cut. First-time user should, as a minimum practice, cutting logs on a saw-horse or cradle.

PREVENTING KICKBACK

The term kickback refers to when the saw suddenly jumps up and back. This is usually caused by the work piece coming into contact with the chain bar tip or the clamping of the saw chain.

A kickback generates an abrupt powerful force. The saw usually reacts in an uncontrolled manner, creating the possibility of injury to the user.

The danger of a kickback is greatest when attempting to cut near or with the chain bar tip. Always apply the saw as flatly as possible in order avoid a loss of control during operation.

WARNING!

DO NOT cut down trees in high wind conditions. This can result in injury and should only be performed by a trained professional.

ON/OFF SWITCH

To turn the tool ON: press the safety button and then squeeze the trigger (Fig. 6). After the tool has started, you can release the safety switch without turning the tool off. To turn the tool OFF: release the trigger switch (Fig. 6).

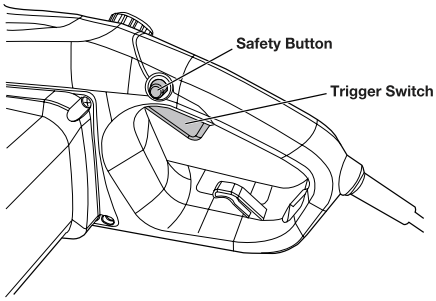

Fig. 6

KICKBACK BRAKE

The kickback brake is a safety mechanism activated by the front hand guard. When kickback occurs, the saw chain stops immediately (Fig. 7).

The following function check should be carried out before each use. The purpose of the chain brake testing is to reduce the possibility of injury due to kickback:

1. Push front hand guard forward and try to start the chain saw. The chain must not start.
2. To deactivate the kickback brake, release On/Off switch 3 and pull hand guard backwards.

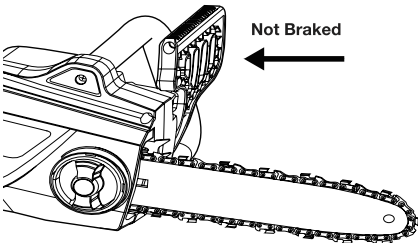
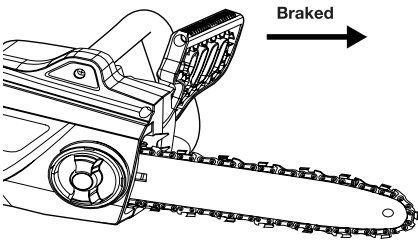

Fig. 7

SAWING TECHNIQUES

IMPORTANT: It is recommended that first-time user should, as a minimum practice, cutting logs on a saw-horse or cradle.

- Saw off the lower branches on the tree first. By doing so, it is easier for the cut branches to fall to the ground.
- At the end of the cut, the weight of the saw suddenly increases for the user since it is no longer being supported by a branch. There is a risk of losing control of the saw, so make sure to stay alert during the entire sawing operation.
- Only pull the saw out of a cut while the saw is running. By doing so, you prevent the chain from jamming in the wood.
- DO NOT saw with the tip of the chain bar. DO NOT saw into the branch formations (where the tree branches outwards). This will impede the tree's ability to heal.
- For sawing off smaller branches, place the stop face of the saw on the branch. This prevents unwanted movements of the saw at the beginning of the cut. While applying light pressure, guide the saw through the branch from top to bottom.
- For sawing off larger branches, first make a relief cut. Saw through 1/3 of the branch diameter from the bottom to top using the top side of the chain bar. Then saw from top to bottom for the other 2/3 using the bottom side of the chain bar. Saw off longer branches in sections in order to maintain control over the location of impact.

FELLING A TREE

When bucking and felling operations are being performed by two or more persons at the same time, the felling operations should be separated from the bucking operation by a distance of at least twice the height of the tree being felled.

Trees should not be felled in a manner that would endanger any person, strike any utility line or cause any property damage. If the tree does make contact with any utility line, the company should be notified immediately.

The chain saw operator should keep on the uphill side of the terrain as the tree is likely to roll or slide downhill after it is felled. necessary before cuts are started.

The escape path should extend back and diagonally to the rear of the expected line of fall (Figure 8).

Description of felling: escape routes

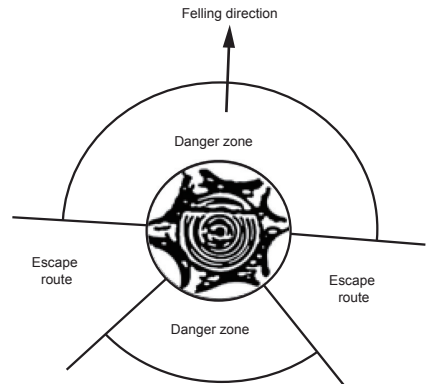

Fig. 8

Before felling is started, consider the natural lean of the tree, the location of larger branches and the wind direction to judge which way the tree will fall. Remove dirt, stones, loose bark, nails, staples and wire from the tree. Make the notch 1/3 the diameter of the tree, perpendicular to the direction of falls (Figure 9).

Description of felling: undercutting

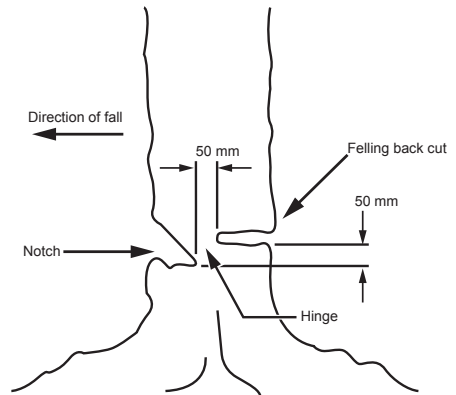

Fig. 9

Make the lower horizontal notching cut first. This will help to avoid pinching either the saw chain or the chain bar when the second notch is being made.

FELLING BACK A CUT

Make the felling back cut at least 50 mm higher than the horizontal notching cut (Figure 9). Keep the felling back cut parallel to the horizontal notching cut. Make the felling back cut so enough wood is left to act as a hinge. The hinge wood keeps the tree from twisting and falling in the wrong direction. **DO NOT** cut through the hinge.

As the felling gets close to the hinge, the tree should begin to fall. If there is any chance that the tree may not fall in desired direction or it may rock back and bind the saw chain, stop cutting before the felling back cut is complete and use wedges of wood, plastic or aluminium to open the cut and drop the tree along the desired line of fall.

When the tree begins to fall remove the chain saw from the cut, stop the motor, put the chain saw down, then use the retreat path planned. Be alert for overhead limbs falling and watch your footing.

LIMBING A TREE

Limbing is removing the branches from a fallen tree. When limbing leave larger lower limbs to support the log off the ground. Remove the small limbs in one cut (Figure 10). Branches under tension should be cut from the bottom up to avoid binding the chain saw.

Tree limbing

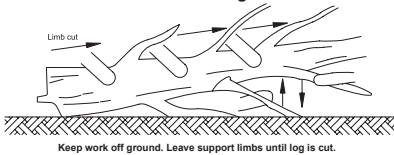

Fig. 10

BUCKING A LOG

Bucking is cutting a log into lengths. It is important to make sure your footing is firm and your weight is evenly distributed on both feet. When possible, the log should be raised and supported by the use of limbs, logs or chocks. Follow the simple directions for easy cutting. When the log is supported along its entire length, it is cut from the top (overback) (Figure 11).

Log supported along the entire length
Cut from top (overback). Avoid cutting earth.

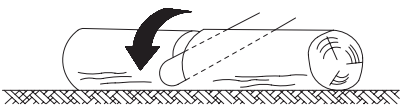

Fig. 11

When the log is supported on one end, cut 1/3 the diameter from the underside (underback) (Figure 12). Then make the finished cut by overbucking to meet the first cut.

Log supported one end

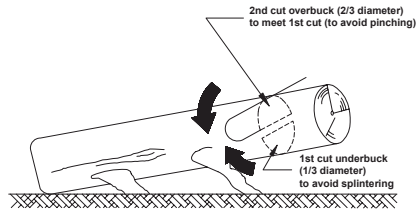

Fig. 12

When the log is supported on both ends, cut 1/3 the diameter from the top (overback) (Figure 13). Then make the finished cut by underbucking the lower 2/3 to meet the first cut.

Log supported both ends

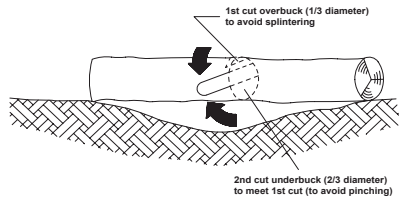
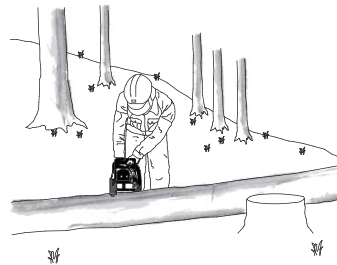

Fig. 13

When bucking on a slope always stand on the uphill side of the log (Figure 14).

Bucking a log



Stand on uphill side when cutting because log may roll

Fig. 14

To maintain complete control when cutting through a log, release the cutting pressure near the end of the cut without relaxing your grip on the chain saw handles. Don't let the chain contact the ground. After completing the cut, wait for the saw chain to stop before you move the chain saw. Always stop the motor before moving from tree to tree.

MAINTENANCE AND ADJUSTMENTS

CLEANING/STORAGE

- Clean the moulded plastic housing of the chain saw using a soft brush and clean cloth.
- **DO NOT** use water, solvents or polishes.
- Remove all debris, especially from the motor cooling vents.
- Remove and brush clean the cover plate, chain and chain bar after 1 to 3 hours of use.
- Clean the area under the cover plate, the drive sprocket and chain bar assembly using a soft brush.
- Clean oil outlet with a clean cloth.
- If the chain saw is to be stored for a longer period of time, clean chain and chain bar.
- **STORE IN A SECURE, DRY PLACE OUT OF THE REACH OF CHILDREN.**
- **DO NOT** place other objects on the chain saw.
- To prevent oil leakage, ensure machine is left in a horizontal position.
- When storing machine in original packaging the oil tank must be completely emptied.

CHECKING THE AUTOMATIC CHAIN LUBRICATION

Regularly check the functionality of the automatic chain lubrication in order to prevent overheating and the subsequent damage to the chain bar and saw chain associated with it. For this purpose, align the chain bar tip against a smooth surface (board, cut-in of a tree) and allow the chain saw to run. If an increasing amount of oil appears, the automatic chain lubrication functions properly.

LUBRICATE SPROCKET

WARNING!

Wear heavy duty gloves when performing any maintenance or service to this tool. Always unplug the tool before performing any service or maintenance on this tool.

ON/OFF SWITCH

NOTE: It is not necessary to remove the chain or bar when lubricating the sprocket.

1. Clean the bar and sprocket.
2. Using a grease gun, insert the tip of the gun into the lubrication hole and inject grease until it appears at the outside edge of the sprocket tip (Fig. 15).
3. To rotate the sprocket release the chain stop and pull the chain by hand until the ungreased side of the sprocket is in line with the grease hole. Repeat the lubrication procedure.

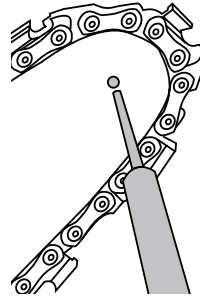

Fig. 15

SHARPENING THE SAW CHAIN

WARNING!

Unplug chain saw from power source before servicing. Severe injury or death could occur from electrical shock or body contact with moving chain. Cutting edges on chain are sharp. Use protective gloves when handling chain.

Keep chain sharp. Your saw will cut faster and more safely. A dull chain will cause undue sprocket, guide bar, chain, and motor wear. If you must force chain into wood and cutting creates only sawdust with a few large chips, then chain is dull.

Purchase a new chain, have your chain sharpened professionally at a qualified service center, or sharpen the chain yourself using a proper sharpening kit. The height difference between the cutting tip and the ridge is the depth gauge setting (Fig. 16). When you sharpen the cutting tip, the depth gauge setting between the tip and the side plate ridge will decrease. To maintain optimal cutting performance, the ridge has to be filed down to achieve the recommended depth gauge setting.

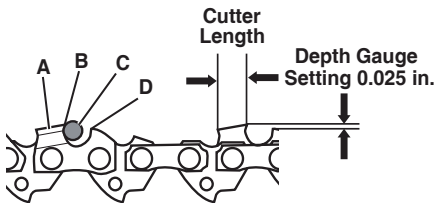

A - Top Plate
B - Cutting Tip
C - File Position
D - Ridge

Fig. 16

To sharpen the chain:

1. Using protective gloves, ensure the chain is correctly tensioned on the guide bar.
2. Use a round file with a diameter 1.1 times the cutting tooth depth. Make sure 20% of the file diameter is above the cutter's top plate (Fig. 17).

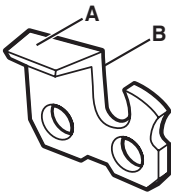

A - Top Plate
B - Side Plate

Fig. 17

NOTE: A file guide is available from most chainsaw retailers and is the easiest way to hold the file at the correct position.

3. File at an angle perpendicular to the bar, and at an angle of 25° to the direction of travel (Fig. 18).
4. File each tooth from the inside towards outside only. File one side of the chain first then turn the saw around and repeat the process.
 - Sharpen each tooth equally by using the same number of strokes.
 - Keep all cutter lengths equal (Fig. 19). Each time the cutting tip is sharpened the cutting length is reduced. When the cutter length is reduced to 0.16 inch (4 mm), the chain is worn out and should be replaced.
 - The depth gauge setting is also reduced with each sharpening. Every 5 sharpenings

use a depth gauge measuring tool to check the height between the cutting tip and the ridge (Fig. 16). When necessary, use a flat file to file down the ridge to achieve the .025 inch depth gauge setting. Depth gauge measuring tools are available from most chainsaw retailers.

- If the saw is not functioning properly, take it to a qualified chainsaw service center to have the saw inspected. Use only identical parts as listed in this manual.

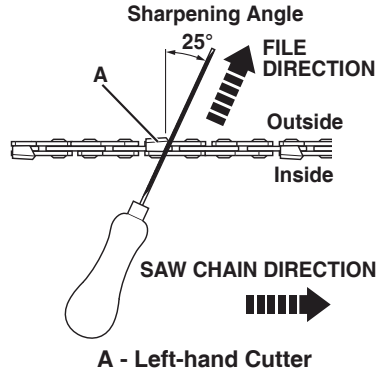

A - Left-hand Cutter

Fig. 18

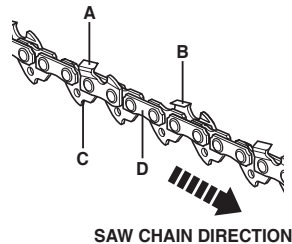

A - Right-hand Cutter
B - Left-hand Cutter
C - Bumper Drive Link
D - Tie Strap

Fig. 19

REPLACING THE SAW CHAIN AND CHAIN BAR

⚠ WARNING!

Do not connect the chain saw to extension cord and power source before it is completely assembled. Always use gloves when handling the chain.

⚠ WARNING!

When handling saw chains, always wear protective gloves.

APPROVED SAW BAR/SAW CHAIN:

Model Number	CSE12-M
Saw Bar:	Oregon, 16 inch, 160SDEA041
Saw Chain:	Oregon, 16" (406 mm), 91PJ057X
Model Number	CSE15-M
Saw Bar:	Oregon, 18 inch, 180SDEA041
Saw Chain:	Oregon, 18" (457 mm), 91PJ062X

Replace chain when cutters are too worn to sharpen or when chain breaks. Only use replacement chain noted in this manual. Always include new drive sprocket when replacing chain. This will maintain proper driving of chain.

1. Place the saw body on a firm and level surface.
2. Rotate the bar adjust locking knob counterclockwise (Fig. 20) to remove the cover from the saw's body.
3. Wearing protective gloves, wrap the saw chain around the chain bar, making sure that the teeth are aimed in the direction of rotation. The chain should be properly set in the slot running along the entire outside edge of the chain bar.
4. Place the saw chain around the sprocket (Fig. 21) while lining up the slot in the chain bar with the internal bolt at the base of the saw and the chain tensioning pin in the chain bar's pin hole (Fig. 18). The chain tensioning pin may need adjustment to properly align with the hole in the chain bar. Use the chain tensioning wheel to adjust its location until it fits in the chain bar.
5. Turn the chain tensioning wheel to preliminarily tighten the chain bar enough

that it stays in place. While holding the bar still, place the cover back onto the saw. Make sure the tab properly lines up with the slot on the body of the saw (Fig. 22). Lock the cover in place with the cover locking knob by turning it clockwise until it engages. Adjust the chain tension.

REPLACING THE POWER CORD

If the supply cord of this power tool is damaged, it must be replaced by a specially prepared cord. Inspect the power cord and plug often. If damaged, have replaced by a qualified service dealer.

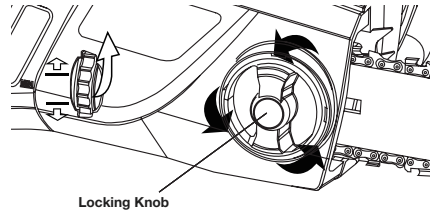

Fig. 20

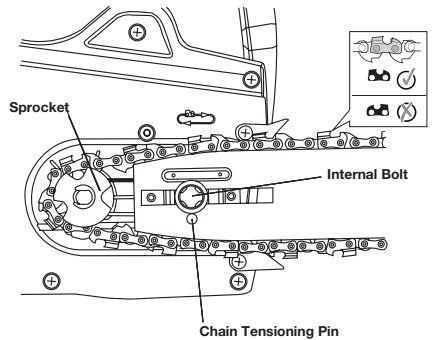

Fig. 21

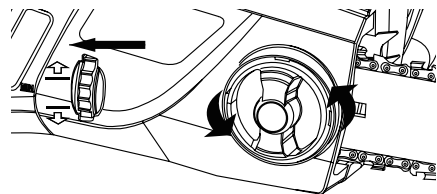
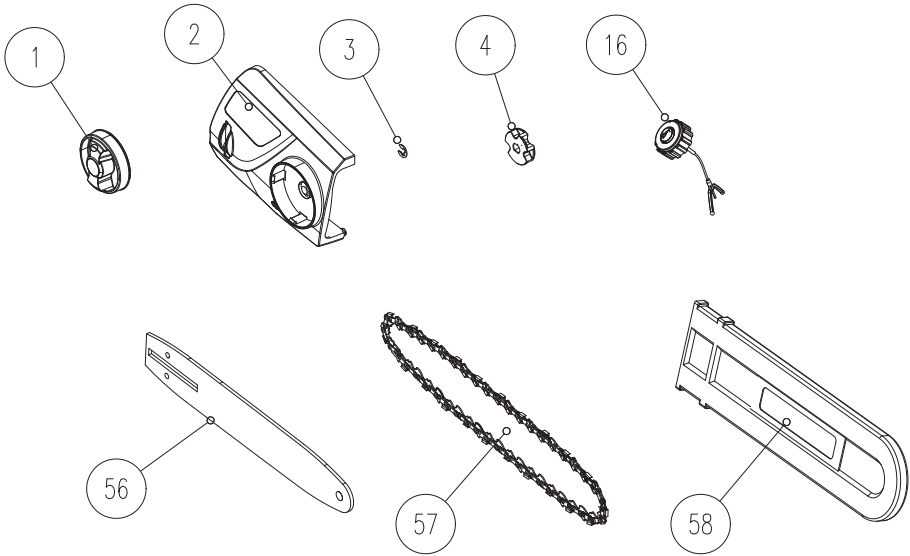

Fig. 22

PARTS

Model: CSE12-M / CSE15-M



No.	Part #	Description	Qty.
1	202028000087	Bar Adjustment Locking Knob	1
2	199001000490	Cover Assembly	1
3	207340100049	Retaining Ring	1
4	201035000003	Sprocket	1
16	199123000421	Oil Tank Cap Assembly	1
56	205001000098	Guide Bar	1
57	205001000022	Saw Chain	1
58	202009000168	Bar Sheath	1

WARRANTY

LIMITED TWO-YEAR WARRANTY

2-year limited warranty on all Senix E series outdoor electric powered equipment. FOR TWO YEARS from the original date of retail purchase this Senix product is warranted against defects in materials or workmanship on power tools. Defective product will receive free repair.*

This warranty does not cover normal wear of parts and components such as cutting chain, line or blades nor does this warranty cover product transportation cost for warranty or service.

Warranty is subject to the following conditions:

- Warranty applies to the original purchaser at retail and is not transferrable*
- Warranty Registration at www.senixtools.com
- The tool has not been misused, abused, neglected, altered, modified or repaired by anyone other than an authorized servicecenter
- Only genuine Senix accessories have been used with or on this product
- The tool has been subjected to normal wear and tear
- The tool has not been used for trade or professional purposes
- The tool has not been used for rental purposes
- This warranty only covers defects arising under normal usage and does not cover any malfunction, failure or defect resulting from misuse, abuse (including overloading the product, exposure to water or rain) accidents, neglect or lack of proper installation and improper maintenance or storage.

To locate your nearest Senix service provider call toll free at 800-261-3981 or email us at service@senixtools.com.

Additional Limitations

Any implied warranty granted under state law, including warranties of merchantability or fitness for a particular purpose, are limited to three years from the date of purchase on power tools and chargers and seven years on batteries. The manufacturer is not responsible for direct, indirect, incidental or consequential damages. Some states and provinces do not allow limitations on how long an implied warranty lasts and/or do not allow the exclusion or limitation of incidental damages, so the above limitations and exclusions may not apply to you. This warranty gives you specific legal rights, and you may also have other rights which vary from state to state or province to province.

The YAT USA declines any responsibility in regard to civil liability arising from abusive use or not in conformity with proper use and maintenance of the machine as described in the operator's manual.

YAT USA is not responsible for direct, indirect, incidental or consequential damages.

After the purchase, the manufacturer recommends proper maintenance of the machine and to read the operator's manual before using the machine.

*Original purchase receipt may be required for proof of purchase

For customer service contact us toll free at 1-800-261-3981 or Senixtools.com.

YAT USA, Inc. 6441 Hendry Road, Suite A, Charlotte, NC 28269



Motosierra eléctrica con motor de 12/15 amperios

Manual del operador

Modelo: CSE12-M

CSE15-M

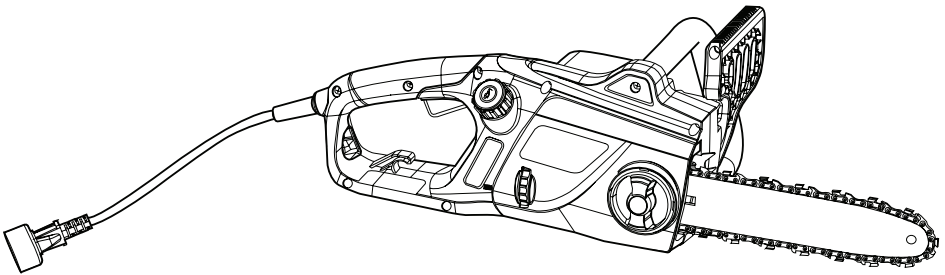

Si desea ponerse en contacto con el Servicio al cliente, llame al número 1-800-261-3981 o envíe un email a:

Service@senixtools.com

8458-4401006-001 CONSERVE ESTE MANUAL PARA CONSULTAS FUTURAS.

ÍNDICE

SEGURIDAD.....	23
CONOZCA SU HERRAMIENTA	32
PIEZAS INCLUIDAS	32
ESPECIFICACIONES*.....	32
PREPARACIÓN DE LA MOTOSIERRA.....	35
FUNCIONAMIENTO.....	35
TÉCNICAS DE ASERRADO	37
MANTENIMIENTO Y AJUSTES.....	39
PIEZAS.....	42
GARANTÍA.....	43

SEGURIDAD

El fin de estos símbolos es atraer su atención a posibles peligros. Los símbolos de seguridad y sus explicaciones merecen toda su atención y entendimiento. Las advertencias sobre seguridad **NO** eliminan los peligros por sí mismas. Las instrucciones o advertencias no sustituyen la toma de medidas apropiadas para prevenir accidentes.



PELIGRO:

Indica un peligro EXTREMO. El no seguimiento de un símbolo de PELIGRO OCASIONARÁ lesiones graves o la muerte del usuario o de terceros.



¡ADVERTENCIA!

Este producto puede exponer al usuario a sustancias químicas, entre ellas al petróleo, gasolina, diésel y otros productos derivados del petróleo que el Estado de California sabe que producen cáncer, defectos de nacimiento u otros daños al sistema reproductivo. Estas exposiciones pueden ocurrir en, y entorno a, campos de petróleo, refinerías, plantas químicas, operaciones de transporte y almacenamiento, tales como tuberías, terminales marítimos, camiones cisterna y otras instalaciones y equipos. Para más información consulte: www.P65Warnings.ca.gov/petroleum.



ADVERTENCIA:

Indica peligro GRAVE. El no seguimiento de un símbolo de ADVERTENCIA PUEDE ocasionar lesiones graves al usuario o a terceros.



PRECAUCIÓN:

Indica peligro MODERADO. El no seguimiento de un símbolo de PRECAUCIÓN PODRÍA ocasionar daños a la propiedad o lesiones al usuario o a terceros.

NOTA: Le advierte de la existencia de información o instrucciones vitales para el funcionamiento o mantenimiento del equipo.

PROPOSICIÓN 65 DE CALIFORNIA



ADVERTENCIA:

Estado de California sabe que este producto contiene un producto químico que causa cáncer, defectos de nacimiento u otros daños al sistema reproductivo. Perforar, aserrar, lijar o manufacturar productos de madera le puede exponer al polvo de madera, una sustancia que el Estado de California sabe que causa cáncer. Evite inhalar el polvo de madera o use una máscara u otras salvaguardas como protección personal. Para más información consulte www.P65Warnings.ca.gov/woods.



ADVERTENCIA:

LEA y entienda todas las instrucciones de este manual antes de usar esta motosierra eléctrica. De no observarse todas las instrucciones proporcionadas a continuación, podrían producirse descargas eléctricas, fuegos y/o lesiones físicas graves.



ADVERTENCIA:

Para no cometer errores que podrían causar lesiones graves, **NO** conecte la motosierra a la fuente de alimentación hasta que haya leído y entendido las siguientes instrucciones.



ADVERTENCIA:

Tenga en cuenta el entorno de trabajo. Extreme las precauciones al cortar ramas o retoños pequeños porque el fino material podría obstruir la motosierra y salir despedido hacia usted o hacerle perder el equilibrio. **NO** opere la motosierra para cortar un árbol a menos que haya sido específicamente entrenado para hacerlo. Al cortar una rama bajo tensión, preste atención al rebote para que no le golpee al liberarse la tensión de las fibras.



ADVERTENCIA:

Lea todas las advertencias e instrucciones de seguridad. De no observarse todas las instrucciones proporcionadas a continuación, podrían producirse descargas eléctricas, fuegos y/o lesiones físicas graves.

Para obtener información sobre ubicación y compras, llame al número 1-800-261-3981.

MEDIDAS IMPORTANTES DE SEGURIDAD LEA TODAS LAS INSTRUCCIONES ANTES DE UTILIZAR LA HERRAMIENTA



ADVERTENCIA:

Al utilizar la herramienta debe seguir todas las instrucciones de seguridad. Lea estas instrucciones antes de utilizar la herramienta para asegurar la seguridad del operador y espectadores. Conserve estas instrucciones para consultarlas en el futuro.

- Lea las instrucciones con atención. Conozca los controles y el uso correcto de la herramienta.
- **NO** opere la herramienta si está cansado, enfermo, o bajo la influencia del alcohol, drogas o remedios.
- Nunca permita que los niños utilicen la herramienta. Los adolescentes deben recibir entrenamiento, estar acompañados y supervisados por un adulto. Nunca permita que ningún adulto opere la herramienta sin las instrucciones adecuadas.
- Todas las protecciones y accesorios de seguridad deben estar correctamente instalados antes de utilizar la herramienta.
- Examine la herramienta antes de utilizarla. Reemplace las piezas dañadas. Compruebe si presenta fugas de combustible. Compruebe que todas las fijaciones están en su lugar y firmes. Reemplace las piezas que estén agrietadas, rotas o dañadas en modo alguno. **NO** opere la herramienta con piezas flojas o dañadas.
- Preste atención al riesgo de lesiones a la cabeza, manos y pies.
- Examine con atención el área de trabajo antes de poner la herramienta en funcionamiento.
- Retire piedras, vidrio quebrado, clavos, cables, cuerdas y demás objetos que podrían salir despedidos o enredarse en la herramienta.
- Despeje el área de niños, espectadores y mascotas. Manténgalos a un radio de 50 pies (15 m) como mínimo. Aun así, están en peligro de que los alcance un objeto despedido. Pida a los espectadores que lleven protección ocular. Si se le acerca alguien, detenga la herramienta de inmediato.
- Apriete el control de aceleración y compruebe que vuelve automáticamente a la posición de inactividad. Realice todos los ajustes o reparaciones antes de usar la herramienta.
- **NO** cambie la configuración del controlador del motor ni lo exceda en velocidad.
- Este aparato solo está diseñado para un uso doméstico ocasional.

MIENTRAS ESTÁ EN FUNCIONAMIENTO

- **Use anteojos de seguridad conformes con los estándares ANSI / ISEA Z87.1 y que lleven dicho marcaje.** Use protecciones auditivas para operar este aparato. Utilice una mascarilla antipolvo si la tarea que va a realizar crea polvo.
- Lleve pantalones robustos y largos, botas, guantes y una camisa de manga larga. **NO** use ropa holgada, joyas, pantalones cortos, sandalias o vaya descalzo. Amarre su cabello por encima de los hombros.
- **Use la herramienta cuando haya suficiente luz natural o con una buena luz artificial.**
- **Evite puestas en marcha accidentales.** Ubíquese en posición de comienzo de tarea siempre que tire del cordón de puesta en marcha. El operador y la herramienta deben estar en posición estable al ponerla en marcha. Consulte la sección INTERRUPTOR DE ENCENDIDO/ APAGADO
- Use la herramienta adecuada. **Use esta herramienta solo para su fin.**
- Sujete la herramienta siempre con ambas manos cuando la esté operando. Mantenga un agarre firme con ambas mano o agarres.
- **NO** se estire demasiado. Mantenga siempre una posición adecuada y equilibrada.
Preste especial atención al trabajar en escalones, pendientes pronunciadas o lugares inclinados. Para evitar lesiones graves, **NO** opere la herramienta mientras está sobre una escalera de mano o tejado.
- Mantenga las manos, el rostro y los pies alejados de todas las partes móviles. **NO** toque o trate de detener las partes móviles.
- **NO** toque el motor o el silenciador. Estas partes alcanzan altas temperaturas durante el funcionamiento de la herramienta, e incluso cuando está apagada.
- **NO** opere la herramienta a más velocidad de la necesaria para realizar el trabajo. **NO** haga funcionar la herramienta a alta velocidad cuando no la esté utilizando.
- **NO** fuerce la herramienta. Si la utiliza a la velocidad para la que está hecha, la herramienta realizará un trabajo mejor y más seguro.
- **Detenga siempre la herramienta cuando se demora la operación o cuando camina de una ubicación a otra.**
- Antes de colocar la herramienta en el

suelo, **COMPRUEBE** siempre que el motor está completamente apagado y que todas las partes móviles se detuvieron.

- Si golpea o se enreda con un objeto extraño, apague inmediatamente la herramienta y compruebe si sufrió daños. **NO** opere la herramienta antes de reparar el daño. **NO** opere la herramienta con piezas flojas o dañadas.
- **Desenchufe la herramienta para realizarle operaciones de mantenimiento o reparaciones.**
- **Use solo piezas de repuesto y accesorios originales del fabricante (OEM).** El uso de otras piezas o accesorios podría causar lesiones graves al usuario, daños al aparato y anular la garantía.
- **Mantenga la herramienta limpia.** Retire con cuidado la vegetación y residuos que podrían bloquear las partes móviles.
- **Para disminuir el peligro de fuegos, mantenga las ranuras de ventilación libres de pasto, hojas o grasa excesiva.**
- **Si el aparato comienza a vibrar de modo anómalo, detenga la herramienta de inmediato.** Examine la herramienta para conocer la causa de la vibración. Las vibraciones generalmente indican que tiene un problema.

SEGURIDAD ELÉCTRICA



ADVERTENCIA:

No deje que dedos toquen los terminales del enchufe al instalar o retirar la alargadera de corriente del tomacorriente.

1. **Las herramientas con doble aislamiento están equipadas con un enchufe polarizado, una clavija es más ancha que la otra, y requieren utilizarse con una alargadera de corriente polarizada.** El enchufe de la motosierra encaja en una alargadera de corriente polarizada solo en una dirección. Si el enchufe no encaja en la alargadera de corriente, gírelo. Si aun así el enchufe no encaja, busque una alargadera de corriente polarizada. Una alargadera de corriente polarizada solo se conecta a un tomacorriente polarizado. Este enchufe encajará en el tomacorriente polarizado en una sola dirección. Si el enchufe no encaja en la alargadera de corriente, gírelo.

- Si aun así no encaja, consulte con un electricista calificado para que instale un tomacorriente apropiado. No cambie o altere el enchufe, receptáculo de la alargadera de corriente o enchufe de la alargadera de corriente en modo alguno.
2. El aislamiento doble elimina la necesidad de utilizar un cable de alimentación de tres cables y un sistema de suministro eléctrico con toma a tierra. Aplicable solo a herramientas de Clase II (con doble aislamiento). Esta motosierra es una herramienta con doble aislamiento.



ADVERTENCIA:

Se debe proporcionar protección DGFCI (Interrupor de circuito de falla a tierra) en todos los circuitos o salidas que se utilizarán para sierras eléctricas de cadena y herramientas eléctricas para pasto y jardín. Hay receptáculos disponibles con protección GFCI integrada y se deben utilizar como medida de protección.

- El aislamiento doble **NO** es sustitutivo de las medidas de precaución normales que se deben tomar al operar esta herramienta.
 - **Protección contra descargas eléctricas: Evite el contacto corporal con superficies con toma a tierra. Por ejemplo, tuberías de metal o vallas metálicas.**
3. **ANTES** de enchufar la herramienta, **COMPRUEBE** que el voltaje del tomacorriente se corresponde con el marcado en la etiqueta de especificaciones de la herramienta. **NO** use herramientas clasificadas como "solo CA" con un suministro de corriente CC.
 4. **NO exponga la herramienta a la lluvia o a la humedad, y no la utilice en lugares mojados o húmedos.** El agua que entra en una herramienta eléctrica aumentará el riesgo de descarga eléctrica.
 5. **Si operar la herramienta eléctrica en lugar húmedo es inevitable, USE SIEMPRE un interruptor de circuito de falla a tierra para alimentar la herramienta. UTILICE SIEMPRE guantes de goma y calzado de electricista cuando utilice la herramienta en lugares húmedos.**
 6. **Para disminuir el riesgo de descargas**

eléctricas, use únicamente una alargadera de corriente para exteriores, tales como los siguientes tipos: SW-A, SOW-A, STW-A, STOW-A, SJW-A, SJOW-A, SJTW-A. o SJTOW-A.

7. **EXAMINE** los cables de la herramienta para observar si presentan daños. Los cables dañados los debe reparar un centro de servicio certificado. **ASEGÚRESE** de conocer la ubicación del cable en todo momento y manténgalo bien alejado de la cuchilla de corte.
8. **NO** maltrate el cable. **NUNCA** use el cable para transportar la herramienta ni tire del mismo para desenchufarlo del tomacorriente. Mantenga el cable alejado del calor, aceite, bordes filosos o partes móviles. Reemplace de inmediato los cables dañados. Los cables dañados o enredados aumentan el riesgo de descarga eléctrica.

ALARGADERAS DE CORRIENTE

Utilice una alargadera de corriente adecuada. Utilice SOLO cables listados por Underwriters Laboratories (UL). Otras alargaderas de corriente provocarán una caída en el voltaje de la línea, lo que resultará en pérdida de potencia y sobrecalentamiento de la herramienta.

Para esta herramienta se recomienda una alargadera de corriente de un tamaño AWG (Calibre de Cable Americano) del al menos calibre 14 para alargaderas de corriente de 25 pies (7,62 m) o menos de longitud. Utilice un calibre 12 para una alargadera de corriente de 50 pies (15,24 m) de longitud. No se recomienda el uso de alargaderas de 100 pies (30,48 m) o de mayor longitud.

Recuerde, **un cable de menor calibre posee mayor capacidad que uno de mayor calibre (un cable de calibre 14 tiene más capacidad que un cable de calibre 16. Un cable de calibre 12 tiene más capacidad que uno de calibre 14).** En caso de duda, use un cable de número menor.

Calibre mínimo para alargaderas de corriente

Voltios		Longitud total del cable en pies y metros		
120 V	25	50	100	150

Amperaje

Más de/no más de		AWG		
0-6	18	16	16	14
6-10	18	16	14	12
10-12	16	16	14	12
12-16	14	12	No recomendado	

Cómo asegurar una alargadera de corriente

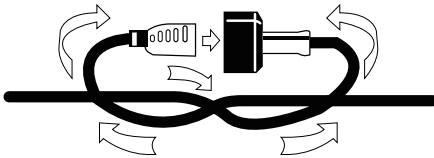

ATENCIÓN:

Mantenga la alargadera de corriente fuera del área de trabajo. Coloque el cable de modo que no pueda engancharse en arbustos, setos, troncos de árbol, cortadoras de pasto u otras obstrucciones mientras está operando la motosierra.



ADVERTENCIA:

Examine las alargaderas de corriente antes de cada uso. Si estuvieran dañadas, reemplácelas de inmediato. Nunca utilice una herramienta con el cable dañado ya que si entra en contacto con dicha área podría sufrir una descarga eléctrica y lesiones graves.

ADVERTENCIAS GENERALES SOBRE SEGURIDAD PARA HERRAMIENTAS ELÉCTRICAS



ADVERTENCIA:

Lea todas las advertencias e instrucciones de seguridad. De no observarse todas las instrucciones proporcionadas a continuación, podrían producirse descargas eléctricas, fugos y/o lesiones físicas.

Conserve todas las instrucciones y advertencias para futuras consultas.

El término "herramienta eléctrica" en las advertencias se refiere a su herramienta eléctrica operada con corriente (cableada) o a su herramienta eléctrica operada con baterías (inalámbrica).

1. Seguridad en el área de trabajo

- Conservar el área de trabajo limpia y bien iluminada.** Las áreas desordenadas invitan a los accidentes.
- NO** opere herramientas eléctricas en ambientes explosivos, como ante la presencia de líquidos, gases o polvos inflamables. Las herramientas eléctricas generan chispas que pueden hacer arder el polvo o los vapores.
- Mantenga a los niños y espectadores alejados mientras esté operando una herramienta eléctrica.** Las distracciones pueden hacer que pierda el control.

2. Seguridad eléctrica

- Los enchufes de las herramientas eléctricas deben coincidir con el tomacorriente.** Nunca modifique el enchufe de ninguna manera. **NO** use ningún enchufe adaptador con herramientas eléctricas puestas a tierra. Los enchufes sin modificar y los tomacorrientes coincidentes reducirán el riesgo de descarga eléctrica.
- Evite el contacto con superficies puestas a tierra, como tuberías, radiadores, cocinas o refrigeradores.** Hay un riesgo mayor de descarga eléctrica si su cuerpo está a tierra.
- NO** exponga las herramientas eléctricas a la lluvia o a condiciones húmedas. El agua que ingresa a una herramienta eléctrica aumentará el riesgo de descarga eléctrica.
- NO** maltrate el cable. Nunca use el cable para transportar, desenchufar o tirar de la herramienta eléctrica. Mantenga el cable alejado del calor, aceite, bordes filosos o partes móviles. Los cables dañados o enredados aumentan el riesgo de descarga eléctrica.
- Cuando opere una herramienta eléctrica al aire libre, use una alargadera de corriente para uso en exteriores.** El uso de un cable apto para exteriores reduce el riesgo de descarga eléctrica.

f. **Si no puede evitar operar una herramienta eléctrica en un lugar húmedo, use un suministro eléctrico protegido mediante un dispositivo de corriente residual (DCR)** El uso de un DCR reduce el riesgo de descarga eléctrica.

3. Seguridad personal

- a. **Manténgase alerta, preste atención a lo que está haciendo y use el sentido común cuando opere una herramienta eléctrica. NO** use una herramienta eléctrica mientras esté cansado o bajo la influencia de alcohol, drogas o remedios. Un momento de descuido durante la operación de herramientas eléctricas puede provocar una lesión personal grave.
- b. **Use equipos de protección personal.** Siempre use protección para la vista. Los equipos de protección que utilice para las condiciones adecuadas, como mascarillas antipolvo, zapatos de seguridad antideslizantes o protección auditiva, reducirán las lesiones personales.
- c. **Evite arranques accidentales.** Asegúrese que el interruptor esté en la posición de OFF (apagado) antes de conectar la fuente de energía y/o el bloque de baterías, recoger la herramienta o transportarla. Transportar herramientas eléctricas con el dedo en el interruptor o energizar herramientas eléctricas con el interruptor encendido, invita a accidentes.
- d. **Retire cualquier llave de ajuste antes de encender la herramienta eléctrica.** Una llave que se haya dejado fijada a una parte giratoria de la herramienta eléctrica puede dar como resultado una lesión personal.
- e. **NO se estire demasiado con tal de alcanzar.** Mantenga su posición de pie y su equilibrio en todo momento. Esto permite un mejor control de la herramienta eléctrica en situaciones inesperadas.
- f. **Vístase correctamente. NO** vista ropa suelta ni use joyas. Mantenga su cabello, ropa y guantes alejados de las partes móviles. La ropa suelta, las joyas o el cabello largo pueden atascarse en las partes móviles.
- g. **Si se suministran dispositivos para la conexión de instalaciones de extracción y colección de polvo, asegúrese que estén conectados y que se usen**

correctamente. El uso del colector de polvo puede reducir los peligros relacionados con el polvo.

4. Uso y cuidado de la herramienta eléctrica

- a. **NO fuerce la herramienta eléctrica.** Use la herramienta eléctrica para su aplicación. La herramienta eléctrica correcta hará mejor y más seguro el trabajo a la velocidad para la que ha sido diseñada.
- b. **NO use la herramienta eléctrica si el interruptor no la enciende y apaga.** Cualquier herramienta eléctrica que no pueda ser controlada con el interruptor es peligrosa y debe repararse.
- c. **Desconecte el enchufe de la fuente de energía y/o del bloque de baterías de la herramienta eléctrica antes de hacer cualquier ajuste, cambiar accesorios o guardar la herramienta.** Tales medidas de seguridad preventivas reducen el riesgo de que la herramienta eléctrica se encienda accidentalmente.
- d. **Almacene las herramientas que no están en uso fuera del alcance de los niños. NO** permita que personas no familiarizadas con la herramienta eléctrica o con estas instrucciones operen la herramienta. Las herramientas eléctricas son peligrosas en manos de usuarios sin capacitación.
- e. **Realice un mantenimiento a las herramientas eléctricas.** Verifique si hay una mala alineación o si hay una traba de las partes móviles, ruptura de partes y cualquier otro problema que pueda afectar la operación de las herramientas eléctricas. Si se daña, repare la herramienta eléctrica antes de usarla. Muchos accidentes son causados por herramientas eléctricas con mal mantenimiento.
- f. **Conservar limpias y afiladas las herramientas de corte.** Las herramientas de corte con un mantenimiento adecuado son menos propensas a trabarse y son más fáciles de controlar.
- g. **Use la herramienta eléctrica y cualquier accesorio y brocas, etc. según se indica en estas instrucciones, tomando en cuenta las condiciones del trabajo y la tarea a realizar.** El uso de la herramienta eléctrica para operaciones distintas de las previstas

podría dar como resultado una situación peligrosa.

5. Reparaciones

- a. **Haga reparar su herramienta eléctrica con un reparador calificado, utilizando solamente piezas de repuesto idénticas.** Esto asegurará que se mantenga la seguridad de la herramienta eléctrica.

ADVERTENCIAS DE SEGURIDAD DE LA MOTOSIERRA

- **Mantenga todas las partes del cuerpo alejadas de la motosierra cuando esté en funcionamiento.** Antes de arrancar la motosierra, asegúrese que no esté en contacto con nada. Un momento de descuido mientras opera la motosierra, puede hacer que se enrede con su ropa o cuerpo.
- **Siempre sostenga la motosierra con su mano derecha en el asa posterior y su mano izquierda en el asa delantera.** Sostener la motosierra con las manos opuestas aumenta el riesgo de lesión personal y nunca debe hacerse.

NOTA: Para las motosierras diseñadas con la espada del lado izquierdo, la referencia "mano derecha" y "mano izquierda" está invertida.

- **Sujete la herramienta solo por las superficies de agarre aisladas.** La motosierra puede entrar en contacto con cables ocultos o con su propio cable. Las motosierras que entran en contacto con un cable "vivo" o cargado, pueden hacer que las partes metálicas expuestas de la herramienta eléctrica se carguen y darle al operador una descarga eléctrica.
- **Use gafas de seguridad y protección auditiva.** Se recomienda usar equipos adicionales para la cabeza, las manos, las piernas y los pies. Una vestimenta protectora adecuada reducirá las lesiones personales causadas por escombros que vuelen o contacto accidental con la cadena de la sierra.
- **NO** opere la motosierra trepado encima de un árbol. La operación de la motosierra mientras está trepado encima de un árbol puede dar como resultado lesiones personales.
- **Siempre mantenga su posición de pie y opere la motosierra sólo cuando**

esté sobre una superficie fija, segura y nivelada. Superficies resbalosas o inestables, como escaleras de pie, pueden causar una pérdida de equilibrio o control de la motosierra.

- **Cuando corte una rama que esté bajo tensión, esté alerta por si rebota.** Cuando la tensión de las fibras de madera se libera, la rama que rebota puede golpear al operador y/o lanzar la motosierra fuera de control.
- **Use una precaución extrema cuando corte maleza y plantones.** El material más delgado puede atrapar la cadena de la sierra y saltar hacia usted o hacer que pierda su equilibrio.
- **Transporte la motosierra por el asa delantera con la motosierra apagada y alejada de su cuerpo.** Cuando transporte o guarde la motosierra, siempre inserte la cubierta de la espada. Un manejo adecuado de la motosierra reducirá la probabilidad de contacto accidental con la cadena de la sierra en movimiento.
- **Siga las instrucciones de lubricación, tensión de la cadena y cambio de accesorios.** Una cadena mal tensionada o lubricada puede romperse o aumentar la posibilidad de rebote.
- **Mantenga las asas secas, limpias y sin aceite o grasa.** Las asas grasosas son resbalosas y causan la pérdida de control.
- **Úsela solamente para cortar madera. NO** use la motosierra para otros propósitos. Por ejemplo: **NO** use la motosierra para cortar plástico, materiales de albañilería u otros materiales de construcción que no sean de madera. El uso de la motosierra para operaciones distintas de las previstas podría dar como resultado una situación peligrosa.

Causas y prevención de rebote por parte del operador

El rebote puede ocurrir cuando la punta de la espada toca un objeto o cuando la madera se cierra y pincha la cadena de la sierra en el corte.

El contacto con la punta en algunos casos puede causar una repentina reacción inversa, haciendo que la espada rebote y apunte hacia el operador.

Si la cadena de la sierra se pincha a lo largo de la parte superior de la espada, entonces ésta podría empujar la espada rápidamente apuntando hacia el operador.

Cualquiera de estas reacciones podría hacer que pierda el control de la sierra, lo que podría causar una lesión personal grave.

NO se fíe exclusivamente de los dispositivos de seguridad integrados en su sierra. Como usuario de una motosierra, debe tomar varios pasos para hacer que en sus trabajos de tala no ocurran accidentes o lesiones.

El rebote es el resultado de un mal uso de la herramienta y/o de procedimientos o condiciones de operación incorrectos, los que pueden evitarse tomando las precauciones que se indican a continuación:

- **Mantenga un agarre firme**, con los dedos pulgares y los demás dedos formando un círculo alrededor de las asas de la motosierra, con ambas manos en la sierra, y coloque su cuerpo y brazos de tal manera que pueda resistir las fuerzas del rebote.

Las fuerzas del rebote puede controlarlas el operador, si se toman las precauciones correctas. **NO** suelte la motosierra.

- **NO se estire demasiado con tal de alcanzar, y NO corte por encima de la altura de su hombro.** Esto ayuda a prevenir un contacto accidental con la punta y permite un mejor control de la motosierra en situaciones inesperadas.
- **Sólo use las espadas y cadenas de repuesto que especifique el fabricante.** Un reemplazo incorrecto de las espadas y cadenas puede causar la ruptura de la cadena y/o un rebote.
- **Siga las instrucciones de afiladura y mantenimiento del fabricante para la cadena de la sierra.** Reducir la altura del indicador de profundidad puede conllevar a un mayor rebote.

CONSERVE ESTAS INSTRUCCIONES

• SÍMBOLOS DE SEGURIDAD E INTERNACIONALES •

Este manual del operador describe los símbolos de seguridad e internacionales e ilustraciones que puedan aparecer en el producto. Por su completa seguridad, lea la información sobre armado, funcionamiento, mantenimiento y reparación en el manual del operador.



SÍMBOLO DE ALERTA DE SEGURIDAD

Indica peligro, advertencia o precaución. Puede utilizarse en conjunto con otros símbolos o ilustraciones.



LEA EL MANUAL DEL OPERADOR

ADVERTENCIA: Lea el manual o manuales del operador y siga todas las advertencias y medidas de seguridad. De no hacerlo, el operador y/o espectadores pueden sufrir lesiones graves.



UTILICE PROTECCIONES OCULARES Y AUDITIVAS

ADVERTENCIA: Los objetos despedidos y el ruido fuerte pueden causar lesiones oculares graves y pérdida de oído. Utilice protecciones oculares conformes con los estándares actuales ANSI / ISEA Z87.1 y protecciones auditivas al operar esta herramienta. Utilice una máscara facial completa cuando sea necesario.



UTILICE MÁSCARA ANTIPOLVO

Utilice protección respiratoria.



UTILICE PROTECCIÓN PARA LAS MANOS

Utilice guantes de trabajo robustos para protegerse las manos.



UTILICE PROTECCIÓN PARA LOS PIES

Utilice botas antideslizantes con suelas resistentes a las perforaciones.



ADVERTENCIA: Si no mantiene las manos alejadas de la cuchilla, se producirán lesiones personales graves



ADVERTENCIA: Retire el enchufe del tomacorriente inmediatamente si el cable se daña o corta.



ADVERTENCIA: Los objetos despedidos pueden rebotar y resultar en lesiones personales o daños a la propiedad.



CONSTRUCCIÓN DE CLASE II

Aislamiento doble. Al reparar la herramienta utilice únicamente piezas de repuesto idénticas.



MANTENER ALEJADOS A LOS ESPECTADORES

ADVERTENCIA: Mantenga a todos los espectadores, especialmente a los niños y mascotas, alejados al menos 50 pies (15 m) del área de trabajo.



ADVERTENCIA: NO exponer a la lluvia.



ADVERTENCIA: Evite cualquier contacto de la punta de la espada con objetos.



ADVERTENCIA: El contacto de la punta con un objeto puede hacer que la espada se mueva de pronto hacia arriba o hacia atrás y cause lesiones graves.



ADVERTENCIA: Utilice siempre ambas manos para operar la motosierra.



PROTECCIÓN CONTRA DESCARGAS ELÉCTRICAS

Evite el contacto corporal con superficies con toma a tierra (por ejemplo, pasamanos de metal, postes de luz, etc.). La seguridad eléctrica se puede mejorar aún más mediante el uso de un dispositivo de corriente residual (RCD) de alta sensibilidad (30 mA / 30mS).



LEA EL MANUAL DEL OPERADOR

ADVERTENCIA: El uso de un RCD o de otro disyuntor de corriente no exime al operador de tomar las medidas de seguridad indicadas en este manual.

CONOZCA SU HERRAMIENTA

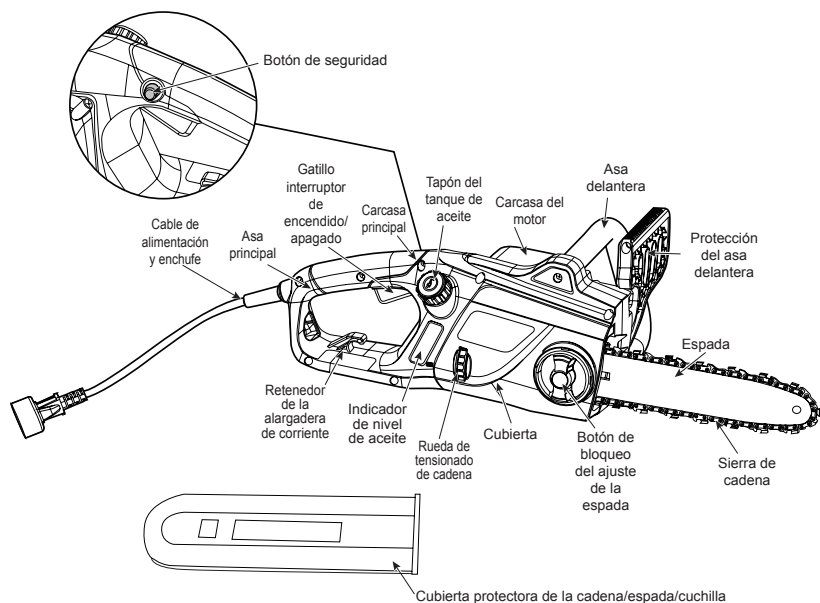

PIEZAS INCLUIDAS

Cantidad	Artículo	Cantidad	Artículo
1	Manual del operador	1	Cubierta protectora de la cadena/espada/cuchilla

ESPECIFICACIONES*

Voltaje nominal.....	120V~ 60Hz
Corriente nominal.....	12A
Tipo de motor.....	Motor universal
Velocidad sin carga.....	7200 RPM
Velocidad máxima de la cadena.....	13,5 m/s
Capacidad del tanque de aceite.....	5,81 oz. (170 ml)
Modelo de la espada de aserrado.....	16 pulgadas (406 mm), 160SDEA041, Oregon
Modelo de la cadena de aserrado.....	16 pulgadas (406 mm), 91PJ057X, Oregon
Peso.....	11,24 lb. (5,1 kg)

Voltaje nominal.....	120V~ 60Hz
Corriente nominal.....	15A
Tipo de motor.....	Motor universal
Velocidad sin carga.....	8000 RPM
Velocidad máxima de la cadena.....	13,5 m/s
Capacidad del tanque de aceite.....	5,81 oz. (170 ml)
Modelo de la espada de aserrado.....	18 pulgadas (457 mm), 180SDEA041, Oregon
Modelo de la cadena de aserrado.....	18 pulgadas (457 mm), 91PJ062X, Oregon
Peso.....	12.33 lb. (5,59 kg)

* Todas las especificaciones están basadas en la información más reciente sobre el producto disponible en el momento de la impresión. Nos reservamos el derecho de realizar cambios en cualquier momento y sin previo aviso.

PREPARACIÓN DE LA MOTOSIERRA

DESEMPAQUE

⚠ ¡ADVERTENCIA!

Si la sierra está dañada o no está en su lugar, no conecte la motosierra a la fuente de alimentación hasta que la pieza dañada se haya reparado o reemplazado.

La motosierra viene completamente armada, incluyendo el conjunto de la cadena/espada. NO deseche la caja o el material de empaque hasta que haya examinado todas las piezas.

NOTA: La cadena y el aceite para la espada no están incluidos. Debe llenar la motosierra con aceite Bar&chain (en inglés) ANTES de utilizarla.

NOTA: Retire la cubierta protectora de la cadena/espada/cuchilla antes de usar la herramienta.

TENSADO DE LA CADENA

⚠ ¡ADVERTENCIA!

Desenchufe la motosierra de la fuente de alimentación antes de ajustar la tensión de la cadena.

⚠ ADVERTENCIA!

Los bordes de corte de la cadena están afilados. Use guantes protectores para manipular la cadena.

⚠ ADVERTENCIA!

Mantenga SIEMPRE una tensión adecuada en la cadena. Una cadena floja puede aumentar el riesgo de que se produzcan rebotes. Una cadena floja puede saltar y salirse de la ranura de la espada. Esto podría lesionar al operador y dañar la cadena. Una cadena floja puede desgastar rápidamente la cadena, la espada y el diente del engranaje. La vida útil de la sierra de cadena depende principalmente de que tenga suficiente lubricación y un tensado correcto. Evite tensionar la cadena cuando está caliente y que esto la sobretensionará al enfriarse.

1. Revise la tensión de la cadena tirando hacia fuera de ella en la espada. Una cadena correctamente tensionada debe tener aproximadamente 1/8 de pulgada (3 mm) de distancia entre sí misma y espada (Figura 1).

2. Si fuera necesario hacer ajustes, afloje el botón de ajuste de la espada girándolo una vuelta completa.
3. Para ajustar la tensión de la sierra de cadena, gire la rueda de tensionado de la cadena (Fig. 2). Al girar la rueda hacia arriba se aumenta la tensión y al girarla hacia abajo disminuye la tensión. Una cadena correctamente tensionada no debería descolgarse y sólo se debería poder tirar de ella 1/8 de pulgada (3 mm) de la espada.
4. Una vez que la cadena esté correctamente tensionada, apriete el botón de bloqueo de ajuste de la espada. NO sobretensionar la cadena: esto producirá un desgaste excesivo y reducirá la vida útil de la espada y la cadena.

NOTA: Para que la herramienta funcione de modo seguro, la cadena debe estar correctamente tensada. La tensión de la cadena es óptima si la cadena se puede levantar 1/8 de pulgada (3 mm) desde el centro de la espada. Como la cadena se calienta durante su uso, su longitud puede fluctuar. Compruebe la tensión de la cadena cada 10 minutos de funcionamiento y ajústela como sea necesario, especialmente si la sierra es nueva.

Afloje la sierra de cadena al finalizar el trabajo ya que se acorta al enfriarse. Al hacer esto, alarga la vida útil de la cadena y evita que se dañe.

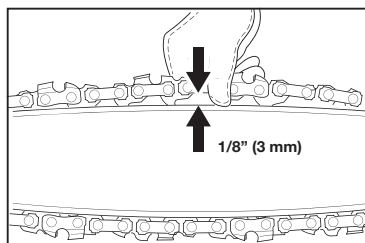

Fig. 1

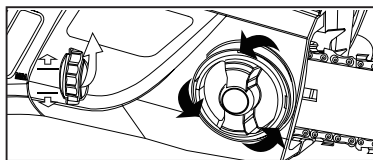

Fig. 2

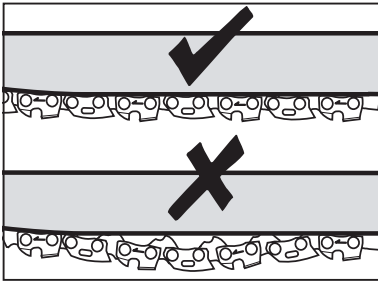

Fig. 3

LLENADO DEL SISTEMA AUTOMÁTICO DE ACEITE

⚠ PRECAUCIÓN:

La motosierra no se suministra llena de aceite. Es fundamental llenarla de aceite antes de utilizarla.

Nunca opere una motosierra sin aceite para la cadena o con el tanque de aceite vacío ya que esto dañaría gravemente la herramienta. La vida útil de la cadena y su capacidad de corte dependen de que su lubricación sea óptima. Por tanto, la cadena se lubrica automáticamente durante su funcionamiento por medio de la salida del aceite.

Esta motosierra tiene un sistema automático de aceite para mantener la cadena y la espada correctamente lubricadas. El indicador de nivel de aceite muestra el aceite restante en la motosierra. Si el nivel de aceite disminuye por debajo de un cuarto de su capacidad, rellénelo con aceite adecuado para la espada y cadena.

Para llenar el tanque de aceite:

1. Retire el tapón del aceite (Fig. 4). Llene el tanque con aceite para espada y cadena (SAE30) hasta que el nivel de aceite alcance su capacidad total.
2. Vuelva a colocar el tapón del aceite. Asegúrese de verificar el nivel de aceite cada 10 minutos de uso. Desenchufe la motosierra antes de verificar los niveles de aceite o de llenar el depósito de aceite.

⚠ PRECAUCIÓN:

Para evitar fugas de aceite, compruebe que la herramienta está en posición horizontal (con el tapón de llenado de aceite hacia arriba) cuando no esté utilizándola. Utilice solo el aceite recomendado para evitar daños a la sierra de cadena. No utilice nunca aceite usado/reciclado.

El uso de aceites no certificados anularán la garantía.

CONEXIÓN A UNA ALARGADERA DE CORRIENTE

Retire la tapa de seguridad (Fig. 5). Inserte la toma de la alargadera de corriente en el enchufe de la motosierra.

El asa posee un retenedor de alargadera de corriente para reducir la tensión del cable (Fig. 5).

Para usar el retenedor de cable, doble la alargadera de corriente como se ilustra, a unos 30 cm del extremo, e insértela en el extremo del retenedor. Coloque el bucle formado al doblar el cable sobre el gancho. Tire con cuidado del cable para confirmar que está bien fijado en el retenedor.

Mantenga la alargadera de corriente alejada del operador, de la herramienta y de obstáculos en todo momento. No exponga el cable al calor, aceite, agua o bordes afilados.

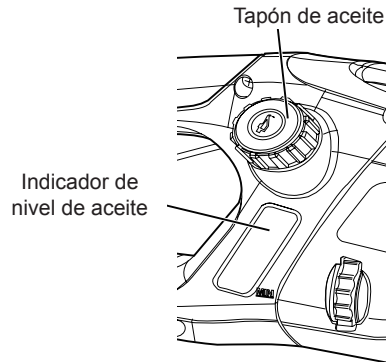

Fig. 4

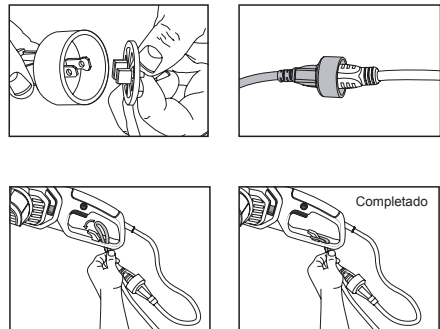

Fig. 5

PREPARACIÓN

Antes de cada uso, compruebe lo siguiente para asegurar unas condiciones de trabajo seguras.

SIERRA DE CADENA: Antes de empezar a trabajar, examine la motosierra para comprobar si presenta daños en su carcasa, cable de extensión, sierra de cadena y espada. No utilice nunca una herramienta que se ve dañada.

DEPÓSITO DE ACEITE: Revise el nivel de llenado del tanque de aceite. Compruebe también mientras trabaja si hay suficiente aceite. No utilice nunca una herramienta sin aceite, o con aceite por debajo del nivel mínimo, para evitar dañar la herramienta. En promedio, un llenado de aceite es suficiente para aproximadamente 10 minutos de operación de corte (dependiendo de la duración de las pausas y la densidad de la pieza que se está trabajando).

SIERRA DE CADENA: Compruebe la tensión de la sierra y las condiciones de las cuchillas. Cuanto más afilada esté la sierra, más fácil y manejable será la operación. Lo mismo se aplica a la tensión de la cadena. Compruebe la tensión cada 10 minutos de utilización para aumentar la seguridad. Las sierras nuevas, en particular, están sometidas a cambios producidos por el calor que se crea durante la utilización.

ROPA DE PROTECCIÓN: Lleve la ropa ajustada apropiada, como pantalones protectores, guantes y calzado de seguridad. Use un casco de seguridad con protección auditiva integrada y una máscara facial para protegerse de ramas que caen o restallan.

ADVERTENCIAS DE SEGURIDAD

1. Para que el trabajo sea seguro, NO opere la sierra por encima de la altura de su hombro.
2. La posición del cable debe ser tal que no pueda quedar atrapado por ramas y objetos similares durante el corte.
3. Nunca se pare bajo una rama que se está aserrando.
4. Tenga precaución cuando sierre ambas ramas bajo tensión o ramas que se están astillando.

5. Asegúrese de protegerse contra el riesgo de lesión de las ramas que caen y de los trozos de madera que salen despedidos.
6. Si la máquina está en operación, mantenga a las personas y animales lejos del área de peligro.
7. La herramienta no está protegida contra descargas eléctricas si entra en contacto con cables de alta tensión. Mantenga un espacio despejado mínimo de 30 pies (9 m) de los cables eléctricos para evitar una descarga eléctrica que ponga en peligro su vida.
8. Cuando trabaje en una pendiente, siempre párese por encima o al lado de la rama que se está aserrando.
9. Deje que la cadena corte por usted. Mantenga la sierra encendida a la máxima velocidad durante todo el corte. Se recomienda que el usuario novato, como práctica mínima, cortes troncos en un caballete o receptáculo de aserrar.

CÓMO EVITAR REBOTES

El término rebote se refiere a cuando la motosierra salta hacia arriba y hacia atrás de repente. Esto ocurre normalmente cuando la pieza de trabajo entra en contacto con la punta de la espada o se engancha en la cadena.

Un rebote genera una poderosa fuerza repentina. La motosierra normalmente reacciona de modo incontrolado con la posibilidad de que el usuario pueda lesionarse.

El peligro de que se produzca un rebote es mayor cuando trata de cortar cerca de la punta de la espada o con ella. Aplique siempre la sierra tan plana como sea posible para evitar pérdidas de control durante su utilización.

¡ADVERTENCIA!

NO corte árboles cuando haga viento. Esto podría causar lesiones y solo debe ser realizado por personal profesional.

INTERRUPTOR DE ENCENDIDO/ APAGADO

Para encender la herramienta: presione el botón de seguridad y luego pulse el gatillo (Fig. 6). Luego de haber arrancado la herramienta, puede soltar el interruptor de seguridad sin apagarla.

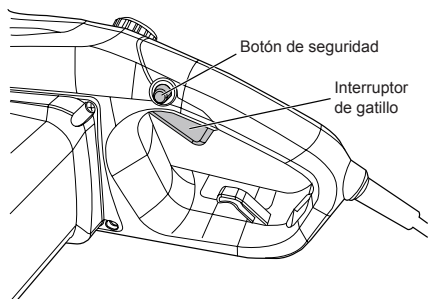

Fig. 6

FRENO DE REBOTE

El freno de rebote es un mecanismo de seguridad activado por la protección de la mano delantera. Cuando ocurre un rebote, la motosierra se detiene inmediatamente (Fig. 7). Se debe realizar la siguiente verificación de funciones luego de cada uso. El propósito de hacer pruebas con el freno de la cadena es reducir la posibilidad de lesión debido a un rebote:

1. Presione la protección de la mano delantera hacia adelante e intente arrancar la motosierra.
La cadena no debe arrancar.
2. Para desactivar el freno de rebote, suelte el interruptor de encendido/apagado 3 y tire de la protección de la mano hacia atrás.

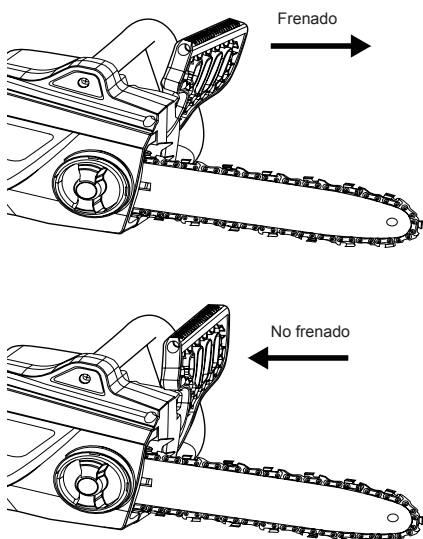

Fig. 7

TÉCNICAS DE ASERRADO

IMPORTANTE: Se recomienda que el usuario novato, como práctica mínima, corte troncos en un caballete o receptáculo de aserrar.

- Sierre primero las ramas bajas de un árbol. Al hacerlo así, es más fácil que las ramas cortadas caigan al suelo.
- Al final del corte, el operador notará que el peso de la sierra aumenta de repente puesto que ya no está soportada por la rama. Existe el riesgo de perder el control y por ello deberá estar alerta durante toda la operación de aserrado.
- Saque la sierra del corte solo mientras la sierra está rodando. Al hacerlo así, evitará que la sierra se trabe en la madera.
- NO utilice la punta de la espada para aserrar. NO corte formaciones de ramas (donde nacen las ramas del árbol). Esto impedirá que el árbol se recupere.
- Para cortar ramas menores, ubique la cara del stop de la sierra sobre la rama. Esto evitará movimientos indeseados de la sierra al principio del corte. Con una presión ligera, guíe la sierra a través de la rama desde arriba hacia abajo.
- Para cortar ramas mayores, haga primero un corte de descarga. Corte 1/3 del diámetro de la rama desde abajo hacia arriba usando el costado superior de la espada. Luego, corte de arriba a abajo los otros 2/3 usando el costado inferior de la espada. Sierre las ramas más largas en secciones para mantener el control sobre el lugar del impacto.

TALA DE ÁRBOLES

Cuando se tronzan y talan árboles, las operaciones las realizan dos o más personas al mismo tiempo; las operaciones de tala deben separarse de las de tronzado, por una distancia mínima del doble de la altura del árbol que se está talando.

No se deben talar los árboles de manera que pudiera poner en peligro a alguna persona, golpear algún servicio público o causar algún daño a la propiedad. Si el árbol hace contacto con cualquier línea de servicio público, se debe notificar inmediatamente a la compañía. El operador de la motosierra debe colocarse en la parte alta del terreno, ya que es probable que el árbol ruede o se deslice colina abajo luego de la tala. Necesario antes de iniciar los cortes.

La ruta de escape debe extenderse hacia atrás y en forma diagonal hasta la parte

posterior de la línea de caída esperada del árbol (Figura 8).

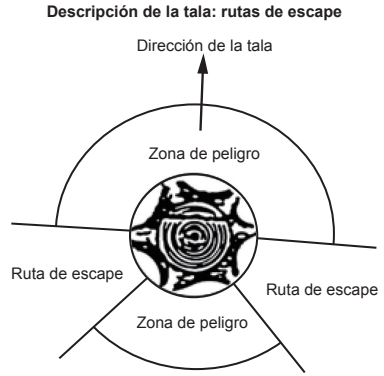

Fig. 8

Antes de iniciar la tala, tome en cuenta la inclinación natural del árbol, la ubicación de las ramas más grandes y la dirección del viento para juzgar hacia qué dirección caerá el árbol. Retire la tierra, piedras, corteza suelta, clavos, grapas y alambres del árbol. Realice la muesca 1/3 del diámetro del árbol, perpendicular a la dirección de la caída (Figura 9).

Descripción de la tala: corte inferior

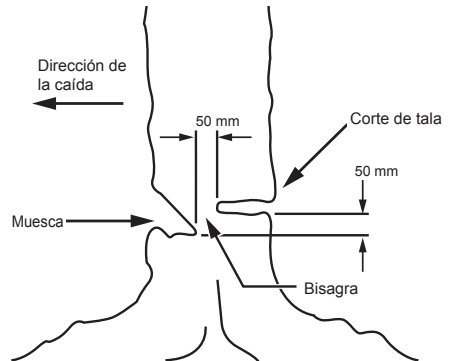

Fig. 9

Realice primero el corte de cuña horizontal inferior. Esto ayudará a evitar pinchar la cadena de la sierra o la espada cuando se realice la segunda muesca.

CORTE DE TALA

Realice el corte de tala al menos 50 mm más alto que el corte de muesca horizontal (Figura 9). Mantenga el corte de tala paralelo al corte

de muesca horizontal. Realice el corte de tala para que quede madera suficiente que actúe de bisagra. La madera de bisagra evita que el árbol se tuerza y caiga en la dirección equivocada. NO corte a través de la bisagra. A medida que la tala se acerca a la bisagra, el árbol debería comenzar a caer. Si hay alguna posibilidad de que el árbol no vaya a caer en la dirección deseada o que se tuerza y trabe la cadena de la sierra, deje de cortar antes de completar el corte de tala y se cuñas de madera, plástico o aluminio para abrir el corte y dejar caer el árbol en la dirección deseada.

Cuando el árbol comience a caer, retire la motosierra del corte, pare el motor, coloque la motosierra en el suelo y luego use la ruta de escape planeada. Está alerta por las ramas aéreas y observe por dónde camina.

DESNAME DE UN ÁRBOL

El desname consiste en retirar las ramas de un árbol caído. Cuando realice al desname, deje las ramas inferiores más largas para que soporten el árbol por encima del suelo. Retire las ramas pequeñas de un corte (Figura 10). Las ramas bajo tensión deben cortarse de abajo hacia arriba para evitar trabar la motosierra.

Desname de un árbol

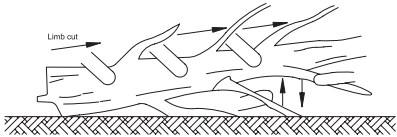

Mantenga el trabajo fuera del suelo. Deje las ramas de soporte hasta que el tronco esté cortado.

Fig. 10

TRONZADO DE UN TRONCO

El tronzado consiste en cortar un tronco en longitudes. Es importante asegurarse que su posición de pie esté firme y su peso uniformemente distribuidos en ambos pies. En lo posible, el tronco debe estar elevado y soportado con el uso de ramas, troncos o calzas. Siga las instrucciones simples para un corte fácil. Cuando el tronco está soportado a lo largo de toda su longitud, se corta desde la parte superior (tronzado desde arriba) (Figura 11).

Tronco soportado a lo largo de toda la longitud (tronzado desde arriba). Evite cortar el suelo.

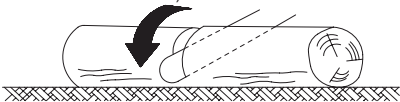

Fig. 11

Cuando el tronco está soportado en un extremo, corte 1/3 del diámetro del lado inferior (tronzado desde abajo) (Figura 12). Luego realice el corte final tronizando desde arriba para llegar hasta el primer corte.

Tronco soportado en un extremo

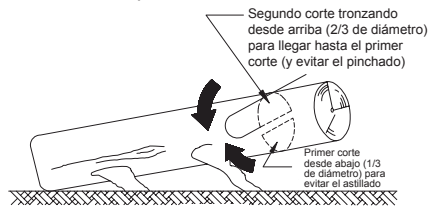

Fig. 12

Cuando el tronco está soportado en ambos extremos, corte 1/3 del diámetro desde arriba (tronzado desde arriba) (Figura 13). Luego realice el corte final tronizando desde abajo los 2/3 inferiores para llegar hasta el primer corte.

Tronco soportado en ambos extremos

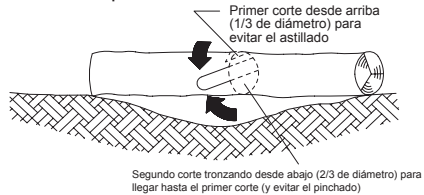

Fig. 13

Cuando tronce sobre una pendiente, siempre debe pararse en el lado de la parte alta del tronco (Figura 14).

Tronzado de un tronco



Fig. 14

Para mantener el control completo cuando corte a través de un tronco, suelte la presión del corte cerca del final del mismo sin relajar su agarre en las asas de la motosierra. No deje que la cadena haga contacto con el suelo. Luego de terminar el corte, espere a que la cadena de la sierra se detenga antes de que mueva la motosierra. Siempre detenga el motor antes de pasar de un árbol a otro.

MANTENIMIENTO Y AJUSTES

LIMPIEZA/ALMACENAMIENTO

- Limpie la carcasa de plástico moldeado de la motosierra con un cepillo suave y un paño limpio.
- NO use agua, disolventes o pulidores.
- Retire todos los residuos, especialmente de las ranuras de ventilación del motor.
- Retire y cepille la cubierta de la placa, la cadena y la espada después de 1-3 horas de uso.
- Limpie la zona ubicada debajo de la cubierta de la placa, el piñón de transmisión y el conjunto de la sierra de cadena con un cepillo suave.
- Limpie la salida del aceite con un paño limpio.
- Si va a almacenar la motosierra por un largo periodo de tiempo, limpie la cadena y la espada.
- **ALMACENE LA HERRAMIENTA EN LUGAR SECO, SEGURO Y FUERA DEL ALCANCE DE LOS NIÑOS.**
- NO coloque otros objetos sobre la motosierra.
- Para evitar fugas de aceite, coloque la herramienta en posición horizontal.
- Al almacenar la herramienta en su empaque original, el tanque del aceite debe estar completamente vacío.

COMPROBACIÓN DE LA LUBRICACIÓN AUTOMÁTICA DE LA CADENA

Compruebe con regularidad que la lubricación automática de la cadena funciona para evitar sobrecalentamientos y daños consiguientes a la espada y a la sierra de cadena.

Para ello, alinee la punta de la espada con una superficie lisa (tablero, corte de un árbol) y deje funcionar la motosierra.

Si aparece una cantidad en aumento de aceite, quiere decir que la lubricación automática funciona correctamente.

LUBRICACIÓN DEL ENGRANAJE

⚠ ADVERTENCIA:

Al realizar operaciones de mantenimiento o reparaciones a esta herramienta. Desenchufe la herramienta antes de realizarle cualquier tipo de reparación o mantenimiento.

NOTA: No es necesario retirar la cadena o la espada para lubricar el engranaje.

1. Limpie la espada y el engranaje.
2. Con una pistola de lubricación, inserte la punta de la pistola en el orificio de lubricación e inyecte grasa hasta que aparezca en el borde externo del piñón (Fig. 15).
3. Para girar el engranaje, suelte la cadena y tire de la cadena con la mano hasta que el costado no engrasado del engranaje esté en línea con el orificio de engrase. Repita el procedimiento de lubricación.

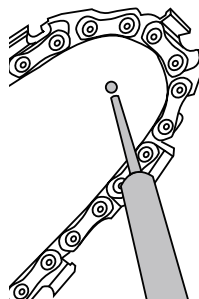

Fig. 15

AFILADO DE LA SIERRA DE CADENA

⚠ ADVERTENCIA:

Desenchufe la motosierra de la fuente de alimentación antes de realizarle operaciones de mantenimiento. Si se producen descargas eléctricas, o el cuerpo entra en contacto con una cadena móvil, se pueden sufrir lesiones graves o fatales. Los bordes de corte de la cadena están afilados. Use guantes protectores para manipular la cadena. Mantenga la cadena afilada. Su cadena cortará más rápidamente y de modo más seguro. Una cadena sin afilar puede causar desgastes indebidos en el engranaje, espada, cadena y motor. Si fuerza la cadena en la madera y el corte crea solo polvo de madera y unas cuentas astillas de gran tamaño, la cadena no está afilada.

Compre una cadena nueva, lleve la cadena para que la afile un profesional en un centro de servicio certificado o afílela usted mismo con un kit de afilado apropiado. La diferencia en altura entre la punta de corte y la cresta es la configuración del calibre de profundidad (Fig. 16).

Cuando afile la punta de corte, la

configuración del calibre de profundidad y de la cresta de la placa lateral disminuirán. Para mantener un desempeño óptimo de corte, la cresta tiene que limarse para que alcance la configuración del calibre de profundidad recomendada.

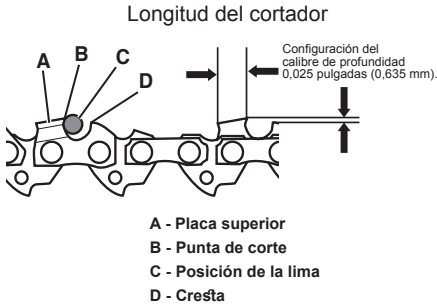

Fig. 16

Para afilar la cadena:

1. El uso de guantes protectores asegura que la cadena está correctamente tensionada en la espada.
2. Use una lima redonda con un diámetro 1,1 veces la profundidad del diente de corte. Asegúrese de que el 20% del diámetro de la lima está por encima de la placa superior (Fig. 17).

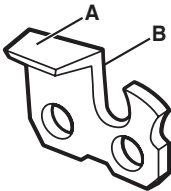

Fig. 17

NOTA: Una guía de lima se puede adquirir en la mayoría de los distribuidores de motosierras y es el modo más sencillo de mantener la lima en posición correcta.

3. Lime a un ángulo perpendicular a la espada, y a un ángulo de 25° en dirección al movimiento (Fig. 18).
4. Lime cada diente de dentro hacia fuera solamente. Lime un costado de la cadena primero y luego gírela y repita el proceso.
 - Afile cada diente de modo uniforme aplicando el mismo número de limados.
 - Mantenga todas las longitudes de corte iguales (Fig. 19). Cada vez que la punta de corte se afila, la longitud disminuye.

Cuando la longitud de corte se reduce a 0,16 pulgadas (4 mm), la cadena está desgastada y hay que reemplazarla.

- La configuración del calibre de profundidad se reduce también con cada afilado. Cada 5 afilados, use una herramienta de medición del calibre de profundidad verificar la altura de la punta de corte y de la cresta (Fig. 16). Cuando sea necesario, use una lima plana para limar la cresta y alcanzar una configuración del calibre de profundidad de 0,025 pulgadas (0,635 mm). Las herramientas de medición del calibre de profundidad están disponibles en la mayoría de los distribuidores de motosierras.
- Si la sierra no funciona correctamente, llévala a un centro de servicio certificado para que la examinen. Utilice solo partes idénticas a las listadas en este manual.

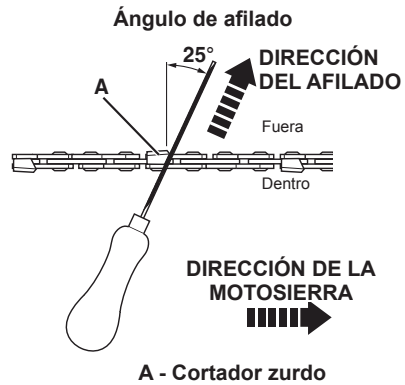

Fig. 18

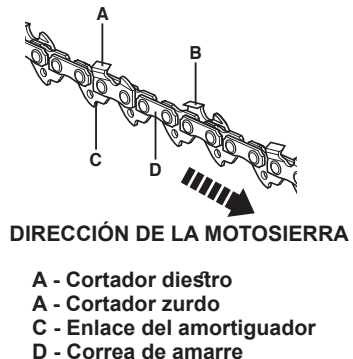

Fig. 19

REEMPLAZO DE LA SIERRA DE CADENA Y ESPADA

⚠️ ADVERTENCIA:

No conecte la motosierra a una alargadera de corriente y a una fuente de alimentación antes de que haya sido completamente armada. Utilice siempre guantes para manipular la cadena.

⚠️ ¡ADVERTENCIA!

Para manipular sierras de cadena, use siempre guantes.

ESPADA/CADENA CERTIFICADAS:

Número de modelo	CSE12-M
Espada:	Oregon, 16 pulgadas (406 mm), 160SDEA041
Sierra de cadena:	Oregon, 16 pulgadas (406 mm), 91PJ057X

Número de modelo	CSE15-M
Espada:	Oregon, 18 pulgadas (457 mm), 180SDEA041
Sierra de cadena:	Oregon, 18 pulgadas (457 mm), 91PJ062X

Reemplace la cadena cuando los cortadores están demasiado desgastados para afilarse o cuando la cadena se rompa. Utilice solo las cadenas de repuesto indicadas en este manual. Incluye siempre un piñón de transmisión al reemplazar la cadena. Esto mantendrá el movimiento adecuado de la cadena.

1. Coloque el cuerpo de la sierra sobre una superficie firme y nivelada.
2. Gire el botón de ajuste de la espada en sentido antihorario (Fig. 20) para sacar la cubierta de la motosierra.
3. Use guantes protectores para envolver la sierra de cadena alrededor de la espada comprobando que cada uno de los dientes apunta en la dirección de rotación. La sierra deberá estar correctamente colocada en la ranura que rodea todo el borde de la espada.
4. Coloque la cadena de la sierra alrededor del piñón (Fig. 21) mientras alinea la ranura en la espada con el perno interno en la base de la sierra y el pin de tensión de la cadena en el orificio del pin de la espada (Figura 18). El pin de tensión de la cadena podría necesitar ajustes para alinearse correctamente con el orificio de la espada. Use la rueda de tensión de la cadena para ajustar su ubicación hasta que quepa en la espada.

5. Gire la rueda de tensión de la cadena para ajustar preliminarmente la espada lo suficiente para que la cadena permanezca en su lugar. Mientras sujeta la espada para que no se mueva, coloque la cubierta en la sierra. Asegúrese que la lengüeta se alinee correctamente con la ranura en el cuerpo de la sierra (Fig. 22). Bloquee la cubierta en su lugar girando el botón de bloqueo de la cubierta en sentido horario hasta que se enganche. Ajuste de la tensión de la cadena.

REEMPLAZO DEL CABLE DE ALIMENTACIÓN

Si el cable de esta herramienta se daña, deberá ser reemplazarlo con un cable especialmente preparado. Examine con frecuencia el cable de alimentación y el enchufe. Si presentan daños, los debe reemplazar un servicio técnico certificado.

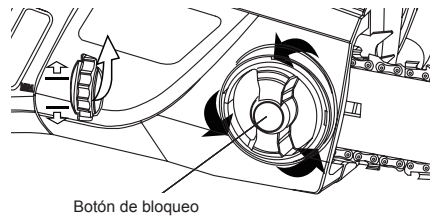

Fig. 20

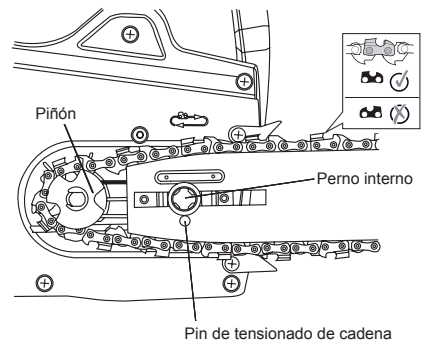

Fig. 21

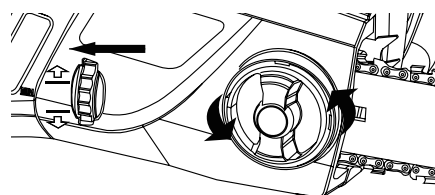
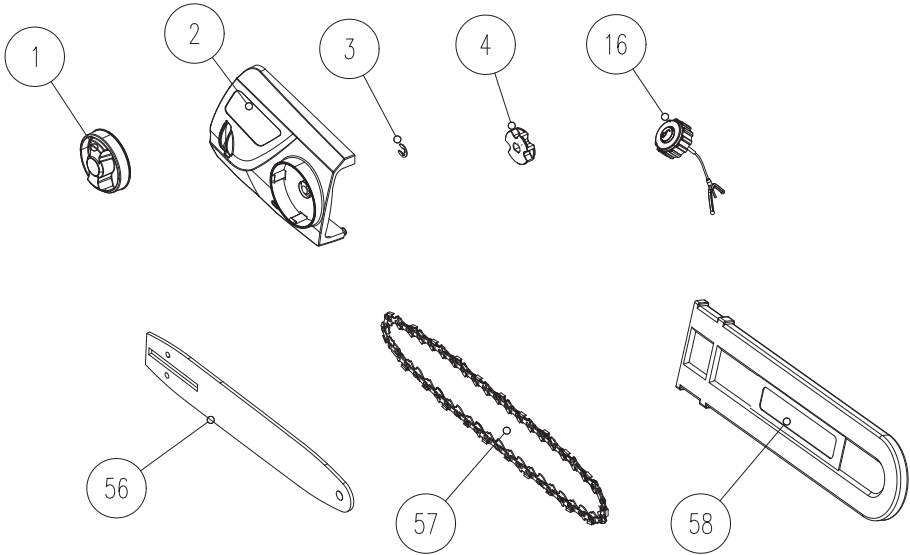

Fig. 22

PIEZAS

Modelo: CSE12-M / CSE15-M



Nº	N.º de pieza	Descripción	Cant.
1	202028000087	Botón de bloqueo del ajuste de la espada	1
2	199001000490	Conjunto de la cubierta	1
3	207340100049	Aro de retención	1
4	201035000003	Piñón	1
16	199123000421	Conjunto del tapón del tanque de aceite	1
56	205001000098	Espada	1
57	205001000022	Sierra de cadena	1
58	202009000168	Funda de la espada	1

GARANTÍA

GARANTÍA LIMITADA DE DOS AÑOS

Garantía limitada de 2 años para todos los equipos eléctricos de la serie Senix E. DURANTE DOS AÑOS a partir de la fecha original de compra, este producto Senix está garantizado contra defectos de materiales o mano de obra en herramientas eléctricas. Los productos defectuosos serán reparados de modo gratuito. Esta garantía no cubre el desgaste normal de piezas y componentes tales como, la sierra de corte, línea o cuchillas, ni cubre el costo de transporte bajo garantía o servicio.

La garantía está sujeta a las condiciones siguientes:

- La garantía es aplicable al comprador original al por menor y no es transferible*
- Registre la garantía en www.senixtools.com
- La herramienta no ha sido mal utilizada, maltratada, descuidada, alterada, modificada o reparada por nadie que no sea un centro de servicio autorizado.
- Solo se han utilizado accesorios originales Senix con este producto o en el mismo.
- La herramienta ha sufrido un desgaste normal.
- La herramienta no ha sido utilizada por motivos comerciales o profesionales
- La herramienta no ha sido utilizada por motivos de alquiler
- Esta garantía solo cubre defectos que aparecen durante el uso normal y no cubre ningún mal funcionamiento, falla o defecto resultante de un mal uso, abuso (incluyendo sobrecarga del producto, exposición al agua o lluvia) accidentes, negligencia o falta de instalación adecuada y mantenimiento o almacenamiento incorrectos.

Para conocer la ubicación de su servicio Senix más cercano, llame gratis al número 800-261-3981 o envíe un email a service@senixtools.com.

Limitaciones adicionales

Cualquier garantía implícita otorgada bajo la ley estatal, incluidas las garantías de comerciabilidad o idoneidad para un propósito particular, está limitada a tres años desde la fecha de compra en herramientas eléctricas y cargadores y siete años en baterías. El fabricante no es responsable por daños directos, indirectos, incidentales o consecuentes. Algunos estados y provincias no permiten limitaciones sobre la duración de una garantía implícita y/o no permiten la exclusión o limitación de daños incidentales, por lo que es posible que las limitaciones y exclusiones anteriores no sean aplicables en su caso. Esta garantía le proporciona derechos legales específicos sin perjuicio de otros derechos que les sea aplicables, los cuales varían entre estados o provincias.

YAT USA declina toda responsabilidad con respecto a la responsabilidad civil derivada de un uso abusivo o que no esté en conformidad con el uso y el mantenimiento adecuados de la herramienta según se describe en el manual del operador.

YAT USA no es responsable por daños directos, indirectos, incidentales o consecuentes.

Después de la compra, el fabricante recomienda el mantenimiento adecuado de la herramienta y leer el manual del operador antes de usarla.

* Es posible que se requiera un recibo de compra original como comprobante de compra. Para servicio al cliente contáctenos gratis llamando al número 1-800-261-3981 o Senixtools.com.

YAT USA, Inc. 6441 Hendry Road, Suite A, Charlotte, NC 28269.



Scie à chaîne électrique de 12/15 ampères

Manuel de l'opérateur
Modèle : CSE12-M
CSE15-M

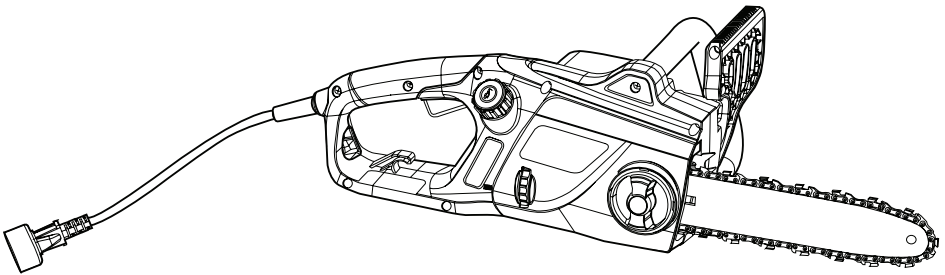

Pour joindre le service d'assistance aux consommateurs, veuillez composer 1-800-261-3981 ou envoyez un courriel à :
Service@senixtools.com

GARDEZ CE MANUEL POUR TOUTE RÉFÉRENCE ULTÉRIEURE.

TABLE DES MATIÈRES

SÉCURITÉ.....	45
DESCRIPTION DE VOTRE APPAREIL.....	54
COMPOSANTS INCLUS.....	54
SPÉCIFICATIONS*.....	54
PRÉPARATION DE LA SCIE À CHAÎNE.....	55
FONCTIONNEMENT.....	57
TECHNIQUES DE SCIAGE.....	59
ENTRETIEN RÉGLAGES.....	62
DESCRIPTION DES PIÈCES.....	65
GARANTIE.....	66

SÉCURITÉ

Le but des symboles de sécurité est d'attirer votre attention aux dangers potentiels. Les symboles de sécurité, et leurs explications, exigent votre attention soignée et votre compréhension. Les avertissements de sécurité **N'ÉLIMINENT PAS EN SOI** les dangers. Les consignes ou les avertissements véhiculés ne sont pas des substituts pour des mesures convenables de prévention des accidents.



DANGER :

Indique un danger **EXTRÊME**. Le non-respect d'un symbole de sécurité **DANGER** **ENTRAÎNERA** des blessures graves, voire un décès, de vous-même ou d'autres personnes.



AVERTISSEMENT :

Le pétrole brut, l'essence, le carburant diesel et d'autres produits pétroliers peuvent vous exposer à des produits chimiques, y compris le toluène et le benzène, signalés dans l'état de Californie pour causer le cancer et des malformations congénitales ou d'autres problèmes de reproduction. Ces expositions peuvent se produire dans et autour des gisements de pétrole, raffineries, usines de produits chimiques, opérations de transport et d'entreposage comme les pipelines, les terminaux portuaires, les camions-citernes et autres installations et équipement. Pour plus d'informations, veuillez consulter : www.P65Warnings.ca.gov/petroleum.



AVERTISSEMENT :

Indique un danger **GRAVE**. Le non-respect d'un symbole de sécurité **AVERTISSEMENT** **PEUT** provoquer des blessures graves à vous-même ou d'autres personnes.



MISE EN GARDE :

Indique un danger **MODÉRÉ**. Le non-respect d'un symbole de sécurité **MISE EN GARDE** **POURRAIT** provoquer des dommages matériels ou des blessures à vous-mêmes ou d'autres personnes.

N.B. : vous informe de renseignements ou de consignes d'une importance vitale pour le fonctionnement ou l'entretien de l'équipement.

PROPOSITION 65 DE L'ÉTAT DE CALIFORNIE



AVERTISSEMENT :

Ce produit contient un produit chimique signalé dans l'état de Californie pour causer le cancer, des malformations congénitales ou d'autres problèmes de reproduction. Le perçage, le sciage, le ponçage ou l'usinage de produits en bois peut vous exposer à de la poussière de bois, une substance signalée dans l'état de Californie pour causer le cancer. Évitez l'inhalation de poussière de bois, ou utilisez un masque antipoussières ou d'autres mesures de sauvegarde pour assurer la protection personnelle. Pour plus d'informations, veuillez consulter www.P65Warnings.ca.gov/woods.

AVERTISSEMENT :

ASSUREZ-VOUS de lire et de comprendre toutes les consignes dans ce mode d'emploi avant d'utiliser cette scie à chaîne électrique. Le non-respect de toutes les consignes détaillées ci-dessous peut être à l'origine de décharges électriques, d'incendies ou de blessures graves.

AVERTISSEMENT :

Pour éviter des erreurs qui pourraient provoquer des blessures graves, **NE PAS** brancher la scie à chaîne à la source d'alimentation jusqu'à ce que les consignes suivantes aient été lues et comprises.

AVERTISSEMENT :

Étudiez l'environnement de la zone de travail. Soyez très prudent lors de la coupe de broussailles et de jeunes arbres de petite taille, car le matériel mince peut s'accrocher dans la chaîne de la scie et être envoyé vers vous ou déséquilibrer. **NE FAITES PAS** fonctionner une scie à chaîne lorsque vous vous trouvez sur un arbre à moins d'avoir été formé spécialement à cette fin. Lors de la coupe d'une branche sous tension, faites attention au retour de celle-ci afin que vous ne soyez pas frappé une fois que la tension dans les fibres du bois est relâchée.

AVERTISSEMENT :

Lisez toutes les précautions de sécurité et toutes les instructions. Le non-respect des précautions de sécurité et des instructions peut être à l'origine d'électrocutions, d'incendies ou de blessures graves.

Pour des renseignements sur les emplacements et les achats, veuillez composer 1-800-261-3981.

INSTRUCTIONS IMPORTANTES DE SÉCURITÉ

VEUILLEZ LIRE TOUTES LES CONSIGNES AVANT D'UTILISER LA SCIE

AVERTISSEMENT :

Lors de l'utilisation de l'appareil, toutes les consignes de sécurité doivent être observées. Veuillez lire ces instructions avant de faire fonctionner l'appareil afin de veiller à la sécurité de l'opérateur et de tout passant. Veuillez garder ces consignes pour référence ultérieure.

- Veuillez lire les consignes attentivement. Il faut bien connaître les commandes et la bonne utilisation de l'appareil.
- **NE FAITES PAS** fonctionner cet appareil lorsque vous êtes fatigué, malade ou sous les effets de l'alcool, des drogues ou d'un médicament.
- Ne permettez jamais aux enfants de faire fonctionner l'appareil. Les adolescents doivent être formés, accompagnés et surveillés par un adulte. Ne permettez jamais aux adultes de faire fonctionner l'appareil sans avoir reçu les bonnes consignes.
- Tous les dispositifs de protection et les accessoires de sécurité doivent être bien installés avant de faire fonctionner l'appareil.
- Inspectez l'appareil avant de procéder à son utilisation. Remplacez les pièces endommagées. Vérifiez s'il y a des fuites de carburant. Assurez-vous que toutes les attaches sont installées et sécurisées. Remplacez les pièces qui sont fissurées, ébréchées, ou endommagées de quelque manière que ce soit. **N'UTILISEZ PAS** l'appareil s'il contient des pièces mal fixées ou endommagées.
- Soyez conscient des risques de blessure à la tête, aux mains et aux pieds.
- Inspectez soigneusement la zone de travail avant de démarrer l'appareil. Enlevez les roches, le verre cassé, les clous, les fils électriques, les ficelles et d'autres objets qui pourraient être lancés ou s'emmêler dans l'appareil.
- Éloignez les enfants, les passants et les animaux domestiques ; assurez une

zone d'exclusion de 15 m (50 pieds), au minimum. Même à cette distance, il existe néanmoins un risque de projectiles pour les personnes à proximité. Encouragez les passants à porter des lunettes de protection. Si les gens s'approchent de vous, arrêtez l'appareil immédiatement.

- Appuyez sur la manette de commande de puissance et vérifiez qu'elle retourne automatiquement à la position de ralenti. **Effectuez tous les réglages ou réparations avant d'utiliser l'appareil.**
- **NE CHANGEZ PAS** les réglages du limiteur de régime et empêchez le moteur de faire de la survitesse.
- **Cet appareil n'est prévu que pour une utilisation domestique occasionnelle.**

PENDANT L'UTILISATION

- Portez des lunettes de sécurité conformes aux normes ANSI/ISEA Z87.1 en vigueur et marquées comme telles. Portez une protection auditive pendant l'utilisation de cet appareil. Portez un écran facial ou un masque antipoussières si la tâche est poussiéreuse.
- Portez un pantalon long et épais, des bottes, des gants et une chemise à manches longues. **NE PORTEZ PAS** des vêtements amples, des bijoux, un pantalon court ou des sandales et ne travaillez pas pieds nus. Attachez vos cheveux au-dessus des épaules.
- Utilisez l'appareil uniquement en plein jour ou avec un bon éclairage artificiel.
- Évitez le démarrage accidentel. Placez-vous dans la position de démarrage chaque fois que vous tirez sur le câble de démarreur. L'opérateur et l'appareil doivent être dans une position stable pendant le démarrage. Consultez la section « Interrupteur Marche/Arrêt ».
- Utilisez le bon outil. Utilisez uniquement cet outil pour l'usage prévu.
- Tenez toujours l'appareil à deux mains pendant l'utilisation. Tenez fermement les deux anses ou poignées.
- **N'ESSAYEZ PAS** d'atteindre des endroits difficiles d'accès. Conservez toujours une position stable et un bon équilibre.

Faites preuve de prudence supplémentaire quand vous travaillez sur des escaliers ou des pentes raides. Pour éviter de graves blessures, **NE FAITES PAS** fonctionner l'appareil lorsque vous vous trouvez sur une échelle ou un toit.

- Éloignez les mains, le visage et les pieds de toute pièce mobile. **NE TOUCHEZ PAS** et n'essayez pas d'arrêter les pièces en mouvement.
- **NE TOUCHEZ PAS** le moteur ou le pot d'échappement. Ces composants deviennent extrêmement chauds pendant l'utilisation, même après l'arrêt de l'appareil.
- **N'UTILISEZ PAS** l'appareil à une vitesse supérieure à celle nécessaire pour réaliser le travail. **NE FAITES PAS** fonctionner l'appareil à haute vitesse quand vous ne l'utilisez pas.
- **NE FORCEZ PAS** l'appareil. Il sera plus efficace et plus sécuritaire si vous l'utilisez à la vitesse pour laquelle il a été conçu.
- Arrêtez toujours l'appareil quand le travail est interrompu ou quand vous vous déplacez d'un endroit à l'autre.
- Avant de mettre l'appareil par terre, **ASSUREZ-VOUS** toujours que le moteur est coupé et que toutes les pièces en mouvement ne bougent plus.
- Si vous heurtez ou enrroulez un corps étranger dans l'appareil, arrêtez l'appareil immédiatement et vérifiez les dommages éventuels. **NE FAITES PAS** fonctionner l'appareil avant de réparer les dommages. **N'UTILISEZ PAS** l'appareil s'il contient des pièces mal fixées ou endommagées.
- Débranchez l'appareil pour les tâches d'entretien ou de réparation.
- Utilisez uniquement des pièces et des accessoires de rechange du fabricant d'origine pour cet appareil. L'utilisation de toute autre pièce et tout accessoire pourrait entraîner de graves blessures de l'utilisateur, ou endommager l'appareil, et annuler la garantie.
- L'appareil doit rester propre. Retirez avec précaution la végétation et les autres débris qui pourraient bloquer les pièces mobiles.
- Pour réduire les risques d'incendie, veillez à ce que les événements ne soient pas obstrués par de l'herbe, des feuilles ou des couches de graisse excessives.
- Si l'appareil commence à vibrer de façon anormale, arrêtez-le immédiatement. Inspectez l'appareil pour identifier la cause de la vibration. En règle générale, une vibration indique qu'il y a un problème.

SÉCURITÉ ÉLECTRIQUE



AVERTISSEMENT :

Ne permettez pas aux doigts de toucher les bornes de la fiche lors de l'installation ou de l'enlèvement de la rallonge de la fiche.

1. Les outils à double isolation sont dotés d'une fiche polarisée (une lame est plus large que l'autre et exigera l'utilisation d'une rallonge polarisée). La fiche de la scie à chaîne rentrera dans une rallonge polarisée d'une seule manière. Si la fiche ne rentre pas complètement dans la rallonge, inversez la fiche. Si la fiche ne rentre toujours pas, obtenez une bonne rallonge polarisée. Une rallonge polarisée exigera l'utilisation d'une prise murale polarisée. Cette fiche rentrera dans la prise murale polarisée dans un seul sens. Si la fiche ne rentre pas complètement dans la prise murale, inversez la fiche. Si la fiche ne rentre toujours pas, contactez un électricien agréé pour installer une bonne prise murale. Ne changez pas ou ne modifiez pas la fiche de l'équipement, la prise de la rallonge ou la fiche de la rallonge de quelque manière que ce soit.
2. La double isolation élimine le besoin d'un cordon d'alimentation et d'un système d'alimentation à trois fils avec mise à la terre. Ne s'applique qu'aux outils de Classe II (à double isolation). Cette scie à chaîne est un outil à double isolation.



AVERTISSEMENT:

Un dispositif de protection de disjoncteur différentiel de fuite à la terre (DDFT) doit être fourni pour tous les circuits et toutes les prises à utiliser pour les scies à chaîne électriques et les outils électriques de jardinage. Des prises à DDFT sont disponibles à la vente et devraient être utilisées pour assurer cette mesure de protection.

- La double isolation NE REMPLACE PAS le respect des précautions normales en matière de sécurité pendant l'utilisation de cet outil.
- Prévenez les décharges électriques : Évitez tout contact corporel avec des

surfaces mises à la terre. Par exemple : tuyauterie, clôtures en fils de fer.

3. AVANT de brancher l'outil, VEILLEZ À CE QUE la tension fournie par la prise se trouve dans la plage des tensions marquée sur la plaque signalétique de l'outil. N'UTILISEZ PAS d'outils dont la source d'alimentation est uniquement en courant alternatif avec une source d'alimentation en courant continu.
4. N'EXPOSEZ PAS les outils à la pluie ou aux conditions humides, et n'utilisez pas les outils électriques dans des emplacements mouillés ou humides. La présence d'eau dans un outil électrique augmente le risque de décharge électrique.
5. Si vous devez utiliser un outil électrique dans un endroit humide, UTILISEZ TOUJOURS un disjoncteur différentiel de fuite à la terre pour alimenter votre outil. PORTEZ TOUJOURS des gants et des chaussures isolants de caoutchouc dans des conditions humides.
6. Pour réduire le risque de décharge électrique, à n'utiliser qu'avec une rallonge adaptée à une utilisation extérieure, telle qu'une rallonge des types suivants : SW-A, SOW-A, STW-A, STOW-A, SJW-A, SJOW-A, SJTW-A. ou SJTOW-A.
7. INSPECTEZ les cordons d'outil pour la présence d'endommagement. Faites réparer les cordons d'outils endommagés par un service après-vente agréé. VEILLEZ À rester constamment au courant de l'emplacement du cordon et tenez-le bien à l'écart de la lame de coupe.
8. NE MALTRAITEZ PAS la rallonge. NE TRANSPORTEZ JAMAIS l'outil par son cordon et ne débranchez jamais la fiche en tirant sur le cordon. N'exposez pas le cordon à la chaleur, à des huiles, à des arêtes vives ou à des pièces en mouvement. Remplacez immédiatement les cordons endommagés. Les cordons endommagés augmentent le risque de décharge électrique.

LES RALLONGES

Utilisez une rallonge convenable. UTILISEZ UNIQUEMENT des rallonges qui sont homologuées par Underwriters Laboratories (UL). Les autres rallonges peuvent entraîner une baisse de tension de secteur, ce qui

entraînerait une perte de puissance et la surchauffe de l'outil.

Pour cet outil, un calibre américain normalisé des fils (AWG) d'au moins 14 est recommandé pour une rallonge d'une longueur de 7,6 m (25 pieds). Utilisez du fil de jauge 12 pour une rallonge de 15,2 m (50 pieds). Nous ne préconisons pas l'utilisation de rallonges d'une longueur de 30,5 m (100 pieds) ou plus.

Rappelez-vous qu'un fil d'un plus petit jauge a une plus grande capacité qu'un fil aux jauges dont le chiffre est plus élevé (un fil de jauge 14 a davantage de capacité qu'un fil de jauge 16 ; un fil de jauge 12 a davantage de capacité qu'un fil de jauge 14). En cas de doute, utilisez le chiffre le plus petit.

Jauge minimum pour les rallonges

Volts Longueur totale de la rallonge en mètres (pieds)

120 V	7,6	15,2	30,5	45,7
-------	-----	------	------	------

Intensité nominale

Plus de/pas plus que			AWG	
0-6	18	16	16	14
6-10	18	16	14	12
10-12	16	16	14	12
12-16	14	12	Pas recommandé	

Fixer la rallonge

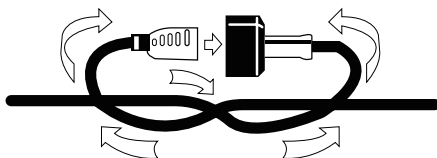

MISE EN GARDE :

Éloignez la rallonge de la zone de travail. Positionnez la rallonge de façon à ce qu'elle ne s'accroche pas dans les buissons, haies, troncs d'arbre, tondeuses à gazon ou autres obstructions pendant que vous utilisez la scie à chaîne.

AVERTISSEMENT :

Vérifier les rallonges avant chaque utilisation. Si une rallonge est endommagée, remplacez-la immédiatement. Ne jamais utiliser l'outil avec une rallonge endommagée, car le fait

de toucher la zone endommagée pourrait provoquer une décharge électrique, ainsi entraînant de graves blessures.

CONSIGNES DE SÉCURITÉ GÉNÉRALES POUR UTILISER L'OUTIL ÉLECTRIQUE



AVERTISSEMENT :

Lisez toutes les précautions de sécurité et toutes les instructions. Le non-respect des précautions de sécurité et des instructions peut être à l'origine d'électrocutions, d'incendies ou de blessures graves.

Conservez tous les avertissements et les instructions pour toute consultation ultérieure. L'expression « outil électrique » dans tous les avertissements énumérés se réfère à votre outil électrique fonctionnant sur secteur (branché) ou à batterie (sans-fil).

1. La sécurité de l'aire de travail

- Veillez à ce que l'aire de travail soit propre et bien éclairée. Le désordre et le manque de lumière favorisent les accidents.
- N'UTILISEZ PAS d'outils électriques dans un milieu présentant un risque d'explosion, par exemple, en présence de liquides, de gaz ou de poussières inflammables. Les outils électriques créent des étincelles qui pourraient enflammer les poussières ou les vapeurs.
- Gardez à distance les enfants et les passants pendant l'utilisation d'un outil électrique. Ils pourraient vous distraire et vous faire faire une fausse manœuvre.

2. LA SÉCURITÉ ÉLECTRIQUE

- Les fiches des outils électriques doivent correspondre aux prises murales. Ne modifiez jamais la fiche de quelque manière que ce soit. N'UTILISEZ PAS de fiches d'adaptation avec des outils électriques mis à la terre (mis à la masse). Des fiches non modifiées et des prises de courant qui leur correspondent réduiront le risque de décharge électrique.
- Évitez tout contact corporel avec des surfaces mis à la terre (par ex., tuyauterie, radiateurs, cuisinières et réfrigérateurs). Le risque de décharge

- électrique est plus grand si votre corps est en contact avec la terre.
- c. **N'EXPOSEZ PAS** les outils électriques à la pluie ou aux conditions mouillées. La présence d'eau dans un outil électrique augmente le risque de décharge électrique.
 - d. **NE MALTRAITEZ PAS** le cordon. Ne transportez jamais l'outil électrique par son cordon et ne débranchez jamais la fiche en tirant sur le cordon. N'exposez pas le cordon à la chaleur, à des huiles, à des arêtes vives ou à des pièces en mouvement. Les cordons endommagés ou enchevêtrés augmentent le risque de décharge électrique.
 - e. Pendant l'utilisation d'un outil électrique à l'extérieur, utilisez une rallonge adaptée à une utilisation extérieure. L'utilisation d'une rallonge adaptée à une utilisation extérieure réduit le risque de décharge électrique.
 - f. Si vous devez utiliser un outil électrique dans un endroit humide, utilisez une source d'alimentation protégée par un dispositif différentiel à courant résiduel (DDR). L'utilisation d'un dispositif DDR réduit le risque de décharge électrique.

3. La sécurité personnelle

- a. Pendant l'utilisation d'un outil électrique, restez alerte, concentrez-vous sur votre travail et faites preuve de bon sens. **N'UTILISEZ PAS** un outil électrique si vous êtes fatigué ou sous l'influence de drogues, d'alcool ou de médicaments. Un instant d'inattention lors de l'utilisation d'outils électriques peut entraîner des blessures graves.
- b. Utilisez de l'équipement de protection individuelle. Portez toujours des lunettes de protection. De l'équipement de sécurité tel que les masques antipoussières, les chaussures de sécurité antidérapantes, les casques durs ou les protections auditives utilisées dans des conditions appropriées réduiront les blessures corporelles.
- c. Évitez les démarrages accidentels. Avant de brancher la source d'alimentation ou d'insérer la batterie dans l'outil, ramassez l'outil ou le transporter, assurez-vous que son interrupteur est en position « OFF »

- (Arrêt). Le fait de transporter un outil électrique avec le doigt sur l'interrupteur ou de mettre sous tension un outil dont l'interrupteur est en position « ON » (Marche) peut causer un accident.
- d. Retirez les clés de réglage avant de mettre l'outil électrique sous tension. Une clé restée attachée à une partie mobile de l'outil électrique pourrait entraîner des blessures corporelles.
- e. **N'ESSAYEZ PAS D'ATTEINDRE** des endroits difficiles d'accès. Maintenez un bon appui et restez en équilibre en tout temps. Une bonne stabilité vous permet d'assurer un meilleur contrôle de l'outil électrique dans une situation inattendue.
- f. Habillez-vous convenablement. **NE PORTEZ NI** vêtements amples ni bijoux. Gardez les cheveux, les vêtements et les gants à l'écart des pièces mobiles. Les vêtements amples, les bijoux ou les cheveux longs risquent d'être happés par des pièces en mouvement.
- g. Si des appareils sont fournis pour la connexion de systèmes d'extraction et de collection de poussières, assurez-vous qu'ils sont bien connectés et employés. L'utilisation de système de collection de poussière peut réduire les dangers liés à la poussière.

4. L'utilisation et l'entretien de l'outil

- a. **NE FORCEZ PAS** l'outil électrique. Utilisez l'outil électrique approprié à la tâche. L'outil approprié fonctionne mieux et de façon plus sécuritaire, en respectant la vitesse de travail qui lui est propre.
- b. **N'UTILISEZ PAS** l'outil électrique si l'interrupteur ne le met pas en marche ou ne peut l'arrêter. Un outil qui ne peut être contrôlé par l'interrupteur est dangereux et doit être réparé.
- c. Débranchez la fiche de la source d'alimentation ou retirez le bloc-batterie de l'outil électrique avant d'effectuer un réglage, de changer d'accessoire ou de ranger l'outil électrique. De telles mesures de sécurité préventive réduisent le risque de démarrage accidentel de l'outil électrique.
- d. Rangez les outils électriques hors de portée des enfants. **NE PERMETTEZ**

PAS aux personnes qui connaissent mal l'outil électrique ou ces consignes de faire fonctionner l'outil électrique. Les outils électriques sont dangereux entre les mains d'utilisateurs sans formation.

- e. Prenez soin de bien entretenir les outils électriques. Vérifiez s'il y a mauvais alignement ou absence de mouvement des pièces mobiles, si des pièces sont cassées et toute autre condition qui pourrait affecter l'utilisation de l'outil électrique. Si l'outil électrique est endommagé, faites-le réparer avant de vous en servir. De nombreux accidents sont causés par des outils électriques en mauvais état.
- f. Les outils de coupe doivent être bien affûtés et propres. Les outils de coupe bien entretenus, dont les arêtes sont bien tranchantes, sont moins susceptibles de se coincer et plus faciles à contrôler.
- g. Utilisez l'outil électrique, les accessoires et les forets, etc., en conformité avec ces instructions, en prenant en compte les conditions de travail et le travail qui doit être accompli. L'emploi de l'outil électrique pour des opérations différentes de celles pour lesquelles il a été conçu pourrait entraîner une situation dangereuse.

5. Entretien

- a. Faites entretenir votre outil électrique par un réparateur agréé n'utilisant que des pièces de rechange identiques. Cela assurera que la sécurité de l'outil électrique est maintenue.

AVERTISSEMENTS DE SÉCURITÉ POUR LA SCIE À CHAÎNE

- Tenez la scie à chaîne bien éloignée des parties de votre corps lorsque celle-ci est en marche. Avant de mettre en marche la scie à chaîne, veillez à ce qu'elle ne soit en contact avec aucun objet. Vos vêtements peuvent s'accrocher à la scie à chaîne ou alors votre corps peut s'y coller pendant un moment d'inattention lors du fonctionnement de l'outil.
- Tenez toujours la poignée arrière de la scie à chaîne avec votre main droite et la poignée avant avec votre main gauche. Évitez d'inverser la position des mains,

car ceci pourrait augmenter le risque de blessure et ne doit jamais être fait.

- N.B. : Pour les scies à chaîne conçues avec le guide-chaîne sur le côté gauche, toute référence au positionnement de la « main droite » et de la « main gauche » est inversée.
- Tenez l'outil électrique par ses surfaces de prise isolées uniquement. La chaîne de la scie peut entrer en contact avec un câblage dissimulé ou son propre câble. Les chaînes de la scie qui entrent en contact avec un câble conducteur peuvent rendre conductrices les pièces en métal de l'outil électrique et causer ainsi une décharge électrique à l'opérateur.
 - Portez des lunettes de sécurité et des protège-oreilles. Des équipements de protection supplémentaires pour la tête, les mains, les jambes et les pieds sont recommandés. Portez des vêtements de protection adaptés afin de réduire les risques de blessure par des débris volants ou d'éviter un contact accidentel avec la chaîne de scie.
 - ÉVITEZ DE FAIRE FONCTIONNER la scie à chaîne lorsque vous vous trouvez sur un arbre. Faire fonctionner une scie à chaîne tout en haut d'un arbre peut entraîner des blessures corporelles.
 - Gardez toujours une bonne assise et ne faites fonctionner la scie à chaîne que lorsque vous êtes debout sur une surface fixe, sécurisée et plane. Les surfaces glissantes ou instables telles que les échelles peuvent entraîner une perte d'équilibre ou de contrôle de la scie à chaîne.
 - Lors de la coupe d'une branche sous tension, faites attention au retour de celle-ci. Lorsque la tension des fibres de bois est relâchée, la branche semblable à un ressort peut frapper l'opérateur ou rendre la scie à chaîne incontrôlable.
 - Soyez extrêmement prudent lors de la coupe de la broussaille et des jeunes arbres. Le matériau fin peut se coincer dans la chaîne et vous frapper ou vous faire perdre l'équilibre.
 - Portez la scie à chaîne par la poignée avant lorsqu'elle est en arrêt, et éloignez-

la de votre corps. Lors du transport ou du stockage de la scie à chaîne, toujours rabattre le protecteur de guide-chaîne. Une manipulation appropriée de la scie à chaîne permettra de réduire la probabilité de contact accidentel avec la chaîne en mouvement.

- Respectez les instructions relatives à la lubrification, à la tension de la chaîne et au remplacement des accessoires. Une chaîne ayant une tension inappropriée ou mal lubrifiée peut soit casser ou augmenter le risque de recul.
- Gardez les poignées sèches, propres et exemptes d'huile et de graisse. Les poignées contenant de la graisse ou de l'huile sont glissantes et causent une perte de contrôle.
- Uniquement destinée à la coupe de bois. ÉVITEZ D'UTILISER une scie à chaîne à d'autres fins que celles prévues. Par exemple : ÉVITEZ D'UTILISER une scie à chaîne pour couper des matières plastiques, du matériau de maçonnerie ou des matériaux de construction autre que le bois. L'utilisation de la scie à chaîne à d'autres fins que celle prévue pourrait entraîner une situation dangereuse.

Causes et prévention du recul de l'opérateur

Un recul peut se produire lorsque le nez ou le bout du guide-chaîne touche un objet ou lorsque le bois se resserre et pince la chaîne de la scie à chaîne dans la coupe.

Dans certains cas, un contact du bout peut provoquer une réaction inverse extrêmement rapide, propulsant le guide-chaîne vers le haut et vers l'arrière en direction de l'opérateur.

Un pincement de la chaîne de la scie à chaîne le long de la partie supérieure du guide-chaîne peut repousser rapidement le guide-chaîne vers l'opérateur.

Ces réactions peuvent toutes deux provoquer une perte de contrôle de la scie à chaîne pouvant entraîner des blessures graves pour l'utilisateur. **NE COMPTEZ PAS** exclusivement sur les dispositifs de sécurité de votre scie. En tant qu'utilisateur d'une scie à chaîne, vous devez prendre des mesures nécessaires pour effectuer vos travaux de coupe sans accident ou blessure.

Le recul est le résultat d'une mauvaise

utilisation de l'outil ou du non-respect des procédures ou conditions d'utilisation ; il peut être évité en respectant les précautions indiquées ci-dessous :

- Tenez fermement l'équipement, les pouces et les doigts refermés sur les deux poignées de la scie à chaîne ; vous devez tenir la scie à chaîne avec vos deux mains et votre corps et vos bras doivent être placés dans une position qui vous permet de résister aux forces de recul. Les forces de recul peuvent être contrôlées par l'opérateur, si les précautions nécessaires sont prises. **ÉVITEZ DE LÂCHER** la scie à chaîne.
- **ÉVITEZ DE TROP VOUS PENCHER** en avant et de couper à une hauteur au-dessus du niveau des épaules. Cela permet d'éviter tout contact involontaire avec l'embout et permet un meilleur contrôle de la scie à chaîne en cas de situations inattendues.
- Utilisez uniquement des barres et chaînes de rechange spécifiées par le fabricant. Les barres et chaînes de rechange inadaptées peuvent provoquer une cassure ou un recul de la chaîne.
- Respectez les instructions relatives à l'affûtage et à l'entretien de la chaîne de la scie fournies par le fabricant. Diminuer la hauteur du limiteur de profondeur peut entraîner une augmentation de recul.

CONSERVEZ CES INSTRUCTIONS

• LA SÉCURITÉ ET LES SYMBOLES INTERNATIONAUX •

Ce manuel de l'opérateur décrit les symboles de sécurité et internationaux et les pictogrammes qui peuvent figurer sur ce produit. Lisez le manuel de l'opérateur pour obtenir l'ensemble des informations sur la sécurité, le montage, le fonctionnement, l'entretien et la réparation.

SYMBOLE D'AVERTISSEMENT DE DANGER



Indique un danger, un avertissement ou une mise en garde. Il peut être employé en association avec d'autres symboles ou pictogrammes.

LISEZ LE MANUEL DE L'OPÉRATEUR



AVERTISSEMENT : Veuillez lire le (les) manuel(s) de l'opérateur et respecter tous les avertissements et consignes de sécurité. Dans le cas contraire, l'opérateur ou les passants peuvent subir des blessures graves.

PORTEZ DES PROTECTIONS OCULAIRES ET AUDITIVES



AVERTISSEMENT : La projection d'objets et les bruits forts peuvent provoquer des blessures oculaires graves et une perte auditive. Portez une protection oculaire conforme aux normes ANSI/ISEA Z87.1 en vigueur, ainsi qu'une protection auditive pendant l'utilisation de cet appareil. Au besoin, utilisez un écran facial complet.

PORTEZ UN MASQUE ANTIPOUSSIÈRES



Portez un appareil de protection respiratoire.

PORTEZ DES GANTS DE PROTECTION



Portez des gants de travail de fabrication robuste afin de protéger les mains.

PORTEZ DES CHAUSSURES DE SÉCURITÉ



Portez des bottes munies de semelles antidérapantes et résistantes aux perforations.

AVERTISSEMENT : Si vous ne tenez pas vos mains éloignées de la lame, vous risquez de subir de graves blessures.



AVERTISSEMENT : Retirez la fiche du secteur immédiatement si le câble est endommagé ou coupé.



AVERTISSEMENT. Des objets projetés peuvent ricocher et entraîner des blessures corporelles ou des dégâts matériels.



CONSTRUCTION DE CLASSE II

À double isolation. Dans le cadre de l'entretien courant, n'utilisez que des pièces de rechange identiques.



ÉLOIGNEZ LES PASSANTS

AVERTISSEMENT : Éloignez tous les passants, en particulier les enfants et les animaux domestiques, à 15 m (50 pieds) au moins de la zone de fonctionnement.



AVERTISSEMENT : N'EXPOSEZ PAS l'appareil à la pluie.



AVERTISSEMENT : Évitez tout contact du bout du guide-chaîne avec un objet.



AVERTISSEMENT : Si l'extrémité est mise en contact avec un objet, le guide-chaîne peut être projeté brutalement vers le haut et vers l'arrière, et risque de blesser gravement l'utilisateur.



AVERTISSEMENT : Utilisez toujours vos deux mains pour maintenir la scie à chaîne. when operating the chain saw.



PRÉVENEZ LES DÉCHARGES ÉLECTRIQUES

Évitez tout contact corporel avec des surfaces mises à la terre (par ex., les balustrades métalliques, les lampadaires, etc.). La sécurité électrique peut être davantage améliorée en utilisant un dispositif différentiel à courant résiduel (DCR) à grande sensibilité (30 mA/30mS)



LISEZ LE MANUEL DE L'OPÉRATEUR

AVERTISSEMENT : L'emploi d'un DCR ou d'un autre disjoncteur ne dispense pas l'opérateur de votre scie à chaîne des pratiques en matière de sécurité présentées dans ce mode d'emploi.

DESCRIPTION DE VOTRE APPAREIL

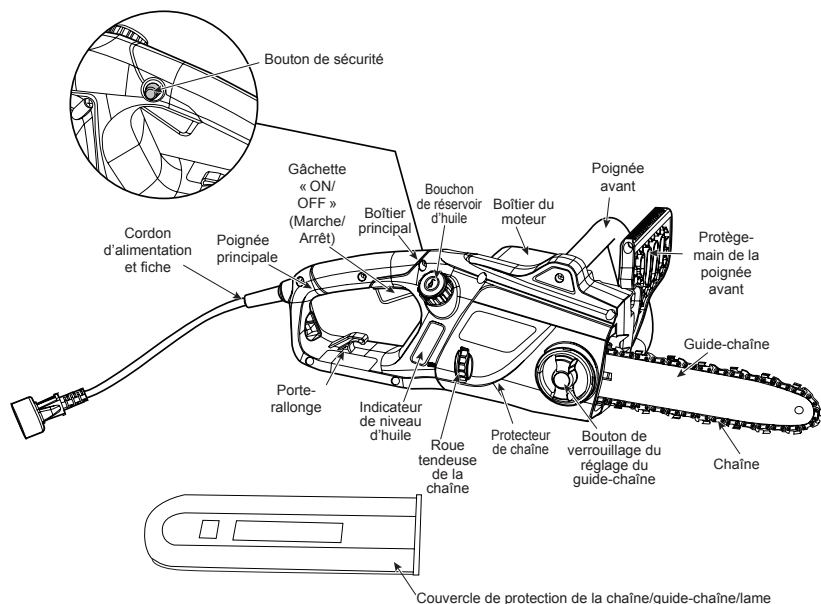

COMPOSANTS INCLUS

Quantité	Article	Quantité	Article
1	Manuel de l'opérateur	1	Couvercle de protection de la chaîne/guide-chaîne/lame

SPÉCIFICATIONS*

Tension nominale.....	120V~60Hz
Courant nominal.....	12A
Type de moteur.....	Moteur universel
Vitesse à vide.....	7200 tr/min
Vitesse maximale de la chaîne.....	13,5 m/s
Capacité du réservoir d'huile.....	5,81 oz (170 ml)
Modèle du guide-chaîne de la scie.....	16 pouces, 160SDEA041, Oregon
Modèle de chaîne de la scie.....	16" (406 mm), 91PJ057X, Oregon
Poids.....	11,24 lb (5,1 kg)

Tension nominale.....	120V~60Hz
Courant nominal.....	15A
Type de moteur.....	Moteur universel
Vitesse à vide.....	8000 tr/min
Vitesse maximale de la chaîne.....	13,5 m/s
Capacité du réservoir d'huile.....	5,81 oz (170 ml)
Modèle du guide-chaîne de la scie.....	18 pouces, 180SDEA041, Oregon
Modèle de chaîne de la scie.....	18" (457 mm), 91PJ062X, Oregon
Poids.....	12,33 lb (5,59 kg)

* Toutes les spécifications sont basées sur les derniers renseignements sur le produit disponibles au moment de l'impression. Nous réservons le droit d'apporter des changements à tout moment sans préavis.

PRÉPARATION DE LA SCIE À CHÂÎNE

DÉSEMBALLAGE



AVERTISSEMENT :

La scie est manquante ou endommagée, ne pas brancher la scie à chaîne à la source d'alimentation jusqu'à ce que la pièce endommagée soit réparée ou remplacée.

La scie à chaîne est livrée entièrement montée, y compris l'assemblage chaîne/guide-chaîne. **NE METTEZ PAS AU REBUT** la boîte ou le matériel d'emballage jusqu'à ce que toutes les pièces soient examinées.

N.B. : L'huile pour la chaîne et le guide-chaîne n'est pas incluse. Vous devez remplir la scie à chaîne avec de l'huile bar&chain AVANT de procéder à son utilisation.

N.B. : Enlevez le couvercle de protection de la chaîne/guide-chaîne/lame avant de l'utiliser.

TENSION DE LA CHÂÎNE



AVERTISSEMENT :

Débrancher la scie à chaîne de la source d'alimentation avant de régler la tension de la chaîne de scie.



AVERTISSEMENT :

Les tranchants de la chaîne sont affûtés. Porter des gants de protection pour manipuler la chaîne.



AVERTISSEMENT :

Il faut TOUJOURS maintenir la chaîne tendue correctement. Une chaîne détendue augmente le risque de recul. Une chaîne détendue risque de sauter hors de la rainure du guide-chaîne. Ceci pourrait blesser l'utilisateur et endommager la chaîne. Une chaîne détendue provoque l'usure rapide de la chaîne, du guide-chaîne et du pignon. La durée de vie de la chaîne de scie dépend surtout d'une lubrification suffisante et une mise en tension correcte. Évitez d'effectuer la mise en tension de la chaîne si elle est chaude, car cela causera une surtension dans la chaîne une fois qu'elle se refroidit.

1. Vérifiez la tension de la chaîne en tirant la chaîne à l'écart du guide-chaîne. Une chaîne bien tendue doit avoir un écart d'environ 1/8 pouce (3 mm) entre la chaîne et le guide-chaîne (Fig. 1).

2. Si on doit ajuster la tension, desserrez le bouton de verrouillage du réglage du guide-chaîne d'un tour complet.
3. Pour régler la tension de la chaîne de scie, faites tourner la roue tendeuse de la chaîne (Fig. 2). Faire tourner la roue vers le haut augmente la tension alors que la faire tourner vers le bas réduit la tension. Une chaîne bien tendue ne doit pas fléchir (Fig. 3) et doit seulement pouvoir être tirée à 1/8 pouce (3 mm) du guide-chaîne de la scie.
4. Une fois la chaîne bien tendue, serrez le bouton de verrouillage du réglage du guide-chaîne. **NE SURTENDEZ PAS** la chaîne : cela mènera à de l'usure excessive et réduira la durée de vie du guide-chaîne et de la chaîne.

N.B. : La chaîne de scie doit être bien tendue afin d'assurer un fonctionnement sécuritaire. La tension de la chaîne est optimale si la chaîne de scie peut être soulevée 1/8 pouce (3 mm) du centre du guide-chaîne. Puisque la chaîne de scie chauffe pendant l'utilisation, sa longueur peut donc varier. Vérifiez la tension de la chaîne toutes les 10 minutes de temps d'utilisation et ajustez-la au besoin, surtout lorsqu'il s'agit d'une nouvelle chaîne de scie. Détendez la chaîne de scie une fois la tâche complétée, puisqu'elle raccourcit lorsqu'elle refroidit. En faisant ainsi, vous pouvez prolonger la durée de vie de la chaîne et empêcher des dommages.

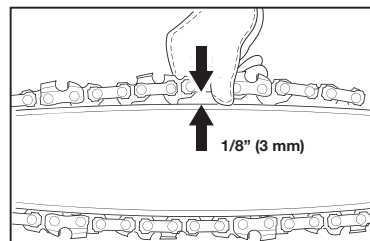

Fig. 1

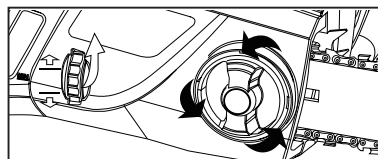

Fig. 2

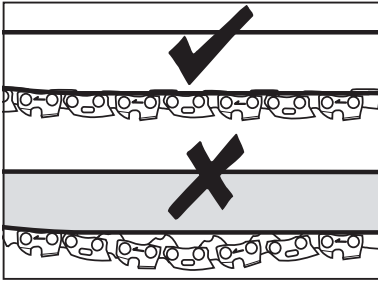

Fig. 3

REPLISSAGE DU SYSTÈME D'HUILE AUTOMATIQUE

⚠ MISE EN GARDE :

La scie à chaîne N'EST PAS livrée remplie d'huile. Il est essentiel de la remplir d'huile avant de l'utiliser.

Ne faites jamais fonctionner la scie à chaîne sans huile à chaîne ou lorsque le réservoir d'huile est vide, car cela pourrait causer de graves dommages au produit. Une lubrification optimale influence la durée de vie de la chaîne et sa capacité de coupe. Par conséquent, la chaîne est automatiquement huilée par la sortie d'huile pendant le fonctionnement.

Cette scie à chaîne est dotée d'un système de lubrification automatique afin de garder la chaîne et le guide-chaîne bien lubrifiés. L'indicateur du niveau d'huile indique combien d'huile reste dans la scie à chaîne. Si le niveau d'huile est inférieur à un quart de la capacité, remplissez-le avec de l'huile à guide-chaîne et barre appropriée.

Pour remplir le réservoir d'huile :

1. Enlevez le bouchon de réservoir d'huile (Fig. 4). Remplissez le réservoir avec de l'huile à guide-chaîne et chaîne (SAE30) jusqu'à ce que le niveau d'huile atteigne la capacité maximale.
2. Remettez le bouchon de réservoir d'huile. Assurez-vous de vérifier le niveau d'huile toutes les 10 minutes d'utilisation. Débranchez la scie à chaîne avant de vérifier les niveaux d'huile ou de remplir le réservoir d'huile.

⚠ MISE EN GARDE :

Pour empêcher les fuites d'huile, veillez à ce que la machine demeure dans une position horizontale (bouchon de remplissage d'huile à la verticale) lorsque l'appareil n'est pas utilisé.

Utilisez uniquement l'huile recommandée pour éviter d'endommager la scie à chaîne. N'utilisez jamais d'huile recyclée/vieille. L'utilisation d'une huile non approuvée annule la garantie.

BRANCHEMENT DE LA RALLONGE

Enlevez le bouchon cache-fiche de la fiche (Fig. 5). Insérez la prise de la rallonge dans la fiche de la scie à chaîne.

Une porte-rallonge est attachée à la poignée pour réduire la tension sur la rallonge (Fig. 5). Pour utiliser le porte-rallonge, doublez la rallonge telle qu'illustrée, à environ un pied (0,3 m) du bout, et insérez-la dans le bout du porte-rallonge. Placez la boucle formée en doublant la rallonge par-dessus le crochet. Tirez doucement sur la rallonge pour vous assurer qu'elle est solidement placée dans le porte-rallonge.

Gardez la rallonge à l'écart de l'opérateur, de l'appareil et de tout obstacle en tout moment. N'exposez pas la rallonge à la chaleur, à des huiles, à l'eau ou à des arêtes vives.

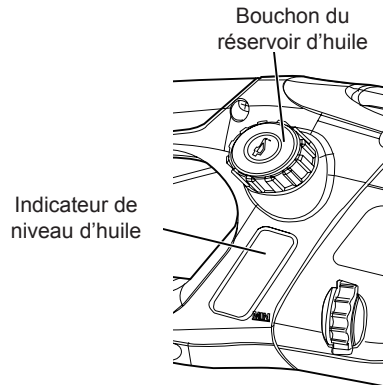

Fig. 4

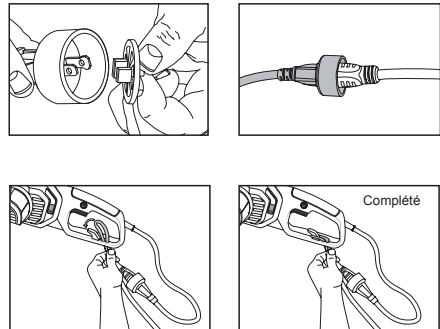

Fig. 5

PRÉPARATIONS

Avant chaque utilisation, vérifiez les articles suivants pour assurer des conditions de travail sécuritaires.

LA SCIE À CHAÎNE : Avant de commencer le travail, inspectez la scie à chaîne pour des dommages au niveau du boîtier, de la rallonge, de la chaîne de scie et du guide-chaîne. N'utilisez jamais une machine manifestement endommagée.

RÉSERVOIR D'HUILE : Vérifiez le niveau de remplissage du réservoir d'huile. Vérifiez également s'il y a une quantité suffisante d'huile disponible en cours d'utilisation. Ne faites jamais fonctionner la scie à chaîne sans huile à chaîne ou lorsque le niveau d'huile est inférieur à la marque de niveau d'huile minimum, afin de prévenir des dommages à la scie à chaîne. En moyenne, chaque remplissage d'huile durera environ 10 minutes de temps de coupe (selon la fréquence des arrêts et la densité du bois à scier).

LA CHAÎNE DE SCIE : Vérifiez la tension de la scie et la condition des lames. Plus la chaîne de scie est affûtée, plus les opérations seront faciles et gérables. La même chose s'applique à la tension de la chaîne. Vérifiez la tension toutes les 10 minutes de temps d'utilisation pour optimiser la sécurité. Les nouvelles chaînes de scie sont particulièrement susceptibles aux changements provoqués par la chaleur créée par l'utilisation.

VÊTEMENTS DE PROTECTION : Il est absolument essentiel de porter des vêtements de protection ajustés et adaptés tels qu'un pantalon de protection, des gants protecteurs et des chaussures de sécurité. Portez un casque de sécurité doté d'une protection auditive intégrée et d'un masque de protection qui fournit une protection contre les chutes de branches et leur force de recul.

AVERTISSEMENTS DE SÉCURITÉ

1. Afin de veiller à la sécurité des tâches, **N'UTILISEZ PAS** la scie au-dessus du niveau des épaules.
2. Positionnez la rallonge de façon à ce

qu'elle ne s'accroche pas dans les branches et autres obstacles, pendant la coupe.

3. Ne vous mettez jamais dessous une branche qui se fait scier.
4. Faites preuve de prudence lorsque vous sciez les deux branches sous tension ou des branches qui se fendent en éclats.
5. Veillez à vous protéger contre le risque de blessures provoquées par des chutes de branches et des projectiles en bois volants.
6. Si la machine est en cours d'utilisation, éloignez les personnes et les animaux de l'aire de danger.
7. La machine n'est pas protégée contre les décharges électriques lors du contact avec les lignes haute tension. Conservez une distance minimale de 9,1 m (30 pieds) de lignes électriques qui transportent du courant afin d'éviter le risque de décharges électriques potentiellement mortelles.
8. Lorsque l'on travaille sur une pente, il faut toujours se mettre par-dessus ou à côté de la branche en train de se faire scier.
9. Laissez la chaîne couper pour vous. Faites fonctionner la scie à pleine vitesse pendant toute la durée de la coupe. En guise d'un Pour assurer un entraînement minimum, les utilisateurs débutants doivent couper des billes sur un chevalet de sciage.

PRÉVENTION DU REcul

L'expression « recul » désigne le phénomène d'une scie qui est soudainement propulsée vers le haut et vers l'arrière. Le recul est d'habitude le résultat d'un contact entre la pièce à travailler et le bout du guide-chaîne ou d'un serrage de la chaîne de scie.

Un recul produit une soudaine force puissante. La scie réagit généralement de façon désordonnée, créant ainsi la possibilité de blessure à l'utilisateur.

Le risque d'un recul est à son maximum lorsque l'utilisateur tente de couper près de ou avec le bout du guide-chaîne. Appliquez toujours la scie autant à l'horizontale que vous pouvez afin de ne pas subir une perte de contrôle pendant l'utilisation.



AVERTISSEMENT :

N'ABATTEZ PAS les arbres dans des conditions venteuses. Cela pourra provoquer des blessures et doit seulement être effectué par un professionnel qualifié.

INTERRUPTEUR « ON/OFF » (Marche/Arrêt)

Pour mettre en marche l'outil : appuyez sur le bouton de sécurité et ensuite appuyez sur la gâchette (Fig. 6). Après que l'outil a démarré, vous pouvez relâcher le bouton de sécurité sans arrêter l'outil.

Pour arrêter l'outil : relâchez la gâchette (Fig. 6).

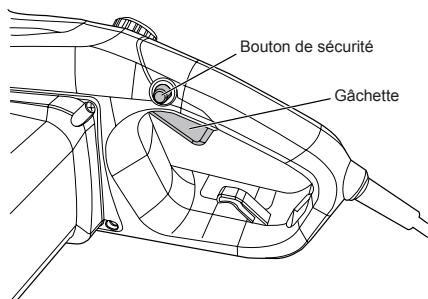

Fig. 6

FREIN ANTI-REBOND

Le frein anti-rebond est un dispositif de sécurité activé par le protège-main de la poignée avant. Lorsqu'une instance de recul se produit, la chaîne de scie arrête immédiatement (Fig. 7).

La vérification fonctionnelle suivante doit être effectuée avant chaque utilisation. Le but de tester le frein de la chaîne est de réduire le potentiel de blessures provoquées par le recul :

1. Poussez le protège-main de la poignée avant vers l'avant et tentez de démarrer la scie à chaîne.
La chaîne ne doit pas démarrer.
2. Pour désactiver le frein anti-rebond, relâchez l'interrupteur « ON/OFF » (Marche/Arrêt) et tirez le protège-main vers l'arrière.

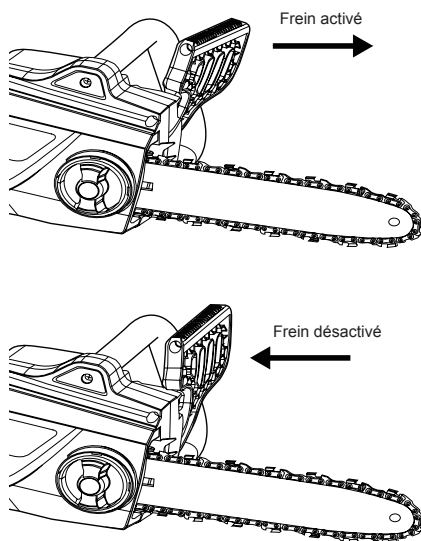

Fig. 7

TECHNIQUES DE SCIAGE

IMPORTANT : En guise d'un entraînement minimal, nous conseillons aux utilisateurs débutants de couper des billes sur un chevalet de sciage.

- Sciez les branches inférieures de l'arbre d'abord. Ce faisant, il est plus facile pour les branches coupées de tomber au sol.
- À la fin de la coupe, le poids de la scie augmente soudainement pour l'utilisateur puisqu'elle n'est plus soutenue par une branche. Il y a un risque de perte de contrôle de la scie, alors il faut s'assurer de rester vigilant pendant toute opération de sciage.
- Ne sortez la scie d'une coupe que lorsque la scie tourne. En faisant ainsi, vous évitez que la chaîne ne se coince dans le bois.
- **NE SCIEZ PAS** avec le bout du guide-chaîne. **NE SCIEZ PAS** dans les formations de branches (là où l'arbre se branche vers l'extérieur). Cela empêcherait la capacité de l'arbre à repousser.
- Pour scier les branches fines, placez la surface de butée de la scie sur la branche. Vous éviterez ainsi tout mouvement indésirable de la scie au début de la coupe. Guidez la scie à travers la branche par un léger mouvement de bas en haut.
- Pour scier de grosses branches, procédez à une coupe initiale. Commencez par scier à l'aide de la partie supérieure du guide-chaîne de bas en haut sur le 1/3 du diamètre de la branche. Avec le bas du guide-chaîne, sciez ensuite l'autre 2/3 du diamètre de haut en bas sur la première coupe. Sciez les branches plus longues par sections afin de mieux contrôler le choc.

COUPE D'UN ARBRE

Si deux ou plusieurs personnes participent aux travaux de tronçonnage et d'abattage en même temps, prévoir un espace suffisant entre les différentes opérations. Il faut une distance au moins égale à deux fois la hauteur de l'arbre à abattre. Lors de l'abattage d'un arbre, bien étudier les alentours. Ne mettre personne en danger. Veiller à ne pas heurter de lignes de services publics et à ne pas causer de dégâts matériels. Si l'arbre heurte une ligne de service public,

contacter immédiatement les responsables. Lors de l'abattage d'un arbre, l'opérateur de la scie à chaîne doit rester du côté amont de la pente, car il pourrait rouler ou glisser après sa chute. Ce qui est nécessaire avant qu'on commence à couper.

Le chemin de fuite devrait s'étendre à l'arrière et en diagonale derrière la ligne de chute prévue (Figure 8).

Description de la coupe d'arbres : chemins de fuite

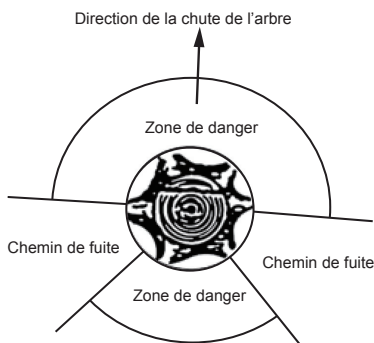

Fig. 8

Avant de commencer l'abattage, prenez en compte la force et la direction du vent, l'inclinaison et l'équilibre de l'arbre et l'emplacement des grosses branches. Ces facteurs influencent la direction de la chute de l'arbre. Enlevez la terre, les cailloux, l'écorce qui se détache, les clous, les agrafes et les fils de fer de l'emplacement des coupes d'abattage sur l'arbre.

Faites une entaille de 1/3 du diamètre de l'arbre, perpendiculairement à la direction de chute (Figure 9).

Description de la coupe d'arbres : Sifflet d'abattage

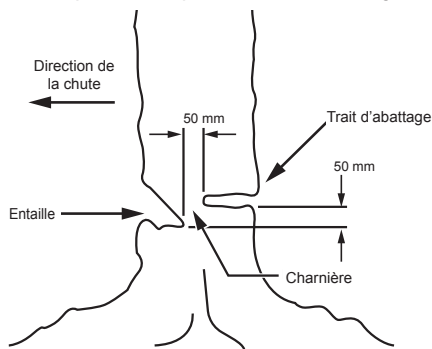

Fig. 9

Faire l'entaille horizontale la plus basse en premier. Cela aidera à éviter le pincement de la scie à chaîne ou du guide-chaîne lorsque la seconde entaille est effectuée.

FELLING BACK A CUT

Faites le trait d'abattage d'au moins 50 mm plus haut que l'entaille horizontale (Figure 9). Gardez le trait d'abattage parallèle à l'entaille horizontale. Réalisez le trait d'abattage de telle sorte qu'une grande quantité de bois serve plus tard comme une charnière. La charnière du bois empêche l'arbre de se tordre et de tomber dans la mauvaise direction. ÉVITEZ de couper à travers la charnière.

Lorsque le trait d'abattage approche de la charnière, l'arbre doit commencer à tomber. S'il y a une quelconque chance que l'arbre ne tombe pas dans la direction voulue ou s'il risque de revenir en arrière et pincer la chaîne de scie, arrêtez de couper avant que le trait d'abattage soit complété et utilisez des coins en bois, en plastique ou en aluminium pour ouvrir la coupe et faire tomber l'arbre le long de la ligne de chute désirée.

Dès que l'arbre commence à tomber, enlevez la scie à chaîne du trait d'abattage, coupez le moteur, posez la scie à chaîne sur le sol et empruntez le chemin de fuite prévu. Faites attention aux branches qui peuvent tomber et regardez où vous mettez les pieds.

ÉBRANCHAGE

L'ébranchage est la coupe des branches d'un arbre tombé. Ne retirez pas les grosses branches sous l'arbre qui soutiennent le tronc surélevé. Retirez les petites branches d'une seule coupe (Figure 10).

Pour les branches sous tension, entamez l'entaille à partir du dessous de la branche pour éviter le pincement de la scie.

Ébranchage



Assurez-vous de ne pas travailler au niveau du sol. Laissez les branches qui soutiennent le tronc jusqu'à ce que la bille soit coupée.

Fig. 10

TRONÇONNAGE D'UNE BILLE

Le tronçonnage d'une bille se fait en la coupant en tronçons. Veiller à maintenir un bon équilibre. Garder les pieds écartés. Répartir le poids également sur les deux

pieds. Autant que possible, soulevez la bille ou le tronçon au-dessus du sol. Pour ce faire, utiliser des branches, tronçons, cales, etc. Suivez ces consignes simples afin d'assurer une coupe facile. Lorsque la bille est soutenue sur toute sa longueur, elle est coupée à partir du dessus (Figure 11).

Une bille soutenue sur toute sa longueur : coupée à partir du dessus. Évitez de couper de la terre.



Fig. 11

Lorsque la bille est soutenue à une extrémité, coupez 1/3 du diamètre à partir du dessous. (Figure 12) Ensuite, terminez la coupe en coupant à partir du dessus et en rejoignant la première entaille.

Bille soutenue à une extrémité

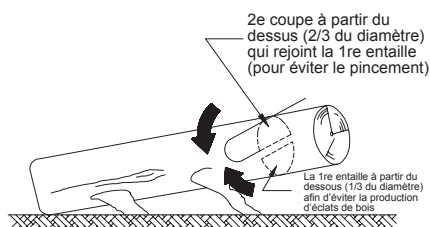

Fig. 12

Quand le billot est soutenu aux deux bouts, coupez 1/3 du diamètre à partir du tronçonnage au sommet. (Figure 13) Par la suite, terminez la coupe en tronçonnant 2/3 du diamètre à partir du bas pour rencontrer la première coupe.

Billot soutenu aux deux bouts

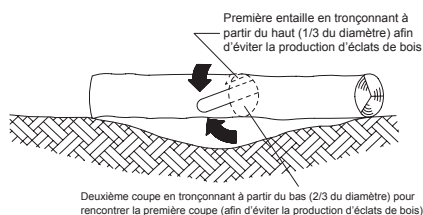
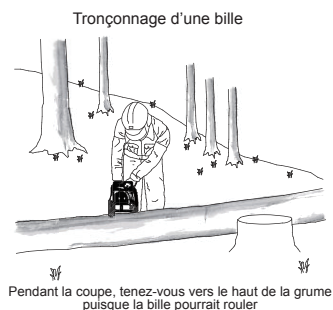

Fig. 13

Lors du tronçonnage sur une pente, tenez-vous toujours vers le haut de la grume (Figure 14).



— Fig. 14 —

Lors de la « réalisation de la coupe », pour maintenir un contrôle complet, relâchez la pression de coupe près de la fin de coupe sans relâcher votre prise sur les poignées de la scie à chaîne. Évitez de laisser la chaîne toucher le sol. Après avoir terminé la coupe, attendez que la chaîne de scie soit arrêtée avant de déplacer la scie à chaîne. Arrêtez toujours le moteur avant de passer d'un arbre à un autre.

ENTRETIEN ET RÉGLAGES

NETTOYAGE/ENTREPOSAGE

- Nettoyez le boîtier en plastique moulé de la scie à chaîne en utilisant une brosse douce et un chiffon propre.
- N'UTILISEZ PAS d'eau, de solvants ou de cirage.
- Enlevez tous les débris, surtout des fentes d'aération du moteur.
- Enlevez le couvercle, la chaîne et le guide-chaîne et nettoyez-les à la brosse après 1 à 3 heures d'utilisation.
- Nettoyez la zone sous le couvercle, le pignon d'entraînement et l'assemblage du guide-chaîne à l'aide d'une brosse douce.
- Nettoyez la sortie d'huile à l'aide d'un chiffon propre.
- S'il est prévu d'entreposer la scie à chaîne pendant une période prolongée, nettoyez la chaîne et le guide-chaîne.
- ENTREPOSEZ DANS UN ENDROIT SEC ET SÉCURITAIRE HORS DE PORTÉE DES ENFANTS.
- NE PLACEZ PAS d'autres objets sur la scie à chaîne.
- Pour éviter les fuites d'huile, assurez-vous que la machine demeure dans une position horizontale.
- Lors de l'entreposage de la machine dans son emballage original, le réservoir d'huile doit être complètement vidé.

VÉRIFICATION DE LA LUBRIFICATION AUTOMATIQUE

Vérifiez régulièrement la fonctionnalité de la lubrification automatique de la chaîne afin de prévenir la surchauffe et les dommages ultérieurs au guide-chaîne et à la chaîne de la scie qui l'accompagneraient.

À ces fins, alignez le bout du guide-chaîne contre une surface lisse (une planche, zones entaillées d'un arbre) et faites fonctionner la scie à chaîne.

Si de plus en plus d'huile apparaît, la lubrification automatique de la chaîne fonctionne bien.

LUBRIFIER LE PIGNON

⚠ AVERTISSEMENT:

pendant la réparation ou l'entretien de cet appareil. Débranchez toujours l'outil avant d'y effectuer toute opération de réparation ou d'entretien.

N.B. : Il n'est pas nécessaire d'enlever la chaîne ou le guide-chaîne pendant la lubrification du pignon.

1. Nettoyez le guide-chaîne et le pignon.
2. À l'aide d'une pipette de graissage, insérer le bec de la pipette dans l'orifice de lubrification et injecter la graisse jusqu'à ce qu'elle apparaisse au bord extérieur du bout du pignon (Fig. 15).
3. Pour faire pivoter le pignon, relâchez la butée d'arrêt de la chaîne et tirez la chaîne à la main jusqu'à ce que le côté non graissé du pignon soit aligné avec le trou de graissage. Reprendre la procédure de lubrification.

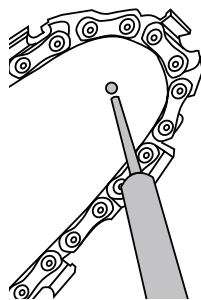

Fig. 15

AFFÛTAGE DE LA CHAÎNE DE SCIE

⚠ AVERTISSEMENT :

Avant de procéder à l'entretien, débrancher la scie à chaîne de la source d'alimentation. Des blessures graves ou la mort peuvent être provoquées par les décharges électriques et le contact du corps avec la chaîne en mouvement. Les tranchants de la chaîne sont affûtés. Porter des gants de protection pour manipuler la chaîne.

Maintenez la chaîne affûtée. Votre scie sciera plus rapidement et de façon plus sécuritaire. Une chaîne émoussée provoque l'usure prématurée du pignon, du guide-chaîne, de la chaîne et du moteur. Si l'utilisateur est contraint de forcer sur la chaîne pour la faire entrer dans le bois et si le sciage ne produit que de la sciure avec peu de gros copeaux, c'est que la chaîne est émoussée.

Achetez une nouvelle chaîne, faites affûter votre chaîne par un professionnel dans un centre d'entretien qualifié, ou affûtez la chaîne vous-mêmes en utilisant une trousse d'affûtage appropriée. La différence de hauteur entre la tête de coupe et l'arête est la

valeur du limiteur de profondeur (Fig. 16). Lorsque vous affûtez la tête de coupe, la valeur du limiteur de profondeur entre la tête et l'arête de la plaque latérale diminuera. Pour maintenir un rendement optimal de coupe, l'arête doit être limée afin d'atteindre la valeur recommandée du limiteur de profondeur.

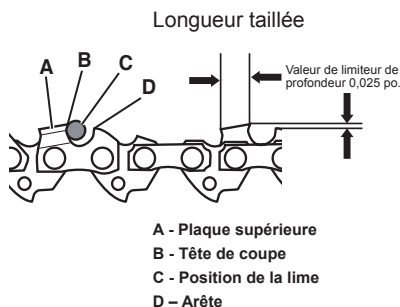
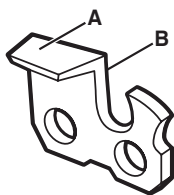

Fig. 16

1. À l'aide de gants protecteurs, assurez-vous que la chaîne est bien tendue sur le guide-chaîne.
2. Utilisez une lime ronde ayant un diamètre de 1,1 fois la profondeur de la dent coupante. Assurez-vous que 20 % du diamètre de la lime est au-dessus de la plaque supérieure de la dent coupante (Fig. 17).



A - Plaque supérieure
B - Plaque latérale

Fig. 17

N.B. : La plupart des détaillants de scies à chaîne offrent un guide de lime ; il s'agit de la façon la plus facile de tenir la lime selon la bonne position.

3. Limez à un angle perpendiculaire au guide-chaîne, et à un angle de 25° en relation à la direction du déplacement (Fig. 18).
4. Limez uniquement chaque dent de l'intérieur vers l'extérieur. Limez d'abord un côté de la chaîne, et ensuite retournez la scie et répétez le processus.

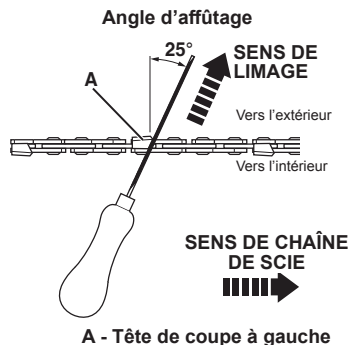

Fig. 18

- Affûtez chaque dent également en utilisant le même nombre de coups.
 - Veillez à assurer que toutes les longueurs taillées sont égales (Fig. 19). Chaque fois que la tête de coupe est affûtée, la longueur taillée est réduite. Une fois que la longueur taillée est réduite à 0,16 pouce (4 mm), la chaîne est usée et doit être remplacée.
 - La valeur du limiteur de profondeur est également réduite à chaque affûtage. À tous les 5 affûtages, utilisez un outil de mesure des limiteurs de profondeur pour vérifier la hauteur entre la tête de coupe et l'arête (Fig. 16). Le cas échéant, utilisez une lime plate pour limer l'arête pour atteindre la valeur de limiteur de profondeur de 0,025 pouce.
- La plupart des détaillants de scies à chaîne offrent des outils de mesure des limiteurs de profondeur.
- Si la scie ne fonctionne pas bien, apportez-la dans un centre d'entretien qualifié afin qu'elle soit examinée. Utilisez uniquement les pièces identiques telles que détaillées dans ce manuel.

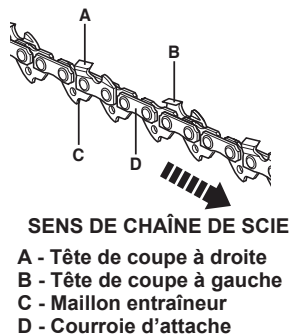

Fig. 19

REPLACEMENT DE LA CHAÎNE ET DU GUIDE-CHAÎNE

⚠️ AVERTISSEMENT :

Ne branchez pas la scie à chaîne à la rallonge et à la source d'alimentation avant qu'elle soit complètement montée. Utilisez toujours des gants pour manipuler la chaîne.

⚠️ AVERTISSEMENT :

Lorsque vous manipulez des chaînes de scie, portez toujours des gants protecteurs.

GUIDE-CHAÎNE/CHAÎNE APPROUVÉS :

Número du modèle	CSE12-M
Guide-chaîne de la scie :	Oregon, 16 pouces, 160SDEA041
Chaîne de la scie :	Oregon, 16" (406 mm), 91PJ057X

Número du modèle	CSE15-M
Guide-chaîne de la scie :	Oregon, 18 pouces, 180SDEA041
Chaîne de la scie :	Oregon, 18" (457 mm), 91PJ062X

Remplacez la chaîne une fois que les têtes de coupe sont trop usées pour se faire affûter ou une fois que la chaîne casse. Utilisez uniquement la chaîne de remplacement indiquée dans ce manuel.

Commandez toujours un nouveau pignon d'entraînement lors du remplacement de la chaîne. Cela assurera l'entraînement convenable de la chaîne.

1. Placez le boîtier de la scie sur une surface ferme et plane.
2. Faites tourner le bouton de verrouillage du réglage du guide-chaîne contre le sens des aiguilles d'une montre (Fig. 20) pour enlever le couvercle du boîtier de la scie.
3. Tout en portant des gants protecteurs, enrôlez la chaîne de scie autour du guide-chaîne, en vous assurant que les dents sont pointées dans le sens de la rotation. La chaîne doit être bien installée dans la fente qui parcourt toute la périphérie du bord extérieur du guide-chaîne.
4. Placez la chaîne de scie autour du pignon (Fig. 21) tout en alignant la fente dans le guide-chaîne avec le boulon interne à la base de la scie et le goujon de tension de la chaîne dans l'orifice du guide-chaîne (Fig. 18). Il se peut que le goujon de tension de la chaîne doive se faire ajuster afin de bien s'aligner avec l'orifice dans le guide-chaîne. Utilisez la roue tendeuse de la chaîne pour ajuster son emplacement jusqu'à ce qu'il s'emboîte dans le guide-

chaîne.

5. Tournez la roue tendeuse de la chaîne pour serrer le guide-chaîne suffisamment au préalable afin qu'il reste en place. Tout en maintenant le guide-chaîne en place, remettez le couvercle sur la scie. Assurez-vous que la languette s'aligne bien avec la fente sur le boîtier de la scie (Fig. 22). Verrouillez le couvercle à l'aide de son bouton de verrouillage en le tournant dans le sens des aiguilles d'une montre jusqu'à ce qu'il s'emboîte. Réglez la tension de la chaîne

REPLACEMENT DU CORDON D'ALIMENTATION

Si le cordon d'alimentation de cet outil électrique est endommagé, il doit être remplacé par un cordon spécialement préparé. Inspectez régulièrement le cordon d'alimentation et la fiche. Si l'un ou l'autre est endommagé, faites-le remplacer par un centre d'entretien qualifié.

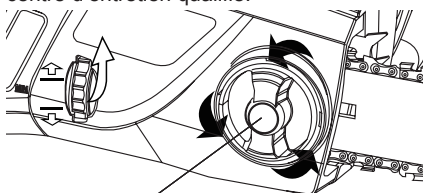

Bouton de verrouillage

Fig. 20

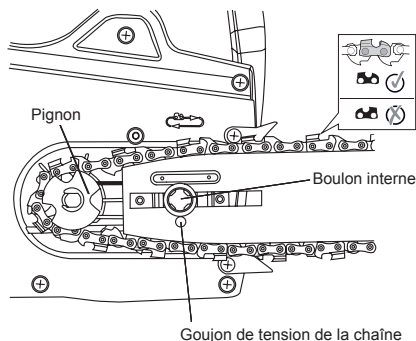

Fig. 21

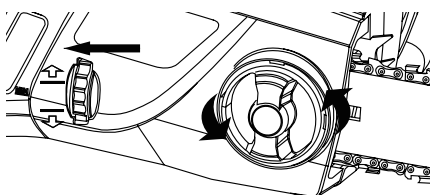
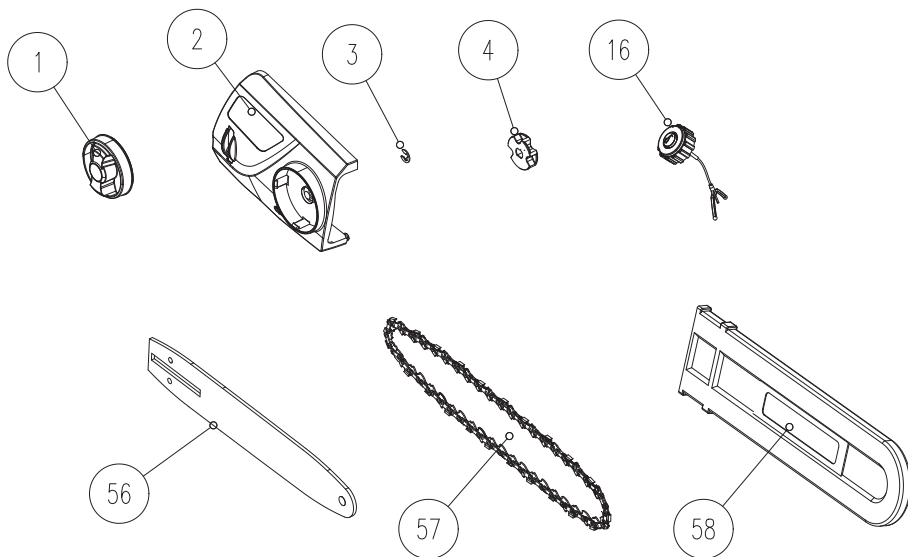

Fig. 22

DESCRIPTION DES PIÈCES

Modèle : CSE12-M / CSE15-M



N°	Pièce #	Description	Qté
1	202028000087	Bouton de verrouillage du réglage du guide-chaîne	1
2	199001000490	Assemblage de couverture	1
3	207340100049	Anneau de retenue	1
4	201035000003	Pignon	1
16	199123000421	Assemblage du bouchon de réservoir d'huile	1
56	205001000098	Guide-chaîne	1
57	205001000022	Chaîne	1
58	202009000168	Étui de guide-chaîne	1

GARANTIE

GARANTIE LIMITÉE DE DEUX ANS

Garantie limitée de 2 ans sur tous les équipements à électriques de la série Senix E. Ce produit Senix est garanti DURANT DEUX ANS à compter de la date d'achat d'origine, contre les défauts de matériaux ou de fabrication sur les outils électriques.

Le produit défectueux sera réparé gratuitement. Le produit défectueux sera réparé gratuitement. Cette garantie ne couvre pas l'usure normale des pièces et des composants tels que la chaîne de coupe, la ligne ou les lames, et cette garantie ne couvre pas les frais de transport du produit pour la garantie ou l'entretien.

La garantie est sujette aux deux conditions suivantes :

- La garantie s'applique à l'acheteur original au détail et n'est pas transférable *
- Enregistrement de la garantie sur www.senixtools.com
- L'outil n'a pas été utilisé incorrectement, abusé, négligé, altéré, modifié ou réparé par quiconque autre qu'un technicien d'un centre d'entretien autorisé
- Seuls les accessoires Senix authentiques ont été utilisés avec ou sur ce produit.
- L'outil a été soumis à une usure normale
- L'outil n'a pas été utilisé à des fins commerciales ou professionnelles
- L'outil n'a pas été utilisé à des fins locatives
- Cette garantie ne couvre que les défauts résultant d'une utilisation normale et ne couvre pas les dysfonctionnements, défaillances ou défauts résultant d'une utilisation incorrecte, d'un abus (surcharge du produit, exposition à l'eau ou à la pluie), d'une négligence ou d'un défaut d'installation, d'entretien ou de stockage.

Pour localiser votre fournisseur de services Senix le plus proche, appelez gratuitement le 800-261-3981 ou envoyez-nous un courriel à service@senixtools.com.

Limitations supplémentaires

Toute garantie implicite accordée en vertu de la loi de l'État, y compris les garanties de qualité marchande ou d'adéquation à un usage particulier, est limitée à trois ans à compter de la date d'achat des outils électriques et des chargeurs. Le fabricant n'est pas responsable des dommages directs, indirects, accessoires ou consécutifs. Certains états et provinces n'autorisent pas les limitations sur la durée d'une garantie implicite ou n'autorisent pas l'exclusion ou la limitation des dommages accessoires, et dans ce cas, les restrictions décrites précédemment ne s'appliquent pas. Cette garantie vous donne des droits légaux spécifiques, et vous pouvez également avoir d'autres droits qui varient d'un état à l'autre ou d'une province à l'autre.

YAT USA décline toute responsabilité en matière de responsabilité civile résultant d'une utilisation abusive ou non conforme à une utilisation et un entretien corrects de la machine telles que décrites dans le manuel d'instructions.

YAT USA n'est pas responsable des dommages directs, indirects, accessoires ou consécutifs. Après l'achat, le fabricant recommande un entretien approprié de la machine et de lire le manuel d'instructions avant d'utiliser la machine.

* Un reçu d'achat original peut être exigé comme preuve d'achat. Pour le service à la clientèle, contactez-nous gratuitement au 1-800-261-3981 ou Senixtools.com.

YAT USA, Inc. 6441 Hendry Road, Suite A, Charlotte, NC 28269

