

Deluxe Massage Chair

AmaMedic - Q7

AmaMedic

USER MANUAL

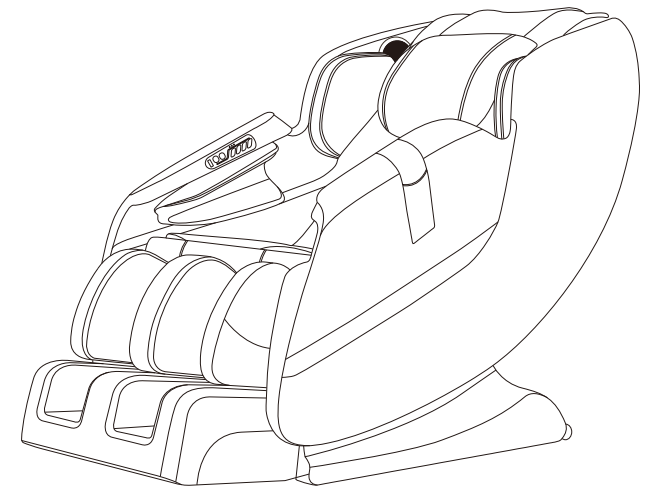

Thank you for choosing our product and your support. In order to understand the directions fully, please read user's manual carefully. And after reading, please keep it for next browsing. We reserve the right of final explanation to the design of product. Dimensions and specifications are subject to change without notice for further improvement.

Contents

Safety	1-6
Preparation Before Use	7-9
Move the Chair	7
Place the Chair	7
Install Legrest	8
Install Backrest Pad and Pillow Pad	9
Connect Power	9
Components	10-14
Outer Structure	10
Controller	11
Function of Controller	12-14
Cleaning and Maintenance	15
Troubleshoot	16
Specifications	17

Safety

IMPORTANT SAFETY INSTRUCTIONS

This massage chair is intended for household only. When using an electrical appliance, basic precautions should always be followed, including the following:

Read all instructions before using this massage chair.

DANGER

-To reduce the risk of electric shock:

- 1) Always unplug this appliance from the electrical outlet immediately after using and before cleaning.
- 2) Never use pins or other metallic fasteners with this appliance.
- 3) Carefully examine the covering before each use. Discard the appliance if the covering shows any sign of deterioration, such as checking, blistering, or cracking.
- 4) Keep Dry - Do not operate in a wet or moist condition.

WARNING

-To reduce the risk of burns, fire, electric shock, or injury to persons:

- 1) An appliance should never be left unattended when plugged in. Unplug from outlet when not in use, and before putting on or taking off parts.
- 2) Do not operate under blanket or pillow. Excessive heating can occur and cause fire, electric shock, or injury to persons.
- 3) Close supervision is necessary when this appliance is used by, on, or near children, invalids, or disabled persons. Keep children away from extended foot support.
- 4) Use this appliance only for its intended use as described in this manual. Do not use attachments not recommended by the manufacturer.
- 5) Never operate this appliance if it has a damaged cord or plug, if it is not working properly, if it has been dropped or damaged, or dropped into water.
Return the appliance to a service center for examination and repair.
- 6) Do not carry this appliance by supply cord or use cord as a handle.
- 7) Keep the cord away from heated surfaces.
- 8) Never operate the appliance with the air openings blocked. Keep the air openings free of lint, hair, and the like.
- 9) Never drop or insert any object into any opening.

Safety

- 10) Do not use outdoors.
- 11) Do not operate where aerosol (spray) products are being used or where oxygen is being administered.
- 12) To disconnect, turn all controls to the off position, then remove plug from outlet.
- 13) Temperatures sufficiently high to cause burns may occur regardless of the control setting. Do not use on an infant or invalid or on a sleeping or unconscious person. Do not use on insensitive skin or on a person with poor blood circulation. Check the skin in contact with the heated area of the appliance frequently to reduce the risk of blistering.
- 14) Do Not Crush - Avoid sharp folds.
- 15) Do not use massager in close proximity to loose clothing or jewelry.
- 16) Keep long hair away from massager while in use.
- 17) Connect this appliance to a properly grounded outlet only. See Grounding Instructions.
- 18) The apparatus shall not be exposed to dripping or splashing and that no objects filled with liquids, such as vases, shall be placed on the apparatus.
- 19) An apparatus with CLASS I construction shall be connected to a MAINS socket outlet with a protective earthing connection
- 20) The appliance coupler is used as the disconnect device, the disconnect device shall remain readily operable.
- 21) This appliance is not intended for use by persons (including children) with reduced physical, sensory or mental capabilities, or lack of experience and knowledge, unless they have been given supervision or instruction concerning use of the appliance by a person responsible for their safety.
- 22) If it is not in use for a long time or after use, please turn off the power and pull out the power plug.
- 23) Do not damage, break, over-bend, compress, tighten, wind, rotate or knot the power cord.
- 24) This appliance can be used by children aged from 8 years and above and persons with reduced physical, sensory or mental capabilities or lack of experience and knowledge if they have been given supervision or instruction concerning use of the appliance in a safe way and understand the hazards involved. Children shall not play with the appliance. Cleaning and user maintenance shall not be made by children without supervision.

Safety

SAVE THESE INSTRUCTIONS

This massage chair is intended for household use only.

● Usage Environment

- Do not use the massage chair in an excessively humid or dusty environment as this may result in malfunction or electric shock.
- Do not use the massage chair in a room with a temperature of 104°F or higher.
- Do not expose the massage chair to heaters, stoves or direct sunlight.
- Place and use the massage chair on an even, non-slip floor.
- The massage chair is designed for home use and not for commercial purposes.

Caution

- The massage chair is to be used indoors only.
- If you use the massage chair in a cold room, do not increase the room temperature abruptly. It is recommended that you increase the temperature gradually to a normal level.
- If the massage chair is stored in a cold place and is being brought into a warm environment, it is advisable to wait one hour before use. This is because its performance may not be at optimum level, as there may be water droplets on the mechanical parts due to condensation. Using the massage chair under such conditions may result in malfunction.

IMPORTANT SAFETY INSTRUCTIONS

● Safety Precautions

- To ensure safe and correct use of the massage chair, do not operate it without reading this operation manual carefully.
- Do not use the massage chair when the upholstery or seat is removed. This may cause injury or malfunction.
- Do not use the massage chair in combination with other therapeutic equipment or electric blanket, etc., as this may result in ineffectiveness or injury.
- Do not use the massage chair an hour before or after eating as this may have adverse effects on the user.
- Do not allow children or pets to play around the massage chair, e.g., behind the backrest, under the seat or leg rest of the massage chair. This may result in injury.

Safety

- Do not rest or place heavy objects on the armrests, leg rest or backrest as this may result in malfunction or injury.
- Do not use the massage chair when your body is wet.
- Do not operate the massage chair with wet hands.
It is not recommended to use the massage for more than 30 minutes.
- Do not perform continuous massage on the same spot of your body for more than 5 minutes at a time as this may result in excessive stimulation and may have adverse effects.
- Do not insert your hand or foot along the paths of the massage rollers during use as this may cause injury.
- Stop operation immediately if you experience any discomfort.
- This product is not intended for self-treatment of conditions that should be managed by a qualified health care provider.
- People on medication or with medical conditions, please consult your doctor before use.
- Please do not use the product if you are not feeling well.
- Remove all scarves, neckties, necklaces and jewelry before using the massager.

● People with Medical Conditions

Consult your doctor before use if you:

- are under medical rest as ordered by a doctor.
- have spinal disorders, an abnormal spinal condition or have suffered a spinal injury.
- have back problems.
- have diabetes, osteoporosis or sensory impairment.
- have joint dysfunction.
- have a pacemaker or other electronic medical devices.
- may be pregnant.
- have phlebitis or thrombosis.
- have an increased risk for blood clots.
- had recent surgery.
- have surgical pins, screws, or anything mechanical implanted in your body.

Safety

● Instances When the massage chair Should Not Be Used

In the following events, please switch off the main power switch immediately and disconnect the power cord from the electrical outlet:

- If water is accidentally spilled onto the massage chair. This may result in electric shock or malfunction.
- If the fabric of the backrest is torn and the internal components are exposed.
- If pain or discomfort is felt during massage, stop operation immediately and consult your doctor.
- If you detect any malfunction or any other abnormal condition during operation.
- If there is a power failure. Injury may occur when power is restored unexpectedly.
- If there is lightning.

● Assembly and Repair of the massage chair

- Do not disassemble the backrest cover of the massage chair. Touching the internal components may result in malfunction or electric shock.
- The massage chair must only be professionally serviced or repaired. Do not attempt to disassemble or repair the massage chair yourself.

● Things to Note About the Power Plug and Cord

- Check that the Alternating Current (AC) voltage corresponds with the specifications indicated for the massage chair.
- Do not connect or disconnect the power plug from the electrical outlet with wet hands. This may result in malfunction or electric shock.
- When disconnecting the power plug, pull it by holding the plug, not the cord.
- Although operation will be stopped automatically by the Auto-Timer function, always remember to switch off the main power switch after use.
- Do not place the power cord under the massage chair or any other heavy objects.
- Do not wind the power cord around the massage chair as this may damage the cord and result in a fire or electric shock.
- Do not operate the massage chair with a damaged cord or extension cord.
- Do not use the massage chair if the electrical outlet is loose.
- If the power cord is damaged, it should be replaced by a qualified technician.

Safety

● Grounding Instructions

This product must be grounded. If it should malfunction or breakdown, grounding provides a path of least resistance for electric current to reduce the risk of electric shock. This product is equipped with a cord having an equipment-grounding conductor and a grounding plug. The plug must be plugged into an appropriate outlet that is properly installed and grounded in accordance with all local codes and ordinances.

DANGER - Improper connection of the equipment-grounding conductor can result in a risk of electric shock. Check with a qualified electrician or serviceman if you are in doubt as to whether the product is properly grounded. Do not modify the plug provided with the product - if it will not fit the outlet, have a proper outlet installed by a qualified electrician.

This product is for use on a nominal 120V~ circuit and has a grounding plug that looks like the plug illustrated in sketch A as following illustration. Make sure that the product is connected to an outlet having the same configuration as the plug. No adapter should be used with this product.

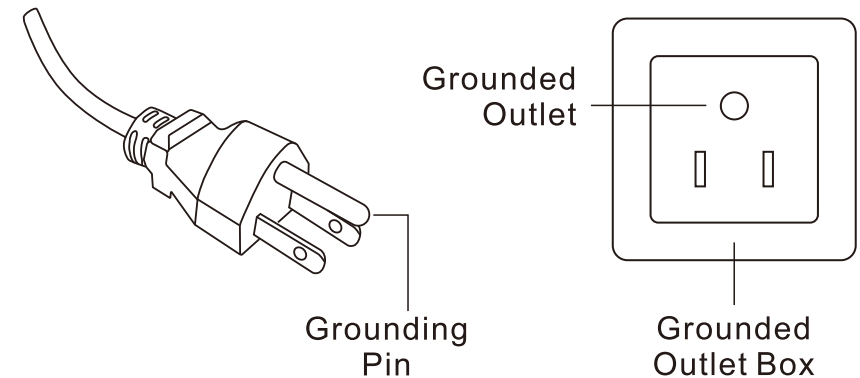

Preparation Before Use

Move the Chair

- Please turn off the main power and unplug the power from the electrical outlet.
- Tilt the chair backward as shown in the picture below and wheel it to the desired location.
- Please cover the floor with mat when move the massage chair in case of any damage of floor will be made.

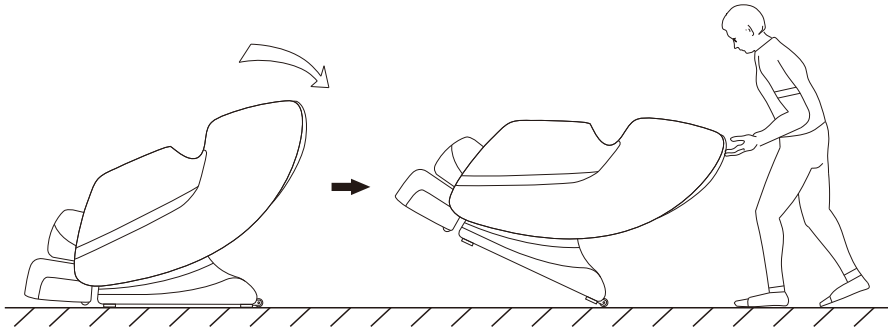

Place the Chair

Please make sure that there is an allowance of more than 50cm behind the massage chair, and more than 50cm in front of the massage chair to allow the backrest to recline without obstruction during operation.

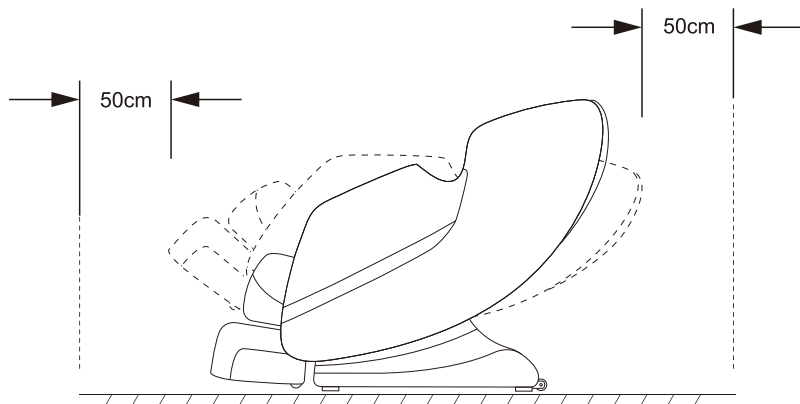

Preparation Before Use

Install Legrest

- As shown in the figure, insert the air tube ① and DC cable ② into the slots. After connect well, cover with nylon cloth, fastened with cable ties.

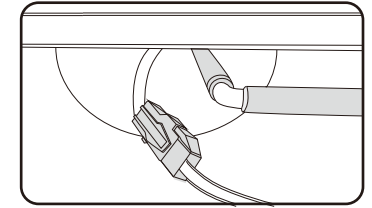
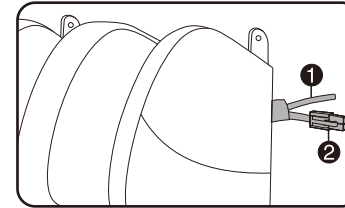

- As shown in the figure, install the slots ③ of legrest into fixed part ④.

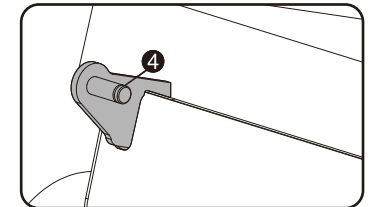
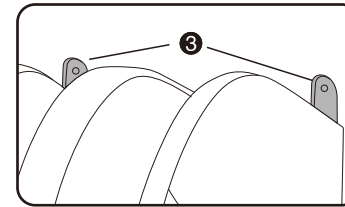

- As shown in the figure, insert the lock buckle ⑤ into each side, installation finished.

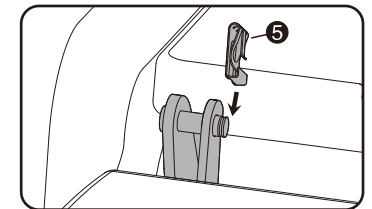
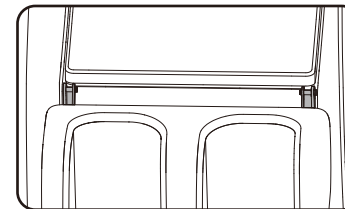

Preparation Before Use

Install Backrest Pad and Pillow Pad

- Attach the upper backrest pad to backrest with zipper.
- Attach the pillow pad to backrest pad with zipper.
- Remove the cloth on Velcro, then attach the pillow and pillow pad with Velcro.



Connect power

- Plug the power cord into power inlet, turn on the power switch.

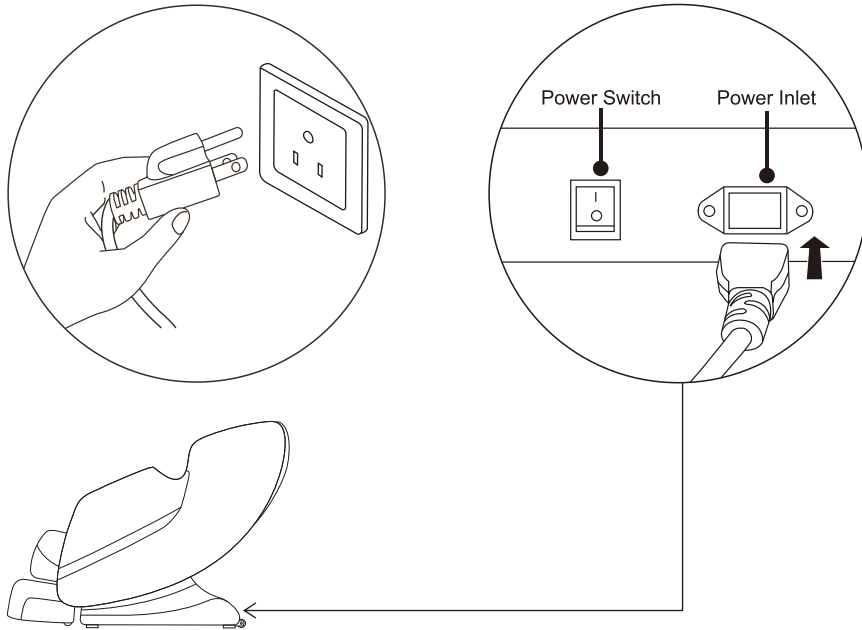

Components

Outer Structure

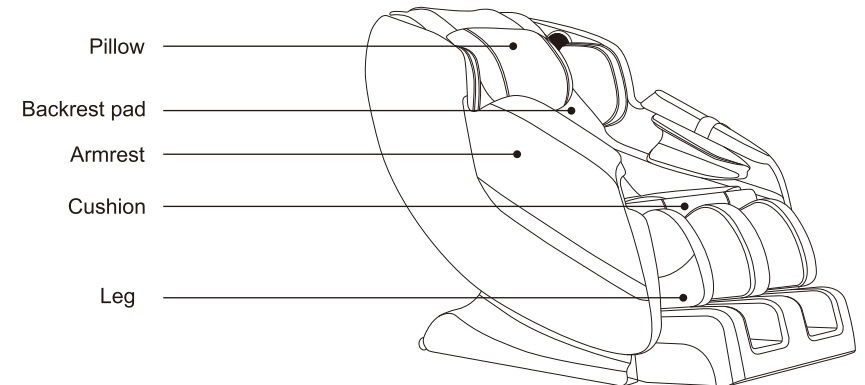
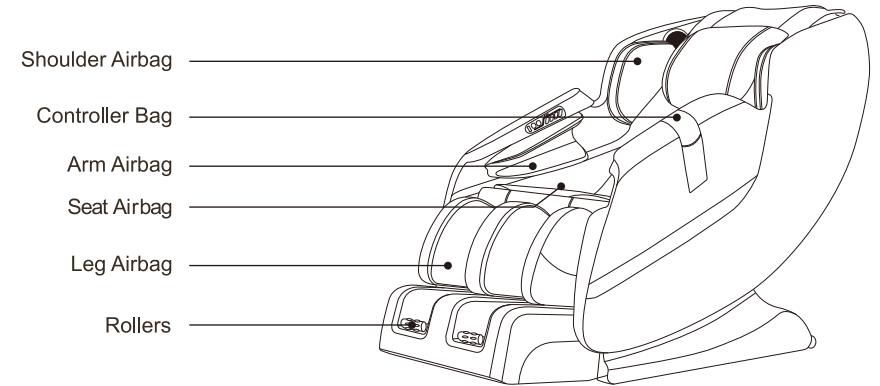

Components

Controller

(The specific display is subject to the actual product.)

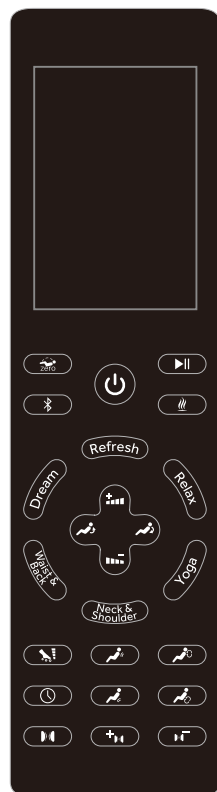

⚠ Caution



- Do not sit, step or place heavy objects on the controller.
- Do not drop the controller. It is recommended that the controller unit be placed in the controller side pocket when not in use.
- Do not exert excessive force on the controller.
- Do not handle the controller with wet hands.
- Do not operate the controller by using sharp-edged or hard objects. It may result in damage.

Components

Function of controller

FUNCTION	ICON	DESCRIPTION
Power		When the power is on, press this button to turn on the massage chair, and then press this button again to turn off.
Zero-G		Press this button to to turn on, switch and turn off Zero-G function successively.
Pause		Press this button to pause all massage functions of the whole machine, and then press again to resume massage.
Bluetooth		Press this button to turn on/off the function.
Heat		Press this button once to turn on the heating function, and the screen shows []. Press again to turn off the heating function, and the icon goes out.
Intensity + / Intensity -		Press this button (+) to increase the massage intensity.
		Press this button (-) to decrease the massage intensity.
Back Up / Back Down		Long press this button to adjust the up of the backrest, and release the button to lock the current angle of the backrest.
		Long press this button to adjust the down of the backrest, and release the button to lock the current angle of the backrest.
Rollers		Press this button to turn on/off the roller massage function and switch the roller intensity.
Neck & Shoulder		Press this button to turn on/off massage rollers on the shoulder and neck.
		Under the above neck and shoulder mode, press this button to switch rollers between clockwise and counter-clockwise.
Timing		Press this button to set the massage time. The selected time is 15/20/25/30 minutes.
Waist & Back		Press this button to turn on/off massage rollers on the waist and back.
		Under the above waist and back mode, press this button to switch rollers between clockwise and counter-clockwise.

Components

Airbag		Press the button to switch or turn off the airbags function on shoulder, arm, hip, calf and feet.
Airbag Intensity		Press this button to increase the airbag intensity.
		Press this button to decrease the airbag intensity.

Auto Mode

FUNCTION	DESCRIPTION
Refresh	Master mode, full body massage, the intensity of roller and airbag massage is stronger.
Relax	Relaxing mode, full body massage, medium intensity for roller and airbag massage.
Yoga	Full body massage, like Yoga exercise.
Neck & Shoulder	Partial massage, focus on improving neck pain and shoulder muscle strain, the roller is focusing more on the neck and shoulder massage.
Waist & Back	Partial massage, focus on the waist and back massage to improve back pain, the roller is focusing more on the waist back massage.
Dream	Full body massage, light intensity for roller.





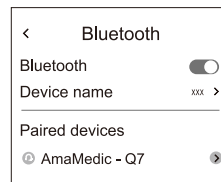

Bluetooth pairing

On your phone Bluetooth list, choose the model AmaMedic - Q7 to do the pairing, when a sound 'du' is heard, the connection is completed.



Components

Shortcut buttons in armrest

Function	Icon	Description
Power		Press this button to turn on / off.
Pause/Start		Press this button to pause / start.
Automatic Mode		Press this button to switch between multiple automatic modes. According to your physical condition, choose an automatic mode for targeted massage.
ZERO-G		Press this button to switch to zero gravity mode.
Airbag		Press this button to turn on / turn off airbag massage function / switch airbag position
Rollers		Press this button to turn on / off the roller massage function.

Cleaning and Maintenance

1. Storing the massage Chair

- With a dry, soft, clean cloth after use.
- Keep the massage chair clean and away from places of high humidity.
- If the massage is not to be used for a long period of time, cover the massage chair with dust cover and unplug its power plug from the electrical outlet.

Caution

- Do not store the massage chair in direct sunlight or in places of high temperature. This may cause the color of the upholstery to fade.
- Do not allow the massage chair remain in contact with vinyl or wallpaper for extended periods of time as this could lead to discoloration.

2. Cleaning the Massage Chair

- Before cleaning, ensure that the main power switch is off and the power plug is disconnected from the electrical outlet.
- Wipe off dust and dirt from the massage with a dry, soft, clean cloth after each use.
- This product can be cleaned thoroughly with a slightly damp cloth.
- Do not iron the upholstery.
- Do not wash the upholstery using a home washing machine as this may result in deterioration of the upholstery's quality.

Caution

- Do not use abrasive cleaning agents like benzene or thinner to the massage chair. This may cause the upholstery to fade.

3. Cleaning the Controller

- Use only a clean, dry cloth to clean the controller.

Caution

- Do not use a wet cloth to clean the controller, This may result in malfunction.

Troubleshoot

If there is still an abnormality after the following checks, to prevent any accident, please stop using the massage chair immediately. Please unplug the power cord from the outlet and contact with the dealer or the nearby customer service center.

Situations	Solutions
The Massage Chair cannot operate even though it has been connected to the power supply.	<ul style="list-style-type: none">• Check whether the plug is well connected and working well• Check whether the switch on the Massage Chair is turned to position " I ".
During operation, the controller is working but not the Massage Chair.	<ul style="list-style-type: none">• The Massage Chair could be overheated after prolonged use. It will automatically cool down to resume its normal condition. Please turn OFF the power and allow the chair to cool down for 30 to 50minutes.
During operation, both the controller and the Massage Chair are not working.	<ul style="list-style-type: none">• If the set-time in the Timer is complete, please press the timer function again to resume operation.• Switch OFF power, and switch ON again to activate the Chair.

Specifications

Model	AmaMedic - Q7
Rated Voltage	120V~
Rated Frequency	60Hz
Rated Power	100W
Upright position-Approximately	53.3 x 28.9 x 40.6 inch
Reclined position-Appr	64.7 x 28.9 x 32.0 inch

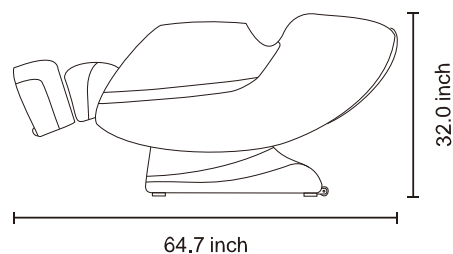
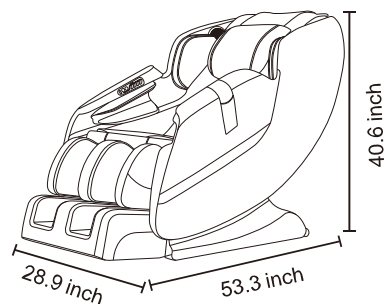

Merci d'avoir choisi notre produit et votre support. Afin de bien comprendre le mode d'emploi, veuillez lire attentivement le manuel d'utilisation. Et après lecture, veuillez le conserver pour la prochaine navigation. Nous nous réservons le droit d'explication finale sur la conception du produit. Les dimensions et les spécifications sont sujettes à changement sans préavis pour de nouvelles améliorations.

Contenu

Sécurité	18-23
Préparation à l'utilisation	24-26
Déplacement du fauteuil	24
Placement du fauteuil	24
Installez le repose-jambes	25
Installez le coussin de dossier et le coussin	26
Connecter l'alimentation	26
Components	27-31
Apparence & Structure	27
Télécommande	28
Directives pour la télécommande	29-31
Entretien du fauteuil et Rangement	32
Dépannage	33
Caractéristiques	34

IMPORTANTES CONSIGNES DE SÉCURITÉ

Ce fauteuil de massage est destiné à l'usage domestique seulement. Lorsque vous utilisez un appareil électrique, des précautions de base doivent être respectées, y compris les suivantes:

Lire toutes les directives avant d'utiliser ce fauteuil de massage.

DANGER — Pour réduire le risque de choc électrique:

- 1) Débrancher toujours l'appareil de la prise électrique immédiatement après utilisation et avant de le nettoyer.
- 2) Ne jamais utiliser d'épingles ou autres attaches en métal avec cet appareil.
- 3) Examiner soigneusement la housse avant chaque utilisation. Ne pas utiliser l'appareil, si la housse montre des signes de détérioration, tels que fendillements, cloquages ou craquelages.
- 4) Garder au sec – Ne pas faire fonctionner sous des conditions d'humidité élevée.

Ce produit doit être mis à la terre. En cas de dysfonctionnement ou de défaillance, la mise à la terre assure un trajet de résistance moindre pour le courant électrique et réduit le risque de choc électrique. Ce produit est muni d'un cordon avec conducteur et fiche d'alimentation électrique pour la mise à la terre. La fiche doit être insérée dans une prise appropriée qui est correctement installée et mise à la terre selon les lois et codes locaux.

AVERTISSEMENT — Pour réduire le risque de brûlures, feu, choc électrique ou blessures à la personne:

- 1) Un appareil ne devrait jamais être laissé sans surveillance s'il est branché. Le débrancher de la prise s'il n'est pas utilisé et avant d'ajouter ou d'enlever des pièces.
- 2) Ne pas opérer sous une couverture ou avec un oreiller. Une chaleur excessive pourrait se produire et causer un feu, un choc électrique ou une blessure à la personne.
- 3) Une surveillance étroite est nécessaire lorsque l'appareil est utilisé par, sur ou près d'enfants ou personnes handicapées. Tenir les enfants à l'écart du repose-pieds allongé.
- 4) N'utiliser l'appareil que dans le cadre de son usage prévu, tel que décrit dans ce manuel. Ne pas utiliser d'accessoires non recommandés par le fabricant.
- 5) Ne jamais faire fonctionner cet appareil si la fiche ou le cordon est endommagé, s'il ne fonctionne pas correctement, s'il a été échappé ou endommagé ou immergé dans l'eau.
- 6) Retourner le fauteuil à un centre de service pour examen ou réparation.
- 7) Ne pas tirer le fauteuil par le cordon ou l'utiliser comme poignée.
- 8) Tenir le cordon à l'écart des surfaces chauffées.
Ne jamais opérer ce fauteuil si les fentes pour l'air sont bloquées. Les garder libres de poussières, de cheveux ou autres obstructions.
- 9) Ne jamais échapper ou insérer des objets dans les fentes.

- 10) Ne pas utiliser à l'extérieur.
- 11) NE PAS utiliser le fauteuil de massage dans un endroit où des produits aérosol sont utilisés ou de l'oxygène est administrée.
- 12) Pour débrancher, mettre tous les contrôles à la position Hors tension et retirer la fiche de la prise.
- 13) Des températures assez élevées pour causer des brûlures, peu importe le réglage, peuvent se produire. Ne pas utiliser avec des jeunes enfants, des personnes handicapées ou une personne qui dort ou qui est inconsciente. Ne pas utiliser si vous avez la peau sensible ou une mauvaise circulation sanguine. Vérifier fréquemment la peau qui entre en contact avec les secteurs chauffés du fauteuil pour éviter toutes chances de boursoufflure.
- 14) Ne pas écraser – éviter les plis accentués.
- 15) Ne pas utiliser le fauteuil si vous portez des vêtements amples ou des bijoux.
- 16) Attacher les cheveux longs lors de l'utilisation du fauteuil.
- 17) Brancher le fauteuil à une prise correctement mise à la terre. Voir les directives pour la Mise à la terre.
- 18) L'appareil ne doit pas être exposé à des gouttes ou des éclaboussures et aucun objet rempli de liquide, tel que des vases, ne doit être placé sur l'appareil.
- 19) Un appareil avec une construction de CLASSE I doit être connecté à une prise de courant alternatif avec une mise à la terre de protection.
- 20) Le coupleur d'appareil est utilisé comme dispositif de déconnexion, le dispositif de déconnexion doit rester facilement accessible.
- 21) Cet appareil n'est pas destiné à être utilisé par des personnes (y compris des enfants) ayant des capacités physiques, sensorielles ou mentales réduites, sauf si elles ont reçu une supervision ou des instructions concernant l'utilisation de l'appareil par une personne responsable de leur sécurité.
- 22) S'il n'est pas utilisé pendant une longue période ou après utilisation, veuillez éteindre l'appareil et débrancher la fiche d'alimentation.
- 23) N'endommagez pas, ne cassez pas, ne pliez pas trop, ne comprimez pas, ne serrez pas, ne bobinez pas, ne faites pas tourner ni nouez le cordon d'alimentation.
- 24) Cet appareil peut être utilisé par des enfants âgés de 8 ans et plus et des personnes ayant des capacités physiques, sensorielles ou mentales réduites ou un manque d'expérience et de connaissances s'ils ont reçu une supervision ou des instructions concernant l'utilisation de l'appareil de manière sûre et comprennent les dangers impliqués. Les enfants ne doivent pas jouer avec l'appareil. Le nettoyage et l'entretien par l'utilisateur ne doivent pas être effectués par des enfants sans surveillance.

CONSERVEZ CES DIRECTIVES

Ce fauteuil de massage est destiné à un usage domestique uniquement.

• Environnement d'utilisation

- Ne pas utiliser le fauteuil de massage dans un environnement trop humide ou poussiéreux. Ceci pourrait avoir comme résultat une défaillance ou un choc électrique.
- Ne pas utiliser le fauteuil de massage dans une pièce avec une température de 104 °F ou plus.
- Ne pas exposer le fauteuil de massage aux radiateurs, poêles ou à la lumière directe du soleil
- Placer et utiliser le fauteuil de massage sur une surface plane et antidérapante.
- Le fauteuil de massage est conçu pour un usage domestique et non à des fins commerciales.

Précaution

- Le fauteuil de massage doit être utilisé uniquement à l'intérieur.
- Si vous utilisez le fauteuil de massage dans une pièce froide, ne pas augmenter la température ambiante de façon brusque. Il est recommandé d'augmenter progressivement la température jusqu'à un niveau normal.
- Si le fauteuil de massage est rangé dans une pièce froide et est déplacé dans un environnement chaud, il est conseillé d'attendre une heure avant utilisation. En effet, sa performance pourrait ne pas être au niveau optimal, car il pourrait y avoir des gouttelettes d'eau sur les pièces mécaniques en raison de la condensation. L'utilisation du fauteuil de massage sous de telles conditions pourrait avoir une défaillance.

CONSIGNES DE SÉCURITÉ IMPORTANTES

— Consignes de sécurité

- Pour garantir une utilisation sûre et correcte du fauteuil de massage, ne pas l'utiliser sans avoir lu attentivement ce manuel d'utilisation.
- Ne pas utiliser le fauteuil de massage sans la housse ou le siège. Ceci pourrait causer des blessures ou une défaillance.
- Ne pas utiliser le fauteuil de massage avec d'autres équipements thérapeutiques ou une couverture électrique, etc., car cela pourrait entraîner un mauvais fonctionnement ou des blessures.
- Ne pas utiliser le fauteuil une heure avant de ou après avoir mangé, ceci pourrait avoir des effets néfastes sur l'utilisateur.
- Ne pas laisser les enfants ou les animaux domestiques jouer près du fauteuil, e.g., derrière le dossier, sous le siège ou le repose-jambes. Ceci pourrait causer des blessures.

CONSIGNES DE SÉCURITÉ IMPORTANTES

— Consignes de sécurité

- Ne pas reposer ou placer des objets lourds sur les accoudoirs, les repose-jambes ou le dossier car ceci pourrait causer une défaillance ou une blessure.
- Ne pas utiliser le fauteuil si votre corps est mouillé.
- Ne pas faire fonctionner le fauteuil avec des mains mouillées.
- Il n'est pas conseillé d'utiliser le fauteuil pour plus de 15 minutes à la fois.
- Ne pas masser continuellement le même endroit de votre corps pour plus de cinq minutes à la fois, car ceci pourrait avoir comme résultat une stimulation excessive et des effets indésirables.
- Ne pas insérer votre main ou votre pied le long des voies des rouleaux de massage, pendant l'utilisation, car cela pourrait entraîner des blessures.
- Cesser le fonctionnement immédiatement si vous ressentez un malaise.
- Ce produit n'est pas conçu pour être une automédication d'une condition qui devrait être gérée par un professionnel de la santé.
- Veuillez consulter votre médecin avant d'utiliser le fauteuil si vous prenez des médicaments ou avez une condition médicale. Veuillez ne pas utiliser le fauteuil si vous ne vous sentez pas bien.
- Enlever tous foulards, cravates, colliers et bijoux avant d'utiliser le fauteuil.

• Personnes ayant une condition médicale

Consultez votre médecin avant d'utiliser le fauteuil, si:

- votre médecin vous a prescrit un repos total.
- vous avez des myélopathies graves, une condition épinière anormale ou avez eu une blessure épinière.
- vous avez des problèmes du dos.
- vous faites du diabète, de l'ostéoporose ou une déficience sensorielle.
- vous avez un dysfonctionnement de l'articulation.
- vous portez un stimulateur cardiaque ou autres dispositifs médicaux électroniques.
- vous pourriez être enceinte.
- vous avez une phlébite ou une thrombose.
- vous avez un risque élevé de caillots sanguins.
- vous avez récemment subi une chirurgie.
- avez des clous chirurgicaux, des vis ou tout autre objet mécanique implanté dans votre corps.

Sécurité

Cas où le fauteuil de massage ne doit pas être utilisé:

Dans les cas suivants, veuillez immédiatement mettre l'interrupteur principal hors tension et débrancher le cordon d'alimentation de la prise électrique:

- Il y a des risques de choc électrique ou de dysfonctionnement si on renverse accidentellement de l'eau sur le fauteuil.
- Si le tissu sur le dossier est déchiré et les composantes internes sont exposées.
- Si vous ressentez des douleurs ou de l'inconfort durant le massage, cessez immédiatement le fonctionnement et consultez votre médecin.
- Si vous détectez un dysfonctionnement ou une condition anormale pendant le fonctionnement.
- S'il y a une panne de courant. Il y a un risque de blessures lorsque le courant est rétabli de façon inattendue.
- S'il y a de la foudre.

Montage et réparation du fauteuil de massage

- Ne pas retirer la housse du dossier du fauteuil de massage. Toucher les composantes internes peut entraîner un dysfonctionnement ou un choc électrique.
- Le fauteuil de massage doit être entretenu ou réparé par des professionnels seulement. Ne pas essayer pas de démonter ou de réparer vous-même le fauteuil de massage.

Éléments à noter au sujet de la fiche et du cordon d'alimentation

- Vérifier que le voltage du courant alternatif (CA) corresponde aux spécifications indiquées pour le fauteuil de massage.
- Ne pas brancher ou débrancher la fiche de la prise électrique avec les mains mouillées. Cela peut entraîner un mauvais fonctionnement ou un choc électrique.
- Lorsque vous débranchez la fiche, tirez-la en tenant la fiche et non le cordon.
- Bien que le fonctionnement soit automatiquement arrêté par la fonction Minuterie Automatique, ne pas oublier pas de désactiver l'interrupteur principal après utilisation.
- Ne pas placer le cordon d'alimentation sous le fauteuil de massage ou tout autre objet lourd.
- Ne pas enrouler le cordon d'alimentation autour du fauteuil de massage car cela pourrait l'endommager et provoquer un incendie ou un choc électrique.
- Ne pas faire fonctionner le fauteuil de massage avec un fil ou une rallonge endommagé.
- Ne pas utiliser le fauteuil de massage si la prise électrique est lâche.
- Si le cordon d'alimentation est endommagé, il doit être remplacé par un technicien qualifié.

Sécurité

Cet équipement doit être mis à la terre. S'il fonctionne mal ou connaît un incident technique, la mise à la terre fournira au courant électrique une sortie de moindre résistance, ce qui réduit le risque de choc électrique. Cet équipement est équipé d'un câble avec un fil de terre, et d'une prise avec une broche de terre. Cette prise doit être connectée à une prise secteur appropriée, correctement installée et reliée à la terre, conformément aux normes et consignes locales.

DANGER — Une mauvaise connexion du câble avec fil de terre peut provoquer un risque de choc électrique. En cas de doute sur la mise à la terre de cet équipement, faites-le vérifier par un électricien ou un technicien qualifié. Ne pas modifier la prise de l'appareil-si elle ne s'adapte pas à la prise secteur, faites installer une prise secteur conforme par un électricien qualifié.

Cet équipement fonctionne avec une alimentation sous 120 Volts, il a une prise avec une broche de terre, du type de celle que l'on voit au croquis A de l'illustration. Assurez-vous de brancher cette prise sur une prise murale de même configuration. Vous ne devez pas utiliser d'adaptateur pour cet appareil.

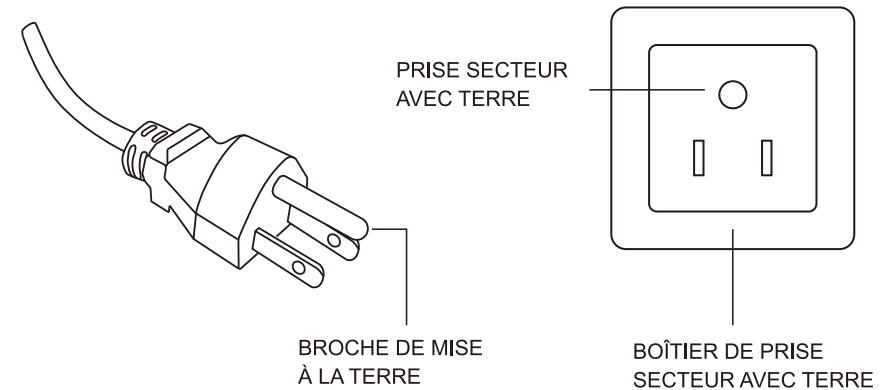

Préparation à l'utilisation

Déplacement du fauteuil

- 1) Mettre l'interrupteur principal hors tension et débrancher l'alimentation de la prise électrique
- 2) Incliner le dossier du fauteuil tel qu'illustré ci-dessous et le pousser jusqu'à l'emplacement souhaité
- 3) Il est recommandé de couvrir le sol avec un tapis lorsque vous déplacez le fauteuil pour ne pas endommager le plancher.

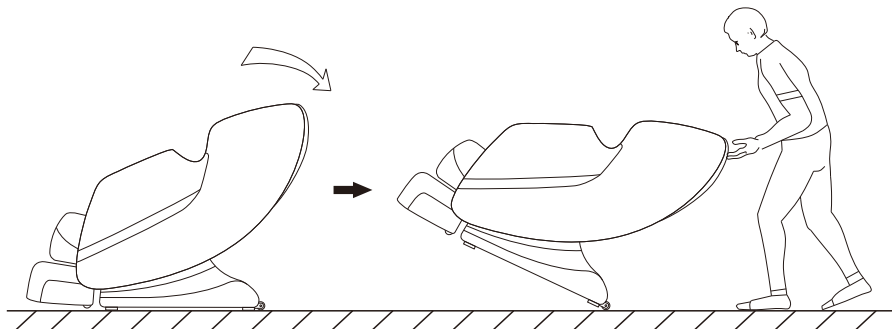

Placement du fauteuil

Assurez-vous qu'il y ait un espace de plus de 50 cm derrière le fauteuil de massage et de plus de 50cm à l'avant du fauteuil de massage pour permettre au dossier de s'incliner et au repose-jambes de s'étendre sans obstruction pendant le fonctionnement.

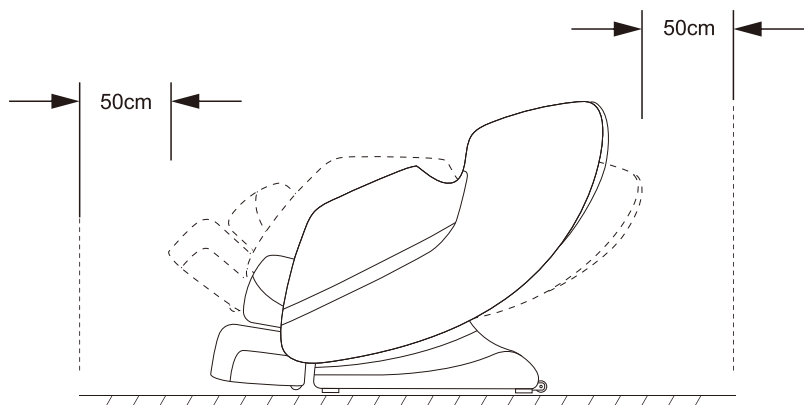

Préparation à l'utilisation

Installez le repose-jambes

- Comme indiqué sur la figure, insérez le tube à air **1** et le câble CC **2** dans les fentes. Après avoir bien connecté, couvrez avec un chiffon en nylon, fixé avec des attaches de câble.

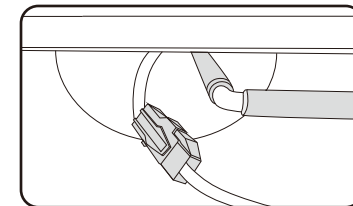
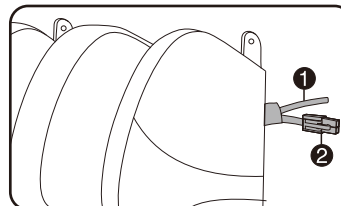

- Comme indiqué sur la figure, installez les fentes **3** des repose-jambes dans la partie fixe **4**.

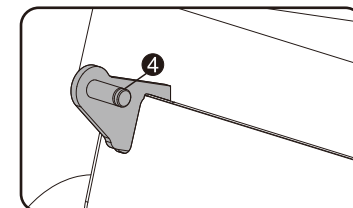
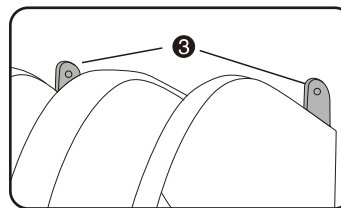

- Comme indiqué sur la figure, insérez la boucle de verrouillage **5** de chaque côté, l'installation terminée.

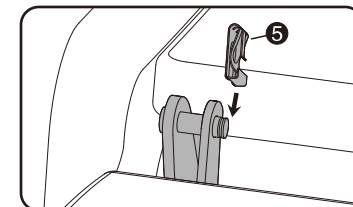
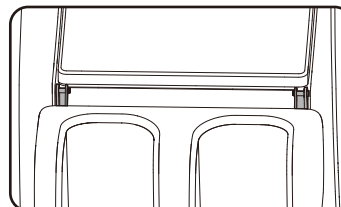

Préparation à l'utilisation

Installer le coussin de dossier et le coussin

- Fixez le coussin de dossier supérieur au dossier avec fermeture éclair.
- Fixez le coussin au coussin du dossier avec fermeture éclair.
- Retirez le tissu du Velcro, puis fixez l'oreiller et le dossier avec du Velcro.



Connectez l'alimentation

- Branchez le cordon d'alimentation dans la prise d'alimentation, allumez l'interrupteur d'alimentation.

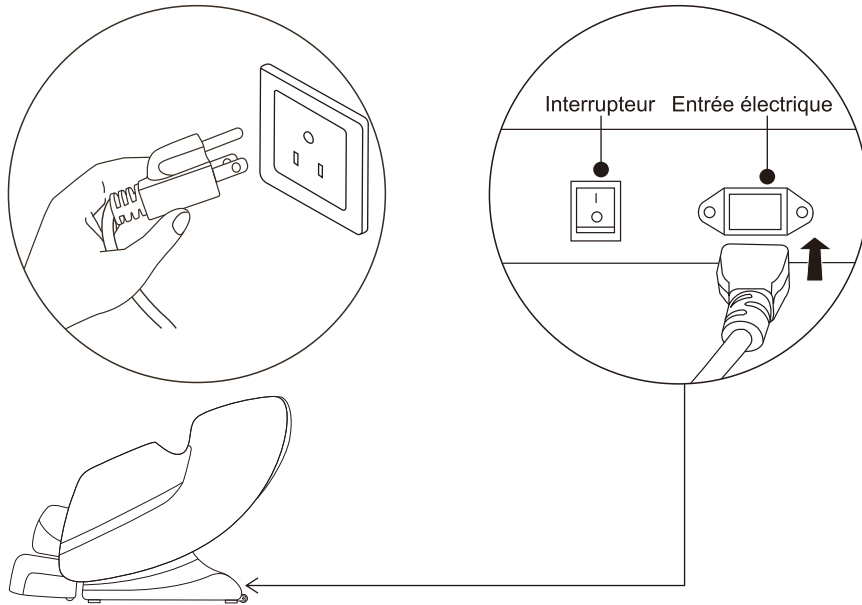

Components

Apparence & Structure

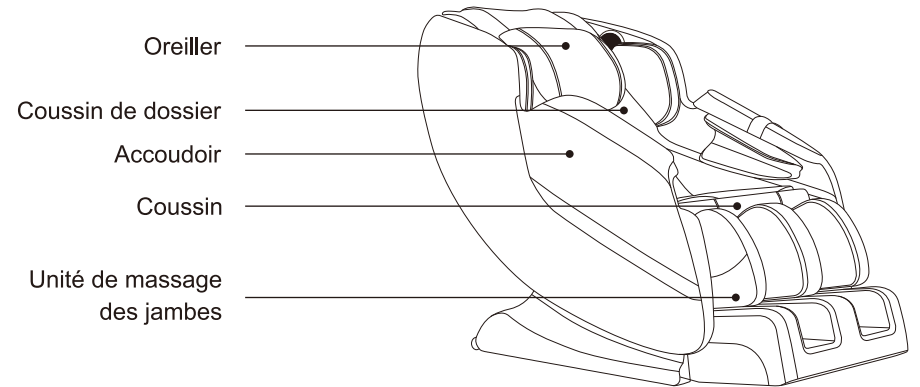
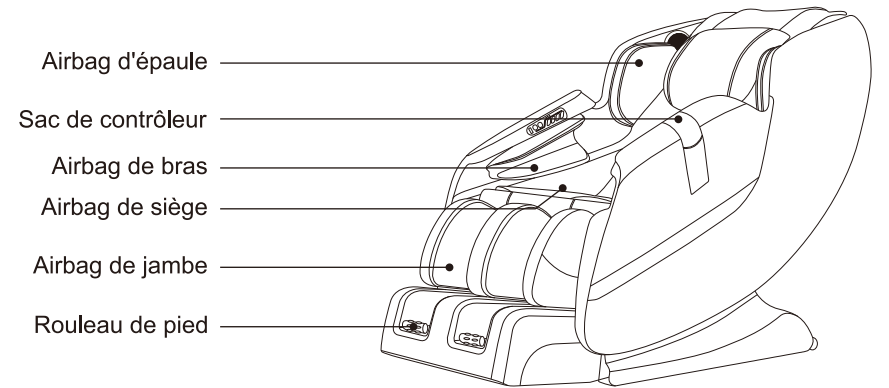

Components

Télécommande

(L'affichage spécifique est soumis au produit réel.)

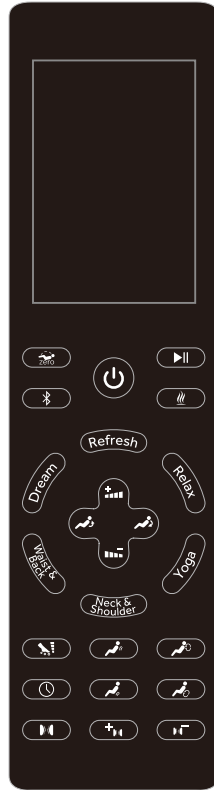

Attention



- Brancher la fiche à une prise électrique.
- Allumer/éteindre l'interrupteur principal situé à l'arrière du fauteuil de massage pour mettre le fauteuil de massage sous/hors tension.
- Vous assurer que tous les interrupteurs soient éteints (y compris l'interrupteur principal) avant de brancher la fiche à une prise électrique.

Components

Directives pour la télécommande

FONCTION	ICON	LA DESCRIPTION
Bouton d'alimentation		Lorsque l'appareil est sous tension, appuyez sur ce bouton pour allumer ou éteindre le fauteuil.
Zéro gravité		Appuyez sur le bouton pour incliner le fauteuil à un angle zéro-G ou revenir à un angle droit.
Bouton d'Interruption		Appuyez sur ce bouton pour interrompre temporairement toutes les opérations. Appuyez de nouveau pour reprendre la fonction originale du massage.
Bluetooth		Appuyez sur ce bouton pour activer ou désactiver la fonction.
Chaleur		Appuyez sur le bouton pour activer / désactiver la fonction de chauffage.
Vitesse de la roue +		En mode manuel, appuyez sur ce bouton pour augmenter la vitesse de la roue de massage.
Vitesse de la roue -		En mode manuel, appuyez sur ce bouton pour réduire la vitesse de la roue de massage.
Vers le Haut / Vers le Bas	 	Le bouton de contrôle du réglage de l'angle. Appuyer sur et retenir le bouton jusqu'à ce que le fauteuil soit à l'angle désiré.
Rouleau		Appuyez sur ce bouton pour activer / désactiver le rouleau de pied et régler la vitesse du rouleau de pied.
Cou et épaules / Cou et épaules Avant / arrière	 	Appuyez sur ce bouton pour activer / désactiver le massage manuel du cou et des épaules.
Durée		Appuyez sur ce bouton pour régler la durée du massage.
Taille et dos / Taille et dos Avant / arrière	 	Appuyez sur ce bouton pour activer / désactiver le massage manuel de la taille et du dos.

Components

Bouton des Coussins gonflables		Appuyez sur le bouton pour activer ou désactiver la fonction airbags sur l'épaule, le bras, la hanche, le mollet et les pieds.
Sac gonflable+		Appuyez sur ce bouton pour augmenter l'intensité des airbags.
Sac gonflable-		Appuyez sur ce bouton pour diminuer l'intensité des airbags.

Mode automatique

FONCTION	LA DESCRIPTION
Refresh	Le mode maître, le massage complet du corps, l'intensité du rouleau et le massage de l'airbag sont plus forts.
Relax	Mode relaxant, massage complet du corps, intensité moyenne pour le rouleau et massage avec airbag.
Yoga	Massage complet du corps, comme faire du yoga.
Neck&Shoulder	Massage partiel, se concentrer sur l'amélioration de la douleur au cou et de la fatigue musculaire des épaules, le rouleau se concentre davantage sur le massage du cou et des épaules.
Waist&Back	Massage partiel, se concentrer sur la taille et le massage du dos pour améliorer les maux de dos, le rouleau se concentre davantage sur le massage du dos de la taille.
Dream	Massage complet du corps, le massage le plus doux.





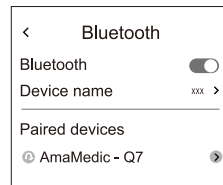

Couplage Bluetooth

Sur la liste Bluetooth de votre téléphone, choisissez le modèle AmaMedic - Q7 pour effectuer l'appairage, lorsqu'un son est entendu, la connexion est établie.



Components

Boutons raccourcis

Fonction	Icon	La description
Bouton d'alimentation		Appuyez sur ce bouton pour allumer / éteindre le fauteuil de massage.
Pause		Appuyez sur ce bouton pour interrompre temporairement toutes les opérations. Appuyez de nouveau pour reprendre la fonction originale du massage.
Mode Auto		Press this button to switch between multiple automatic modes. According to your physical condition, choose an automatic mode for targeted massage.
Zéro gravité		Appuyez sur le bouton pour changer le mode automatique.
Sac gonflable		Appuyez sur ce bouton pour activer / désactiver la fonction de massage de l'airbag / changer la position de l'airbag
Rouleau		Appuyez sur le bouton pour activer le Rouleau. Appuyez de nouveau pour arrêter cette fonction.

Entretien et Rangement du fauteuil

1. Rangement du fauteuil de massage

- Nettoyer avec un linge sec et doux après utilisation.
- Maintenir le fauteuil propre et à l'écart d'endroits très humides.
- Si le fauteuil ne sera pas utilisé pendant une certaine période, le recouvrir d'une housse de protection et le débrancher de la prise électrique.

Précaution

- Ne pas ranger le fauteuil là où il serait exposé aux rayons directs du soleil ou dans un endroit très chaud. Le tissu pourrait devenir décoloré.
- Ne pas le permettre de rester en contact avec du vinyl ou de la tapisserie pendant des périodes prolongées car ceci pourrait mener à une décoloration.

2. Nettoyage du Fauteuil de Massage

- Avant de le nettoyer, vous assurer que l'interrupteur principal est hors tension et que la fiche est débranchée de la prise électrique.
- Après chaque utilisation, essuyer la poussière et la saleté du fauteuil avec un linge propre, doux et sec.
- Ce produit peut être nettoyé à fond avec un linge humide
- Ne pas repasser la housse.
- Ne pas laver la housse dans une machine à laver pour ne pas détériorer la qualité du tissu.

Précaution

- Ne pas utiliser de produits abrasifs, tels que le benzène ou un diluant sur le fauteuil. La décoloration du fauteuil pourrait se produire.

3. Nettoyage de la télécommande

- Utiliser un linge propre et sec pour nettoyer la télécommande.

Précaution

- Ne pas utiliser un linge humide pour nettoyer la télécommande. Cela pourrait entraîner des dysfonctionnements.

Dépannage

Si vous rencontrez des problèmes lors de l'utilisation du fauteuil de massage, veuillez vérifier les points suivants pour voir s'ils peuvent être corrigés. Si le fauteuil de massage fonctionne toujours mal ou ne fonctionne pas, veuillez éteindre l'interrupteur principal du fauteuil de massage et débrancher la fiche d'alimentation de la prise électrique. Contacter le service client pour l'entretien.

Situations	Solutions
Le fauteuil ne fonctionne pas malgré qu'il est connecté à la source d'alimentation.	<ul style="list-style-type: none">• Vérifier si la fiche est bien branchée et fonctionne bien.• Vérifier si l'interrupteur sur le fauteuil est à la position "I".
Pendant l'opération, le contrôleur fonctionne, mais le fauteuil ne fonctionne pas.	<ul style="list-style-type: none">• Le fauteuil peut avoir surchauffé après une utilisation prolongée. Le fauteuil doit refroidir avant de recommencer son opération normale. Mettre le fauteuil hors tension et le permettre de refroidir de 30 à 50 minutes.
Pendant l'opération, ni le contrôleur, ni le fauteuil ne fonctionnent.	<ul style="list-style-type: none">• Si le réglage du temps sur la minuterie a été entré, appuyer de nouveau sur la fonction de minuterie pour reprendre l'opération.• Mettre hors tension et remettre sous tension pour activer le fauteuil.

Caractéristiques

Modèle	AmaMedic-Q7
Source d'alimentation	120V~
Courant alternatif	60Hz
Consommation électrique	100W
Position verticale - Environ	53.3 x 28.9 x 40.6 inch
Position inclinée - Environ	64.7 x 28.9 x 32.0 inch

