

# WORX®

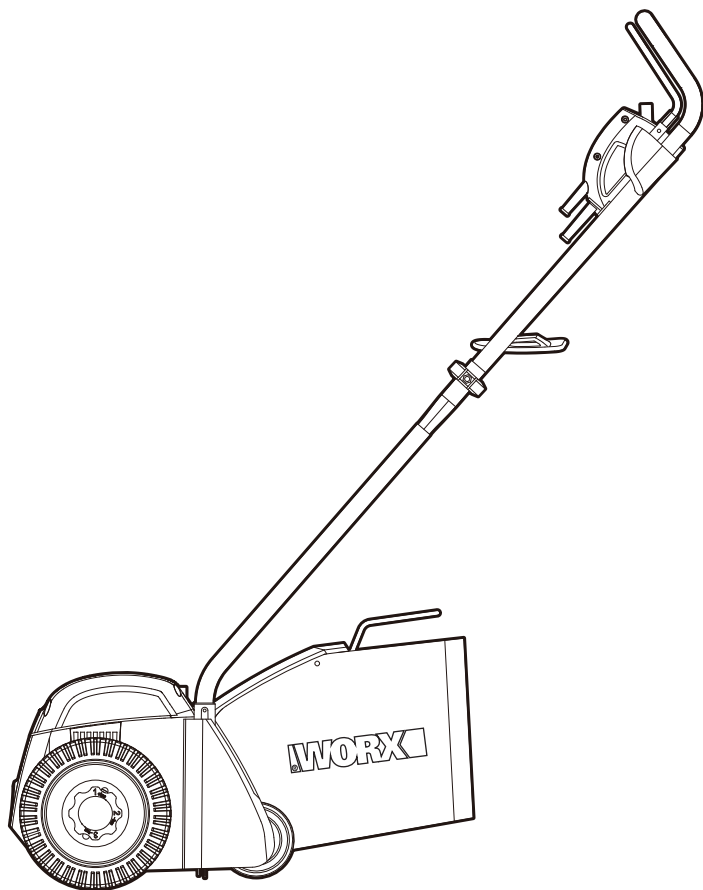

<b>12A Electric Dethatcher</b>	<b>EN</b>	<b>P02</b>
<b>12A Déchaumeur électrique</b>	<b>F</b>	<b>P12</b>
<b>12A Separadora eléctrica</b>	<b>ES</b>	<b>P18</b>



HELPLINE NUMBER  
NUMERO DU SERVICE D'ASSISTANCE  
NUMERO DE LINEA DE AYUDA  
1-866-354-WORX (9679)

## WG850

# PRODUCT SAFETY

**WARNING:** This product can expose you to chemicals including lead and Di(2-ethylhexyl) phthalate (DEHP) which are known to the State of California to cause cancer and birth defects or other reproductive harm. For more information go to [www.P65Warnings.ca.gov](http://www.P65Warnings.ca.gov).

## Important Safety Instructions

**WARNING:** When using electric gardening appliances, basic safety precautions should always be followed to reduce the risk of fire, electric shock, and personal injury, including the following:

**WARNING:** Read all instructions

### FOR ALL APPLIANCES

- 1) Avoid Dangerous Environment - Don't use appliances in damp or wet locations.
- 2) Don't Use In Rain.
- 3) Keep Children Away - All visitors should be kept at a distance from work area.
- 4) Dress Properly - Do not wear loose clothing or jewelry. They can be caught in moving parts. Use of rubber gloves and substantial footwear is recommended when working outdoors. Wear protective hair covering to contain long hair.
- 5) Use Safety Glasses - Always use face or dust mask if operation is dusty.
- 6) Use Right Appliance - Do not use appliance for any job except that for which it is intended.
- 7) Ground Fault Circuit Interrupter (GFCI) protection should be provided on the circuit(s) or outlet(s) to be used for the gardening appliance. Receptacles are available having built-in GFCI protection and may be used for this measure of safety.
- 8) Warning - To reduce the risk of electric shock, use only with an extension cord intended for outdoor use, such as an extension cord of cord type SW-A, SOW-A, STW-A, STOW-A, SJW-A, SJOW-A, SJTW-A. or SJTOW-A.
- 9) Extension Cord - Make sure your extension cord is in good condition. When using an extension cord, be sure to use one heavy enough to carry the current your product will draw. An undersized extension cord will cause a drop in line voltage resulting in loss of power and overheating. Table 1 shows the correct size to use depending on cord length and nameplate ampere rating. If in doubt, use the next heavier gage. The smaller the gage number, the heavier the cord. To reduce the risk of disconnection of appliance cord from the extension cord during operating:
  - i) Make a knot as shown in Figure 1; or
  - ii) Use one of the plug-receptacle retaining straps or connectors described in this manual.
- 10) Avoid Unintentional Starting - Don't carry plugged-in appliance with finger on switch. Be sure switch is off when plugging in.
- 11) Don't Abuse Cord - Never carry appliance by cord

- or yank it to disconnect from receptacle. Keep cord from heat, oil, and sharp edges.
- 12) Don't grasp the exposed cutting blades or cutting edges when picking up or holding the appliance.
- 13) Don't Force Appliance - It will do the job better and with less likelihood of a risk of injury at the rate for which it was designed.
- 14) Don't Overreach - Keep proper footing and balance at all times.
- 15) Stay Alert - Watch what you are doing. Use common sense. Do not operate appliance when you are tired.
- 16) Disconnect Appliance - Disconnect the appliance from the power supply when not in use, before servicing, when changing accessories such as blades, and the like.
- 17) Store Idle Appliances Indoors - When not in use, appliances should be stored indoors in dry, and high or locked-up place - out of reach of children.
- 18) Maintain Appliance With Care - Keep cutting edge sharp and clean for best performance and to reduce the risk of injury. Follow instructions for lubricating and changing accessories. Inspect appliance cord periodically, and if damaged, have it repaired by an authorized service facility. Inspect extension cords periodically and replace if damaged. Keep handles dry, clean, and free from oil and grease.
- 19) Check Damaged Parts - Before further use of the appliance, a guard or other part that is damaged should be carefully checked to determine that it will operate properly and perform its intended function. Check for alignment of moving parts, binding of moving parts, breakage of parts, mounting, and any other condition that may affect its operation. A guard or other part that is damaged should be properly repaired or replaced by an authorized service center unless indicated elsewhere in this manual.

### SAVE THESE INSTRUCTIONS

Table 1				
Minimum gauge for extension cords				
Volts	Total length of cord in feet			
120 V	25	50	100	150
Ampere rating more than not more than	AWG			
0-6	18	16	16	14
6-10	18	16	14	12
10-12	16	16	14	12
12-16	14	12	Not recommended	

Figure 1  
Method of securing extension cord

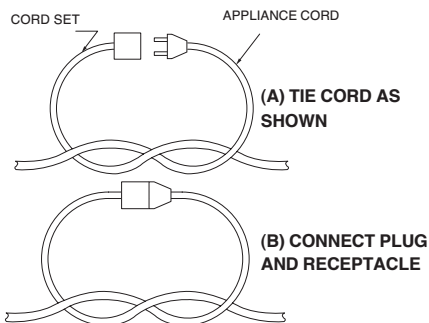

**FOR ALL DOUBLE-INSULATED APPLIANCES**

1) Replacement Parts

When servicing use only identical replacement parts.

2) Polarized Appliance Connections

To reduce the risk of electric shock, this appliance has a polarized plug (one blade is wider than the other) and will require the use of a polarized extension cord. The appliance plug will fit into a polarized extension cord only one way. If the plug does not fit fully into the extension cord, reverse the plug. If the plug still does not fit, obtain a correct polarized extension cord. A polarized extension cord will require the use of a polarized wall outlet. This plug will fit into the polarized wall outlet only one way. If the plug does not fit fully into the wall outlet, reverse the plug. If the plug still does not fit, contact a qualified electrician to install the proper wall outlet. Do not change the equipment plug, extension cord receptacle, or extension cord plug in any way.

**SAVE THESE INSTRUCTIONS**

**SYMBOLS**

	Read operator's manual
	Warning
	Double insulation
	WARNING – Beware of sharp tines, keep fingers and toes away. Remove plug from mains before maintenance, adjusting, cleaning or if the cord is entangled or damaged. Tines continue to rotate after the motor is switched off.
	Keep bystander away

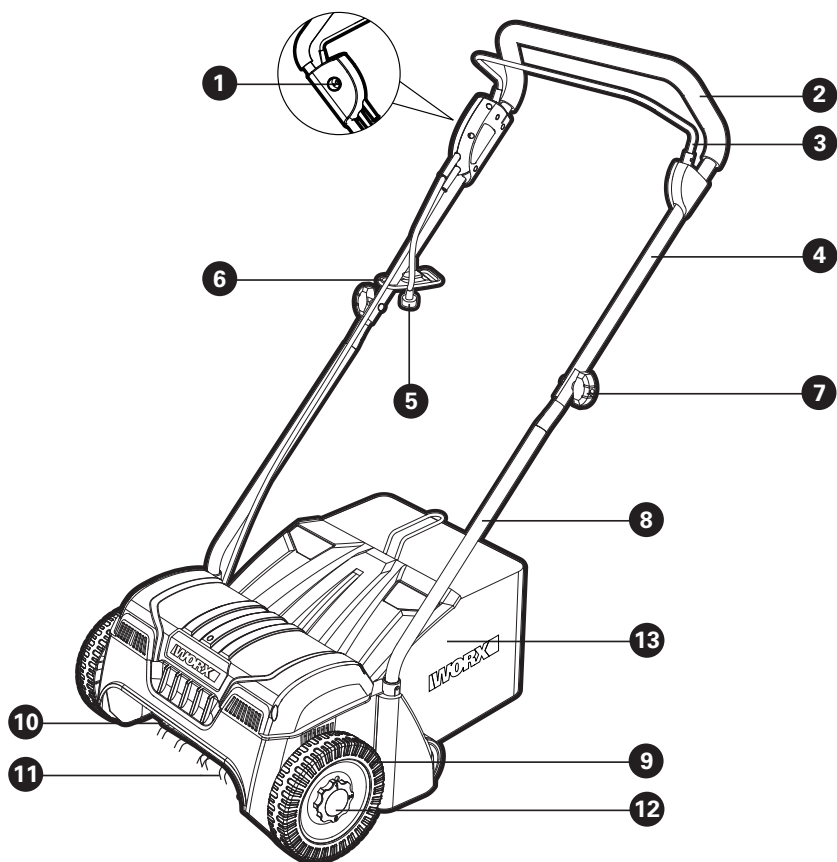



## COMPONENT LIST

1. SAFETY LOCK-OUT BUTTON
2. HANDLE BAR
3. OPERATING BAIL HANDLE
4. UPPER HANDLE
5. ELECTRICAL CORD
6. EXTENSION CORD RETAINER
7. HANDLE KNOB
8. LOWER HANDLE
9. WHEEL
10. DETHATCHER WHEEL
11. TINES
12. DETHATCHING DEPTH ADJUSTING KNOB
13. GRASS COLLECTION BAG

**\*Not all the accessories illustrated or described are included in standard delivery.**

## TECHNICAL DATA

Rated voltage	120V~60Hz
Rating current	12 A
No load speed	3500 /min
Cutting width	14"
Dethatching depth	-9 / -3 / +3 mm
Grass collection capacity	0.9 bushels (30L)
Machine weight	18.6 lbs
Protection degree	□ /II

## ACCESSORIES

Grass collection bag	1
Wrench	1

Only use the appropriate accessories intended for this tool. Accessory information can be found on the product packaging, at a WORX dealer or on our website at [www.worx.com](http://www.worx.com).

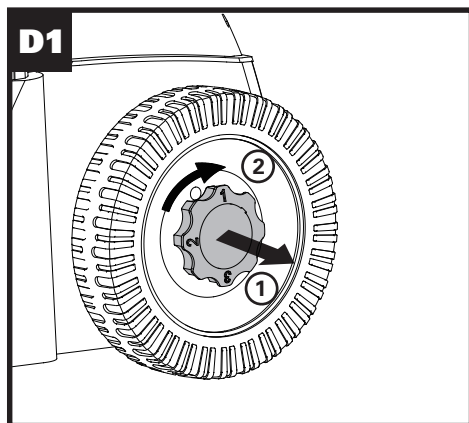
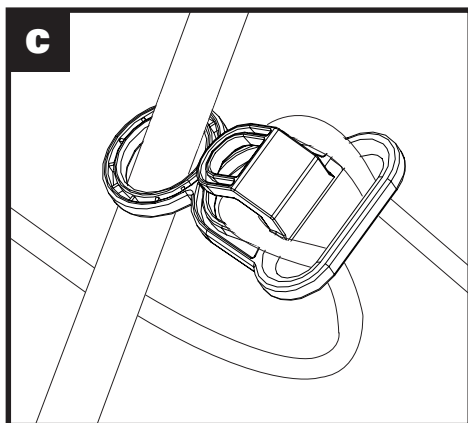
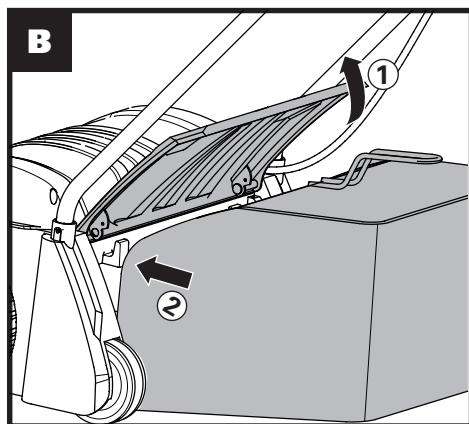
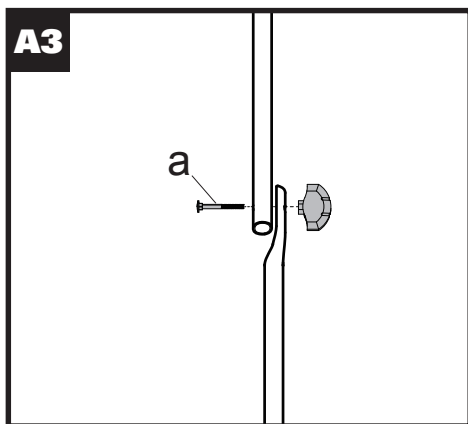
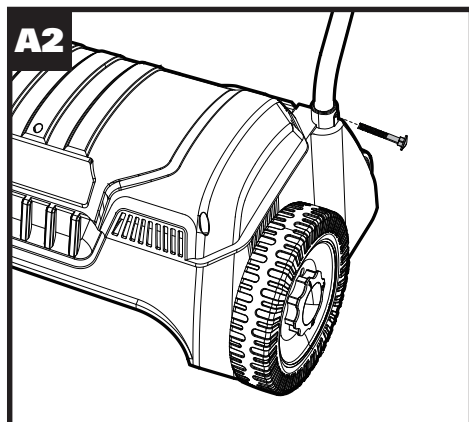
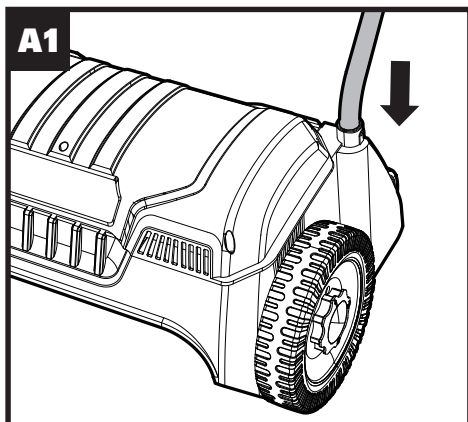

**D2**



1 is +3mm



2 is -3mm



3 is -9mm

**E**

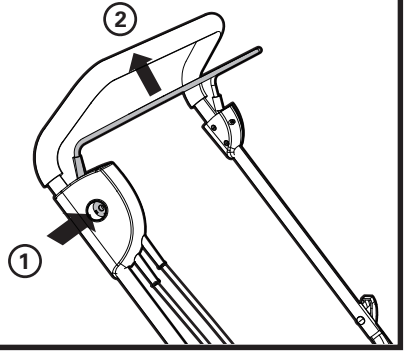

**F1**

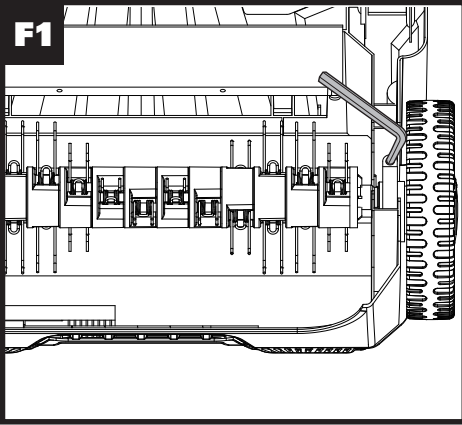

**F2**

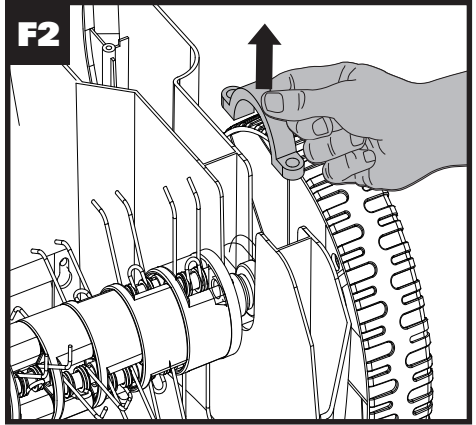

**F3**

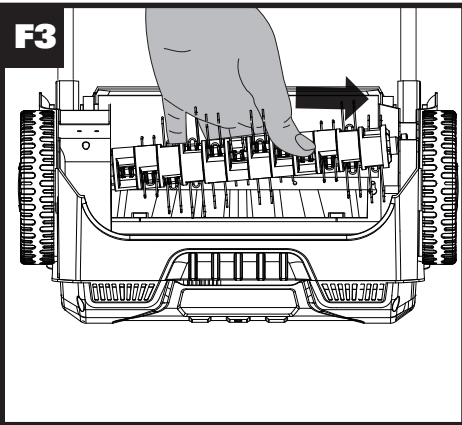

**G1**

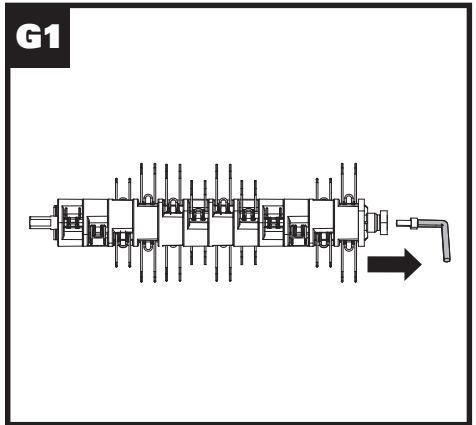

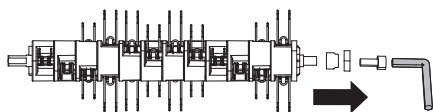
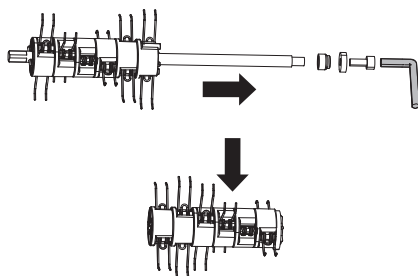
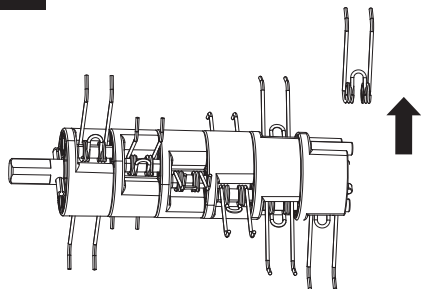
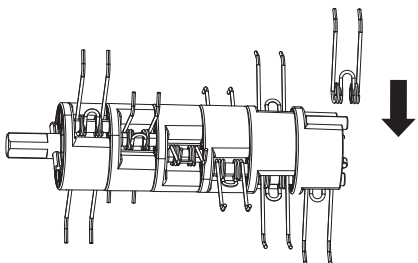
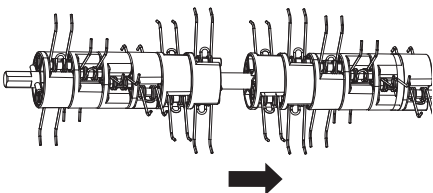
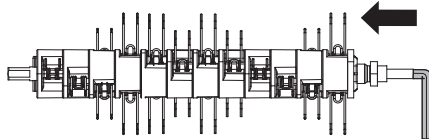
**G2****G3****G4****G5****G6****G7**

**G8**

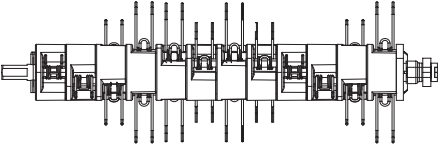

# OPERATING INSTRUCTIONS



**NOTE:** Read operator's manual.

## INTENDED USE

This product is intended for domestic, dethatching, scarifying of lawn. This appliance is not intended for dethatching on hard materials such steel rod, stones and other hard materials which exceeds its cutting capacity and will damage the tines.



**WARNING: To avoid injury from unexpected starting or electrical shock, during assembly or adjustment, do not plug the power cord into a source of power.**

## ASSEMBLY

### 1. ASSEMBLING HANDLES

#### INSTALLING THE LOWER HANDLE

- 1) Insert the lower handle into the housing hole. (See Fig. A1)
- 2) Align the two holes on the handle and the housing. Use the supplied screw to fasten the lower handle to the housing. (See Fig. A2)

#### INSTALLING THE UPPER HANDLE

- 1) Position the upper handle to make the holes line up with the lower handle holes.
- 2) Align the square holes in lower handle with the upper handle.
- 3) Insert the supplied hex bolt (a) through the holes from the inside of the handle bar. (See Fig. A3)
- 4) Thread the handle knob (7) onto the hex bolt to tighten securely into place.

**Note: Install the extension cord retainer to upper handle with wire side before installing the upper handle with lower handle.**

### 2. ASSEMBLING THE GRASS COLLECTION BAG

Lift up the back cover first and hang up the grass collection bag (13) onto the dethatcher. (See Fig. B)

### 3. EXTENSION CORD RETAINER (See Fig. C)

After securing the extension cord, use the extension cord retainer to prevent the extension cord from disconnecting from the power cord which the tool is in use. Attach cord retainer to handle.

### 4. ADJUSTING THE DETHATCHING DEPTH (See Fig. D1, D2)



**WARNING: Before you adjust the dethatching depth, turn off the power, unplug the tool and ensure the motor has stopped.**

- 1) The dethatching depth is adjusted by turning the adjust knob. You can choose from three different depth settings by pulling out and turning adjust knob.
- 2) When setting "1", the high setting is locked in. The dethatching depth is approx. 3mm above

the ground. Select depth setting "1" when transporting the dethatcher.

- 3) When setting "2", the middle setting is locked in. The dethatcher depth is approx. -3mm.
- 4) When setting "3", the low setting is locked in. The dethatcher depth is approx. -9mm.



**WARNING: The adjust knob must be firmly locked into place! At the beginning it is best to select depth setting "1" at the start. You can then switch to setting "2" when the dethatcher tines have become worn.**

## OPERATION

### 1. STARTING AND STOPPING (SEE Fig. E)

**To start:**

- 1) Plug the dethatcher into an approved outdoor extension cord.
- 2) First press and hold the safety lock-out button. And then pull the operating bail handle to the handle bar to operate.

**To stop:**

Release the operating bail handle.

### 2. REPLACE THE DETHATCHER WHEEL

**Note: If the dethatcher wheel is wear and tear, replace it. The new individual dethatcher wheel is sold separately.**

- 1) Disconnect the dethatcher from the power source. Allow sufficient time for moving parts to totally stop.
- 2) Turn the dethatcher over.
- 3) Use the supplied wrench to loosen the two screw nuts. (See Fig. F1)
- 4) Take out of the plastic cover. (See Fig. F2)
- 5) Lift up and pull the worn or broken dethatcher wheel out of the machine. (See Fig. F3)
- 6) Replace with new ones.

### 3. REPLACE THE TINES

If the tines are broken/missing, then follow steps below to replace.

- 1) Use a hex key wrench to take out two screws and remove plate covering; (See Fig. F2, F3)
- 2) Take out the screw inside the tine reel; (See Fig. G1)
- 3) Remove the bearing and then bushing; (See Fig. G2)
- 4) Slide spring wheels off the reel until the desired spring replacement is reached; (See Fig. G3)
- 5) Remove the spring wheel that needs replacement; (See Fig. G4)
- 6) Place new spring into the wheel, pay attention to keep the same direction with other spring. (See Fig. G5)
- 7) Assemble the rest of the spring wheels taken out before, pay attention to the location of shaft and wheels; (See Fig. G6)
- 8) Assemble the bushing and then bearing, and re-tighten the screw; (See Fig. G7)
- 9) Assemble the wheel to the unit. (See Fig. G8)

## WORKING HINTS FOR YOUR TOOL

Observe all the relevant warnings when using your dethatcher.

- 1) To look after a lawn properly, you need to do more than just mow it once a week throughout the Summer. The lawn will benefit from a vigorous dethatching of the grass to remove the dead matter, moss and weed which disfigures a lawn. The build up of dead grass provides a mat of absorbent fibres which prevents water getting through to the ground.
- 2) Do not force your dethatcher through grass that is too long. It is recommended that your dethatcher should not be in grass that is longer than 75mm.
- 3) Do not use in wet or damp conditions.
- 4) To obtain the best results, use the dethatcher at the beginning and end of each grass cutting season.

## MAINTENANCE

**Disconnect from main electric supply.**

Do not use an extension cable which shows signs of damage. Fit a new cable completely – do not make any permanent or temporary repairs  
Always keep your unit clean and free from grass cuttings, especially the underside of the cutter deck and the air vents. Check all electrical cables at regular intervals, looking for signs of wear, abrasion or other damage. Remove the debris stuck to the bottom of the machine each time you finish operating it. Clean all plastic components with a damp cloth.

 **WARNING: Do not use solvents or cleaning fluids as these may damage the plastic component of your unit.**

Store in a secure, dry place out of the reach of children. Do not place other objects on the product. If the supply cord is damaged, it must be replaced by the manufacturer, its service agent or similarly qualified persons in order to avoid a hazard.

## TROUBLESHOOTING

Problems	Possible Causes	Corrective Action
Abnormal noise.	Foreign objects on the dethatcher cylinder are hitting the dethatcher.	1. Switch off the dethatcher, remove the power cord from the outlet and wait until the cylinder has stopped rotating.
Clattering in the unit. Whistling sound.	Foreign objects blocking the dethatching cylinder.	2. Remove foreign objects. 3. Check the dethatcher immediately.
Whistling sound.	Belt slipping.	Contact an authorized service centre.
Motor does not start.	Faulty cable. The conductor cross-section of the extension cable may be too low.	Contact an electrician.
The dethatcher is difficult to push.	Blocked by foreign objects.  The grass is too tall.	1. Switch off the motor, remove the plug from the socket and wait until the dethatcher has stopped rotating. 2. Remove the foreign objects. 3. After approximately one minute, switch on the dethatcher. Mow the lawn before dethatching.
Dethatching results are not satisfactory.	Spring tine wear. Belt faulty. Lawn has grown too tall.	Adjust the dethatcher cylinder. Contact an authorized service centre. Mow the lawn before using the dethatcher.

# SÉCURITÉ DU PRODUIT

**AVERTISSEMENT:** Ce dispositif peut vous exposer aux produits chimiques notamment le plomb et le di-phthalate (de 2-éthylhexyle) (DEHP) qui sont reconnus dans l'État de Californie comme causant des cancers et des anomalies congénitales ou d'autres anomalies de la reproduction. Pour en savoir plus, veuillez consulter le site [www.P65Warnings.ca.gov](http://www.P65Warnings.ca.gov).

## CONSIGNES DE SÉCURITÉ

**AVERTISSEMENT!** Lors de l'utilisation d'appareils électriques de jardinage, des précautions de base doivent être observées afin de réduire les risques de feu, choc électrique, et blessure grave, incluant ce qui suit :

## AVERTISSEMENT ! LISEZ TOUTES LES INSTRUCTIONS

### POUR TOUS LES APPAREILS

- 1) Évitez les environnements dangereux. N'utilisez pas les appareils dans des environnements très humides ou mouillés.
- 2) N'utilisez pas sous la pluie.
- 3) Tenez les enfants éloignés. Tous les visiteurs devraient se tenir éloignés de l'aire de travail.
- 4) Habillez-vous convenablement. Ne portez pas des vêtements lâches ou des bijoux. Ils peuvent se prendre dans les pièces en mouvement. L'utilisation de gants de caoutchouc et chaussures épaisses est recommandée lors de travaux extérieurs. Portez une protection pour cheveux afin de contenir les cheveux longs.
- 5) Utilisez des lunettes de sécurité. Toujours porter un masque pour le visage ou pour la poussière si l'opération est poussiéreuse.
- 6) Utilisez le bon appareil. N'utilisez pas l'appareil pour tout autre travail que pour celui auquel il est destiné.
- 7) Un disjoncteur différentiel devrait être utilisé sur le(s) circuit(s) et prise(s) murale(s) destinée(s) à l'appareil de jardinage. Des prises de défaut à la terre sont disponibles et peuvent être utilisées également.
- 8) AVERTISSEMENT ! Afin de réduire le risque de choc électrique, utilisez seulement avec une rallonge électrique destinée à un usage extérieur, tel que les rallonges de types SW-A, SOW-A, STW-A, STOW-A, SJW-A, SJOW-A, SJTW-A, ou SJTOW-A.
- 9) Rallonge électrique ! Assurez-vous que votre rallonge électrique est en bon état. Lorsque vous utilisez une rallonge électrique, assurez-vous qu'elle puisse soutenir l'intensité du courant demandé par votre produit. Une rallonge électrique trop petite cause une baisse de la tension d'alimentation, entraînant une perte de puissance et une surchauffe. Le tableau 1 montre le calibre approprié en fonction de la longueur de la rallonge électrique et de l'ampérage indiqué sur la plaque signalétique. Dans le doute, utilisez le calibre supérieur. Plus le calibre est petit, plus la rallonge électrique est

grosse. Afin de réduire le risque de déconnexion de l'appareil et de la rallonge électrique alors qu'il est en fonction :

- i-1) Faites un nœud tel qu'illustré en Figure 1
- i-2) Utilisez une courroie de retenue ou les connecteurs décrits dans ce manuel.
- 10) Évitez les démarrages non intentionnels. Ne transportez pas les appareils alors qu'ils sont connectés et que vous avez le doigt sur le commutateur. Soyez certain que le commutateur est en position « OFF » lorsque connecté.
- 11) Ne soumettez pas le cordon d'alimentation électrique à des abus. Ne transportez jamais l'appareil par le cordon d'alimentation électrique et ne tirez pas d'un coup sec pour le déconnecter. Tenez le cordon d'alimentation électrique éloigné de la chaleur, de l'huile, et des arêtes tranchantes.
- 12) Ne saisissez pas les lames de coupe exposées ou les arêtes de coupe lorsque vous soulevez ou tenez l'appareil.
- 13) Ne forcez pas l'appareil. Il fera un meilleur travail et sera moins dangereux en travaillant à la charge pour laquelle il est conçu.
- 14) N'essayez pas d'utiliser l'appareil hors de votre portée normale. Gardez votre équilibre et les pieds bien ancrés au sol.
- 15) Restez alerte. Faites attention à ce que vous faites. Utilisez votre bon sens. N'utilisez pas l'appareil lorsque vous êtes fatigué.
- 16) Déconnectez l'appareil. Déconnectez l'appareil de l'alimentation électrique lorsqu'il n'est pas utilisé, avant d'en faire l'entretien, lors du changement d'accessoires tels que lames, et autres accessoires du même genre.
- 17) Entrez-les à l'intérieur des appareils qui ne sont pas utilisés fréquemment. Lorsqu'ils ne sont pas utilisés, les appareils devraient être entreposés à l'intérieur dans un endroit sec, élevé et gardé sous clef, hors de la portée des enfants.
- 18) Entretenez les appareils avec soin. Gardez les arêtes de coupe aiguisées et propres pour une meilleure performance et risque réduit de blessure. Suivez les instructions pour lubrifier et changer les accessoires. Inspectez le cordon d'alimentation électrique de l'appareil périodiquement, et si endommagé, faites le réparer par un dépôt de service autorisé. Inspectez les cordons prolongateurs périodiquement et remplacez si endommagés. Gardez les poignées sèches, propres, et libres d'huile et de graisse.
- 19) Vérifier les pièces endommagées. Avant d'employer l'appareil, une garde ou autre pièce endommagée devrait être soigneusement vérifiée afin de déterminer qu'elle fonctionnera correctement et exécutera la fonction pour laquelle elle a été conçue. Vérifier l'alignement des parties mobiles, leur pincement, la brisure de pièces, montage, et toute autre condition qui peut affecter son opération. Une garde ou autre pièce endommagée devrait être correctement réparée ou remplacée par un centre de service autorisé à moins d'avis contraire ailleurs dans ce manuel.



## Gardez ces instructions

Table 1				
Calibre minimum de la rallonge électrique				
Tension électrique	Longueur totale de la rallonge électrique, en pieds			
120 V	25	50	100	150
Ampérage supporté (A)	AWG			
0-6	18	16	16	14
6-10	18	16	14	12
10-12	16	16	14	12
12-16	14	12	Déconseillé	

Figure 1  
Méthode pour sécuriser la rallonge électrique

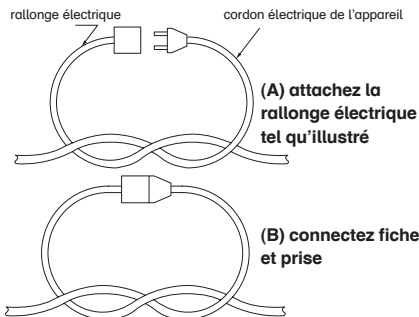

## POUR TOUS LES APPAREILS ÉLECTRIQUES À DOUBLE ISOLATION

- Pièces de remplacement  
Lors de l'entretien de l'appareil, n'utilisez que des pièces identiques de remplacement.
- Connexions polarisées des appareils électriques  
Afin de réduire le risque de choc électrique, cet outil a une fiche de connexion polarisée (une des lames est plus large que l'autre) et requiert l'utilisation d'une rallonge électrique polarisée. La fiche de l'appareil s'accouple seulement dans un sens avec une rallonge électrique polarisée. Si la fiche ne s'accouple pas complètement avec la rallonge électrique, tournez la fiche. Si la fiche ne s'accouple toujours pas, utilisez une rallonge électrique polarisée. Une rallonge électrique polarisée nécessite une prise murale polarisée. Cette fiche entre seulement d'une seule façon à la prise murale polarisée. Si la fiche ne rentre pas complètement dans la prise murale, tournez la fiche. Si la fiche ne rentre toujours pas, contactez

un électricien qualifié afin d'installer une prise murale appropriée. Ne changez pas la fiche de l'équipement, ou l'une des fiches de la rallonge électrique, de quelque façon que ce soit.

## Gardez ces instructions

## SYMBOLES

	Lisez le manuel
	Avertissement
	Double isolation
	AVERTISSEMENT – Faites attention aux fourchons tranchants, tenez les doigts et les orteils éloignés. Retirez la fiche électrique de l'alimentation avant d'effectuer un réglage, un nettoyage ou si le câble est pris ou endommagé. Les fourchons continuent à tourner après la mise à l'arrêt du moteur.
	Ne laisser personne aux alentours

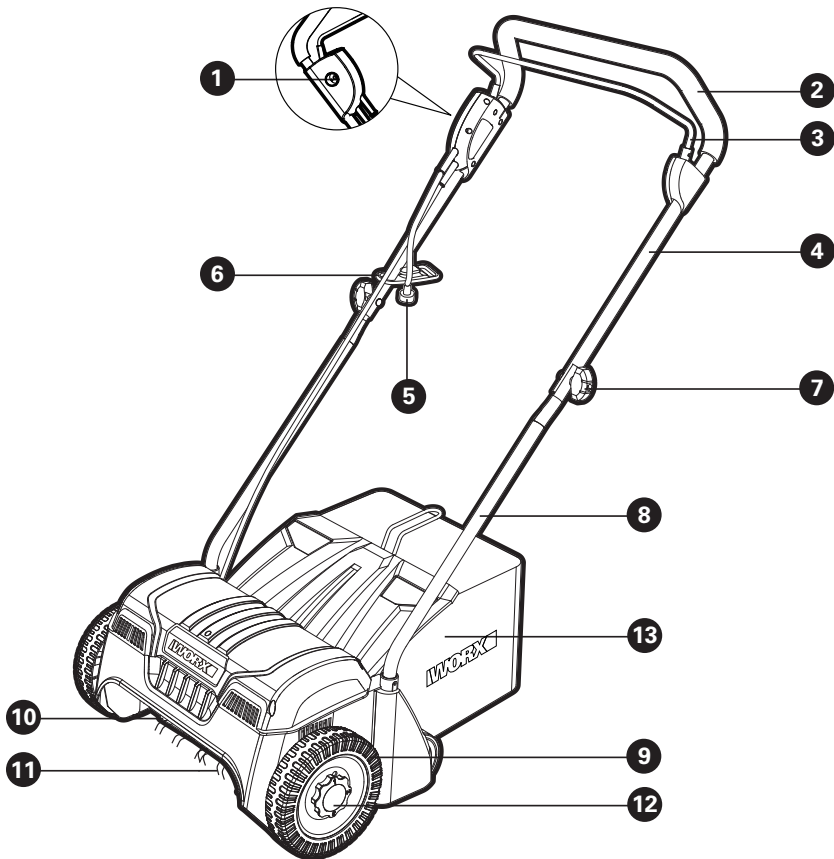

# LISTE DES ÉLÉMENTS

<b>1. BOUTON DE SÉCURITÉ</b>
<b>2. GUIDON</b>
<b>3. POIGNÉE DE COMMANDE DU BÂTONNET</b>
<b>4. POIGNÉE SUPÉRIEURE</b>
<b>5. CORDON ÉLECTRIQUE</b>
<b>6. RETENUE DE LA RALLONGE</b>
<b>7. BOUTON DE LA MANIVELLE</b>
<b>8. POIGNÉE INFÉRIEURE</b>
<b>9. ROUE</b>
<b>10. ROULETTE DU DÉCHAUMEUR</b>
<b>11. FOURCHONS</b>
<b>12. BOUTON DE RÉGLAGE DE LA PROFONDEUR DE DÉCHAUMAGE</b>
<b>13. BAC DE RAMASSAGE D'HERBES</b>

\*Les accessoires illustrés ou décrits ne sont pas tous compris dans le cadre de la livraison standard.

## DONNÉES TECHNIQUES

Voltage assigné	120V~60Hz
Courant assigné	12 A
Vitesse sans charge	3500 /min
Largeur de coupe	35cm (14")
Profondeur de déchaumage	-9 / -3 / +3 mm
Capacité de cueillette de gazon	30L (0.9 bushels)
Poids de la machine	8.5 kg (18.6 lbs)
Double isolation	 /II

## ACCESSOIRES

Bac de ramassage d'herbes	1
Chute d'évacuation latérale	1

N'utilisez que les accessoires compatibles à cet outil. Les informations des accessoires peuvent être trouvées sur l'emballage du produit, chez un détaillant WORX ou sur notre site Web [www.worx.com](http://www.worx.com).

## INSTRUCTIONS D'OPÉRATION



**REMARQUE:** Lisez le manuel.

### Utilisation prévue

Ce dispositif est destiné au déchaumage, à la verticoupe familiale de la pelouse. Cet appareil n'est pas destiné au déchaumage sur matériaux durs tels que tige en acier, pierres et autres matériaux durs qui dépassent sa capacité de coupe et endommageront les dents.



**AVERTISSEMENT:** Pour éviter les blessures résultant de démarrages intempestifs ou de chocs électriques, au cours du montage ou du réglage, ne branchez pas le cordon d'alimentation à une source d'alimentation.

15

## ASSEMBLAGE

### 1. MONTAGE DES POIGNÉES

#### INSTALLATION DE LA POIGNÉE INFÉRIEURE

- 1) Insérez la poignée inférieure dans le trou du boîtier. (Voir Fig. A1)
- 2) Alignez les deux trous sur la poignée et le boîtier. Utilisez la vis fournie pour fixer la poignée inférieure au boîtier. (Voir Fig. A2)

#### INSTALLATION DE LA POIGNÉE SUPÉRIEURE

- 1) Positionnez la poignée supérieure pour aligner les trous sur les trous de la poignée inférieure.
- 2) Alignez les trous carrés dans la poignée inférieure sur la poignée supérieure.
- 3) Insérez le boulon hexagonal fourni (a) à travers les trous de l'intérieur de la tige de la poignée. (Voir Fig. A3)
- 4) Vissez le bouton de la poignée (7) sur le boulon hexagonal pour serrer solidement en place.

**Remarque:** Installez la retenue de la rallonge sur la poignée supérieure avec le côté du câble avant d'installer la poignée supérieure avec la poignée inférieure.

### 2. MONTAGE DU BAC DE RAMASSAGE

Soulevez d'abord le couvercle arrière puis raccrochez le sac de ramassage d'herbes (13) sur le

déchaumeur. (Voir Fig. B)

### 3. RETENUE DE LA RALLONGE (VOIR FIG. C)

Après la fixation de la rallonge, utilisez la retenue de la rallonge pour empêcher que la rallonge soit débranchée du cordon d'alimentation dont l'outil est en cours d'utilisation. Fixez l'arrêtoir de la cordelette à la poignée.

### 4. RÉGLAGE DE LA PROFONDEUR DE DÉCHAUMAGE (VOIR FIG. D1, D2)

 **AVERTISSEMENT: Avant de régler la profondeur de déchaumage, coupez l'alimentation, débranchez l'appareil et assurez-vous que le moteur s'est arrêté.**

- 1) La profondeur de déchaumage est réglée en tournant le bouton de réglage. Vous pouvez choisir entre trois différents réglages de profondeur en retirant et en tournant le bouton de réglage.
- 2) En réglant sur « 1 », le réglage élevé est bloqué. La profondeur de déchaumage est d'environ 3mm au-dessus du sol. Sélectionnez le réglage de profondeur « 1 » lors du transport du déchaumeur.
- 3) En réglant sur « 2 », le réglage moyen est bloqué. La profondeur de déchaumage est d'environ -3mm.
- 4) En réglant sur « 3 », le réglage bas est bloqué. La profondeur du racleur est d'environ -9 mm.

 **AVERTISSEMENT: Le bouton de réglage doit être bloqué solidement en place ! Au début il est préférable de choisir le réglage de la profondeur « 1 » au début. Vous pouvez ensuite basculer au réglage « 2 » lorsque les dents du déchaumeur sont usées.**

## FONCTIONNEMENT

### 1. DÉMARRAGE & ARRÊT (VOIR FIG. E)

#### DÉMARRAGE:

- 1) Branchez le déchaumeur à une rallonge extérieure approuvée.
- 2) Tout d'abord appuyez sur le bouton de verrouillage de sécurité, puis maintenez-le enfoncé. Ensuite tirez la poignée du bâtonnet de commande jusqu'au niveau du guidon pour utiliser.

#### ARRÊT:

Relâchez la poignée du bâtonnet de commande.

### 2. REMPLACEZ LA ROULETTE DU DÉCHAUMEUR

Remarque: Si la roulette du déchaumeur est usée et amortie, remplacez-la. La nouvelle roulette individuelle du déchaumeur est vendue séparément.

- 1) Débranchez le déchaumeur de la source d'alimentation. Accordez suffisamment de temps pour que les pièces mobiles s'arrêtent totalement.
- 2) Retournez le déchaumeur.
- 3) Utilisez la clé à molette fournie pour desserrer les

deux écrous. (Voir Fig. F1)

- 4) Enlevez le couvercle en plastique. (Voir Fig. F2)
- 5) Soulevez et tirez la roulette usée ou cassée du déchaumeur hors de la machine. (Voir Fig. F3)
- 6) Remplacez-les par de nouvelles.

### 3. REMPLACER LES FOURCHONS

Lorsque les fourchons sont cassés/manquants, suivez les étapes ci-dessous pour les remplacer.

- 1) Utilisez une clé à molette hexagonale pour retirer deux vis et pour enlever le revêtement de la plaque ; (Voir Fig. F2, F3)
- 2) Sortez la vis à l'intérieur de la bobine du fourchon ; (Voir Fig. G1)
- 3) Enlevez le roulement et ensuite la broche ; (Voir Fig. G2)
- 4) Glissez les roues à ressorts hors de la bobine jusqu'à ce que le remplacement souhaité de ressorts soit atteint ; (Voir Fig. G3)
- 5) Enlevez la roue à ressorts qu'il faut remplacer ; (Voir Fig. G4)
- 6) Placez le nouveau ressort dans la roue, faites attention à maintenir le même sens avec les autres ressorts. (Voir Fig. G5)
- 7) Montez le reste de roues à ressorts enlevées précédemment, faites attention à l'emplacement de l'arbre et des roues ; (Voir Fig. G6)
- 8) Montez la broche et ensuite le palier, puis resserrer la vis ; (Voir Fig. G7)
- 9) Montez la roue sur l'appareil. (Voir Fig. G8)

## CONSEILS D'UTILISATION

Respectez tous les avertissements pertinents lors de l'utilisation de votre déchaumeur.

- 1) Pour bien fermer après l'entretien d'un gazon, vous devez faire plus que faucher juste une fois par semaine tout au long de l'été. La pelouse tirera profit d'un déchaumage vigoureux des herbes pour enlever les matières, les mousses et les mauvaises herbes mortes qui défigurent une pelouse. L'accumulation de gazons morts fournit une natte de fibres absorbantes qui empêche l'eau de pénétrer au sol.
- 2) Ne forcez pas votre déchaumeur dans les herbes qui sont trop longues. On recommande de ne pas utiliser votre déchaumeur dans les herbes qui mesurent plus de 75mm.
- 3) Ne pas utiliser dans des conditions humides ou moites.
- 4) Pour obtenir les meilleurs résultats, utilisez le déchaumeur au début et à la fin de chaque saison de tonte du gazon.

## ENTRETIEN

Débranchez l'appareil de la prise de courant.

N'utilisez pas une rallonge qui présente des signes de dommages. Montez totalement un nouveau câble – n'effectuez pas des réparations permanentes ou provisoires

Conservez toujours votre appareil propre et sans tonte du gazon, notamment la partie inférieure du plateau de coupe et les événements d'air. Vérifiez régulièrement tous les câbles électriques, recherchant les signes d'usure, l'abrasion ou d'autres dommages. Enlevez les débris coincés au fond de la machine chaque fois que vous finissez de l'utiliser.

Nettoyez tous les éléments en matière plastique avec un tissu humide.

 **AVERTISSEMENT: N'utilisez pas de solvants ou de liquides de nettoyage car ceux-ci peuvent endommager les éléments en matière plastique de votre appareil.**

Toujours entreposer votre outil électrique dans un endroit sec hors d'atteinte des enfants. Ne déposez aucun objet sur l'outil.

Si le cordon d'alimentation est endommagé, il doit être remplacé par le fabricant, son agent de réparation ou d'autres personnes professionnelles afin d'éviter tout danger.

## GUIDE DE DÉPANNAGE

Problème	Causes possibles	Mesures correctives
Bruit anormal.  Cliquetis dans l'appareil. Bruit de sifflement.	Les corps étrangers sur le cylindre du déchaumeur frappent le déchaumeur.  Les corps étrangers qui bloquent le cylindre de déchaumage.	1. Éteignez le déchaumeur, enlevez le cordon d'alimentation de la prise de courant et patientez jusqu'à ce que le cylindre ait arrêté de tourner.  2. Enlevez les corps étrangers.  3. Vérifiez immédiatement le déchaumeur.
Bruit de sifflement.	Glissement de la courroie.	Contactez un centre de réparation agréé.
Le moteur ne démarre pas.	Câble défectueux. La section transversale du conducteur de la rallonge peut être trop faible.	Contactez un électricien.
Il est difficile de pousser le déchaumeur.	Bloqué par les corps étrangers.  Le gazon est trop haut.	1. Arrêtez le moteur, enlevez la fiche de la prise de courant et patientez jusqu'à ce que le déchaumeur ait arrêté de tourner.  2. Enlevez les corps étrangers.  3. Après environ une minute, allumez le déchaumeur.  Tondez le gazon avant de déchaumer.
Les résultats du déchaumage ne sont pas satisfaisants.	Usure du fourchon à ressort. Courroie défectueuse. Le gazon est devenu trop haut.	Réglez le cylindre du déchaumeur. Contact an authorized service centre. Tondez le gazon avant d'utiliser le déchaumeur.

# SEGURIDAD DEL PRODUCTO

**⚠️ ADVERTENCIA:** Este producto puede exponerlo a sustancias químicas, como plomo y di (2-etilhexilo) ftalato (DEHP), que el estado de California reconoce como causantes de cáncer y defectos de nacimiento u otros daños reproductivos. Para más información visite [www.P65Warnings.ca.gov](http://www.P65Warnings.ca.gov).

## ⚠️ INSTRUCCIONES DE SEGURIDAD

**⚠️ ¡ADVERTENCIA!** Cuando se emplean herramientas eléctricas para jardinería, siempre deben seguirse ciertas pautas básicas de seguridad a fin de reducir el riesgo de incendio, descarga eléctrica o lesión seria, incluyendo las siguientes:

**⚠️ ¡ADVERTENCIA! Lea y comprenda todas las instrucciones.**

### PARA TODAS LAS HERRAMIENTAS

- 1) Evite ambientes peligrosos. No utilice las herramientas en lugares húmedos o mojados.
- 2) No trabaje bajo la lluvia.
- 3) Mantenga alejados a los niños. Todos los visitantes deben mantenerse a distancia del área de trabajo.
- 4) Vístase apropiadamente. No use ropas sueltas o alhajas, ya que pueden quedar atrapadas en las piezas móviles. Cuando se trabaja al aire libre se recomienda el uso de guantes de goma y calzado resistente. Emplee protección adecuada para contener el cabello largo.
- 5) Utilice gafas de seguridad. Emplee siempre máscara para la cara o máscara anti-polvo en operaciones donde se emite mucho polvo.
- 6) Utilice la herramienta correcta. Emplee la herramienta únicamente para la finalidad para la cual fue diseñada.
- 7) La protección de interruptores de circuito con polo a tierra (GFCI) debe ser proporcionada en todos los circuitos o tomacorrientes a ser empleados para herramientas de jardinería. Se encuentran disponibles receptáculos con protección incorporada GFCI que pueden utilizarse para esta medida de seguridad.
- 8) ¡ADVERTENCIA! Para reducir el riesgo de descarga eléctrica, utilice únicamente cables prolongadores diseñados para uso al aire libre, del tipo SW-A, SOW-A, STW-A, STOW-A, SJW-A, SJOW-A, SJTW-A o SJTOW-A.
- 9) ¡Cable prolongador! Cerciórese de que su cable prolongador esté en buenas condiciones. Asegúrese de utilizar un prolongador lo suficientemente resistente como para soportar la corriente que requiere su producto. Un cable pequeño causará una caída de corriente en la línea de voltaje, dando por resultado recalentamiento y pérdida de potencia. La Tabla 1 muestra el calibre correcto a utilizar, dependiendo de la longitud del cable y del amperaje indicado en la placa de identificación. En caso de duda, utilice el tamaño mayor siguiente. Cuanto menor es el calibre, mayor es la capacidad del cable. A fin de evitar la desconexión del cable de la herramienta del prolongador durante el funcionamiento:
  - i) Haga un nudo como se muestra en la Figura 1; ó
  - ii) Utilice una de las bandas de sujeción del enchufe-receptáculo o conectores descritos en este manual.
- 10) Evite el arranque accidental. No transporte la herramienta enchufada con el dedo en el interruptor. Cerciórese de que el interruptor esté apagado cuando enchufe la máquina.
- 11) No abuse del cable. Nunca transporte la herramienta por el cable ni tire de éste para desconectarla del tomacorriente. Proteja el cable del calor, el aceite y los bordes agudos.
- 12) No toque las hojas o los bordes filosos expuestos al tomar o sostener la herramienta.
- 13) No fuerce la herramienta. Hará un trabajo mejor y más seguro a la velocidad para la cual fue diseñada.
- 14) No se extralimite. Manténgase firme y con buen equilibrio en todo momento.
- 15) Permanezca alerta. Ponga siempre atención en lo que está haciendo. Utilice el sentido común. No opere la herramienta cuando esté cansado.
- 16) Desconecte la herramienta. Cuando no se encuentre en uso, antes de hacer mantenimiento o al cambiar accesorios tales como hojas de corte o similares, desenchufe la herramienta del tomacorriente.
- 17) Guarde las herramientas que no usa en lugares cerrados. Cuando no se encuentran en uso, las herramientas deben guardarse en un lugar seco, elevado o cerrado con llave, lejos del alcance de los niños.
- 18) Mantenga la herramienta con cuidado. Conserve los bordes cortantes limpios y bien afilados, a fin de obtener el mejor rendimiento y reducir los riesgos de lesiones. Siga las instrucciones para la lubricación y el cambio de accesorios. Examine periódicamente el cable de la herramienta y si está dañado hágalo reparar por un agente autorizado. Examine periódicamente los prolongadores y sustitúyalos si están dañados. Mantenga los mangos secos, limpios y libres de aceite y grasa.
- 19) Verifique las piezas dañadas. Las guardas protectoras u otras partes dañadas deben verificarse cuidadosamente antes de cualquier uso futuro de la herramienta, a fin de determinar si funcionarán correctamente y realizarán la función prevista. Compruebe que las piezas móviles se encuentren alineadas y correctamente ajustadas, que no haya rotura de piezas, de montaje o cualquier otra condición que pueda afectar su funcionamiento. Una guarda protectora u otra pieza que se encuentre dañada debe ser reparada o sustituida correctamente en un centro de servicio autorizado, a menos que en este manual de instrucciones se indique lo contrario.

## CONSERVE ESTAS INSTRUCCIONES

Tabla 1

Calibre mínimo para los cables prolongadores

Voltaje	Longitud total del cable en metros				
	25	50	100	150	
120 V	25	50	100	150	
Amperaje Mayor de - No Mayor de	AWG				
	0-6	18	16	16	14
	6-10	18	16	14	12
	10-12	16	16	14	12
	12-16	14	12	No recomendado	

Figura 1  
Método para asegurar el cable prolongador

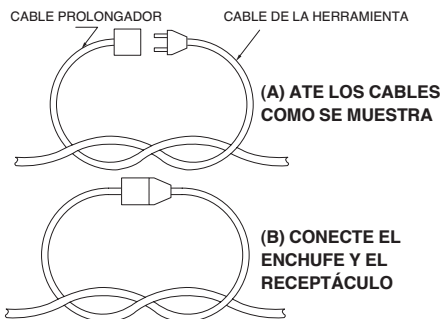

## PARA TODAS LAS HERRAMIENTAS DE DOBLE AISLACIÓN

- 1) Piezas de repuesto.  
Toda vez que efectúe un servicio técnico emplee piezas de repuesto idénticas.
- 2) Conexiones polarizadas de la herramienta.  
Para reducir el riesgo de descarga eléctrica, esta herramienta posee un enchufe polarizado (un perno es más ancho que el otro) y requerirá el uso de un cable prolongador polarizado. El enchufe de la herramienta se inserta en el cable prolongador polarizado de un único modo. Si no encaja completamente, invierta el enchufe. Si aún así no se inserta, adquiera un prolongador polarizado adecuado. Este tipo de prolongadores requiere el uso de un tomacorriente polarizado. El enchufe del prolongador se inserta en el tomacorriente polarizado de un único modo. Si no encaja completamente, invierta el enchufe. Si aún así no se inserta, acuda a un electricista calificado para instalar el tomacorriente

apropiado. Bajo ningún concepto cambie el enchufe del equipo ni el enchufe o el receptáculo del prolongador.

## CONSERVE ESTAS INSTRUCCIONES

## SÍMBOLOS

	Lea el manual
	Advertencia
	Doble aislamiento
	Advertencia – Tenga cuidado con púas afiladas, mantenga los dedos de las manos y pies alejados. Desenchufe la máquina antes de efectuar cualquier ajuste, limpieza, o si el cable está enredado o dañado. Las púas continúan girando después que se apaga el motor.
	Mantenga alejadas a las personas que se encuentran cerca

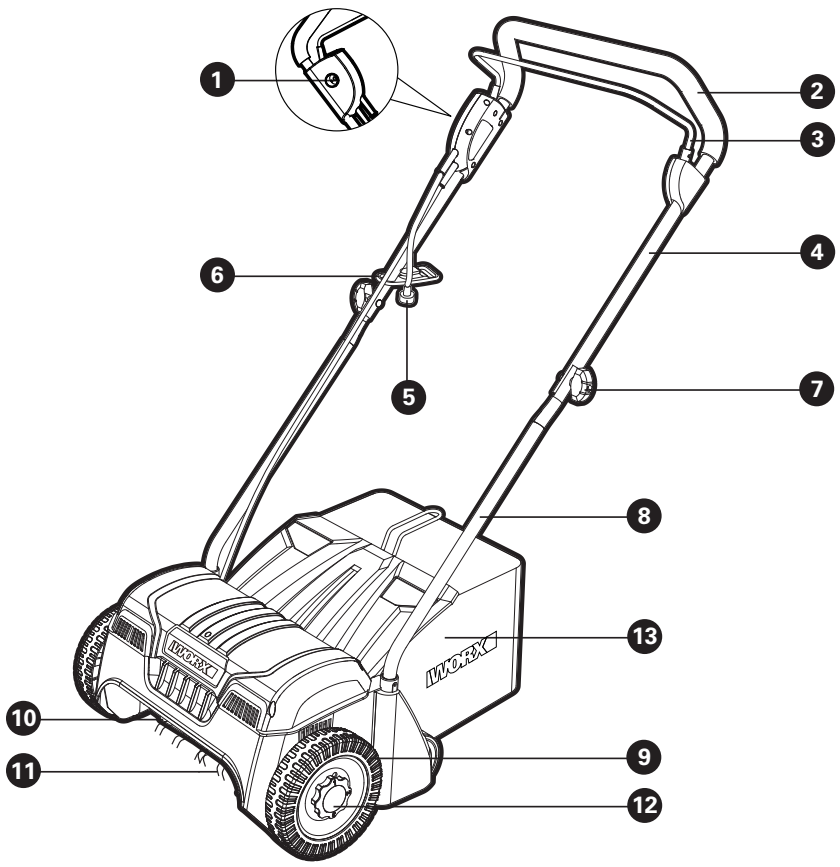



## LISTA DE PARTES

<b>1. INTERRUPTOR DE DESTABADO</b>
<b>2. BARRA DE MANIJA</b>
<b>3. MANIJA DE TRAVESAÑO DE OPERACIÓN</b>
<b>4. MANIJA SUPERIOR</b>
<b>5. CABLE ELÉCTRICO</b>
<b>6. RETENEDOR DE CABLE DE EXTENSIÓN</b>
<b>7. PERILLA DE MANIJA</b>
<b>8. MANIJA INFERIOR</b>
<b>9. RUEDA</b>
<b>10. RUEDA DE AIREADORA</b>
<b>11. PÚAS</b>
<b>12. PERILLA DE AJUSTE DE PROFUNDIDAD DE AIREACIÓN</b>
<b>13. BOLSA PARA PASTO</b>

**\*No todos los accesorios ilustrados o descritos se incluyen junto con el producto estándar.**

## DATOS TÉCNICOS

Voltaje	120V~60Hz
Corriente Nominal	12 A
Velocidad sin carga	3500 /min
Ancho de corte	14" (35cm)
Profundidad de aireación	-9 / -3 / +3 mm
Capacidad de recolección de pasto	0.9 bushels (30L)
Peso de la máquina	18.6 lbs (8.5 kg)
Doble Aislamiento	 /II

## ACCESORIOS

Bolsa para pasto	1
llave hidráulica	1

Sólo utilice los accesorios apropiados diseñados para esta herramienta. Puede encontrar información sobre los accesorios en el embalaje del producto, consultando a un distribuidor de WORX o en nuestro sitio Web [www.worx.com](http://www.worx.com).

## INSTRUCCIONES DE FUNCIONAMIENTO



**NOTA:** Lea el manual.

### USO PRETENDIDO

Este producto está diseñado para aireación y escarificación doméstica de césped. Este aparato no está diseñado para airear materiales duros como varilla de acero, piedras y otros materiales duros que exceden su capacidad de corte y dañarán las púas.



**ADVERTENCIA: Para evitar lesiones a partir del arranque inesperado o descarga eléctrica, durante el ensamble o ajuste, no conecte el cable de energía en una fuente de energía.**

## ENSAMBLE

### 1. ENSAMBLE DE MANIJAS

#### INSTALACIÓN DE MANIJA INFERIOR

- 1) Inserte la manija inferior dentro del orificio del alojamiento. (Vea la Fig. A1)
- 2) Alinee los dos orificios en la manija y el alojamiento. Use el tornillo incluido para asegurar la manija inferior al alojamiento. (Vea la Fig. A2)

#### INSTALACIÓN DE MANIJA SUPERIOR

- 1) Coloque la manija superior para hacer que los orificios se alineen con los orificios de la manija inferior
- 2) Alinee los orificios cuadrados en la manija inferior con la manija superior.
- 3) Inserte el perno hexagonal incluido (a) a través de los orificios desde el interior del manillar. (Vea la Fig. A3)
- 4) Enrosque la perilla de la manija (7) sobre el perno hexagonal para apretar firmemente en su lugar.

**NOTA:** Instale el retenedor del cable de extensión a la manija superior con el lado del cable antes de instalar la manija superior con la manija inferior.

## 2. ENSAMBLE DE BOLSA DE RECOLECCIÓN DE PASTO

Levante la cubierta posterior primero y cuelgue la bolsa de recolección de césped (13) en la aireadora. (Vea la Fig. B)

## 3. RETENEDOR DE CABLE DE EXTENSIÓN (VEA LA FIG. C)

Después de asegurar el cable de extensión, use el retenedor del cable de extensión para evitar que el cable de extensión se desconecte del cable de energía que está utilizando la herramienta. Conecte el retenedor del cable a la manija.

## 4. AJUSTE DE PROFUNDIDAD DE AIREACIÓN (Vea la Fig. D1, D2)

 **ADVERTENCIA:** Antes que ajuste la profundidad de aireación, apague la energía, desconecte la herramienta y asegúrese que el motor se haya detenido.

- 1) La profundidad de aireación se ajusta girando la perilla de ajuste. Puede elegir a partir de tres diferentes ajustes de profundidad al jalar y girar la perilla de ajuste.
- 2) Cuando se ajusta "1" se bloquea el ajuste alto. La profundidad de aireación es de aprox. 3mm arriba del suelo. Seleccione el ajuste de profundidad "1" cuando transporte la aireadora.
- 3) Cuando ajuste "2", se bloquea el ajuste medio. La profundidad de aireación es de aprox. -3mm.
- 4) Cuando ajuste "3", se bloquea el ajuste bajo. La profundidad del rastrillo es de aprox. -9mm.

 **ADVERTENCIA:** ¡La perilla de ajuste se debe bloquear firmemente en su lugar! Al principio es mejor seleccionar el ajuste de profundidad "1" al arrancar. Después puede cambiar al ajuste "2" cuando las púas de la aireadora se desgasten.

# OPERACIÓN

## 1. ENCENDIDO & APAGADO (VEA LA FIG. E)

**Encendido:**

- 1) Conecte la aireadora en el cable de extensión para exteriores aprobado.
- 2) Primero presione y sostenga el botón de bloqueo de seguridad. Y después jale la manija del travesaño de operación a la barra de la manija para operar.

**Apagado:**

Libere la manija del travesaño de operación.

## 2. REEMPLACE LA RUEDA DE LA AIREADORA

**NOTA:** Si la rueda de la aireadora está desgastada y rota, reemplácela. La rueda de aireadora nueva individual se vende por separado.

- 1) Desconecte la aireadora de la fuente de energía. Permita suficiente tiempo para que las partes móviles se detengan por completo.
- 2) Voltee la aireadora.
- 3) Use la llave incluida para aflojar las dos tuercas de tornillo. (Vea la Fig. F1)

- 4) Retire la cubierta de plástico. (Vea la Fig. F2)
- 5) Levante y jale la rueda de la aireadora desgastada o rota fuera de la máquina. (Vea la Fig. F3)
- 6) Reemplace con nuevas.

## 3. REEMPLACE LAS PÚAS

Si las púas están rotas/faltan, siga los pasos a continuación para reemplazarlas.

- 1) Use una llave hexagonal para retirar los dos tornillos y retirar la cubierta de la placa; (Vea la Fig. F2, F3)
- 2) Retire el tornillo dentro del carrete de púas; (Vea la Fig. G1)
- 3) Retire el cojinete y después el buje; (Vea la Fig. G2)
- 4) Deslice las ruedas de resorte fuera del carrete hasta que se alcance el reemplazo del resorte deseado; (Vea la Fig. G3)
- 5) Retire la rueda de resorte que necesita reemplazo; (Vea la Fig. G4)
- 6) Coloque el nuevo resorte en la rueda, ponga atención para mantener la misma dirección con el otro resorte. (Vea la Fig. G5)
- 7) Ensamble el resto de las ruedas de resorte retiradas anteriormente, ponga atención a la ubicación del eje y las ruedas; (Vea la Fig. G6)
- 8) Ensamble el buje y después el cojinete, y vuelva a apretar el tornillo; (Vea la Fig. G7)
- 9) Ensamble la rueda a la unidad. (Vea la Fig. G8)

# CONSEJOS DE TRABAJO

Observe todas las advertencias correspondientes cuando use su aireadora.

- 1) Para cuidar correctamente del césped, debe hacer más que sólo cortarlo una vez a la semana durante todo el verano. El césped se beneficiará por una aireación vigorosa del césped para retirar la materia muerta, musgo y hierba que dé mala apariencia al césped. La acumulación de hierba muerta proporciona una estera de fibras absorbentes que evita que el agua llegue al suelo.
- 2) No fuerce su aireadora a través de césped que sea demasiado largo. Se recomienda que su aireadora no esté en césped que sea más largo a 75mm.
- 3) No usar en condiciones húmedas o mojadas.
- 4) Para obtener los mejores resultados, use la aireadora al principio y al final de cada temporada de corte de césped.

# MANTENIMIENTO

## Desconecte de la toma de corriente.

No use un cable de extensión que muestre señales de daño. Coloque un cable nuevo completamente, no realice ninguna reparación permanente o temporal

Siempre mantenga su unidad limpia y libre de cortes de césped, en especial el lado inferior de la plataforma del cortador y las ventilas de aire. Revise todos los cables eléctricos en intervalos regulares, buscando señales de desgaste, abrasión u otro daño. Retire los desechos atorados en la parte inferior de la máquina cada vez que termine de usarla. Limpie todos los componentes de plástico con una tela húmeda.



**ADVERTENCIA: No use solventes o fluidos de limpieza ya que pueden dañar el componente de plástico de su unidad.**

Guarde siempre su herramienta en un lugar seco y fuera del alcance de los niños. No coloque objetos encima de la máquina.

Si el cable de alimentación se encuentra dañado deberá ser reemplazado por el fabricante, su agente de servicio o algún otro profesional igualmente cualificado para llevar a cabo dichas operaciones, con el fin de evitar riesgos.

# SOLUCIÓN DE PROBLEMAS

Problemas	Posibles causas	Acción correctiva
Ruido anormal.	Objetos extraños en el cilindro de la aireadora golpean la aireadora.	1. Apague la aireadora, retire el cable de energía del tomacorriente y espere hasta que el cilindro deje de girar.
Golpeteo en la unidad. Sonido de silbido.	Objetos extraños bloquean el cilindro de aireación.	2. Retire objetos extraños. 3. Revise la aireadora de inmediato.
Sonido de silbido.	Deslizamiento de banda.	Póngase en contacto con un centro de servicio autorizado.
El motor no arranca.	Cable defectuoso. La sección transversal del conductor del cable de extensión puede ser demasiado baja.	Póngase en contacto con un electricista.
Es difícil empujar la aireadora.	Bloqueado por objetos extraños.  El césped está demasiado alto.	1. Apague el motor, retire el enchufe del tomacorriente y espere hasta que la aireadora haya dejado de girar. 2. Retire los objetos extraños. 3. Después de aproximadamente un minuto, encienda la aireadora. Pode el césped antes de airear.
Los resultados de aireación no son satisfactorios.	Desgaste de púa de resorte. Banda defectuosa. Césped demasiado crecido.	Ajuste el cilindro de la aireadora. Contact an authorized service centre. Pode el césped antes de usar la aireadora.

**WORX**  
**it's your nature**

**[www.worx.com](http://www.worx.com)**

Copyright © 2019, Positec. All Rights Reserved.

Copyright © 2019, Positec. Tous droits réservés.

© Derechos reservados 2019, Positec. Todos los derechos reservados.