



ASSEMBLY INSTRUCTIONS

Pour le français, voir la page 2. Para el español, ver la página 3.

GLIDER

BENCH

MODEL 60361

BEFORE ASSEMBLY:

- Assemble on a level surface
- At least 2 people are recommended for setup

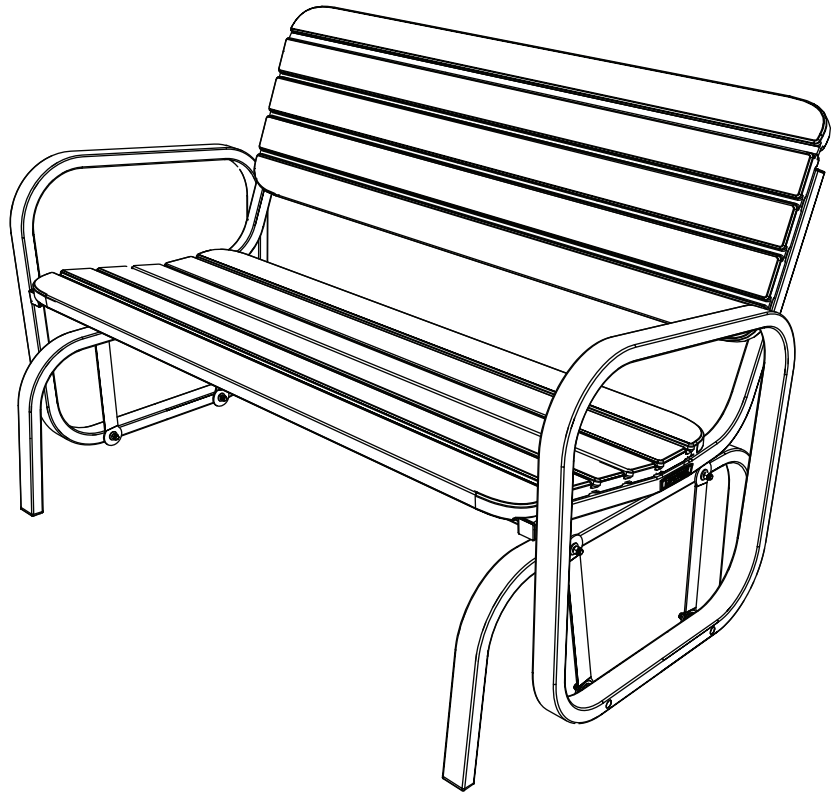

**WATCH
3D ANIMATION
OF THE FULL ASSEMBLY**

BILT.[®]

Download on the
App Store

GET IT ON
Google Play

SCAN THE
CODE  OR SEARCH
1208723

WARNING: Only for domestic use.

IMPORTANT, RETAIN FOR FUTURE REFERENCE: READ CAREFULLY.

TOOLS REQUIRED (NOT INCLUDED—UNLESS INDICATED OTHERWISE)



10 mm



8 mm



EEO
3/16"
≈5 mm
(Included)



TABLE OF CONTENTS

Icon Legend.....	4
Warnings & Notices.....	5
Frame Assembly.....	6
Additional Warnings.....	19
Cleaning & Care.....	20
Registration.....	21
Warranty.....	22

QUESTIONS?

CONTACT LIFETIME[®] CUSTOMER SERVICE:

Call: **1-800-225-3865**
7:00 am–5:00 pm (Monday–Friday) MST
and 9:00 am–1:00 pm Saturday MST

Live Chat: www.lifetime.com/customerservice
(click on "LIVE CHAT" tab)

For Customer Service in the United Kingdom and mainland Europe:
E-mail: cs@lifetimeproducts.eu

MODEL# AND PRODUCT ID (you will need both when contacting us)
Model Number: **60361**
Product ID:



INSTRUCTIONS D'ASSEMBLAGE

For English, see page 1. Para el español, ver la página 3.

BANC COULISSANT

MODÈLE n° 60361

AVANT L'ASSEMBLAGE :

- Assembler sur une surface de niveau
- Nous recommandons, au moins, 2 adultes pour l'assemblage



REGARDER ANIMATION 3D DE L'ASSEMBLAGE COMPLET

BILT.®

Download on the App Store
GET IT ON Google Play

SCANNER LE CODE  OU CHERCHER 1208723

AVERTISSEMENT: Pour usage domestique seulement.
IMPORTANT, À CONSERVER POUR DE FUTURS BESOINS DE RÉFÉRENCE : À LIRE SOIGNEUSEMENT

OUTILS REQUIS (NON INCLUS — SAUF INDICATION CONTRAIRE)



10 mm



8 mm



EEO
 3/16 po
 ≈5 mm
 (Incluse)



SOMMAIRE

Légende d'icônes.....	4
Notifications et avis.....	5
Assemblage de la charpente.....	6
Avertissements supplémentaires.....	19
Nettoyage et entretien.....	20
Enregistrement.....	21
Garantie.....	23

QUESTIONS ?

CONTACTER AUX SERVICES À LA CLIENTÈLE DE LIFETIME® :

Composer le **1-800-225-3865**
 Du lundi au vendredi 7 h – 17 h (HNR)
 et samedi 9 h – 13 h (HNR)

Chat en direct: www.lifetime.com/customerservice
 (cliquer sur la languette « LIVE CHAT »)

Pour les services à la clientèle au Royaume-Uni et du continent européen :
 É-mail: cs@lifetimeproducts.eu

N° DE MODÈLE ET RÉFÉRENCE DU PRODUIT

(il faut avoir les deux au moment de nous contacter)

N° de modèle : **60361**

Référence du produit :



INSTRUCCIONES DE ENSAMBLE

For English, see page 1. Pour le français, voir la page 2.

BANCO MECEDOR

MODELO n° 60361

ANTES DEL ENSAMBLE:

- Ensamblar sobre una superficie nivelada
- Recomendamos, al menos, 2 adultos para el ensamblaje

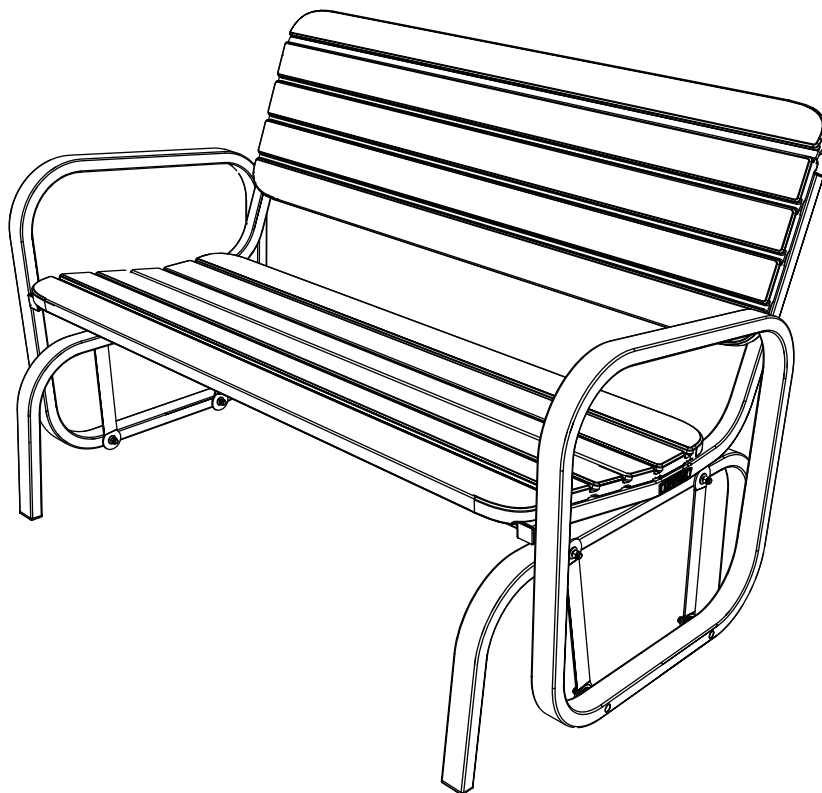

MIRAR
LA ANIMACIÓN 3D
DEL ENSAMBLAJE COMPLETO

BILT.®

Download on the
App Store

GET IT ON
Google Play

ESCANEAR EL
CÓDIGO

O BUSCAR
1208723

ADVERTENCIA: Sólo para uso doméstico.
**IMPORTANTE: CONSERVE PARA FUTURA REFERENCIA. LEA
 CUIDADOSAMENTE**

INSTRUMENTAL REQUERIDO (NO INCLUIDO—SALVO INDICACIÓN EN CONTRARIO)



10 mm



8 mm



EEO
3/16"
≈5 mm
(Incluida)



ÍNDICE

Leyenda de iconos.....	4
Notificaciones y avisos.....	5
Ensamble del armazón.....	6
Advertencias adicionales.....	19
Limpieza y cuidado.....	20
Registro.....	21
Garantía.....	24

¿PREGUNTAS?

Marcar : 1-800-225-3865

De lunes hasta viernes 7:00 h–17:00 h (MST)
y sábado 9:00 h–13:00 h (MST)

PONERSE EN CONTACTO CON LOS SERVICIOS DE CLIENTES DE LIFETIME®:

Chat en vivo: www.lifetime.com/customerservice
(clicar en la lengüeta «LIVE CHAT»)

Para el servicio a clientes en el Reino Unido y en el continente europeo:

Correo electrónico: cs@lifetimeproducts.eu

MODEL E ID DEL PRODUCTO

(se necesitan los dos al contactarnos)

Número de modelo: 60361

ID del producto:



ICON LEGEND / LÉGENDE DES ICÔNES / SIGNIFICADO DE LOS ÍCONOS



- Indicates special heed should be taken when reading.
- Indique qu'une attention spéciale doit être portée à la lecture.
- Indica que uno debe prestar atención al leer.

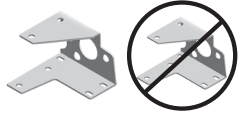

- Indicates the parts/no parts required for a section.
- Indique les pièces à utiliser/qu'aucune pièce n'est requise pour une section.
- Indica las piezas que se usarán/que no necesitan en una sección.



- Indicates the hardware to be used for a section.
- Indique la quincaillerie à utiliser pour une section.
- Indica los artículos de ferretería que se usarán para una sección.



- Indicates no hardware required for a specific page or section.
- Indique qu'aucun matériel n'est requis pour une page précise.
- Indica que no se necesitan los artículos de ferretería para una página específica.



- Indicates the tools to be used for a section.
- Indique les outils à utiliser pour une section.
- Indica las herramientas que se utilizarán para una sección.



- Indicates to use/not use an electric drill for a specific step.
- Indique quand utiliser une/que ne pas utiliser de perceuse électrique pour une étape précise.
- Indica la utilización de/que no utilizar un taladro eléctrico para un paso específico.



- These nuts are centerlock nuts. They are designed to be tight; therefore, they will be harder to tighten. Tighten until flush with the metal or plastic.
- Ces écrous sont des écrous de blocage central. Ils sont conçus pour être serrés; de ce fait, ils seront plus difficiles à resserrer. Serrer jusqu'à ce qu'ils soient au ras du métal ou du plastique.
- Estas tuercas son tuercas de bloqueo central. Están diseñadas para estar apretadas; por lo tanto, serán más difíciles de apretar. Apriéte las hasta que estén al ras del metal o plástico.



WARNINGS & NOTICES / AVERTISSEMENTS ET AVIS / ADVERTENCIAS Y AVISOS

English:

- **Failure to follow these warnings may result in serious injury or property damage and will void warranty.**
- To ensure safety, do not attempt to assemble this product without following the instructions carefully.
- Assemble on a level surface.
- Be aware that plastic pieces can be damaged by overtightening the screws. To avoid damage, we strongly recommend the use of a drill with a low torque setting. A #2 Phillips screwdriver may also be used.
- Two capable adults are required for assembly.
- All who participate in the assembly process should wear safety glasses throughout the assembly.
- Do not use or store hot objects near the product.
- Proper and complete assembly are essential to reduce the risk of accident or injury.
- **Most injuries are caused by misuse and/or not following instructions.**

Français :

- **Le non-respect de ces avertissements peut entraîner en conséquence des blessures sérieuses ou dommages à la propriété et annulera la garantie.**
- Pour assurer la sécurité, ne pas tenter d'assembler ce produit sans suivre attentivement les instructions.
- Assembler ce produit sur une surface nivelée.
- Il est possible d'endommager les pièces en plastique en serrant les vis excessivement. Pour éviter d'endommager le plastique, nous recommandons vivement l'usage d'une perceuse électrique de faible puissance. Un tournevis cruciforme n° 2 peut être utilisé.
- Deux adultes sont requis pour assembler ce produit.
- Toutes les personnes qui participent à l'assemblage doivent porter des lunettes de sécurité tout le long de l'assemblage.
- Ne pas utiliser ou conserver pas les objets chauds sur ce produit.
- L'assemblage correct et complet est essentiel pour réduire le risque des dangers ou des blessures.
- **La plupart des blessures sont causées par l'abus et/ou par le non-respect des instructions.**

Español:

- **El incumplimiento de seguir estas advertencias puede resultar en lesiones graves o daño a la propiedad y anulará la garantía.**
- Para mantener la seguridad, no intentar armar este producto sin seguir detenidamente las instrucciones.
- Ensamblar este producto sobre una superficie nivelada.
- Es posible dañar las piezas de plástico por apretar demasiado los tornillos. Para evitar dañar el plástico, recomendamos el uso de un taladro eléctrico de baja potencia. Se puede usar también un destornillador de punta Phillips n° 2.
- Se requiere de 2 adultos para ensamblar este producto.
- Todos los que participan en el ensamble del producto deben llevar gafas de seguridad a lo largo del ensamble.
- No usar ni almacenar objetos calientes en el banco.
- El ensamble apropiado y completo es esencial para reducir el riesgo de accidentes y lesiones.
- **La mayoría de las lesiones son causadas por el uso erróneo y/o el incumplimiento de seguir las instrucciones.**



FRAME ASSEMBLY / ASSEMBLAGE DU CADRE / ENSAMBLAJE DEL ARMAZÓN



HARDWARE REQUIRED / QUINCAILLERIE REQUISE / HERRAJE REQUERIDO

Hardware Bags / Sacs de quincaillerie / Bolsas de herraje

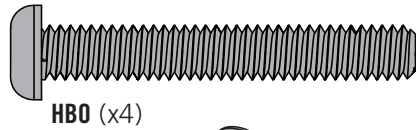

HB0 (x4)



FEX (x14)



HBQ (x2)

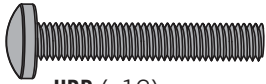

HBR (x12)

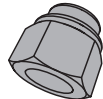

HBN (x8)



HBP (x12)



HBS (x12)



PARTS REQUIRED / PIÈCES REQUISES / PIEZAS REQUERIDAS

Plastic Parts / Pièces en plastique / Piezas de plástico

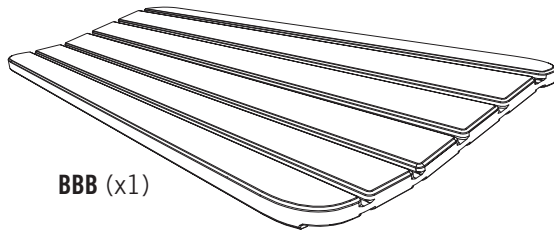

BBB (x1)

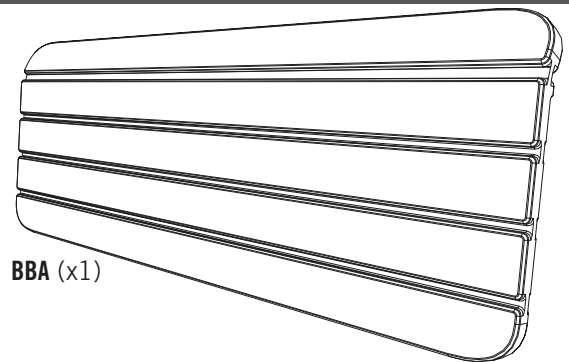

BBA (x1)

Metal Parts / Pièces en métal / Piezas de metal

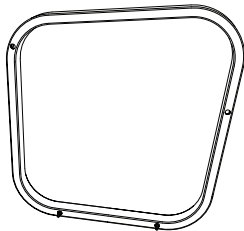

BAW (x1)

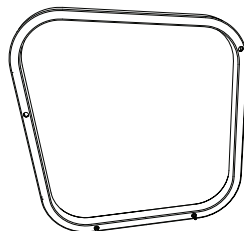

BAX (x1)

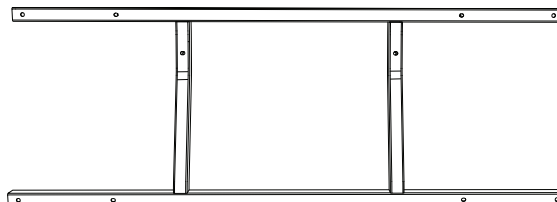

BAZ (x1)



BAU (x2)



BAY (x1)



HBM (x1)



BAV (x4)

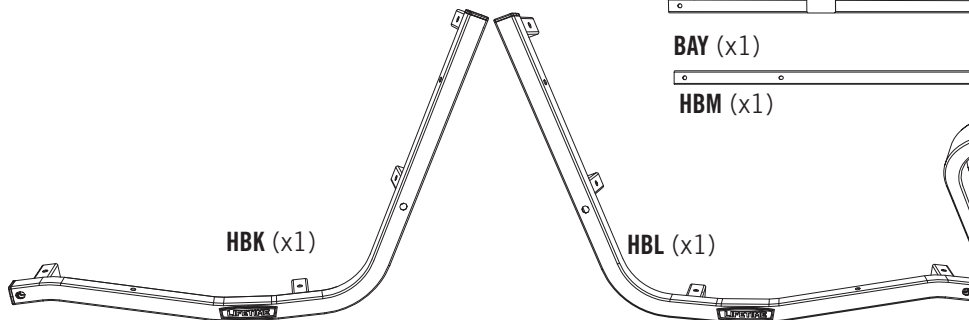

HBK (x1)

HBL (x1)

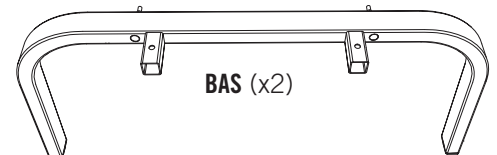

BAS (x2)



TOOLS REQUIRED (NOT INCLUDED) / OUTILS REQUIS (NON INCLUS) / INSTRUMENTAL REQUERIDO (NO INCLUIDO)



10 mm



8 mm

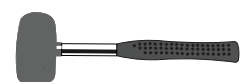

► SECTION 1 (CONTINUED) / SECTION 1 (SUITE) / SECCIÓN 1 (CONTINUACIÓN)

TOOLS & HARDWARE REQUIRED / OUTILS ET QUINCAILLERIE REQUIS / INSTRUMENTAL Y HERRAJE REQUERIDOS



1.1

- The **under-seat frame (BAZ)** has a bend approximately 1/3 way down the center support bars. The shorter side of the bended frame should be oriented toward the back of the bench.
- Le **cadre sous le siège (BAZ)** est plié à environ 1/3 de la longueur des barres de soutien centrales. Le côté plus court du cadre plié doit être orienté vers l'arrière du banc.
- El **marco debajo del asiento (BAZ)** tiene un dobléz aproximadamente a 1/3 de la longitud de las barras centrales de apoyo. El lado más corto del marco doblado debe orientarse hacia la parte trasera de la banca.

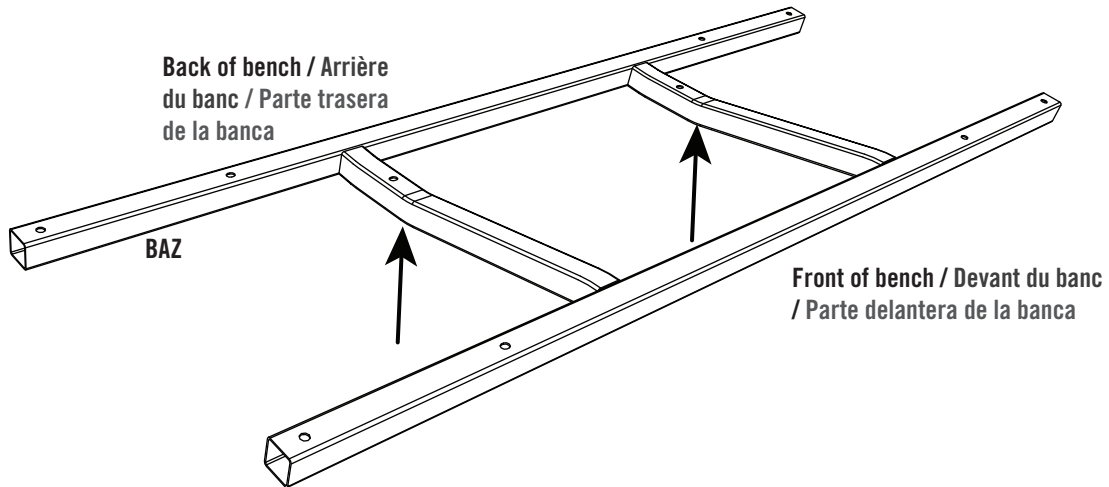

1.2

- Place the **left-side bench support assembly (HBL)** into the **under-seat frame (BAZ)**. Notice the orientation of the under-seat frame. Gently use a mallet if necessary. **No hardware will be used at this time.**
- Placez l'**assemblage de soutien de banc gauche (HBL)** dans le **cadre sous le siège (BAZ)**. Remarquez l'orientation du cadre sous le siège. Utilisez doucement un maillet si nécessaire. **Aucun outil ne sera utilisé à ce moment-ci.**
- Encaje **el montaje de apoyo del lado izquierdo de la banca (HBL)** en el **marco debajo del asiento (BAZ)**. Esté al tanto de la orientación del marco debajo del asiento. Use un mazo ligeramente si es necesario. **No se utilizarán herramientas en este momento.**

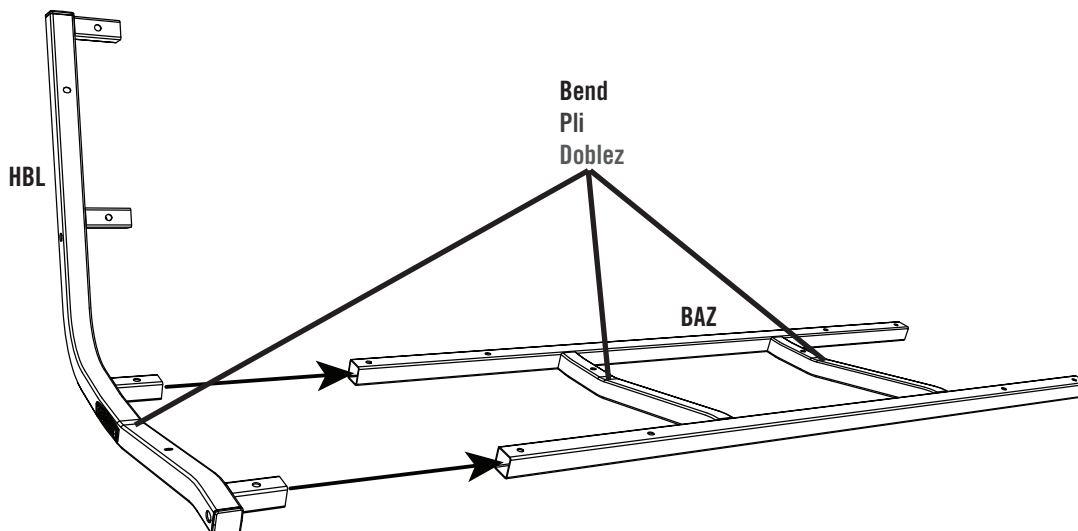

► SECTION 1 (CONTINUED) / SECTION 1 (SUITE) / SECCIÓN 1 (CONTINUACIÓN)

TOOLS & HARDWARE REQUIRED / OUTILS ET QUINCAILLERIE REQUIS / INSTRUMENTAL Y HERRAJE REQUERIDOS



1.3

- Place a **seat-back frame support pole (HBM)** into the **left-side bench support assembly (HBL)**. **No hardware will be used at this time.** Gently use a mallet if necessary.
- Insérez un **poteau de soutien pour le cadre du dossier du siège (HBM)** dans l'assemblage gauche de soutien de banc (HBL). **Aucun outil ne sera utilisé à ce moment-ci.** Utilisez doucement un maillet si nécessaire.
- Encaje una **varilla de apoyo del marco de respaldo (HBM)** en el **montaje de apoyo del lado izquierdo de la banca (HBL)**. **No se utilizarán herramientas en este momento.** Use un mazo ligeramente si es necesario.

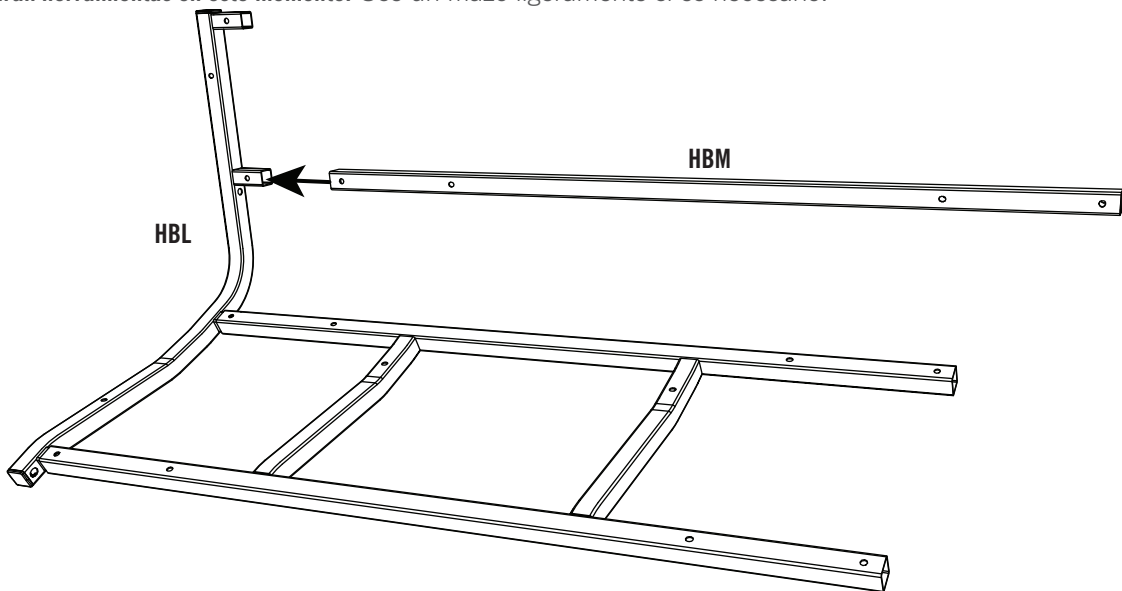

1.4

- Place the **upper back support assembly (BAY)** into the left-side bench support assembly. **No hardware will be used at this time.** Gently use a mallet if necessary.
- Placez l'**assemblage supérieur de soutien du dossier (BAY)** dans l'assemblage gauche de soutien de banc. **Aucun outil ne sera utilisé à ce moment-ci.** Utilisez doucement un maillet si nécessaire.
- Encaje el **montaje de apoyo del respaldo superior (BAY)** en el montaje de apoyo del lado izquierdo de la banca. **No se utilizarán herramientas en este momento.** Use un mazo ligeramente si es necesario.

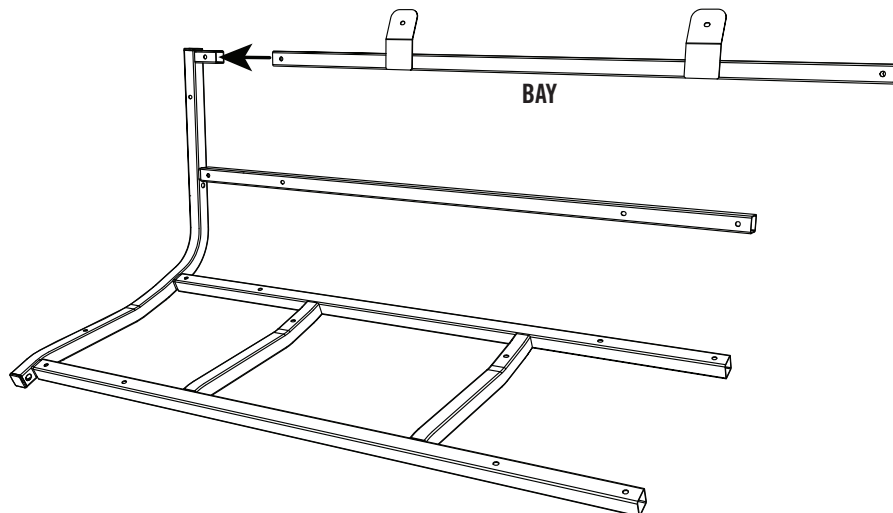

► SECTION 1 (CONTINUED) / SECTION 1 (SUITE) / SECCIÓN 1 (CONTINUACIÓN)

TOOLS & HARDWARE REQUIRED / OUTILS ET QUINCAILLERIE REQUIS / INSTRUMENTAL Y HERRAJE REQUERIDOS

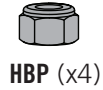
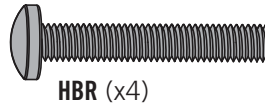
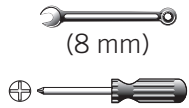

1.5

- Place the **right-arm assembly (HBK)** into the existing frame assembly. Gently use a mallet if necessary. **No hardware will be used at this time.**
- Insérez l'**appui-bras droit (HBK)** dans le cadre existant. Utilisez doucement un maillet si nécessaire. **Aucun outil ne sera utilisé à ce moment-ci.**
- Encaje el **montaje del brazo derecho (HBK)** en el montaje del marco existente. Use un mazo ligeramente si es necesario. **No se utilizarán herramientas en este momento.**

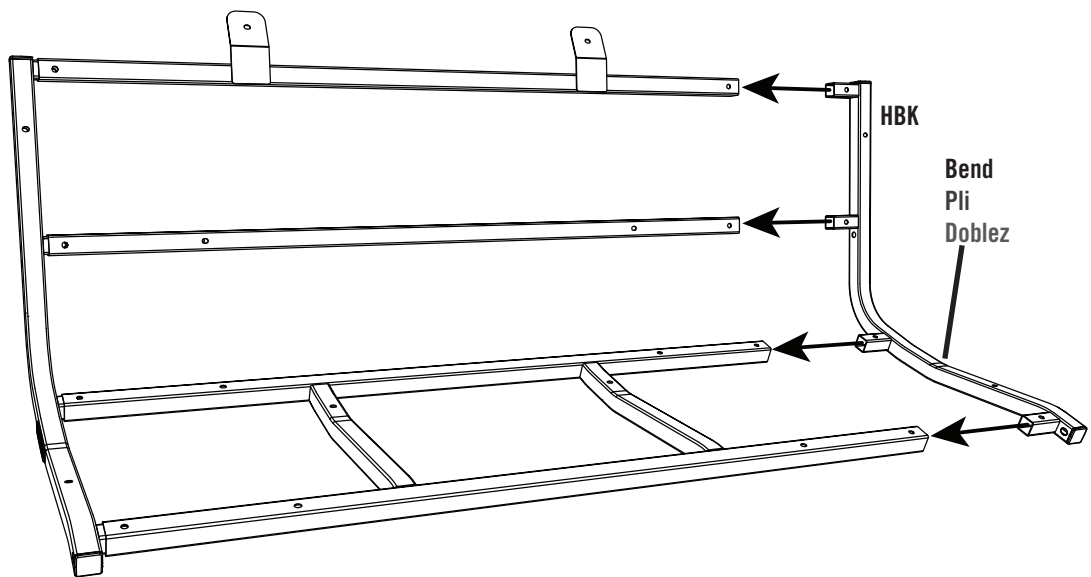

1.6

- Attach the left and right-arm assemblies to the bench frame assembly with the hardware indicated.
- Fixez les appuis-bras gauche et droit sur le cadre du banc à l'aide des outils indiqués.
- Sujete los montajes del brazo izquierdo y derecho al montaje del marco de la banca con las herramientas indicadas.

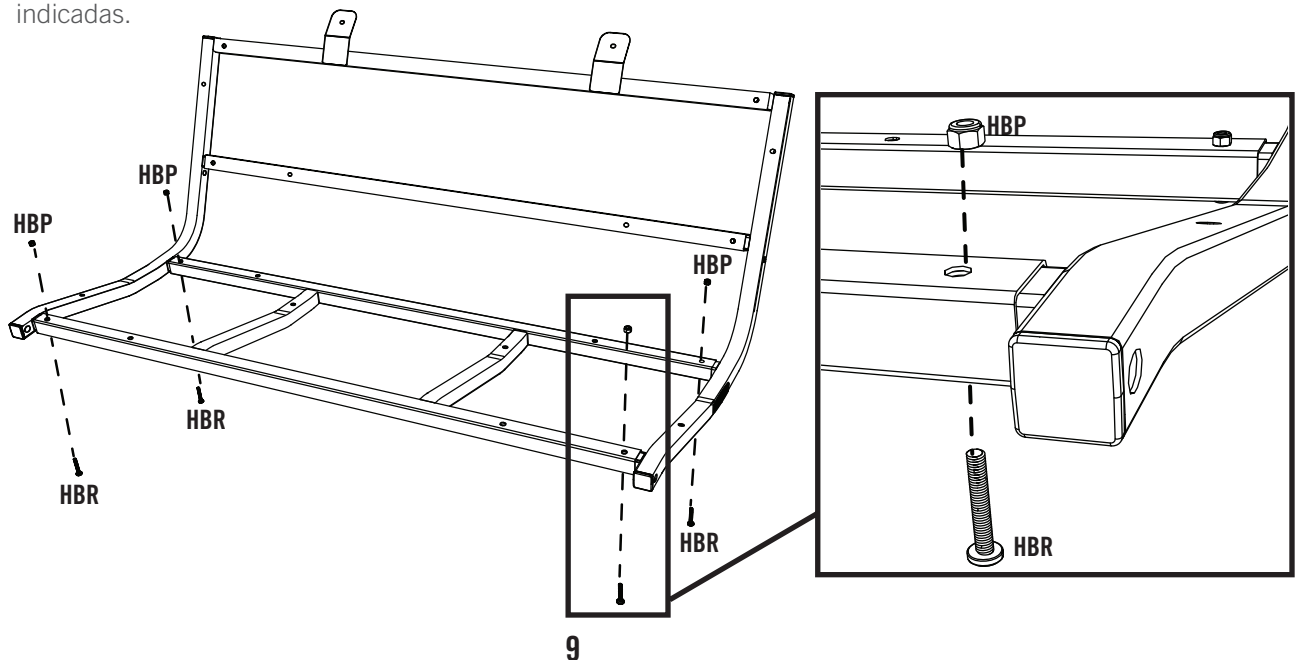

► SECTION 1 (CONTINUED) / SECTION 1 (SUITE) / SECCIÓN 1 (CONTINUACIÓN)

TOOLS & HARDWARE REQUIRED / OUTILS ET QUINCAILLERIE REQUIS / INSTRUMENTAL Y HERRAJE REQUERIDOS

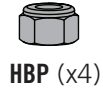
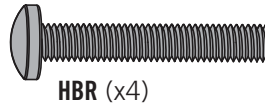
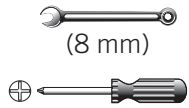

1.7

- Attach the left and right-arm assemblies to the back frame assembly with the hardware indicated.
- Fixez les appuis-bras gauche et droit sur le cadre du dossier à l'aide des outils indiqués.
- Sujete los montajes del brazo izquierdo y derecho al montaje del marco trasero de la banca con las herramientas indicadas.

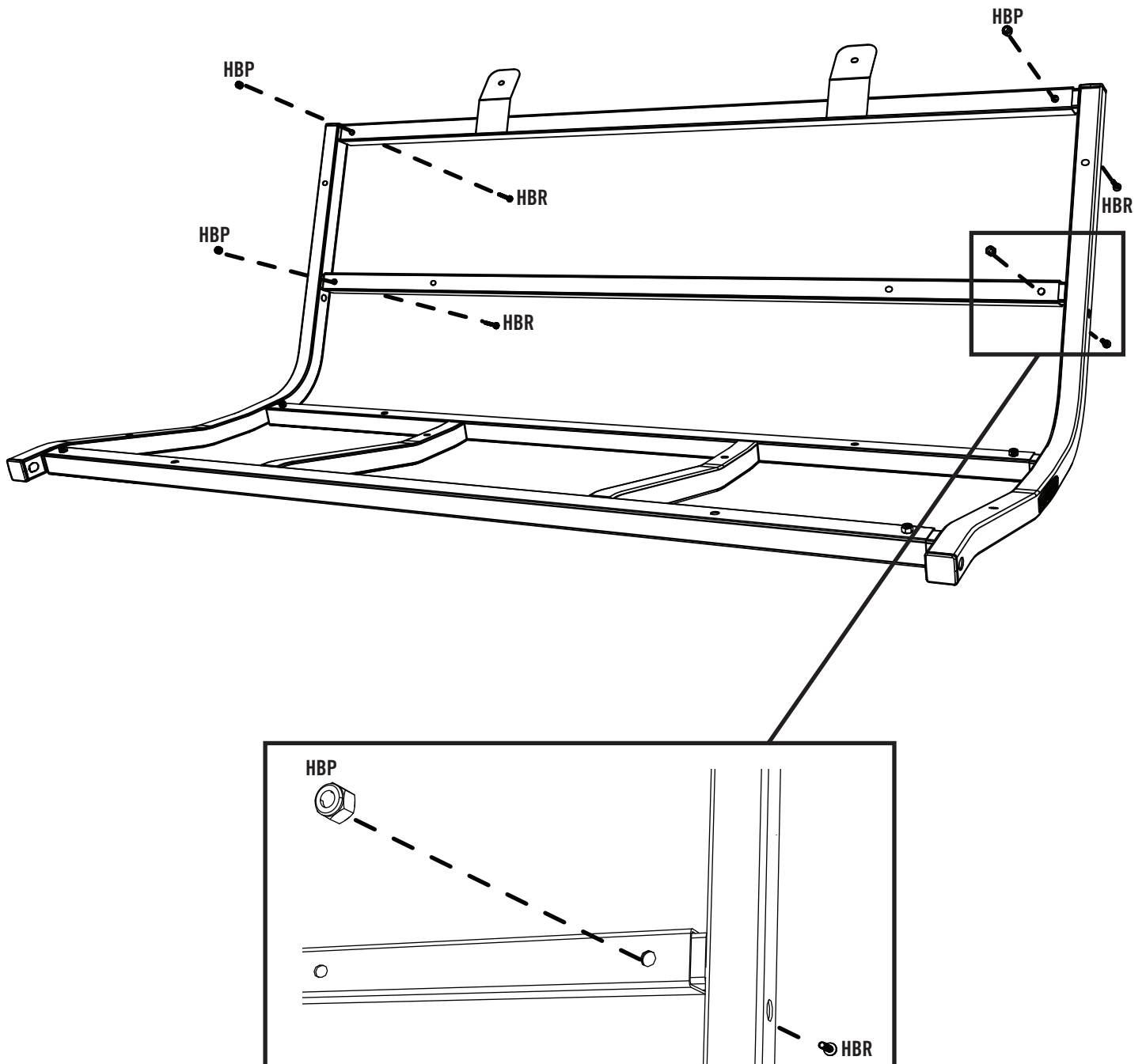

► SECTION 1 (CONTINUED) / SECTION 1 (SUITE) / SECCIÓN 1 (CONTINUACIÓN)

TOOLS & HARDWARE REQUIRED / OUTILS ET QUINCAILLERIE REQUIS / INSTRUMENTAL Y HERRAJE REQUERIDOS

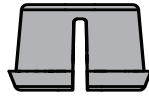

FEX (x14)

1.8

- Snap eight (8) **screw anchors (FEX)** into the eight (8) recesses at the back of the **seat panel (BBB)**.
- Insérez huit (8) **vis d'ancrage (FEX)** dans les huit (8) orifices à l'arrière du **panneau du siège (BBB)**.
- Encaje ocho (8) **anclajes de tornillo (FEX)** en los ocho (8) huecos en la parte trasera del **panel de asiento (BBB)**.

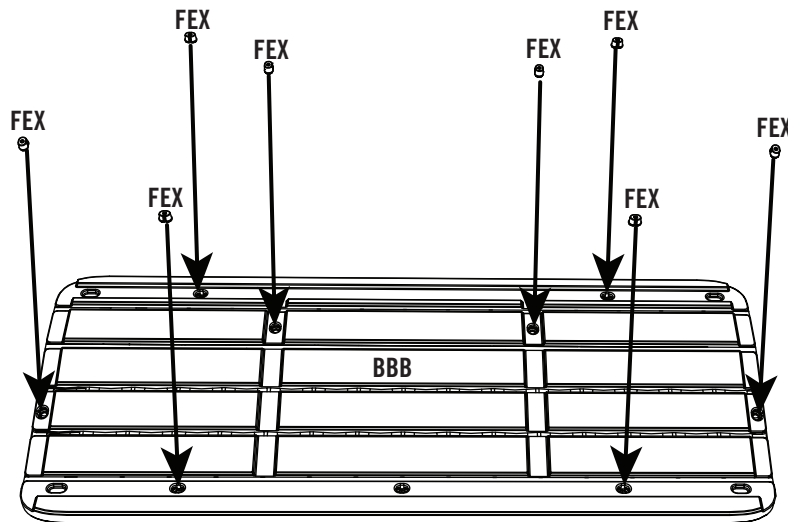

1.9

- Snap six (6) **screw anchors (FEX)** into the six (6) recesses at the back of the **back panel (BBA)**.
- Insérez six (6) **vis d'ancrage (FEX)** dans les six (6) orifices à l'arrière du **panneau du dossier (BBA)**.
- Encaje ocho (6) **anclajes de tornillo (FEX)** en los seis (6) huecos en la parte trasera del **panel de respaldo (BBA)**.

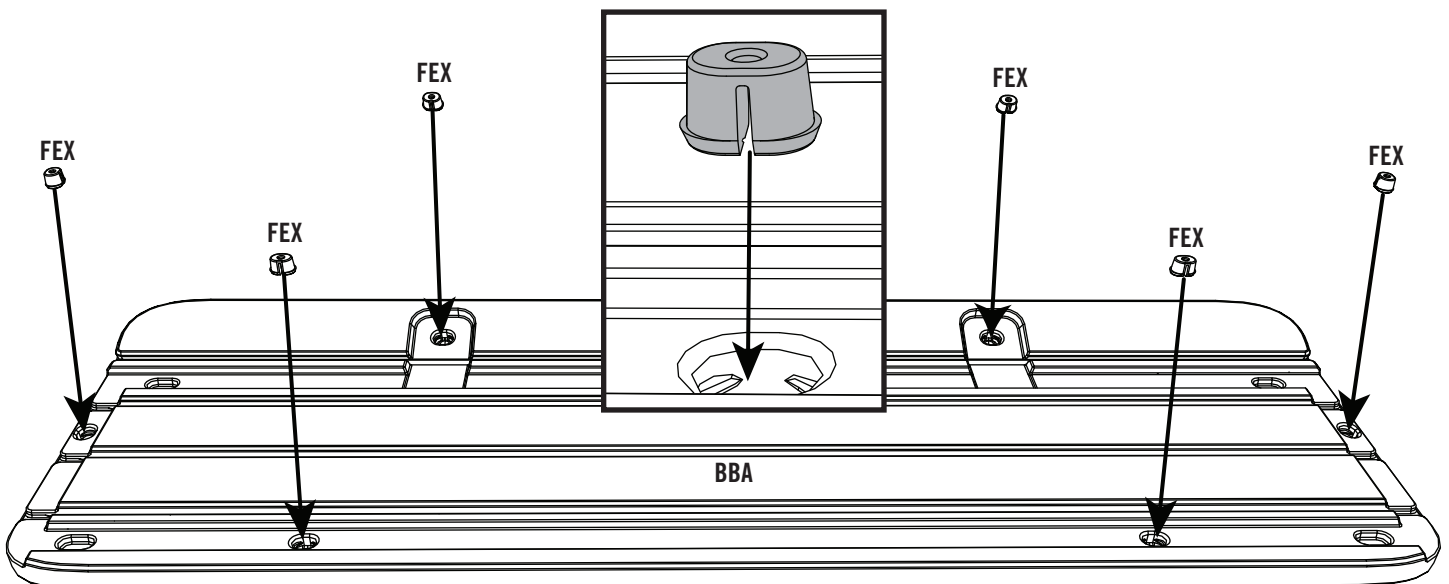

► SECTION 1 (CONTINUED) / SECTION 1 (SUITE) / SECCIÓN 1 (CONTINUACIÓN)

TOOLS & HARDWARE REQUIRED / OUTILS ET QUINCAILLERIE REQUIS / INSTRUMENTAL Y HERRAJE REQUERIDOS

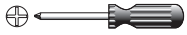

HBQ (x2)



HBS (x12)

1.10



- Using two adults, attach the **back panel (BBA)** to the frame with the hardware indicated. The screws should be screwed into the **screw anchors (FEX)**.
- À l'aide de deux adultes, fixez le **panneau du dossier (BBA)** au cadre à l'aide des outils indiqués. Les vis doivent être vissées dans les **douilles (FEX)**.
- Entre dos adultos, sujeten el **panel de respaldo (BBA)** al marco con las herramientas indicadas. Los tornillos se deben atornillar en los **anclajes de tornillo (FEX)**.

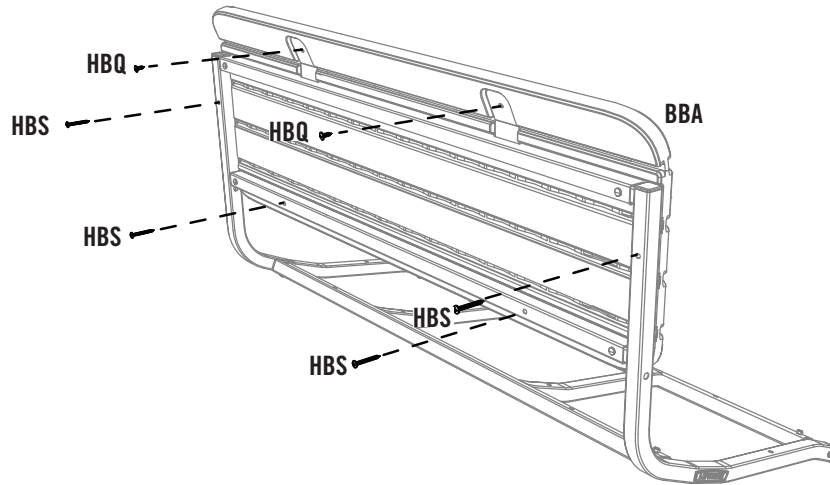

1.11



- Using two adults, turn the bench on its side and attach the **seat panel (BBB)** to the frame with the hardware indicated. The screws should be screwed into the **screw anchors (FEX)**.
- À l'aide deux adultes, tournez le banc sur le côté et fixez le **panneau du siège (BBB)** sur le cadre à l'aide des outils indiqués. Les vis doivent être vissées dans les **douilles (FEX)**.
- Entre dos adultos, coloquen la banca de lado y sujeten el **panel de asiento (BBB)** al marco con las herramientas indicadas. Los tornillos se deben atornillar en los **anclajes de tornillo (FEX)**.

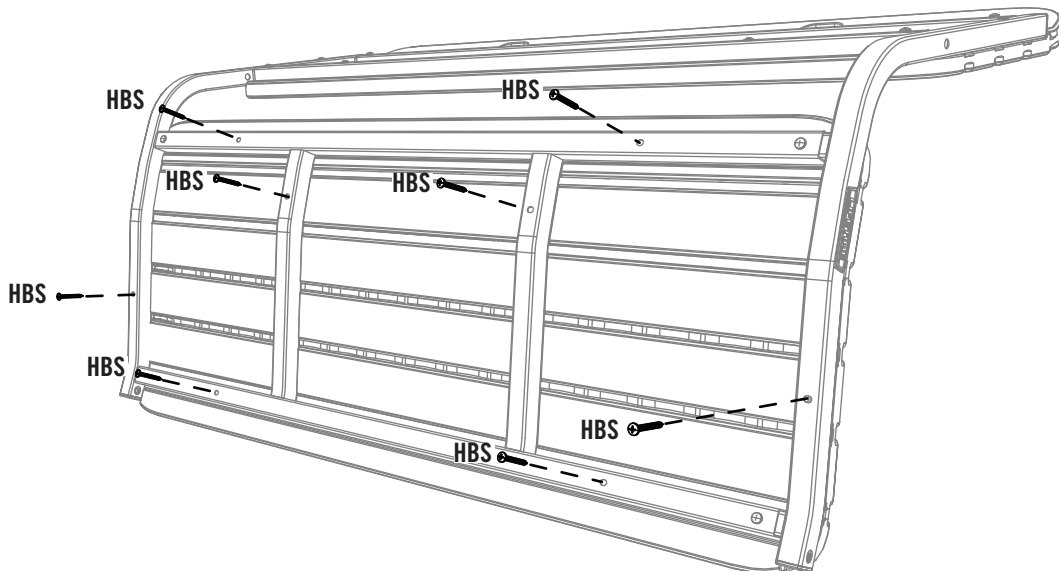

► SECTION 1 (CONTINUED) / SECTION 1 (SUITE) / SECCIÓN 1 (CONTINUACIÓN)

TOOLS & HARDWARE REQUIRED / OUTILS ET QUINCAILLERIE REQUIS / INSTRUMENTAL Y HERRAJE REQUERIDOS

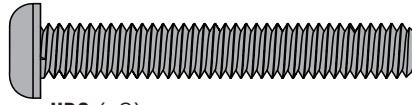

HBO (x2)

1.12



- Using two adults, attach the **left arm assembly (BAW)** to the bench frame. Line up the holes in the left arm assembly with the holes in the bench frame. Attach the left arm assembly with the hardware indicated.
- À l'aide de deux adultes, fixez l'**appui-bras gauche (BAW)** sur le cadre du banc. Alignez les trous de l'appui-bras gauche avec les trous du cadre du banc. Fixez l'appui-bras gauche avec les outils indiqués.
- Entre dos adultos, sujeten el **montaje del brazo izquierdo (BAW)** al marco de la banca. Alinee los orificios en los el montaje del brazo izquierdo con los orificios en el marco de la banca. Sujete el montaje del brazo izquierdo con las herramientas indicadas.

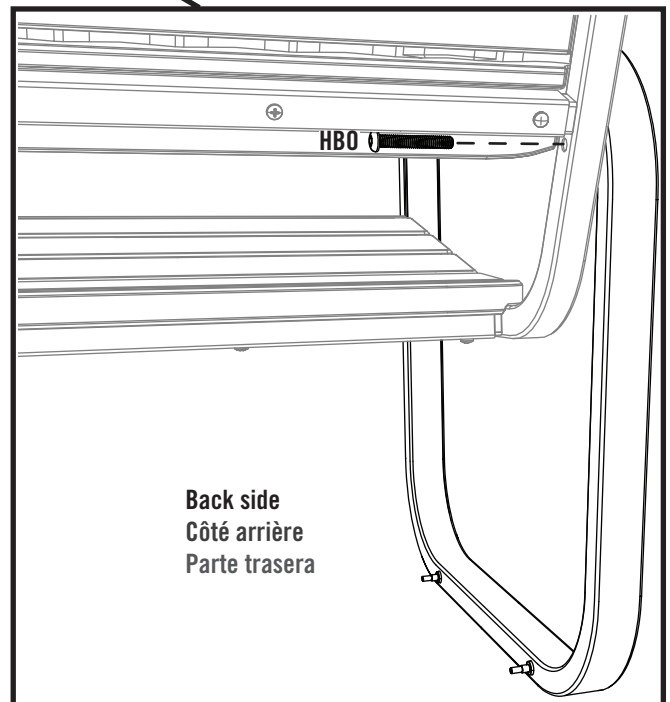
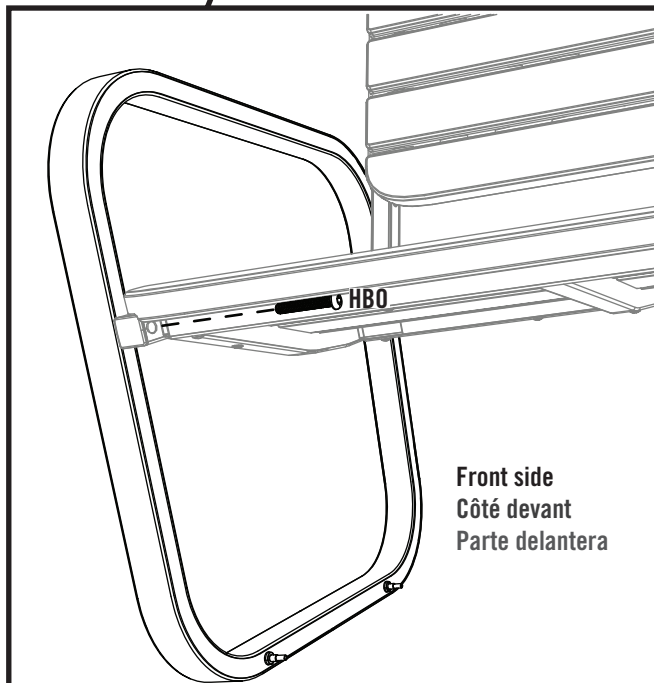
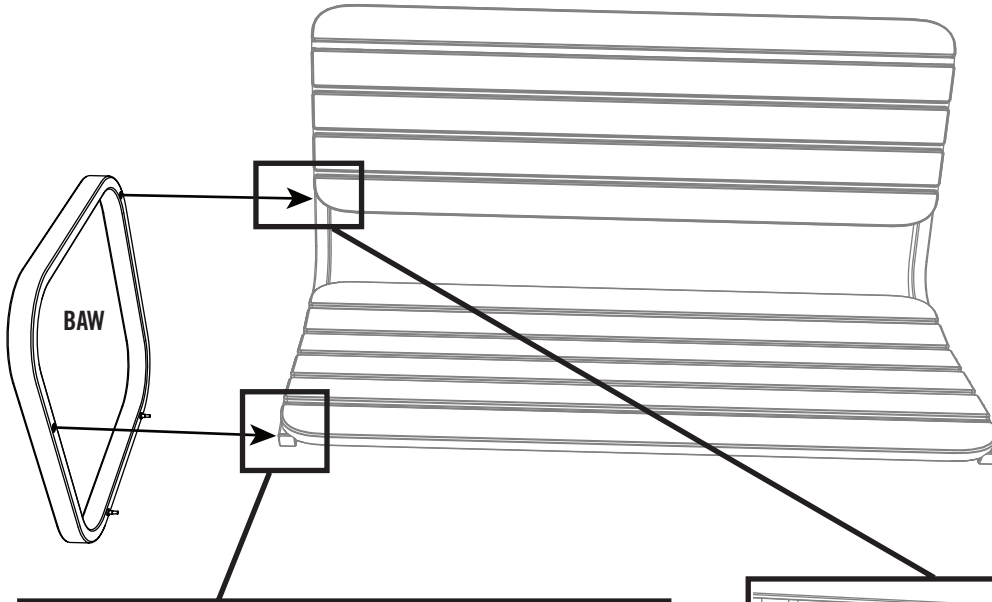

► SECTION 1 (CONTINUED) / SECTION 1 (SUITE) / SECCIÓN 1 (CONTINUACIÓN)

TOOLS & HARDWARE REQUIRED / OUTILS ET QUINCAILLERIE REQUIS / INSTRUMENTAL Y HERRAJE REQUERIDOS

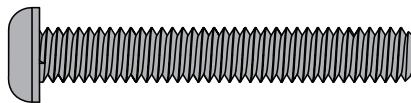

HBO (x2)

1.13



- Using two adults, attach the **right arm assembly (BAX)** to the bench frame. Line up the holes in the right arm assembly with the holes in the bench frame. Attach the left arm assembly with the hardware indicated.
- À l'aide de deux adultes, fixez l'**appui-bras droit (BAX)** sur le cadre du banc. Alignez les trous de l'appui-bras gauche avec les trous du cadre du banc. Fixez l'appui-bras gauche avec les outils indiqués.
- Entre dos adultos, sujeten el **montaje del brazo derecho (BAX)** al marco de la banca. Alinee los orificios en los el montaje del brazo derecho con los orificios en el marco de la banca. Sujete el montaje del brazo derecho con las herramientas indicadas.

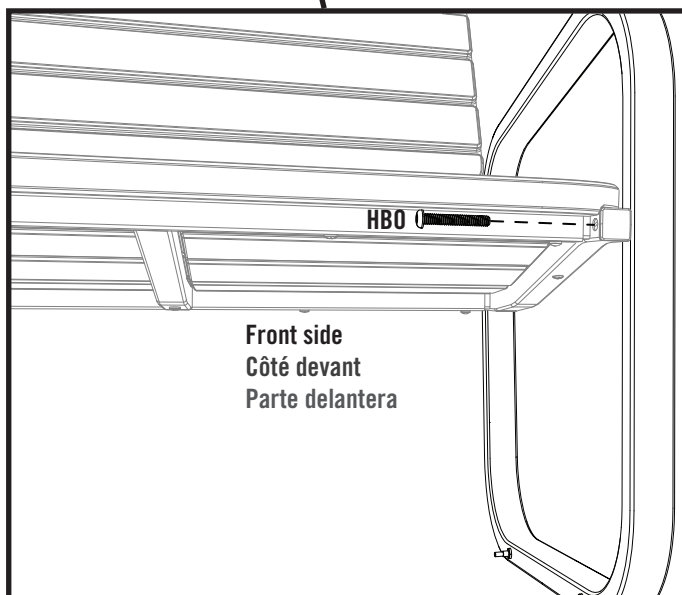
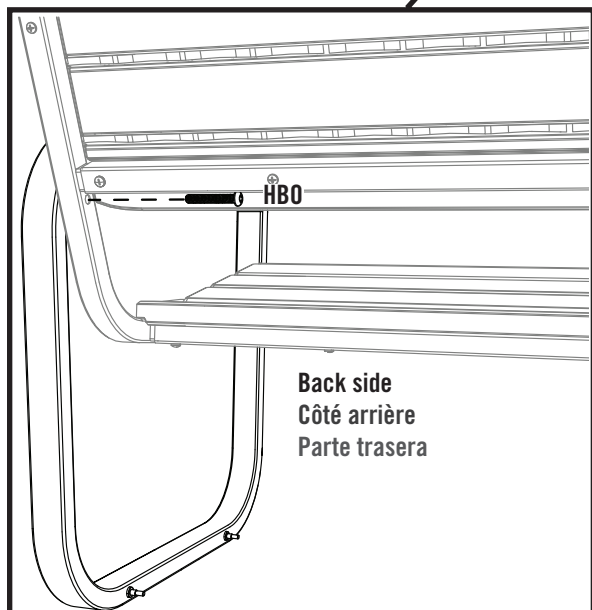
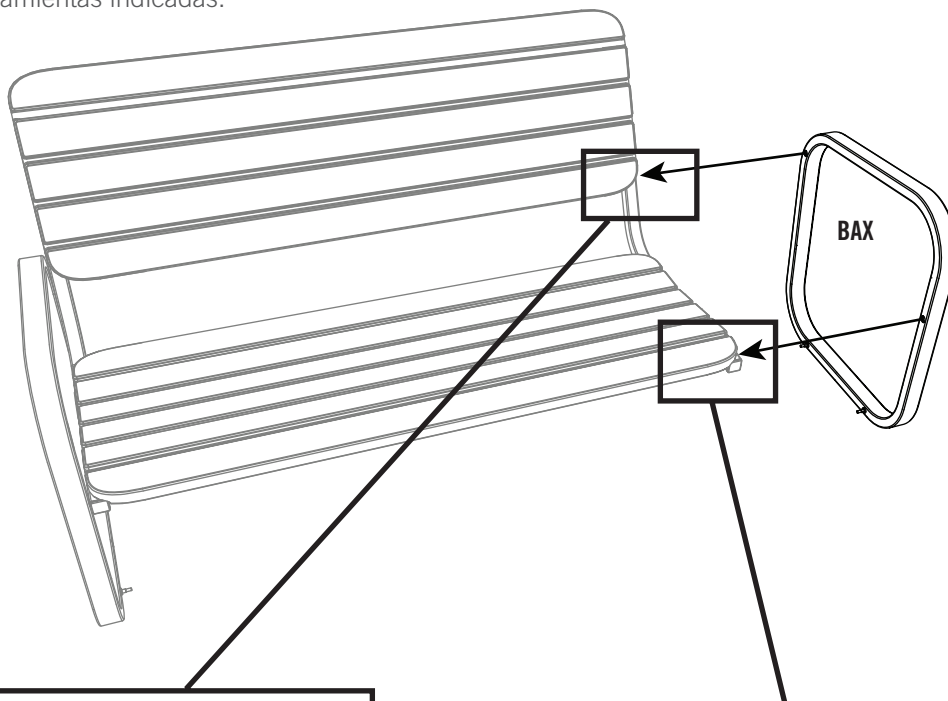

► SECTION 1 (CONTINUED) / SECTION 1 (SUITE) / SECCIÓN 1 (CONTINUACIÓN)

TOOLS & HARDWARE REQUIRED / OUTILS ET QUINCAILLERIE REQUIS / INSTRUMENTAL Y HERRAJE REQUERIDOS

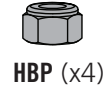
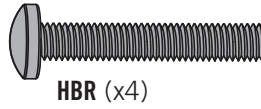
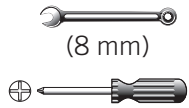

1.14



- Using two adults, place the **legs (BAS)** into the **leg support poles (BAU)**.
- À l'aide deux adultes, placez les **pieds (BAS)** dans les **poteaux de soutien des pieds (BAU)**.
- Entre dos adultos, coloquen las **patas (BAS)** en las **varillas de apoyo de las patas (BAU)**.

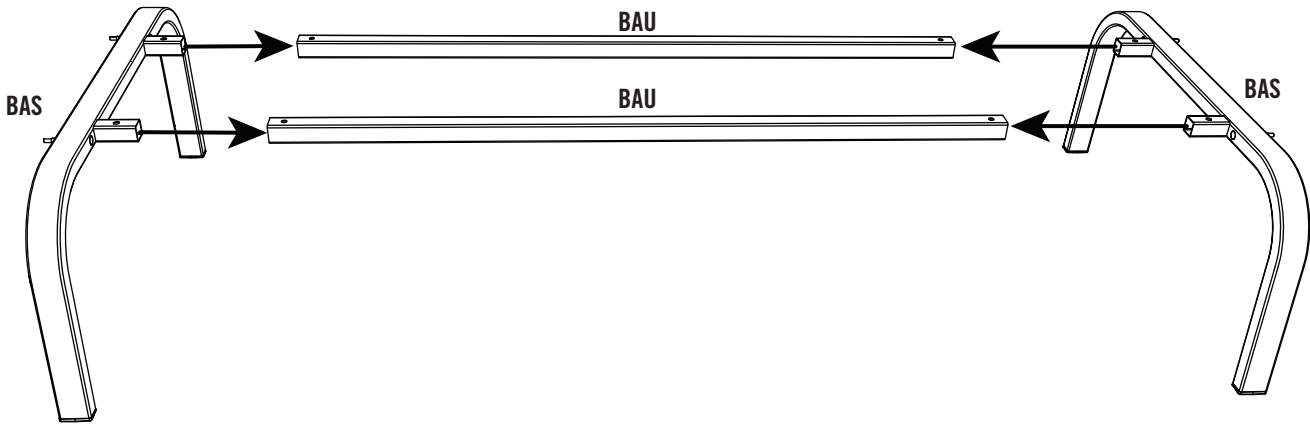

1.15

- Attach the legs to the leg support poles with the hardware indicated.
- Fixez les pieds aux poteaux de soutien des pieds à l'aide des outils indiqués.
- Sujete las patas a las varillas de apoyo de las patas con las herramientas indicadas.

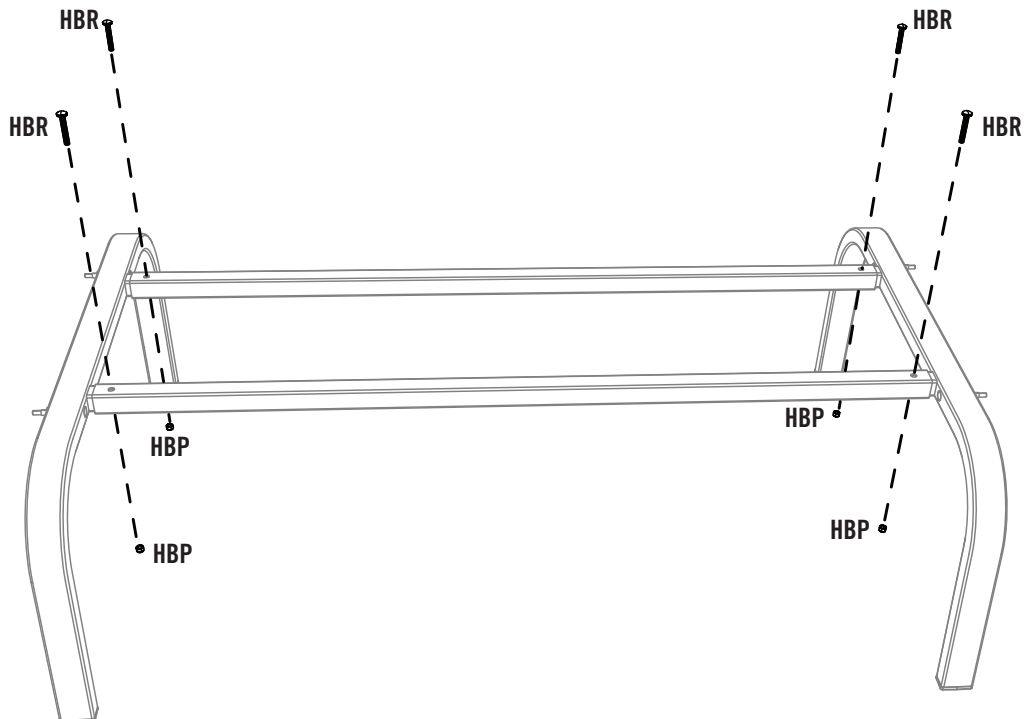

► SECTION 1 (CONTINUED) / SECTION 1 (SUITE) / SECCIÓN 1 (CONTINUACIÓN)

TOOLS & HARDWARE REQUIRED / OUTILS ET QUINCAILLERIE REQUIS / INSTRUMENTAL Y HERRAJE REQUERIDOS

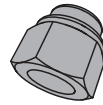
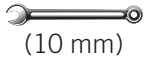

HBN (x2)

1.16

- Place two (2) **bearing arms (BAV)** onto the left leg assembly.
- Placez deux (2) **bras de roulement (BAV)** dans le pied gauche.
- Coloque dos (2) **brazos de cojinete (BAV)** en el montaje de la pata izquierda.



- *Top (towards the outside)*
- *Supérieur (vers l'extérieur)*
- *Superior (hacia afuera)*

- *Bottom (towards the outside)*
- *Inférieur (vers l'extérieur)*
- *Inferior (hacia afuera)*

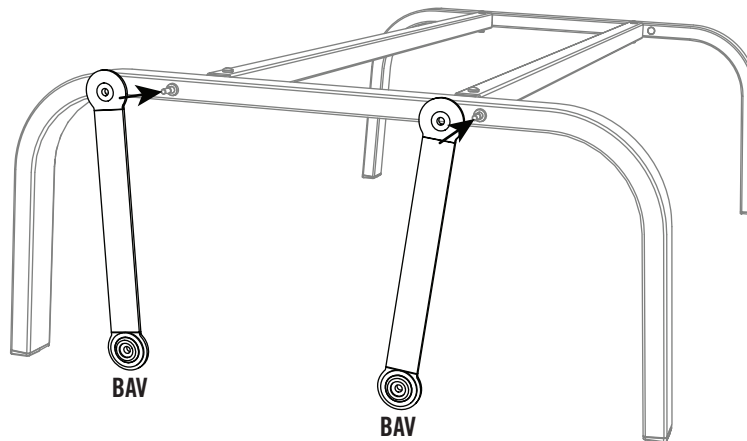

1.17

- Attach the two (2) **bearing arms (BAV)** to the left leg assembly with the hardware indicated.
- Fixez les deux (2) **bras de roulement (BAV)** sur le pied gauche à l'aide des outils indiqués.
- Sujete los dos (2) **brazos de cojinete (BAV)** al montaje de la pata izquierda con las herramientas indicadas.

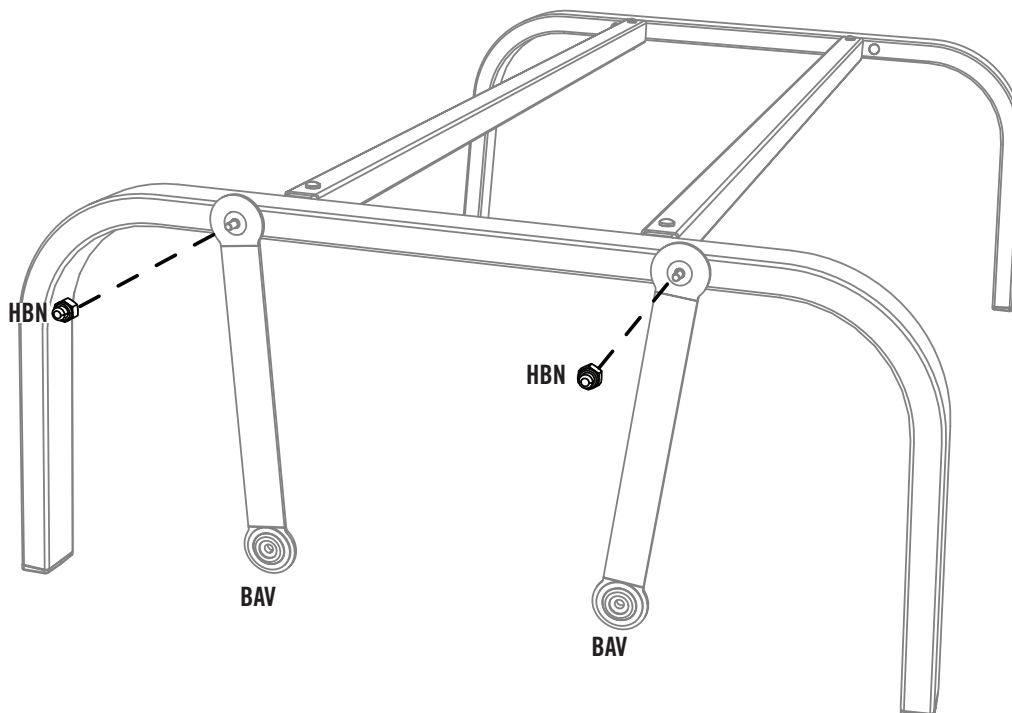

► SECTION 1 (CONTINUED) / SECTION 1 (SUITE) / SECCIÓN 1 (CONTINUACIÓN)

TOOLS & HARDWARE REQUIRED / OUTILS ET QUINCAILLERIE REQUIS / INSTRUMENTAL Y HERRAJE REQUERIDOS

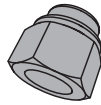
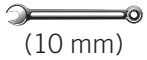

HBN (x2)

1.18

- Repeat steps 1.16 - 1.17 to attach the bearing arms to the right side of the lower frame.
- Répétez les étapes 1.16 à 1.17 pour fixer les bras de roulement sur le côté droit du cadre du bas.
- Repita los pasos 1.16 y 1.17 para sujetar los brazos de cojinete al lado derecho del marco inferior.

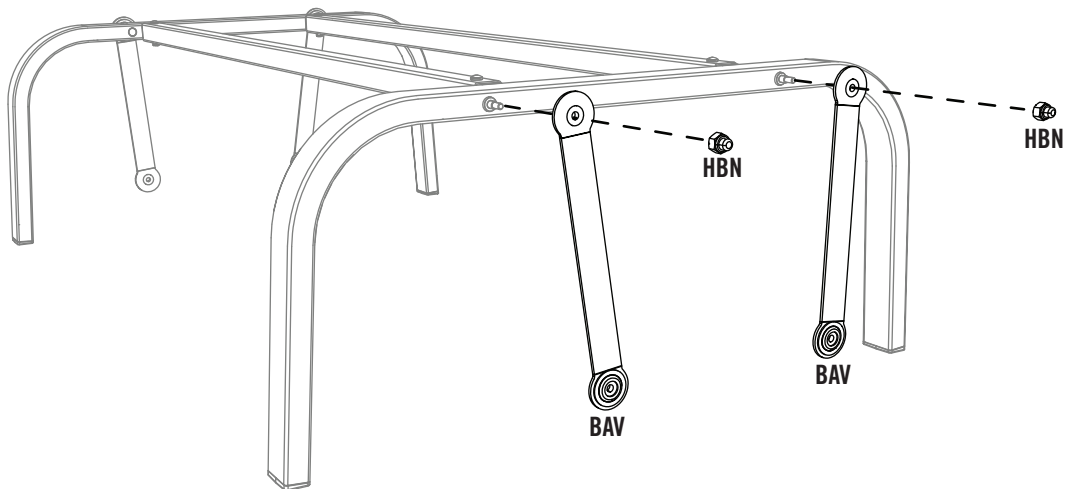

1.19



- Using two (2) adults, place the glider assembly over the leg assembly. Be sure the arms are on the outside of the legs.
- À l'aide de deux (2) adultes, placez l'assemblage coulissant par-dessus l'assemblage des pieds. Assurez-vous que les appuis-bras sont à l'extérieur des pieds.
- Entre dos (2) adultos, coloquen el montaje deslizante sobre el montaje de las patas. Asegúrese de que los brazos estén en la parte externa de las patas.

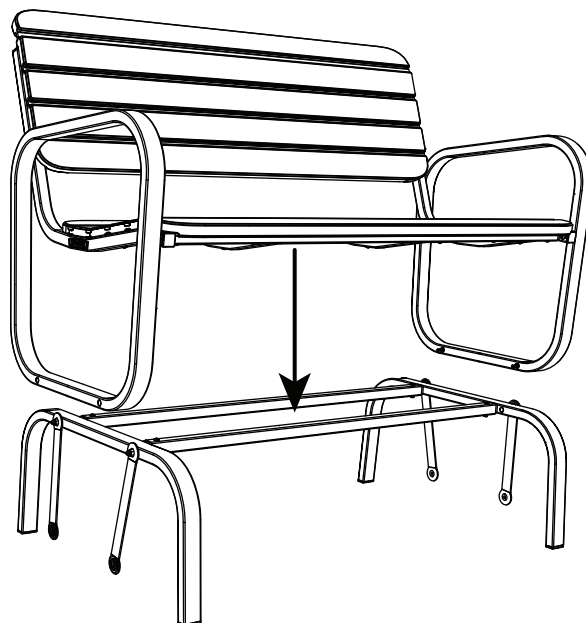

► SECTION 1 (CONTINUED) / SECTION 1 (SUITE) / SECCIÓN 1 (CONTINUACIÓN)

TOOLS & HARDWARE REQUIRED / OUTILS ET QUINCAILLERIE REQUIS / INSTRUMENTAL Y HERRAJE REQUERIDOS

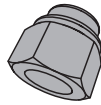
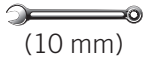

HBN (x4)

1.20

- Place two (2) **bearing arms (BAV)** over the leg studs.
- Placez deux (2) **bras de roulement (BAV)** par-dessus les goujons des pieds.
- Coloque dos (2) **brazos de cojinete (BAV)** sobre los tapones de las patas.

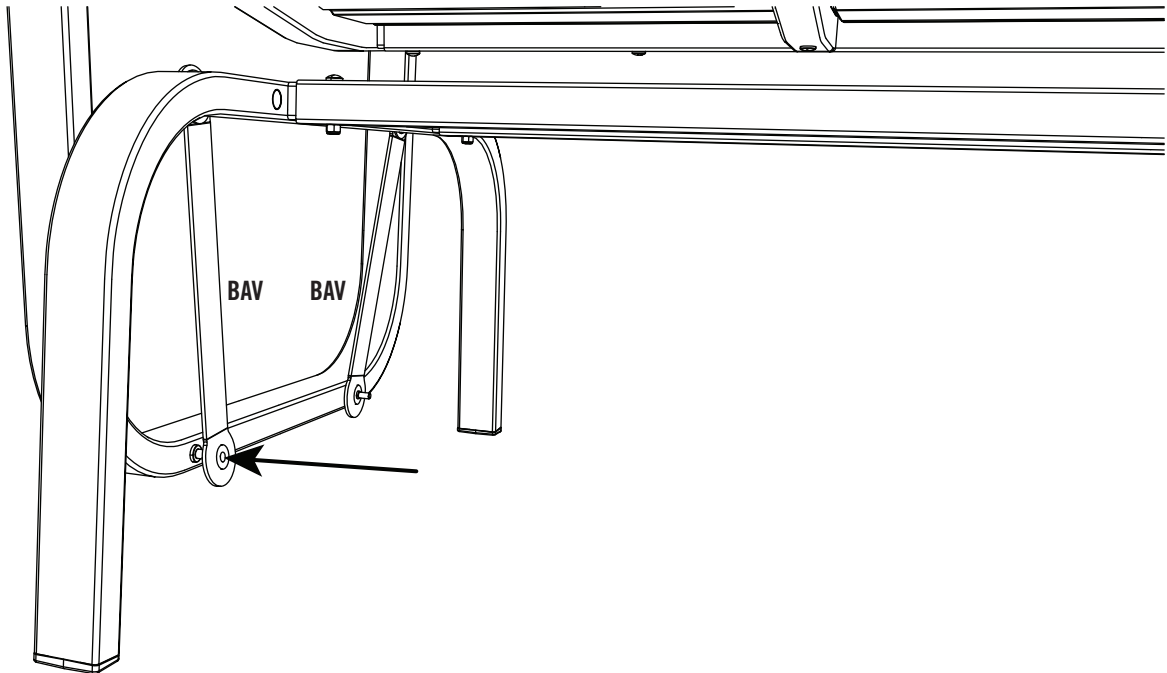

1.21

- Attach the **bearing arms (BAV)** with the hardware indicated. **Repeat this step to attach the remaining two (2) bearing arms to the legs of the glider.**
- Fixez les **bras de roulement (BAV)** à l'aide des outils indiqués. **Répétez cette étape pour fixer les deux (2) bras de roulement restants sur les pieds de la balançoire.**
- Sujete los dos **brazos de cojinete (BAV)** con las herramientas indicadas. **Repita este paso para sujetar los dos (2) brazos de cojinetes que quedan a las patas del elemento deslizante.**

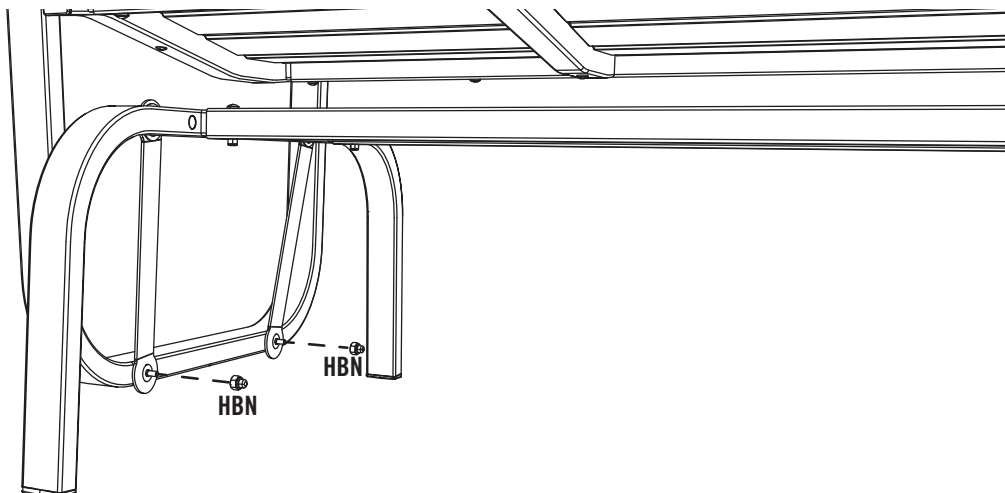



ADDITIONAL WARNINGS / AVERTISSEMENTS SUPPLÉMENTAIRES / ADVERTENCIAS ADICIONALES



WARNING
ADVERTENCIA
AVERTISSEMENT

DO NOT STAND ON BENCH! ALWAYS KEEP HANDS CLEAR OF MOVING PARTS! To safely move bench, requires two people. Hold both bench and frame on each end, then lift. Failure to do so could cause serious personal injury.

¡NO SE PARE SOBRE ESTE ASIENTO! ¡MANTENGA SUS MANOS LEJOS DE LAS PIEZAS MÓVILES! Para mover el banco con seguridad, se requieren dos personas. Sujetar el banco y el marco por las extremidades, y levantarlo entonces. El incumplimiento de estas instrucciones podría causar graves lesiones personales.

NE PAS SE METTRE DEBOUT SUR CE BANC ! IL FAUT TOUJOURS TENIR LES MAINS À DISTANCE DES PIÈCES MOBILES! Pour déplacer le banc en toute sécurité, deux adultes sont requis. Empoigner le banc et le cadre par les extrémités et soulever. Le non-respect de ces règles peut causer de graves blessures personnelles.



1048358



CLEANING & CARE

Congratulations on your Lifetime® product purchase. By following the instructions below, your new Lifetime product should provide you with years of service and enjoyment.

The polyethylene panels are stain and solvent resistant. Most stains can be removed using a mild soap and a soft-bristled brush. Abrasive cleaning materials may scratch the plastic and are not recommended. Repair scratches or rust spots on the metal by sanding the affected area lightly; using a rust preventative spray primer; and finally, spraying with a high-gloss spray enamel paint. Avoid placing a direct heat source on or near surfaces unless using a heat barrier.



NETTOYAGE ET ENTRETIEN

Nous vous félicitons d'avoir acheté ce produit Lifetime®. En suivant les instructions ci-dessous, votre nouveau produit Lifetime devrait vous fournir des années de service et de plaisir.

Les murs et les étagères en polyéthylène sont résistants aux taches et solvants de nettoyage. Pour les nettoyer, se servir d'un savon doux et d'une brosse douce. Les produits abrasifs de nettoyage risquent d'égratigner le plastique et ne sont pas recommandés. Pour réparer les égratignures ou taches de rouille sur le métal, frotter légèrement l'endroit affecté au papier de verre, puis passer une couche de produit vaporisant préventif, et, enfin, vaporiser une peinture émail ultrabrillante. Éviter de placer une source de chaleur directe sur ou près des surfaces, ou les protéger à l'aide d'une protection contre la chaleur.



LIMPIEZA Y CUIDADO

Felicidades por la compra de su producto Lifetime®. Al seguir las siguientes instrucciones, su nuevo producto Lifetime le brindará años de servicio y satisfacción.

Los paneles de polietileno son resistentes a las manchas y solventes. La mayoría de las manchas puede removerse usando un jabón suave y un cepillo de cerdas suaves. Los materiales abrasivos para limpieza pueden rayar el plástico y no se recomiendan. Reparar rayones o manchas de óxido en el metal, lijando suavemente la parte afectada; usando un aerosol preventivo de óxido y finalmente, rociando con una pintura de esmalte brillante. Evitar poner una fuente de calor directa en o cerca de las superficies sin usar una barrera de calor.



REGISTER YOUR PRODUCT ONLINE AT WWW.LIFETIME.COM

At Lifetime®, we are committed to providing innovative and quality products. While registering, you will have the opportunity to give us your feedback. Your input is valuable to us.

- You can also opt in to receive new product notifications or promotions.
- In the unlikely event of a product recall or safety modification, your registration provides the information we need to notify you directly.
- Registration is fast, easy, and completely voluntary.

LIFETIME'S PROMISE TO YOU:

Maintaining your privacy is our long-standing policy at Lifetime®. And you can rest assured that Lifetime® will not sell or provide your personal data to other third parties, or allow them to use your personal data for their own purposes.

We invite you to read our privacy policy at www.lifetime.com

REGISTER today!



ENREGISTRER CE PRODUIT EN LIGNE À WWW.LIFETIME.COM

Chez Lifetime®, nous nous engageons à fournir des produits innovateurs de qualité. Lors de votre inscription, vous aurez l'occasion de nous faire parvenir vos commentaires. Votre opinion est importante pour nous.

- On peut également choisir de recevoir des avis ou des promotions dans le cadre de nouveaux produits.
- Dans l'éventualité improbable d'un rappel ou d'un avis de sécurité, l'inscription fournit les renseignements nécessaires nous permettant de communiquer avec vous.
- L'inscription est rapide, facile et complètement volontaire.

LA PROMESSE DE LIFETIME :

Conserver votre confidentialité est notre politique de longue date chez Lifetime®. Vous pouvez donc être rassuré par le fait que Lifetime® ne vendra pas ou ne fournira pas vos données personnelles à des tiers, et ne leur permettra pas d'utiliser vos données personnelles à leurs propres fins.

Nous vous invitons à lire notre politique de confidentialité à www.lifetime.com (en anglais seulement)

ENREGISTRER CE PRODUIT aujourd'hui!



REGISTRAR EL PRODUCTO EN LÍNEA EN WWW.LIFETIME.COM

En Lifetime®, estamos comprometidos a ofrecer productos innovadores y de calidad. Al registrarse, usted tendrá la oportunidad de darnos su retroalimentación. Su información es valiosa para nosotros.

- También puede optar por recibir nuestras notificaciones o promociones.
- En el caso improbable de que el producto deba ser retirado del mercado o que sufra alguna modificación, su registro provee la información que necesitamos para notificarle directamente.
- El registro es rápido, fácil y completamente voluntario.

LA PROMESA DE LIFETIME® PARA USTED:

Mantener privacidad es nuestra política permanente en Lifetime®. Y puede estar seguro que Lifetime® no venderá ni dará datos personales a terceros, ni les permitirá usar datos personales para sus propios fines.

Lo invitamos a leer nuestra política de privacidad en www.lifetime.com (sólo en inglés)

¡REGISTRARSE hoy mismo!



2-YEAR LIMITED FACTORY WARRANTY

THE MANUFACTURER RESERVES THE RIGHT TO MAKE SUBSTITUTIONS TO WARRANTY CLAIMS IF PARTS ARE UNAVAILABLE OR OBSOLETE.

Lifetime Lawn and Garden products are warranted to the original purchaser to be free from defects in material or workmanship for a period of 2 years from the date of original retail purchase. The word "defects" is defined as imperfections that impair the use of the product. Defects resulting from misuse, abuse or negligence will void this warranty. This warranty does not cover defects due to improper installation, alteration or accident. Lifetime recommends that no modifications be made to this product. This warranty does not cover damage caused by vandalism, rusting, "acts of nature", natural disasters, normal wear and tear, or any other event beyond the control of the manufacturer.

This warranty is nontransferable and is expressly limited to the repair or replacement of defective products. If the product is defective within the terms of this warranty, Lifetime Products, Inc. will repair or replace defective parts at no cost to the purchaser. Shipping charges to and from the factory or distribution center are not covered and are the responsibility of the purchaser. Labor charges and related expenses for removal, installation or replacement of the product or its components are not covered under this warranty.

This warranty does not cover scratching, scuffing, or other cosmetic damage of the product that may result from normal usage. In addition, defects resulting from intentional damage, negligence, or unreasonable use will void this warranty / are not covered by this warranty.

Liability for incidental or consequential damages is excluded to the extent permitted by law. All merchandise is sold on this condition, and no representative of the company may waive or change this policy. This product is not intended for institutional or commercial use; Lifetime Products, Inc. does not assume any liability for such use. Institutional or commercial use will void the warranty.

This warranty is expressly in lieu of all other warranties, expressed or implied, including warranties of merchantability or fitness for use to extent permitted by Federal and state law. Neither Lifetime Products, Inc., nor any representative assumes any other liability in connection with this product. This warranty gives you specific legal rights, and you may also have other rights which vary from state to state.

Our goods come with guarantees that cannot be excluded under the Australian Consumer Law. You are entitled to a replacement or refund for a major failure and for compensation for any other reasonably foreseeable loss or damage. You are also entitled to have the goods repaired or replaced if the goods fail to be of acceptable quality and the failure does not amount to a major failure.

**ALL WARRANTY CLAIMS MUST BE ACCOMPANIED BY A SALES RECEIPT.
REPORT PRODUCT DEFECTS IN WRITING TO:**

LIFETIME PRODUCTS, INC.,
PO Box 160010
Freeport Center, Bldg. D-12
Clearfield, UT 84016-0010

For online warranty claims, please visit: www.lifetime.com/warranty
Warranty Department: (800) 225-3865 M-F 7 a.m. to 5 p.m. Mountain Standard Time (MST).

FOR INTERNATIONAL WARRANTY:

All warranty claims must be accompanied by a sales receipt. Report product defects in writing to your regional sales support representative. Please include your dated sales receipt and photographs of damaged parts.

To Identify the representative for your region, please visit: www.lifetime.com/international



GARANTIE DE FABRICATION LIMITÉE DE 2 ANS

LIFETIME® PRODUCTS, INC. RÉSERVE LE DROIT DE FAIRE DES SUBSTITUTIONS EN CAS DE RECOURS EN GARANTIE SI LES PIÈCES NE SONT PAS DISPONIBLES OU SONT OBSOLÈTES.

L'acheteur d'origine des produits pour pelouses et jardins de Lifetime bénéficie d'une garantie contre toute défectuosité de matériel et de fabrication pour une période de 2 ans à compter de la date d'achat. On entend par « défaut » une imperfection qui nuit à l'utilisation du produit. Tout défaut découlant d'une mauvaise utilisation, d'un abus ou d'une négligence a pour effet d'annuler cette garantie. Cette garantie ne couvre pas les défauts attribuables à une installation inadéquate, une altération ou un accident. Lifetime recommande de ne pas apporter de modifications à ce produit. Cette garantie ne couvre pas les dommages causés par le vandalisme, la corrosion par la rouille, les cas de « force majeure », les catastrophes naturelles, la détérioration et l'usure normales et tout autre événement indépendant de la volonté du fabricant.

Cette garantie n'est pas transférable et se limite expressément à la réparation ou au remplacement d'un produit défectueux. Si le produit est défectueux au sens de cette garantie, Lifetime Products, Inc. réparera ou remplacera les pièces défectueuses sans frais pour l'acheteur. Les frais d'expédition en partance ou en provenance de l'usine ou du centre de distribution ne sont pas couverts et incombent à l'acheteur. Les coûts relatifs à la main-d'œuvre et les autres frais liés au retrait, à l'installation ou au remplacement du produit ou de ses composants ne sont pas couverts par cette garantie.

Cette garantie ne couvre pas les rayures, les égratignures ou autres dommages esthétiques du produit découlant d'un usage normal. De plus, tout défaut découlant d'un dommage volontaire, de négligence ou d'un usage déraisonnable annule cette garantie et n'est pas couvert par cette garantie.

Dans la mesure permise par la loi, la société n'est pas responsable des dommages indirects ou accessoires. Toute marchandise est vendue à cette condition et aucun représentant de la société ne peut renoncer à l'application de cette politique ou la modifier. Ce produit n'est pas destiné à des fins institutionnelles ou commerciales; Lifetime Products, Inc. n'assume aucune responsabilité à cet égard. Toute utilisation institutionnelle ou commerciale annule la garantie.

La présente garantie remplace expressément toute autre garantie, expresse ou implicite, y compris les garanties de qualité marchande ou d'adaptation à un usage particulier dans la mesure permise par les lois du pays ou de l'État. Ni Lifetime Products, Inc. ni aucun de ses représentants n'assument une quelconque responsabilité en lien avec ce produit. Cette garantie vous donne des droits juridiques précis et vous pourriez également avoir d'autres droits selon l'État ou la province.

La garantie qui accompagne nos produits ne peut être exclue en vertu de la loi sur la protection du consommateur de l'Australie. Le client a droit à un remplacement ou à un remboursement en cas de bris majeur et pour toute autre perte ou dommage raisonnablement prévisible. Le client a aussi droit à ce que les produits soient réparés ou remplacés si un bris survient et rend la qualité inacceptable sans pour autant être qualifiable de bris majeur.

**TOUTE RÉCLAMATION EN VERTU DE LA GARANTIE DOIT ÊTRE ACCOMPAGNÉE D'UN REÇU DE VENTE.
SIGNALEMENT ÉCRIT DE TOUT PRODUIT DÉFECTUEUX :**

LIFETIME PRODUCTS, INC.,
PO Box 160010
Freeport Center, Bldg. D-12
Clearfield, UT 84016-0010

Pour effectuer en ligne une réclamation sous garantie, consultez cette adresse : www.lifetime.com/warranty
Service de la garantie : (800) 225-3865 lundi au vendredi 7 h à 17 h heure normale des Rocheuses (HNR).

GARANTIE INTERNATIONALE :

Toute réclamation en vertu de la garantie doit être accompagnée d'un reçu de vente. Veuillez signaler par écrit tout produit défectueux au représentant du soutien aux ventes de votre région. Veuillez inclure le reçu de vente daté ainsi que des photographies des pièces endommagées.

Pour connaître le représentant de votre région, veuillez consulter le : www.lifetime.com/international



GARANTÍA DE FÁBRICA LIMITADA POR 2 AÑOS

EL FABRICANTE SE RESERVA EL DERECHO DE HACER SUSTITUCIONES EN LOS ELEMENTOS REEMPLAZADOS BAJO GARANTÍA SI LAS PIEZAS NO ESTÁN DISPONIBLES O SON OBSOLETAS.

El comprador original recibe una garantía de que los productos de césped y jardín de Lifetime están libres de defectos de material o mano de obra durante un período de 2 años a partir de la fecha de compra original al por menor. La palabra “defectos” se define como imperfección que imposibilita el uso del producto. Los defectos ocasionados por el mal uso, el abuso o la negligencia anularán esta garantía. Esta garantía no cubre los defectos debidos a una instalación incorrecta, una alteración o un accidente. Lifetime recomienda que no se realicen modificaciones en este producto. Esta garantía no cubre los daños causados por vandalismo, oxidación, “actos de la naturaleza”, desastres naturales, desgaste normal o cualquier otro evento fuera del control del fabricante.

Esta garantía no es transferible y se limita expresamente a la reparación o reemplazo de productos defectuosos. Si el producto resulta defectuoso dentro de los términos de esta garantía, Lifetime Products, Inc. reparará o reemplazará las piezas defectuosas sin costo alguno para el comprador. Los gastos de envío hacia y desde la fábrica o el centro de distribución no están cubiertos y son la responsabilidad del comprador. La mano de obra y los gastos relacionados por la remoción, la instalación o la sustitución del producto o sus componentes no están cubiertos por esta garantía.

Esta garantía no cubre los rayones, los raspones ni otros daños superficiales del producto que pueden resultar del uso normal. Asimismo, los defectos resultantes de daños intencionales, negligencia o uso indebido anularán o no están cubiertos por esta garantía.

Se excluye la responsabilidad por daños imprevistos o derivados en la medida en que lo permita la ley. Toda la mercancía se vende bajo estas condiciones y ningún representante de la empresa puede renunciar a ni cambiar esta política. Este producto no está destinado para uso institucional o comercial; Lifetime Products, Inc. no asume ninguna responsabilidad por dicho uso. El uso institucional o comercial anulará la garantía.

Esta garantía sustituye expresamente cualquier otra garantía, expresa o implícita, incluidas las garantías de comercialización o idoneidad para su uso en la medida permitida por la ley federal y estatal. Ni Lifetime Products, Inc., ni ningún representante asume ninguna otra responsabilidad en relación con este producto. Esta garantía le otorga derechos legales específicos y usted también puede tener otros derechos que varían de un estado a otro.

Nuestros productos vienen con garantías que no se pueden excluir bajo la Ley Australiana del Consumidor. Usted tiene derecho a recibir un reemplazo o reembolso por un fallo grave y compensación por cualquier otra pérdida o daño razonablemente previsible. También tiene derecho a la reparación o el reemplazo de los bienes si los bienes no son de calidad aceptable y el fallo no supone un fallo grave.

TODOS LOS RECLAMOS DE GARANTÍA DEBEN ESTAR ACOMPAÑADOS POR UN RECIBO DE COMPRA. REPORTE LOS DEFECTOS DEL PRODUCTO POR ESCRITO A:

LIFETIME PRODUCTS, INC.,
PO Box 160010
Freeport Center, Bldg. D-12
Clearfield, UT 84016-0010

Para realizar reclamos de garantía por internet, visite: www.lifetime.com/warranty.

Departamento de Garantías: (800) 225-3865 L-V de 7 a. m. a 5 p. m. Zona horaria de la montaña (Mountain Standard Time, MST).

PARA LA GARANTÍA INTERNACIONAL:

Todos los reclamos de garantía deben estar acompañados por un recibo de compra. Reporte los defectos del producto por escrito a su representante regional de apoyo de ventas. Por favor, incluya su recibo de compra con la fecha y fotografías de las piezas dañadas.

Para identificar al representante de su región, por favor visite: www.lifetime.com/international







ENHANCE YOUR LIFETIME® PURCHASE BY ADDING ACCESSORIES OR OTHER GREAT PRODUCTS

To purchase accessories or other Lifetime® products, visit us at:

www.lifetime.com

Or call: 1-800-424-3865

7:00 am–5:00 pm (M–F) MST and 9:00 am–1:00 pm Saturday MST

AMÉLIORER L'ACHAT LIFETIME® EN AJOUTANT DES ACCESSOIRES OU D'AUTRES PRODUITS

Pour acheter des accessoires ou des autres produits Lifetime®, visiter le :

www.lifetime.com

Ou composer le 1-800-424-3865

Du lundi au vendredi de 7 h à 17 h, HR et le samedi de 9 h à 13 h, HR

MEJORAR LA COMPRA DE LIFETIME® AGREGANDO ACCESORIOS U OTROS MARAVILLOSOS PRODUCTOS

Para comprar accesorios u otros productos de Lifetime®, visitarnos en:

www.lifetime.com

O marcar al 1-800-424-3865

De lunes hasta viernes 7:00 h–17:00 h Horario Éstandar de la Montaña (MST) y sábados 9:00 h–13:00 h (MST)



www.lifetime.com

