

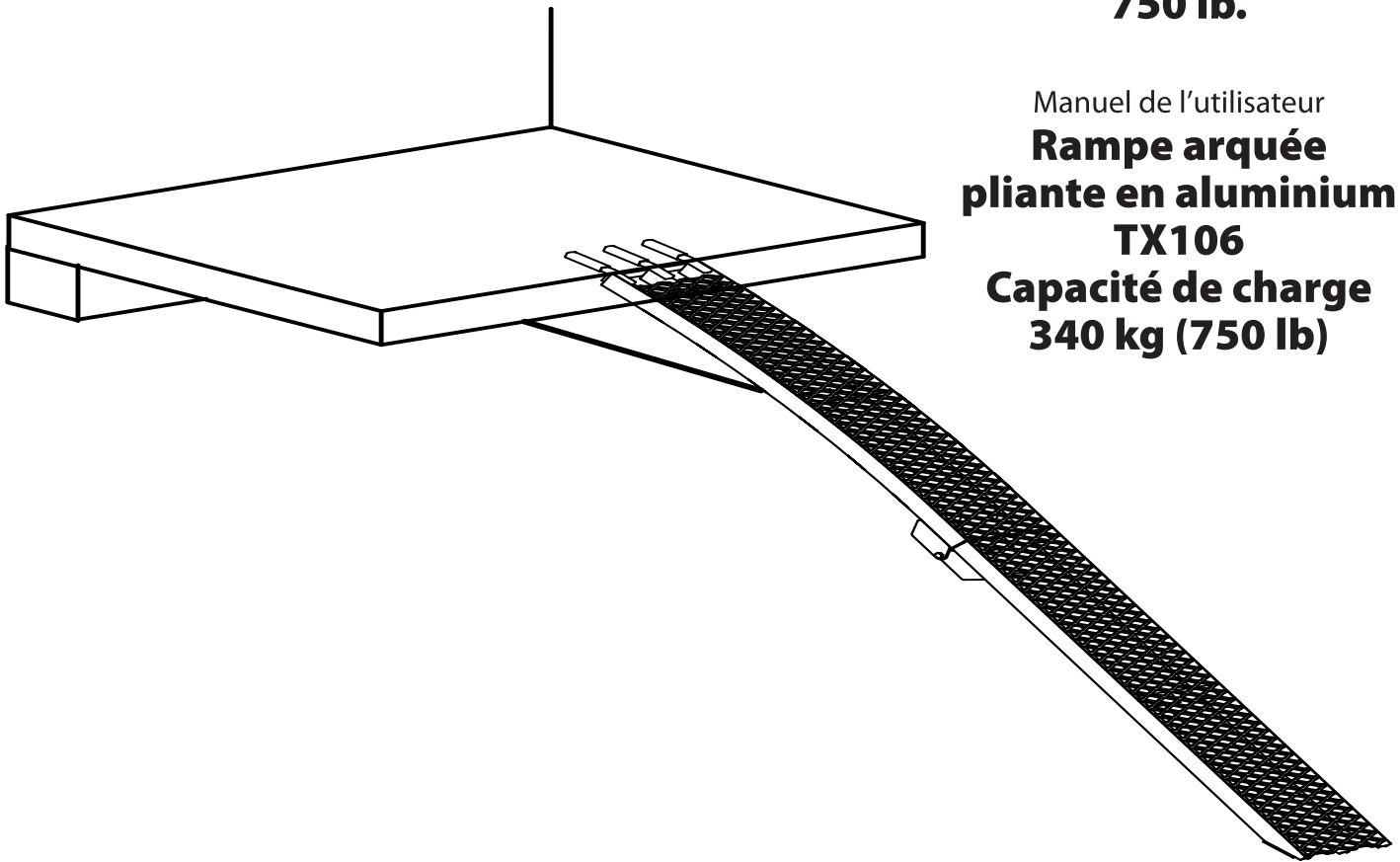

Operator's Manual  
**TX106 Aluminum  
XL Folding  
Arch Ramp  
Load Capacity 750 lbs**

Manual del operador  
**Rampa de arco  
plegable XL de  
aluminio TX106  
Capacidad de carga  
750 lb.**

Manuel de l'utilisateur  
**Rampe arquée  
pliant en aluminium  
TX106  
Capacité de charge  
340 kg (750 lb)**



YUTRAX offers a full line of ATV accessories. We appreciate your purchase of one of our world class ATV Ramps. Follow these few simple instructions and your product will be sure to give you many years of trouble free pleasure. Instructions should be kept in a safe place and reviewed at least annually.

If for any reason you have a problem with your product, **DO NOT return to the retailer**; contact the YUTRAX customer service department at 800-345-6007 Monday through Friday from 8 a.m. to 5 p.m. CST for assistance.

**ASSEMBLY INSTRUCTIONS:**

1. Attach the provided securing strap to the center brace, approximately 16" from the tailgate end. Wrap the loop end of strap around the center brace and thread the buckle and "S" hook end thru the loop. This permanently attaches strap to the ramp.

**SEE FIGURE 1.**

**USE INSTRUCTIONS:**

1. On level ground, rest ramp on the tailgate. **SEE FIGURE 2.** Be sure ramp is centered on tailgate and aligned correctly to your wheel width.
2. Hook the "S" hook of strap to bumper and pull on loose end of strap until strap is tightly holding ramp to tailgate. Be sure ramp has not moved location when tightening straps. Double check to make sure ramp is still aligned correctly. To remove, simply push the thumb release on strap buckle.
3. Using two people, one in truck/trailer bed and one on ground, load your vehicle by pushing up ramp. **DO NOT drive up the ramps.**
4. Once vehicle is in truck bed, be sure to set brake & securely tie down vehicle. Ramp can now be removed, folded up, and stored.

**TO UNLOAD:**

1. Reverse loading procedures to unload your vehicle.

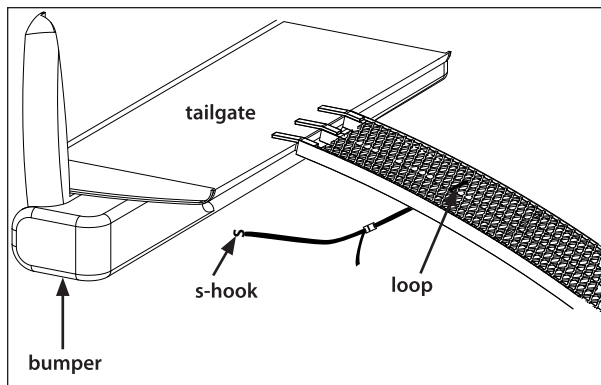

**Figure 1**

**⚠ WARNING**

**READ, UNDERSTAND AND FOLLOW ALL ASSEMBLY, INSPECTION, & USE INSTRUCTIONS PROVIDED BEFORE EACH USE. FAILURE TO FOLLOW ALL INSTRUCTIONS, WARNINGS & LOAD CAPACITY RATING COULD RESULT IN SERIOUS INJURY OR DEATH.**

**IF ANY INSTRUCTIONS ARE NOT UNDERSTOOD OR IF YOU HAVE A PARTS ISSUE CALL 800-345-6007 BEFORE USING.**

**DO NOT USE AN ATV ON THIS RAMP IF THE ATV HAS SNOW CHAINS ON TIRES. CHAINS WILL CAUSE DAMAGE TO YOUR RAMP AND IS HAZARDOUS!**

**BE CAREFUL OF PINCH POINTS AT RAMP HINGE LOCATIONS.**

**BE CAREFUL OF PINCH POINTS AT RAMP TAB LOCATIONS WHILE SECURING RAMP TO TAILGATE.**

**SAFETY STRAP MUST BE SECURELY HOOKED UP TO VEHICLE TO PREVENT RAMP FROM SLIDING OFF TAILGATE. TEST BEFORE USING OR YOU COULD BE SERIOUSLY INJURED. BE SURE YOUR TRUCK IS IN PARK AND EMERGENCY BRAKE ENGAGED.**

**BE SURE VEHICLE IS CENTERED ON RAMPS. DO NOT USE WITH ANY VEHICLE THAT HAS WIDER TIRES THAN THE RAMP WIDTH.**

**MAXIMUM USABLE HEIGHT, GROUND TO LOADING POSITION, IS NO MORE THAN ONE HALF THE LENGTH OF THE RAMP.**

**BE SURE RAMP IS PROPERLY PLACED AND SECURED AS DESCRIBED IN LOADING INSTRUCTIONS.**

**DO NOT USE ON SOFT SURFACES OR UNLEVEL TERRAIN.**

**REAR ENGINE EQUIPMENT SHOULD BE LOADED IN REVERSE TO AVOID FRONT END REAR-UP.**

**DO NOT EXCEED THE CAPACITY OF YOUR LOADING SURFACE (I.E. TAILGATE, BUMPER). IF UNKNOWN, CONSULT THE MANUFACTURER TO FIND LOAD CAPACITIES.**

**IF LOADING OR UNLOADING FROM A TRAILER, MAKE SURE THE TRAILER IS PROPERLY COUPLED TO THE TOW VEHICLE.**

**NEVER STAND IN THE PATH OF EQUIPMENT WHEN LOADING/UNLOADING WITH THE RAMP, AND KEEP BYSTANDERS AWAY FROM THE RAMPS.**

**DO NOT STEP BETWEEN RUNGS. THIS MAY CAUSE A PERSON TO FALL THROUGH AND POSSIBLY RESULT IN SERIOUS BODILY INJURY.**

**RAMPS ARE INTENDED FOR LOADING/UNLOADING EQUIPMENT ONTO A TRAILER OR PICKUP TRUCK. DO NOT USE RAMP SECTIONS AS A LADDER, BRIDGE, SCAFFOLDING, OR FOR ANY OTHER PURPOSE.**

**ALWAYS...**

- Use on level ground and securely attach ramp to truck.
- Be careful of pinch points at ramp hinge locations.
- Be careful of pinch points at ramp tab locations while securing ramp to tailgate.
- Inspect before each and every use to be sure there is no product damage or loose/missing bolts & hardware. Lubricate hinges as necessary.

**NEVER...**

- Never exceed load capacity of 750 lbs per ramp.
- Use a damaged ramp; replace with new.
- Use while under the influence of alcohol or drugs.
- Load ATV on ramp with any gear on racks of ATV.
- Use carelessly -- Think Safety!
- Use in slippery conditions.

**REPLACEMENT COMPONENTS**

A306 Rubber tab cover

48663 Ramp strap, complete

**WARRANTY**

YUTRAX, a division of Ardisam Incorporated, offers a one year limited warranty to be free from defects in materials and workmanship for the service life of the product, not to exceed twelve consecutive months from the date of purchase. This warranty applies to the original owner with a proof of purchase and is not transferable.

This warranty applies only to products which have not been subjected to negligent use, misuse, alteration, accident or if repairs have been made by anyone outside our factory. This warranty supersedes all other warranties either expressed or implied and all other obligations or liabilities on our part.

Ardisam, Inc., does not assume, and does not authorize any other person to assume for us, any liability in connection with the sale of our products. Warranty work must be sent directly to Ardisam, Inc. or one of our authorized service centers and performed by them.

**To obtain warranty service and/or replacement instructions, you must have prior approval from Ardisam, Inc. before shipping your package to us by calling our customer service department at 800-345-6007 M-F 8-5 CST or by writing to: Ardisam, Inc., 1160 Eighth Avenue, Cumberland, WI 54829 for a return material authorization number (RMA#).** All items must be shipped prepaid.

Ardisam, Inc. will at no charge, repair or replace, at their discretion, any defective part which falls under the conditions stated above. Ardisam retains the right to change models, specifications and price without notice.

For replacement parts, phone 800-345-6007 or go online to [www.yutrax.com](http://www.yutrax.com).

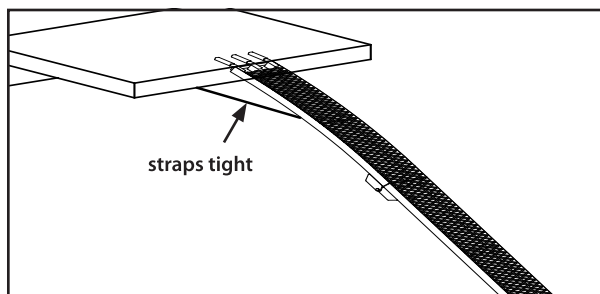

**Figure 2**

YUTRAX ofrece una línea completa de accesorios para vehículos todo terreno. Apreciamos su compra de una de nuestras rampas para vehículos todo terreno de clase mundial. Siga estas instrucciones simples y el producto seguramente le brindará muchos años de placer sin problemas. Las instrucciones se deben guardar en un lugar seguro y se deben revisar al menos una vez al año.

Si por alguna razón tiene problemas con el producto, NO lo devuelva al distribuidor; para obtener ayuda, comuníquese con el Departamento de Servicio al Cliente de YUTRAX al 800-345-6007, de lunes a viernes, desde las 8:00 a.m. a las 5:00 p.m. CST.

### INSTRUCCIONES DE MONTAJE:

1. Instale la correa de fijación que se proporciona en el puntal del centro, aproximadamente a 16" del extremo de la puerta posterior. Envuelva el extremo del bucle de la correa alrededor del puntal del centro y pase la hebilla y el extremo del gancho en S a través del bucle. Esto conectará la correa de manera permanente a la rampa. **CONSULTE LA FIGURA 1.**

### INSTRUCCIONES DE USO:

1. En un terreno nivelado, apoye la rampa en la puerta posterior. **CONSULTE LA FIGURA 2.** Asegúrese de que la rampa esté centrada en la puerta posterior y alineada de manera correcta con el ancho de la rueda.
2. Enganche el gancho en S de la correa en el parachoques y tire del extremo suelto de la correa hasta que esta sujete firmemente la rampa a la puerta posterior. Asegúrese de que la rampa no se haya movido de su ubicación cuando apriete las correas. Compruebe para asegurarse de que la rampa aún esté alineada correctamente. Para retirar, simplemente presione el desenganche en la hebilla de la correa.
3. Con la ayuda de otra persona, uno en el camión o remolque y el otro en el suelo, empuje el vehículo por la rampa para cargarlo. **NO conduzca por las rampas.**
4. Una vez que el vehículo esté en el camión, asegúrese de activar el freno y amarrar el vehículo firmemente. Ahora, la rampa se puede retirar, doblar y guardar.

### PARA DESCARGAR SU VEHÍCULO TODO TERRENO DE 4 RUEDAS O TRACTOR CORTACÉSPED:

1. Invierta el procedimiento de carga para descargar el vehículo todo terreno o el tractor cortacésped.



Figura 1

## ⚠️ ADVERTENCIA

**LEA, COMPRENDA Y SIGA TODAS LAS INSTRUCCIONES DE MONTAJE, INSPECCIÓN Y USO QUE SE PROPORCIONAN ANTES DE CADA USO. SI NO SIGUE TODAS LAS INSTRUCCIONES, ADVERTENCIAS Y LAS CLASIFICACIONES DE CAPACIDAD DE CARGA, SE PUEDEN PRODUCIR LESIONES GRAVES O LA MUERTE.**

**SI NO SE COMPRENDEN LAS INSTRUCCIONES O SI TIENE ALGÚN PROBLEMA CON LAS PIEZAS, LLAME AL 800-345-6007 ANTES DE USAR.**

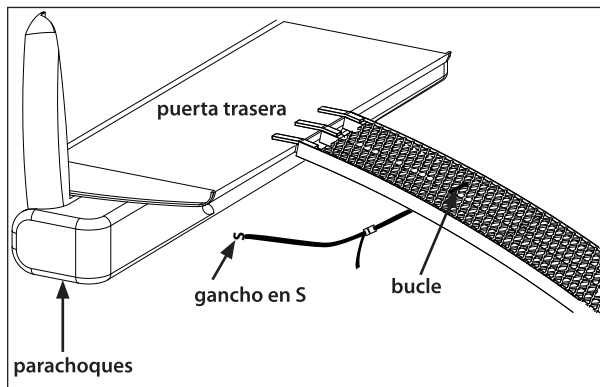
**NO USE UN VEHÍCULO TODO TERRENO EN ESTA RAMPA, SI EL VEHÍCULO TIENE CADENAS PARA LA NIEVE EN LOS NEUMÁTICOS. LAS CADENAS DAÑARÁN LA RAMPA Y ES PELIGROSO.**

**TENGA CUIDADO CON LOS PUNTOS DE APRIETE EN LAS UBICACIONES DE LAS BISAGRAS DE LA RAMPA.**

**TENGA CUIDADO CON LOS PUNTOS DE APRIETE EN LAS UBICACIONES DE LAS LENGÜETAS DE LA RAMPA MIENTRAS FIJA LA RAMPA A LA PUERTA POSTERIOR.**

**LA CORREA DE SEGURIDAD DEBE ESTAR ENGANCHADA FIRMEMENTE AL VEHÍCULO PARA EVITAR QUE LA RAMPA SE DESLICE DE LA PUERTA POSTERIOR. PRUEBE ANTES DE USAR O PUEDE LESIONARSE GRAVEMENTE. ASEGÚRESE DE QUE EL CAMIÓN ESTÉ EN PARK (ESTACIONADO) Y EL FRENO DE EMERGENCIA ESTÉ ACTIVADO.**

**ASEGÚRESE DE QUE EL VEHÍCULO ESTÉ CENTRADO EN LAS RAMPAS. NO LAS USE CON NINGÚN VEHÍCULO QUE TENGA NEUMÁTICOS MÁS ANCHOS QUE EL ANCHO DE LA RAMPA.**

**LA ALTURA UTILIZABLE MÁXIMA, DESDE EL SUELO A LA POSICIÓN DE CARGA, NO ES MAYOR QUE LA MITAD DE LA LONGITUD DE LA RAMPA.**

**ASEGÚRESE QUE LA RAMPA ESTÉ COLOCADA Y FIJADA ADECUADAMENTE, SEGÚN SE DESCRIBE EN LAS INSTRUCCIONES DE CARGA.**

**NO LA USE EN SUPERFICIES BLANDAS O EN TERRENOS DESNIVELADOS.**

**LOS EQUIPOS CON MOTOR EN LA PARTE POSTERIOR SE DEBEN CARGAR EN REVERSA, PARA EVITAR QUE EL VEHÍCULO RETROCEDA.**

**NO EXCEDA LA CAPACIDAD DE LA SUPERFICIE DE CARGA (ES DECIR, PUERTA POSTERIOR, PARACHOQUES). SI NO LA CONOCE, CONSULTE CON EL FABRICANTE PARA CONOCER LAS CAPACIDADES DE CARGA.**

**CUANDO CARGUE O DESCARGUE DE UN REMOLQUE, ASEGÚRESE DE QUE EL REMOLQUE ESTÉ CORRECTAMENTE ACOPLADO AL VEHÍCULO DE REMOLQUE.**

**NUNCA SE QUEDE DE PIE EN EL CAMINO DE LOS EQUIPOS CUANDO CARGUE O DESCARGUE DE LA RAMPA; ADEMÁS, MANTENGA A LOS TRANSEÚNTES ALEJADOS DE LAS RAMPAS.**

**NO PISE ENTRE LOS ESCALONES. ESTO PUEDE PROVOCAR QUE UNA PERSONA CAIGA ENTRE ELLOS Y, PROBABLEMENTE, SE PRODUZCAN LESIONES CORPORALES GRAVES.**

**LAS RAMPAS ESTÁN DISEÑADAS PARA LA CARGA Y DESCARGA DE EQUIPOS DESDE O HACIA UN REMOLQUE O CAMIÓN. NO USE LAS SECCIONES DE LA RAMPA COMO ESCALERA, PUENTE, ANDAMIO O PARA CUALQUIER OTRO PROPÓSITO.**

**SIEMPRE...**

- Use la rampa en un suelo nivelado y acóplela firmemente al camión.
- Tenga cuidado con los puntos de apriete en las bisagras de la rampa.
- Tenga cuidado con los puntos de apriete en la lengüeta de la rampa mientras la fija en la puerta trasera.
- Úsela solamente como una rampa para vehículos todo terreno de 4 ruedas o tractores cortacésped.
- Inspecciónela cada vez que la use para asegurarse de que no tenga daños, o pernos o piezas metálicas sueltas o faltantes. Lubrique las bisagras según sea necesario.

**NUNCA...**

- Supere la capacidad de carga de 340 kg (750 lb) por rampa 680 kg (1,500 lb como par), equitativamente distribuida en cuatro ruedas.
- Use una rampa dañada; replácela por una nueva.
- Use la rampa mientras esté bajo los efectos del alcohol o de drogas.
- Cargue un vehículo todo terreno en la rampa con algún equipo en las rejillas.
- Use la rampa con vehículos de 2 ó 3 ruedas.
- Use la rampa de forma descuidada, ¡piense en la seguridad!
- Use la rampa en condiciones resbaladizas.

**COMPONENTES DE REEMPLAZO**

- A306 Cubierta de la lengüeta de goma
- 48663 Correa de la rampa, completa

**GARANTÍA**

YUTRAX, una división de Ardisam Incorporated, ofrece una garantía limitada de un año que estipula que el producto no tendrá defectos de materiales ni de fabricación durante su vida útil de servicio, que se limita a doce meses consecutivos a partir de la fecha de compra. La presente garantía se aplica al propietario original con un comprobante de compra y no es transferible.

La presente garantía se aplica sólo a los productos que no estén sujetos a uso descuidado, mal uso, modificación, accidente o si han sido reparados por alguien ajeno a nuestra fábrica. La presente garantía reemplaza todas las otras garantías, ya sean expresas o implícitas, y todas las obligaciones o responsabilidades de nuestra parte.

Ardisam, Inc., no asume ninguna responsabilidad relacionada con la venta de nuestros productos y no autoriza a ninguna otra persona para que asuma dicha responsabilidad en nuestro nombre. El trabajo de reparación según la garantía se debe enviar directamente a Ardisam, Inc. o a uno de nuestros centros de servicio técnico autorizados y ellos deben realizar tal trabajo.

**Para obtener un servicio de garantía o instrucciones de reemplazo, debe obtener una aprobación previa de Ardisam, Inc., antes de enviarnos el paquete, llamando al departamento de servicio técnico al 800-345-6007, de lunes a viernes, de 8:00 a.m. a 5:00 p.m. hora central, o escribiéndonos a: Ardisam, Inc., 1160 Eighth Avenue, Cumberland, WI 54829 para obtener un número de autorización para material devuelto (RMA#).** Todos los elementos se deben enviar prepagados. Ardisam, Inc. reparará o reemplazará, sin cargo alguno según lo decida, toda pieza defectuosa que esté dentro de las condiciones antes mencionadas. Ardisam se reserva el derecho de cambiar los modelos, las especificaciones y el precio sin previo aviso.

Para solicitar repuestos, llame al 800-345-6007 o visite [www.yutrax.com](http://www.yutrax.com).

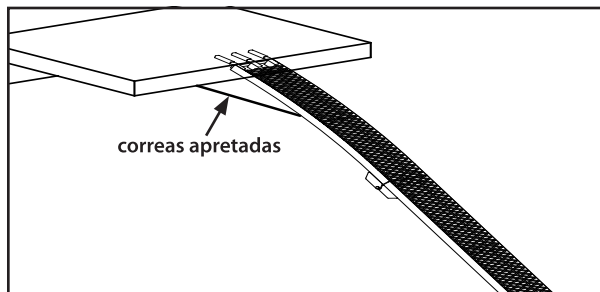

**Figura 2**



YUTRAX propose une gamme complète d'accessoires pour VTT. Nous vous remercions d'avoir acheté l'une de nos rampes pour VTT de renommée mondiale. Veuillez suivre ces quelques instructions simples et votre produit vous assurera de nombreuses années de service sans problème. Conservez ces instructions dans un endroit sûr et consultez-le au moins une fois par an.

En cas de quelconques problèmes avec le produit, **NE PAS LE RENVoyer AU REVENDEUR** ; communiquer avec le service après-vente de YUTRAX au 800-345-6007 du lundi au vendredi de 8h00 à 17h00 HNC pour assistance.

### INSTRUCTIONS D'ASSEMBLAGE :

1. Attacher la sangle de fixation fournie au longeron du milieu, à 41 cm (16 po) environ du haut de la rampe. Passer le côté avec boucle de la sangle autour du longeron du milieu et enfiler le côté à crochet en S à travers la boucle. Ceci attache la sangle de façon permanente à la rampe. **VOIR FIGURE 1.**

### INSTRUCTIONS D'UTILISATION :

1. Sur un sol horizontal, appuyer la rampe sur le hayon arrière. **VOIR FIGURE 2.** S'assurer que la rampe est centrée sur le hayon et correctement alignée par rapport à l'empattement.
2. Accrocher le crochet en S des deux sangles au pare-choc. Accrocher le crochet en S de la sangle au pare-choc et tirer sur l'extrémité libre de la sangle jusqu'à ce que la sangle maintienne fermement la rampe sur le hayon. Veiller à ne pas déplacer la rampe durant le serrage des sangles. Révérifier que la rampe est toujours correctement alignée. Pour détacher, il suffit d'appuyer sur la came de la boucle de serrage.
3. Avec deux personnes, l'une sur le plateau de camionnette/remorque et l'autre sur le sol, charger le véhicule en le poussant sur la rampe. **NE PAS conduire le VTT sur la rampe.**
4. Une fois que le véhicule est sur le plateau de la camionnette, veiller à engager le frein et à arrimer solidement le véhicule. La rampe peut à présent être enlevée, repliée et rangée.

### POUR DÉCHARGER UN VTT À 4 ROUES OU UN TRACTEUR DE JARDIN :

1. Inverser les instructions de chargement pour décharger le VTT ou le tracteur de jardin.

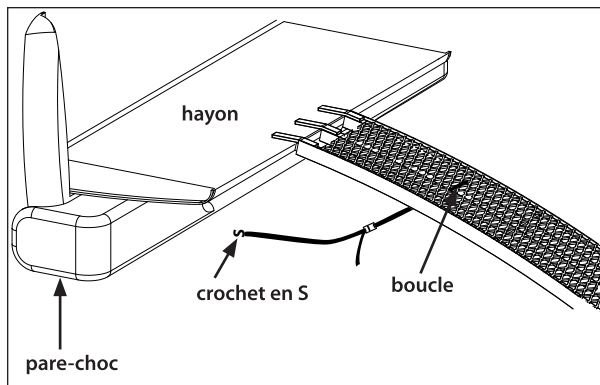

Figure 1

## ⚠ AVERTISSEMENT

**LIRE, COMPRENDRE ET SUIVRE TOUTES LES INSTRUCTIONS D'ASSEMBLAGE, DE CONTRÔLE ET D'UTILISATION FOURNIES**

**AVANT CHAQUE UTILISATION. POUR ÉCARTER LES RISQUES DE BLESSURE GRAVE OU DE MORT, VEILLER À RESPECTER TOUTES LES INSTRUCTIONS, MISES EN GARDE ET CAPACITÉS DE CHARGE INDIQUÉES.**

**SI CERTAINES INSTRUCTIONS NE SONT PAS COMPRISSES OU POUR TOUT PROBLÈME DE PIÈCE, APPELER LE 800-345-6007 AVANT UTILISATION.**

**NE PAS UTILISER UN VTT DONT LES ROUES SONT ÉQUIPÉES DE CHAÎNES SUR CETTE RAMPE. LES CHAÎNES ENDOMMAGERAIENT LA RAMPE ET SONT DANGEREUSES!**

**PRENDRE GARDE AUX POINTS DE PINCEMENT AU NIVEAU DES CHARNIÈRES DE LA RAMPE.**

**PRENDRE GARDE AUX POINTS DE PINCEMENT AU NIVEAU DES PATTES DE LA RAMPE LORS DE LA POSE DE LA RAMPE SUR LE HAYON ARRIÈRE.**

**LA SANGLE DE SÉCURITÉ DOIT ÊTRE SOLIDEMENT ACCROCHÉE AU VÉHICULE AFIN D'EMPÊCHER LA RAMPE DE GLISSER DU HAYON ARRIÈRE. TESTER AVANT UTILISATION POUR ÉCARTER LES RISQUES DE BLESSURE GRAVE. S'ASSURER QUE LE VÉHICULE EST EN POSITION PARKING ET QUE LE FREIN DE STATIONNEMENT EST ENGAGÉ.**

**S'ASSURER QUE LE VÉHICULE EST CENTRÉ SUR LES RAMPES. NE PAS UTILISER AVEC UN VÉHICULE DONT LES PNEUS SONT PLUS LARGES QUE LA RAMPE.**

**LA HAUTEUR UTILE MAXIMALE, DU SOL À LA POSITION DE CHARGEMENT, N'EST PAS PLUS DE LA MOITIÉ DE LA LONGUEUR DE RAMPE.**

**S'ASSURER QUE LA RAMPE EST CORRECTEMENT EN PLACE ET ATTACHÉE CONFORMÉMENT AUX INSTRUCTIONS DE CHARGEMENT.**

**NE PAS UTILISER SUR UNE SURFACE MEUBLE OU UN TERRAIN IRRÉGULIER.**

**LES MACHINES À MOTEUR ARRIÈRE DOIVENT ÊTRE CHARGÉES EN MARCHÉ ARRIÈRE POUR ÉVITER LE DÉCOLLEMENT DE L'AVANT.**

**NE PAS DÉPASSER LA CAPACITÉ DE LA SURFACE DE CHARGEMENT (C.-À-D. HAYON, PARE-CHOC). EN CAS DE DOUTE, S'INFORMER SUR LES CAPACITÉS DE CHARGE AUPRÈS DU FABRICANT.**

**LORS DE CHARGEMENTS OU DÉCHARGEMENTS SUR UNE REMORQUE, S'ASSURER QUE LA REMORQUE EST CORRECTEMENT ATTELÉE AU VÉHICULE.**

**NE JAMAIS SE TENIR SUR LE PASSAGE DU MATÉRIEL LORS D'UN CHARGEMENT/DÉCHARGEMENT AVEC LA RAMPE ET TENIR LES PERSONNES PRÉSENTES À L'ÉCART.**

**NE PAS POSER LE PIED ENTRE LES ÉCHELONS, SOUS PEINE DE CHUTE AU TRAVERS ET DE POSSIBLE BLESSURE CORPORELLE GRAVE.**

**LA RAMPE EST CONÇUE POUR LE CHARGEMENT/DÉCHARGEMENT DE MATÉRIEL SUR UNE REMORQUE OU UNE CAMIONNETTE. NE PAS UTILISER DE SECTIONS DE RAMPE EN GUISE D'ÉCHELLE, DE PASSERELLE, D'ÉCHAFAUDAGE OU À D'AUTRES FINS.**

**TOUJOURS...**

- Utiliser sur un sol horizontal et attacher solidement la rampe à la camionnette.
- Prendre garde aux points de pincement au niveau des charnières de la rampe.
- Prendre garde aux points de pincement au niveau des pattes lors de la fixation de la rampe sur le hayon.
- Utiliser les rampes avec un VTT à 4 roues ou un tracteur de jardin seulement.
- Contrôler avant chaque utilisation que le produit est en bon état et qu'il n'y a pas de visserie desserrée ni manquante. Graisser les charnières comme il se doit.

**NE JAMAIS...**

- Dépasser la capacité de charge de 340 kg (750 lb) par rampe (680 [1 500 lb] pour la paire), répartie uniformément sur quatre roues.
- Utiliser une rampe endommagée; la remplacer par une neuve.
- Utiliser alors qu'on est sous l'emprise d'alcool ou de drogue.
- Charger le VTT sur la rampe avec du matériel sur les porte-bagages du VTT.
- Utiliser avec des véhicules à 2 ou 3 roues.
- Utiliser sans précaution -- Sécurité avant tout!
- Utiliser dans des conditions glissantes.

**PIÈCES DE RECHANGE**

A306 Manchon de patte en caoutchouc

48663 Sangle de rampe complète

**GARANTIE**

YUTRAX, une division d'Ardisam Incorporated, offre une garantie limitée d'un an pièces et main-d'œuvre sur la durée de service du produit, dans une limite de douze mois consécutifs à compter de la date d'achat. Cette garantie s'applique au propriétaire initial disposant d'un justificatif d'achat et n'est pas transférable.

Cette garantie s'applique uniquement à des produits n'ayant pas subi de négligence, d'emploi abusif, de modifications, d'accident ni de réparations effectuées par quiconque en dehors de notre usine. Cette garantie remplace toute les autres garanties expresses ou implicites et toutes les autres obligations ou responsabilités de notre part.

Ardisam, Inc., n'assume aucune responsabilité, et n'autorise personne à assumer en son nom une quelconque responsabilité, en rapport avec la vente de ses produits. Les travaux sous garantie doivent être confiés directement à Ardisam, Inc. ou à l'un de nos centres de réparation agréés.

**Pour recourir aux services de réparation ou de remplacement sous garantie, l'accord préalable d'Ardisam, Inc. doit être obtenu avant l'envoi du colis en appelant notre service après-vente au 800-345-6007 L-V 8-17 HNC ou en écrivant à : Ardisam, Inc., 1160 Eighth Avenue, Cumberland, WI 54829 (USA) pour obtenir un numéro d'autorisation de renvoi de matériel (RMA#).**

Tous les articles doivent être expédiés en port payé. Ardisam, Inc., à son entière discrétion, réparera ou remplacera sans frais toute pièce défectueuse qui remplit les conditions énoncées ci-dessus. Ardisam se réserve le droit de modifier les modèles, les caractéristiques et les prix sans préavis.

Pour toute pièce de rechange, appeler le 800-345-6007 ou aller à [www.yutrax.com](http://www.yutrax.com).

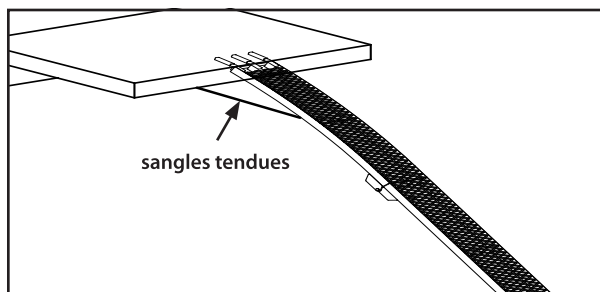

**Figure 2**



YUTRAX™, Division of Ardisam, Inc.  
1160 8th Avenue, PO Box 666  
Cumberland, WI 54829  
800-345-6007 | Fax 715-822-2223  
Email: [info@ardisam.com](mailto:info@ardisam.com)