

## Rechargeable Air Circulator Owner's Manual

Circulador de Aire Recargable Manual de Usuario

Ciculateur d'Air Rechargeable Manuel d'Emploi

**Model / Modelo / Modèle:**

**FC-125B, FC-150B**

(115V 60HZ)

Read and save these instructions

Lea y guarde estas instrucciones

Lisez et gadez ces instructions



**Intertek**

[www.xpower.com](http://www.xpower.com) | 1-(855)-855-8868 | [info@xpower.com](mailto:info@xpower.com)

Index: NA-1-A35

Edition: 3.1.Final

# Safety Instructions

## **WARNING - READ AND SAVE THIS INSTRUCTIONS BEFORE USING THIS PRODUCT.**

The user of electrical products may create hazards that include, but are not limited to injury, fire, electrical shock. Failure to follow these instructions may damage and/or impair its operation and void the warranty.

- Before operating, remove all packaging material and check for any damage that may have occurred during shipping or any missing items.
- Check household power supply to ensure it matches the appliance's specification.
- **DO NOT** operate any fan with a damaged cord or plug. Discard fan or return it to an authorized service facility for examination and/or repair.
- Use only on GFCI protected receptacles. Please contact a qualified electrician for verification and / or installation of a GFCI receptacle if necessary.
- **DO NOT** run cord under carpeting. **DO NOT** cover cord with throw rugs, runners, or similar coverings. **DO NOT** route cord under furniture or appliances. Arrange cord away from traffic area and where it will not be tripped over.
- To reduce the risk of fire or electric shock, **DO NOT** use this fan with any solid-state speed control device.
- **DO NOT** touch this appliance or the plug with wet hands or while standing in water.
- **DO NOT** operate the appliance in any pooled water.
- **DO NOT** use the product in areas where gasoline, paint or other flammable goods and objects are used or stored.
- **DO NOT** insert or allow objects to enter any ventilation or exhaust opening as this may damage the appliance and void the warranty.
- **DO NOT** cover the air inlet or outlet on the appliance.
- **DO NOT** direct the air flow at human faces or bodies.
- **DO NOT** allow children to play with this appliance.
- **AUTOMATICALLY OPERATED DEVICE** – To reduce the risk of injury, disconnect from power supply before servicing.
- Remove the power cord from the electrical receptacle by grasping and pulling on the power cord plug-end only, **DO NOT** pull the cord directly.
- **DO NOT** attempt to repair or adjust any electrical or mechanical functions of this appliance, as this may cause danger and void the warranty.
- If the appliance is damaged or it malfunctions, **DO NOT** continue to use it. Unplug the product from the electrical outlet. Refer to troubleshooting guide or contact XPOWER.
- Store in a dry area, away from exposure to sunlight, extreme temperature and humidity, or other extreme environments, when not in use.
- **DO NOT** disassemble the battery. If the machine or battery malfunctions, refer to the Troubleshooting Guide.
- **CAUTION:** To reduce the risk of electric shock, connect only to an outlet provided with a ground fault circuit interrupting device.
- A battery operated fan with integral batteries or a separate/detachable battery pack

shall be recharged only with the specified charger for the battery. A charger that may be suitable for one type of battery may create a risk of fire when used with another battery.

- Use battery operated fan only with specifically designated battery pack. Use of any other batteries may create a risk of fire.
- **DO NOT** incinerate this fan, even if it is severely damaged. The batteries can explode in a fire. Dispose of the fan in accordance with Battery Maintenance. (See Page 9: *Battery Maintenance*).
- An electronic instruction manual can be obtained through manufacturer's website [www.xpower.com](http://www.xpower.com).

## Items Included

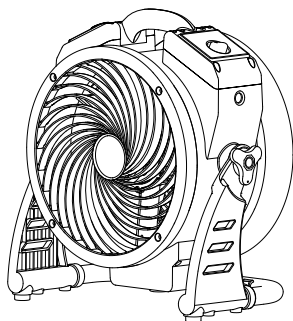

- Rechargeable Air Circulator x 1



- AC Charger\* x 1



- Car Charger\* x 1



- Owner's Manual x 1

## Rechargeable Air Circulator Introduction

- XPOWER Rechargeable Air Circulators are designed to offer efficient air circulation and ventilation with its high and long-distance focused airflow.
- It's perfect for air circulation and ventilation in janitorial/sanitation jobs, air condition control and more.

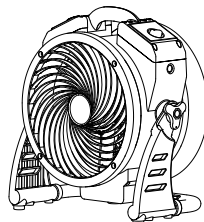

\* For model FC-125B only

# Parts Description

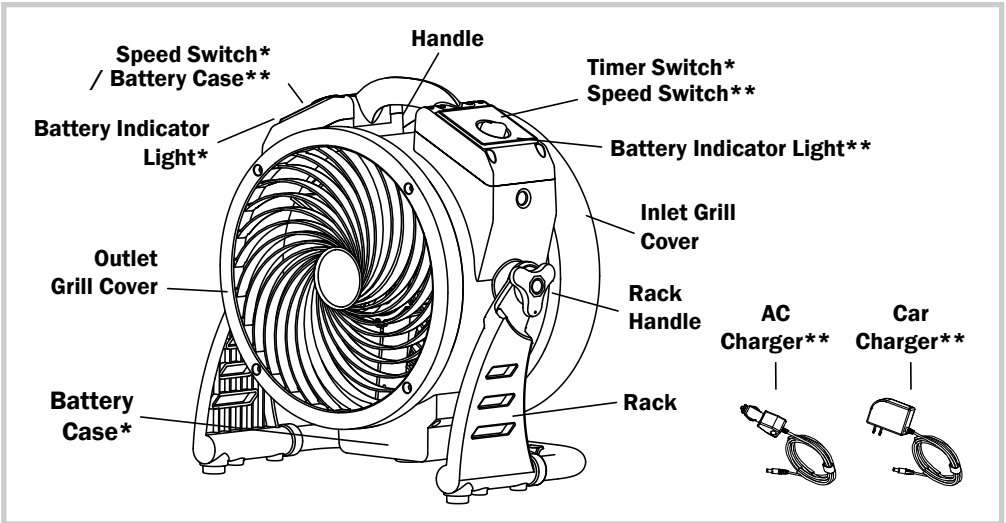

# Installation and Operation Guide

## Switch Plate

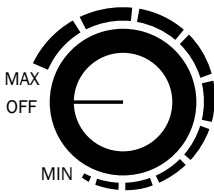

### Variable Speed Switch

- Turn to **“OFF”** position to switch the machine OFF. Turn clockwise to any position between **“MAX”** and **“MIN”** to switch the machine ON.
- You can adjust to any desired speed variably. **“MAX”** is the highest speed and **“MIN”** is the lowest speed.

## Timer Switch\*

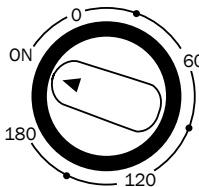

- Turn clockwise to set timer for minutes count down to an automatic stop.
- The timer can be set for up to 180 minutes (3 hours).
- When the timer reaches **“0”** position, the unit stops working. On **“ON”** position, it will work constantly.

\* For model FC-150B only / \*\* For model FC-125B only

## Battery Indicator Light



- This light indicates the life of the battery.

## Charging the Battery

- **WARNING: DO NOT** use unoriginal chargers or power adapters to charge the battery, as this may cause malfunction or permanent damage to the battery or other related safety concerns.
- **IMPORTANT:** Please charge the battery fully to activate the battery before initial use.
- **IMPORTANT:** To avoid the battery working on low capacity condition and encountering permanent damage, it's recommended to charge the battery fully before each usage.

### Instructions for FC-125B:

- Connect the charger to the power source. The power indicator light on the charger (if applicable) will display green.
- Then connect the charger to the machine. The power indicator on the charger (if applicable) will display red. When the battery is charging, all the bars of the battery indicator light will shine green.
- When the battery is fully charged, the power indicator light on the charger (if applicable) will display green.
- **IMPORTANT:** Please turn the unit off (in the “OFF” position) before charging.



#### AC CHARGER

(Model: HCX3601-1202200U)

- For use on a nominal 115 V circuit (NEMA 1-15R or NEMA 5-15R)



#### CAR CHARGER

(Model: NB-1201200)

- For use on a 12 V auxiliary car power outlet / cigarette lighter receptacle

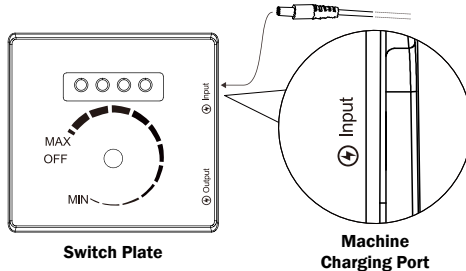

## Charging the Battery (Continued)

### Instructions for FC-150B:

- Connect the power plug to the power source.
- When the battery is charging, all the bars of the battery indicator light will shine green.
- **IMPORTANT:** This unit operates normally when the unit is charging.

## USB Charging Port\*

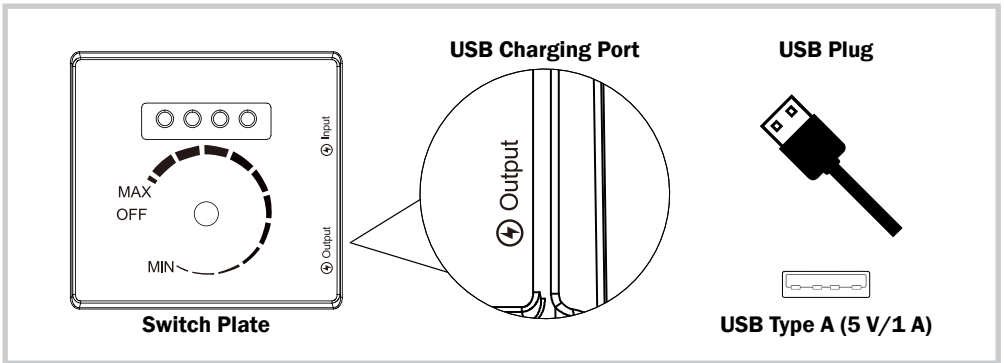

- This machine provides a USB dedicated charging port (DCP, Type A, 5 V/1 A) only for purpose of charging or powering USB devices.
- **WARNING:** Please use certified USB devices only on the charging port, otherwise it may cause malfunction or permanent damage to the battery or other related safety concerns.

\* For model FC-125B only

## Adjusting the Operation Position

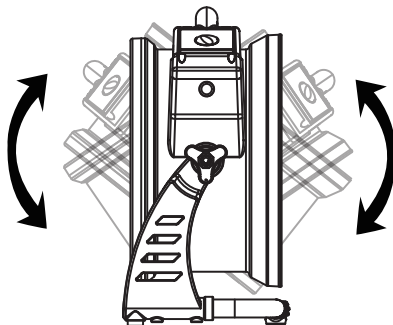
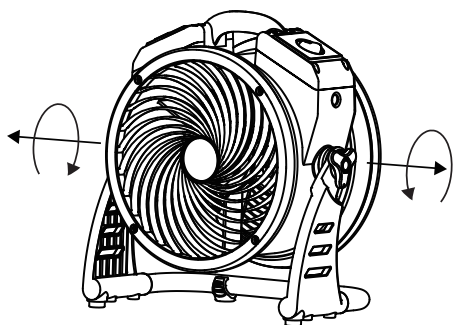

- The Air Circulator features 360° Rotation. Tilt Air Circulator to desired angle and screw on rack handles to secure the position.

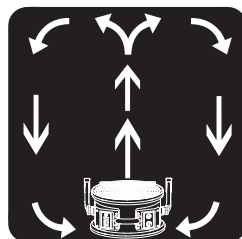
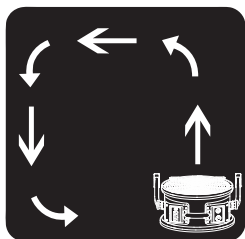

## Transportation

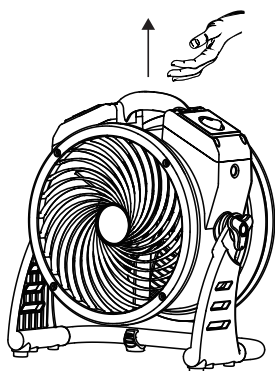

### Lift with Handle

- Lift the Air Circulator with the handle on the top.

# User Maintenance Instructions

Frequent maintenance is recommended on this appliance. Failure to follow the maintenance instructions may cause failure of the appliance and void the warranty.

- When not in use, unplug and store the appliance in a dry and cool indoor place. Make sure it's out of reach of children.
- Before performing any maintenance or cleaning, always disconnect the Air Circulator from its power source.
- Use a damp cloth to wipe the surface of the housing. Do not clean the unit with water directly.
- Check if the grille covers are clean. Remove dirt or any other objects that could block the air inlet and air outlet.

## Fasten the Rack Handles

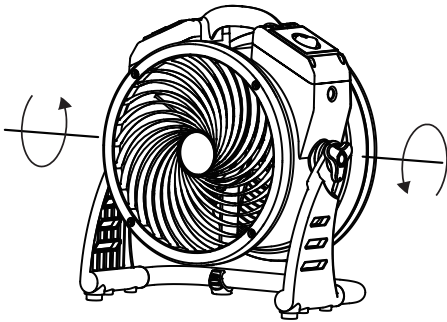

- To prevent possible injury, when you finish using this appliance, please position the Air Circulator **UPRIGHT**.
- Fasten the rack handle to lock the position of the Air Circulator.

## Organize the Power Cord\*

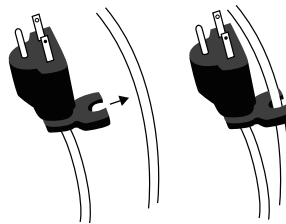
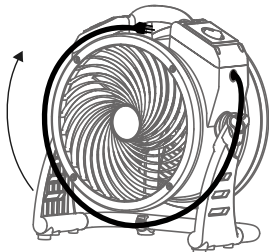

- Wrap the power cord around the housing.
- Clip the cord to the cord clip on the plug shown above.

\* For model FC-150B only



## Battery Maintenance

When not in use for a long time, please charge the battery until full before storage. It's recommended to charge the battery at least 1 time for every 3 months.

This product uses lithium-ion (Li-ion) batteries. The battery is integral and generally not removable by user. Local, state, or federal laws may prohibit disposal of batteries in ordinary trash. Please follow below instructions:

### **Disposal or Recycling through XPOWER (Recommended):**

- (1) By being serviced only through XPOWER or an XPOWER authorized party, the battery will be recycled or disposal in a proper and responsible manner.

### **If you want to dispose or recycle the battery by yourself (Not Recommended), please:**

- (1) Before disposal or recycle of the battery, you should discharge and disconnect the battery in a proper and safe way. Consult XPOWER or an XPOWER authorized party for discharge or disconnection methods of the battery.
- (2) Consult your local waste authority for information regarding available recycling and/or disposal options.
- (3) Afterwards, during disposal or recycle:
  - (3.1) Always consult and obey all international, federal, provincial/state, and local hazardous waste disposal laws. Some jurisdictions require recycling of this spent product. Battery recycling is encouraged.
  - (3.2) Refer to the Safety Data Sheet of the battery (if applicable).
  - (3.3) To prevent short circuits and the associated heating up, battery packs may never be stored or transported unprotected in loose bulk.

### **Warning:**

- **DO NOT** attempt to destroy, remove or disassemble the battery pack from the machine.
- Keep away from children. Failure to comply with these warnings could result in fire and/or serious injury.
- **DO NOT** incinerate battery cells.

# Troubleshooting Guide

PROBLEM	POSSIBLE CAUSE	SOLUTION
Air Circulator does not start	No electricity.	Check for power supply.
	The power cord is not properly plugged in.	Remove and reconnect the power cord.
	The timer switch is set to "0" position.	Set the timer switch to "ON" position.
	Battery is not activated yet.	Please charge the battery until to activate the battery before the first usage.
	Low battery capacity.	When the battery capacity is 20% or lower, in order to protect the battery, the preset program will stop the machine and prohibit the machine from working again. (See Page 5: <i>Charge the Battery.</i> )
Unit runs but the speed or the sound is abnormal	Air inlet or air outlet is blocked.	Remove blockage.
	Low battery capacity.	When the battery capacity is 20% or lower, in order to protect the battery, the preset program will stop the machine and prohibit the machine from working again. (See Page 5: <i>Charge the Battery.</i> )

If troubleshooting does not resolve your problem, please contact XPOWER or other parties authorized by XPOWER for further instructions.

# Technical Specification

MODEL NUMBER	FC-125B	FC-150B
AC Charger Specification	Input: 100-240 V~, 50/60Hz, 0.8 A / 1.2 A Output: DC 12 V / 2.2A	N/A
Car Charger Specification	Input: DC 12-24 V / 1.5 A Output: DC 12 V / 1.2 A	N/A
USB Output Specification	DC 5 V / 1 A	N/A
Product Rating	DC 12 V / 1.8 A	115 V~, 60 Hz / 0.6 A
Battery Output	N/A	DC 26 V / 1.0 A
Motor Output Power	22 W	26 W
Rated Airflow	900 CFM	1000 CFM
Speed Control	Variable Speed	
Timer	N/A	3 Hours (OFF)
Battery Specification	Lithium Ion Battery 43 W·h	Lithium Ion Battery 67 W·h
Run Duration	≈ 170 min - 18 Hour	≈ 170 min - 30 Hour
Recharge Duration	≈ 3.5 Hour (with AC Charger) 4 Hour (with Car Charger)	≈ 3 Hours
Cord Length	N/A	6 ft. / 1.8 m
Housing	PP	
Unit Dimension (L) x (W) x (H)	16.1 x 8.9 x 14.2 in. / 41.0 x 22.5 x 36.0 cm	
Unit Weight	9.44 lbs. / 4.28 kg	9.9 lbs. / 4.5 kg
Certification	ETL / C-ETL	

If your product(s) is not listed above, please visit [www.xpower.com](http://www.xpower.com) for more information.

# XPOWER Limited Warranty (USA)

## 1 YEAR LIMITED WARRANTY

XPOWER-branded products purchased in the U.S. from authorized distributors include a 1-year limited warranty. Contact XPOWER to confirm warranty information about your product(s).

This limited warranty covers defects in materials and workmanship in your XPOWER-branded products, purchased in the **U.S. ONLY**. Local warranty policy (if any) in your country will cover products purchased outside the U.S.

### **IMPORTANT:**

- (1) Please finish the online warranty registration before usage. Visit <https://xpower.com/warranty-registration/>
- (2) This Limited Warranty applies with its own timeliness. Contact XPOWER or visit [www.xpower.com](http://www.xpower.com) for more information.

### **Items mentioned but not limited to below are not covered by warranty:**

- (1) Power cord, filters or any other components considered as a “consumable parts” by XPOWER.
- (2) Normal wear and tear.
- (3) Problems that result, directly or indirectly, at XPOWER’s sole discretion, from:
  - (3.1) External causes such as accident, abuse, misuse or problems with electrical power supply.
  - (3.2) Disassembling, servicing or modification not authorized by XPOWER.
  - (3.3) Usage that is not accordant with product instructions stated in Owner’s Manual.
  - (3.4) Failure to follow the product instructions or lack of necessary maintenance stated in Owner’s Manual.

### **Before contacting XPOWER, please try one or more of the following:**

- (1) Consult this Owner’s Manual and follow the instructions of troubleshooting guide.
- (2) Access [www.xpower.com](http://www.xpower.com) for more advice and information that could be helpful to address your problems.

### **If you need additional assistance from XPOWER, please:**

- (1) Email [info@xpower.com](mailto:info@xpower.com).
- (2) Call XPOWER U.S. Customer Service Department at **855-855-8868** or other numbers provided on [www.xpower.com](http://www.xpower.com).
- (3) Visit XPOWER U.S. Head Office at 668 S. 6th Ave., City of Industry, CA 91746 or the most current address provided on [www.xpower.com](http://www.xpower.com).

Please also have your original proof of purchase and the serial number(s) of your product(s) ready when you contact XPOWER.

# XPOWER Limited Warranty (USA)

**If you are instructed to return the unit for service or replacement, please:**

- (1) Request a RMA (Return-Merchandise-Authorization) number.
- (2) Use the original or an equivalent packaging, prepay shipping charges at your own expense to the address provided by XPOWER, with the RMA number on the shipping label or the packaging.
- (3) Include all the original parts and components.

XPOWER will inspect, assess and advise the repairs needed and applicable cost, if any. For products under warranty, we will pay to ship the repaired or replaced product(s) to you if you use an address within the Contiguous United States. Otherwise, we will ship the product(s) to you at your own expense.

# Instrucciones de seguridad

## **ADVERTENCIA: LEA Y GUARDE ESTE MANUAL ANTES DE USAR ESTE PRODUCTO.**

El usuario de productos eléctricos puede crear peligros que incluyen, pero no se limitan a, lesiones, incendios, descargas eléctricas. El incumplimiento de estas instrucciones puede dañar y/o perjudicar su funcionamiento y anular la garantía.

- Antes de operar, retire todo el material de embalaje y compruebe si hay algún daño que pudiera haber ocurrido durante el envío o cualquier artículo faltante.
- Revise la fuente de alimentación para asegurarse de que coincide con las especificaciones del aparato.
- **NO** utilice ningún ventilador con un cable o enchufe dañado. Deseche el ventilador o devuélvalo a un centro de servicio autorizado para su examen y/o reparación.
- Utilícelo únicamente en los tomacorrientes protegidos con interruptor de circuito de falla a tierra (GFCI). Póngase en contacto con un electricista calificado para la verificación y / o la instalación de un receptáculo GFCI si es necesario.
- **NO** coloque el cable debajo de la alfombra. **NO** cubra el cable con alfombras, corredores o revestimientos similares. **NO** enrute el cable debajo de muebles o aparatos. Coloque el cable alejado del área de tránsito o de paso y donde no se vaya a tropezar.
- Para reducir el riesgo de incendio o descarga eléctrica, **NO** utilice este aparato con ningún aparato de control de velocidad de estado sólido.
- **NO** toque este aparato ni el enchufe con las manos mojadas o mientras esté parado en agua.
- **NO** utilice el aparato en agua estancada.
- **NO** utilice el producto en áreas donde se utilice o almacene gasolina, pintura u otros bienes y objetos inflamables.
- **NO** inserte ni permita que objetos entren en ninguna abertura de ventilación o escape, ya que podría dañar el aparato y anular la garantía.
- **NO** cubra la entrada o salida de aire del aparato.
- **NO** dirija el flujo de aire al rostro o cuerpo de personas.
- **NO** permita que los niños jueguen alrededor este aparato.
- **APARATO DE FUNCIONAMIENTO AUTOMÁTICO** – Para reducir el riesgo de lesiones, desconecte la fuente de alimentación antes de realizar el mantenimiento.
- Retire el cable de alimentación del tomacorriente eléctrico agarrando y tirando solamente del extremo del enchufe del cable de alimentación, **NO** tire del cable directamente.
- **NO** intente reparar o ajustar cualquier función eléctrica o mecánica de este aparato, ya que esto puede resultar peligroso y anular la garantía.
- Si el aparato está dañado o funciona mal, **NO** continúe su uso. Desconecte el producto de la toma eléctrica. Consulte la guía de solución de problemas o póngase en contacto con XPOWER.

- Cuando el aparato no se encuentre en uso, almacénelo en un área seca, lejos de la exposición a la luz solar, temperatura extrema y humedad, así como de otros ambientes extremos.
- **NO** desmonte la batería. Si la máquina o la batería no funcionan correctamente, consulte la Guía para resolver problemas.
- Un ventilador operado por batería con baterías integrales o un paquete de baterías separado / desmontable se recargará solo con el cargador especificado para la batería. Un cargador que puede ser adecuado para un tipo de batería puede crear un riesgo de incendio cuando se usa con otra batería.
- Use el ventilador que funciona con baterías solo con el paquete de baterías específicamente designado. El uso de cualquier otra batería puede crear un riesgo de incendio.
- **NO** incinere este ventilador, incluso si está muy dañado. Las baterías pueden explotar en caso de incendio. Deseche el ventilador de acuerdo con el Mantenimiento de la batería. (*Consulte la página 9: Mantenimiento de la batería*).
- **PRECAUCIÓN:** Para reducir el riesgo de descarga eléctrica, conéctelo solo a un tomacorriente provisto con un dispositivo de interrupción del circuito por falla a tierra.
- Se puede obtener un manual de instrucciones electrónico a través del sitio web [www.xpower.com](http://www.xpower.com).

## Artículos incluidos

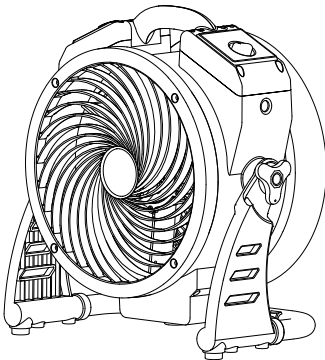

• Circulador de Aire Recargable x 1

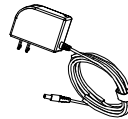

• Cargador de CA\* x 1



• Cargador de coche\* x 1



• Manual de usuario x 1

\* Solo para modelo FC-125B.

# Introducción del Circulador de Aire Recargable

- Los Circuladores de Aire Recargables XPOWER están diseñados para ofrecer una circulación de aire y una ventilación eficientes con su flujo de aire enfocado de alta y larga distancia.
- Es perfecto para la circulación y ventilación de aire en trabajos de limpieza / saneamiento, control de aire acondicionado y más.

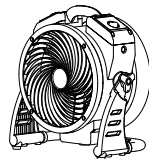

## Descripción de las piezas

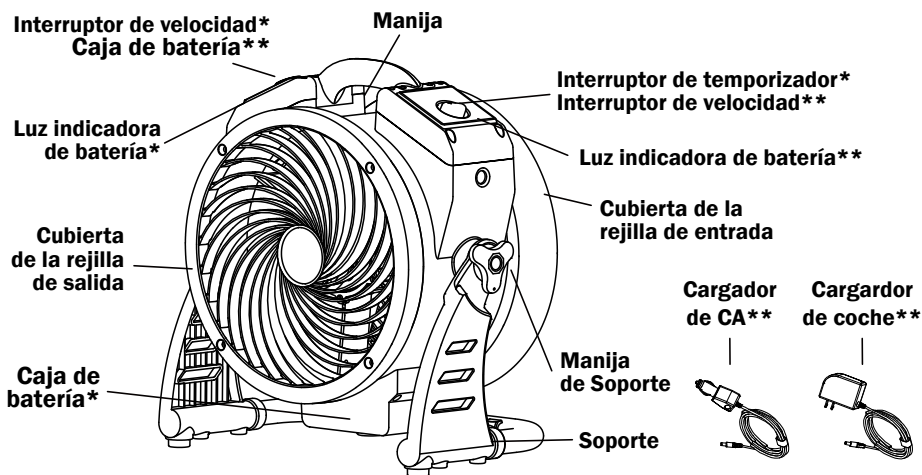

## Manual de instalaciones y operaciones

### Interruptor de velocidad variable

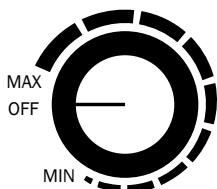

- Gire a la posición **“OFF”** para apagar el purificador de aire. Gire a cualquier posición de velocidad para encender el purificador de aire.
- Gire en el sentido de las manecillas del reloj para ajustar la velocidad deseada. **“MAX”** es la velocidad más alta y **“MIN”** es la velocidad más baja.

\* Solo para modelo FC-150B. / \*\* Solo para modelo FC-125B.



## Interruptor de temporizador\*

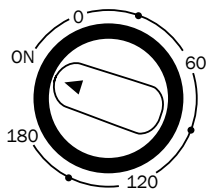

- Gire en el sentido de las manecillas del reloj para ajustar el minutero encuenta regresiva hasta que se detenga de forma automática.
- El temporizador puede ajustarse hasta a 180 minutos (3 horas).
- Cuando el minutero alcance la posición "0", la unidad dejará de trabajar. En la posición "ON", funcionará constantemente.

## Luz indicadora de batería



- Esta luz indica la vida útil de la batería.

## Cargando la batería

- **ADVERTENCIA: NO** use cargadores o adaptadores de corriente no originales para cargar la batería, ya que esto puede causar un mal funcionamiento o daño permanente a la batería u otros problemas de seguridad relacionados.
- **IMPORTANTE:** Cargue la batería completamente para activar la batería antes del uso inicial.
- **IMPORTANTE:** Para evitar que la batería funcione en condiciones de baja capacidad y sufra daños permanentes, se recomienda cargar la batería por completo antes de la operación.

## Cargando la batería

### Instrucciones de FC-150B:

- Conecte el enchufe de alimentación a la fuente de alimentación.
- Cuando la batería se está cargando, todas las barras de la luz indicadora de batería se iluminarán en verde.
- **IMPORTANTE:** La unidad puede funcionar normalmente mientras se carga.

### Instrucciones de FC-125B:

- Conecte el cargador a la fuente de alimentación. La luz indicadora de energía del cargador (si corresponde) se iluminará en verde.
- Luego conecte el cargador a la máquina. La luz indicador de energía del cargador (si corresponde) se mostrará en rojo. Cuando la batería se está cargando, todas las barras de la luz indicadora de batería se iluminarán en verde.
- Cuando la batería esté completamente cargada, la luz indicadora de energía del cargador (si corresponde) se iluminará en verde.
- **IMPORTANTE:** Apague la unidad (en la posición “OFF”) antes de cargarla.



#### CARGADOR DE CA

(Modelo: HCX3601-1202200U)

- Para usar en un circuito nominal de 115 V (NEMA 1-15R o NEMA 5-15R)



#### CARGADOR DE COCHE

(Modelo: NB-1201200)

- Para usar en un tomacorriente auxiliar de automóvil de 12 V / receptáculo para encendedor de cigarrillos

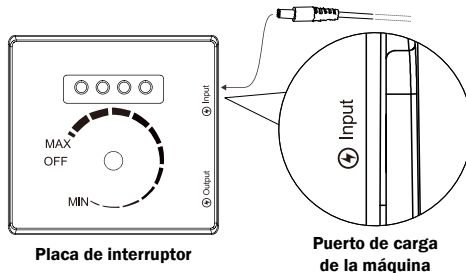

Placa de interruptor

Puerto de carga de la máquina

### Puerto de carga USB\*

- Esta máquina proporciona un puerto de carga USB dedicado (DCP, Tipo A, 5 V / 1 A) solo para cargar o alimentar dispositivos USB.
- **ADVERTENCIA:** Utilice dispositivos USB certificados solo en el puerto de carga; de lo contrario, puede causar un mal funcionamiento o daños permanentes a la batería u otros problemas de seguridad relacionados.

\* Solo para modelo FC-125B.

## Puerto de carga USB\* (Continuación)

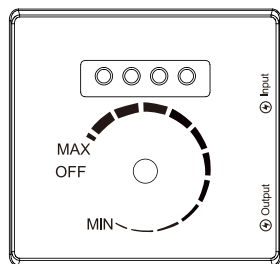

Placa de interruptor

Puerto de carga USB

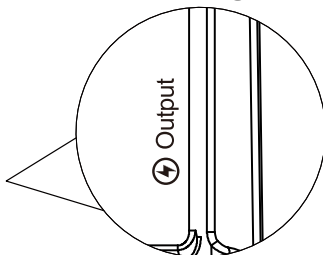

Enchufe USB



USB Tipo A (5 V/1 A)

## Ajustar la posición de operación

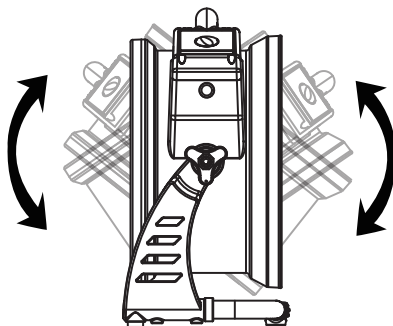
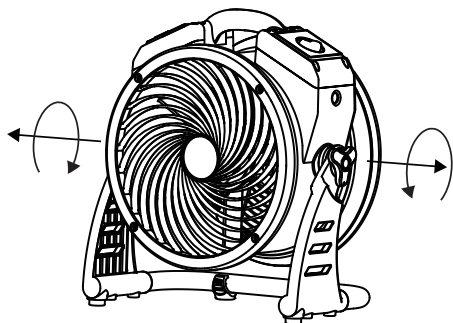

- El ventilador axial cuenta con rotación de 360°. Incline el ventilador axial al ángulo deseado y atornille las manijas de soporte para asegurar la posición del ventilador.

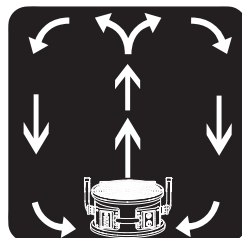
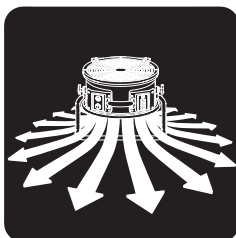
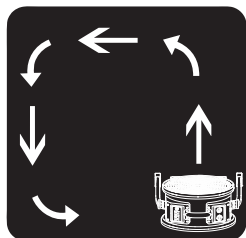

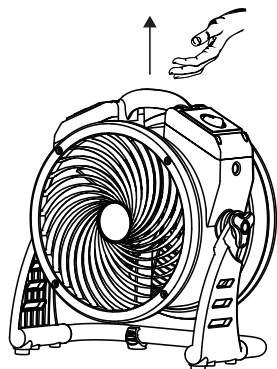

### Levantar con la manija

- Levante el ventilador axial con la manija en la parte superior.

## Instrucciones de mantenimiento del usuario

Se recomienda un mantenimiento frecuente en este aparato. El incumplimiento de las instrucciones de mantenimiento puede ocasionar una falla en el aparato e invalidar su garantía.

- Cuando no esté en uso, desenchufe y guarde el aparato en un lugar interior seco y fresco. Asegúrese de que esté fuera del alcance de los niños.
- Antes de realizar cualquier mantenimiento o limpieza, siempre desconecte el ventilador axial de su fuente de alimentación.
- Utilice un paño húmedo para limpiar la superficie de la carcasa. No limpie la unidad directamente con agua.
- Compruebe si las cubiertas de la rejilla están limpias. Retire la suciedad o cualquier otro objeto que pueda bloquear la entrada y salida de aire.

### Sujetar las manijas de soporte

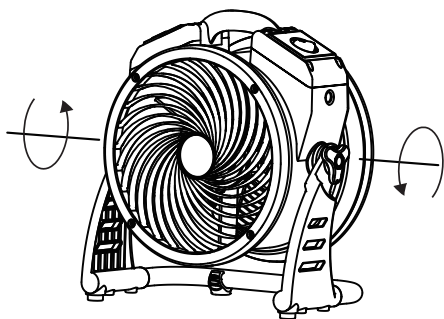

- Para evitar posibles lesiones, cuando termine de usar este aparato, coloque el ventilador axial en posición **VERTICAL**.
- Sujetar las manijas de soporte para bloquear la posición del ventilador axial.

## Organización del cable\*

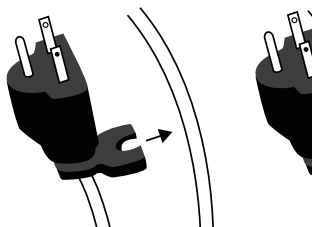
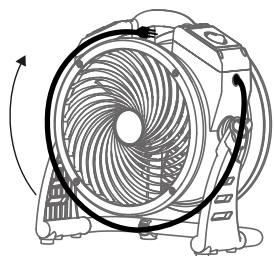

- Envuelva el cable de alimentación alrededor de la carcasa.
- Utilice el clip conveniente ubicado en el extremo del cable para asegurarlo en su lugar.

\* Solo para modelo FC-125B.

## Mantenimiento de la batería

Cuando no esté en uso durante mucho tiempo, cargue la batería hasta que esté llena antes de guardarla. Se recomienda cargar la batería al menos 1 vez cada 3 meses.

Este producto utiliza baterías de iones de litio (Li-ion). La batería es integral y generalmente no puede ser extraída por el usuario. Las leyes locales, estatales o federales pueden prohibir la eliminación de baterías en la basura común. Siga las instrucciones a continuación:

### Eliminación o reciclaje a través de XPOWER (recomendado):

- (1) Al recibir servicio solo a través de XPOWER o una parte autorizada de XPOWER, la batería se reciclará o desechará de manera adecuada y responsable.

### Si desea desechar o reciclar la batería usted mismo (no recomendado), por favor:

- (1) Antes de desechar o reciclar la batería, debe descargar y desconectar la batería de una manera adecuada y segura. Consulte a XPOWER o una parte autorizada de XPOWER para conocer los métodos de descarga o desconexión de la batería.
- (2) Consulte a su autoridad local de residuos para obtener información sobre las opciones disponibles de reciclaje y eliminación.
- (3) Posteriormente, durante la eliminación o el reciclaje:
  - (3.1) Siempre consulte y obedezca todas las leyes internacionales, federales, provinciales / estatales y locales de eliminación de desechos peligrosos. Algunas jurisdicciones exigen el reciclaje de este producto gastado. Se fomenta el reciclaje de baterías.  
Consulte la hoja de datos de seguridad de la batería (si corresponde).
  - (3.2) Para evitar cortocircuitos y el calentamiento asociado, los paquetes de baterías nunca deben almacenarse o transportarse sin protección a granel.

## Mantenimiento de la batería (Continuación)

### Advertencia:

- **NO** intente destruir, quitar o desmontar el paquete de baterías de la máquina.
- Aléjate de los niños. El incumplimiento de estas advertencias podría provocar un incendio y / o lesiones graves.
- **NO** incinere las celdas de la batería.

## Guía para resolver problemas

PROBLEMA	POSIBLE CAUSA	SOLUCIÓN
El Circulador de Aire no se enciende	No hay electricidad.	Compruebe la fuente de alimentación.
	El cable de alimentación no está enchufado correctamente.	Remueva y reconecte el cable de alimentación.
	El cortacircuitos en el receptáculo eléctrico adicional salta.	Retire todo aparato del receptáculo eléctrico adicional y presione "Reiniciar".
	La batería aún no está activada.	Cargue la batería hasta que se active antes del primer uso.
	Capacidad de batería baja.	Cuando la capacidad de la batería es del 20% o menos, para proteger la batería, el programa preestablecido detendrá la máquina y prohibirá que la máquina vuelva a funcionar. (Ver <i>Página 5: Cargando la batería</i> ).
La unidad funciona pero la velocidad es anormal	La entrada o salida de aire está bloqueada.	Remueva lo que la bloquea.
	Capacidad de batería baja.	Cuando la capacidad de la batería es del 20% o menos, para proteger la batería, el programa preestablecido detendrá la máquina y prohibirá que la máquina vuelva a funcionar. (Ver <i>Página 5: Cargando la batería</i> ).

Si la solución de problemas propuesto no resuelve su problema, por favor póngase en contacto con XPOWER o otras entidades autorizadas por XPOWER para obtener instrucciones más detalladas al respecto.

## Especificación técnica

NÚMERO DE MODELO	FC-125B	FC-150B
Clasificación de Cargador de CA	Entrada: 100-240 V~, 50/60Hz, 0.8 A / 1.2 A Salida: DC 12 V / 2.2A	N/A
Clasificación de cargador de coche	Entrada: DC 12-24 V / 1.5 A Salida: DC 12 V / 1.2 A	N/A
Clasificación de salida de USB	DC 5 V / 1 A	N/A
Calificación del producto	DC 12 V / 1.8 A	115 V~, 60 Hz / 0.6 A
Salida de batería	N/A	DC 26 V / 1.0 A
Salida de potencia de motor	22 W	26 W
Clasificación del flujo de aire	900 CFM	1000 CFM
Control de velocidad	Velocidad Variable	
Temporizador	N/A	3 Horas (OFF)
Calificación de batería	Batería de iones de litio 43 W-h	Batería de iones de litio 67 W-h
Duración de funcionamiento	≈ 170 minuto - 18 Horas	≈ 170 min - 30 Horas
Duración de la recarga	≈ 3.5 Horas (con Cargador de CA) / 4 Horas (con Cargador de Coche)	≈ 3 Horas
Longitud del cable	N/A	6 ft. / 1.8 m
Carcasa	PP	
Dimensiones de la unidad (L) x (W) x (H)	16.1 x 8.9 x 14.2 in. / 41.0 x 22.5 x 36.0 cm	
Peso de la unidad	9.44 libras / 4.28 kg	9.9 libras / 4.5 kg
Certificación	ETL / C-ETL	

Si su(s) producto(s) no está(n) listado(s) arriba, por favor visite la página web [www.xpower.com](http://www.xpower.com) para mayor información.

# Garantía limitada de XPOWER (EE.UU.)

## GARANTÍA LIMITADA DE 1 AÑO

Los productos de la marca XPOWER adquiridos en los Estados Unidos de distribuidores autorizados incluyen una garantía limitada de 1 año. Póngase en contacto con XPOWER para confirmar la información de su garantía sobre su(s) producto(s).

Esta garantía limitada cubre defectos en materiales y mano de obra en los productos de la marca XPOWER, comprados **ÚNICAMENTE EN LOS EE.UU.** La póliza de garantía local (si existiese) en su país cubrirá los productos adquiridos fuera de los Estados Unidos.

### **⚠ IMPORTANTE:**

- (1) Por favor complete el registro de su garantía en línea antes de usar el aparato. Visite [www.xpower.com/service-support/warranty-registration](http://www.xpower.com/service-support/warranty-registration).
- (2) Esta Garantía Limitada se aplica a su tiempo apropiado. Póngase en contacto con XPOWER o visite [www.xpower.com](http://www.xpower.com) para obtener más información.

### **Los artículos mencionados pero no limitados a continuación no están cubiertos por la garantía:**

- (1) Cable de alimentación, filtros o cualquier otro componente considerado como “partes consumibles” por XPOWER.
- (2) Uso y desgaste normal.
- (3) Problemas que resulten, directa o indirectamente, a discreción de XPOWER, relativos a:
  - (3.1) Causas externas como accidentes, abusos, mal uso o problemas con el suministro de energía eléctrica.
  - (3.2) Desmontaje, reparación o modificación no autorizada por XPOWER.
  - (3.3) Uso que no esté de acuerdo con las instrucciones del producto que se indican en el Manual de usuario.
  - (3.4) El incumplimiento de las instrucciones del producto o la falta de mantenimiento necesario señalado en el Manual de usuario.

### **Antes de ponerse en contacto con XPOWER, por favor trate una o más de las siguientes opciones:**

- (1) Consulte este manual de usuario y siga las instrucciones de la guía de solución de problemas.
- (2) Acceda a [www.xpower.com](http://www.xpower.com) para obtener más consejos e información que podría ser útil para resolver sus problemas.

### **Si necesita ayuda adicional por parte de XPOWER, por favor:**

- (1) Envíe un correo electrónico a [info@xpower.com](mailto:info@xpower.com).
- (2) Llame al departamento de servicio al cliente de XPOWER EE.UU. al 855-855-8868 o otros números proporcionados en [www.xpower.com](http://www.xpower.com).
- (3) Visite la oficina central de XPOWER EE.UU. en [668 S. 6th Ave., City of Industry, CA 91746](http://www.xpower.com) o la dirección más reciente proporcionada en [www.xpower.com](http://www.xpower.com).



## Garantía limitada de XPOWER (EE.UU.)

Por favor tenga a la mano su comprobante de compra original y los números de serie de su(s) producto(s) cuando se ponga en contacto con XPOWER.

### **Si se le indica que debe proceder con la devolución de la unidad para su reparación o reemplazo, por favor:**

- (1) Solicite un número de autorización de devolución de mercancías o RMA (Return-Merchandise-Authorization).
- (2) Utilice el embalaje original o uno equivalente, pague por adelantado los gastos de envío por su propia cuenta a la dirección proporcionada por XPOWER, con el número RMA en la etiqueta de envío o en el embalaje.
- (3) Incluya todas las piezas y componentes originales.

XPOWER inspeccionará, evaluará y determinará las reparaciones necesarias y el costo aplicable, si lo hubiere. Para los productos bajo garantía, la compañía pagará por el envío del (los) producto(s) reparado(s) o reemplazado(s) a usted, en caso de que utilice una dirección dentro de los Estados Unidos. En caso contrario, se le enviará el (los) producto(s) bajo su propio costo.

# Consignes de sécurité

## ATTENTION - LISEZ ET CONSERVEZ CE MANUEL D'UTILISATION AVANT D'UTILISER CE PRODUIT

L'utilisateur du produit électrique peut créer des risques possibles, sans être limité aux blessures, un incendie, un choc électrique. Le non-respect de ces instructions peut endommager et / ou nuire à son fonctionnement et annuler la garantie.

- Avant d'utilisation, enlevez tous les matériaux d'emballage et vérifiez pour endommagements éventuels qui auraient pu survenir lors du transport ou en cas d'éléments manquants.
- Vérifiez le système électrique d'alimentation afin d'assurer qu'il respecte les spécifications de l'appareil.
- **NE PAS** opérer aucun ventilateur avec un fil ou prise endommagée. Jetez le ventilateur ou le retournez à un centre de service autorisé pour l'examen et / ou la réparation.
- Utilisez uniquement des prises protégées par interrupteur de circuit à la terre (GFCI). Veuillez communiquer avec un électricien qualifié pour la vérification et / ou l'installation d'une prise GFCI si nécessaire.
- **NE PAS** couvrir le fil avec la moquette. **NE PAS** couvrir le cordon avec des coulisseaux, des couvreurs ou des revêtements similaires. **NE PAS** Passer le câble sous les meubles ou les appareils. Éloigner le fil de la zone de circulation et où il ne sera pas trébuché.
- Para reducir el riesgo de incendio o descarga eléctrica, **NO** utilice este aparato con ningún aparato de control de velocidad de estado sólido.
- **NE PAS** touchez cet appareil ou la fiche avec les mains humides ou tout en restant dans l'eau.
- **NE PAS** faire fonctionner l'appareil dans n'importe quelle eau commune.
- **NE PAS** utiliser le produit dans des endroits où de l'essence, de la peinture ou d'autres biens et objets inflammables sont utilisés ou entreposés.
- **NE PAS** mettre des objets dans les entrées du produit pour éviter d'endommager l'appareil et annuler la garantie.
- **NE PAS** couvrir l'entrée d'air ou la sortie de l'appareil.
- **NE PAS** diriger le flux d'air sur les visages ou les corps humains.
- **NE PAS** permettre aux enfants de jouer ou d'utiliser cet appareil.
- **DISPOSITIF À FONCTIONNEMENT AUTOMATIQUE** - Pour réduire le risque de blessures, débranchez-vous de l'alimentation avant l'entretien.
- Retirer le cordon d'alimentation de la prise électrique en saisissant et en tirant sur le cordon d'alimentation enfichable extrémité seulement, **NE PAS** tirer le cordon directement.
- **NE PAS** tenter réparer ou de régler les fonctions électriques ou mécaniques de cet appareil, car cela pourrait causer un danger et annuler la garantie.
- Si l'appareil est endommagé ou avec mauvais fonctionnement, **NE PAS** continuer à l'utiliser. Débrancher le produit de la prise électrique. Reportez-vous au guide de dépannage ou contacter XPOWER.
- Entrepozez le dans un endroit sec, à l'abri de l'exposition à la lumière du soleil, la

température et l'humidité extrêmes ou d'autres environnements extrêmes, en cas de non-utilisation.

- **NE PAS** démontez PAS la batterie. En cas de dysfonctionnement de la machine ou de la batterie, reportez-vous au Guide de dépannage.
- **PRUDENCE:** Pour réduire le risque de choc électrique, connectez uniquement à une prise dotée d'un dispositif d'interruption de circuit de fuite à la terre.
- Un ventilateur alimenté par batterie avec batteries intégrées ou un bloc batterie séparé / amovible doit être rechargé uniquement avec le chargeur spécifié pour la batterie. Un chargeur qui peut convenir à un type de batterie peut créer un risque d'incendie lorsqu'il est utilisé avec une autre batterie.
- Utilisez un ventilateur alimenté par batterie uniquement avec une batterie spécialement désignée. L'utilisation de toute autre batterie peut créer un risque d'incendie.
- **NE PAS** incinerez pas ce ventilateur, même s'il est gravement endommagé. Les batteries peuvent exploser dans un incendie. Mettez le ventilateur au rebut conformément à la section Entretien de la batterie. (*Voir page 9: Entretien de la batterie*).
- Vous pouvez obtenir le manuel d'instruction électronique sur le site web [www.xpower.com](http://www.xpower.com).

## Éléments inclus

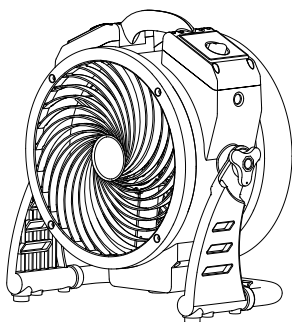

- Circulateur d'Air Rechargeable x 1



- Chargeur CA\*  
x 1



- Chargeur de  
voiture\* x 1



- Manuel d'emploi x 1

\* Pour le modèle FC-125B.

# Description des pièces

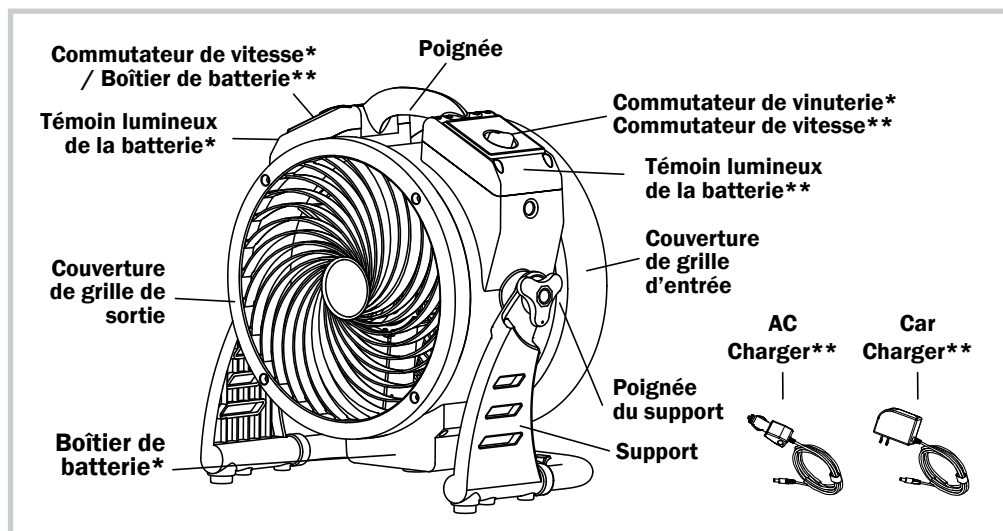

## Introduction du Circulateur d'Air Rechargeable

- Les Circulateurs d'Air Rechargeables XPOWER sont conçus pour offrir une circulation d'air et une ventilation efficaces grâce à leur flux d'air focalisé à haute et longue distance.
- Il est parfait pour la circulation de l'air et la ventilation dans les travaux d'entretien ménager / sanitaire, le contrôle de la climatisation et plus encore.

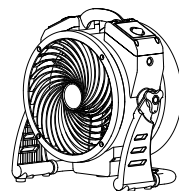

## Guide d'installation et d'utilisation

### Contrôle de vitesse variable

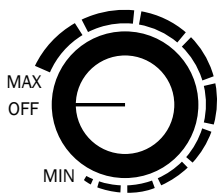

- Tournez vers la position « **OFF** » pour mettre le purificateur d'air hors tension. Tournez vers une position quelconque de vitesse pour commuter le purificateur d'air sur marche.
- Tournez dans le sens horaire pour régler la vitesse de souhaitée. « **MAX** » est la plus grande vitesse et « **MIN** » est la plus faible vitesse.

\* Pour le modèle FC-150B. / Pour le modèle FC-125B.

## Commutateur de Minuterie\*

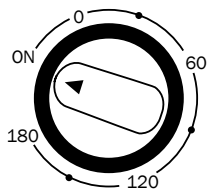

- Tournez vers la droite pour arrêter la minuterie pour le compte à rebours minutes à un arrêt automatique.
- La minuterie peut être réglée pour un maximum de 180 minutes (3 heures).
- Lorsque la minuterie atteint la position « 0 », l'unité cesse de fonctionner. Sur la position « **ON** », il fonctionnera en permanence.

## Témoin lumineux de la batterie



- Ce voyant indique la durée de vie de la batterie.

## Recharger la batterie

- **AVERTISSEMENT: NE PAS** utilisez PAS de chargeurs ou d'adaptateurs d'alimentation non originaux pour charger la batterie, car cela peut entraîner un dysfonctionnement ou des dommages permanents à la batterie ou d'autres problèmes de sécurité connexes.
- **IMPORTANT:** veuillez charger complètement la batterie pour activer la batterie avant la première utilisation.
- **IMPORTANT:** pour éviter que la batterie ne fonctionne à faible capacité et ne subisse des dommages permanents, il est recommandé de charger complètement la batterie avant de l'utiliser.

### Instructions pour FC-150B:

- Connectez l'appareil à la source d'alimentation.
- Lorsque la batterie est en charge, toutes les barres du voyant lumineux de la batterie brillent en vert.
- **IMPORTANT:** L'unité peut fonctionner normalement pendant la charge.

\* Pour le modèle FC-150B.

### Instructions pour FC-125B:

- Connectez le chargeur à la source d'alimentation. Le voyant d'alimentation du chargeur (le cas échéant) s'affichera en vert.
- Ensuite, connectez le chargeur à la machine. L'indicateur d'alimentation sur le chargeur (le cas échéant) s'affichera en rouge. Lorsque la batterie est en charge, toutes les barres du voyant lumineux de la batterie brillent en vert.
- Lorsque la batterie est complètement chargée, le voyant d'alimentation du chargeur (le cas échéant) s'affiche en vert.
- **IMPORTANT:** veuillez éteindre l'appareil (en position «**OFF**») avant de le charger.

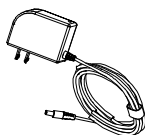

#### CHARGEUR CA

(Modèle: HCX3601-1202200U)

- Pour une utilisation sur un circuit nominal de 115 V (NEMA 1-15R ou NEMA 5-15R)



#### CHARGEUR DE VOITURE

(Modèle: NB-1201200)

- Pour une utilisation sur un récipient plus léger prise de courant auxiliaire de voiture 12 V / cigarette

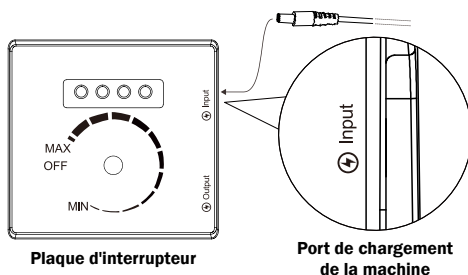

## Port de chargement USB\*

- Cette machine fournit un port de charge USB dédié (DCP, Type A, 5 V / 1 A) uniquement pour charger ou alimenter des périphériques USB.
- **AVERTISSEMENT:** Veuillez utiliser des périphériques USB certifiés uniquement sur le port de charge, sinon cela pourrait entraîner un dysfonctionnement ou des dommages permanents à la batterie ou d'autres problèmes de sécurité connexes.

\* Pour le modèle FC-125B.

## Port de chargement USB\* (Suite)

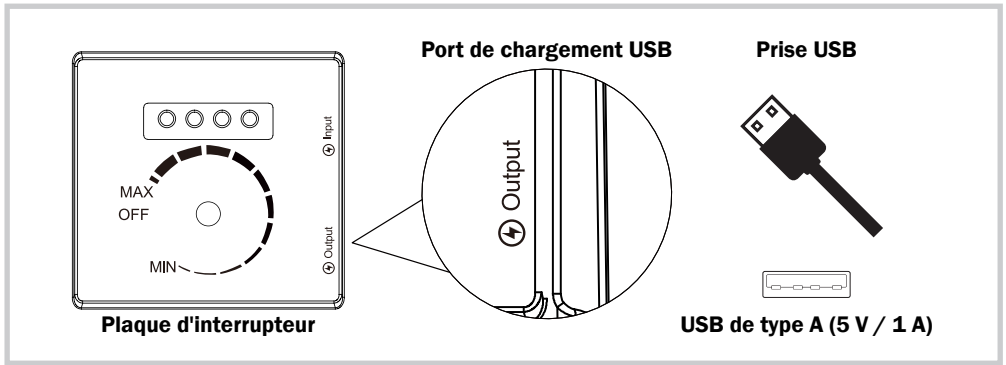

## Régler la position d'opération

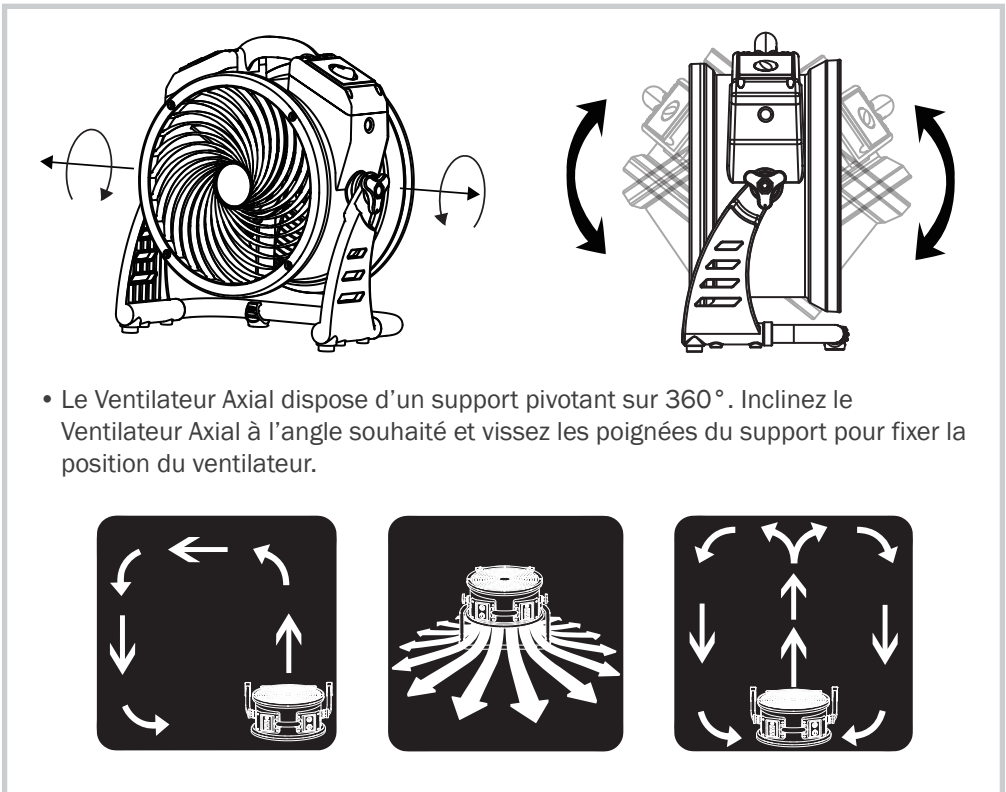

\* Pour le modèle FC-125B.

## Transport

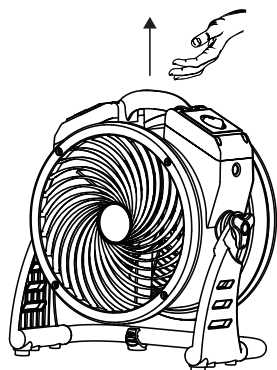

### Soulevez avec la poignée.

- Soulevez le ventilateur axial avec la poignée sur le dessus.

## Instructions d'entretien de l'utilisateur

La maintenance fréquente est recommandée sur cet appareil. Le non-respect des instructions d'entretien peut entraîner une défaillance de l'appareil et annuler la garantie.

- En cas de non-utilisation, débranchez et rangez l'appareil dans un endroit sec à l'intérieur et le laissez refroidir. Assurez-vous qu'il est hors de portée des enfants.
- Avant d'effectuer toute maintenance ou tout nettoyage, il faut toujours débrancher le ventilateur axial à partir de sa source d'alimentation.
- Essuyez la surface du logement avec un chiffon humide. **NE PAS** nettoyer l'appareil avec de l'eau directement.
- Vérifiez si les couvertures de la grille sont propres. Enlevez la saleté ou d'autres objets qui pourraient bloquer l'entrée d'air et de sortie d'air.

### Fixez le poignée du support

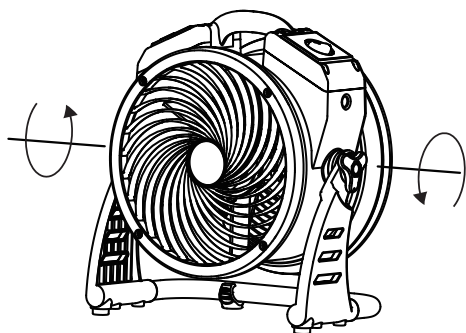

- Pour éviter d'éventuelles blessures, lorsque vous avez terminé l'utilisation de cet appareil, placez le Ventilateur Axial **AVANT**.
- Fixez la poignée du support pour verrouiller la position du Ventilateur Axial.



## Organiser le cordon\*

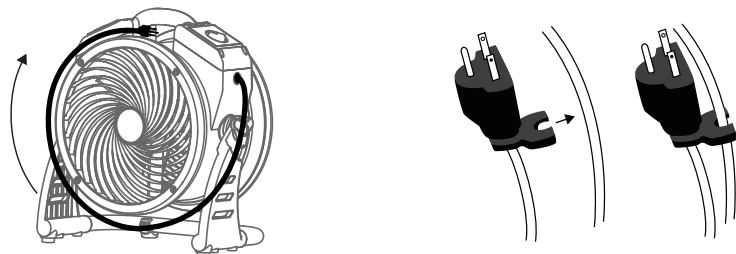

- Enroulez le cordon d'alimentation autour du logement.
- Utiliser pince pratique à la fin du cordon pour fixer en place.

## Entretien de la batterie

Lorsqu'il n'est pas utilisé pendant une longue période, veuillez charger la batterie jusqu'à ce qu'elle soit pleine avant de la ranger. Il est recommandé de charger la batterie au moins 1 fois tous les 3 mois.

Ce produit utilise des batteries au lithium-ion (Li-ion). La batterie est intégrale et généralement non amovible par l'utilisateur. Les lois locales, nationales ou fédérales peuvent interdire la mise au rebut des batteries dans les ordures ménagères. Veuillez suivre les instructions ci-dessous:

### Élimination ou recyclage via XPOWER (recommandé):

- (1) En étant réparée uniquement par XPOWER ou une partie autorisée de XPOWER, la batterie sera recyclée ou mise au rebut de manière appropriée et responsable.

### Si vous souhaitez jeter ou recycler la batterie par vous-même (non recommandé), veuillez:

- (1) Avant de mettre au rebut ou de recycler la batterie, vous devez décharger et déconnecter la batterie de manière appropriée et sûre. Consultez XPOWER ou une partie autorisée de XPOWER pour les méthodes de décharge ou de déconnexion de la batterie.
- (2) Consultez votre autorité locale de gestion des déchets pour obtenir des informations sur les options de recyclage et / ou d'élimination disponibles.
- (3) Ensuite, lors de l'élimination ou du recyclage:
  - (3.1) Consultez et respectez toujours toutes les lois internationales, fédérales, provinciales / étatiques et locales sur l'élimination des déchets dangereux. Certaines juridictions exigent le recyclage de ce produit usé. Le recyclage des batteries est encouragé.
  - (3.2) Reportez-vous à la fiche de données de sécurité de la batterie (le cas échéant).
  - (3.3) Pour éviter les courts-circuits et l'échauffement associé, les blocs-batteries ne doivent jamais être stockés ou transportés sans protection en vrac.

## Entretien de la batterie (Suite)

### Avertissement:

- **NE PAS** essayez pas de détruire, de retirer ou de démonter la batterie de la machine.
- Garder loin des enfants. Le non-respect de ces avertissements peut entraîner un incendie et / ou des blessures graves.
- **NE PAS** incinérer pas les cellules de la batterie.

## Guide de dépannage

PROBLÈME	CAUSE POSSIBLE	SOLUTION
Le Circulateur d'Air ne démarre pas	Aucune électricité.	Vérifiez la prise de courant.
	Le cordon d'alimentation est mal branché.	Retirez et rebranchez le cordon d'alimentation.
	Le coupe-circuit sur le réceptacle électrique supplémentaire saute.	Enlevez tout appareil sur la prise électrique supplémentaire et pressez « Réinitialisez ».
	La batterie n'est pas encore activée.	Veillez charger la batterie jusqu'à l'activer avant la première utilisation.
	Faible capacité de la batterie.	Lorsque la capacité de la batterie est de 20% ou moins, afin de protéger la batterie, le programme prédéfini arrêtera la machine et empêchera la machine de fonctionner à nouveau. (Voir Page 5: <i>Recharger la batterie.</i> )
L'appareil fonctionne mais la vitesse est anormale	L'entrée d'air ou la sortie d'air est bloquée.	Supprimer le blocage.
	Faible capacité de la batterie.	Lorsque la capacité de la batterie est de 20% ou moins, afin de protéger la batterie, le programme prédéfini arrêtera la machine et empêchera la machine de fonctionner à nouveau. (Voir Page 5: <i>Recharger la batterie.</i> )

Si le guide de ne résout pas votre problème, veuillez contacter XPOWER ou d'autres parties autorisées par XPOWER pour obtenir des instructions supplémentaires.

# Spécifications techniques

NUMÉRO DE MODÈLE	FC-125B	FC-150B
Classement de chargeur CA	Entrée: 100-240 V~, 50/60Hz, 0,8 A / 1,2 A Sortie: DC 12 V / 2,2A	N/A
Classement de chargeur de voiture	Entrée: DC 12-24 V / 1,5 A Sortie: DC 12 V / 1,2 A	N/A
Classement de sortie USB	DC 5 V / 1 A	N/A
Classement du produit	DC 12 V / 1,8 A	115 V~, 60 Hz / 0,6 A
Battery Output	N/A	DC 26 V / 1,0 A
Sortie de puissance de moteur	22 W	26 W
Débit d'air nominal	900 CFM	1000 CFM
Contrôle de vitesse	Vitesse Variable	
Minuterie	N/A	3 Heures (OFF)
Spécification de la batterie	Batterie Lithium-ion 43 W·h	Batterie Lithium-ion 67 W·h
Durée de Fonctionnement	≈ 170 min - 18 Heures	≈ 170 min - 30 Heures
Durée de Recharger	≈ 3,5 Heures (with AC Charger) 4 Heures (with Car Charger)	≈ 3 Heures
Longueur du cordon	N/A	6 ft. / 1,8 m
Boîtier	PP	
Dimension unitaire (L) x (W) x (H)	16,1 x 8,9 x 14,2 in. / 41,0 x 22,5 x 36,0 cm	
Poids de l'unité	9,44 lbs. / 4,28 kg	9,9 lbs. / 4,5 kg
Certification	ETL / C-ETL	

Si votre produit ne figure pas ci-dessus, veuillez consulter [www.xpower.com](http://www.xpower.com) pour plus d'informations.

# XPOWER Garantie limitée (Etats-Unis)

## **GARANTIE LIMITÉE DE 1 AN**

Produits de marque XPOWER-achetés aux États-Unis auprès des distributeurs autorisés une garantie limitée de 1 an. Contactez XPOWER pour confirmer les informations de garantie sur votre produit.

Cette garantie limitée couvre les défauts de matériaux et de fabrication dans vos produits de marque XPOWER, achetés **UNIQUEMENT AUX ETATS-UNIS**. La politique de garantie locale (le cas échéant) dans votre pays couvrira les produits achetés à l'extérieur aux États-Unis.

### **⚠ IMPORTANT:**

- (1) Veuillez terminer l'enregistrement de la garantie en ligne avant l'utilisation. Visitez [www.xpower.com/service-support/warranty-registration](http://www.xpower.com/service-support/warranty-registration).
- (2) Cette garantie limitée s'applique à son propre respect des délais. Contactez XPOWER ou visitez [www.xpower.com](http://www.xpower.com) pour plus d'informations.

### **Les éléments mentionnés, mais sans s'y limiter ci-dessous ne sont pas couverts par la garantie:**

- (1) Cordon d'alimentation, filtres ou tout autre composant considéré comme « pièces consommables » par XPOWER.
- (2) Usure normale.
- (3) Les problèmes qui en résultent, directement ou indirectement, à la seule discrétion de xpower, de:
  - (3.1) Causes externes, comme un accident, un usage abusif ou des problèmes avec l'alimentation électrique.
  - (3.2) Le démontage, l'entretien ou la modification non autorisée par XPOWER.
  - (3.3) L'utilisation non conforme aux instructions du produit indiquées dans le manuel d'emploi.
  - (3.4) L'échec de suivre les instructions du produit ou de l'absence d'entretien nécessaire indiqué dans le manuel d'emploi.

### **Avant de contacter XPOWER, veuillez essayer une ou plusieurs des éléments suivants:**

- (1) Consultez le manuel d'emploi et suivez les instructions du guide de dépannage.
- (2) Accédez [www.xpower.com](http://www.xpower.com) pour plus de conseils et d'informations qui pourraient être utiles pour répondre à vos problèmes.

# XPOWER Garantie limitée (États-Unis) (Suite)

## **Si vous avez besoin d'aide supplémentaire de XPOWER, veuillez:**

- (1) Email [info@xpower.com](mailto:info@xpower.com).
- (2) Appeler Département de service à la clientèle de XPOWER aux États-Unis au 855-855-8868 ou d'autres chiffres fournis sur [www.xpower.com](http://www.xpower.com).
- (3) Visitez Siège social de XPOWER États-Unis au [668 S. 6th Ave., City of Industry, CA 91746](https://www.xpower.com) ou l'adresse la plus récente fournie sur [www.xpower.com](http://www.xpower.com).

Veillez avoir également votre preuve d'achat originale et le numéro de série de votre produit lorsque vous contactez XPOWER.

## **Si vous êtes averti à retourner l'unité pour le service ou le remplacement, veuillez:**

- (1) Demandez un numéro d'autorisation de retour de marchandise ou RMA (Return-Merchandise-Authorization).
- (2) Utilisez l'original ou un emballage équivalent, payez en l'avance les frais d'expédition à vos propres frais à l'adresse fournie par XPOWER, avec le RMA numéro sur l'étiquette d'expédition ou l'emballage.
- (3) Y compris toutes les pièces et composants d'origine.

XPOWER inspectera, évaluera et conseillera les réparations nécessaires et les coûts applicables, le cas échéant. Pour les produits sous garantie, nous paierons pour vous expédier le produit réparé ou remplacé (s) si vous utilisez une adresse dans les États-Unis. Sinon, nous vous expédierons le produit (s) à vos frais.







**XPOWER Manufacture, INC.**

668 S. 6th Ave.,

City of Industry, CA 91746 USA

[www.xpower.com](http://www.xpower.com) | 1-(855)-855-8868 | [info@xpower.com](mailto:info@xpower.com)

Read and save these instructions

Lea y guarde estas instrucciones

Lisez et gadez ces instructions

---

Index: NA-1-A35

Edition: 3.1.Final