



EN 8in Earth Auger

58630

ES Barrena de 20 cm (8")

58630

ES Tarière de 20 cm (8 po)

58630





Count on it.

Operator's Manual

8in Earth Auger

Model No. 58630—Serial No. 321000001 and Up

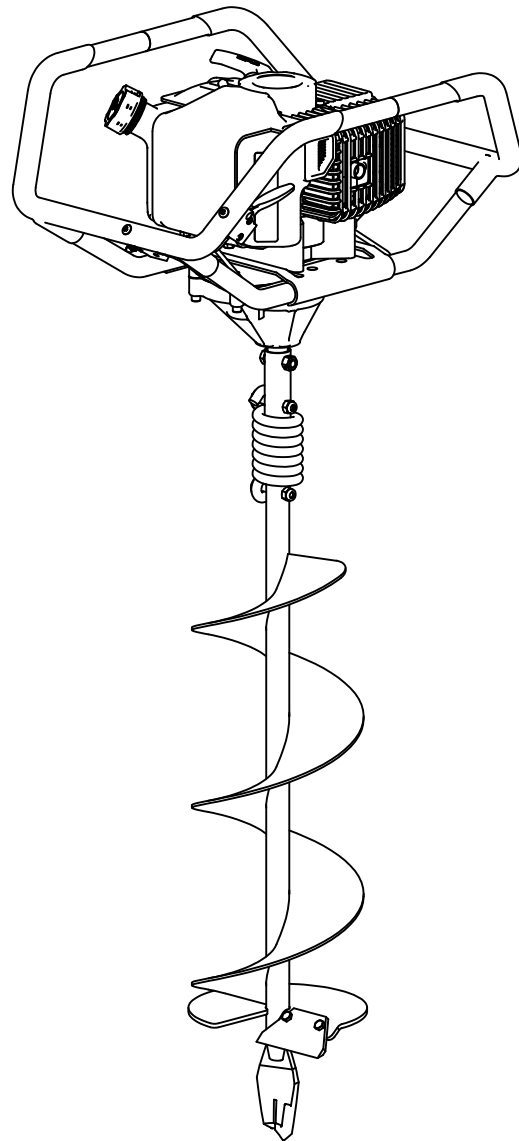

It is a violation of California Public Resource Code Section 4442 or 4443 to use or operate the engine on any forest-covered, brush-covered, or grass-covered land unless the engine is equipped with a spark arrester, as defined in Section 4442, maintained in effective working order or the engine is constructed, equipped, and maintained for the prevention of fire.

⚠ WARNING

**CALIFORNIA
Proposition 65 Warning**

The engine exhaust from this product contains chemicals known to the State of California to cause cancer, birth defects, or other reproductive harm.

Use of this product may cause exposure to chemicals known to the State of California to cause cancer, birth defects, or other reproductive harm.

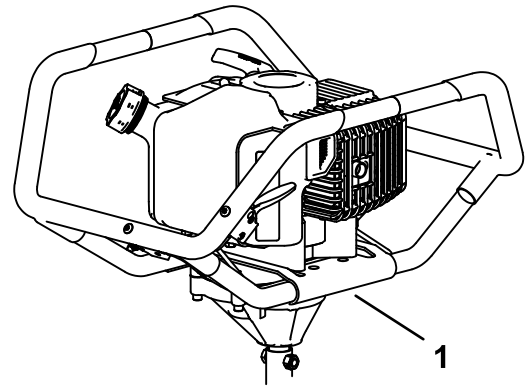

Figure 1

g356701

1. Model and serial number location

Model No. _____

Serial No. _____

Introduction

This earth auger is designed primarily to dig vertical holes in the earth for the installation of posts, plants, and other construction and landscaping needs. Using this product for purposes other than its intended use could prove dangerous to you and bystanders.

Read this information carefully to learn how to operate and maintain your product properly and to avoid injury and product damage. You are responsible for operating the product properly and safely.

Visit www.Toro.com for more information, including safety tips, training materials, accessory information, help finding a dealer, or to register your product.

Whenever you need service, genuine Toro parts, or additional information, contact an Authorized Service Dealer or Toro Customer Service and have the model and serial numbers of your product ready. [Figure 1](#) identifies the location of the model and serial numbers on the product. Write the numbers in the space provided.

This manual uses 2 words to highlight information. **Important** calls attention to special mechanical information and **Note** emphasizes general information worthy of special attention.

The safety-alert symbol ([Figure 2](#)) appears both in this manual and on the machine to identify important safety messages that you must follow to avoid accidents. This symbol will appear with the word **Danger**, **Warning**, or **Caution**.

- **Danger** indicates an imminently hazardous situation which, if not avoided, **will** result in death or serious injury.
- **Warning** indicates a potentially hazardous situation which, if not avoided, **could** result in death or serious injury.
- **Caution** indicates a potentially hazardous situation which, if not avoided, **may** result in minor or moderate injury.



Figure 2

Safety-alert symbol

g000502

Contents

Safety	3
General Safety	3
Safety and Instructional Decals	4
Setup	5
Assembling the Auger.....	6
Product Overview	7
Controls	7
Specifications	8
Attachments/Accessories	8
Before Operation	9
Before Operation Safety	9
Adding Fuel	10
Performing Daily Maintenance.....	10
During Operation	11
During Operation Safety	11
Starting the Engine	12
Operating the Auger	12
Shutting Off the Engine.....	12
After Operation	13
After Operation Safety	13
Maintenance	14
Maintenance Safety.....	14
Recommended Maintenance Schedule(s)	14
Pre-Maintenance Procedures	15
Preparing for Maintenance	15
Engine Maintenance	15
Servicing the Air Filter.....	15
Servicing the Spark Plug.....	16
Auger Maintenance.....	17
Maintaining the Auger.....	17
Storage	18
Storage Safety.....	18
Cleaning and Storing the Machine	18
Troubleshooting	19

Safety

General Safety

▲ DANGER

There may be buried utility lines in the work area. Digging into them may cause a shock or an explosion.

Have the property or work area marked for buried lines and do not dig in marked areas. Contact your local marking service or utility company to have the property marked (for example, in the US, call 811 for the nationwide marking service).

- Read, understand, and follow the instructions and warnings in this Operator's Manual and on the machine and attachments before starting the engine.
- Be thoroughly familiar with the controls and the proper use of the equipment. Know how to stop the machine and disengage the controls quickly.
- Do not allow your hands, feet, or other body parts or clothing near or under rotating parts or any other moving parts of the machine.
- Do not operate the machine without all proper shields, guards, and other safety protective devices in place and functioning properly on the machine.
- Keep bystanders, especially small children, and pets out of the operating area.
- Do not allow children to operate the machine. Allow only people who are responsible, trained, familiar with the instructions, and physically capable to operate the machine.
- Shut off the machine and wait for all moving parts to stop before you leave the operator's position. Disconnect the spark-plug wire, keep it away from the plug to prevent accidental starting, and allow the machine to cool before adjusting, fueling, unclogging, servicing, cleaning, or storing the machine.

Improperly using or maintaining this machine can result in injury. To reduce the potential for injury, comply with these safety instructions and always pay attention to the safety-alert symbol ▲, which means Caution, Warning, or Danger—personal safety instruction. Failure to comply with these instructions may result in personal injury or death.

Safety and Instructional Decals



Safety decals and instructions are easily visible to the operator and are located near any area of potential danger. Replace any decal that is damaged or missing.



133-8062

decal133-8062



144-5143

g368764

1. Move the engine switch to the ON position.
2. Press the primer bulb 3 times.
3. Move the choke lever to the CHOKE position.
4. Pull the starter handle lightly until you feel resistance, then pull the handle briskly.
5. Move the choke lever to the RUN position.
6. Read the *Operator's Manual* for more info.



144-5144

decal39939

1. Warning—read the *Operator's Manual*.
2. Warning—shut off the machine before moving it.
3. Entanglement hazard, auger—stay away from moving parts; keep bystanders away.
4. Explosion and/or electric shock hazard—do not dig in areas with buried gas or power lines.
5. 50:1 Fuel-to-Oil Ratio Mix

Setup

Loose Parts

Use the chart below to verify that all parts have been shipped.

Description	Qty.	Use
Powerhead	1	Assemble the auger.
Bolt (3/8 x 1-1/2 inches)	1	
Locknut (3/8 inch)	1	
Auger	1	
Fishtail point	1	

Assembling the Auger

1. Insert the output shaft on the powerhead into the open end of the auger (Figure 3).
2. Secure the powerhead to the auger using the bolt (3/8 x 1-1/2 inches) and locknut (3/8 inch) as shown in Figure 3.
3. Secure the fishtail point to the auger (Figure 3).

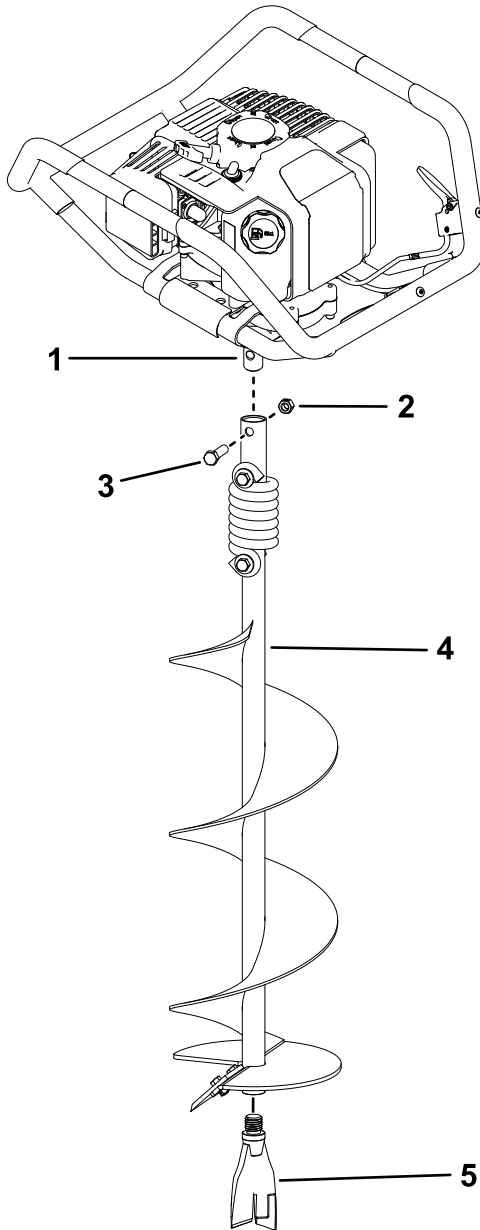

Figure 3

g356736

- | | |
|----------------------------------|-------------------|
| 1. Output shaft on the powerhead | 4. Auger |
| 2. Locknut (3/8 inch) | 5. Fishtail point |
| 3. Bolt (3/8 x 1-1/2 inches) | |

Product Overview

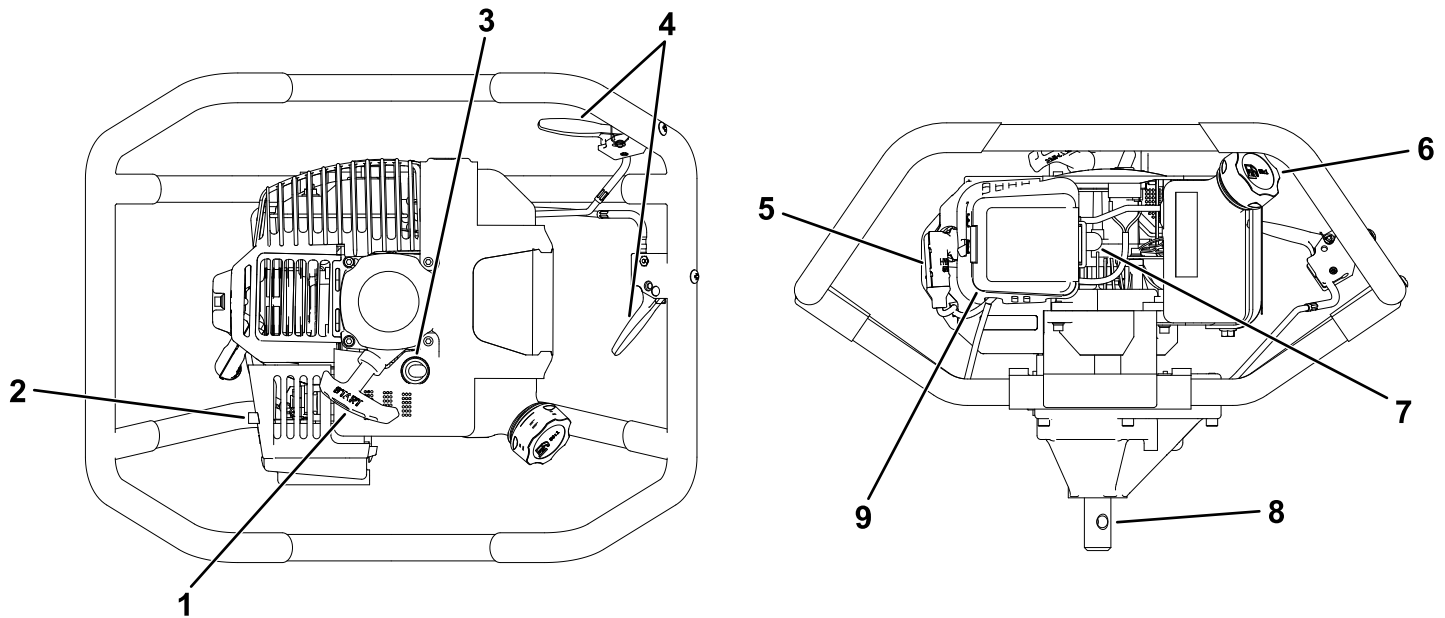

Figure 4

g356798

- | | | |
|--------------------------|----------------------|------------------|
| 1. Engine-starter handle | 4. Throttle controls | 7. Engine primer |
| 2. Choke lever | 5. Spark-plug wire | 8. Output shaft |
| 3. Engine on/off switch | 6. Fuel-tank cap | 9. Air filter |

Controls

Become familiar with all the controls before you start the engine and operate the machine.

Engine On/Off Switch

Use the engine On/Off switch to shut the engine off. Ensure that the switch is in the ON position before starting the engine.

Throttle Control

The throttle controls the engine speed, and it has a continuous-variable setting.

Operate the machine using full throttle for best performance.

Choke Lever

Move the choke lever on the engine to the CHOKE position when initially starting a cold engine, then move it into the RUN position once started.

Engine-Primer Bulb

Push the engine-primer bulb 3 times to prime the engine before starting.

Engine-Starter Handle

Pull the starter handle to start the engine.

Specifications

Specifications and design are subject to change without notice.

Height	41 cm (16-3/16 inches)
Length	122 cm (48.1 inches)
Width	51 cm (20-3/16 inches)
Weight	16 kg (35.7 lb)

Attachments/Accessories

A selection of Toro approved attachments and accessories is available for use with the machine to enhance and expand its capabilities. Contact your Authorized Service Dealer or authorized Toro distributor or go to www.Toro.com for a list of all approved attachments and accessories.

To ensure optimum performance and continued safety certification of the machine, use only genuine Toro replacement parts and accessories. Replacement parts and accessories made by other manufacturers could be dangerous, and such use could void the product warranty.

Operation

Note: Determine the left and right sides of the machine from the normal operating position.

Before Operation

Before Operation Safety

General Safety

- Do not allow children to operate the machine. Allow only people who are responsible, trained, familiar with the instructions, and physically capable to operate the machine.
- Working with this machine is strenuous. You must be in good physical condition and mentally alert. If you have any condition that might be aggravated by strenuous work, check with your doctor before operating this machine.
- Shut off the engine and wait for all moving parts to stop before leaving the operating position. Disconnect the spark-plug wire (and keep it away from the plug to prevent accidental starting) and allow the machine to cool before unclogging, fueling, inspecting, adjusting, servicing, cleaning, or storing it.
- Become familiar with the safe operation of the equipment, operator controls, and safety signs.
- Do not operate the machine without proper shields, guards, or other safety protective devices in place.
- Keep the operating area clear of all persons, particularly small children, and pets.
- Thoroughly inspect the area where you will use the equipment and remove all foreign objects.
- Become familiar with all the safety and operating decals on the machine and its attachments or accessories.
- Do not use the machine above underground utilities, including water lines, gas lines, electric cables, or pipes.

Fuel Safety

- Use extreme care in handling fuel. Fuel is extremely flammable and its vapors are explosive.
- Do not refuel the machine indoors. Fill the fuel tank outdoors with extreme care.
- Extinguish all cigarettes, cigars, pipes, and other sources of ignition.
- Do not remove the fuel cap or add fuel to a hot or running engine.
- Allow the engine to cool before refueling.
- Do not overfill the fuel tank. Replace the fuel cap and tighten it securely. Clean up spilled fuel before starting the engine.
- If you must drain the fuel tank, do it outdoors.
- Use only an approved fuel container.
- Do not fill containers inside a vehicle or on a truck or trailer bed with a plastic liner. Always place containers on the ground away from your vehicle before filling.
- Remove fuel-powered equipment from the truck or trailer and refuel it on the ground. If this is not possible, then refuel such equipment with a portable container rather than from a fuel-dispenser nozzle.
- Keep the nozzle in contact with the rim of the fuel tank or container opening at all times until fueling is complete. Do not use a nozzle lock-open device.
- If you spill fuel, do not attempt to start the engine but move the machine away from the spill and avoid creating any source of ignition until the fuel vapors have dissipated.
- If you spill fuel on your clothing, change your clothing immediately.
- Do not store the machine with fuel in the fuel tank or the fuel container inside a building where ignition sources (an open flame, spark, or pilot light) are present, such as on hot water and space heaters, clothes dryers, etc. Allow the engine to cool before storing in any enclosure.
- Fuel is harmful or fatal if swallowed. Long-term exposure to vapors can cause serious injury and illness.
 - Avoid prolonged breathing of vapors.
 - Keep your hands and face away from the nozzle and the fuel-tank opening.
 - Keep fuel away from your eyes and skin.

Adding Fuel

Recommended Fuel

Type	Unleaded gasoline
Minimum octane rating	87 (US) or 91 (research octane; outside the US)
Ethanol	No more than 10% by volume
Methanol	None
MTBE (methyl tertiary butyl ether)	Less than 15% by volume
Oil	2-cycle oil; mixed in 50:1 fuel-to-oil ratio

Use only clean, fresh (no more than 30 days old), fuel from a reputable source.

Mixing Fuel

This product is powered by a 2-cycle engine and requires pre-mixing fuel and 2-cycle oil. Pre-mix unleaded gasoline and 2-cycle engine oil in a clean container approved for fuel. Do not mix quantities larger than usable in a 30-day period.

Important: To prevent engine damage, do not use automotive oil (such as SAE 30 or 10W30) or fuel mixed at the wrong fuel-to-oil ratio.

50:1 Fuel-to-Oil Ratio Mixing Chart

Fuel	Oil
3.8 L (1 US gallon)	76 ml (2.6 fl oz)
7.6 L (2 US gallons)	152 ml (5.1 fl oz)
19 L (5 US gallons)	380 ml (13 fl oz)

1. Pour 1.9 L (0.5 US gallon) fresh, unleaded fuel into an approved fuel container.
2. Add 2-cycle oil to the fuel according to the chart.

Note: When you purchase the machine, you will receive a 76 ml (2.6 fl oz) bottle of oil. Mix this bottle with 3.8 L (1 US gallon) of recommended fuel.

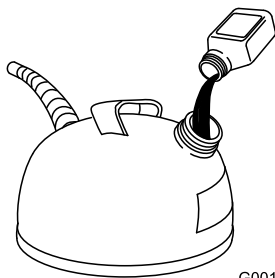

G001120

g001120

Figure 5

3. Install the cap on the fuel container.
4. Shake the container to mix the fuel and oil thoroughly.
5. Slowly remove the cap and add the remaining amount of fuel.

Note: Do not mix fuel and oil in the fuel tank. Oil at room temperature mixes easier and more thoroughly than cold oil. Oil below 0°C (32°F) requires additional mixing.

Using Stabilizer/Conditioner

Use fuel stabilizer/conditioner in the machine to keep the fuel fresh longer when used as directed by the fuel-stabilizer manufacturer.

Important: Do not use fuel additives containing methanol or ethanol.

Add the amount of fuel stabilizer/conditioner to fresh fuel as directed by the fuel-stabilizer manufacturer.

Filling the Fuel Tank

Fuel-tank capacity: 1.1 L (36 fl oz)

Refer to your engine owner's manual for additional information.

Fill the fuel tank as shown in [Figure 6](#).

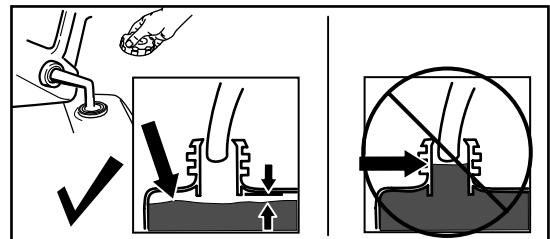

g230458

Figure 6

Performing Daily Maintenance

Before starting the machine each day, perform the Each Use/Daily procedures listed in [Maintenance \(page 14\)](#).

During Operation

During Operation Safety

General Safety

- Wear appropriate clothing, including eye protection; long pants; substantial, slip-resistant footwear; work gloves; and hearing protection. Tie back long hair and do not wear loose clothing or loose jewelry.
- Use your full attention while operating the machine. Do not engage in any activity that causes distractions; otherwise, injury or property damage may occur.
- Do not operate the machine while ill, tired, or under the influence of alcohol or drugs.
- Do not allow your hands, feet, or other body parts or clothing near or under the moving parts. The auger begins rotating once you start the engine and engage the activating device. The auger may momentarily rotate after you release the activating device.
- Keep the operating area clear of all persons, particularly small children, and pets.
- Disengage all clutches and shift the transmission into neutral before starting the engine.
- Start the engine carefully according to the instructions and with your feet away from the auger.
- Never pick up or carry a machine while the engine is running.
- Do not operate the machine without good visibility or light.
- Avoid operating the machine in wet grass. Always be sure of your footing; keep a firm hold on the handle and walk; never run.
- Exercise caution to avoid slipping or falling.
- After striking a foreign object, shut off the engine, disconnect the spark-plug wire, thoroughly inspect the machine (especially the powerhead and the auger) for any damage, and repair the machine before starting and operating the machine.
- If the machine should start to vibrate abnormally, shut off the engine and check immediately for the cause. Vibration is generally a warning sign of trouble.
- Shut off the engine and wait for all moving parts to stop before leaving the operating position. Disconnect the spark-plug wire (and keep it away from the plug to prevent accidental starting) and allow the machine to cool before unclogging, fueling, inspecting, adjusting, servicing, cleaning, or storing it.
- The temperature of the muffler and nearby areas may be hot enough to cause a burn. Allow the muffler and engine areas to cool before touching them.
- Do not operate the engine in a confined space, where dangerous carbon monoxide fumes can collect.
- Never attempt to make any adjustments while the engine is running except where specifically recommended by Toro.
- Do not change the engine governor settings or over speed the engine. Use only attachments and accessories approved by the manufacturer of the machine (such as wheel weights, counterweights, cabs, etc.).
- Avoid prolonged exposure to noise and vibration from engine-powered equipment. Take intermittent breaks and/or wear hearing protection from engine noise as well as heavy work gloves to reduce the vibration in the hands.
- Do not transport the machine from one place to another with the engine running.
- The auger should not rotate when you release the drive control lever into the Neutral position. If the machine does rotate when in neutral, contact customer service for instructions.
- If an object becomes lodged in the auger, shut off the engine and allow it to cool before attempting to remove the foreign object.
- Do not run the engine outdoors where exhaust fumes may be pulling into a building.
- Do not run the engine outdoors in a poorly ventilated area, where the exhaust fumes may be trapped and not easily taken away (e.g., in a large hole or areas where hills surround your working area).
- Always run the engine with the exhaust and muffler directed away from you.
- Do not direct the exhaust muffler toward anyone. People should always be away during operation.
- Do not leave the machine unattended when the engine is running.
- The auger should not rotate when the engine is idling; otherwise, contact an Authorized Service Dealer.
- The earth blade is very sharp. Use extreme caution when drilling a hole or replacing the blade.

Starting the Engine

1. Seat the auger tip into the earth at the location of the desired hole.
2. Press the primer bulb until the primer hose is filled with gasoline. Allow the bulb to return to its original position between presses.

Note: A warm or hot engine may not require priming.

3. Move the choke lever to the CHOKE position.

Note: A warm or hot engine may not require choking.

4. Press the engine On/Off switch to the ON position.
5. Grab the handle bar with 1 hand, With your other hand, pull the starter handle lightly until you feel resistance, then pull the handle briskly. Return the starter handle gently.

Note: If the engine does not start after 5 or 6 pulls, press the primer bulb once and pull the starter handle again.

6. Once the engine is running, move the choke lever midway between the CHOKE and RUN positions.
7. When the engine runs smoothly, move the choke lever to the RUN position.
8. Squeeze the throttle lever to the desired speed.

Note: Use full throttle when possible. Do not let the machine idle for extended periods of time.

Operating the Auger

⚠ DANGER

There may be buried utility lines in the work area. Digging into them may cause a shock or an explosion.

Have the property or work area marked for buried lines and do not dig in marked areas. Contact your local marking service or utility company to have the property marked (for example, in the US, call 811 for the nationwide marking service).

Note: Using 2 operators eases clearing the hole and lifting the auger.

Important: Do not operate the machine on ice; otherwise, you may damage the machine.

1. Start the engine as described in [Starting the Engine \(page 12\)](#).
2. Squeeze the throttle lever on the right handlebar until the engine speed (rpm) increases and the clutch engages.
3. Drill holes as required. Do not place excessive body weight on the unit.
 - In most soils, the auger operates most efficiently with a shaving action caused by the weight of the machine.
 - Pay attention to the amount of earth you are removing from the hole. As the auger goes deeper, you need to lift more dirt from the hole. Lift the machine from the hole frequently to ensure you can lift the weight.

Note: The clutch will transfer maximum power after approximately 2 hours of normal operation. During this break-in period, clutch slippage may occur. Keep the clutch free of oil and moisture for efficient operation.

Shutting Off the Engine

1. Release the throttle lever.
2. Remain in the operating position and grab the handle bar with 1 hand.
3. Move the engine On/Off switch to the OFF position.
4. Wait for all moving parts to stop before leaving the operating position.

After Operation

After Operation Safety

General Safety

- Shut off the engine and wait for all moving parts to stop before leaving the operating position. Disconnect the spark-plug wire (and keep it away from the plug to prevent accidental starting) and allow the machine to cool before unclogging, fueling, inspecting, adjusting, servicing, cleaning, or storing it.
- Clean debris from the machine to help prevent fires. Clean up oil or fuel spills.
- Follow the instructions in this *Operator's Manual* for safe loading, unloading, transport, and storage of the machine.

Hauling Safety

- Disconnect the spark-plug wire before loading the machine for hauling.
- Use care when loading or unloading the machine.

Maintenance

Maintenance Safety

- Shut off the engine and wait for all moving parts to stop before leaving the operating position. Disconnect the spark-plug wire (and keep it away from the plug to prevent accidental starting) and allow the machine to cool before unclogging, fueling, inspecting, adjusting, servicing, cleaning, or storing it.
- Wear gloves and eye protection when servicing the machine.
- Keep the machine, attachments, and accessories in safe working condition.
- Keep all parts in good working condition. Check shear bolts, engine mounting bolts, and other bolts at frequent intervals for proper tightness to ensure that the machine is in safe working condition.
- Do not attempt to repair the machine unless you have the proper tools and instructions for disassembly, assembly, and repair of the machine.
- Regularly inspect the machine. Ensure that parts are not bent, damaged, or loose.
- To ensure optimum performance of the machine, use only genuine Toro replacement parts and accessories. Replacement parts and accessories made by other manufacturers could be dangerous, and such use could void the product warranty.

Recommended Maintenance Schedule(s)

Maintenance Service Interval	Maintenance Procedure
Before each use or daily	<ul style="list-style-type: none">• Check the air filter.
Every 20 hours	<ul style="list-style-type: none">• Clean the air filter. (Clean daily in extremely dusty conditions.)• Replace the air filter.• Check, clean, and gap the spark plug.
Every 50 hours	<ul style="list-style-type: none">• Open the gear case and check the grease level.
Yearly	<ul style="list-style-type: none">• Replace the air filter.• Replace the spark plug.

Pre-Maintenance Procedures

Preparing for Maintenance

1. Move the machine to a level surface, shut off the engine, and wait for all moving parts to stop.
2. Disconnect the spark-plug wire from the spark plug.

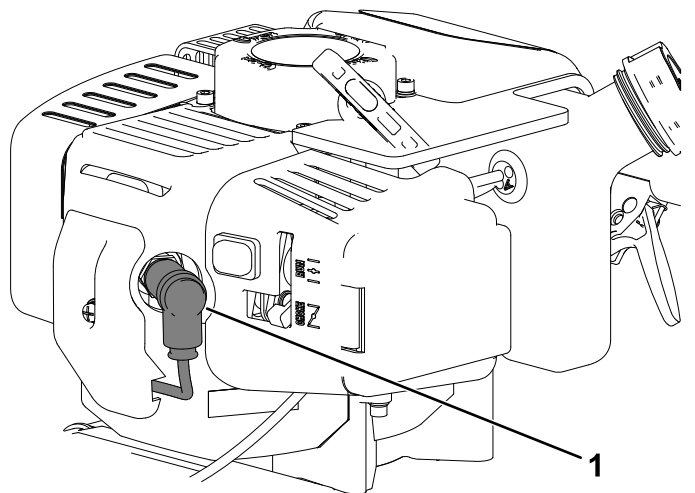

Figure 7

g356809

1. Spark-plug wire

3. After performing the maintenance procedure(s), connect the spark-plug wire to the spark plug.

Important: Before tipping the machine to replace the blade, allow the fuel tank to run dry through normal usage. If you must tip the machine prior to running out of fuel, use a hand fuel pump to remove the fuel.

Engine Maintenance

Servicing the Air Filter

Service Interval: Before each use or daily—Check the air filter.

Every 20 hours—Clean the air filter. (Clean daily in extremely dusty conditions.)

Every 20 hours—Replace the air filter.

Yearly—Replace the air filter.

1. Move the choke lever to the CHOKE position.
2. Squeeze the latch tabs and rotate the air filter cover off the machine.

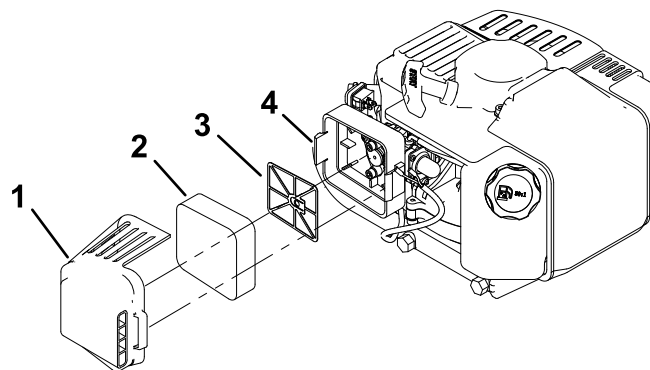

Figure 8

g335328

1. Air filter cover
2. Foam filter element
3. Filter-reinforcement plate
4. Latch tab (2)

3. Remove and inspect the foam filter element.

Important: Replace the foam element if it is torn or worn.

4. Wash the foam element in liquid soap and warm water. When the element is clean, rinse it thoroughly.

Important: Do not twist the foam element while cleaning it.

5. Dry the element by squeezing it in a clean cloth.
6. Dip the foam element in clean engine oil (30 or 40 weight), then squeeze out the excess oil.
7. Install the filter over the filter-reinforcement plate. Press the foam filter evenly over the plate to ensure it is fully seated into its sealed position.
8. Install the air filter cover. Ensure that it snaps into place and is secured by the latch tabs.

Servicing the Spark Plug

Service Interval: Every 20 hours—Check, clean, and gap the spark plug.

Yearly—Replace the spark plug.

Ensure that the air gap between the center and side electrodes is correct before installing the spark plug.

Use a spark plug wrench for removing and installing the spark plug(s) and a gapping tool/feeler gauge to check and adjust the air gap. Install a new spark plug(s) if necessary.

Type: Torch L7RTC, Champion RCJ8Y, or equivalent

Air gap: 0.71 mm (0.028 inch)

Removing the Spark Plug

1. Disconnect the spark-plug wire from the spark plug.

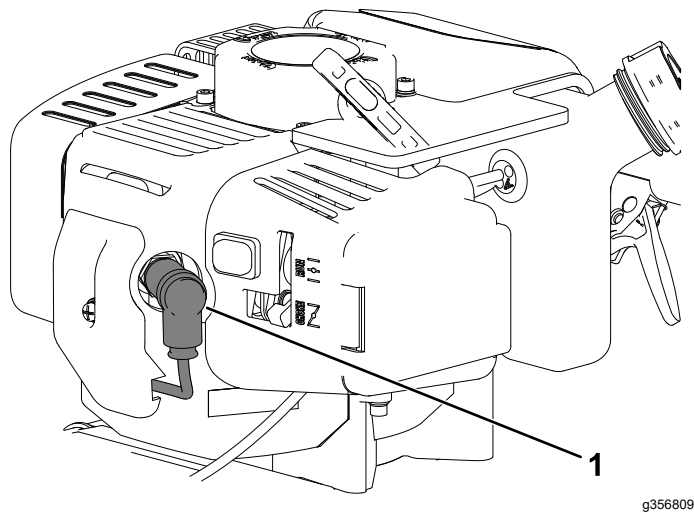

Figure 9

g356809

1. Spark-plug wire
-
2. Clean around the spark plugs to prevent dirt from entering the engine and potentially causing damage.
 3. Remove the spark plug.

Checking the Spark Plug

Important: Do not clean the spark plug(s). Always replace the spark plug(s) when it has a black coating, worn electrodes, an oily film, or cracks.

If you see light brown or gray on the insulator, the engine is operating properly. A black coating on the insulator usually means the air cleaner is dirty.

Set the gap to 0.71 mm (0.028 inch).

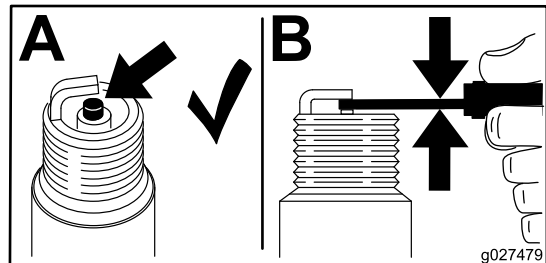

g027479

g027479

Figure 10

Installing the Spark Plug

1. Thread the spark plug clockwise into the spark-plug hole by hand.
2. Rotate the spark plug clockwise using a spark-plug wrench until the plug and sealing washer are seated.
3. Tighten the spark plug as follows:
 - When installing the original spark plug, tighten the plug an additional 1/2 turn.
 - When installing a new spark plug, tighten the plug an additional 1/8 to 1/4 turn.

Important: A loose spark plug may cause the cylinder to overheat. An over-tight spark plug may damage the threads in the cylinder head.

4. Connect the spark-plug wire to the spark plug.

Auger Maintenance

Maintaining the Auger

Service Interval: Every 50 hours

Gear case grease capacity: 118 mL (4 fl oz)

1. Add grease only if the level of the grease is below top of the gears.

Important: Do not overfill the gear case.

2. Keep all screws, nuts, and bolts tight.
3. For cold-weather operation, store the machine in a cool environment.

Important: Transferring the machine from a warm place to a cold place can cause condensation, which may damage the machine.

4. If the auger performance decreases, carefully inspect the cutting edge of the blade for signs of wear and/or damage.

If the blades show any of these signs, replace the blades.

Storage

Storage Safety

- Shut off the machine and wait for all moving parts to stop before you leave the operator's position. Disconnect the spark-plug wire, keep it away from the plug to prevent accidental starting, and allow the machine to cool before adjusting, fueling, unclogging, servicing, cleaning, or storing the machine.
- Run the engine dry or remove the fuel with a hand pump; never siphon the fuel. If you must drain the fuel tank, do it outdoors.
- Follow the instructions in this *Operator's Manual* to safely unload, transport, and store the machine.
- Do not store the machine with fuel in the fuel tank inside a building where ignition sources are present, such as hot water and space heaters and clothes dryers. Allow the engine to cool before storing the machine in an enclosure.
- Always refer to the *Operator's Manual* for important details if the machine is to be stored for an extended period.

- E. Dispose of fuel properly. Recycle the fuel according to local codes.

***Important:* Do not store fuel containing stabilizer/conditioner longer than the duration recommended by the fuel-stabilizer manufacturer.**

5. Remove and check the condition of the spark plug; refer to [Servicing the Spark Plug \(page 16\)](#). With the spark plug removed from the engine, pour 15 ml (1 tablespoon) of engine oil into the spark plug hole. Install the spark plug and pull the recoil rope 3 times to coat the cylinder with oil. Do not install the wire on the spark plug.
6. Check and tighten all fasteners. Repair or replace any part that is damaged.
7. Paint all scratched or bare metal surfaces. Paint is available from your Authorized Service Dealer.
8. Store the machine in an secure, upright position in a clean, dry garage or storage area. Keep it out of reach of children or other unauthorized users. Cover the machine to protect it and keep it clean.

Cleaning and Storing the Machine

1. Shut off the engine and wait for all moving parts to stop before leaving the operating position.
2. Remove all debris from the auger and engine.

***Important:* You can wash the machine with mild detergent and water. Do not pressure-wash the machine. Avoid excessive use of water, especially near the engine and powerhead.**

3. Service the air filter; refer to [Servicing the Air Filter \(page 15\)](#).
4. Prepare the machine for storage for over 30 days as follows:
 - A. Add fuel stabilizer/conditioner to fresh fuel in the tank. Follow mixing instructions from the fuel stabilizer manufacturer. Do not use an alcohol-based stabilizer (ethanol or methanol).
 - B. Run the engine to distribute conditioned fuel through the fuel system for 5 minutes.
 - C. Shut off the engine, allow it to cool, and drain the fuel tank.
 - D. Start the engine and run it until it shuts off.

Troubleshooting

Problem	Possible Cause	Corrective Action
The engine does not start.	<ol style="list-style-type: none"> 1. The engine switch is in the OFF position. 2. The spark-plug wire is loose or disconnected. 3. The spark plug is wet, pitted, fouled, or the gap is incorrect. 4. The fuel-line hose is not positioned at the bottom of the fuel tank. 	<ol style="list-style-type: none"> 1. Move the switch to the ON position. 2. Install the wire on the spark plug. 3. Install a new, correctly gapped spark plug. 4. Push the fuel-line hose into the fuel in the fuel tank.
The engine runs rough or floods during operation.	<ol style="list-style-type: none"> 1. The air filter is dirty. 2. The choke is partially engaged. 3. The carburetor is out of adjustment. 	<ol style="list-style-type: none"> 1. Clean or replace the air filter. 2. Move the choke lever to the RUN position. 3. Contact an Authorized Service Dealer
The engine is difficult to start.	<ol style="list-style-type: none"> 1. Stale fuel is in the fuel system. 2. The spark-plug wire is loose or disconnected. 3. The carburetor is dirty. 4. The fuel is not sufficiently primed. 	<ol style="list-style-type: none"> 1. Drain the fuel tank and add fresh fuel. 2. Install the wire on the spark plug. 3. Clean the carburetor, use fuel stabilizer, and use a new fuel can. 4. Press the primer bulb 3 times, then pull recoil handle.
The engine does not start, starts hard, or fails to keep running.	<ol style="list-style-type: none"> 1. The fuel tank is empty. 2. The choke is not engaged. 3. The air filter is dirty. 4. Dirt, water, or stale fuel is in fuel system. 5. There is incorrect fuel in the fuel tank. 	<ol style="list-style-type: none"> 1. Fill the fuel tank. 2. Move the choke lever to the CHOKE position. 3. Clean or replace the air filter. 4. Contact an Authorized Service Dealer. 5. Drain the tank and replace the fuel with the proper type.
The engine misses or lacks power.	<ol style="list-style-type: none"> 1. The fuel filter is clogged. 2. The air cleaner is dirty or damaged. 3. The carburetor is out of adjustment. 4. The spark plug is wet, pitted, fouled, or the gap is incorrect. 	<ol style="list-style-type: none"> 1. Clean the fuel tank and replace the fuel filter. 2. Clean or replace the air-cleaner element. 3. Contact an Authorized Service Dealer 4. Install a new, correctly gapped spark plug.
The engine runs and then stops.	<ol style="list-style-type: none"> 1. The fuel cap is not venting. 2. The fuel filter is plugged. 3. The carburetor is out of adjustment. 	<ol style="list-style-type: none"> 1. Clean or replace the fuel cap; check the vent. 2. Clean or replace the fuel filter. 3. Contact an Authorized Service Dealer.
The engine speed is too high.	<ol style="list-style-type: none"> 1. The carburetor is out of adjustment. 	<ol style="list-style-type: none"> 1. Contact an Authorized Service Dealer
The auger turns at idle.	<ol style="list-style-type: none"> 1. The idle speed is too high. 	<ol style="list-style-type: none"> 1. Lower the idle speed.
The auger turns, but has no power.	<ol style="list-style-type: none"> 1. The choke lever is in the ON position. 2. The carburetor is out of adjustment. 3. The powerhead is damaged or broken. 4. The clutch shoes are worn or damaged. 	<ol style="list-style-type: none"> 1. Turn the choke lever to the OFF position after starting the engine. 2. Contact an Authorized Service Dealer. 3. Contact an Authorized Service Dealer. 4. Replace the clutch shoes and spring.
The auger jumps.	<ol style="list-style-type: none"> 1. The blade is damaged. 	<ol style="list-style-type: none"> 1. Replace the blade.
The auger cuts slowly.	<ol style="list-style-type: none"> 1. The blade is dull. 2. The fishtail point is damaged. 	<ol style="list-style-type: none"> 1. Replace the blade. 2. Replace the fishtail point.

Notes:

Notes:



Warranty Terms and Conditions

Product 5-Year Limited Warranty Statement

The Toro Company warrants this product under a five-year limited warranty to be free from defects in the material or workmanship or both for a period not exceeding 60 consecutive months from the date of original purchase by the first retail consumer or first commercial end user. This warranty does not apply to the engine mounted on the product. "Consumer use" means personal recreational use by a retail consumer. "Commercial use" or "commercial application" means all other uses, including use for commercial, income producing, or rental purposes. Once a product has experienced commercial use, it shall thereafter be considered as a commercial use product for the purpose of this warranty. This warranty applies to the original owner who provides a proof of purchase. This warranty is not transferable. The warranty period begins on the date of purchase by the first retail consumer or commercial end user and continues for the 60 month consecutive period thereafter. Any unit used in a commercial application is covered for a period of 90 days after purchase by the first commercial end user. For the warranty to be valid, the product must be registered online within 30 days of purchase, or the warranty card must be filled out and received by Toro within 30 days of purchase. Toro shall not be obligated for transportation charges that result from repair or replacement under the terms of this warranty. Transportation charges are the sole responsibility of the purchaser.

This warranty excludes parts that are worn or damaged due to normal wear such as blades, bearings, belts, tines, debris deflector chain, wheels, tires, tri-hammers, j-hammers, chipper knives, seals, bushings, clutches, pulleys, trimmer line, debris shield, line cutter, grips, shafts, springs and cables. This warranty excludes routine maintenance items such as batteries, filter elements, O-rings, seals, lubricants, tune-ups, rotating parts, accessory parts such as tiller furrowers, edger kits, dethatcher kits, manual canister, battery box, nylon collection bag, collection bag mounts, augers, extensions, shocktops, nylon parts bags and height adjustment heads. These warranties shall not cover damage caused by improper storage and maintenance including but not limited to use of unauthorized parts, failure to perform periodic maintenance as specified in product manual, or repairs performed at unauthorized service centers. These warranties apply only to products which have not been subjected to negligent use, abuse, misuse, alteration or overload which includes but is not limited to running the product dry (without oil), or below minimum oil levels, running engine without proper fuel (straight gasoline or mixed gas), damage to tow bar caused by over cornering, using the equipment for a purpose other than that for which it was designed and manufactured, continued use of product after sudden change in vibration, using the equipment in violation of local codes, ordinances and good trade practices, improper installation, operating the equipment above recommended maximums as stated in the accompanying product and/or engine manuals.

This warranty does not cover events beyond the control of Toro such as accident, acts of God, lightning, and vandalism. This limited warranty applies only to defects in the material or workmanship. There is no other express warranty. Implied warranties, including those of merchantability and fitness for a particular purpose, are limited to one year from purchase, or to the extent permitted by law. All other implied warranties are excluded. Liability for incidental or consequential damages are excluded to the extent exclusion is permitted by law. Toro does not assume, and does not authorize any other person to assume for Toro, any liability in connection with the sale of Toro products. To be at "No Charge," warranty work must be sent directly to and performed by Toro or an Toro Authorized Warranty Service Facility. To obtain warranty service and/or replacement instructions, contact the Toro Customer Service Department at 952-888-8801. If you choose to ship your product to Toro for warranty repair, you must first have prior approval from Toro by calling the Toro Customer Service Department for a return material authorization number (RMA#). Under these circumstances, all items must be shipped prepaid. Toro will, in its discretion, at no charge, repair or replace any defective part to which this warranty applies. Toro retains the right to change models, specifications and price without notice. Toro shall not be obligated to ship any repair or replacement product to any location outside of the United States of America or Canada. Some states and countries do not allow the limitations on how long an implied warranty lasts, or the exclusion or limitation of incidental or consequential damages, so the above limitation may not apply to you. This warranty gives you specific legal rights, and you may also have other rights which vary from state to state and country to country.

California Proposition 65 Warning Information

What is this warning?

You may see a product for sale that has a warning label like the following:



WARNING: Cancer and Reproductive Harm—www.p65Warnings.ca.gov.

What is Prop 65?

Prop 65 applies to any company operating in California, selling products in California, or manufacturing products that may be sold in or brought into California. It mandates that the Governor of California maintain and publish a list of chemicals known to cause cancer, birth defects, and/or other reproductive harm. The list, which is updated annually, includes hundreds of chemicals found in many everyday items. The purpose of Prop 65 is to inform the public about exposure to these chemicals.

Prop 65 does not ban the sale of products containing these chemicals but instead requires warnings on any product, product packaging, or literature with the product. Moreover, a Prop 65 warning does not mean that a product is in violation of any product safety standards or requirements. In fact, the California government has clarified that a Prop 65 warning "is not the same as a regulatory decision that a product is 'safe' or 'unsafe.'" Many of these chemicals have been used in everyday products for years without documented harm. For more information, go to <https://oag.ca.gov/prop65/faqs-view-all>.

A Prop 65 warning means that a company has either (1) evaluated the exposure and has concluded that it exceeds the "no significant risk level"; or (2) has chosen to provide a warning based on its understanding about the presence of a listed chemical without attempting to evaluate the exposure.

Does this law apply everywhere?

Prop 65 warnings are required under California law only. These warnings are seen throughout California in a wide range of settings, including but not limited to restaurants, grocery stores, hotels, schools, and hospitals, and on a wide variety of products. Additionally, some online and mail order retailers provide Prop 65 warnings on their websites or in catalogs.

How do the California warnings compare to federal limits?

Prop 65 standards are often more stringent than federal and international standards. There are various substances that require a Prop 65 warning at levels that are far lower than federal action limits. For example, the Prop 65 standard for warnings for lead is 0.5 µg/day, which is well below the federal and international standards.

Why don't all similar products carry the warning?

- Products sold in California require Prop 65 labelling while similar products sold elsewhere do not.
- A company involved in a Prop 65 lawsuit reaching a settlement may be required to use Prop 65 warnings for its products, but other companies making similar products may have no such requirement.
- The enforcement of Prop 65 is inconsistent.
- Companies may elect not to provide warnings because they conclude that they are not required to do so under Prop 65; a lack of warnings for a product does not mean that the product is free of listed chemicals at similar levels.

Why does Toro include this warning?

Toro has chosen to provide consumers with as much information as possible so that they can make informed decisions about the products they buy and use. Toro provides warnings in certain cases based on its knowledge of the presence of one or more listed chemicals without evaluating the level of exposure, as not all the listed chemicals provide exposure limit requirements. While the exposure from Toro products may be negligible or well within the "no significant risk" range, out of an abundance of caution, Toro has elected to provide the Prop 65 warnings. Moreover, if Toro does not provide these warnings, it could be sued by the State of California or by private parties seeking to enforce Prop 65 and subject to substantial penalties.



Count on it.



Count on it.

Manual del operador

Barrena de 20 cm (8")

Nº de modelo 58630—Nº de serie 321000001 y superiores

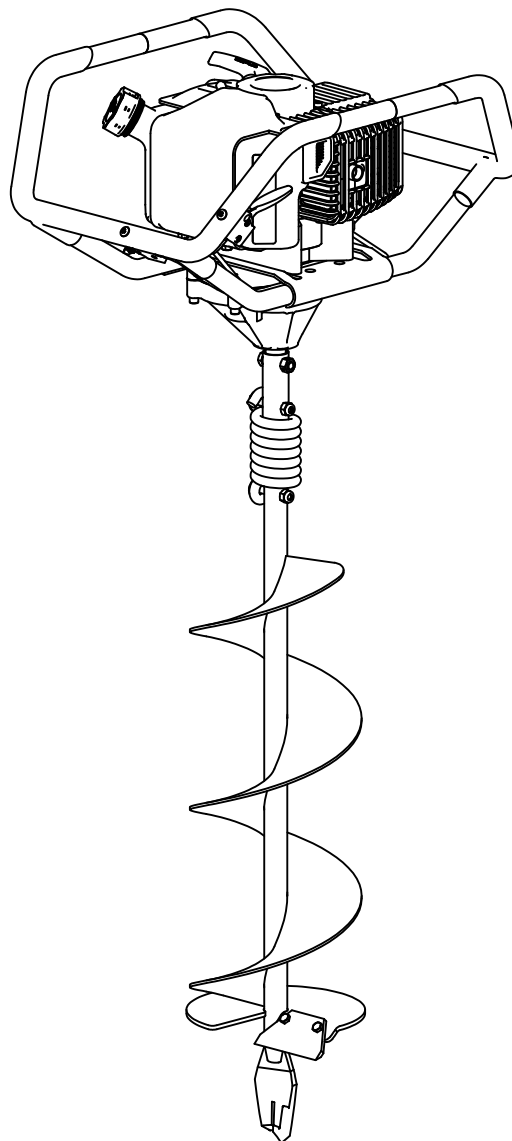

El uso o la operación del motor en cualquier terreno forestal, de monte o cubierto de hierba a menos que el motor esté equipado con parachispas (conforme a la definición de la sección 4442) mantenido en buenas condiciones de funcionamiento, o que el motor haya sido fabricado, equipado y mantenido para la prevención de incendios, constituye una infracción de la legislación de California (California Public Resource Code Section 4442 o 4443).

⚠ ADVERTENCIA

CALIFORNIA

Advertencia de la Propuesta 65

Los gases de escape de este producto contienen productos químicos que el Estado de California sabe que causan cáncer, defectos congénitos u otros peligros para la reproducción.

El uso de este producto puede provocar la exposición a sustancias químicas que el Estado de California considera causantes de cáncer, defectos congénitos u otros trastornos del sistema reproductor.



Figura 1

g356701

1. Ubicación de los números de modelo y de serie

Nº de modelo _____

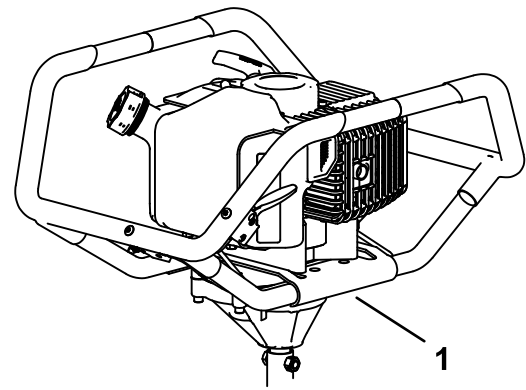
Nº de serie _____

Este manual utiliza 2 palabras más para resaltar información. **Importante** llama la atención sobre información mecánica especial, y **Nota** resalta información general que merece una atención especial.

El símbolo de alerta de seguridad (Figura 2) aparece tanto en este manual como en la máquina para identificar mensajes de seguridad importantes que debe seguir para evitar accidentes. Este símbolo aparecerá junto a la palabra **Peligro**, **Advertencia** o **Cuidado**.

- **Peligro:** Indica una situación peligrosa inminente, que si no se evita, **causará** la muerte o lesiones graves.
- **Advertencia** indica una situación potencialmente peligrosa que si no se evita, **podría** causar la muerte o lesiones graves.
- **Cuidado** indica una situación potencialmente peligrosa que si no se evita, **podría** causar lesiones menores o moderadas.



Figura 2

Símbolo de alerta de seguridad

g000502

Introducción

Esta barrena está diseñada principalmente para abrir hoyos verticales en la tierra para la instalación de postes y plantas, y para otras necesidades en el campo de la construcción y la jardinería. El uso de este producto para otros propósitos que los previstos podría ser peligroso para usted y para otras personas.

Lea este manual detenidamente para aprender a utilizar y mantener correctamente su producto, y para evitar lesiones y daños al producto. Usted es responsable de utilizar el producto de forma correcta y segura.

Visite www.Toro.com para obtener más información, incluidos consejos de seguridad, materiales de formación, información sobre accesorios, ayuda para encontrar a un distribuidor o para registrar su producto.

Cuando necesite asistencia técnica, piezas genuinas Toro o información adicional, póngase en contacto con un Servicio Técnico Autorizado o con Atención al cliente de Toro, y tenga a mano los números de modelo y serie de su producto. Figura 1 identifica la ubicación de los números de modelo y serie en el producto. Escriba los números en el espacio provisto.

Contenido

Seguridad	4
Seguridad en general	4
Pegatinas de seguridad e instrucciones	5
Montaje	6
Montaje de la barrena	7
El producto	8
Controles	8
Especificaciones	9
Accesorios	9
Antes del funcionamiento	10
Seguridad antes del uso	10
Cómo añadir combustible	11
Mantenimiento diario	12
Durante el funcionamiento	12
Seguridad durante el uso	12
Arranque del motor	14
Uso de la barrena	14
Apagado del motor	14
Después del funcionamiento	15
Seguridad tras el uso	15
Mantenimiento	16
Seguridad durante el mantenimiento	16
Calendario recomendado de manteni- miento	16
Procedimientos previos al mantenimiento	17
Preparación para el mantenimiento	17
Mantenimiento del motor	17
Mantenimiento del filtro de aire	17
Mantenimiento de la bujía	18
Mantenimiento de la barrena	19
Mantenimiento de la barrena	19
Almacenamiento	20
Seguridad durante el almacenamiento	20
Limpieza y almacenamiento de la máquina	20
Solución de problemas	21

Seguridad

Seguridad en general

▲ PELIGRO

Puede haber conducciones de servicios enterradas en la zona de trabajo. Si se perforan, pueden causar descargas eléctricas o explosiones.

Marque las áreas de la finca o de la zona de trabajo que contienen tendidos enterrados, y no excave en las zonas marcadas. Póngase en contacto con su servicio de marcado local o con su compañía de electricidad/agua, etc., para que marquen las áreas de la zona de trabajo (por ejemplo, en los Estados Unidos, llame al 811 para contactar con el servicio de marcado nacional).

- Antes de arrancar el motor, lea, comprenda y siga las instrucciones y advertencias de este Manual del operador y las que están colocadas en la máquina y en los accesorios.
- Familiarícese bien con los controles y con el uso correcto del equipo. Sepa cómo parar la máquina y desactivar los controles rápidamente.
- No coloque las manos, los pies, otras partes del cuerpo o la ropa cerca de o debajo de las piezas rotativas u otras piezas móviles de la máquina.
- No haga funcionar la máquina si no están colocados y funcionando todos los protectores, defensas y dispositivos de seguridad de la máquina.
- No permita que entren otras personas, especialmente niños pequeños, ni animales domésticos, en la zona de trabajo.
- No permita que este vehículo sea utilizado por niños. Sólo permita que manejen la máquina personas responsables, formadas y familiarizadas con las instrucciones, y físicamente capaces de utilizar la máquina.
- Apague la máquina y espere a que se detengan todas las piezas en movimiento antes de abandonar el puesto del operador. Desconecte el cable de la bujía, manténgalo alejado de la bujía para evitar un arranque accidental, y deje que la máquina se enfríe antes de ajustar, repostar, desatasca, revisar, limpiar o almacenar la máquina.

El uso o mantenimiento incorrecto de esta máquina puede causar lesiones. Para reducir el peligro de

lesiones, cumpla estas instrucciones de seguridad y preste atención siempre al símbolo de alerta de seguridad ▲, que significa: Cuidado, Advertencia o Peligro – instrucción relativa a la seguridad personal. El incumplimiento de estas instrucciones puede dar lugar a lesiones personales o la muerte.

Pegatinas de seguridad e instrucciones



Las pegatinas de seguridad e instrucciones están a la vista del operador y están ubicadas cerca de cualquier zona de peligro potencial. Sustituya cualquier pegatina que esté dañada o que falte.



133-8062

decal133-8062



144-5143

g368764

1. Mueva el interruptor del motor a la posición de ENCENDIDO.
2. Pulse la perilla del cebador 3 veces.
3. Mueva la palanca del estárter a la posición de ESTÁRTER.
4. Tire del arrancador suavemente hasta que note resistencia, luego tire con fuerza.
5. Mueva la palanca del estárter a la posición de MARCHA.
6. Lea el *Manual del operador* para más información.



144-5144

decal39939

1. Advertencia – lea el *Manual del operador*.
2. Advertencia – apague la máquina antes de moverla.
3. Peligro de enredamiento, barrena - no se acerque a las piezas en movimiento; no permita que se acerquen otras personas.
4. Peligro de explosión y/o descarga eléctrica – no excave en zonas donde haya tendidos subterráneos de gas o eléctricos.
5. Mezcla de combustible - aceite 50:1

Montaje

Piezas sueltas

Utilice la tabla siguiente para verificar que no falta ninguna pieza.

Descripción	Cant.	Uso
Cabezal	1	Montaje de la barrena.
Perno ($\frac{3}{8}$ " x 1 $\frac{1}{2}$ ")	1	
Contratuercas ($\frac{3}{8}$ ")	1	
Barrena	1	
Punta de cola de pescado	1	

Montaje de la barrena

1. Introduzca el eje de salida del cabezal en el extremo abierto de la barrena (Figura 3).
2. Sujete el cabezal a la barrena con el perno ($\frac{3}{8}$ " x $1\frac{1}{2}$ ") y la contratuerca ($\frac{3}{8}$ "), como se muestra en la Figura 3.
3. Fije la punta de cola de pescado a la barrena (Figura 3).



Figura 3

g356736

- | | |
|---|-----------------------------|
| 1. Eje de salida del cabezal | 4. Barrena |
| 2. Contratuerca ($\frac{3}{8}$ ") | 5. Punta de cola de pescado |
| 3. Perno ($\frac{3}{8}$ " x $1\frac{1}{2}$ ") | |

El producto

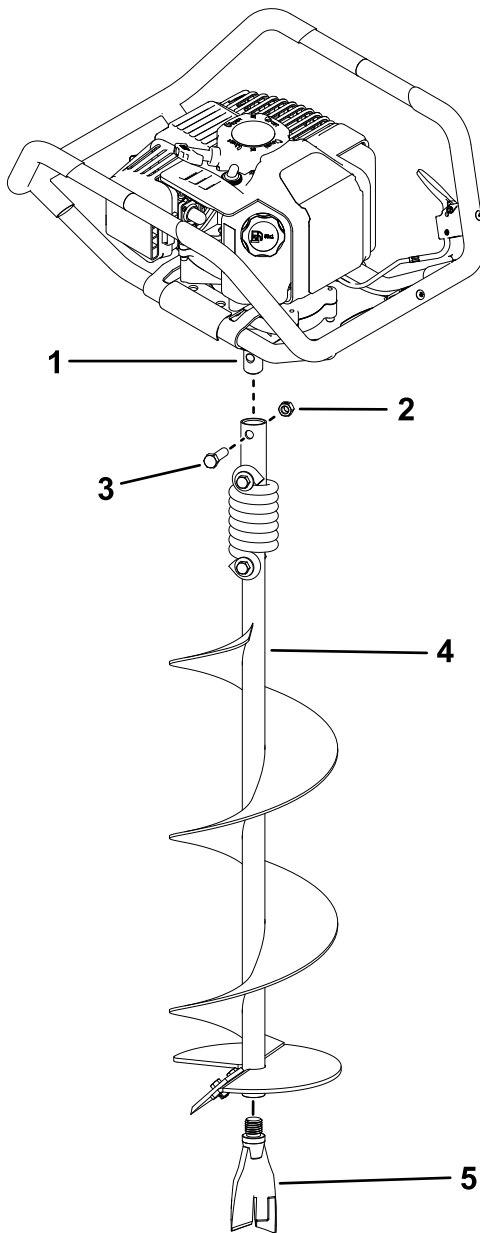

Figura 4

g356798

- | | | |
|---|--------------------------------------|----------------------|
| 1. Arrancador del motor | 4. Controles del acelerador | 7. Cebador del motor |
| 2. Palanca del estérter | 5. Cable de la bujía | 8. Eje de salida |
| 3. Interruptor de encendido/apagado del motor | 6. Tapón del depósito de combustible | 9. Filtro de aire |

Controles

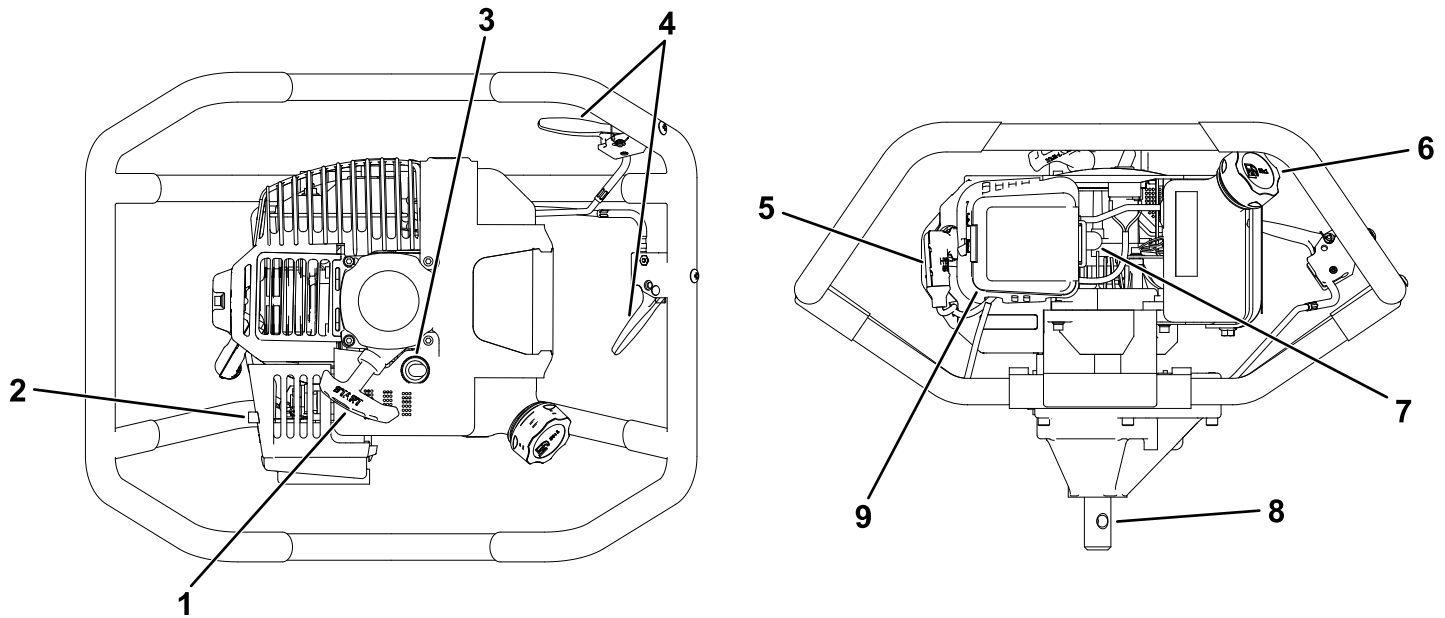
Familiarícese con todos los controles antes de poner en marcha el motor y trabajar con la máquina.

Interruptor de encendido/apagado del motor

Utilice el interruptor de encendido/apagado del motor para apagar el motor. Asegúrese de que el interruptor está en la posición de CONECTADO antes de arrancar el motor.

Acelerador

El acelerador controla la velocidad del motor y tiene un ajuste variable continuo.

Utilice la máquina a velocidad máxima para obtener el mejor rendimiento.

Palanca del estérter

Mueva la palanca del estérter a la posición de ESTÁRTER para arrancar un motor frío, y luego muévala a la posición de MARCHA cuando el motor arranque.

Perilla del cebador del motor

Presione la perilla del cebador 3 veces para cebar el motor antes de arrancarlo.

Arrancador del motor

Tire del arrancador para arrancar el motor.

Especificaciones

Las especificaciones y los diseños están sujetos a modificación sin previo aviso.

Altura	41 cm (16-3/16")
Longitud	122 cm (48.1")
Anchura	51 cm (20-3/16")
Peso	16 kg (35.7 libras)

Accesorios

Está disponible una selección de aperos y accesorios homologados por Toro que se pueden utilizar con la máquina a fin de potenciar y aumentar sus prestaciones. Póngase en contacto con su Servicio Técnico Autorizado o con su distribuidor autorizado Toro, o visite www.Toro.com para obtener una lista de todos los aperos y accesorios homologados.

Para asegurar un rendimiento óptimo y mantener la certificación de seguridad de la máquina, utilice solamente piezas y accesorios genuinos Toro. Las piezas de recambio y accesorios de otros fabricantes podrían ser peligrosos, y su uso podría invalidar la garantía del producto.

Operación

Nota: Los lados derecho e izquierdo de la máquina se determinan desde la posición normal del operador.

Antes del funcionamiento

Seguridad antes del uso

Seguridad en general

- No permita que este vehículo sea utilizado por niños. Sólo permita que manejen la máquina personas responsables, formadas y familiarizadas con las instrucciones, y físicamente capaces de utilizar la máquina.
- El uso de esta máquina requiere un gran esfuerzo físico. Usted debe estar en buenas condiciones físicas y mentalmente alerta. Si usted tiene algún problema de salud que pudiera agravarse con el trabajo intenso, consulte a su médico antes de utilizar la máquina.
- Apague el motor y espere a que se detengan todas las piezas en movimiento antes de abandonar el puesto del operador. Desconecte el cable de la bujía (y manténgalo alejado de la bujía para evitar un arranque accidental) y deje que la máquina se enfríe antes de desatascar, repostar, inspeccionar, ajustar, revisar, limpiar o almacenar la máquina.
- Familiarícese con la operación segura del equipo, los controles del operador y las señales de seguridad.
- No haga funcionar la máquina si no están colocados protectores o guardas adecuados u otros dispositivos de seguridad.
- Mantenga la zona de trabajo libre de personas, especialmente niños pequeños, y animales domésticos.
- Inspeccione a fondo la zona en la que va a utilizar el equipo, y retire cualquier objeto extraño.
- Familiarícese con todas las pegatinas de seguridad y operación de la máquina y de sus accesorios o complementos.
- No utilice la máquina por encima de tendidos subterráneos, incluidas tuberías de agua o gas, cables eléctricos o conducciones.

Seguridad en el manejo del combustible

- Extreme las precauciones al manejar el combustible. El combustible es extremadamente inflamable y sus vapores son explosivos.
- No reposte la máquina en un recinto cerrado. Llene el depósito de combustible al aire libre y extreme las precauciones.
- Apague cualquier cigarrillo, cigarro, pipa u otra fuente de ignición.
- No retire el tapón de combustible ni añada combustible con el motor en marcha o si el motor está caliente.
- Deje que el motor se enfríe antes de repostar combustible.
- No llene demasiado el depósito de combustible. Vuelva a colocar el tapón de combustible y apriételo firmemente. Limpie cualquier combustible derramado antes de arrancar el motor.
- Si es necesario drenar el depósito, hágalo al aire libre.
- Utilice solamente un recipiente de combustible homologado.
- No llene los recipientes dentro de un vehículo o sobre la plataforma de un camión o remolque con forro de plástico. Coloque siempre los recipientes de gasolina en el suelo, lejos del vehículo, antes de llenarlos.
- Retire el equipo accionado con combustible del camión o del remolque y repóstele en el suelo. Si esto no es posible, reposte dicho equipo usando un recipiente portátil, en vez de usar un surtidor o boquilla dosificadora de combustible.
- Mantenga la boquilla en contacto con el borde del depósito de combustible o el orificio del recipiente en todo momento hasta que termine de repostar. No utilice dispositivos diseñados para mantener abierta la boquilla.
- Si se derrama combustible, no intente arrancar el motor; retire la máquina del derrame y evite crear fuentes de ignición hasta que los vapores del combustible se hayan disipado.
- Si se le derrama combustible sobre la ropa, cámbiese de ropa inmediatamente.
- No almacene la máquina con combustible en el depósito o en el recipiente de combustible dentro de un edificio donde haya fuentes de ignición (una llama abierta, chispas o una luz piloto), por ejemplo, en calefactores de agua caliente o calentadores domésticos, secadoras de ropa, etc.

Deje que el motor se enfríe antes de guardarlo en un recinto cerrado.

- El combustible es dañino o mortal si es ingerido. La exposición a los vapores a largo plazo puede causar lesiones y enfermedades graves.
 - Evite la respiración prolongada de los vapores.
 - Mantenga las manos y la cara alejadas de la boquilla y de la abertura del depósito de combustible.
 - Mantenga alejado el combustible de los ojos y la piel.

Nota: Al comprar la máquina recibirá una botella de aceite de 76 ml (2.6 onzas fluidas). Mezcle esta botella con 3.8 litros (1 galón US) de combustible recomendado.

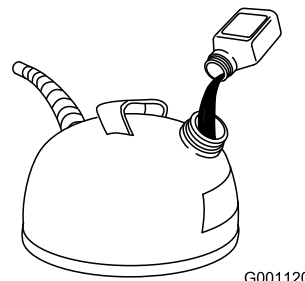

G001120

g001120

Figura 5

Cómo añadir combustible

Combustible recomendado

Tipo	Gasolina sin plomo
Octanaje mínimo	87 (US) o 91 (RON; fuera de los Estados Unidos)
Etanol	No más del 10% por volumen
Metanol	Ninguno
MTBE (éter metil tert-butílico)	Menos del 15% por volumen
Aceite	Aceite de 2 tiempos; mezcla 50:1 de combustible/aceite

Utilice solamente combustible limpio y fresco (no más de 30 días de antigüedad) de origen acreditado.

Mezcla de combustible

Este producto es impulsado por un motor de 2 tiempos y utiliza una premezcla de combustible y aceite de 2 tiempos. Haga la premezcla de gasolina sin plomo y aceite de motor de 2 tiempos en un recipiente limpio homologado para el combustible. No mezcle cantidades mayores que las que vaya a utilizar en un periodo de 30 días.

Importante: Para evitar dañar el motor, no utilice aceite para automóviles (por ejemplo, SAE 30 o 10W30) o combustible mezclado con una relación incorrecta de combustible/aceite.

Tabla de mezclas 50:1 de combustible – aceite

Combustible	Aceite
3.8 litros (1 galón US)	76 ml (2.6 onzas fluidas)
7.6 litros (2 galones US)	152 ml (5.1 onzas fluidas)
19 litros (5 galones US)	380 ml (13 onzas fluidas)

1. Vierta 1.9 litros (0.5 galones US) de combustible fresco sin plomo en un recipiente de combustible homologado.
2. Añada aceite de 2 tiempos al combustible según la tabla.

3. Coloque el tapón del recipiente de combustible.
4. Agite el recipiente para mezclar bien el combustible y el aceite.
5. Retire lentamente el tapón y añada la cantidad restante de combustible.

Nota: No mezcle combustible y aceite en el depósito de combustible. El aceite es más fácil de mezclar, y se mezcla mejor, a temperatura ambiente que cuando está frío. Si la temperatura del aceite es de menos de 0 °C (32 °F), necesitará un mezclado adicional.

Uso del estabilizador/acondicionador

Utilice estabilizador/acondicionador en la máquina para mantener el combustible fresco durante más tiempo, siguiendo las indicaciones del fabricante del estabilizador de combustible.

Importante: No utilice aditivos de combustible que contengan metanol o etanol.

Agregue la cantidad apropiada de estabilizador/acondicionador a combustible fresco, siguiendo las indicaciones del fabricante del estabilizador de combustible.

Llenado del depósito de combustible

Capacidad del depósito de combustible: 1.1 litros (36 onzas fluidas)

Consulte el manual del propietario del motor si desea más información.

Llene el depósito de combustible como se muestra en la [Figura 6](#).



Figura 6

g230458

Mantenimiento diario

Cada día, antes de arrancar la máquina, siga los procedimientos marcados como “Cada uso/A diario” en la sección [Mantenimiento \(página 16\)](#).

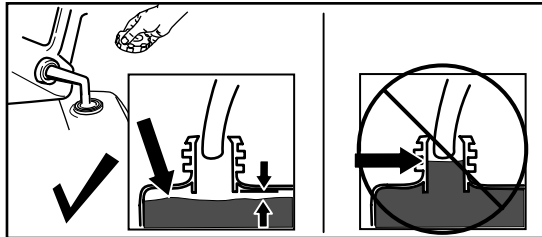
Durante el funcionamiento

Seguridad durante el uso

Seguridad en general

- Lleve ropa adecuada, incluida protección ocular, pantalón largo, calzado resistente y antideslizante, guantes de trabajo y protección auditiva. Si tiene el pelo largo, recójase, y no lleve joyas o prendas sueltas.
- Dedique toda su atención al manejo de la máquina. No realice ninguna actividad que pudiera distraerle; de lo contrario, pueden producirse lesiones o daños materiales.
- No utilice la máquina si está enfermo, cansado o bajo la influencia de alcohol o drogas.
- No coloque las manos, los pies, otras partes del cuerpo o la ropa cerca o debajo de las piezas móviles. La barrena comienza a girar una vez que arranca el motor y acciona el dispositivo de activación. La barrena puede girar momentáneamente después de que suelte el dispositivo de activación.
- Mantenga la zona de trabajo libre de personas, especialmente niños pequeños, y animales domésticos.
- Desengrane todos los embragues y ponga la transmisión en punto muerto antes de arrancar el motor.
- Ponga en marcha el motor con cuidado siguiendo las instrucciones y con los pies bien alejados de la barrena.
- Nunca levante ni transporte la máquina mientras el motor está en marcha.
- No utilice la máquina sin buena visibilidad o luz.
- Evite utilizar la máquina en hierba mojada. Mire siempre donde pisa, agarre firmemente el manillar y camine, no corra.
- Tenga cuidado de no resbalar o caerse.
- Después de golpear un objeto extraño, apague el motor, desconecte el cable de la bujía, inspeccione a fondo la máquina (especialmente el cabezal y la barrena) en busca de daños, y repare la máquina antes de arrancar y utilizar la máquina.
- Si la máquina comienza a vibrar de manera anormal, apague el motor y compruebe la causa inmediatamente. La vibración es generalmente una señal de problemas.
- Apague el motor y espere a que se detengan todas las piezas en movimiento antes de abandonar el puesto del operador. Desconecte el cable de la

bujía (y manténgalo alejado de la bujía para evitar un arranque accidental) y deje que la máquina se enfríe antes de desatascar, repostar, inspeccionar, ajustar, revisar, limpiar o almacenar la máquina.

- El silenciador y las zonas cercanas pueden estar lo suficientemente calientes como para producir quemaduras. Deje que se enfríen las zonas del silenciador y el motor antes de tocarlas.
- No haga funcionar el motor en recintos cerrados donde pueden haber acumulaciones de vapores peligrosos de monóxido de carbono.
- No intente nunca hacer ajustes mientras el motor está en marcha, a menos que Toro lo recomiende específicamente.
- No cambie los ajustes del regulador del motor ni haga funcionar el motor a una velocidad excesiva. Utilice solo los accesorios y aperos aprobados por el fabricante de la máquina (por ejemplo, pesos de rueda, contrapesos, cabinas, etc.).
- Evite la exposición prolongada al ruido y a las vibraciones de los equipos a motor. Tome descansos de vez en cuando y/o use protección auditiva contra el ruido del motor, así como guantes de trabajo pesados para reducir la vibración en las manos.
- No transporte la máquina de un lugar a otro con el motor en marcha.
- La barrena no debe rotar cuando usted suelta la palanca de control y esta vuelve a la posición de punto muerto. Si la máquina rota cuando está en punto muerto, póngase en contacto con el servicio de asistencia técnica para obtener instrucciones.
- Si algún objeto queda atrapado en el sinfín, apague el motor y deje que se enfríe antes de intentar retirar el objeto extraño.
- No haga funcionar el motor en el exterior en un lugar donde los humos del escape puedan ser aspirados hacia el interior de un edificio.
- No haga funcionar el motor en el exterior en una zona mal ventilada, donde los humos del escape pueden quedar atrapados sin poder disiparse fácilmente (por ejemplo, en un hoyo grande o en zonas de trabajo rodeadas de colinas).
- Siempre haga funcionar el motor con el escape y el silenciador orientados lejos de usted.
- No dirija el escape o el silenciador hacia otra persona. Las personas siempre deben estar alejadas durante la operación.
- No deje la máquina sin supervisar cuando el motor está en marcha.
- La barrena no debe rotar cuando el motor está en ralentí; si lo hace, póngase en contacto con un Servicio Técnico Autorizado.
- La cuchilla del ahoyador está muy afilada. Extreme las precauciones al perforar un hoyo o al sustituir la cuchilla.

Arranque del motor

1. Asiente la punta de la barrena en la tierra en la posición donde desea abrir el hoyo.
2. Pulse la perilla del cebador hasta que la manguera de cebado esté llena de gasolina. Deje que la perilla vuelva a su posición original entre pulsaciones.

Nota: Si el motor está caliente, puede no ser necesario cebarlo.

3. Mueva la palanca del estárter a la posición de ESTÁRTER.

Nota: Si el motor está caliente, puede no ser necesario usar el estárter.

4. Mueva el interruptor de Encendido/Apagado del motor a la posición de ENCENDIDO.
5. Agarre el manillar con una mano. Con la otra mano, tire del arrancador suavemente hasta que note resistencia, luego tire con fuerza. Deje que el arrancador de retroceso vuelva lentamente a su posición inicial.

Nota: Si el motor no arranca después de 5 o 6 intentos, pulse una vez la perilla del cebador y tire otra vez del arrancador.

6. Cuando el motor esté en marcha, mueva la palanca del estárter hasta el punto intermedio entre las posiciones de ESTÁRTER y MARCHA.
7. Cuando el motor funcione suavemente, mueva la palanca del estárter a la posición de MARCHA.
8. Apriete la palanca del acelerador hasta obtener la velocidad deseada.

Nota: Utilice la velocidad máxima siempre que sea posible. No deje la máquina en ralentí durante periodos de tiempo prolongados.

Uso de la barrena

⚠ PELIGRO

Puede haber conducciones de servicios enterradas en la zona de trabajo. Si se perforan, pueden causar descargas eléctricas o explosiones.

Marque las áreas de la finca o de la zona de trabajo que contienen tendidos enterrados, y no excave en las zonas marcadas. Póngase en contacto con su servicio de marcado local o con su compañía de electricidad/agua, etc., para que marquen las áreas de la zona de trabajo (por ejemplo, en los Estados Unidos, llame al 811 para contactar con el servicio de marcado nacional).

Nota: Es más fácil despejar el hoyo y levantar la barrena entre 2 personas.

Importante: No utilice la máquina sobre el hielo; de lo contrario, podría dañar la máquina.

1. Arranque el motor como se describe en [Arranque del motor \(página 14\)](#).
2. Apriete la palanca del acelerador del manillar derecho hasta que la velocidad del motor (rpm) aumente y el embrague se engrane.
3. Ahora puede empezar a perforar. No apoye demasiado peso corporal sobre la unidad.
 - En la mayoría de los suelos, la barrena funciona más eficazmente si se deja que el peso de la máquina vaya rasurando la tierra.
 - Preste atención a la cantidad de tierra que retira del hoyo. Cuanto más penetre la barrena, más tierra habrá que sacar del hoyo. Levante la máquina frecuentemente del hoyo para asegurarse de que puede levantar el peso.

Nota: El embrague transfiere la máxima potencia después de unas 2 horas de operación normal. Durante este periodo de rodaje, el embrague puede patinar. Mantenga el embrague libre de aceite y humedad para un funcionamiento eficiente.

Apagado del motor

1. Suelte la palanca del acelerador.
2. Permanezca en la posición de operación y agarre el manillar con una mano.
3. Mueva el interruptor de Encendido/Apagado del motor a la posición de APAGADO.
4. Espere a que se detengan todas las piezas en movimiento antes de abandonar el puesto del operador.

Después del funcionamiento

Seguridad tras el uso

Seguridad en general

- Apague el motor y espere a que se detengan todas las piezas en movimiento antes de abandonar el puesto del operador. Desconecte el cable de la bujía (y manténgalo alejado de la bujía para evitar un arranque accidental) y deje que la máquina se enfríe antes de desatascar, repostar, inspeccionar, ajustar, revisar, limpiar o almacenar la máquina.
- Limpie cualquier residuo de la máquina para ayudar a prevenir incendios. Limpie cualquier aceite o combustible derramado.
- Siga las instrucciones de este *Manual del operador* para cargar, descargar, transportar y almacenar la máquina de manera segura.

Seguridad durante el transporte

- Desconecte el cable de la bujía antes de cargar la máquina para el transporte.
- Tenga cuidado al cargar o descargar la máquina.

Mantenimiento

Seguridad durante el mantenimiento

- Apague el motor y espere a que se detengan todas las piezas en movimiento antes de abandonar el puesto del operador. Desconecte el cable de la bujía (y manténgalo alejado de la bujía para evitar un arranque accidental) y deje que la máquina se enfríe antes de desatascar, repostar, inspeccionar, ajustar, revisar, limpiar o almacenar la máquina.
- Lleve guantes y protección ocular al realizar el mantenimiento de la máquina.
- Mantenga la máquina, los aperos y los accesorios en condiciones seguras de funcionamiento.
- Mantenga todas las piezas en buenas condiciones de funcionamiento. Compruebe frecuentemente

que los pernos de seguridad, los pernos de montaje del motor y otros pernos están correctamente apretados para asegurar que la máquina está en perfectas condiciones de funcionamiento.

- No intente reparar la máquina a menos que tenga las herramientas necesarias y las instrucciones correctas para desmontar, montar y reparar la máquina.
- Inspeccione la máquina regularmente. Asegúrese de que no haya piezas dobladas, dañadas o sueltas.
- Para asegurar el rendimiento óptimo de la máquina, utilice solamente piezas de recambio y accesorios genuinos de Toro. Las piezas de recambio y accesorios de otros fabricantes podrían ser peligrosos, y su uso podría invalidar la garantía del producto.

Calendario recomendado de mantenimiento

Intervalo de mantenimiento y servicio	Procedimiento de mantenimiento
Cada vez que se utilice o diariamente	<ul style="list-style-type: none">• Compruebe el filtro de aire.
Cada 20 horas	<ul style="list-style-type: none">• Limpie el filtro de aire. (Limpiar a diario en condiciones de mucho polvo.)• Cambie el filtro de aire.• Inspeccione, limpie y ajuste la bujía.
Cada 50 horas	<ul style="list-style-type: none">• Abra la caja de engranajes y compruebe el nivel de grasa.
Cada año	<ul style="list-style-type: none">• Cambie el filtro de aire.• Cambie la bujía.

Procedimientos previos al mantenimiento

Preparación para el mantenimiento

1. Mueva la máquina a una superficie nivelada, apague el motor, y espere a que se detengan todas las piezas en movimiento.
2. Desconecte el cable de la bujía.



Figura 7

g356809

1. Cable de la bujía

3. Después de realizar el/los procedimiento(s) de mantenimiento, conecte el cable de la bujía a la bujía.

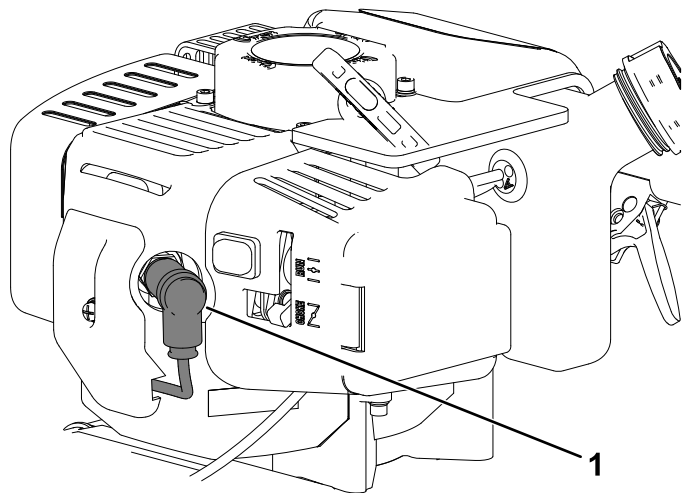
Importante: Antes de inclinar la máquina para sustituir la cuchilla, deje que se vacíe el depósito de combustible con el uso normal. Si es imprescindible inclinar la máquina antes de que se acabe el combustible, utilice una bomba manual para extraer el combustible.

Mantenimiento del motor

Mantenimiento del filtro de aire

Intervalo de mantenimiento: Cada vez que se utilice o diariamente—Compruebe el filtro de aire.

Cada 20 horas—Limpie el filtro de aire. (Limpiar a diario en condiciones de mucho polvo.)

Cada 20 horas—Cambie el filtro de aire.

Cada año—Cambie el filtro de aire.

1. Mueva la palanca del estarter a la posición de ESTARTER.
2. Apriete las pestañas de cierre y gire la tapa del filtro de aire para separarla de la máquina.



Figura 8

g335328

1. Tapa del filtro de aire
2. Elemento de espuma del filtro
3. Placa de refuerzo del filtro
4. Pestaña de cierre (2) filtro

3. Retire e inspeccione el elemento de espuma del filtro.

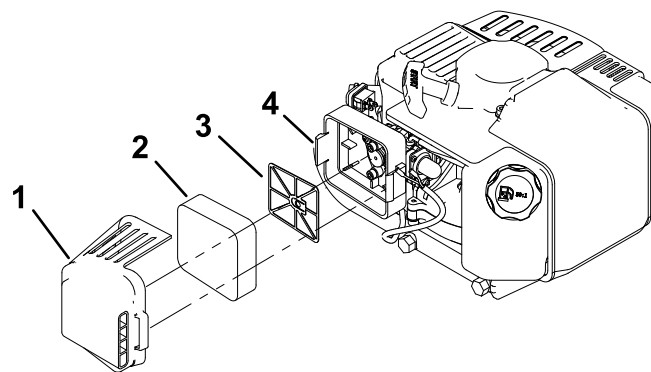
Importante: Sustituya el elemento de espuma si está roto o desgastado.

4. Lave el elemento de espuma con jabón líquido y agua templada. Cuando el elemento esté limpio, enjuáguelo bien.

Importante: No retuerza el elemento de espuma durante la limpieza.

5. Seque el elemento apretándolo con un paño limpio.
6. Sumerja el elemento de espuma en aceite de motor limpio (30W o 40W), luego apriételo para eliminar el exceso de aceite.
7. Instale el filtro sobre la placa de refuerzo del filtro. Presione el filtro de espuma uniformemente sobre la placa para asegurarse de que quede correctamente asentado en su posición sellada.

8. Instale la tapa del filtro de aire. Asegúrese de que encaje en su sitio y quede sujeta por las pestañas.

Mantenimiento de la bujía

Intervalo de mantenimiento: Cada 20 horas—Inspeccione, limpie y ajuste la bujía.

Cada año—Cambie la bujía.

Asegúrese de que la distancia entre los electrodos central y lateral es correcta antes de instalar la bujía.

Utilice una llave de bujías para desmontar e instalar la(s) bujía(s) y una galga de espesores/herramienta para electrodos para comprobar y ajustar el espacio entre los mismos. Instale una bujía nueva si es necesario.

Tipo: Torch L7RTC, Champion RCJ8Y o equivalente

Distancia entre electrodos: 0.71 mm (0.028")

Retirada de la bujía

1. Desconecte el cable de la bujía.



Figura 9

g356809

1. Cable de la bujía

2. Limpie alrededor de las bujías para evitar que entre suciedad en el motor, lo que podría dañarlo.
3. Retire la bujía.

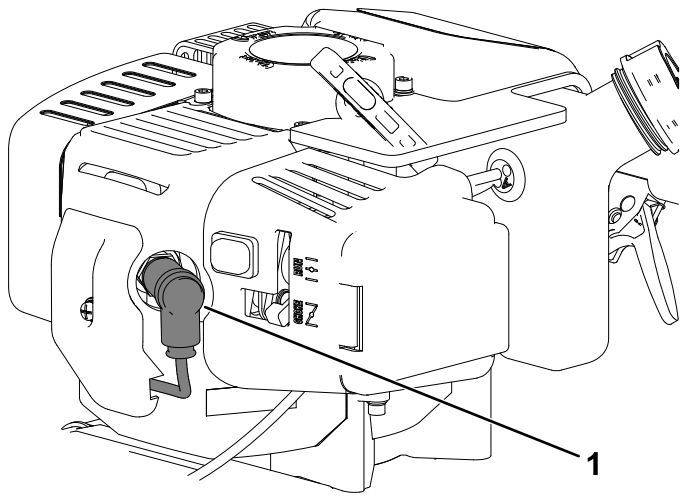
Inspección de la bujía

Importante: No limpie la(s) bujía(s). Cambie siempre la(s) bujía(s) si tiene(n) un revestimiento negro, los electrodos desgastados, una película aceitosa o grietas.

Si se observa un color gris o marrón claro en el aislante, el motor funciona correctamente. Si el aislante aparece de color negro, significa que el limpiador de aire está sucio.

Ajuste la distancia a 0.71 mm (0.028").



Figura 10

g027479

Instalación de la bujía

1. Enrosque la bujía en el orificio de la bujía a mano, en sentido horario.
2. Gire la bujía en sentido horario usando una llave para bujías hasta que la bujía y la junta estén asentadas.
3. Apriete la bujía como se indica a continuación:
 - Si instala la bujía original, apriétela $\frac{1}{2}$ vuelta más.
 - Si instala una bujía nueva, apriete la bujía entre $\frac{1}{8}$ y $\frac{1}{4}$ de vuelta más.

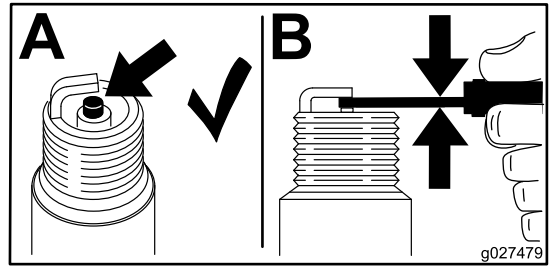
Importante: Una bujía que no está correctamente apretada puede hacer que el cilindro se recaliente. Si se aprieta demasiado la bujía, pueden dañarse las roscas de la culata del motor.

4. Conecte el cable de la bujía a la bujía.

Mantenimiento de la barrena

Mantenimiento de la barrena

Intervalo de mantenimiento: Cada 50 horas

Capacidad de la caja de engranajes: 118 ml (4 onzas fluidas).

1. Añada grasa solo si el nivel de grasa está por debajo de la parte superior de los engranajes.

Importante: No llene demasiado la caja de engranajes.

2. Mantenga apretados todos los tornillos, pernos y tuercas.
3. En climas fríos, almacene la máquina en un ambiente fresco.

Importante: La transferencia de la máquina de un lugar cálido a un lugar frío puede causar condensación, que puede dañar la máquina.

4. Si el rendimiento de la barrena disminuye, inspeccione cuidadosamente el filo de corte de la cuchilla en busca de señales de desgaste y/o daños.

Si las cuchillas muestran alguna de estas señales, cambie las cuchillas.

Almacenamiento

Seguridad durante el almacenamiento

- Apague la máquina y espere a que se detengan todas las piezas en movimiento antes de abandonar el puesto del operador. Desconecte el cable de la bujía, manténgalo alejado de la bujía para evitar un arranque accidental, y deje que la máquina se enfríe antes de ajustar, repostar, desatasca, revisar, limpiar o almacenar la máquina.
- Deje funcionar el motor hasta que no quede combustible, o retire la gasolina con una bomba de mano; nunca utilice un sifón. Si es necesario drenar el depósito, hágalo al aire libre.
- Siga las instrucciones de este *Manual del operador* para descargar, transportar y almacenar la máquina con seguridad.
- No almacene nunca la máquina con combustible en el depósito dentro de un edificio donde haya fuentes de ignición tales como calentadores de agua o calefactores, secadoras de ropa, etc. Espere a que se enfríe el motor antes de guardar la máquina en un recinto cerrado.
- Siempre consulte el *Manual del operador* para obtener información importante antes de almacenar la máquina durante un periodo de tiempo prolongado.

Limpieza y almacenamiento de la máquina

1. Apague el motor y espere a que se detengan todas las piezas en movimiento antes de abandonar el puesto del operador.
2. Retire cualquier residuo de la barrena y del motor.
Importante: La máquina puede lavarse con un detergente suave y agua. No lave la máquina a presión. Evite el uso excesivo de agua, especialmente cerca del motor y el cabezal.
3. Revise el filtro de aire; consulte [Mantenimiento del filtro de aire \(página 17\)](#).
4. Prepare la máquina para un almacenamiento de más de 30 días como se indica a continuación:
 - A. Agregue un estabilizador/acondicionador a combustible fresco en el depósito. Siga las instrucciones de mezcla del fabricante del estabilizador de combustible. No use

un estabilizador a base de alcohol (etanol o metanol).

- B. Haga funcionar el motor para distribuir el combustible con acondicionador por todo el sistema de combustible durante 5 minutos.
- C. Pare el motor, deje que se enfríe y drene el depósito de combustible.
- D. Arranque el motor y hágalo funcionar hasta que se pare.
- E. Elimine el combustible adecuadamente. Recicle el combustible según la normativa local.

Importante: No guarde combustible que contenga estabilizador/acondicionador durante más tiempo que el recomendado por el fabricante del estabilizador de combustible.

5. Retire la bujía y verifique su condición; consulte [Mantenimiento de la bujía \(página 18\)](#). Con la bujía retirada del motor, vierta 15 ml (1 cucharada sopera) de aceite de motor en el orificio de la bujía. Retire la bujía y tire del arrancador 3 veces para cubrir el cilindro de aceite. No instale el cable en la bujía.
6. Compruebe y apriete todas las fijaciones. Repare o sustituya cualquier pieza dañada.
7. Pinte las superficies que estén arañadas o donde esté visible el metal. Puede adquirir la pintura en su Servicio Técnico Autorizado.
8. Almacene la máquina en posición vertical, bien sujeta, en un garaje o almacén seco y limpio. Manténgala fuera del alcance de niños u otros usuarios no autorizados. Cubra la máquina para protegerla y para conservarla limpia.

Solución de problemas

Problema	Posible causa	Acción correctora
El motor no arranca.	<ol style="list-style-type: none"> 1. El interruptor del motor está en la posición de APAGADO. 2. El cable de la bujía está suelto o desconectado. 3. La bujía está húmeda, picada o sucia, o la distancia entre los electrodos es incorrecta. 4. La manguera de combustible no está colocada en el fondo del depósito de combustible. 	<ol style="list-style-type: none"> 1. Mueva el interruptor a la posición de ENCENDIDO. 2. Conecte el cable a la bujía. 3. Instale una bujía nueva, con los electrodos a la distancia correcta. 4. Introduzca la manguera de combustible en el combustible dentro del depósito de combustible.
El motor funciona irregularmente o se ahoga durante el uso.	<ol style="list-style-type: none"> 1. El filtro de aire está sucio. 2. El estérter está parcialmente activado. 3. El carburador está mal ajustado. 	<ol style="list-style-type: none"> 1. Limpie o cambie el filtro de aire. 2. Mueva la palanca del estérter a la posición de MARCHA. 3. Póngase en contacto con el Servicio Técnico Autorizado.
Es difícil arrancar el motor.	<ol style="list-style-type: none"> 1. Hay combustible viejo en el sistema de combustible. 2. El cable de la bujía está suelto o desconectado. 3. El carburador está sucio. 4. El combustible no está suficientemente cebado. 	<ol style="list-style-type: none"> 1. Drene el depósito de combustible y añada combustible nuevo. 2. Conecte el cable a la bujía. 3. Limpie el carburador, utilice estabilizador de combustible, y utilice un recipiente de combustible nuevo. 4. Pulse la perilla del cebador 3 veces, luego tire del arrancador.
El motor no arranca, arranca con dificultad, o no sigue funcionando.	<ol style="list-style-type: none"> 1. El depósito de combustible está vacío. 2. El estérter no está activado. 3. El filtro de aire está sucio. 4. Hay suciedad, agua o combustible viejo en el sistema de combustible. 5. Hay combustible incorrecto en el depósito de combustible. 	<ol style="list-style-type: none"> 1. Llene el depósito de combustible. 2. Mueva la palanca del estérter a la posición de ESTÁRTER. 3. Limpie o cambie el filtro de aire. 4. Póngase en contacto con el Servicio Técnico Autorizado. 5. Drene el depósito y rellene con combustible del tipo correcto.
El motor falla o le falta potencia.	<ol style="list-style-type: none"> 1. El filtro de combustible está obstruido. 2. El limpiador de aire está sucio o dañado. 3. El carburador está mal ajustado. 4. La bujía está húmeda, picada o sucia, o la distancia entre los electrodos es incorrecta. 	<ol style="list-style-type: none"> 1. Limpie el depósito de combustible y cambie el filtro de combustible. 2. Limpie o cambie el elemento del limpiador de aire. 3. Póngase en contacto con el Servicio Técnico Autorizado. 4. Instale una bujía nueva, con los electrodos a la distancia correcta.
El motor funciona y luego se para.	<ol style="list-style-type: none"> 1. El tapón de combustible no ventila. 2. El filtro de combustible está obstruido. 3. El carburador está mal ajustado. 	<ol style="list-style-type: none"> 1. Limpie o sustituya el tapón de combustible; compruebe el orificio de ventilación. 2. Limpie o cambie el filtro de combustible. 3. Póngase en contacto con el Servicio Técnico Autorizado.
La velocidad del motor es demasiado alta.	<ol style="list-style-type: none"> 1. El carburador está mal ajustado. 	<ol style="list-style-type: none"> 1. Póngase en contacto con el Servicio Técnico Autorizado.
La barrena gira con el motor en ralentí.	<ol style="list-style-type: none"> 1. La velocidad de ralentí es demasiado alta. 	<ol style="list-style-type: none"> 1. Baje la velocidad de ralentí.

Problema	Posible causa	Acción correctora
La barrena gira, pero sin fuerza.	<ol style="list-style-type: none"> 1. La palanca del estárter está en la posición de ACTIVADO. 2. El carburador está mal ajustado. 3. El cabezal está dañado o roto. 4. Las pastillas del embrague están desgastadas o dañadas. 	<ol style="list-style-type: none"> 1. Gire la palanca del estárter a la posición de DESACTIVADO después de arrancar el motor. 2. Póngase en contacto con el Servicio Técnico Autorizado. 3. Póngase en contacto con el Servicio Técnico Autorizado. 4. Cambie las pastillas del embrague y el muelle.
La barrena salta.	<ol style="list-style-type: none"> 1. La cuchilla está dañada. 	<ol style="list-style-type: none"> 1. Cambie la cuchilla
La barrena corta lentamente.	<ol style="list-style-type: none"> 1. La cuchilla no está afilada. 2. La punta de cola de pescado está dañada. 	<ol style="list-style-type: none"> 1. Cambie la cuchilla 2. Sustituya la punta de cola de pescado.



Términos y Condiciones de la garantía

Declaración de garantía limitada de 5 años sobre el producto

The Toro Company garantiza este producto bajo una garantía limitada de cinco años contra defectos en materiales o mano de obra o ambos por un periodo no superior a 60 meses consecutivos a partir de la fecha de compra original por el primer consumidor minorista o primer usuario final comercial. Esta garantía no es aplicable al motor montado en el producto. "Uso de consumo" significa uso recreativo personal por un consumidor minorista. "Uso comercial" o "aplicación comercial" significa todos los demás usos, incluyendo el uso para un propósito comercial, lucrativo o de alquiler. Una vez que un producto haya experimentado el uso comercial, se considerará a partir de entonces como producto de uso comercial para los propósitos de esta garantía. Esta garantía es aplicable al propietario original que proporcione una prueba de compra. Esta garantía no es transferible. El periodo de garantía empieza en la fecha de la compra por el primer consumidor minorista o usuario final comercial y continúa durante el periodo de 60 meses consecutivos subsiguiente. Cualquier unidad utilizada en una aplicación comercial está cubierta durante un periodo de 90 días después de la compra por el primer usuario final comercial. Para que la garantía sea válida, el producto debe registrarse online en el plazo de 30 días a partir de la fecha de compra, o la tarjeta de garantía debe ser rellena y recibida por Toro en el plazo de 30 días a partir de la fecha de compra. Toro no será responsable de los cargos de transporte que surjan de la reparación o sustitución bajo los términos de esta garantía. Los cargos de transporte son responsabilidad exclusiva del comprador.

Esta garantía excluye piezas desgastadas o dañadas debido a desgaste normal, como por ejemplo cuchillas, cojinetes, correas, taladros/púas/fresas, cadenas del deflector de residuos, ruedas, neumáticos, martillos triangulares, martillos en J, cuchillas de trituradora, juntas y retenes, casquillos, embragues, poleas, hilo de desbrozadora, protectores de residuos, cortadores de hilo, empuñaduras, ejes y husillos, muelles y cables. Esta garantía excluye elementos de mantenimiento rutinario tales como baterías, elementos filtrantes, juntas tóricas, juntas y retenes, lubricantes, piezas de puesta a punto, piezas rotativas, piezas de accesorios tales como apocadores, kits de cortabordes, kits de escarificadoras, cartuchos manuales, cajas de batería, bolsas de recogida de nylon, soportes para bolsas de recogida, barrenas y sinfines, extensiones, amortiguadores, bolsas de piezas de nylon y cabezales de ajuste de altura. Estas garantías no cubren daños causados por almacenamiento y mantenimiento inadecuados, incluyendo pero sin limitarse al uso de piezas no autorizadas, el no realizar el mantenimiento periódico especificado en el manual del producto, o las reparaciones realizadas en centros de servicio no autorizados. Estas garantías son aplicables únicamente a productos que no hayan sido sometidos a uso negligente, abuso, modificación o sobrecarga, entre otros hacer funcionar el producto en seco (sin aceite), o por debajo de los niveles mínimos de aceite, hacer funcionar el motor sin el combustible correcto (gasolina sola o mezclada con aceite), daños en la barra de tiro causados por la realización de giros demasiado cerrados, el uso del equipo para un propósito diferente al propósito para el que fue diseñado y fabricado, el uso continuado del equipo tras un cambio repentino en las vibraciones, el uso del equipo en contra de la normativa y las ordenanzas locales y las buenas prácticas comerciales, instalación incorrecta, el uso del equipo por encima de los valores máximos recomendados e indicados en los manuales adjuntos del producto y/o del motor.

Esta garantía no cubre eventos que estén fuera del control de Toro como accidentes, fuerza mayor, rayos y vandalismo. Esta garantía limitada es aplicable únicamente a defectos en materiales o mano de obra. No existe ninguna otra garantía expresa. Las garantías implícitas, incluyendo las de mercantilidad y adecuación a un propósito determinado, están limitadas a un año a partir de la compra, o a lo dispuesto en la legislación aplicable. Se excluyen todas las demás garantías implícitas. La responsabilidad por daños incidentales o consecuentes se excluye en la medida en que la ley permite la exclusión. Toro no asume, ni autoriza a ninguna otra persona a asumir por Toro, ninguna responsabilidad en conexión con la venta de productos Toro. Para estar "Sin Cargo", los trabajos bajo la garantía deben ser enviados directamente a, y ser realizados por, Toro o por un Servicio Técnico Autorizado de Toro. Para obtener instrucciones de asistencia y/o sustitución bajo la garantía, póngase en contacto con el Departamento de Atención al Cliente de Toro, teléfono 952-888-8801. Si usted elige enviar su producto a Toro para su reparación bajo la garantía, primero debe contar con la autorización previa de Toro, llamando al Departamento de Atención al Cliente de Toro para obtener un número de autorización de devolución de material (Número RMA). Bajo estas circunstancias, todos los elementos deben enviarse a portes pagados. Toro reparará o sustituirá a su discreción sin cargo alguno cualquier pieza defectuosa a la que sea aplicable esta garantía. Toro se reserva el derecho a modificar modelos, especificaciones y precios sin previo aviso. Toro no estará obligado a enviar ningún producto de reparación o sustitución a ningún lugar situado fuera de los Estados Unidos de América o Canadá. Algunos estados y países no permiten limitaciones sobre la duración de una garantía implícita, ni la exclusión o la limitación de daños incidentales o consecuentes, de manera que la limitación anterior puede no serle aplicable a usted. Esta garantía le otorga a usted derechos legales específicos, y es posible que tenga otros derechos que pueden variar de un estado a otro y de un país a otro.

Información sobre las Advertencias de la Proposición 65 de California

¿Qué significa esta advertencia?

Puede ver un producto a la venta que lleva una etiqueta de advertencia como la siguiente:



ADVERTENCIA: Cáncer y daños reproductivos – www.p65Warnings.ca.gov.

¿Qué es la Proposición 65?

La Proposición 65 afecta a cualquier empresa que tenga presencia en California, que venda productos en California, o que fabrique productos que podrían ser introducidos o vendidos en California. Esta ley exige que el Gobernador de California mantenga y publique una lista de sustancias químicas identificadas como causantes de cáncer, defectos de nacimiento y/u otros daños reproductivos. La lista, que se actualiza anualmente, incluye cientos de productos químicos que se encuentran en muchos artículos de uso diario. El propósito de la Proposición 65 es informar al público sobre la exposición a estos productos químicos.

La Proposición 65 no prohíbe la venta de productos que contengan estos productos químicos, sino que requiere la presencia de advertencias en el producto, el envase y la documentación suministrada con el producto. Además, una advertencia de la Proposición 65 no significa que el producto contravenga ninguna norma o requisito de seguridad. De hecho, el gobierno de California ha aclarado que una advertencia bajo la Proposición 65 "no es lo mismo que una decisión legal sobre la 'seguridad' o la 'inseguridad' de un producto". Muchos de estos productos químicos han sido utilizados durante años en productos de uso diario sin que se hayan producido daños documentados. Para obtener más información, visite <https://oag.ca.gov/prop65/faqs-view-all>.

Una advertencia de la Proposición 65 significa que una empresa (1) ha evaluado la exposición y ha concluido que supera el nivel de "sin riesgo significativo"; o (2) ha optado por proporcionar una advertencia basándose en sus conocimientos respecto a la presencia de un producto químico de los incluidos en la lista, sin intentar evaluar la exposición.

¿Esta ley es aplicable en todas partes?

Las advertencias de la Proposición 65 sólo son obligatorias bajo la legislación de California. Estas advertencias se ven por toda California en una gran variedad de entornos, incluyendo entre otros restaurantes, tiendas de alimentación, hoteles, escuelas y hospitales, y en una amplia variedad de productos. Además, algunos minoristas de Internet y de la venta por correo incluyen advertencias de la Proposición 65 en sus sitios web o en sus catálogos.

¿Qué diferencia hay entre las advertencias de California y los límites federales?

Las normas de la Proposición 65 son a menudo más exigentes que las normas federales o internacionales. Varias sustancias requieren una advertencia bajo la Proposición 65 a niveles muy inferiores a los límites federales. Por ejemplo, el nivel exigido por la Proposición 65 para las advertencias sobre el plomo es de 0.5 µg/día, que es muy inferior a lo que exigen las normas federales e internacionales.

¿Por qué no llevan la advertencia todos los productos similares?

- Los productos vendidos en California deben llevar etiquetas bajo la Proposición 65, mientras que otros productos similares que se venden en otros lugares no las necesitan.
- Una empresa puede estar obligada a incluir advertencias de Proposición 65 en sus productos como condición de un acuerdo tras un procedimiento legal relacionado con la Proposición 65, pero otras empresas que fabrican productos similares no tienen necesariamente la misma obligación.
- La aplicación de la Proposición 65 no es uniforme.
- Algunas empresas pueden optar por no proporcionar advertencias porque concluyen que no están obligadas a hacerlo bajo la Proposición 65; la falta de advertencias en un producto no significa que el producto esté libre de los productos químicos incluidos en la lista a niveles similares.

¿Por qué incluye Toro esta advertencia?

Toro ha optado por proporcionar a los consumidores la mayor cantidad posible de información para que puedan tomar decisiones informadas sobre los productos que compra y utiliza. Toro proporciona advertencias en ciertos casos basándose en sus conocimientos sobre la presencia de uno o más productos químicos de la lista, sin evaluar el nivel de exposición, puesto que la lista no incluye límites de exposición para todos los productos químicos que contiene. Aunque la exposición que provocan los productos Toro puede ser insignificante, o estar dentro de los límites de la categoría "sin riesgo significativo", Toro ha optado por proporcionar las advertencias de la Proposición 65 por simple precaución. Además, si Toro no proporcionara estas advertencias, podría ser demandada por el Estado de California o por particulares bajo la Proposición 65, y estar sujeta a importantes sanciones.



Count on it.

Form No. 3447-118 Rev A

Manuel de l'utilisateur

Tarière de 20 cm (8 po)

N° de modèle 58630—N° de série 321000001 et suivants

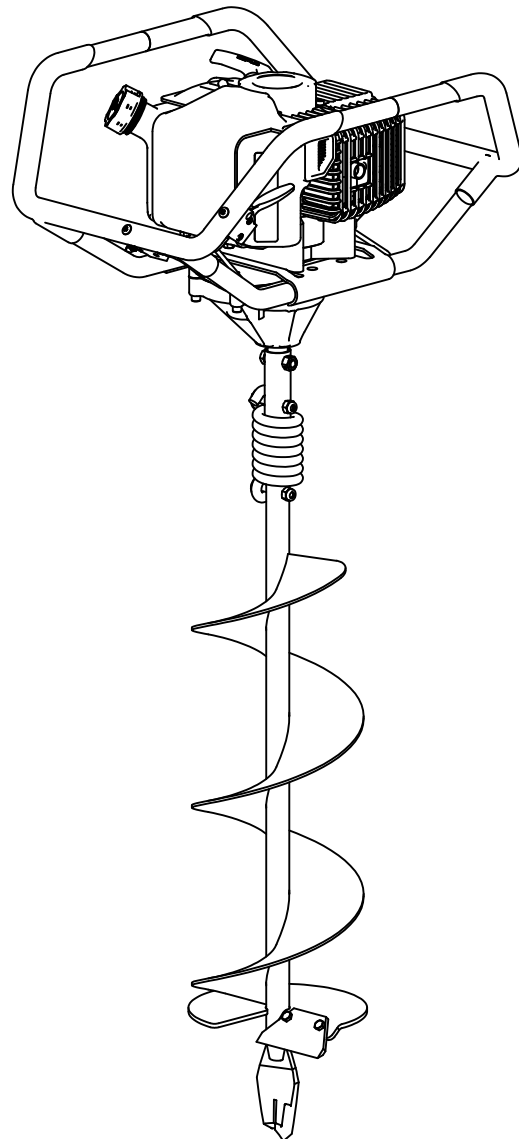

Vous commettez une infraction à la section 4442 ou 4443 du Code des ressources publiques de Californie si vous utilisez cette machine dans une zone boisée, broussailleuse ou recouverte d'herbe, à moins d'équiper le moteur d'un pare-étincelles en bon état, tel que défini dans la section 4442, ou à moins que le moteur soit construit, équipé et entretenu correctement pour prévenir les incendies.

▲ ATTENTION

CALIFORNIE

Proposition 65 - Avertissement

Les gaz d'échappement de ce produit contiennent des substances chimiques considérées par l'état de Californie comme susceptibles de provoquer des cancers, des malformations congénitales et autres troubles de la reproduction.

L'utilisation de ce produit peut entraîner une exposition à des substances chimiques considérées par l'état de Californie comme capables de provoquer des cancers, des anomalies congénitales ou d'autres troubles de la reproduction.

Introduction

Cette tarière est principalement conçue pour creuser des trous verticaux dans le sol afin de permettre l'installation de poteaux, plantes et autres équipements de construction et d'aménagement paysager. L'utilisation de ce produit à d'autres fins que celle prévue peut être dangereuse pour vous-même et toute personne à proximité.

Lisez attentivement cette notice pour apprendre comment utiliser et entretenir correctement votre produit, et éviter ainsi de l'endommager ou de vous blesser. Vous êtes responsable de l'utilisation sûre et correcte du produit.

Pour plus d'information, y compris des conseils de sécurité, des documents de formation, des renseignements concernant un accessoire, pour obtenir l'adresse d'un dépositaire ou pour enregistrer votre produit, rendez-vous sur le site www.Toro.com.

Pour obtenir des prestations de service, des pièces Toro d'origine ou des renseignements complémentaires, munissez-vous des numéros de modèle et de série du produit et contactez un dépositaire-réparateur ou le service client Toro agréé. La [Figure 1](#) indique l'emplacement des numéros de

modèle et de série du produit. Inscrivez les numéros dans l'espace réservé à cet effet.

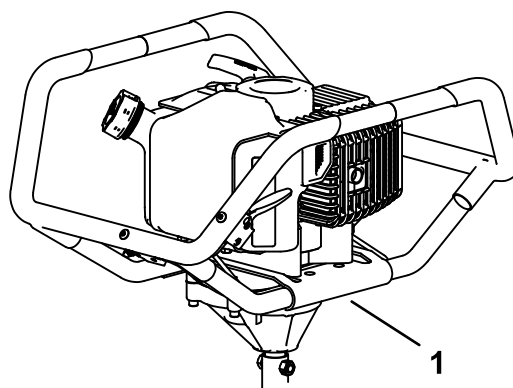

Figure 1

g356701

1. Emplacement des numéros de modèle et de série

N° de modèle _____

N° de série _____

Ce manuel utilise deux termes pour faire passer des renseignements essentiels. **Important**, pour attirer l'attention sur une information d'ordre mécanique spécifique, et **Remarque**, pour souligner une information d'ordre général méritant une attention particulière.

Le symbole de sécurité ([Figure 2](#)) apparaît à la fois dans ce manuel et sur la machine pour identifier d'importants messages de sécurité dont il est nécessaire de tenir compte pour éviter les accidents. Ce symbole s'accompagne de la mention **Danger**, **Attention** ou **Prudence**.

- **Danger** signale un danger immédiat qui, s'il n'est pas évité, **entraînera obligatoirement** des blessures graves ou mortelles.
- **Attention** signale un danger potentiel qui, s'il n'est pas évité, **peut entraîner** des blessures graves ou mortelles.
- **Prudence** signale un danger potentiel qui, s'il n'est pas évité, **peut entraîner** des blessures légères ou modérées.



Figure 2

Symbole de sécurité

g000502

Table des matières

Sécurité	4
Consignes de sécurité générales.....	4
Autocollants de sécurité et d'instruction	5
Mise en service	6
Assemblage de la tarière	7
Vue d'ensemble du produit	8
Commandes	8
Caractéristiques techniques	9
Accessoires/outils.....	9
Avant l'utilisation	10
Consignes de sécurité avant l'utilisation.....	10
Ajout de carburant	11
Procédures d'entretien quotidien	12
Pendant l'utilisation	12
Consignes de sécurité pendant l'utilisation	12
Démarrage du moteur.....	14
Utilisation de la tarière	14
Arrêt du moteur.....	15
Après l'utilisation	15
Consignes de sécurité après l'utilisation.....	15
Entretien	16
Consignes de sécurité pour l'entretien	16
Programme d'entretien recommandé	16
Procédures avant l'entretien	17
Préparation à l'entretien.....	17
Entretien du moteur	17
Entretien du filtre à air	17
Entretien de la bougie	18
Entretien de la tarière	19
Entretien de la tarière.....	19
Remisage	20
Consignes de sécurité pour le remisage.....	20
Nettoyage et remisage de la machine	20
Dépistage des défauts	21

Sécurité

Consignes de sécurité générales

⚠ DANGER

Des lignes électriques peuvent être enfouies dans la zone de travail. Vous pouvez provoquer une explosion ou vous électrocuter si vous les touchez en creusant.

Balisez au préalable l'emplacement des lignes enfouies dans la zone de travail, et ne creusez pas à ces endroits. Contactez le service de marquage local ou la compagnie de services publics locale pour marquer le terrain correctement (par exemple, aux États-Unis, contactez le service de marquage national au 811).

- Vous devez lire, comprendre et respecter toutes les instructions et mises en garde données dans ce Manuel de l'utilisateur, ainsi que sur la machine et les accessoires, avant de démarrer le moteur.
- Familiarisez-vous avec les commandes et l'utilisation correcte de la machine. Apprenez à arrêter la machine et à débrayer les commandes rapidement.
- Ne placez pas les mains, les pieds, d'autres parties du corps ou les vêtements près ou sous les pièces en rotation ou toutes autres pièces mobiles de la machine.
- N'utilisez pas la machine s'il manque des capots, des déflecteurs ou d'autres dispositifs de protection, ou s'ils sont en mauvais état.
- Tenez tout le monde, en particulier les jeunes enfants, et les animaux, à l'écart de la zone de travail.
- N'autorisez pas les enfants à utiliser la machine. Ne confiez l'utilisation de la machine qu'à des personnes responsables, compétentes, qui ont lu et compris les instructions et sont physiquement aptes.
- Avant de quitter la position d'utilisation, coupez le moteur de la machine et attendez l'arrêt complet de toutes les pièces mobiles. Débranchez le fil de la bougie, écartez-le de la bougie pour éviter tout démarrage accidentel et laissez refroidir la machine avant de la régler, d'en faire l'entretien, de la nettoyer, de la déboucher, de faire le plein ou de la remiser.

L'usage ou l'entretien incorrect de cette machine peut occasionner des blessures. Pour réduire les risques

de blessures, respectez les consignes de sécurité qui suivent. Tenez toujours compte des mises en garde signalées par le symbole de sécurité (⚠) et la mention Prudence, Attention ou Danger. Le non respect de ces instructions peut entraîner des blessures graves, voire mortelles.

Autocollants de sécurité et d'instruction



Des autocollants de sécurité et des instructions bien visibles par l'opérateur sont placés près de tous les endroits potentiellement dangereux. Remplacez tout autocollant endommagé ou manquant.

⚠ WARNING: Cancer and Reproductive Harm - www.P65Warnings.ca.gov.
For more information, please visit www.ttcocAProp65.com
CALIFORNIA SPARK ARRESTER WARNING
Operation of this equipment may create sparks that can start fires around dry vegetation. A spark arrester may be required. The operator should contact local fire agencies for laws or regulations relating to fire prevention requirements.

decal133-8062

133-8062



g368764

144-5143

1. Placez l'interrupteur du moteur en position MARCHE.
2. Appuyez 3 fois sur l'amorçeur.
3. Amenez la commande du volet de départ à la position DÉMARRAGE À FROID.
4. Tirez légèrement sur la poignée du lanceur jusqu'à ce que vous sentiez une résistance, puis tirez vigoureusement.
5. Amenez la commande du volet de départ à la position MARCHE.
6. Pour plus d'information, lisez le *Manuel de l'utilisateur*.



decal39939

144-5144

1. Attention – lisez le *Manuel de l'utilisateur*.
2. Attention – coupez le moteur de la machine avant de la déplacer.
3. Risque de coincement par la tarière – ne vous approchez pas des pièces mobiles; n'autorisez personne à s'approcher.
4. Risques d'explosion et/ou d'électrocution – ne creusez pas aux endroits où sont enfouis des conduites de gaz ou des câbles électriques.
5. Mélange 50:1 carburant/huile

Mise en service

Pièces détachées

Reportez-vous au tableau ci-dessous pour vérifier si toutes les pièces ont été expédiées.

Description	Qté	Utilisation
Tête motrice	1	Assemblage de la tarière.
Boulon ($\frac{3}{8}$ x $1\frac{1}{2}$ po)	1	
Contre-écrou ($\frac{3}{8}$ po)	1	
Vis sans fin	1	
Pointe en queue de poisson	1	

Assemblage de la tarière

1. Insérez l'arbre de sortie sur la tête motrice dans l'extrémité ouverte de la vis sans fin (Figure 3).
2. Fixez la tête motrice sur la vis sans fin à l'aide d'un boulon ($\frac{3}{8}$ x $1\frac{1}{2}$ po) et d'un contre-écrou ($\frac{3}{8}$ po), comme montré à la Figure 3.
3. Fixez la pointe en queue de poisson sur la vis sans fin (Figure 3).

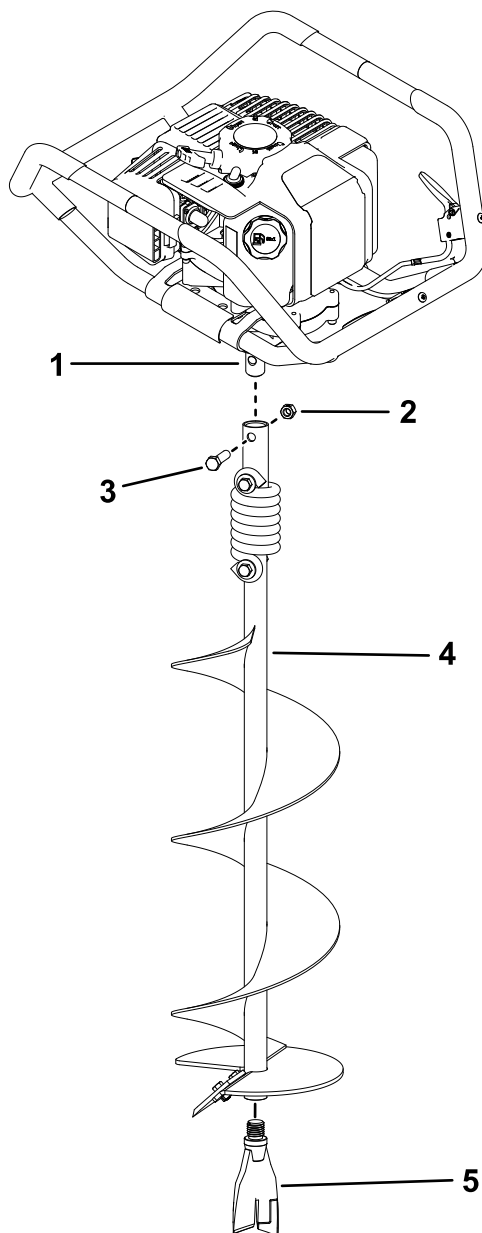

Figure 3

g356736

- | | |
|--|-------------------------------|
| 1. Arbre de sortie sur tête motrice | 4. Vis sans fin |
| 2. Contre-écrou ($\frac{3}{8}$ po) | 5. Pointe en queue de poisson |
| 3. Boulon ($\frac{3}{8}$ x $1\frac{1}{2}$ po) | |

Vue d'ensemble du produit

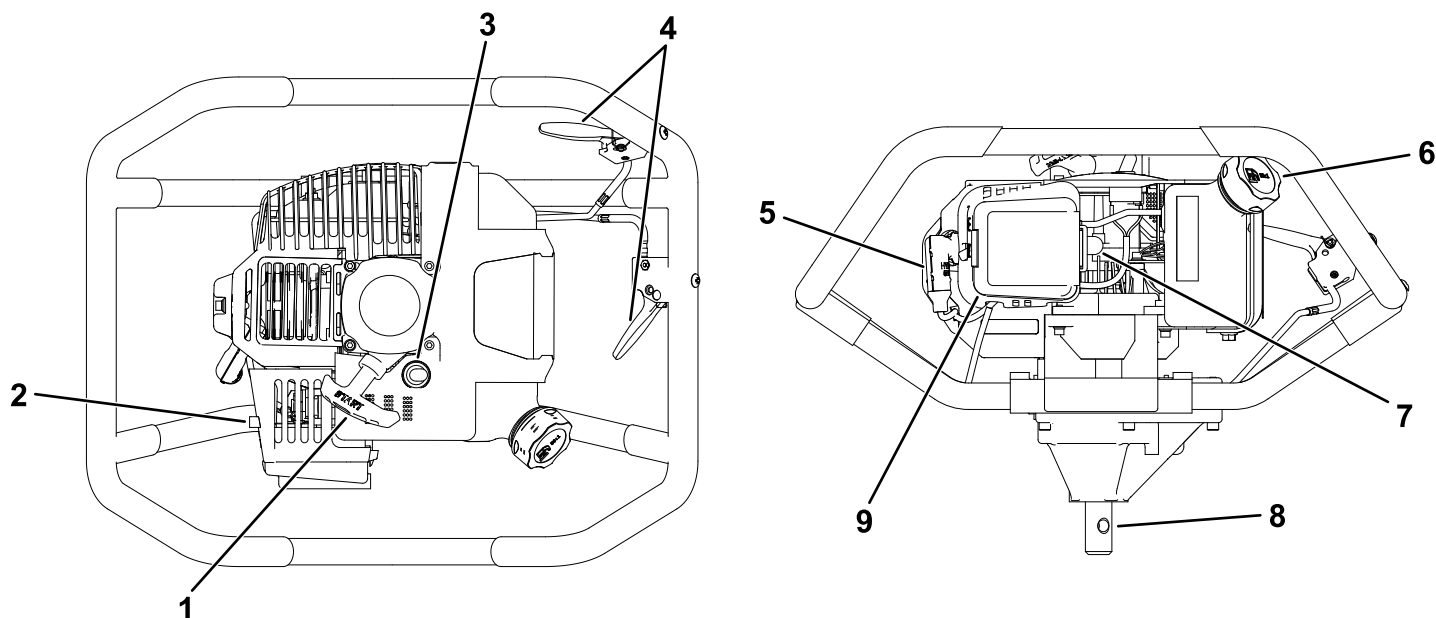

Figure 4

g356798

- | | | |
|--|--------------------------------------|-----------------------|
| 1. Poignée du lanceur | 4. Commandes d'accélérateur | 7. Amorceur du moteur |
| 2. Commande du volet de départ | 5. Fil de bougie | 8. Arbre de sortie |
| 3. Interrupteur Marche/Arrêt du moteur | 6. Bouchon du réservoir de carburant | 9. Filtre à air |

Commandes

Familiarisez-vous avec toutes les commandes avant de mettre le moteur en marche et d'utiliser la machine.

Interrupteur Marche/Arrêt du moteur

Coupez le moteur au moyen de l'interrupteur Marche/Arrêt. Vérifiez que l'interrupteur est à la position MARCHE avant de démarrer le moteur.

Commande d'accélérateur

L'accélérateur commande le régime moteur et peut se régler à l'infini.

Utilisez la machine à plein régime pour obtenir des performances optimales.

Commande du volet de départ

Amenez la commande du volet de départ sur le moteur à la position DÉMARRAGE À FROID pour démarrer le moteur s'il est froid, puis ramenez la commande à la position MARCHE une fois que le moteur a démarré.

Amorceur du moteur

Appuyez trois fois sur l'amorceur pour amorcer le moteur avant le démarrage.

Poignée du lanceur

Tirez sur la poignée du lanceur pour démarrer le moteur.

Caractéristiques techniques

Les spécifications et la conception peuvent faire l'objet de modifications sans préavis.

Hauteur	41 cm (16-3/16 po)
Longueur	122 cm (48,1 po)
Largeur	51 cm (20-3/16 po)
Poids	16 kg (35,7 lb)

Accessoires/outils

Une sélection d'outils et accessoires agréés par Toro est disponible pour augmenter et améliorer les capacités de la machine. Pour obtenir la liste de tous les accessoires et outils agréés, contactez votre dépositaire-réparateur ou votre distributeur Toro agréé, ou rendez-vous sur www.Toro.com.

Pour garantir un rendement optimal et conserver la certification de sécurité de la machine, utilisez uniquement des pièces de rechange et accessoires Toro d'origine. Les pièces de rechange et accessoires d'autres constructeurs peuvent être dangereux et leur utilisation risque d'annuler la garantie de la machine.

Utilisation

Remarque: Les côtés gauche et droit de la machine sont déterminés d'après la position d'utilisation normale.

Avant l'utilisation

Consignes de sécurité avant l'utilisation

Consignes de sécurité générales

- N'autorisez pas les enfants à utiliser la machine. Ne confiez l'utilisation de la machine qu'à des personnes responsables, compétentes, qui ont lu et compris les instructions et sont physiquement aptes.
- L'utilisation de cette machine est pénible. Elle nécessite que vous soyez en bonne condition physique et mentale. Si vous souffrez d'un problème de santé qui pourrait être aggravé par un travail pénible, consultez votre médecin avant d'utiliser cette machine.
- Coupez le moteur et attendez l'arrêt complet de toutes les pièces mobiles avant de quitter la position d'utilisation. Débranchez le fil de la bougie, écarter-le de la bougie pour éviter tout démarrage accidentel; laissez refroidir la machine avant de la déboucher, la régler, la contrôler, la nettoyer la réviser, la ravitailler en carburant ou la remiser.
- Familiarisez-vous avec le maniement correct du matériel, les commandes et les symboles de sécurité.
- N'utilisez pas la machine s'il manque des capots, des déflecteurs ou d'autres dispositifs de protection.
- N'admettez personne dans la zone de travail, et surtout pas d'enfants ou d'animaux domestiques.
- Inspectez soigneusement la zone de travail et débarrassez-la de tout débris.
- Familiarisez-vous avec tous les autocollants de sécurité et d'utilisation de la machine et de ses accessoires ou outils.
- N'utilisez pas la machine au-dessus de services publics souterrains, notamment conduites d'eau, conduites de gaz, câbles électriques ou tuyaux.

Consignes de sécurité relatives au carburant

- Faites preuve de la plus grande prudence quand vous manipulez du carburant, Le carburant est extrêmement inflammable et les vapeurs qu'il dégage sont explosives.
- Ne faites pas le plein du réservoir dans un local fermé. Remplissez le réservoir à l'extérieur avec précaution.
- Éteignez cigarettes, cigares, pipes et autres sources d'étincelles.
- N'enlevez pas le bouchon du réservoir de carburant et n'ajoutez pas de carburant quand le moteur est chaud ou tourne.
- Laissez refroidir le moteur avant de faire le plein de carburant.
- Ne remplissez pas excessivement le réservoir de carburant. Remettez n place le bouchon du réservoir de carburant et serrez-le solidement. Nettoyez le carburant éventuellement répandu avant de démarrer le moteur.
- Si vous devez vidanger le réservoir de carburant, faites-le à l'extérieur.
- Utilisez exclusivement un contenant à carburant homologué.
- Ne remplissez pas les contenants de carburant sur le plateau d'une remorque ou d'un camion dont le revêtement est en plastique. Posez toujours les contenants sur le sol, à l'écart du véhicule, avant de les remplir.
- Descendez la machine du camion ou de la remorque et posez-la à terre avant de remplir le réservoir de carburant. Si cela n'est pas possible, remplissez le réservoir à l'aide d'un bidon, et non directement à la pompe.
- Maintenez le pistolet en contact avec le bord du réservoir ou du bidon jusqu'à la fin du remplissage. N'utilisez pas de dispositif de verrouillage du pistolet en position ouverte.
- Si vous renversez du carburant, n'essayez pas de démarrer le moteur, mais éloignez la machine du carburant renversé et évitez de créer des sources d'inflammation jusqu'à dissipation complète des vapeurs de carburant.
- Si vous reversez du carburant sur vos vêtements, changez-vous immédiatement.
- S'il reste du carburant dans le réservoir de la machine ou dans le bidon, ne les rangez pas dans un local renfermant des sources d'inflammation (flamme nue, source d'étincelles ou veilleuse), telles que chaudière, chauffe-eau, séchoir à linge,

etc. Laissez refroidir le moteur avant de remiser la machine dans un local fermé.

- Le carburant est toxique, voire mortel en cas d'ingestion. Une exposition prolongée aux vapeurs de carburant peut causer des blessures et des maladies graves.
 - Évitez de respirer les vapeurs de carburant de façon prolongée.
 - N'approchez pas les mains et le visage du pistolet ou de l'ouverture du réservoir de carburant.
 - Tenez le carburant à l'écart des yeux et de la peau.

2. Ajoutez de l'huile 2 temps dans le carburant en vous reportant au tableau.

Remarque: À l'achat de la machine, vous recevez un bidon d'huile de 76 ml (2,6 oz liq.). Mélangez le contenu de ce bidon à 3,8 L (1 gallon américain) du carburant recommandé.

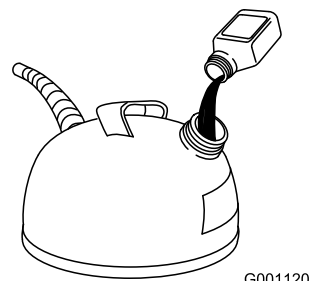

G001120

g001120

Figure 5

Ajout de carburant

Carburant recommandé

Type	Essence sans plomb
Indice d'octane minimum	87 (US) or 91 (octane recherche; hors États-Unis)
Éthanol	Pas plus de 10 % par volume
Méthanol	Néant
MTBE (éther méthyltertiobutylique)	MTBE (éther méthyltertiobutylique)
Huile	Huile 2 temps; mélange 50:1 carburant/huile

Utilisez uniquement du carburant propre et frais (stocké depuis moins d'un mois) provenant d'une source fiable.

Mélange de carburant

Ce produit est entraîné par un moteur 2 temps qui exige de prémélanger du carburant et de l'huile 2 temps. Prémélangez de l'essence sans plomb et de l'huile moteur 2 temps dans un récipient propre, homologué pour contenir du carburant. Ne mélangez pas de plus que la quantité pouvant être utilisée dans une période de 30 jours.

Important: Pour éviter d'endommager le moteur, n'utilisez pas d'huile automobile (telle SAE 30 ou 10W30) ni un mélange carburant/huile mal dosé.

Tableau du mélange 50:1 carburant/huile

Carburant	Huile
3,8 L (1 gallon américain)	76 ml (2,6 oz liq.)
7,6 L (2 gallons américains)	152 ml (5,1 oz liq.)
19 L (5 gallons américains)	380 ml (13 oz liq.)

1. Versez 1,9 L (0,5 gal américain) de carburant sans plomb frais dans un contenant homologué.

3. Rebouchez le contenant de carburant.
4. Agitez le contenant pour bien mélanger le carburant et l'huile.
5. Retirez avec précaution le bouchon et ajoutez le reste de carburant.

Remarque: Ne mélangez pas le carburant et l'huile dans le réservoir de carburant. L'huile à température ambiante se mélange mieux et plus facilement que l'huile froide. En dessous de 0 °C (32 °F), l'huile devra être mélangée plus longuement.

Utilisation d'un stabilisateur/conditionneur

Utilisez un stabilisateur de carburant/conditionneur dans la machine pour que le carburant reste frais plus longtemps, à condition de respecter les instructions du fabricant du stabilisateur.

Important: N'utilisez pas d'additifs contenant du méthanol ou de l'éthanol.

Ajoutez la quantité correcte de stabilisateur/conditionneur au carburant frais en suivant les directives du fabricant du stabilisateur.

Remplissage du réservoir de carburant

Capacité du réservoir de carburant : 1,1 L (36 oz liq.)

Voir le manuel du propriétaire du moteur pour plus de renseignements.

Remplissez le réservoir de carburant comme montré à la [Figure 6](#).

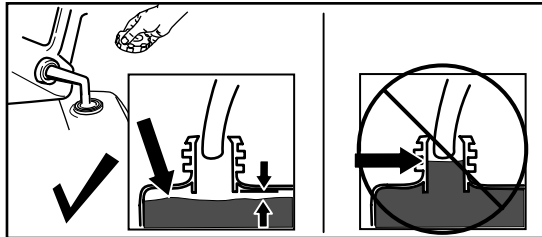

Figure 6

g230458

Procédures d'entretien quotidien

Avant de démarrer la machine chaque jour, effectuez les procédures décrites à la section [Entretien \(page 16\)](#).

Pendant l'utilisation

Consignes de sécurité pendant l'utilisation

Consignes de sécurité générales

- Portez une tenue appropriée, y compris une protection oculaire, un pantalon, des chaussures solides à semelle antidérapante, des gants de travail et des protecteurs d'oreilles. Attachez les cheveux longs et ne portez pas de bijoux ni de vêtements amples.
- Accordez toute votre attention à l'utilisation de la machine. Ne vous livrez à aucune activité susceptible de vous distraire, au risque de causer des blessures ou des dommages matériels.
- N'utilisez pas la machine si vous êtes malade ou fatigué(e), ni sous l'emprise de l'alcool, de drogues ou de médicaments.
- Ne placez pas les mains, les pieds, d'autres parties du corps ou les vêtements près ou sous les pièces en mouvement. La tarière commence à tourner quand vous démarrez le moteur et que vous engagez le dispositif d'activation. La tarière peut se mettre à tourner momentanément lorsque vous relâchez le dispositif d'activation.
- N'admettez personne dans la zone de travail, et surtout pas d'enfants ou d'animaux domestiques.
- Débrayez toutes les commandes et sélectionnez le point mort de la transmission avant de démarrer le moteur.
- Démarrez le moteur avec précaution en respectant les instructions, et gardant les pieds à l'écart de la tarière.
- Ne soulevez et ne portez jamais la machine pendant que le moteur tourne.
- N'utilisez pas la machine à moins de disposer d'une visibilité et d'un éclairage suffisants.
- Évitez d'utiliser la machine dans l'herbe humide. Veillez à ne pas perdre l'équilibre; tenez fermement le guidon et marchez à une allure normale, ne courez jamais.
- Faites attention à ne pas glisser ou tomber.
- Si vous heurtez un obstacle, coupez le moteur, débranchez le fil de la bougie et vérifiez soigneusement l'état de la machine, en particulier la tête motrice et la vis sans fin. Effectuez les réparations éventuellement nécessaires avant de redémarrer la machine et de reprendre le travail.
- Si la machine se met à vibrer de façon anormale, coupez le moteur et cherchez-en immédiatement la cause. Les vibrations indiquent généralement l'existence d'un problème.

- Coupez le moteur et attendez l'arrêt complet de toutes les pièces mobiles avant de quitter la position d'utilisation. Débranchez le fil de la bougie, écartez-le de la bougie pour éviter tout démarrage accidentel; laissez refroidir la machine avant de la déboucher, la régler, la contrôler, la nettoyer la réviser, la ravitailler en carburant ou la remiser.
- La température du silencieux et des zones avoisinantes peut être suffisamment élevée pour causer des brûlures. Laissez refroidir le silencieux et les surfaces autour du moteur avant de les toucher.
- Ne faites pas tourner le moteur dans un espace confiné où le monoxyde de carbone, un gaz dangereux dégagé par l'échappement, risque de s'accumuler.
- N'entreprenez jamais de réglages lorsque le moteur tourne, sauf si Toro le recommande expressément.
- Ne modifiez pas le réglage du régulateur et ne faites pas tourner le moteur à un régime excessif. Utilisez uniquement les accessoires et équipements agréés par le constructeur de la machine (tels masses de roue, contrepoids, cabine, etc.).
- Évitez toute exposition prolongée au bruit et aux vibrations que produit un équipement à moteur. Faites des pauses intermittentes et/ou portez une protection auditive contre le bruit du moteur, ainsi que des gants de travail épais pour réduire les vibrations au niveau des mains.
- Ne transportez pas la machine d'un endroit à un autre pendant que le moteur tourne.
- La tarière ne doit pas tourner quand vous relâchez le levier de commande en position point mort. Si la machine tourne au point mort, contactez le service client pour plus savoir comment procéder.
- Si un objet se coince dans la tarière, coupez le moteur et laissez-le refroidir avant d'essayer de retirer l'objet coincé.
- Ne faites pas tourner le moteur à l'extérieur dans un endroit où les gaz d'échappement peuvent être aspirés à l'intérieur d'un bâtiment.
- Ne faites pas tourner le moteur à l'extérieur dans un endroit mal ventilé, où les gaz d'échappement peuvent rester piégés et ne peuvent pas être facilement évacués (par ex. au fond d'un grand trou ou dans des zones de travail entourées de collines).
- Faites toujours tourner le moteur en dirigeant l'échappement et le silencieux dans la direction opposée à vous-même.
- Ne dirigez pas le silencieux d'échappement vers qui que ce soit. Personne ne doit jamais s'approcher de la machine en marche.
- Ne laissez pas la machine sans surveillance quand le moteur tourne.
- La vis sans fin ne doit pas tourner quand le moteur tourne au ralenti; si elle tourne, contactez votre dépositaire-réparateur agréé.
- La lame de la tarière est très coupante. Faites preuve d'une extrême prudence lorsque vous percez un trou ou remplacez la lame.

Démarrage du moteur

1. Enfoncez la pointe de la vis sans fin dans le sol, à l'emplacement où vous voulez creuser le trou.
2. Appuyez sur l'amorceur jusqu'à ce que le flexible d'amorçage soit rempli d'essence. Attendez que l'amorceur reprenne sa position initiale entre chaque pression.

Remarque: L'amorçage n'est pas toujours pas nécessaire si le moteur est chaud.

3. Amenez la commande du volet de départ à la position DÉMARRAGE À FROID.

Remarque: L'usage du volet de départ n'est généralement pas nécessaire si le moteur est chaud.

4. Placez l'interrupteur Marche/Arrêt du moteur à la position MARCHE.
5. Saisissez la barre de maintien d'une main, et de l'autre, tirez légèrement sur la poignée du lanceur jusqu'à ce que vous sentiez une résistance, puis tirez vigoureusement. Relâchez lentement la poignée du lanceur.

Remarque: Si le moteur ne démarre pas après 5 ou 6 tentatives, appuyez une fois sur l'amorceur et tirez de nouveau la poignée du lanceur.

6. Une fois que le moteur a démarré, réglez la commande du volet de départ à mi-course entre les positions DÉMARRAGE À FROID et MARCHE.
7. Lorsque le moteur tourne régulièrement, amenez la commande du volet de départ à la position MARCHE.
8. Serrez la commande d'accélérateur pour obtenir le régime moteur voulu.

Remarque: Utilisez le régime maximum lorsque possible. Ne laissez pas le moteur de la machine tourner au ralenti trop longtemps.

Utilisation de la tarière

⚠ DANGER

Des lignes électriques peuvent être enfouies dans la zone de travail. Vous pouvez provoquer une explosion ou vous électrocuter si vous les touchez en creusant.

Balisez au préalable l'emplacement des lignes enfouies dans la zone de travail, et ne creusez pas à ces endroits. Contactez le service de marquage local ou la compagnie de services publics locale pour marquer le terrain correctement (par exemple, aux États-Unis, contactez le service de marquage national au 811).

Remarque: Utilisez 2 autres personnes pour sortir la tarière du sol.

Important: N'utilisez pas la machine sur la glace, au risque de l'endommager.

1. Démarrez le moteur comme expliqué à la section [Démarriage du moteur \(page 14\)](#).
2. Serrez la commande d'accélérateur sur la barre de maintien droite jusqu'à ce que le régime moteur (tr/min) augmente et que l'embrayage s'engage.
3. Forez les trous selon vos besoins. N'exercez pas de pression excessive sur la machine avec le corps.
 - Dans la plupart des sols, la tarière sera plus performante si vous la laissez raboter progressivement la terre sous l'effet de son propre poids.
 - Faites attention à la quantité de terre que vous retirez du trou. Plus la tarière s'enfonce loin, plus vous devez enlever de terre du trou. Sortez souvent la machine de trou pour vous assurer que vous pouvez en soulever le poids.

Remarque: L'embrayage transfère la puissance maximale après environ 2 heures de fonctionnement normal. Pendant la période de rodage, l'embrayage peut glisser. Maintenez l'embrayage exempt d'huile et d'humidité pour assurer un fonctionnement efficace.

Arrêt du moteur

1. Relâchez la commande d'accélérateur.
2. Restez à la position d'utilisation et tenez-la poignée de maintien d'une main.
3. Placez l'interrupteur Marche/Arrêt du moteur à la position ARRÊT.
4. Attendez l'arrêt complet de toutes les pièces mobiles avant de quitter la position d'utilisation.

Après l'utilisation

Consignes de sécurité après l'utilisation

Consignes de sécurité générales

- Coupez le moteur et attendez l'arrêt complet de toutes les pièces mobiles avant de quitter la position d'utilisation. Débranchez le fil de la bougie, écartez-le de la bougie pour éviter tout démarrage accidentel; laissez refroidir la machine avant de la déboucher, la régler, la contrôler, la nettoyer la réviser, la ravitailler en carburant ou la remiser.
- Pour éviter les risques d'incendie, enlevez les débris déposés sur la machine. Nettoyez les coulées d'huile ou de carburant.
- Suivez les instructions dans ce *Manuel de l'utilisateur* charger, décharger, transporter et remiser la machine en toute sécurité.

Consignes de sécurité pour le transport

- Débranchez le fil de la bougie avant de charger la machine pour la transporter.
- Chargez ou déchargez la machine avec précaution.

Entretien

Consignes de sécurité pour l'entretien

- Coupez le moteur et attendez l'arrêt complet de toutes les pièces mobiles avant de quitter la position d'utilisation. Débranchez le fil de la bougie, écartez-le de la bougie pour éviter tout démarrage accidentel; laissez refroidir la machine avant de la déboucher, la régler, la contrôler, la nettoyer la réviser, la ravitailler en carburant ou la remiser.
- Portez des gants et une protection oculaire pour faire l'entretien de la machine.
- Maintenez la machine, les accessoires et les outils en bon état de marche.
- Maintenez toutes les pièces en bon état de marche. Contrôlez fréquemment le serrage des boulons de cisaillement, des boulons de fixation du moteur et autres boulons pour garantir la sécurité d'utilisation de la machine.
- N'essayez pas de réparer la machine si vous n'avez pas les outils et instructions corrects pour la démonter, la monter et la réparer.
- Examiner la machine régulièrement. Assurez-vous qu'aucune pièce n'est faussée, endommagée ou desserrée.
- Pour garantir des performances optimales de la machine, utilisez uniquement des pièces de rechange et des accessoires Toro d'origine. Les pièces de rechange et accessoires d'autres constructeurs peuvent être dangereux et leur utilisation risque d'annuler la garantie de la machine.

Programme d'entretien recommandé

Périodicité d'entretien	Procédure d'entretien
À chaque utilisation ou une fois par jour	<ul style="list-style-type: none">• Contrôlez le filtre à air.
Toutes les 20 heures	<ul style="list-style-type: none">• Nettoyez le filtre à air (nettoyez tous les jours si l'atmosphère est extrêmement poussiéreuse).• Remplacez le filtre à air.• Contrôlez, nettoyez et réglez l'écartement des électrodes.
Toutes les 50 heures	<ul style="list-style-type: none">• Ouvrez le boîtier d'engrenages et contrôlez le niveau de graisse.
Une fois par an	<ul style="list-style-type: none">• Remplacez le filtre à air.• Remplacez la bougie.

Procédures avant l'entretien

Préparation à l'entretien

1. Amenez la machine sur une surface plane et horizontale, coupez le moteur et attendez l'arrêt complet de toutes les pièces mobiles.
2. Débranchez le fil de la bougie.

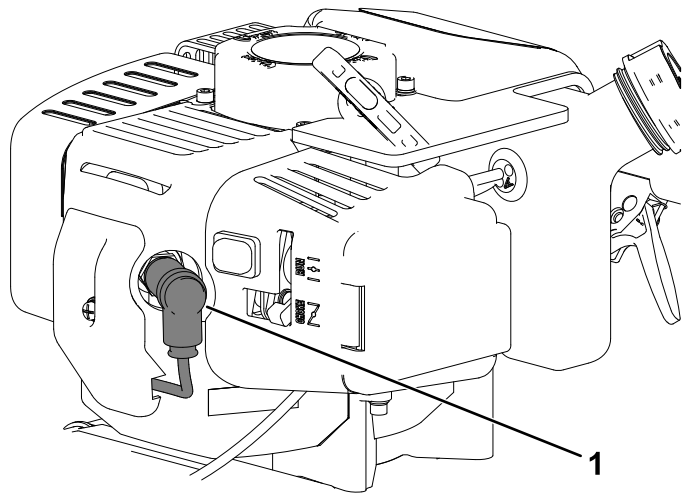

Figure 7

g356809

1. Fil de bougie

3. Rebranchez le fil de la bougie une fois l'entretien terminé.

Important: Avant de basculer la machine pour remplacer la lame, faites tourner le moteur jusqu'à ce que le réservoir de carburant soit à sec. Si vous devez basculer la machine avant d'être à court de carburant, utilisez une pompe à carburant manuelle pour vidanger le carburant.

Entretien du moteur

Entretien du filtre à air

Périodicité des entretiens: À chaque utilisation ou une fois par jour—Contrôlez le filtre à air.

Toutes les 20 heures—Nettoyez le filtre à air (nettoyez tous les jours si l'atmosphère est extrêmement poussiéreuse).

Toutes les 20 heures—Remplacez le filtre à air.

Une fois par an—Remplacez le filtre à air.

1. Amenez la commande du volet de départ à la position DÉMARRAGE À FROID.
2. Serrez les languettes de verrouillage et tournez le couvercle du filtre à air pour le détacher de la machine.

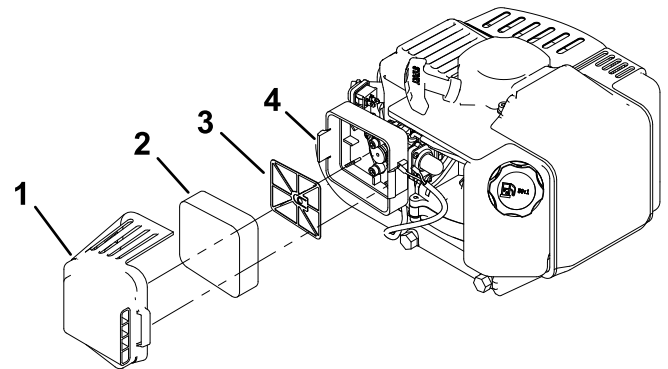

Figure 8

g335328

1. Couvercle du filtre à air
2. Élément filtrant en mousse
3. Plaque de renfort du filtre
4. Languette de verrouillage (2)

3. Déposez et examinez l'élément filtrant en mousse.

Important: Remplacez l'élément en mousse s'il est usé ou déchiré.

4. Lavez l'élément en mousse dans de l'eau chaude additionnée de savon liquide. Rincez soigneusement l'élément une fois propre.

Important: Ne tordez pas l'élément en mousse en le séchant.

5. Séchez l'élément en le pressant dans un chiffon propre.
6. Trempez l'élément en mousse dans de l'huile moteur propre (indice 30 ou 40), puis pressez-le pour éliminer l'excédent d'huile.
7. Placez le filtre par dessus la plaque de renfort. Appuyez uniformément le filtre en mousse sur la plaque pour bien l'engager en position d'étanchéité.

- Reposez le couvercle du filtre à air. Assurez-vous qu'il s'enclenche en place et est fermement fixé par les languettes de verrouillage.

Entretien de la bougie

Périodicité des entretiens: Toutes les 20 heures—Contrôlez, nettoyez et réglez l'écartement des électrodes.

Une fois par an—Remplacez la bougie.

Avant d'installer la bougie, vérifiez si l'écartement entre l'électrode centrale et l'électrode latérale est correct.

Utilisez une clé à bougie pour déposer et reposer la ou les bougies, et une jauge d'épaisseur pour contrôler et régler l'écartement des électrodes. Remplacez la ou les bougies au besoin.

Type : Torch L7RTC, Champion RCJ8Y, ou équivalent

Écartement des électrodes : 0,71 mm (0,028 po)

Dépose de la bougie

- Débranchez le fil de la bougie.

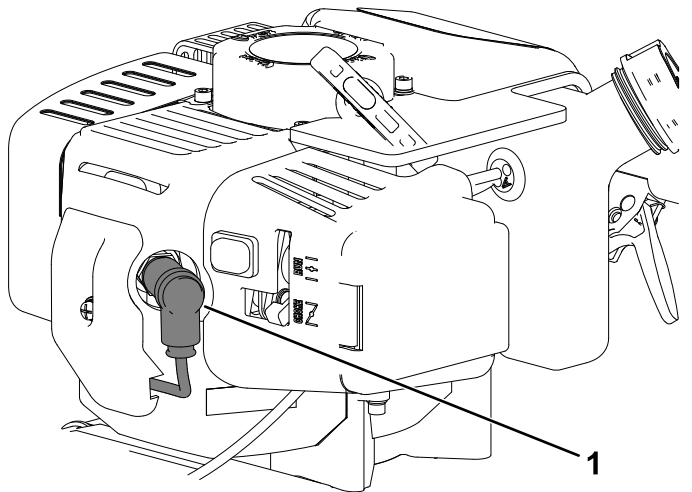

Figure 9

g356809

- Fil de bougie

- Nettoyez la surface autour des bougies pour éviter que des impuretés n'endommagent le moteur en tombant à l'intérieur.
- Déposez la bougie.

Contrôle de la bougie

Important: Ne nettoyez pas les bougies. Remplacez toujours les bougies si elles sont recouvertes d'un dépôt noir ou d'une couche grasse, si elles sont fissurées ou si les électrodes sont usées.

Si l'isolateur est gris ou brun clair, le moteur fonctionne correctement. S'il est recouvert d'un dépôt noir, cela signifie généralement que le filtre à air est encrassé.

Réglez l'écartement des électrodes à 0,71 mm (0,028 po).

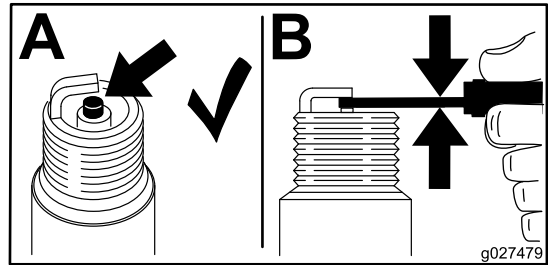

Figure 10

g027479

Pose de la bougie

- Vissez la bougie dans le sens horaire à la main dans le trou prévu.
- Avec la clé à bougie, tournez la bougie dans le sens horaire jusqu'à ce qu'elle soit parfaitement en place avec sa rondelle d'étanchéité.
- Serrez la bougie comme suit :
 - Si vous reposez la même bougie, serrez-la d'un demi-tour supplémentaire.
 - Si vous posez une bougie neuve, serrez-la de 1/8 à 1/4 de tour supplémentaire.

Important: Une bougie mal serrée peut faire surchauffer le cylindre. Une bougie trop serrée peut endommager le filetage de la culasse.

- Branchez le fil sur la bougie.

Entretien de la tarière

Entretien de la tarière

Périodicité des entretiens: Toutes les 50 heures

Capacité de graisse du boîtier d'engrenages :
118 mL (4 oz liq.)

1. N'ajoutez de la graisse que si le niveau est en-dessous des pignons.

***Important:* Ne remplissez pas excessivement le boîtier d'engrenages.**

2. Maintenez tous les écrous, vis et boulons bien serrés.
3. Pour une utilisation par temps froid, remisez la machine dans un endroit frais.

***Important:* Si vous transférez la machine d'un endroit chaud à un endroit froid, de la condensation peut se former, ce qui risque d'endommager la machine.**

4. Si les performances de la tarière diminuent, inspectez soigneusement le bord de coupe de la lame pour détecter des signes d'usure et/ou de dommages.

Si la lame présente l'un de ces signes, remplacez-la.

Remisage

Consignes de sécurité pour le remisage

- Avant de quitter la position d'utilisation, coupez le moteur de la machine et attendez l'arrêt complet de toutes les pièces mobiles. Débranchez le fil de la bougie, écartez-le de la bougie pour éviter tout démarrage accidentel et laissez refroidir la machine avant de la régler, d'en faire l'entretien, de la nettoyer, de la déboucher, de faire le plein ou de la remiser.
- Laissez tourner le moteur jusqu'à ce qu'il s'arrête faute de carburant ou vidangez le reste de carburant avec une pompe manuelle; ne siphonnez jamais le carburant. Si vous devez vidanger le réservoir de carburant, faites-le à l'extérieur.
- Suivez les instructions dans ce *Manuel de l'utilisateur* pour décharger, transporter et remiser la machine en toute sécurité.
- S'il reste du carburant dans le réservoir, ne remisez pas la machine dans un local contenant des sources d'inflammation, telles que chauffe-eau, appareils de chauffage et séchoirs à linge. Laissez refroidir le moteur avant de remiser la machine dans un local fermé.
- Consultez toujours le *Manuel de l'utilisateur* avant de remiser la machine pour une durée prolongée, afin de n'oublier aucune opération importante.

Nettoyage et remisage de la machine

1. Coupez le moteur et attendez l'arrêt complet de toutes les pièces mobiles avant de quitter la position d'utilisation.
2. Éliminez tous les débris présents sur la tarière et le moteur.

Important: Vous pouvez laver la machine avec de l'eau et un détergent doux. N'utilisez pas de nettoyeur haute pression. Évitez d'utiliser trop d'eau, notamment près du moteur et de la tête motrice.

3. Faites l'entretien du filtre à air; voir [Entretien du filtre à air \(page 17\)](#).
4. Si vous prévoyez de remiser machine plus de 30 jours de suite, préparez-la comme suit :
 - A. Ajoutez un stabilisateur/conditionneur de carburant dans le réservoir de carburant.

Respectez les proportions spécifiées par le fabricant du stabilisateur de carburant. N'utilisez pas de stabilisateur à base d'alcool (éthanol ou méthanol).

- B. Faites tourner le moteur pendant 5 minutes pour faire circuler le carburant traité dans tout le système d'alimentation.
- C. Coupez le moteur, laissez-le refroidir et vidangez le réservoir de carburant.
- D. Démarrez le moteur et laissez-le tourner jusqu'à ce qu'il s'arrête.
- E. Débarrassez-vous du carburant correctement. Recyclez le carburant conformément à la réglementation locale.

Important: Ne conservez pas le carburant additionné de stabilisateur/conditionneur plus longtemps que recommandé par le fabricant du stabilisateur de carburant.

5. Déposez la bougie et vérifiez son état; voir [Entretien de la bougie \(page 18\)](#). Versez 15 ml (1 cuillère à soupe) d'huile moteur dans l'ouverture laissée par la bougie. Remettez la bougie en place et tirez 3 fois le cordon du lanceur pour enduire le cylindre d'huile. Ne branchez pas le fil sur la bougie.
6. Contrôlez et resserrez toutes les fixations. Ne rebranchez pas le fil sur la bougie.
7. Peignez toutes les surfaces métalliques éraflées ou mises à nu. Une peinture pour retouches est disponible chez les dépositaires-réparateurs agréés.
8. Rangez la machine debout dans un endroit propre et sec, comme un garage ou une remise. Gardez-la hors de la portée des enfants ou des personnes non autorisées. Couvrez la machine pour la protéger et la garder propre.

Dépistage des défauts

Problème	Cause possible	Mesure corrective
Le moteur ne démarre pas.	<ol style="list-style-type: none"> 1. L'interrupteur du moteur est à la position ARRÊT. 2. Le fil de la bougie est mal branché ou débranché. 3. La bougie est humide, piquée ou encrassée, ou l'écartement des électrodes est incorrect. 4. La conduite de carburant n'est pas au fond du réservoir de carburant. 	<ol style="list-style-type: none"> 1. Placez l'interrupteur à la position MARCHE. 2. Rebranchez le fil de la bougie. 3. Montez une bougie neuve, à écartement correct. 4. Poussez la conduite de carburant dans le réservoir de carburant.
Le moteur ne tourne pas régulièrement ou se noie pendant le fonctionnement.	<ol style="list-style-type: none"> 1. Le filtre à air est encrassé. 2. La commande du volet de départ est partiellement engagée. 3. Le carburateur est déréglé. 	<ol style="list-style-type: none"> 1. Nettoyez ou remplacez le filtre à air. 2. Amenez la commande du volet de départ à la position MARCHE. 3. Contactez un dépositaire-réparateur agréé.
Le moteur a du mal à démarrer.	<ol style="list-style-type: none"> 1. Le système d'alimentation contient du carburant altéré. 2. Le fil de la bougie est mal branché ou débranché. 3. Le carburateur est encrassé. 4. Le carburant n'est pas suffisamment amorcé. 	<ol style="list-style-type: none"> 1. Vidangez le réservoir de carburant et remplissez-le de carburant frais. 2. Rebranchez le fil de la bougie. 3. Nettoyez le carburateur, utilisez un stabilisateur de carburant, et utilisez un bidon de carburant neuf. 4. Appuyez 3 fois sur l'amorceur, puis tirez la poignée du lanceur.
Le moteur ne démarre pas, démarre difficilement ou cale.	<ol style="list-style-type: none"> 1. Le réservoir de carburant est vide. 2. Le volet de départ n'est pas engagé. 3. Le filtre à air est encrassé. 4. Présence d'impuretés, eau ou carburant altéré dans le système d'alimentation. 5. Le réservoir ne contient pas le type de carburant correct. 	<ol style="list-style-type: none"> 1. Faites le plein de carburant. 2. Amenez la commande du volet de départ à la position DÉMARRAGE À FROID. 3. Nettoyez ou remplacez le filtre à air. 4. Contactez un dépositaire-réparateur agréé. 5. Vidangez le réservoir et faites le plein de carburant correct.
Le moteur a des ratés ou manque de puissance.	<ol style="list-style-type: none"> 1. Le filtre à carburant est colmaté. 2. Le filtre à air est encrassé ou endommagé. 3. Le carburateur est déréglé. 4. La bougie est humide, piquée ou encrassée, ou l'écartement des électrodes est incorrect. 	<ol style="list-style-type: none"> 1. Nettoyez le réservoir de carburant et remplacez le filtre à carburant. 2. Nettoyez ou remplacez l'élément du filtre à air. 3. Contactez un dépositaire-réparateur agréé. 4. Montez une bougie neuve, à écartement correct.
Le moteur tourne puis s'arrête.	<ol style="list-style-type: none"> 1. Le bouchon du réservoir de carburant n'assure pas le dégazage. 2. Le filtre à carburant est colmaté. 3. Le carburateur est déréglé. 	<ol style="list-style-type: none"> 1. Nettoyez ou remplacez le bouchon du réservoir de carburant; contrôlez l'évent. 2. Nettoyez ou remplacez le filtre à carburant. 3. Contactez un dépositaire-réparateur agréé.
Le régime moteur est trop élevé.	<ol style="list-style-type: none"> 1. Le carburateur est déréglé. 	<ol style="list-style-type: none"> 1. Contactez un dépositaire-réparateur agréé.
La tarière tourne au ralenti.	<ol style="list-style-type: none"> 1. Le régime de ralenti est trop élevé. 	<ol style="list-style-type: none"> 1. Réduisez le régime de ralenti.

Problème	Cause possible	Mesure corrective
La tarière tourne, mais n'a pas de puissance.	<ol style="list-style-type: none"> 1. La commande du volet de départ est à la position EN SERVICE. 2. Le carburateur est déréglé. 3. La tête motrice est endommagée ou cassée. 4. Les patins d'embrayage sont usés ou endommagés. 	<ol style="list-style-type: none"> 1. Tournez la commande du volet de départ à la position HORS SERVICE après avoir démarré le moteur. 2. Contactez un dépositaire-réparateur agréé. 3. Contactez un dépositaire-réparateur agréé. 4. Remplacez les patins d'embrayage et le ressort.
La tarière rebondit.	<ol style="list-style-type: none"> 1. La lame est endommagée. 	<ol style="list-style-type: none"> 1. Remplacez la lame.
La tarière s'enfonce lentement.	<ol style="list-style-type: none"> 1. La lame est émoussée. 2. La pointe en queue de poisson est endommagée. 	<ol style="list-style-type: none"> 1. Remplacez la lame. 2. Remplacez la pointe en queue de poisson.



Conditions de garantie

Déclaration de garantie limitée de 5 ans pour le produit

The Toro Company garantit ce produit dans le cadre d'une garantie limitée de cinq ans contre tout défaut de matériau, de défaut de fabrication ou les deux, pendant une période ne dépassant pas 60 mois consécutifs, à compter de la date d'achat initiale par le premier consommateur au détail ou le premier utilisateur final commercial. Cette garantie ne s'applique pas au moteur monté sur le produit. L'expression « utilisation par le consommateur » signifie une utilisation récréative personnelle par un acheteur au détail. L'expression « utilisation commerciale » ou « application commerciale » signifie toutes autres utilisations, y compris à des fins commerciales, dans un but lucratif ou à des fins de location. Un produit ayant fait l'objet d'une utilisation commerciale sera ensuite considéré comme un produit à usage commercial aux fins de la présente garantie. Cette garantie s'applique au propriétaire initial qui fournit une preuve d'achat. Cette garantie ne peut pas être transférée. La période de garantie commence à la date d'achat par le premier acheteur au détail ou l'utilisateur final commercial et se poursuit pendant les 60 mois consécutifs qui suivent. Toute machine utilisée dans le cadre d'une application commerciale est couverte pendant une période de 90 jours après l'achat par le premier utilisateur final commercial. Pour que la garantie soit valable, le produit doit être enregistré en ligne dans les 30 jours suivant l'achat, ou la carte de garantie doit être remplie et reçue par Toro dans les 30 jours suivant l'achat. La société Toro ne sera pas tenue de payer les frais de transport résultant de la réparation ou du remplacement aux termes de cette garantie. Les frais de transport sont à la charge exclusive de l'acheteur.

Cette garantie exclut les pièces qui sont usées ou endommagées en raison d'une usure normale telles lames, roulements, courroies, dents, chaîne de déflecteur de débris, roues, pneus, tri-marteaux, marteaux J, couteaux de déchiquetage, joints, bagues, embrayages, poulies, fil de débroussailleuse, déflecteur de débris, coupe-ligne, pinces de serrage, arbres, ressorts et câbles. Cette garantie exclut les éléments utilisés pour l'entretien courant tels que batteries, éléments filtrants, joints toriques, joints d'étanchéité, lubrifiants, dispositifs de mise au point, pièces rotatives, pièces accessoires telles que butteuses sillonneuses, kits coupe-bordures, kits de déchaumage, tubes pour manuels, boîtier de batterie, bac de ramassage en nylon, supports de bac de ramassage, vis sans fin, rallonges, amortisseurs, sachets de pièces en nylon et têtes de réglage de hauteur. Ces garanties ne couvrent pas les dommages causés par un stockage et un entretien inadéquats, y compris, mais sans s'y limiter, l'utilisation de pièces non autorisées, le défaut d'entretien périodique tel que spécifié dans le manuel du produit, ou les réparations effectuées dans des centres de service non autorisés. Ces garanties s'appliquent uniquement aux produits qui n'ont pas fait l'objet d'une utilisation négligente, d'abus, d'une mauvaise utilisation, d'une altération ou d'une surcharge, ce qui comprend, sans s'y limiter, le fonctionnement à sec (sans huile) ou en dessous des niveaux d'huile minimum, le fonctionnement du moteur sans carburant adéquat (essence ordinaire ou carburant mixte), les dommages causés à la barre de remorquage par des virages trop serrés, l'utilisation de l'équipement à des fins autres que celles pour lesquelles il a été conçu et fabriqué, la poursuite de l'utilisation du produit après un changement soudain des vibrations, l'utilisation de l'équipement en violation des codes, ordonnances et bonnes pratiques commerciales au niveau local, une installation incorrecte, l'utilisation de l'équipement au-dessus des maximums recommandés comme indiqué dans les manuels du produit et/ou du moteur qui l'accompagnent.

Cette garantie ne couvre pas les événements échappant au contrôle de Toro, tels que les accidents, les catastrophes naturelles, la foudre et le vandalisme. Cette garantie limitée couvre uniquement les défauts de matériaux ou de fabrication. Il n'existe aucune autre garantie expresse. Les garanties implicites, y compris celles de qualité marchande et d'adéquation à un usage particulier, sont limitées à un an à compter de l'achat, ou dans la mesure autorisée par la loi. Toutes les autres garanties implicites sont exclues. La responsabilité concernant les dommages accessoires ou indirects est exclue dans la mesure où l'exclusion est autorisée par la loi. Toro n'assume, et n'autorise aucune autre personne à assumer au nom de Toro, la moindre responsabilité en rapport avec la vente de produits Toro. Pour être « sans frais », les travaux couverts par la garantie doivent être envoyés directement à Toro ou à un centre de service de garantie agréé par Toro et être effectués par eux. Pour obtenir un service de garantie et/ou des instructions de remplacement, contactez le service clientèle de Toro au 952-888-8801. Si vous choisissez d'expédier votre produit à Toro pour une réparation sous garantie, vous devez d'abord obtenir l'autorisation préalable de Toro en appelant le service clientèle de Toro pour obtenir un numéro d'autorisation de retour de matériel (n° RMA). Dans ces circonstances, tous les éléments doivent être expédiés en port payé. Toro réparera ou remplacera, à sa discrétion et sans frais, toute pièce défectueuse à laquelle s'applique cette garantie. Toro se réserve le droit de modifier les modèles, les spécifications et le prix sans préavis. La société Toro ne sera pas tenue d'expédier tout produit réparé ou remplacé en dehors des États-Unis d'Amérique ou du Canada. Certains états et pays n'autorisent pas les limitations de durée d'une garantie implicite, ni l'exclusion ou la limitation des dommages accessoires ou indirects, de sorte que la limitation ci-dessus peut ne pas s'appliquer à vous. Cette garantie vous accorde des droits spécifiques, auxquels peuvent s'ajouter d'autres droits qui varient selon les états et les pays.

Proposition 65 de Californie – Information concernant cet avertissement

En quoi consiste cet avertissement?

Certains produits commercialisés présentent une étiquette d'avertissement semblable à ce qui suit :



AVERTISSEMENT : Cancer et troubles de la reproduction –
www.p65Warnings.ca.gov.

Qu'est-ce que la Proposition 65?

La Proposition 65 s'applique à toute société exerçant son activité en Californie, qui vend des produits en Californie ou qui fabrique des produits susceptibles d'être vendus ou importés en Californie. Elle stipule que le Gouverneur de Californie doit tenir et publier une liste des substances chimiques connues comme causant des cancers, malformations congénitales et/ou autres troubles de la reproduction. Cette liste, qui est mise à jour chaque année, comprend des centaines de substances chimiques présentes dans de nombreux objets du quotidien. La Proposition 65 a pour objet d'informer le public quant à l'exposition à ces substances chimiques.

La Proposition 65 n'interdit pas la vente de produits contenant ces substances chimiques, mais impose la présence d'avertissements sur tout produit concerné, sur son emballage ou sur la documentation fournie avec le produit. D'autre part, un avertissement de la Proposition 65 ne signifie pas qu'un produit est en infraction avec les normes ou exigences de sécurité du produit. D'ailleurs, le gouvernement californien a clairement indiqué qu'un avertissement de la Proposition 65 « n'est pas une décision réglementaire quant au caractère « sûr » ou « dangereux » d'un produit ». Bon nombre de ces substances chimiques sont utilisées dans des produits du quotidien depuis des années, sans aucun effet nocif documenté. Pour plus de renseignements, rendez-vous sur <https://oag.ca.gov/prop65/faqs-view-all>.

Un avertissement de la Proposition 65 signifie qu'une société a soit (1) évalué l'exposition et conclu qu'elle dépassait le « niveau ne posant aucun risque significatif »; soit (2) choisi d'émettre un avertissement simplement sur la base de sa compréhension quant à la présence d'une substance chimique de la liste, sans tenter d'en évaluer l'exposition.

Cette loi s'applique-t-elle partout?

Les avertissements de la Proposition 65 sont exigés uniquement en vertu de la loi californienne. Ces avertissements sont présents dans tout l'état de Californie, dans des environnements très variés, notamment mais pas uniquement les restaurants, magasins d'alimentation, hôtels, écoles et hôpitaux, et sur un vaste éventail de produits. En outre, certains détaillants en ligne et par correspondance fournissent des avertissements de la Proposition 65 sur leurs sites internet ou dans leurs catalogues.

Quelles différences entre les avertissements de Californie et les limites fédérales?

Les normes de la Proposition 65 sont souvent plus strictes que les normes fédérales et internationales. Diverses substances exigent un avertissement de la Proposition 65 à des niveaux bien inférieurs aux limites d'intervention fédérales. Par exemple, la norme de la Proposition 65 en matière d'avertissements pour le plomb se situe à 0,5 µg/jour, soit bien moins que les normes fédérales et internationales.

Pourquoi l'avertissement ne figure-t-il pas sur tous les produits semblables?

- Pour les produits commercialisés en Californie, l'étiquetage Proposition 65 est exigé, tandis qu'il ne l'est pas sur des produits similaires commercialisés ailleurs.
- Il se peut qu'une société impliquée dans un procès lié à la Proposition 65 et parvenant à un accord soit obligée d'utiliser les avertissements de la Proposition 65 pour ses produits, tandis que d'autres sociétés fabriquant des produits semblables peuvent ne pas être soumises à cette obligation.
- L'application de la Proposition 65 n'est pas uniforme.
- Certaines sociétés peuvent choisir de ne pas indiquer d'avertissements car elles considèrent qu'elles n'y sont pas obligées au titre de la Proposition 65; l'absence d'avertissements sur un produit ne signifie pas que le produit ne contient pas de substances de la liste à des niveaux semblables.

Pourquoi cet avertissement apparaît-il sur les produits Toro?

Toro a choisi de fournir aux consommateurs le plus d'information possible afin qu'ils puissent prendre des décisions éclairées quant aux produits qu'ils achètent et utilisent. Toro fournit des avertissements dans certains cas d'après ses connaissances quant à la présence de l'une ou plusieurs des substances chimiques de la liste, sans en évaluer le niveau d'exposition, car des exigences de limites ne sont pas fournies pour tous les produits chimiques de la liste. Bien que l'exposition avec les produits Toro puisse être négligeable ou parfaitement dans les limites « sans aucun risque significatif », par mesure de précaution, Toro a décidé de fournir les avertissements de la Proposition 65. De plus, en l'absence de ces avertissements, la société Toro pourrait être poursuivie en justice par l'État de Californie ou par des particuliers cherchant à faire appliquer la Proposition 65, et donc assujettie à d'importantes pénalités.



Count on it.

Privacyverklaring EEA/VK

Toro's gebruik van uw persoonlijke gegevens

The Toro Company ("Toro") respecteert uw recht op privacy. Wanneer u onze producten koopt, kunnen we bepaalde persoonlijke informatie over u verzamelen, ofwel rechtstreeks via u ofwel via uw plaatselijk Toro bedrijf of dealer. Toro gebruikt deze informatie om te voldoen aan contractuele verplichtingen – zoals het registreren van uw garantie, het behandelen van uw garantieclaim of om contact met u op te nemen in het geval van terugroepacties – en voor legitieme zakelijke doeleinden – zoals klanttevredenheid meten, onze producten verbeteren of u productinformatie verschaffen die van belang kan zijn. Toro kan uw informatie delen met onze dochterondernemingen, verdelers of andere zakenpartners in verband met deze activiteiten. We kunnen ook persoonlijke informatie vrijgeven van rechtswege of in verband met de verkoop, aankoop of fusie van een bedrijf. We verkopen uw persoonsgegevens nooit aan andere bedrijven voor marketingdoeleinden.

Bewaring van uw persoonsgegevens

Toro bewaart uw persoonlijke informatie zolang deze relevant is voor de bovengenoemde doeleinden en in overeenstemming is met de wettelijke vereisten. Gelieve contact op te nemen via legal@toro.com voor meer informatie over de bewaarperiodes die van toepassing zijn.

Toro's engagement inzake veiligheid

Uw persoonlijke informatie kan behandeld worden in de VS of een ander land dat mogelijk soepelere databeschermingswetten heeft dan het land waar u verblijft. Indien we uw informatie overdragen naar een ander land dan het land waar u verblijft, nemen wij de wettelijk verplichte maatregelen om ervoor te zorgen dat de informatie op gepaste wijze wordt beschermd en veilig wordt behandeld.

Toegang en correctie

U hebt het recht om uw persoonlijke gegevens te corrigeren of te raadplegen, of zich te verzetten tegen de verwerking van uw gegevens of deze te beperken. Om deze rechten uit te oefenen, gelieve een e-mail te sturen naar legal@toro.com. Als u zich zorgen maakt over de manier waarop Toro uw informatie heeft behandeld, vragen wij u om deze direct ten aanzien van ons te uiten. Europese burgers hebben het recht om een klacht in te dienen bij hun gegevensbeschermingsautoriteit.