

Pleasant Hearth®

MODEL #260-473-379 / #260-796-10

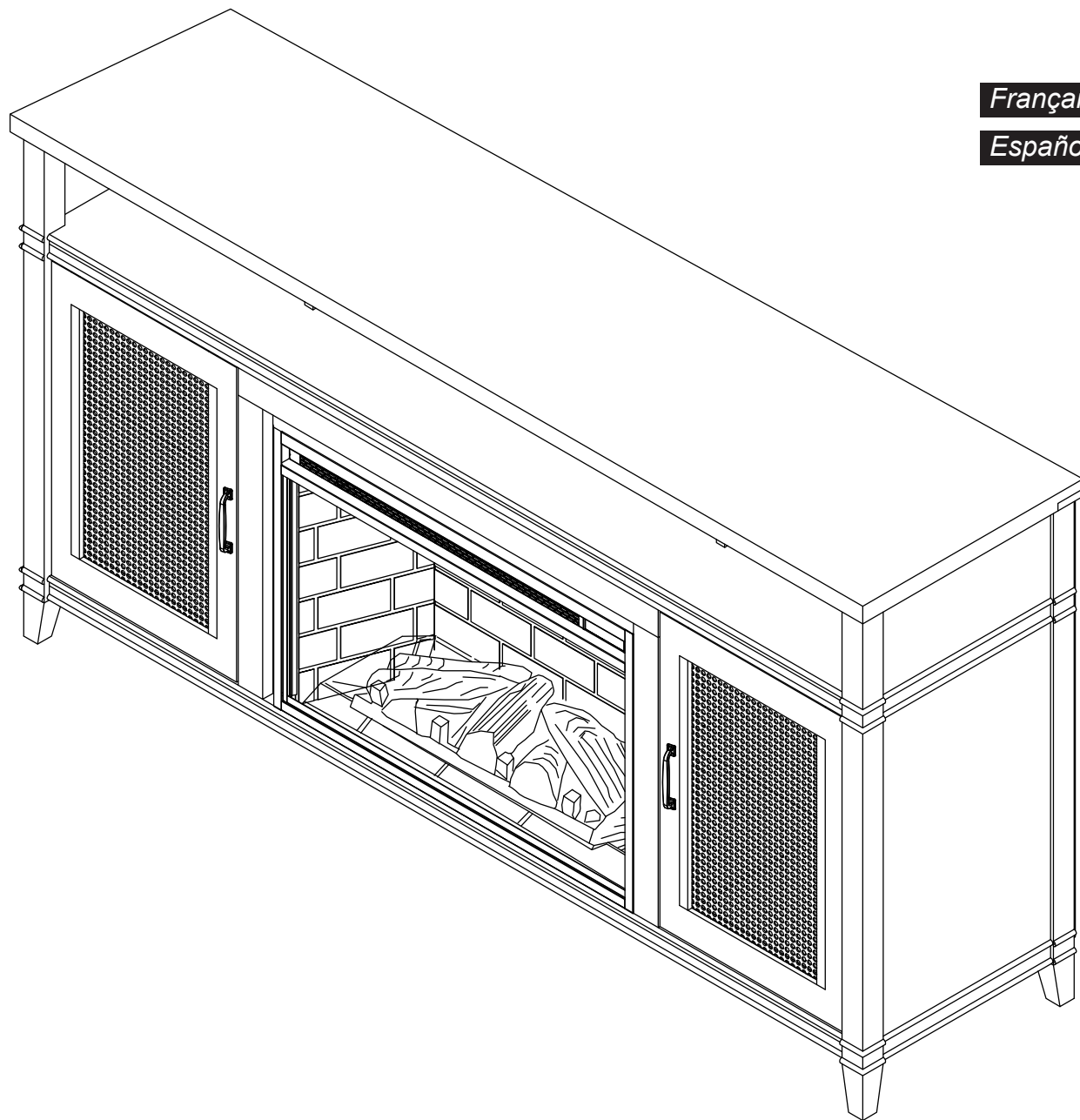

Français p. 10

Español p. 19

ATTACH YOUR RECEIPT HERE

Serial Number _____

Purchase Date _____



Questions, problems, missing parts?

Before returning to your retailer, call our customer service department at 1-877-447-4768,
8:00 a.m. – 4:30 p.m. CST, Monday – Friday or email us at customerservice@ghpgroupinc.com

210526

PACKAGE CONTENTS

Carefully remove all pieces from carton and make sure that you have all parts listed.
If you are missing parts, please call **GHP** customer service at 1-877-447-4768.

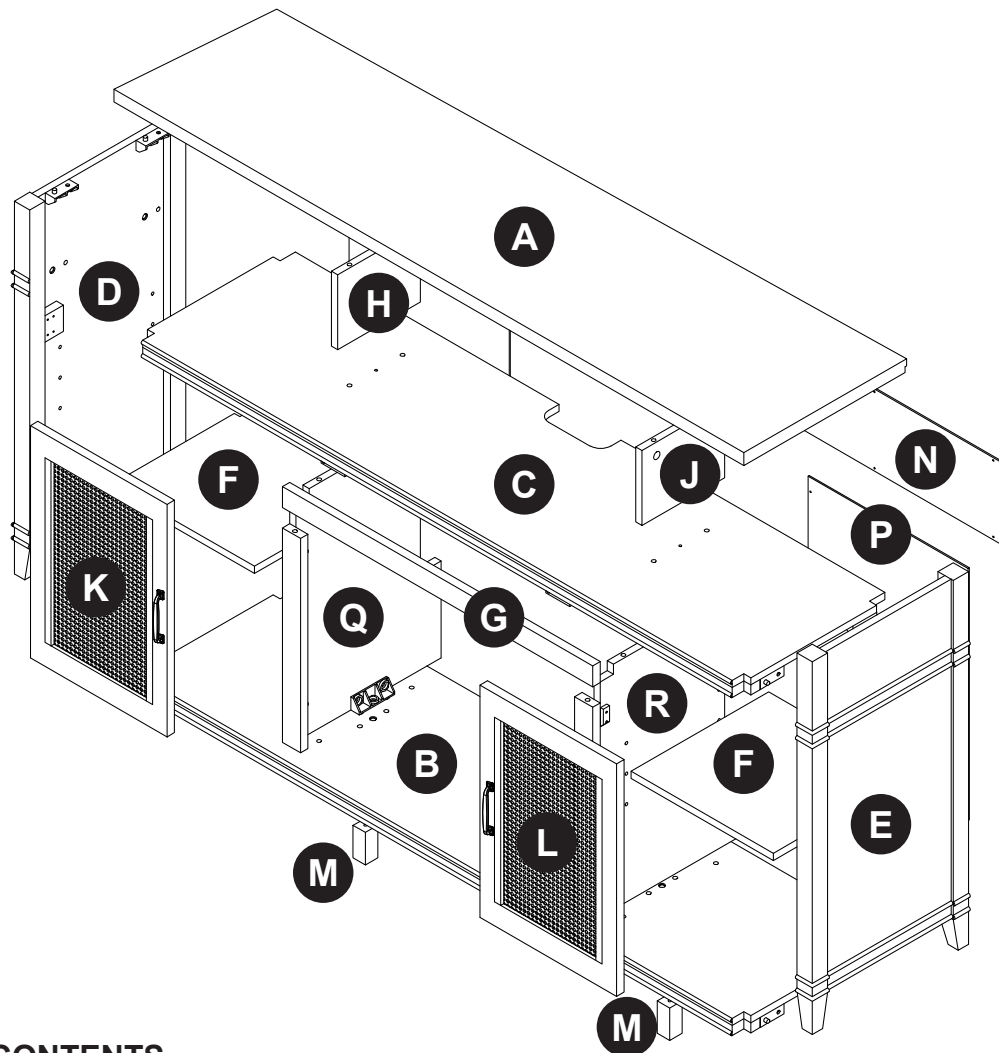

HARDWARE CONTENTS

AA



Wood Dowel
Qty. 14

BB



Shelf Pin
Qty. 8

CC



Long Screw
Qty. 2

DD



Bolt
Qty. 18

EE



Back Panel Screw
Qty. 32

FF



Handle
Qty. 2

GG



Hinge
Qty. 4

HH



Hinge Screw
Qty. 24

JJ



Cam Bolt
Qty. 4

KK



Cam Lock
Qty. 4

LL



Firebox Screw
Qty. 6

PACKAGE CONTENTS

PART	DESCRIPTION	QTY.	260-473-379 / 260-796-10
A	Top Panel	1	20-14-160
B	Base Panel	1	20-14-161
C	Media Shelf	1	20-14-162
D	Left Side Panel	1	20-14-163
E	Right Side Panel	1	20-14-164
F	Adjustable Shelf	2	20-14-165
G	Top Trim	1	20-14-166
H	Left Media Partition	1	20-14-167
J	Right Media Partition	1	20-14-168
K	Left Door	1	20-14-169
L	Right Door	1	20-14-170
M	Support Leg	2	20-14-171
N	Upper Back Panel	1	20-14-172
P	Side Back Panel	2	20-14-173
Q	Left Inside Panel	1	20-14-174
R	Right Inside Panel	1	20-14-175
	Hardware Kit	1	20-09-725

Some parts and specifications may change without notice.

ASSEMBLY INSTRUCTIONS

1. Locate the Base Panel (B) and place it on a soft surface to protect the finish. Install four Wood Dowels (AA) into the unthreaded holes in the bottom of the Left and Right Inside Panels (Q & R). Align the Left and Right Inside Panels (Q & R) and the Base Panel (B) and press together. Insert two Bolts (DD) through the hole in the hardware on the Left and Right Inside Panels (Q & R) and into the threaded hole in the Base Panel (B). Fully tighten the Bolts (DD) with a screwdriver.

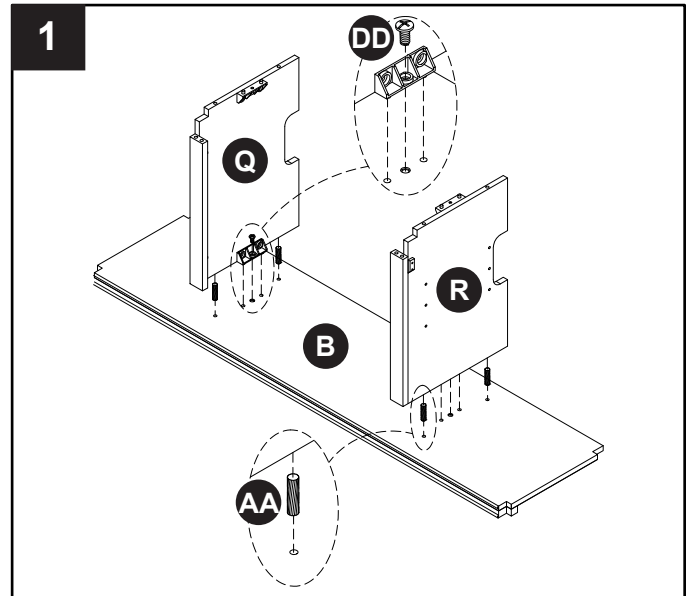

2. Locate the Top Trim (G) and insert two Wood Dowels (AA) into the unthreaded holes between the Top Trim (G) and the Left and Right Inside Panels (Q & R) and press the parts together. Set aside for step 4.

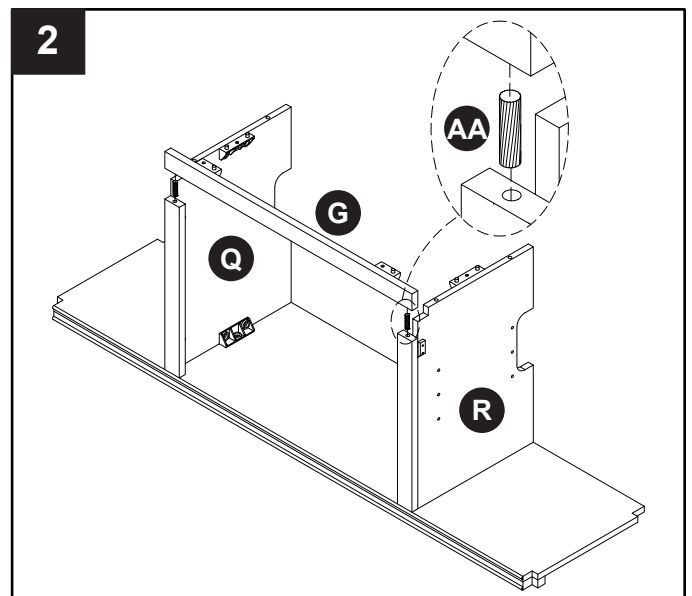

3. Locate the Media Shelf (C) and place it on a soft surface to protect the finish. Install four Wood Dowels (AA) into the unthreaded holes in the bottom of the Media Partitions (H & J). Insert two Long Screws (CC) from the underside of the Media Shelf (C). Fully tighten the Long Screws (CC) with a screwdriver.

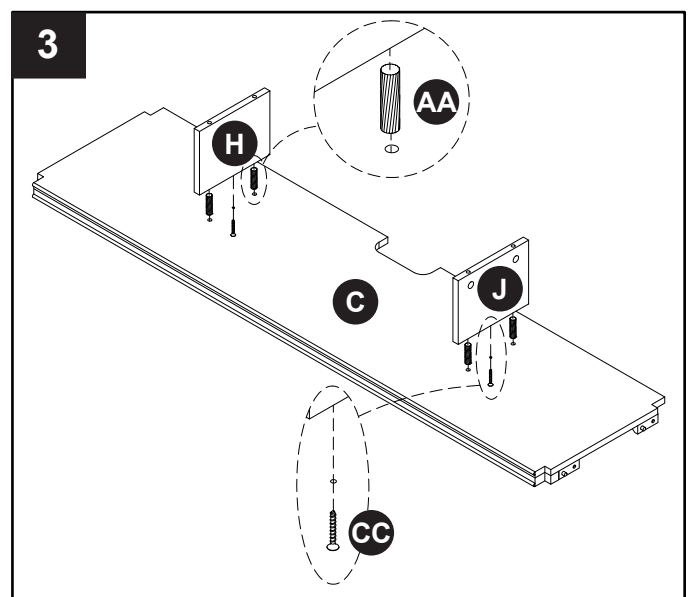

ASSEMBLY INSTRUCTIONS

4. Insert four Wood Dowels (AA) in the unthreaded holes in the top of the Left and Right Inside Panels (Q & R). Locate the assembly from step 2 and align it with the hardware on the Left and Right Inside Panels (Q & R) and the Top Trim (G) with the holes in the Media Shelf (C). Press the parts together. Insert four Bolts (DD) through the hardware and into the threaded holes in the Media Panel (C). Fully tighten the Bolts (DD) with a screwdriver.

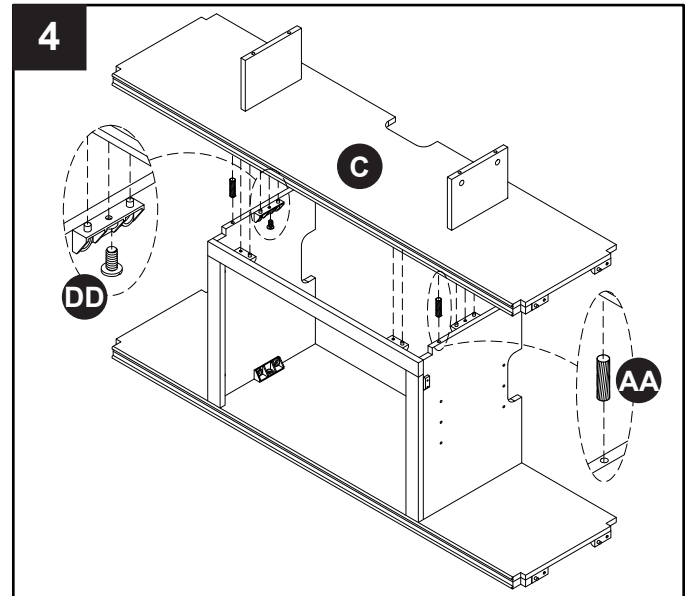

5. Locate the Left and Right Side Panels (D & E) and align them to the hardware on the Media Shelf (C) and the Base Panel (B) and press the parts together. Insert eight Bolts (DD) through the hardware on the Media Shelf (C) and the Base Panel (B) and into the threaded holes in the Left and Right Side Panels (D & E). Fully tighten the Bolts (DD) with a screwdriver.

Locate the Support Legs (M) and thread them into the bottom of the Base Panel (B).

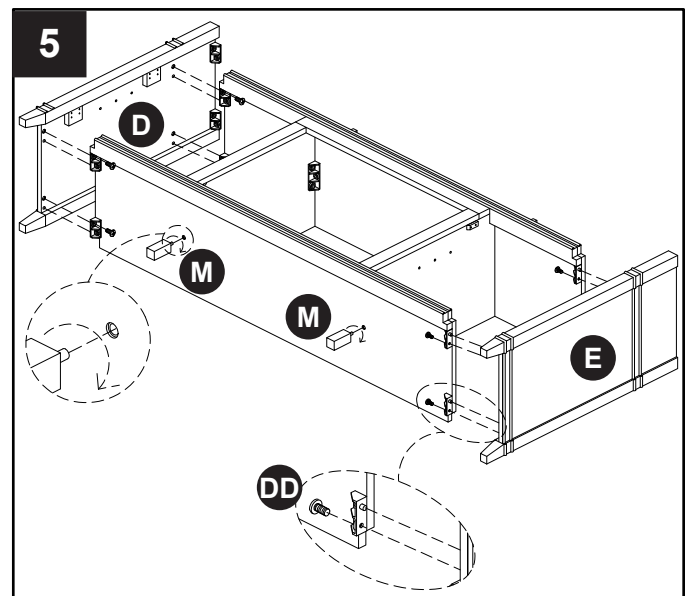

6. Locate the Top Panel (A) and place it on a soft surface to protect the finish. Insert four Cam Bolts (JJ) into the threaded hole in the bottom of the Top Panel (A). Fully tighten the Cam Bolts (JJ) with a screwdriver.

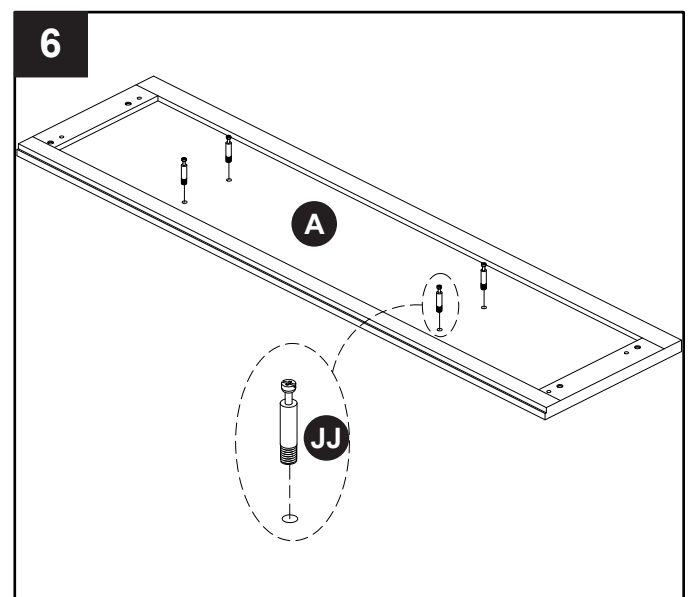

ASSEMBLY INSTRUCTIONS

7. Align the hardware in the Top Panel (A) with the holes in the Media Partitions (H & J). Install four Bolts (DD) through the hole in the hardware on the Left and Right Side Panels (D & E) and into the threaded holes in the Top Panel (A). Fully tighten the Bolts (DD) with a screwdriver. Install four Cam Locks (KK) in the Media Partitions (H & J) as shown in the cam lock assembly guide.

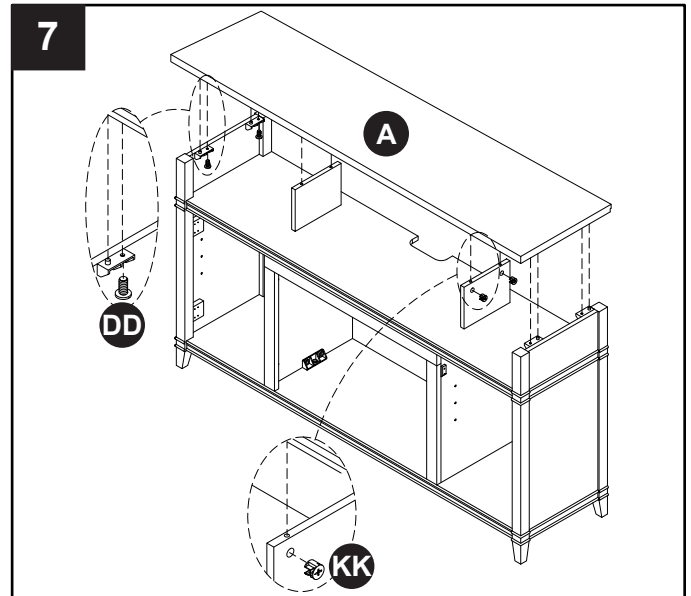
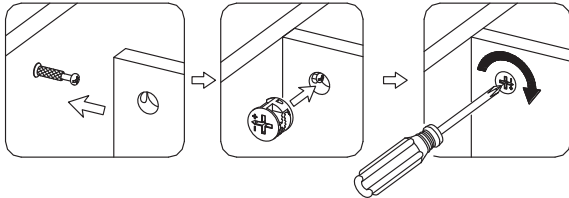

8. Locate the Left and Right Door Panels (K & L) and place them on a soft surface to protect the finish. Install four Hinges (GG) in the large holes in the Left and Right Door Panels (K & L). Insert eight Hinge Screws (HH) through the Hinges (GG) and into the Left and Right Door Panels (K & L). Fully tighten the Hinge Screws (HH) with a screwdriver. Install the Handles (FF) to the Left and Right Door Panels (K & L) with the Handle Bolts (FF) as shown in the diagram.

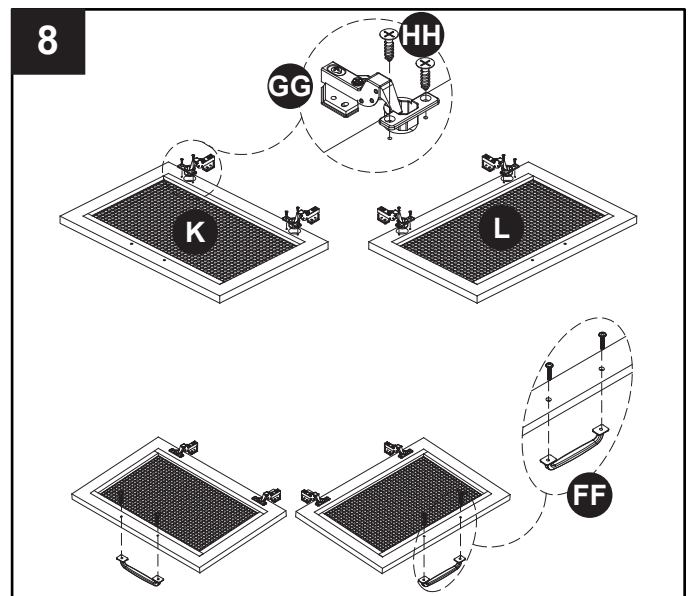

9. Align the door assemblies to the cabinet by aligning the holes in the Hinges (GG) with the Left and Right Side Panels (D & E). Attach the door assemblies with sixteen Hinge Screws (HH). Fully tighten the Hinge Screws (HH) with a screwdriver. Adjust the vertical height by loosening the four screws, "A" in the diagram, on both hinges. Adjust up or down by a few mm, if needed. Then tighten the screws again. Adjust the depth by loosening "B" screw, in the diagram, and adjust the door. If the door cannot be adjusted, please loosen screw "C", as shown in the diagram, then try again. Tighten screw "B" and "C" as shown in the diagram. Adjust the cabinet doors sideways by turning the screw "C" on both hinges on each door.

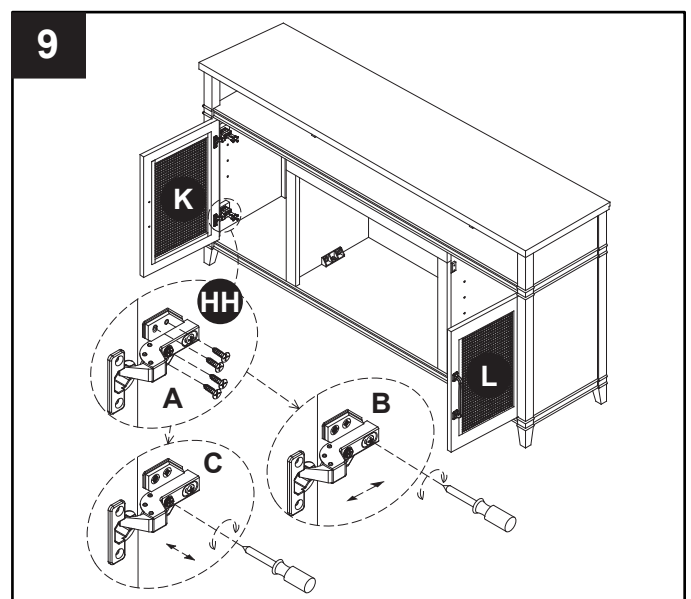

ASSEMBLY INSTRUCTIONS

10. Insert eight Shelf Pins (BB) into the Shelf Pin Holes in the cabinet. Place the Adjustable Shelves (F) onto the Shelf Pins (BB).

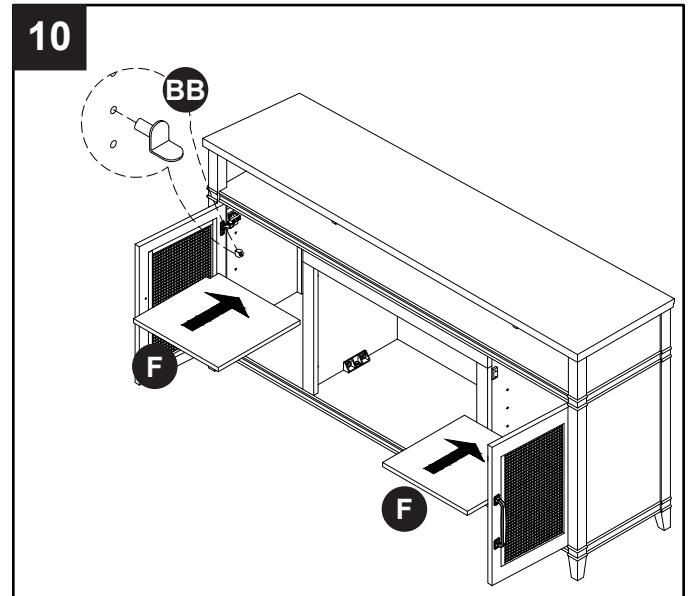

11. Locate the Upper Back Panel (N) and the two Side Back Panels (P) and attach them with thirty-two Back Panel Screws (EE) as shown in the diagram. Fully tighten the Back Panel Screws (EE) with a screwdriver.

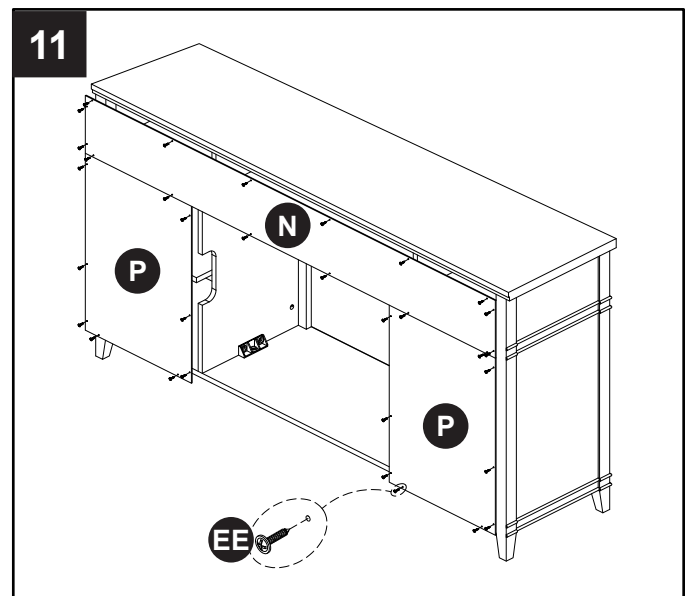

12. Insert the firebox into the mantel through the back opening. Push the firebox forward through the back opening until the metal trim of the firebox is flush with the upright panels. Once the firebox is in position, attach the two mounting brackets included with the firebox by inserting and tightening the Firebox Screws (LL) through the mounting brackets in the firebox and into the upright panels.

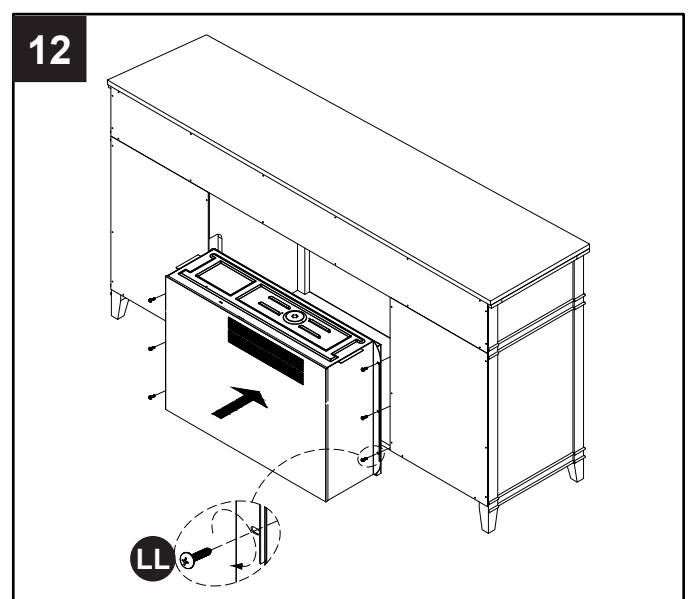

ONE YEAR LIMITED WARRANTY

ONE YEAR LIMITED WARRANTY

If within one year from the date of original purchase, this item fails due to a defect in material or workmanship, we will replace or repair at our option, free of charge. To order parts or obtain warranty service, call 1-877-447-4768, 8:00 a.m. – 4:30 p.m. CST, Monday – Friday. This warranty does not cover defects resulting from improper or abnormal use, misuse, accident, or alteration. Failure to follow all instructions in the owner's manual will also void this warranty. GHP Group, Inc. will not be liable for incidental or consequential damages. Some states do not allow the exclusion or limitation of incidental or consequential damages, so the above limitation or exclusion of incidental or consequential damages may not apply to you. This warranty gives you specific legal rights and you may also have other rights which vary from state to state.

GHP Group, Inc.

6440 W. Howard St. • Niles, IL • 60714-3302
271 Massey Road • Guelph, ON • N1K 1B2

Notice to the Customer

Our quality furniture is built keeping tradition in mind. Variations in actual wood color and finishes which may result from natural characteristics of the wood, such as grain patterns, mineral streaks and the like, are not considered defects. As wood continues to move and age you may notice these slight differences in color, even on different parts of any individual unit. Sound knots and slight surface cracks are true personality of a quality piece of wood furniture.

There are several practices we recommend so that you may maintain your new furniture in top condition. First of all, to maintain the finish, you should clean with a soft, slightly damp cloth and buff with a dry cloth. Secondly, wood furniture should never be dragged across a floor. The added stress from dragging the unit may cause the dragged edge to splinter or it may cause some joints to loosen.

Please contact us for any questions or concerns you may have regarding your new piece of furniture.

WARNING

This Product can expose you to chemicals including Diisononyl phthalate (DINP) which is known to the State of California to cause cancer and Di-isodecyl phthalates (DIDP) which is known to the State of California to cause birth defects or other reproductive harm.
For more information go to www.p65Warnings.ca.gov



6440 W. Howard St., Niles, IL 60714-3302
271 Massey Road, Guelph, ON N1K 1B2
877-447-4768

Printed in China

Pleasant Hearth®

MODÈLE #260-473-379 / #260-796-10

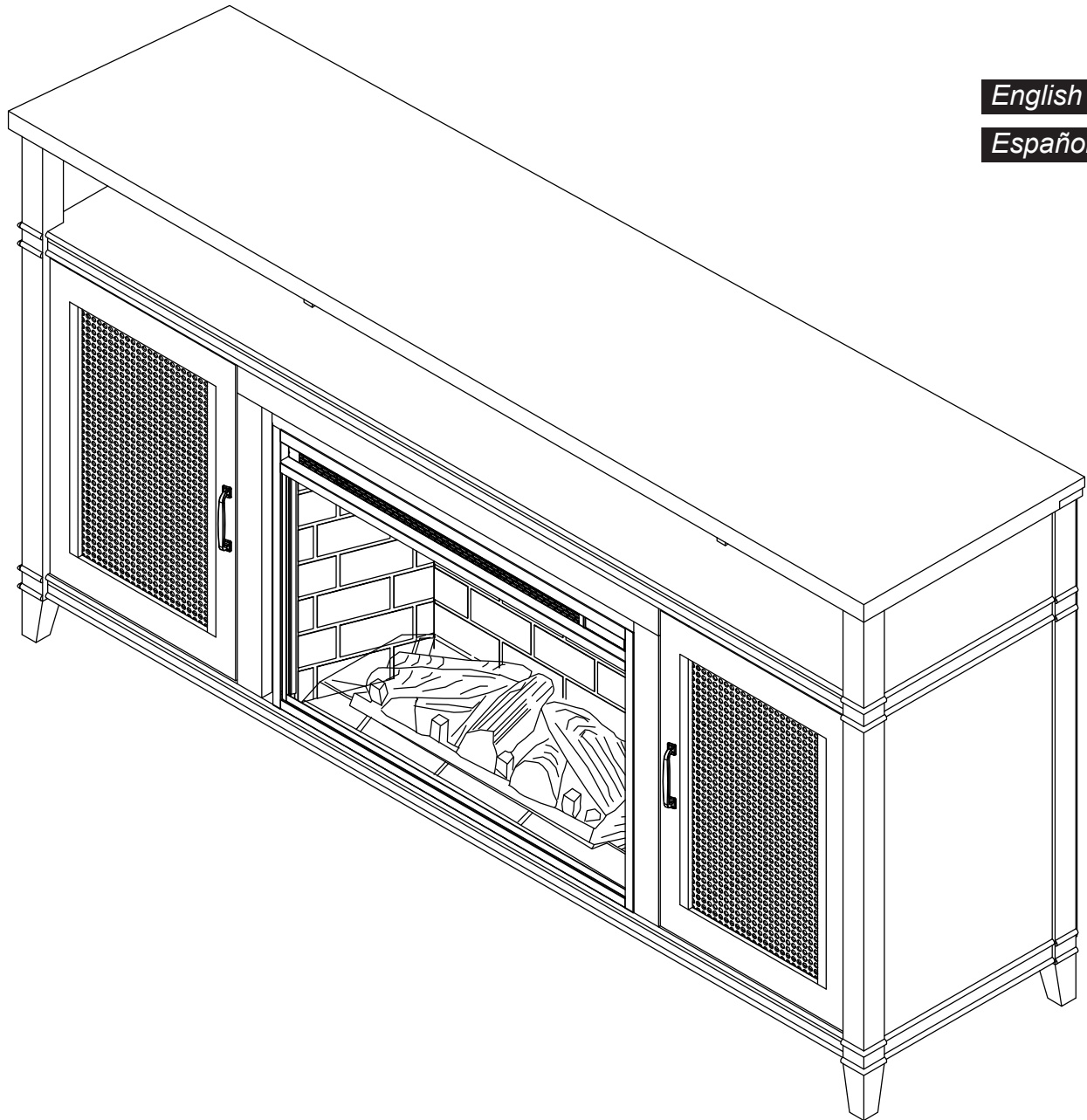

English p. 1

Español p. 19

JOIGNEZ VOTRE REÇU ICI

Numéro de série _____ Date d'achat _____



Des questions, des problèmes, des pièces manquantes?

Avant de communiquer avec votre détaillant, adressez-vous au service à la clientèle au 1-877-447-4768, du lundi au vendredi de 8 h à 16 h 30 (HNC) ou par courriel à customerservice@ghpgroupinc.com

CONTENU DE L'EMBALLAGE

Retirez soigneusement toutes les pièces de la boîte et assurez-vous que toutes les pièces sont répertoriées. **S'il vous manque des pièces, veuillez appeler notre service à la clientèle GHP au 1-877-447-4768.**

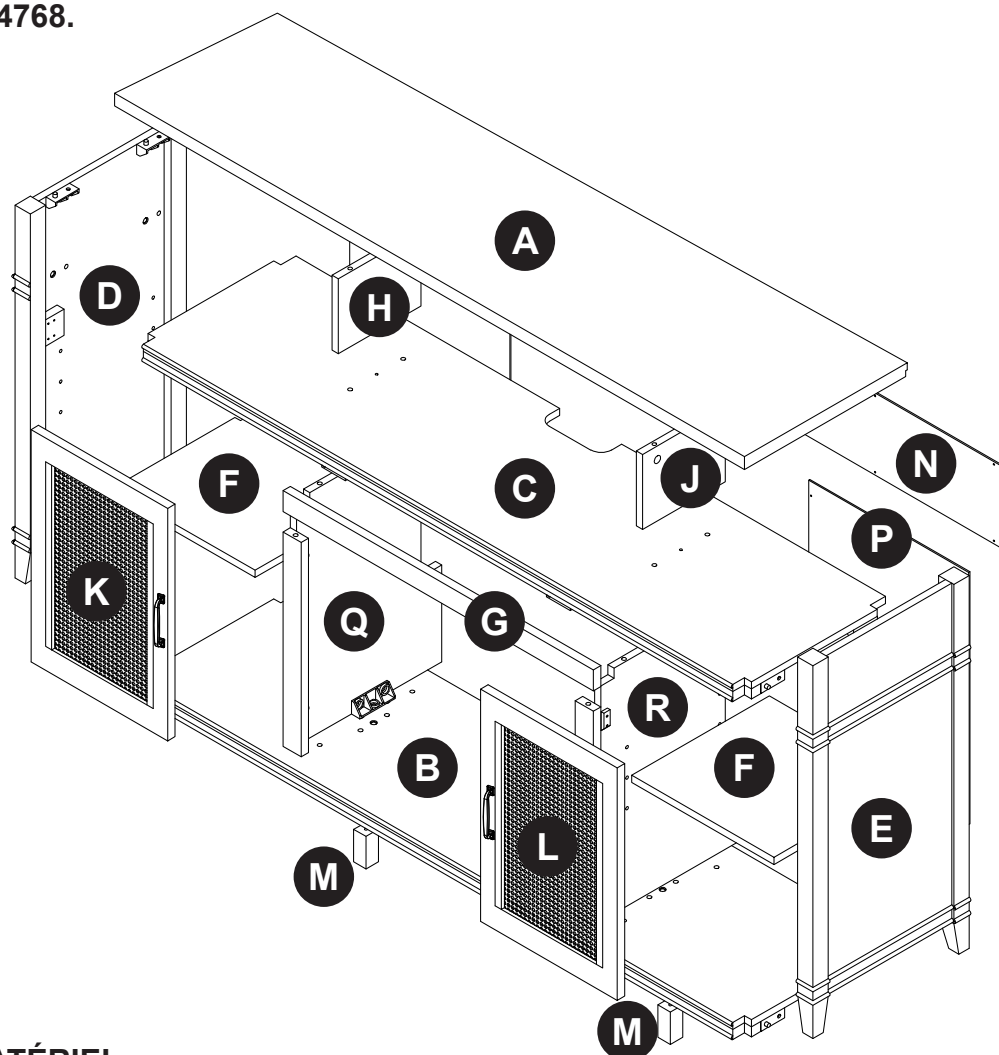

CONTENU MATÉRIEL

AA



Goujon
Qté. 14

BB



Broches pour étagère
Qté. 8

CC



Vis
Qté. 2

DD



Boulon
Qté. 18

EE



Vis du panneau
arrière
Qté. 32

FF



Poignée
Qté. 2

GG



Charnière
Qté. 4

HH



Vis pour
charnière
Qté. 24

JJ



Boulon de
came
Qté. 4

KK



Serrer de
came
Qté. 4

LL



Vis de la
boîte à
combustion
Qté. 6

CONTENU DE L'EMBALLAGE

PIÈCE	DESCRIPTION	QTÉ	260-473-379 / 260-796-10
A	Panneau supérieur	1	20-14-160
B	Panneau de base	1	20-14-161
C	Étagère multimédia	1	20-14-162
D	Panneau latéral gauche	1	20-14-163
E	Panneau latéral droit	1	20-14-164
F	Étagère réglable	2	20-14-165
G	Moulure supérieure	1	20-14-166
H	Diviseur multimédia gauche	1	20-14-167
J	Diviseur multimédia droit	1	20-14-168
K	Porte gauche	1	20-14-169
L	Porte droite	1	20-14-170
M	Patte de soutien	2	20-14-171
N	Panneau supérieur arrière	1	20-14-172
P	Panneau arrière latéral	2	20-14-173
Q	Panneau intérieur gauche	1	20-14-174
R	Panneau intérieur droit	1	20-14-175
	Kit de matériel	1	20-09-725

Certaines parties et les spécifications peuvent changer sans préavis.

INSTRUCTIONS DE MONTAGE

1. Localisez le panneau de base (B) et placez-le sur une surface molle pour protéger la finition. Installez quatre goujons de bois (AA) dans les trous non filetés en bas des panneaux intérieurs gauche et droit (Q & R). Alignez les panneaux intérieurs gauche et droit (Q & R) et le panneau de base (B) et poussez-les ensemble. Insérez deux boulons (DD) à travers le trou dans les équerres dans les panneaux intérieurs gauche et droit (Q & R) et dans le trou fileté dans le panneau de base (B). Serrez complètement les boulons (DD) à l'aide d'un tournevis.

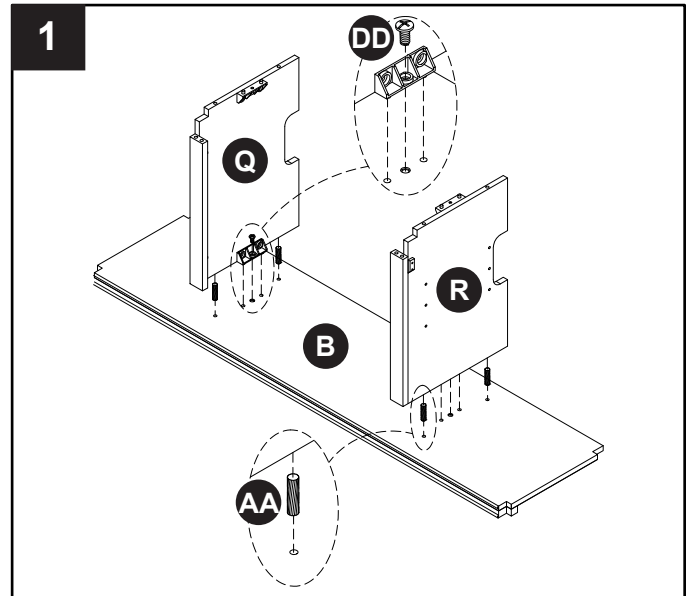

2. Localisez la moulure supérieure (G) et insérez deux goujons de bois (AA) dans les trous non filetés entre la moulure supérieure (G) et les panneaux intérieurs gauche et droit (Q & R) et poussez les pièces ensemble. Mettez le tout de côté pour l'étape 4.

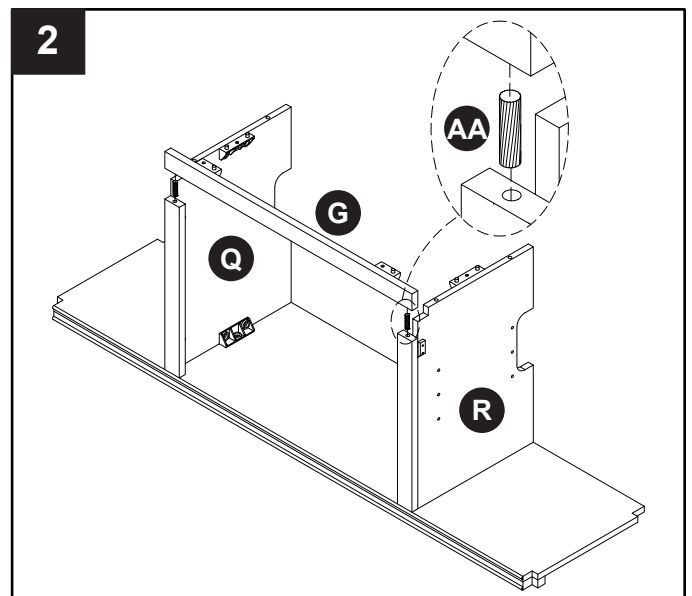

3. Localisez l'étagère multimédia (C) et placez-la sur une surface molle pour protéger la finition. Installez quatre goujons de bois (AA) dans les trous non filetés en bas des diviseurs multimédias (H & J). Insérez deux vis longues (CC) du dessous de l'étagère multimédia (C). Serrez complètement les vis longues (CC) à l'aide d'un tournevis.

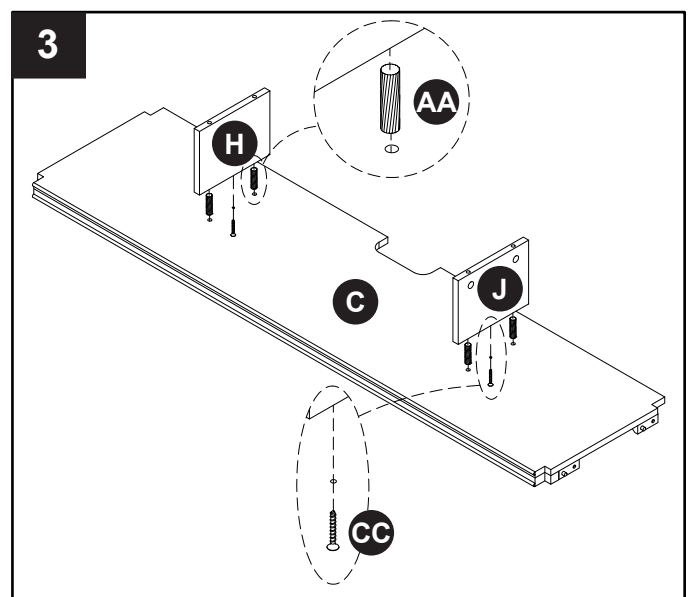

INSTRUCTIONS DE MONTAGE

4. Insérez quatre goujons de bois (AA) dans les trous non filetés en haut des panneaux intérieurs gauche et droit (Q & R). Localisez l'assemblage de l'étape 2 et alignez-le avec les équerres dans les panneaux intérieurs gauche et droit (Q & R) et alignez la moulure supérieure (G) avec les trous dans l'étagère multimédia (C). Poussez les pièces ensemble. Insérez quatre boulons (DD) à travers les équerres et dans les trous filetés dans l'étagère multimédia (C). Serrez complètement les boulons (DD) à l'aide d'un tournevis.

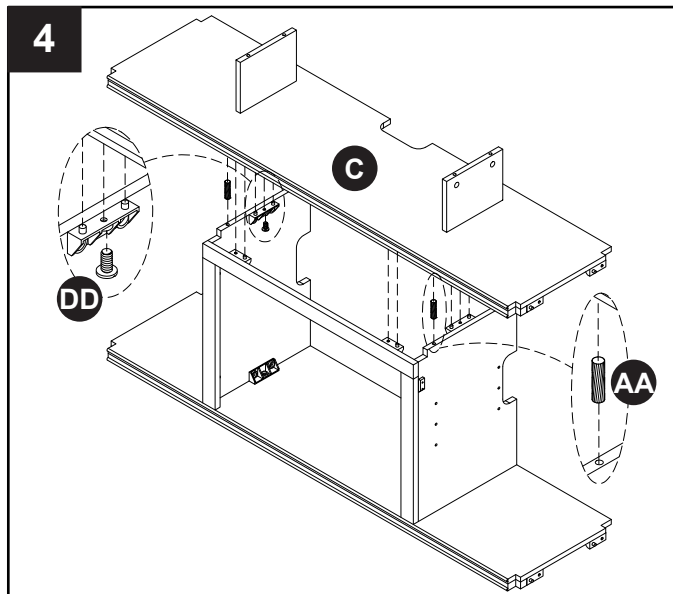

5. Localisez les panneaux latéraux gauche et droit (D & E) et alignez-les avec les équerres sur l'étagère multimédia (C) et le panneau de base (B) et poussez les pièces ensemble. Insérez huit boulons (DD) à travers les équerres sur l'étagère multimédia (C) et le panneau de base (B), et puis dans les trous filetés dans les panneaux gauche et droit (D & E). Serrez complètement les boulons (DD) à l'aide d'un tournevis.

Localisez les pattes de soutien (M) et enfillez-les dans le fond du panneau de base (B).

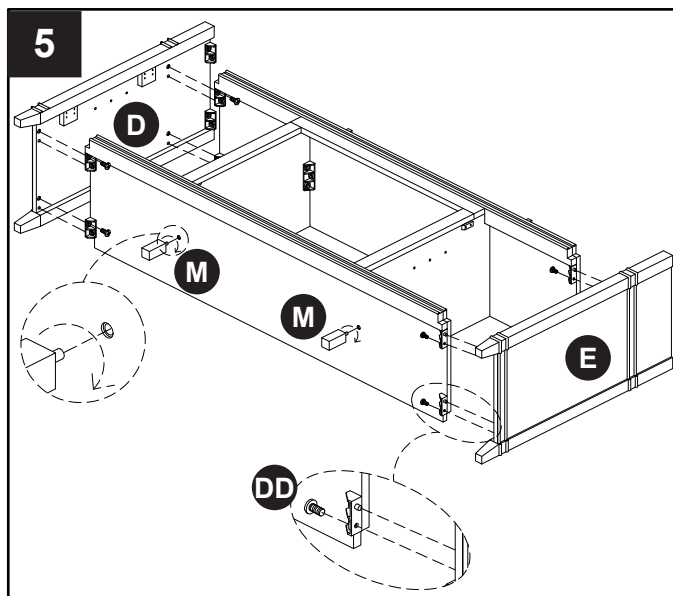

6. Localisez le panneau supérieur (A) et placez-le sur une surface molle pour protéger la finition. Insérez quatre boulons de came (JJ) dans le trou fileté en bas du panneau supérieur (A). Serrez complètement les boulons de came (JJ) à l'aide d'un tournevis.

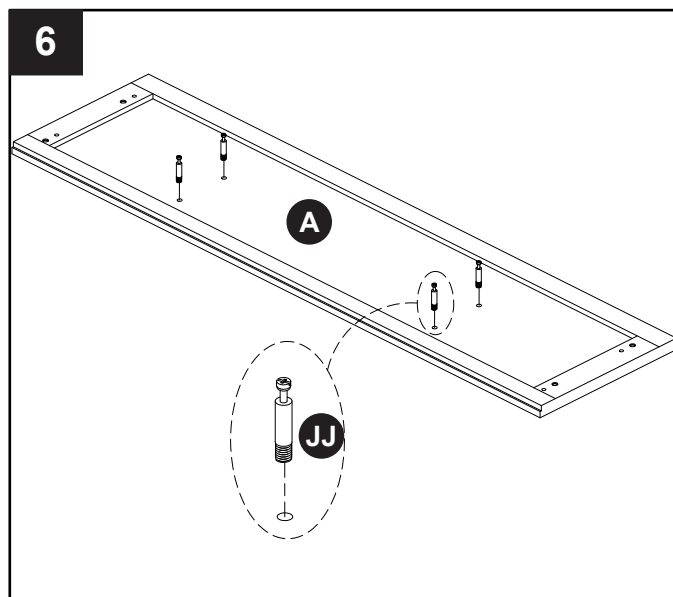

INSTRUCTIONS DE MONTAGE

7. Alignez les équerres dans le panneau supérieur (A) avec les trous dans les diviseurs multimédias (H & J). Insérez quatre boulons (DD) à travers le trou dans les équerres dans les panneaux de gauche et de droite (D & E) et dans les trous filetés dans le panneau supérieur (A). Serrez complètement les boulons (DD) à l'aide d'un tournevis. Installez quatre verrous à came (KK) dans les diviseurs multimédias (H & J) comme indiqué dans le guide d'assemblage de verrous à came.

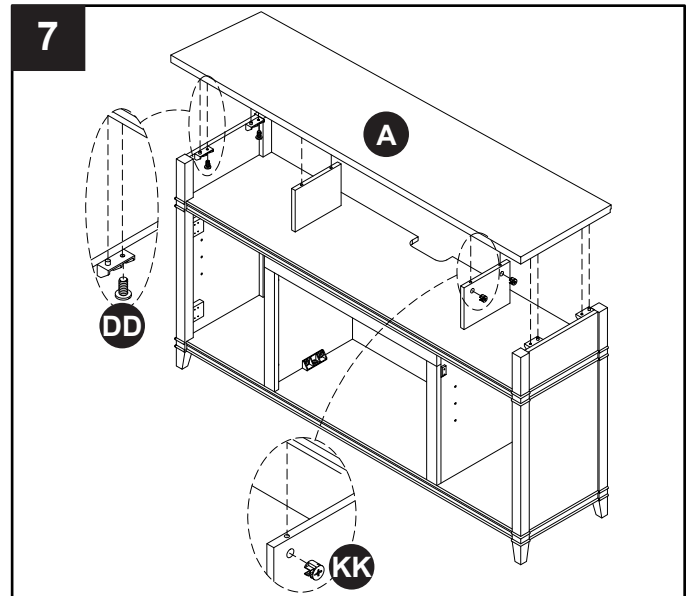
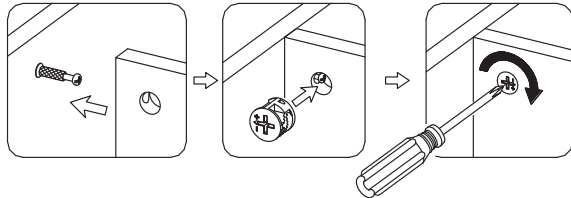

8. Localisez les panneaux de porte gauche et droit (K & L) et placez-les sur une surface molle pour protéger la finition. Installez quatre charnières (GG) dans les grands trous dans les panneaux de porte gauche et droit (K & L). Insérez huit vis à charnière (HH) à travers les charnières (GG) et dans les panneaux de porte gauche et droit (K & L). Serrez complètement les vis de charnière (HH) à l'aide d'un tournevis. Installez les poignées (FF) sur les panneaux de porte gauche et droit (K & L) avec les boulons de poignée (FF) comme indiqué sur le schéma.

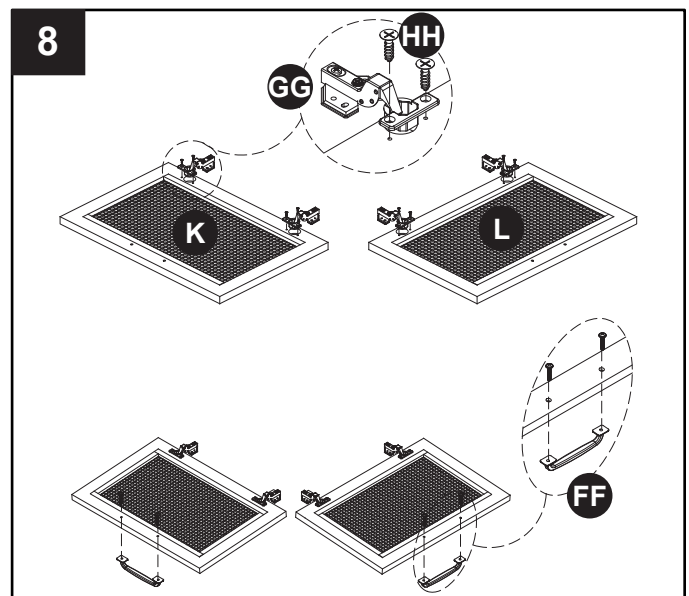

9. Alignez les portes avec l'armoire en alignant les trous dans les charnières (GG) avec les panneaux gauche et droit (D & E). Fixez les portes avec seize vis à charnière (HH). Serrez complètement les vis à charnière (HH) à l'aide d'un tournevis. Réglez la hauteur verticale en desserrant les quatre vis « A » (sur le schéma), dans les deux charnières. Ajustez vers le haut ou vers le bas de quelques mm, si nécessaire. Ensuite, serrez les vis à nouveau. Ajustez la profondeur en desserrant la vis « B » (sur le schéma), puis ajustez la porte. Si la porte ne peut pas être ajustée, veuillez desserrer la vis « C », comme indiqué sur le schéma, puis réessayez. Serrez les vis « B » et « C » comme indiqué sur le schéma. Ajustez les portes de l'armoire latéralement en tournant la vis « C » dans les deux charnières de chaque porte.

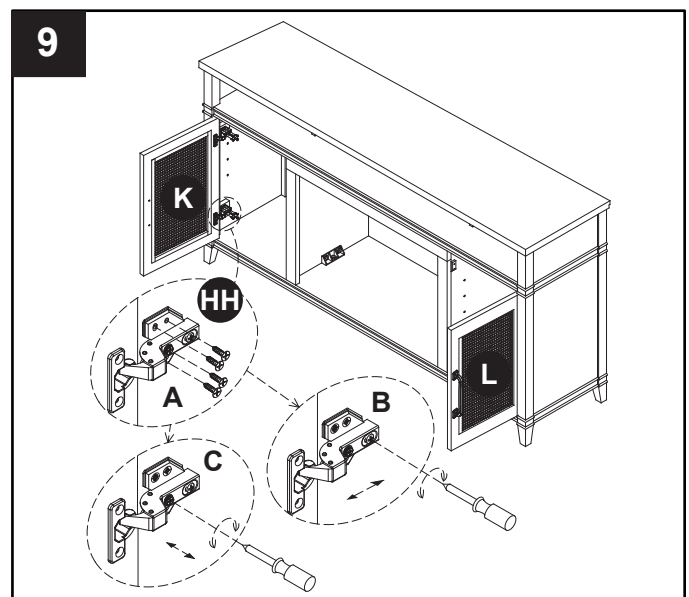

INSTRUCTIONS DE MONTAGE

10. Insérez huit goujons d'étagère (BB) dans les trous de goujon d'étagère dans l'armoire. Placez les étagères réglables (F) sur les goujons d'étagère (BB).

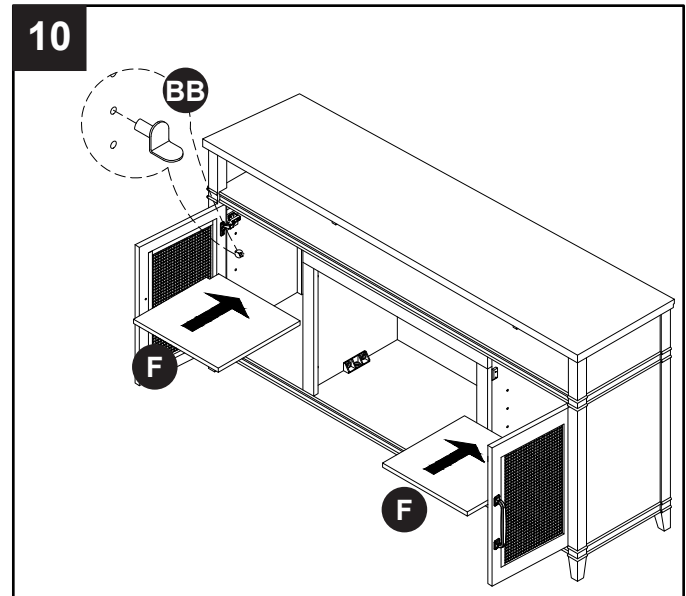

11. Localisez le panneau arrière supérieur (N) et les deux panneaux latéraux arrière (P) et fixez-les avec trente-deux vis de panneau arrière (EE) comme indiqué sur le schéma. Serrez complètement les vis du panneau arrière (EE) à l'aide d'un tournevis.

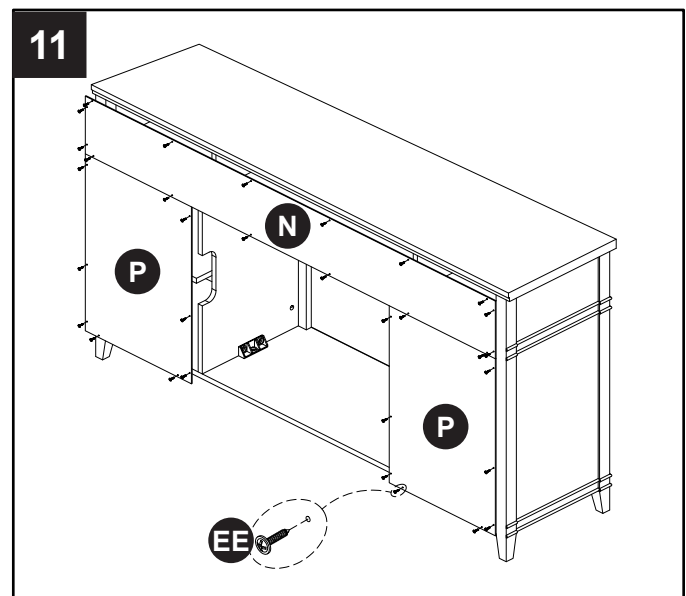

12. Insérez la boîte à combustion dans le manteau par l'ouverture arrière. Poussez la boîte à combustion vers l'avant à travers l'ouverture arrière jusqu'à ce que la moulure métallique de la boîte à combustion soit alignée avec les panneaux verticaux. Une fois que la boîte à combustion est en place, fixez les deux supports de montage inclus avec la boîte à combustion en insérant et en serrant les vis de boîte à combustion (LL) à travers les supports de montage dans la boîte à combustion et dans les panneaux verticaux.

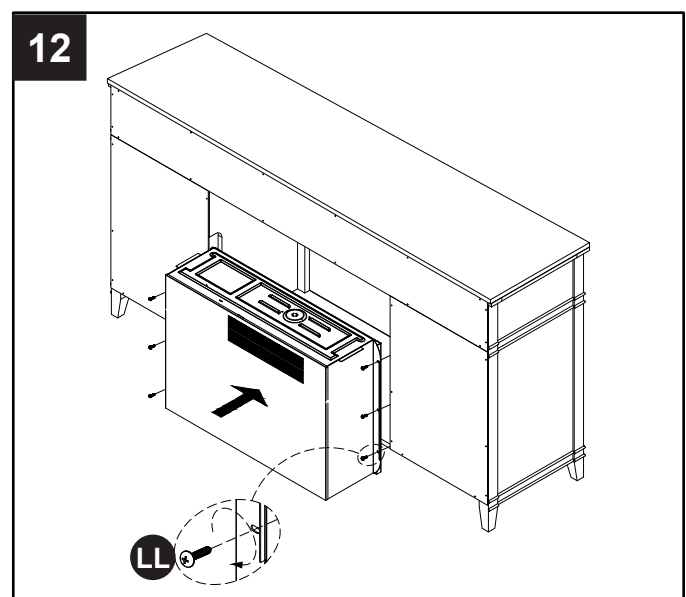

GARANTIE LIMITÉE D'UN AN

Si pendant un an à partir de la date d'achat originelle cet article ne fonctionne pas du fait d'un défaut de matériau ou de façon, nous le remplacerons ou le réparerons, à notre choix, gratuitement. Pour commander des pièces ou pour faire jouer la garantie, appelez le 1-877-447-4768, Lundi-Vendredi, 8 h – 16 h 30 CST. Cette garantie ne couvre pas les défauts provenant d'une utilisation incorrecte ou anormale, de mésusage, d'un accident ou d'une altération. Ne pas suivre toutes les instructions du manuel du propriétaire annule aussi la garantie. Le Groupe GHP ne sera pas responsable des dommages accessoires et indirects. Certains États ne permettent pas l'exclusion ou la limitation des dommages accessoires ou indirects. Les limites ou exclusions ci-dessus peuvent donc ne pas s'appliquer à vous. Cette garantie vous octroie des droits légaux spécifiques et vous pouvez aussi posséder d'autres droits qui varient d'État à État.

GHP Group, Inc.

6440 W. Howard St. • Niles, IL • 60714-3302
271 Massey Road • Guelph, ON • N1K 1B2

REMARQUE POUR LE CLIENT

Nos meubles de qualité sont fabriqués selon la tradition. Les différences dans la couleur du bois et du fini, qui peuvent provenir des caractéristiques naturelles du bois, comme le grain, les veines du bois et l'effet, ne peuvent pas être considérées comme défauts. Comme le bois travaille et vieillit, de légères différences de couleur peuvent apparaître, même sur différentes parties du meuble. Les noeuds et craquelures sur la surface font parties du caractère d'un meuble en bois.

Il existe plusieurs moyens pour que votre meuble reste comme neuf. Premièrement, pour garder le fini, il vous faut nettoyer avec un chiffon légèrement, humide et doux et frotter avec un chiffon sec. Deuxièmement, ne tirez jamais le meuble en bois sur le sol. L'effort peut faire éclater le bois ou desserrer certaines jonctions.

Veuillez nous contacter pour toutes questions ou problèmes que vous pouvez avoir à propos de votre nouveau meuble.

AVERTISSEMENT

Ce produit peut vous exposer à des agents chimiques, dont le phtalate de diisononyle (DINP), reconnu par l'État de Californie comme pouvant causer le cancer, ainsi que les phtalates diisodécyle (DIDP) reconnus par l'État de Californie comme pouvant causer des anomalies congénitales et autres dommages au système reproducteur.

Pour plus de renseignements, visitez le www.p65Warnings.ca.gov



6440 W. Howard St., Niles, IL 60714-3302
271 Massey Road, Guelph, ON N1K 1B2
877-447-4768

Pleasant Hearth®

MODELO #260-473-379 / #260-796-10

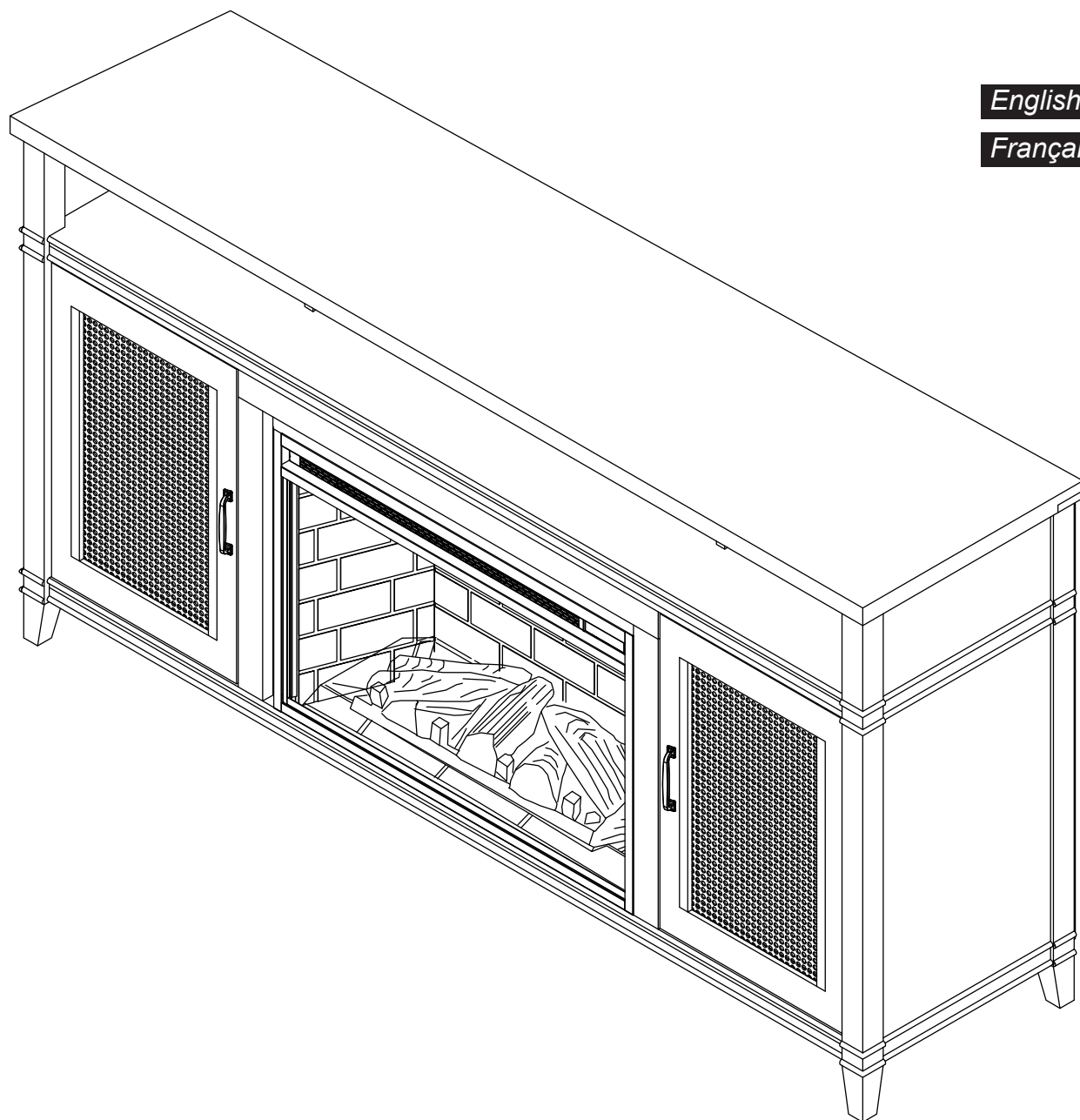

English p. 1

Français p. 10

ADJUNTE SU RECIBO AQUÍ

Número de serie _____ **Fecha de compra** _____



¿Preguntas, problemas, piezas faltantes?

Antes de volver a la tienda, llame a nuestro departamento de servicio al cliente al 1-877-447-4768, de lunes a viernes de 8:00 a.m. a 4:30 p.m., hora central estándar o envíenos un correo electrónico a customerservice@ghpgroupinc.com.

CONTENIDO DEL EMPAQUE

Retire con cuidado todas las piezas de la caja y asegúrese de que usted tiene todas las piezas de la lista. Si le faltan piezas, por favor llame a nuestro departamento de servicio al cliente de GHP al 1-877-447-4768.

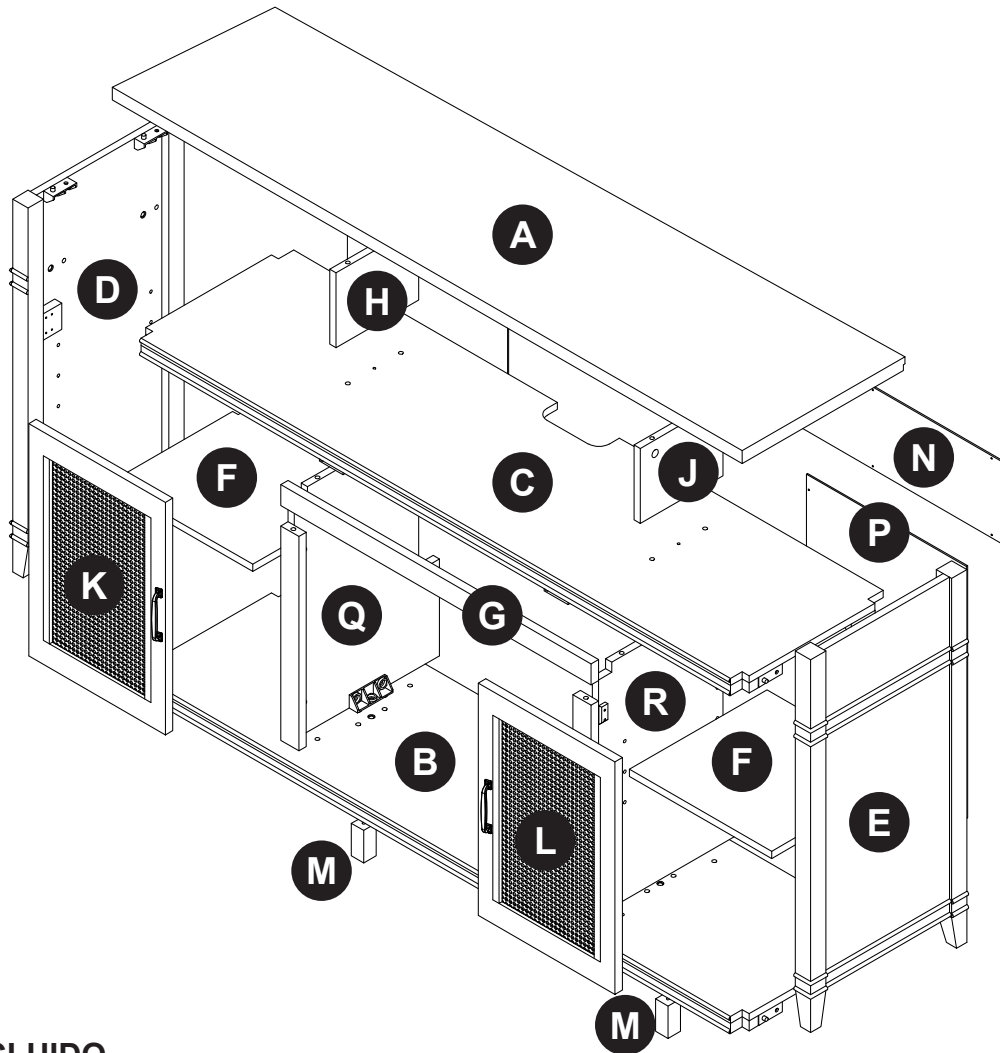

HERRAJE INCLUIDO

AA	BB	CC	DD	EE	FF	GG
Clavija]	Pasadores de estante	Tornillo largo	Perno	Tornillo del panel posterior	Manija	Bisagra
Cant. 14	Cant. 8	Cant. 2	Cant. 18	Cant. 32	Cant. 2	Cant. 4
HH	JJ	KK	LL			
Tornillo de bisagra	Tornillos de leva	Cerraduras de leva	Tornillo de la cámara de combustión			
Cant. 24	Cant. 4	Cant. 4	Cant. 6			

CONTENIDO DEL EMPAQUE

PIEZA	DESCRIPCIÓN	CANT.	260-473-379 / 260-796-10
A	Panel superior	1	20-14-160
B	Panel base	1	20-14-161
C	Repisa multimedia	1	20-14-162
D	Panel lateral izquierdo	1	20-14-163
E	Panel lateral derecho	1	20-14-164
F	Repisa ajustable	2	20-14-165
G	Moldura superior	1	20-14-166
H	Divisor multimedia izquierdo	1	20-14-167
J	Divisor multimedia derecho	1	20-14-168
K	Puerta izquierda	1	20-14-169
L	Puerta derecha	1	20-14-170
M	Pata de soporte	2	20-14-171
N	Panel trasero superior	1	20-14-172
P	Panel trasero lateral	2	20-14-173
Q	Panel interior izquierdo	1	20-14-174
R	Panel interior derecho	1	20-14-175
	Kit de herrajes	1	20-09-725

Algunas partes y las especificaciones pueden cambiar sin previo aviso.

INSTRUCCIONES DE MONTAJE

1. Localice el panel base (B) y colóquelo sobre una superficie suave para proteger el acabado. Instale cuatro espigas de madera (AA) en los orificios no roscados en la cara inferior de los paneles interiores izquierdo y derecho (Q y R). Alinee los paneles interiores izquierdo y derecho (Q y R) y el panel base (B) y presiónelos entre sí para unirlos. Inserte dos pernos (DD) a través del orificio en los herrajes en los paneles interiores izquierdo y derecho (Q y R) y en el orificio roscado en el panel base (B). Apriete completamente los pernos (DD) con un destornillador.

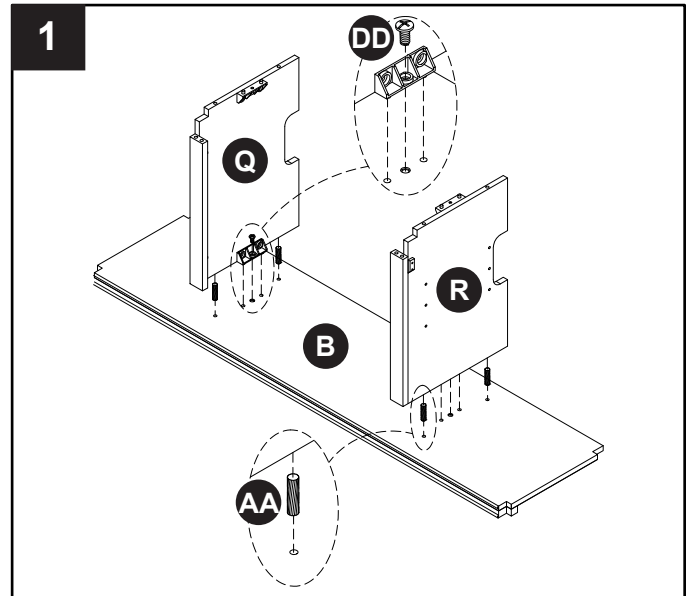

2. Localice la moldura superior (G) e inserte dos espigas de madera (AA) en los orificios no roscados entre la moldura superior (G) y los paneles interiores izquierdo y derecho (Q y R) y presione las piezas entre sí para unir las. Déjelo de lado para el paso 4.

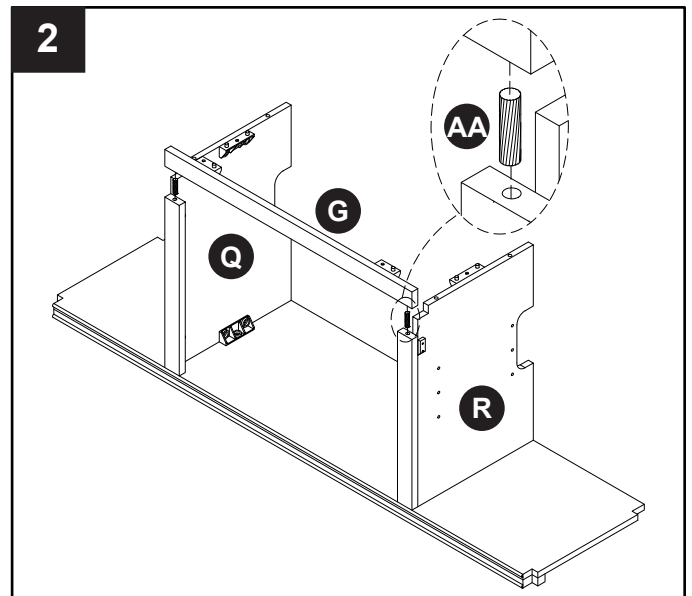

3. Localice la repisa multimedia (C) y colóquela sobre una superficie suave para proteger el acabado. Instale cuatro espigas de madera (AA) en los orificios no roscados en la cara inferior de los divisores multimedia (H y J). Inserte dos tornillos largos (CC) desde la cara inferior de la repisa multimedia (C). Apriete completamente los tornillos largos (CC) con un destornillador.

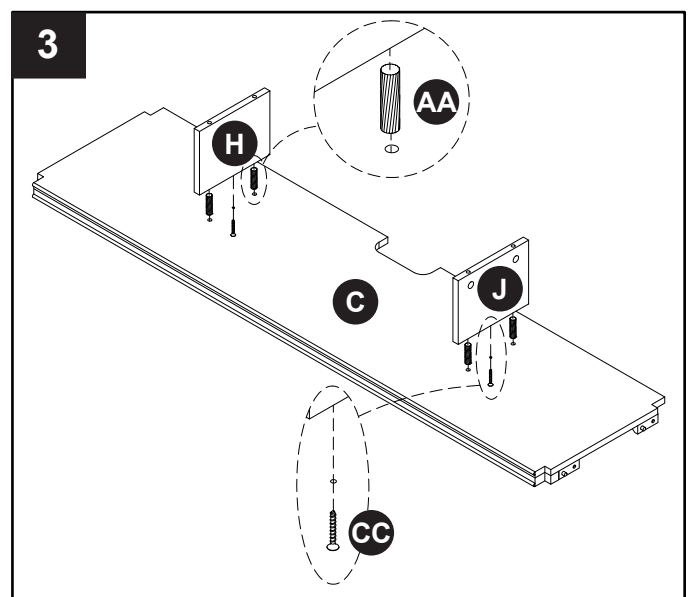

INSTRUCCIONES DE MONTAJE

4. Inserte cuatro espigas de madera (AA) en los orificios no roscados en la cara superior de los paneles interiores izquierdo y derecho (Q y R). Localice el ensamblaje del paso 2 y alinéelo con los herrajes en los paneles interiores izquierdo y derecho (Q y R) y la moldura superior (G) con los orificios en la repisa multimedia (C). Presione las piezas entre sí para unir las. Inserte cuatro pernos (DD) a través de los herrajes y en los orificios roscados en la repisa multimedia (C). Apriete completamente los pernos (DD) con un destornillador.

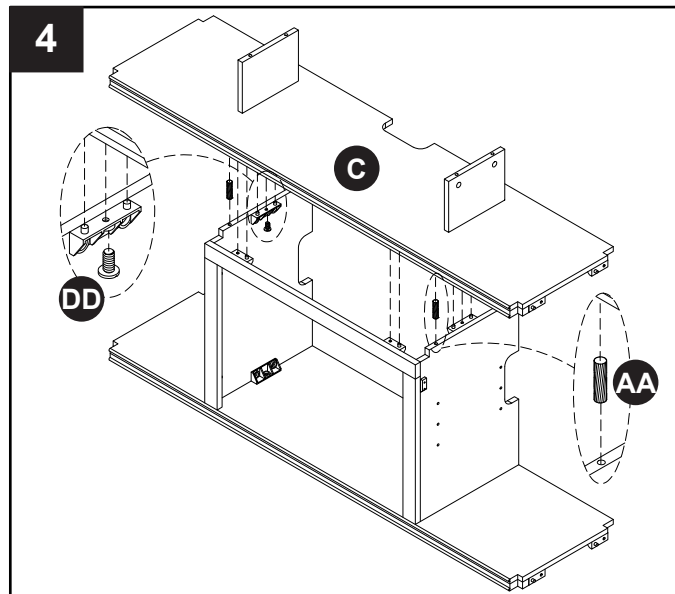

5. Localice los paneles laterales izquierdo y derecho (D y E) y alinéelos con los herrajes en la repisa multimedia (C) y el panel base (B) y presione las piezas entre sí para unir las. Inserte ocho pernos (DD) a través de los herrajes en la repisa multimedia (C) y el panel base (B) y en los orificios roscados en los paneles laterales izquierdo y derecho (D y E). Apriete completamente los pernos (DD) con un destornillador.

Localice las patas de soporte (M) y enrósquelas en la cara inferior del panel base (B).

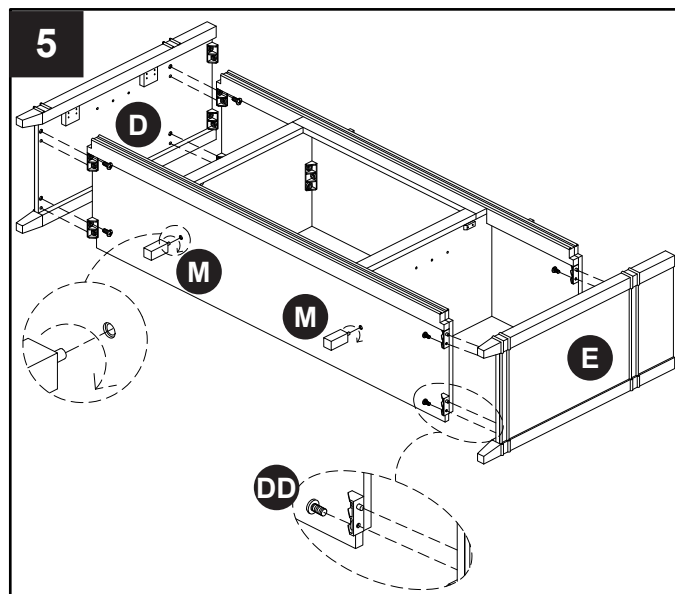

6. Localice el panel superior (A) y colóquelo sobre una superficie suave para proteger el acabado. Inserte cuatro pernos de leva (JJ) en el orificio roscado en la cara inferior del panel superior (A). Apriete completamente los pernos de leva (JJ) con un destornillador.

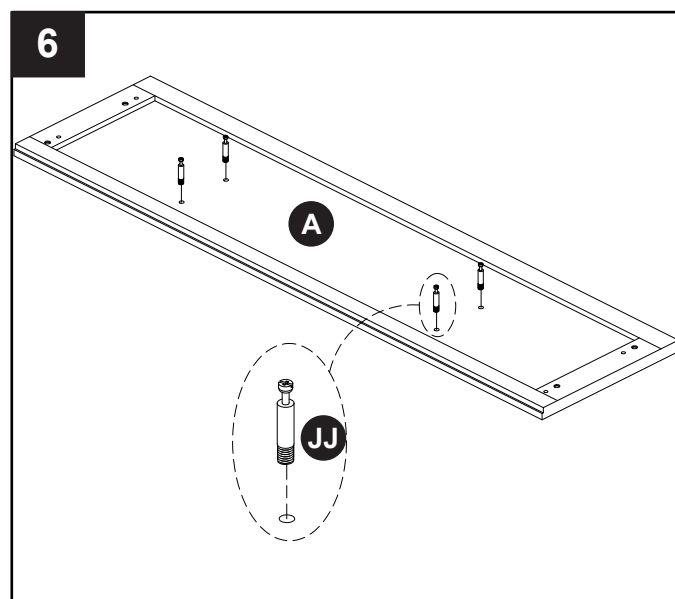

INSTRUCCIONES DE MONTAJE

7. Alinee los herrajes en el panel superior (A) con los orificios en los divisores multimedia (H y J). Instale cuatro pernos (DD) a través del orificio en los herrajes en los paneles laterales izquierdo y derecho (D y E) y en los orificios roscados del panel superior (A). Apriete completamente los pernos (DD) con un destornillador. Instale cuatro cerraduras de leva (KK) en los divisores multimedia (H y J) como se muestra en la guía de ensamblaje de las cerraduras de leva.

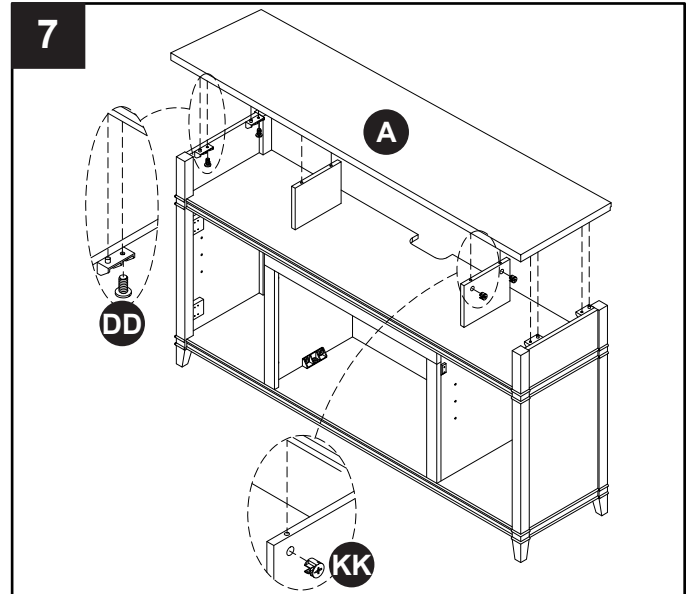
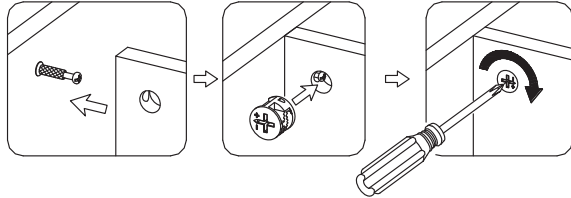

8. Localice los paneles de las puertas izquierda y derecha (K y L) y colóquelos sobre una superficie suave para proteger el acabado. Instale cuatro bisagras (GG) en los orificios grandes de los paneles de las puertas izquierda y derecha (K y L). Inserte ocho tornillos de bisagra (HH) a través de las bisagras (GG) y en los paneles de las puertas izquierda y derecha (K y L). Apriete completamente los tornillos de bisagra (HH) con un destornillador. Instale las manivelas (FF) en los paneles de las puertas izquierda y derecha (K y L) con los pernos de las manivelas (FF) como se muestra en el diagrama.

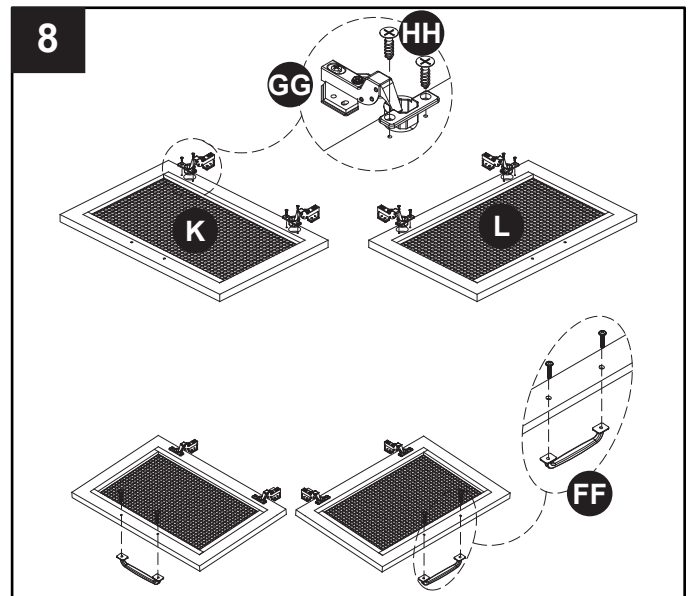

9. Alinee los ensamblajes de las puertas con el mueble alineando los orificios de las bisagras (GG) con los paneles laterales izquierdo y derecho (D y E). Fije los ensamblajes de las puertas con dieciséis tornillos de bisagra (HH). Apriete completamente los tornillos de bisagra (HH) con un destornillador. Ajuste la altura vertical aflojando los cuatro tornillos "A", como se muestra en el diagrama, en ambas bisagras. Ajuste hacia arriba o hacia abajo algunos milímetros, si es necesario. Luego, vuelva a apretar los tornillos. Ajuste la profundidad aflojando el tornillo "B", como se muestra en el diagrama, y ajuste la puerta. Si la puerta no se puede ajustar, afloje el tornillo "C", como se muestra en el diagrama, luego intente nuevamente. Apriete los tornillos "B" y "C" como se muestra en el diagrama. Ajuste las puertas del mueble hacia los lados girando el tornillo "C" en ambas bisagras en cada puerta.

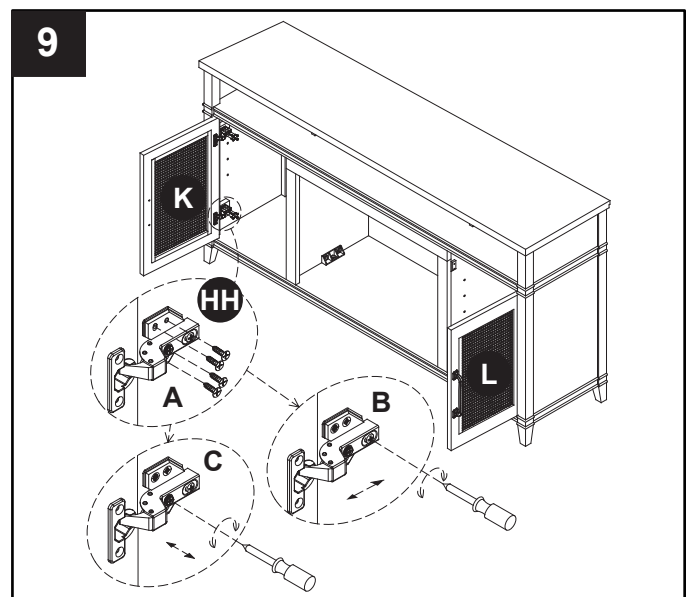

INSTRUCCIONES DE MONTAJE

10. Inserte ocho clavijas de repisa (BB) en los orificios para las clavijas de repisa del mueble. Coloque las repisas ajustables (F) sobre las clavijas de repisa (BB).

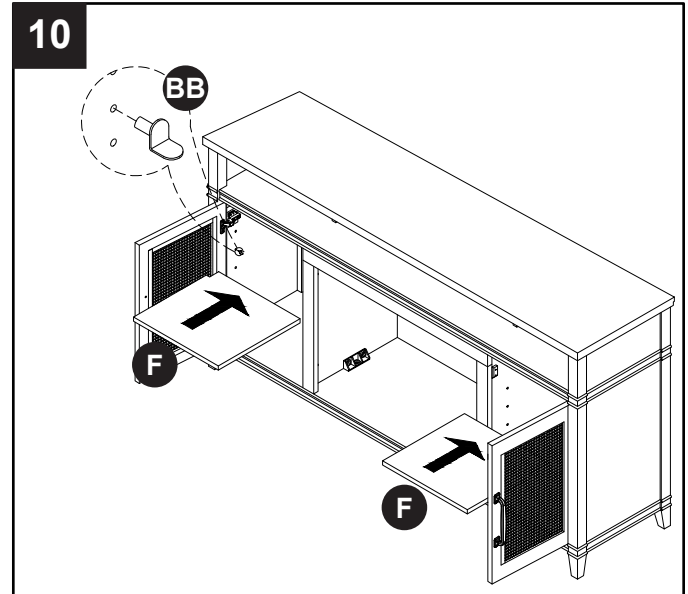

11. Localice el panel trasero superior (N) y los dos paneles traseros laterales (P) y fíjelos con treinta y dos tornillos de panel trasero (EE) como se muestra en el diagrama. Apriete completamente los tornillos del panel trasero (EE) con un destornillador.

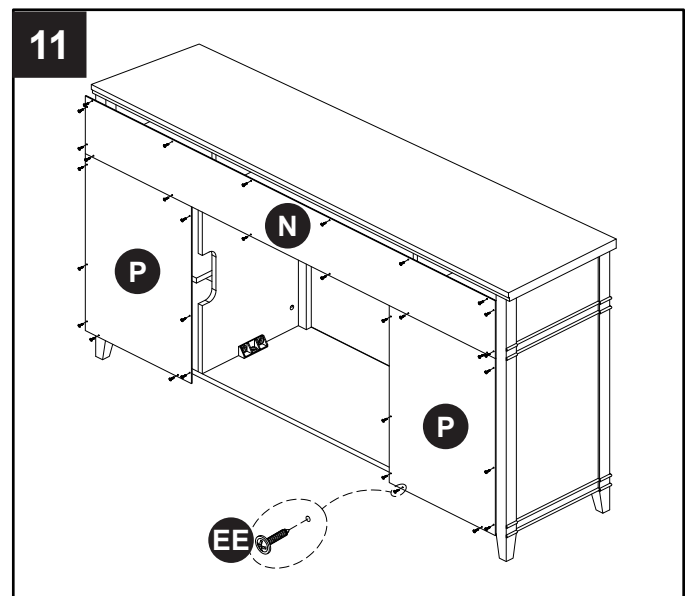

12. Inserte la cámara de combustión en la repisa a través de la abertura posterior. Empuje la cámara de combustión hacia adelante a través de la abertura posterior hasta que la moldura metálica de la cámara de combustión esté al ras con los paneles verticales. Una vez que la cámara de combustión esté en su lugar, fije los dos soportes de montaje incluidos con la cámara de combustión insertando y apretando los tornillos de la cámara de combustión (LL) a través de los soportes de montaje en la cámara de combustión y los paneles verticales.

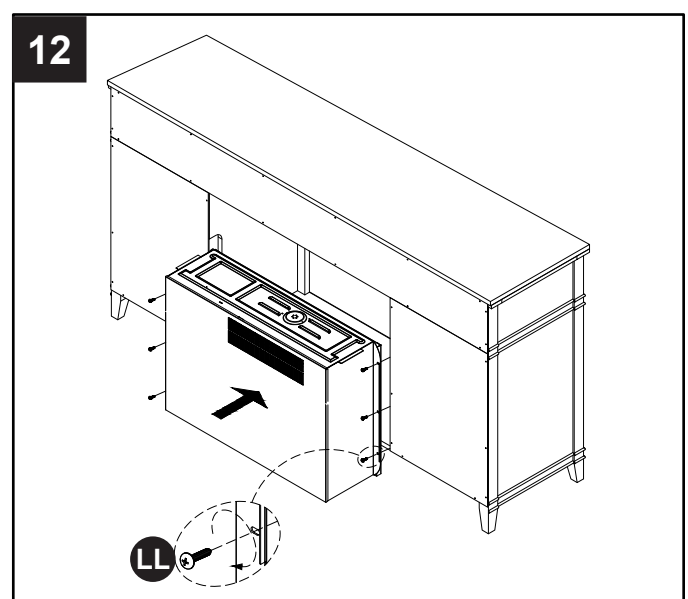

GARANTÍA LIMITADA DE UN AÑO

Si un lapso de un año a partir de la fecha de compra original este artículo falla debido a un defecto en el material o la mano de obra, lo reemplazaremos o repararemos sin cargos a nuestra discreción. Para hacer un pedido de las piezas o para obtener el servicio de garantía, llame al 1-877-447-4768, 8:00 a.m. – 4:30 p.m., hora central estándar, Monday – Friday. Esta garantía no cubre defectos que sean producto de un uso incorrecto o anormal, uso indebido, accidente o alteración. No seguir todas las instrucciones del manual del propietario también anulará esta garantía. El fabricante no será responsable de daños accidentales o resultantes. Algunos estados no permiten la exclusión o limitación de los daños accidentales o resultantes, de modo que las limitaciones anteriores pueden no aplicarse en su caso. Esta garantía le otorga derechos legales específicos, pero podría tener también otros derechos que verían según el estado.

GHP Group, Inc.

6440 W. Howard St. • Niles, IL 60714-3302
271 Massey Road • Guelph, ON • N1K 1B2

AVISO PARA EL CONSUMIDOR

Nuestros muebles de calidad de fabrican teniendo en mente la tradición. Las variaciones en el color y acabados de la madera, que pueden ser resultado de las características naturales de la misma, tales como el patrón de las vetas, manchas minerales y otros similares, no se consideran defectos. A medida que la madera continúa moviéndose y envejeciendo, usted podrá notar estas ligeras diferencias en color, incluso en diferentes partes de una pieza individual. Los nudos profundos y las pequeñas rajaduras en la superficie indican la personalidad verdadera de una pieza de madera de buena calidad.

Existen varias formas que recomendamos para que mantenga sus muebles nuevos en las mejores condiciones. Primero que todo, para mantener el acabado debe limpiar con un paño suave, ligeramente húmedo, y pulir con un paño seco. Además, los muebles de madera nunca deben arrastrarse por el piso. el estrés agregado de arrastrar la unidad puede causar que la parte arrastrada se astille o que se afloje una unión.

Comuníquese con nosotros si tiene alguna pregunta o preocupación acerca de su nuevo mueble.

ADVERTENCIA

Este producto puede exponerlo a usted a agentes químicos incluyendo ftalato de diisononilo (DINP), reconocido por el estado de California como causante de cáncer, así como ftalatos de diisodocilo (DIDP), reconocidos por el estado de California como causantes de defectos congénitos y otros daños al sistema reproductor.

Para obtener más información, visite www.p65Warnings.ca.gov



6440 W. Howard St., Niles, IL 60714-3302
271 Massey Road, Guelph, ON N1K 1B2
877-447-4768