

Infinity **IS**

TABLE OF CONTENTS

English

Introduction	3
Preinstalación	
Pre-Installation	
Required Tools	4
I-Series Installation Board Options.....	4
Standards/Safety/Storage & Handling.....	5
Plan/SitePreparation.....	6
Deck Board Profile.....	6
Installation	
Expansion & Contraction.....	7
Acclimating/Breaker Boards.....	7
Code Compliance.....	9
Fastening.....	9
Board Application.....	10
Fastening Points.....	11
Board Ripping Guidelines.....	12
Top Fixing Guidelines For Ripped Boards.....	12
Cutting/Supports & Spans.....	14
Care & Maintenance.....	15
Warranty.....	18

About California Proposition 65 <https://fortressbp.com/about/californiaproposition65>

Français

Introduction.....	3
Pré-Installation	
Outils nécessaires.....	4
Options d'installation de planches I-Series.....	4
Normes/Sécurité/Entreposage et manutention.....	5
Plan/Préparation du site.....	6
Profil de planche de terrasse.....	6
Installation	
Expansion et contraction.....	7
Acclimatation/Planches transversales.....	7
Conformité aux normes.....	9
Attaches.....	9
Pose des planches.....	10
Points d'attache.....	11
Directives de coupe des planches sur le long.....	12
Directives d'installation par le haut pour planches coupées sur le long.....	12
Coupes/Supports et longueurs.....	14
Entretien.....	15
Garantie.....	18

À propos de la proposition 65 en Californie <https://fortressbp.com/about/californiaproposition65>

Español

Introducción	3
Preinstalación	
Herramientas requeridas.....	4
Opciones de instalación del tablón Serie I.....	4
Normas, seguridad, almacenamiento y manejo.....	5
Plan y preparación del sitio.....	6
Perfil del tablero de la plataforma.....	6
Instalación	
Expansión y contracción.....	7
Acclimatación y tabloneros del rompiente.....	7
Cumplimiento de los códigos.....	9
Sujetadores.....	9
Aplicación de tabloneros.....	10
Puntos de sujeción.....	11
Lineamientos para aserrar los tabloneros.....	12
Lineamientos principales de arreglo para tabloneros aserrados.....	12
Cortes, soportes y tramos.....	14
Cuidado y mantenimiento.....	15
Garantía.....	18

Acerca de la propuesta 65 de California <https://fortressbp.com/about/californiaproposition65>

INTRODUCTION

READ INSTRUCTIONS COMPLETELY BEFORE STARTING INSTALLATION

Guideline Limitations

This installation guide is intended only for I-Series. The person using these guidelines should already have a general understanding of deck-building practices. Decks must be built in accordance with all relevant bylaws and building codes.

It is the responsibility of the installer to meet all code and safety requirements, and to obtain all required building permits. The deck and railing installer should determine and implement appropriate installation techniques for each installation situation. Fortress Building Products and its distributors shall not be held liable for improper or unsafe installations. These guidelines are designed to assist you with I-Series installation and advise you on the unique installation requirements for this product.

Note:

- Joist spacing for I-Series profiles can be up to 16" [406.5mm] O.C. in most residential applications. Exceeding this length can jeopardize the performance of your deck.
- Double joists should be used at all butt joints. Ensure that hidden fasteners are installed within 1" [25.5mm] of the end of the I-Series decking board.
- Breaker-boards running perpendicular to other decking Boards should be used at butt joints to assist with controlling the expansion and contraction of I-Series decking. Top-fixed boards should be fastened at exactly 1-1/4" [31.75mm] from any edge of the board.
- Expansion gaps are needed at both ends. To allow for the material to naturally expand and contract without any issue.

Required Tools



Goggles



Safety
Gloves



Tape
Measurer



Speed
Square



Level
Tool



Pencil



T-20
Driver Bit



KX1-50 HULK
H-Drive



Drill Bits:
5/32
[3.97mm]



Bit
Extender



Drill



Miter Saw



Vacuum



Dust
Mask



Hard-Bristled
Broom

PRE-INSTALLATION

Fortress Decking: I-Series Installation Board Options

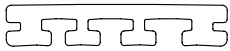

Grooved Deck Board

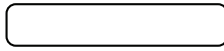

Square Edge Board

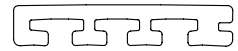

Starter Deck Board

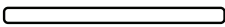

12"
[305mm]
Fascia Board

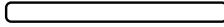

8"
[203mm]
Fascia/Riser Board

Standards

Before installing any Fortress Building Product, ensure that the application complies with the local building codes. Be sure to comply with material manufacturer specifications. Where manufacturers and building codes differ, revert to the building code requirements. Check that your choice of products is suitable for its intended application. For further product specification and information visit www.fortressbp.com.

Safety

Recommended Tools:



Goggles



Safety
Gloves



Dust
Mask



Hard-Bristled
Broom



Vacuum

- Always wear appropriate personal protection equipment (PPE). Comply with the local occupational health and safety legislation.
- Refer to the applicable Material Safety Data Sheet (MSDS).
- Work in well-ventilated area.
- Maintain a clean work area.
- Cutting I-Series produces fine particulate matter.
- Cut boards may have sharp edges (particularly mitered cuts).

Storage & Handling

- Boards are bundled for convenience and can, as a result, be heavy. Take care when lifting, placing or removing from raised pallets. More than one person may be required for lifting depending on the length of the boards and the number of boards within a bundle.
- When handling lengths of boards greater than 12ft [3658mm], ensure both ends are lifted simultaneously and evenly. Lift the boards 3ft [915mm] from each end to provide better control.
- Handle the boards carefully. Dropping the boards (and all high impact loads in general) can result in damage to the profiles.
- During transportation use corner protectors where strapping is required.
- All components should be stored completely under cover.
- When storing boards, a pallet or flat surface should be used to support the full length of each component.
- No component should sit in water or similar.
- Avoid over-stacking and/or irregular stacking.





Plan

- Assess the building site and ensure the product is suitable for the intended application.
- Determine appropriate spans for the selected profile. This will depend on the application and the loading class for the region. Suggested spans are provided for typical residential scenarios.
- Develop a maintenance plan to ensure the longevity of the system. This should consider drainage, corrosion and vegetation under and around the deck.

Site Preparation

- Ensure adequate drainage below the deck footprint. Prevent pooling water and/or erosion.
- Remove vegetation from the deck footprint and place an appropriate geotextile to prevent regrowth.

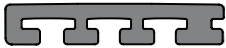
Deck Board Profile

Description	Profile Width (in[mm])	Profile Height (in[mm])	Profile Length (in[mm])	Weight (lbs/ft)	Max. Spans (in[mm])
 Grooved Deck Board	5-3/8" [136mm]	1" [25mm]	144", 192", 240" [3658mm, 4877mm, 6096mm]	1.57 lbs/ft	16" [407mm]
 Square Edge Board	5-1/2" [140mm]	1" [25mm]	240" [6096mm]	2.94 lbs/ft	16" [407mm]
 Starter Deck Board	5-3/8" [136mm]	1" [25mm]	192" [4877mm]	2.01 lbs/ft	16" [407mm]
 12" [305mm] Fascia Board	11-3/4" [299mm]	11/16" [18mm]	144" [3658mm]	4.60 lbs/ft	N/A
 8" [203mm] Fascia/Riser Board	7-1/4" [184mm]	5/8" [16mm]	144" [3658mm]	2.55 lbs/ft	N/A

INSTALLATION: EXPANSION & CONTRACTION

APEX Coefficient of Thermal Expansion: $\alpha = 0.00002567$

Infinity Coefficient of Thermal Expansion: $\alpha = 0.00002228$

Change in Length Equation:

$$\Delta L = L + L * (\alpha * \Delta T)$$

$$\Delta L = \text{Change in Length}$$

$$L = \text{Total Length}$$

$$\alpha = \text{Coefficient of Thermal Expansion}$$

$$\Delta T = \text{Change in Temperature}$$

Example:

20ft APEX Board at 72°F. Max climate temperature 105°F. Minimum climate temperature 10°F

$$L = 20\text{ft}$$

$$\alpha = \frac{0.00002567}{^{\circ}\text{F}}$$

$$\Delta T = 33^{\circ}\text{F}$$

$$\text{Max Length} = 20\text{ft} + 20\text{ft} * \left(\frac{0.00002567}{^{\circ}\text{F}} * 33^{\circ}\text{F} \right) = 20.0169\text{ft}$$

The coefficient is the same whether you are using feet or inches.

$$\text{Max Length} = 240\text{in} + 240\text{in} * \left(\frac{0.00002567}{^{\circ}\text{F}} * 33^{\circ}\text{F} \right) = 240.203\text{in}$$

You can also use it to find the minimum length.

$$\text{Min Length} = 240\text{in} + 240\text{in} * \left(\frac{0.00002567}{^{\circ}\text{F}} * -62^{\circ}\text{F} \right) = 239.618\text{in}$$

Acclimating Boards

Installation can take place over a few days, resulting in varying installation temperatures, depending on the project site, the boards may experience differing heating and cooling rates. Allow boards to acclimate on-site for 24 hours before installing. Once the installation is complete, wait to cut the ends of the installed boards to the desired length in order to allow the boards to fully acclimate to the site. As shown in Fig. 1.

Fig. 1**TOP VIEW**

Estimated expansion allowance between 2 fixed points in a cooler climate 50°F-10°C bellow.

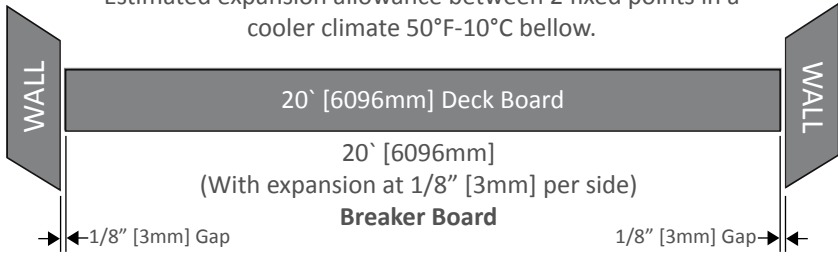
**Breaker Boards**

Breaker or boarder boards (boards laid at 90° to the rest of the deck) can be used to create a boarder around the deck and will aid in controlling expansion & contractions. Blocking will need to be used to support the breaker board. At a maximum spacing of 16" [407mm] O.C. The breaker board will need to be surface mounted to the blocking with composite screws. As shown in Fig. 2.

Note:

- Use a breaker board between long run boards to assist in controlling expansion and contraction. This approach has the added benefit of creating a more visually pleasing aesthetic. Reference Supports & Spans section on page 14.
- Breaker boards must be supported by joists or blocking.
- Where breaker boards cannot be used, double joists must be used to support the butt joints. Use a minimum of two fasteners per joist, evenly spaced and a minimum of 1-1/4" [32mm] from any board edge.
- Joist spans should be altered in cases where boards are installed diagonally.

Fig. 2

Fig. 3

Single Board Lengths (TOP VIEW)

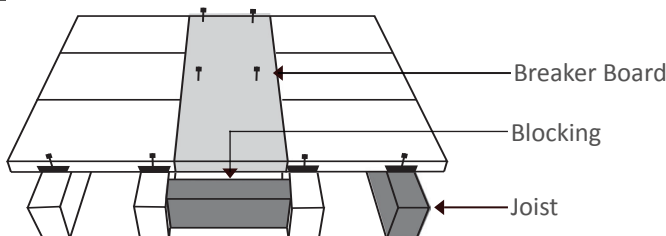
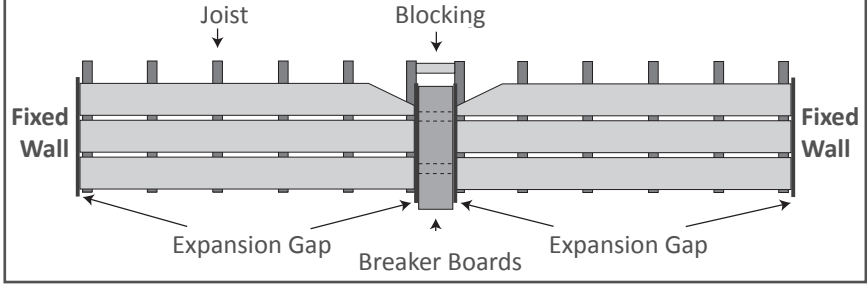
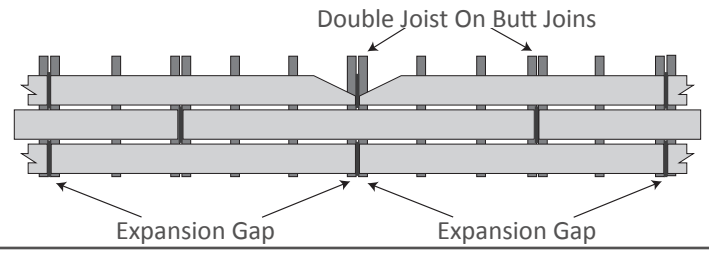

Fig. 4

Multiple Board Lengths Placed Consecutively (TOP VIEW)

Expansion gap provided for the change in length of both boards



Code Compliance

When installing against vertical structures, allow for both the code required spacing and the required expansion gap to ensure board remain code compliant after board expansion. As shown in Fig. 5.

Fig. 5

TOP VIEW

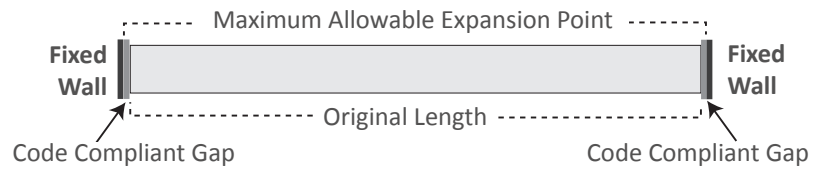

INSTALLATION: FASTENING

Installation Tips:

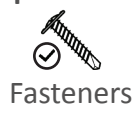

- **DO NOT** use nails to fasten I-Series boards.
- Use high quality HULK fasteners suitable for the life span of the deck and the atmospheric conditions of the site.
- I-Series boards require two fasteners points per joist.
- Fasten 1-1/4" [32mm] from any edge of a board.
- A drill with adjustable torque settings is recommended.
- Pre-drill in temperatures below 40°F [5°C] .
- Pre-drilling hole size should be equal to the smallest diameter of the screw.
- Reference fastener manufacturer for pre-drill bit size.
- **DO NOT** pre-drill wood substructure.

Board Application

- The installation of I-Series boards is comparable to that of other composite or decking boards.
- I-Series profiles **ARE NOT** intended for use as structural members.
- The surface overhang of the deck must be limited to a maximum of 1-1/4" [32mm] and take into consideration the thickness of the Fascia or trim.
- Reflective surfaces (for example, low-E glass or metallic siding) may cause unusual UV impact and/or heat build-up on a deck, which may cause unexpected results in the I-Series material. Design your deck to allow for this where possible.
- Provide ground clearance for adequate ventilation. Ventilation can have the added benefit of assisting with expansion and contraction. As shown in Fig. 1.

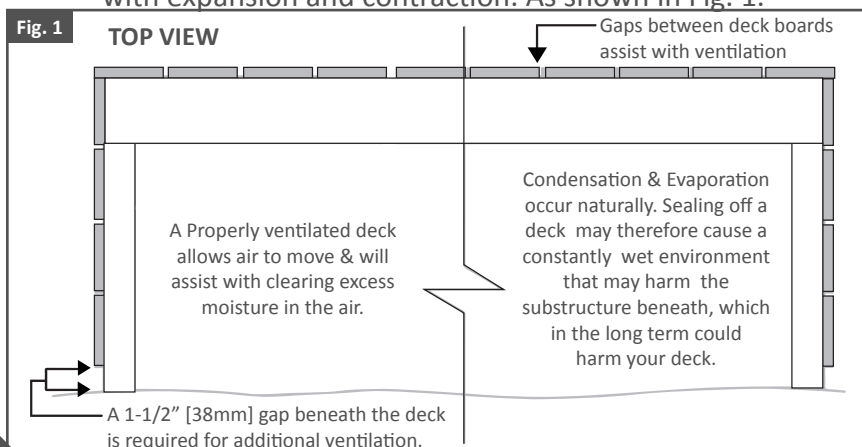

Fastening Points Using A Single Grooved Edge Board

The I-Series Starter Board profile can be used to frame your deck. It is only grooved on one side and has a finished square edge on the other side.

- This perimeter board should be top-fixed using color matching composite deck screws.
 - The screws should be located 1-1/4" [32mm] away from any edge of the I-Series profile.
 - Use HULK hidden fasteners between decking profiles.
- As shown in Fig. 2, 3 & 4.

Note:

DO NOT overdrive the screw into the decking surface. I-Series decking is not solid and has cavities that can be compromised if your drill torque setting is too high.

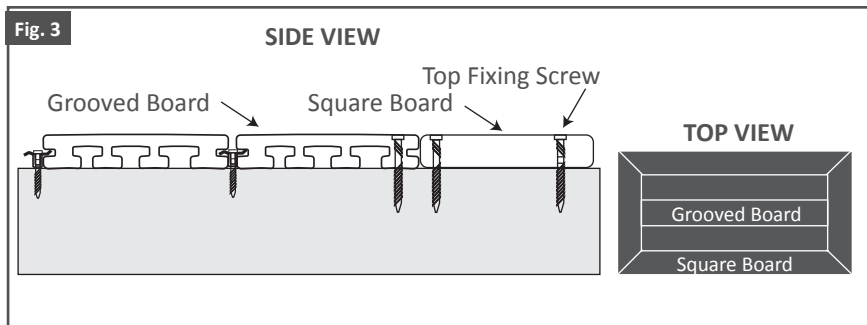
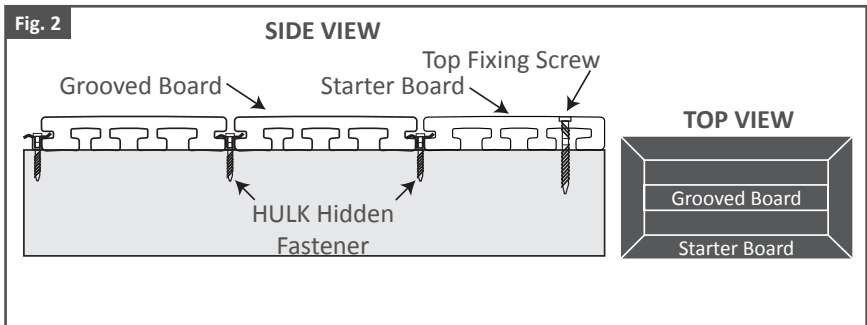
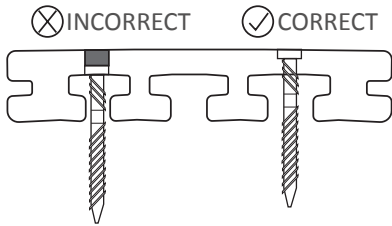

Fig. 4

SECTION VIEW



Ideal Screw Placement

Space $7/8''$ [23mm] - $1-3/16''$ [30mm]
space $2''$ [51mm] - $2-5/16''$ [58.5mm]
Space $3''$ [76mm] - $4-1/8''$ [105mm]

INSTALLATION: BOARD RIPPING GUIDELINES

Top Fixing Guidelines for Ripped Boards

- Boards can be fastened using Top Fixing Screws in certain circumstances, particularly if the boards have been ripped.
- A single, longitudinal line of fasteners is susceptible to pivoting and may become a hazard.
- All boards require two fasteners at every joist. Either two HULK clips, a HULK clip and a Composite Screw or two Composite Screws to be adequately fastened to the frame. As shown in Fig. 1.
- All top fixing screws should be positioned $1-1/4''$ [32mm] from the edge of the board.

Fig. 1

SECTION VIEW

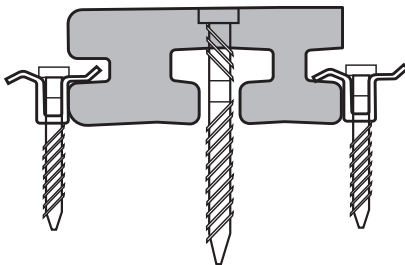

Rips or lengthwise cuts should avoid the web or “feet” of the board. Fig. 2 illustrates various ways a board can be ripped and securely fastened so as to preserve the integrity of your deck.

Note:

- Minimum board width after ripping is 2-1/2" [63mm].
- It's recommended to rip boards upside down on your table saw in order to see exact placement of the saw blade relative to the feet of the board.

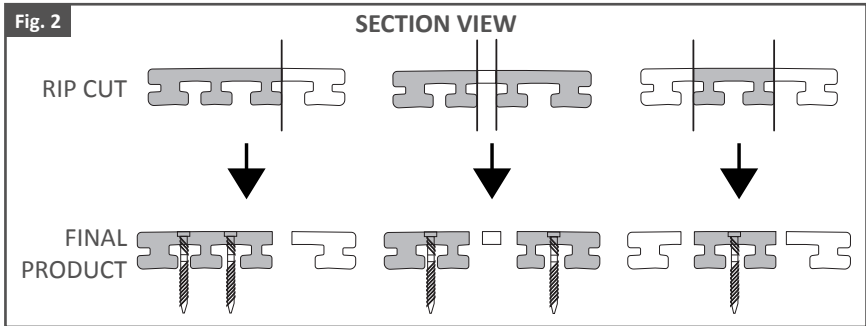

- Whenever possible, if an I-Series board has been ripped, face the ripped edge inwards towards the other decking boards and allow the non-ripped edge to act as the end of the deck.
- Never fasten through the web or "feet" of the I-Series profile in order to avoid cracking the I-Series board. As shown in Fig. 3.

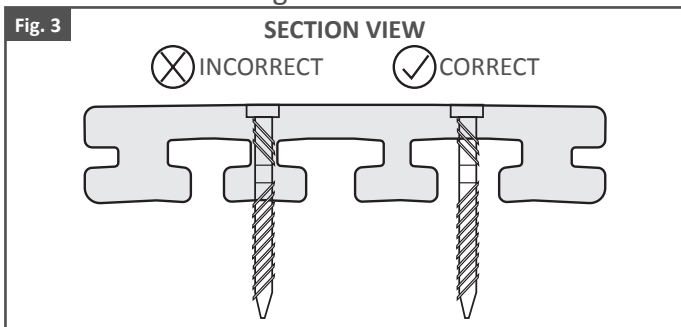

Cutting

- I-Series boards should not be cut thinner than 2-1/2" [63mm].
- If necessary rip both the first and last I-Series boards to fit your installation space.
- Use a minimum of two fasteners per joist, evenly spaced and a minimum of 1-1/4" [32mm] from any board edge.

- Boards can be mitered. Use two fasteners, evenly spaced and a minimum 1-1/4" [32mm] from any edge, per mitered board. **DO NOT** router boards.

Supports & Spans

- The choice of structural material will effect the life span of a deck. Make certain that local building codes are followed.
- Boards should not be allowed to overhang more than 1-1/4" [32mm]. Additional Support are necessary, As shown in Fig. 4, 5 & 6.

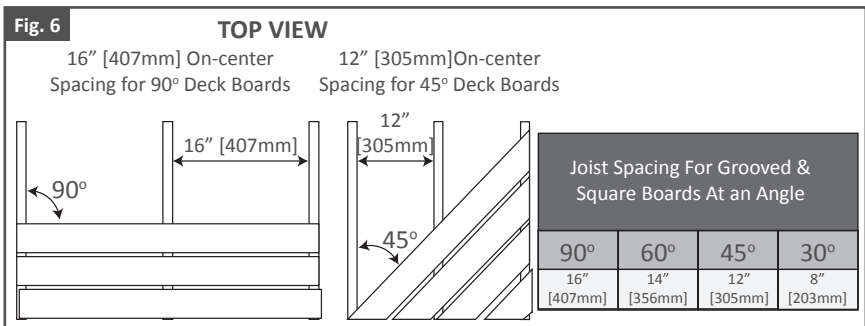
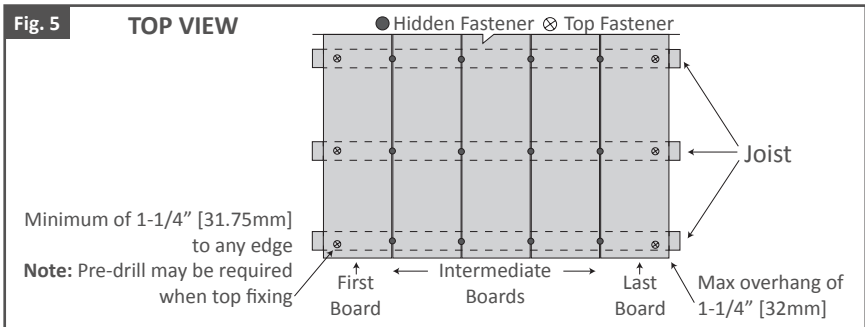
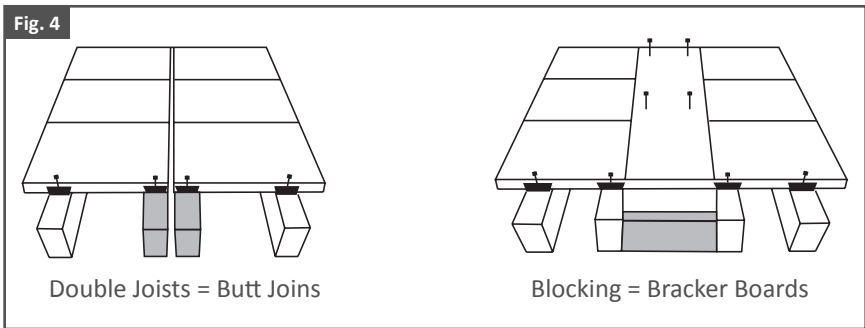

CARE & MAINTENANCE

CLEANING YOUR DECK BOARDS

What you will need



Soap



Water



Bucket



Sponge



Hard-Bristled
Broom



High Pressure Hose
With Fan Tip

STEP 1: Apply soapy water to your deck with a sponge.

STEP 2: Sweep the liquid over your deck using the hard-bristled broom, making sure to remove all dirt and residue from the gaps between the decking boards. Sweeping in the direction of the grain is best.

STEP 3: If residue and/or dirt are still evident on your deck, a high pressure hose is very effective in removing stubborn and unavoidable organic waste.

NOTE: Use a high pressure hose with a wide fan tip at pressures under 1500 psi. Remember to keep the hose at least 12" or 300mm away from the surface when spraying.

For best results, high pressure hose your deck while simultaneously brushing it with a hard-bristled broom and soapy water. We recommend pressure washing your deck once a month to keep it looking clean and cared for.

Please exercise extreme caution as pressure washing can damage your I-Series deck if done incorrectly. If you notice any changes to the surface of your profile, stop immediately and contact Fortress.

***DO NOT** use standard composite deck cleaners on I-Series.

General Care

- Wash I-Series profile periodically using standard household cleaners.
 - Strong detergents, oxidizers and concentrated mineral acids, aromatic and/or halogenated hydrocarbons, esters, ethers, and ketones should be avoided.
 - Water, aqueous salt solutions, detergent solutions, dilute acids and alkalies are acceptable.
 - To ensure that the cleaner will not damage the cap, test a small patch of profile or a scrap piece of I-Series material before use.
 - Do not use standard composite profile cleaners on I-Series.
- Clean up spills as soon as is possible to prevent them from becoming stains.
 - Certain chemicals in insect sprays, sunblock's, oils from certain plants, and undiluted chlorine are some common materials that may come in contact with your profile and are not compatible with the HDPE Cap. Prevent these materials from interacting with the I-Series boards.
 - Items such as rubber mats and garden hoses may leach esters, which may affect the surface of the I-Series boards over time, care should be taken to prevent prolonged exposure.
- Periodically move, or remove, furniture, door mats, planters and other accessories to avoid differential weathering.
- PVC glues, cement, paint, etc. may damage and discolor the surface of the profile.
- A bristled brush, can be used to remove rust, or similar, stains.
- For particularly stubborn stains, the surface can be gently sanded. This naturally removes material from the protective cap and should be avoided as it may affect the surface of the board.

- Mineral deposits that occur as a result of the evaporation of solutions with high salt contents can leave white residues on a deck surface. The primary cause(s) of this is due to the water quality and/or surrounding environment. One should avoid allowing water with a high mineral content to pool on the deck profiles where possible. These residues can be cleaned with the methods prescribed above. For any further assistance please contact us at info@fortressbp.com.

Ice & Snow

- Typical materials used to clean ice and snow from surfaces that contain calcium chloride and/or sodium chloride may be used on I-Series boards. As discussed above, these may leave a white residue on the deck. These can, however, be cleaned with the methods prescribed above.
- Do not use metal shovels or other sharp objects on the I-Series surface. Use a plastic shovel and rounded/beveled tools when scrapping off ice or similar.
- Note that surface slip resistance will be reduced with ice, snow or similar present and care should be taken on these occasions.

Static Charge

- Materials with greater polarity that are in a dry and low humidity environment will have a stronger charge upon separation of the two materials.
- Static charge buildup can be reduced by grounding the profile structure and/or increasing the humidity of the environment. Static discharge can be avoided in particular areas (for example, access points) with the placement of static control grounding mats.

This Fortress Building Products I-Series Decking Limited Warranty (“Limited Warranty”) is given to the original purchaser (“Purchaser” or “You”) of Fortress Deck Products, LLC (“Fortress Deck”) Fortress Infinity Decking (“Product”). For purposes of this Limited Warranty, a “Residential Application” means the installation of the Product on a single-family residence, and a “Commercial Application” means any installation of the Product other than on a single-family residence.

1. **Product Performance:**

At Fortress Building Products, we stand behind every product we sell. However, it is normal for all decking products to age over time. Aging is a common occurrence for a product that is exposed to sun, rain, or any elements of nature. Predicting the life of the Product can be challenging since no two installations experience aging factors in the same way. The Product will age at different rates due to climate, UV index, quality of installation, usage, and many other factors that can cause aging. Fortress Building Product has provided You this Limited Warranty, subject to the terms and conditions set forth herein, to give You peace of mind in the event a manufacturing defect causes a failure of the Product as outlined below. If, for any reason, the Product shows signs of failure, damage, or deterioration, immediately replace or repair the Product to avoid potential safety hazards.

2. **Warranty Coverage:**

Standard 25-Year Limited Residential Warranty.
Standard 10-Year Limited Commercial Warranty.

Fortress Building Products warrants to Purchaser, for a period of twenty-five (25) years from the date of original purchase for Residential Application, and for a period of ten (10) years from the date of original purchase for Commercial

Application, that the Product shall, under normal use and proper service conditions, be free from material manufacturing defects and shall not split, splinter, rot or suffer structural damage from termites or fungal decay.

Fade and Stain Limited Warranty for Residential Application:

Fortress Building Product warrants the fade and stain resistance of the Product to Purchaser, under normal use and proper service conditions, for a period of twenty-five (25) years from the date of original purchase for Residential Application, as follows:

(A) Fade Resistance: The Product's color will not fade from light and exposure to the elements of nature more than 5 Delta E (CIE) Units. Importantly, while the product is designed to resist fading, Fortress Building Products does not warrant the Product to be fade-proof as no material is fade-proof when exposed to UV rays and other elements of nature.

(B) Stain Resistance: The Product will be resistant to permanent staining resulting from food and beverage items typically present on a residential deck (e.g., mustard, ketchup, mayonnaise, barbecue sauce, soda, and coffee) spilled onto the surface of the Product, or from mold and mildew naturally occurring in the environment, provided that:

1. Within one (1) week of exposure of the food or beverage to the surface of the Product or, in the case of mold and mildew, within one (1) week of the first appearance of the mold and mildew, Purchaser attempts to clean the affected area using the cleaning procedures outlined in the Fortress Deck Cleaning and Care Guide (available at www.fortressdeck.com/resources);
2. If the stain is still unreasonably visible after completing the cleaning procedures outlined in the Fortress Deck Cleaning and Care Guide, the Purchaser must have the affected area cleaned by a professional deck cleaner at the Purchaser's

a professional deck cleaner at the Purchaser's expense within one (1) week of exposure of the food or beverage to the surface of the Product or, in the case of mold and mildew, within one (1) week of first appearance of the mold and mildew; and

3. If, after completing the immediately preceding two (2) steps, the stain still remains unreasonably visible, the Purchaser must notify Fortress Deck within thirty (30) days after the professional cleaning was completed.

Fortress Building products does not warrant that the Product is stain-proof, and does not provide warranty coverage from spilled or otherwise applied food or beverage substances, or from mold and mildew, which is not promptly and properly cleaned as outlined above and in accordance with the Fortress Building Products Cleaning and Care Guide (available at www.fortressdeck.com/cleaningand-care). Additionally, because mold and mildew can settle and grow on any outdoor surface, including this Product, You should periodically clean and remove dirt and pollen from the Product that can feed mold and mildew.

All warranties and coverage provided under this Limited Warranty are subject to all exclusions, limitations, and restrictions set forth herein.

3. Transferability:

This Limited Warranty may be transferred one (1) time, within the five (5) year period beginning from the date of original purchase by the Purchaser, to a subsequent buyer of the property upon which the Product was originally installed.

4. Exclusions From Warranty Coverage:

Fortress Building product does not warrant against and is not responsible for, and no express or implied warranty, shall

be deemed to cover, any Product failure, Product malfunction, damage or condition attributable to:

1. Improper installation of the Product and/or failure to abide by the installation guidelines for the Product;
2. Use of the Product beyond normal use and service conditions, or in an application not recommended by the Product guidelines or installation
3. Movement, distortion, collapse or settling of the ground or the supporting structure on which the Product is installed;
4. Any an event of force nature, including any act of God (such as flooding, hurricane, earthquake, wind, hail, tornado, lightning, etc.);
5. Any environmental condition, including, but not limited to, air pollution, and mold and mildew (except as expressly provided otherwise in this Limited Warranty for stain resistance);
6. Any staining or discoloration from foreign substances, including, but not limited to, food, beverages, dirt, grease, oil, paint, coating materials, chemical substances, and cleaners not approved for use in the Fortress Deck Cleaning and Care Guide (except as expressly provided otherwise in this Limited Warranty for stain resistance);
7. Any staining or damage to the Product caused by abrasive compounds of acidic or basic pH, paints or stains, solvents, metallic rust or other abnormal deck use items, and non-food and non-beverage substances, including, but not limited to, biocides, fungicides, plant food or bactericides, motor oil and suntan/sunscreen lotions;
8. Normal weathering (defined as natural efflorescence, exposure to sunlight, weather and atmospheric conditions which causes any colored surface to gradually fade, chalk, accumulate dirt or stains) and variations or changes in color of the Product;

9. Any fading or staining not on the surface of the Product (i.e., the underside or ends of the Product);
10. Improper handling, maintenance, upkeep, storage, abuse, neglect, or misuse of the Product by Purchaser, any transferee or third parties;
11. Exposure to excessive heat sources (directly or indirectly), including, without limitation, fire, reflected sunlight from low-emissivity (Low-E) glass or other enhanced or concentrated solar reflectivity;
12. Fabrication or re-manufacturing by Purchaser, transferee or third-parties;
13. Ordinary wear and tear, scratching or scuffing; and
14. Impact from objects.

In addition, this Limited Warranty will be voided if (1) paint, stain or other coating materials are applied to the Product, or (2) the surface of the Product has been damaged or punctured as a result of the use of a metal shovel or other sharp-edged tool. Such tools are not be used to remove snow, ice, or other debris from the surface of the Product.

THIS LIMITED WARRANTY SHALL NOT COVER, AND FORTRESS DECK SHALL NOT BE RESPONSIBLE FOR, COSTS AND EXPENSES INCURRED WITH RESPECT TO THE REMOVAL OF DEFECTIVE PRODUCT OR COMPONENTS, OR THE INSTALLATION OF REPLACEMENT PRODUCT OR COMPONENTS, INCLUDING, BUT NOT LIMITED TO, LABOR, FREIGHT OR TAXES.

5. Warranty Claim Procedure:

To make a claim under this Limited Warranty, Purchaser or the transferee, shall send a description and photographs of the claimed defect or covered condition, proof of purchase, and, if the claim relates to the limited warranty on stain resistance, proof of compliance with the requirements set forth above under Section 2(b) "Stain

Resistance,” to the following:

Fortress Building Products, LLC

1720 N. 1st St.

Garland, Texas 75040

1-866-323-4766

Email: warranty@fortressdeck.com

All claims relating to the limited warranty on stain resistance must be received by Fortress Building Products within 30-days after the professional cleaning was completed as provided under the requirements set forth above under Section 2(b) “Stain Resistance.” All other claims must be received by Fortress Building Products within 30-days of any discovery of a possible defect or non-conforming condition, but in no event after the expiration of the warranty period.

Upon confirmation of a valid claim hereunder, Fortress Building Products, at its sole option, will: (1) provide an authorized repair of the defective Product; (2) replace the defective Product; or (3) refund a portion of the purchase price paid by the Purchaser for such defective Product (not including the cost of its initial installation). Replacement material will be as close as possible in color, design and quality to the original material as reasonably possible, in Fortress Building Products discretion and determination, but Fortress Building Products does not guarantee an exact match as colors and design may change. If a valid claim hereunder is made, recovery will be prorated in accordance with the Prorated Limited Warranty Schedule for Residential Application (for Residential Application claims) or the Prorated Limited Warranty Schedule for Commercial Application (for Commercial Application claims), both of which are set forth below. If Fortress Building Products is providing replacement materials, Fortress Building Products may elect to replace the applicable percentage listed below of the Product that otherwise meets the

requirements for a claim; or if Fortress Building Products is refunding the purchase price, Fortress Deck may elect to refund the applicable percentage listed below of the original purchase price of the Product that otherwise meets the requirements for a claim.

Prorated Limited Warranty Schedule for Residential Application

Years Since Original Purchase Date	Recovery
0-5	100%
6	97%
7	92%
8	87%
9	82%
10	77%
11	72%
12	67%
13	62%
14	57%
15	52%
16	47%
17	42%
18	37%
19	32%
20	27%
21-25	25%

Prorated Limited Warranty Schedule for Commercial Application

Years Since Original Purchase Date	Recovery
0-5	100%
6	80%
7	60%
8	40%
9	20%
10	10%

6. No Other Warranties:

THIS LIMITED WARRANTY COMPRISES FORTRESS Fortress BUILDING PRODUCTS ENTIRE WARRANTY AND FORTRESS DECK MAKES NO OTHER WARRANTIES (ORAL OR WRITTEN) AND DOES NOT AUTHORIZE ANY OTHER ENTITY, PERSON OR AGENT TO MAKE ANY OTHER WARRANTIES ON ITS BEHALF, OR TO MODIFY, EXPAND OR ADD TO THIS LIMITED WARRANTY. ALL OTHER WARRANTIES, WHETHER EXPRESS OR IMPLIED, INCLUDING, BUT NOT LIMITED TO, ANY IMPLIED WARRANTIES OF MERCHANTABILITY OR FITNESS FOR A PARTICULAR PURPOSE ARE EXPRESSLY DISCLAIMED.

ALL IMPLIED WARRANTIES, INCLUDING WARRANTIES OF MERCHANTABILITY AND FITNESS FOR A PARTICULAR PURPOSE, NOT EFFECTIVELY DISCLAIMED OR PROHIBITED BY APPLICABLE LAW FROM BEING DISCLAIMED, ARE LIMITED TO THE APPLICABLE STATUTE OF LIMITATIONS AND IN NO EVENT WILL EXTEND BEYOND THE APPLICABLE WARRANTY PERIOD.

UNDER NO CIRCUMSTANCE SHALL FORTRESS DECK BE LIABLE FOR ANY CONSEQUENTIAL, SPECIAL, OR INCIDENTAL DAMAGES ARISING OUT OF OR CONNECTED WITH THE PURCHASE OR USE OF THE PRODUCT OR FOR ANY BREACH OF WARRANTY, AND FORTRESS DECK'S LIABILITY WITH RESPECT TO A PRODUCT DEFECT SHALL IN NO EVENT EXCEED THE REPLACEMENT OF SUCH PRODUCT OR REFUND OF THE PURCHASE PRICE, AS DESCRIBED ABOVE.

Some States (or Provinces) do not allow limitations on how long an implied warranty lasts and/or the exclusion or limitation of incidental or consequential damages, so the above limitations or exclusions may not apply to You. This warranty gives You specific legal rights, and You may also have other rights that vary from State to State (or Province to Province).

7. Choice of Law:

This Limited Warranty shall be governed by and construed in accordance with the laws of the State of Texas, without regard to conflict of laws. Any legal action arising out of this Limited Warranty shall be litigated and enforced under the laws of the State of Texas. In addition, the parties to this Limited Warranty agreement agree to submit to the jurisdiction of the courts of the State of Texas, and that any legal action pursued hereunder shall be within the exclusive jurisdiction of the courts in the State of Texas, U.S.A.

Infinity **IS**

INTRODUCTION

VEUILLEZ LIRE TOUTES LES INSTRUCTIONS AVANT DE COMMENCER L'INSTALLATION

Limites des directives

Ce guide d'installation ne s'applique que pour la I-Series. La personne utilisant ces directives devrait déjà avoir une compréhension globale des pratiques de construction d'une terrasse.

Les terrasses doivent être construites conformément aux normes et codes du bâtiment en vigueur.

Il incombe à l'installateur de se conformer à tous les codes et règlements de sécurité et d'obtenir tous les permis de construction nécessaires.

L'installateur de la terrasse et de la rampe doit déterminer les techniques d'installation appropriées pour chaque situation. Fortress Building Products et ses distributeurs ne sont pas responsables des installations incorrectes ou dangereuses.

Ces directives ont été pensées pour vous aider avec l'installation de la I-Series et pour vous conseiller sur les exigences d'installation propres à ce produit.

Remarque :

- L'espacement des solives pour les profils I-Series peut atteindre 16 po (406,5 mm) à partir du centre dans la plupart des installations résidentielles. Dépasser cette mesure pourrait mettre atténuer le rendement de votre terrasse.
- Des solives doubles doivent être utilisées pour tous les joints d'about. Assurez-vous que toutes des attaches dissimulées sont installées dans le dernier pouce (25,5 mm) des planches de terrasse de la I-Series.
- Les planches transversales perpendiculaires aux autres planches de la terrasse doivent être utilisées comme joints d'about pour contrôler l'expansion et la contraction de la terrasse I-Series.

Les planches fixées par le dessus doivent l'être à exactement 1 1/4 po (31,75 mm) de tout rebord de la planche.

- Les espaces d'expansion sont nécessaires aux deux bouts. Cela permet au matériel d'effectuer naturellement son expansion et sa contraction sans problème.

Outils nécessaires



Lunettes de protection



Gants de sécurité



Ruban à mesurer



Équerre triangulaire



Niveau



Crayon à mine



Embout de vissage T-20



Embout horizontal KX1 50 HULK



Foret de perçure :
5/32
(3,97 mm)



Porte-embouts



Perceuse



Scie à onglets



Aspirateur



Masque anti-poussières



Balai à poils raides

PRÉ-INSTALLATION

Terrasse Fortress : Options d'installation de planches I-Series



Planche de terrasse à rainures



12 po
(305 mm)

Planche de rebord



Planche à rebord droit



8 po
(203 mm)

Planche de rebord/
Contremarche

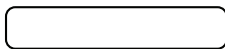

Planche de terrasse initiale

Normes

Avant d'entamer l'installation de tout produit Fortress Building Product, assurez-vous qu'elle est conforme aux normes et codes du bâtiment en vigueur à votre emplacement. Assurez-vous de suivre les caractéristiques du fabricant du matériel. Lorsque les normes du fabricant et le code du bâtiment diffèrent, respecter les codes du bâtiment. Vérifiez que le produit que vous avez choisi est le bon choix pour l'utilisation que vous en ferez.

Pour de plus amples renseignements et en savoir plus sur les caractéristiques de produits, visitez le www.fortressbp.com.

Sécurité

Outils recommandés :



Lunettes de protection



Gants de sécurité



Masque anti-poussières



Balai à poils raides



Aspirateur

- Toujours porter l'équipement de protection individuelle (EPI) approprié. Respecter tous les règlements et lois locaux sur la santé et sécurité.
- Consultez les fiches de données de sécurité (FDS).
- Travailler dans un endroit bien aéré.
- Conserver une station de travail propre.
- La coupe de produits I-Series produit de fines particules.
- Les planches de terrasse ayant été coupées pourraient avoir des rebords tranchants (particulièrement les coupes avec scies à onglets).

Entreposage et manutention

- Les planches sont offertes en paquets pour des raisons pratiques, elles peuvent donc être lourdes. Faire attention lorsque vous soulevez les planches, pour les placer sur des palettes surélevées ou les en retirer. Plus d'une personne pourrait être nécessaire pour soulever les planches, selon leur longueur et le nombre de planches dans un paquet.
- Lors de la manipulation de planches de plus de 12 pi (3 658 mm), s'assurer que les deux bouts sont soulevés en même temps, de façon constante. Soulever les planches à 3 pi (915 mm) de chaque bout pour avoir davantage de contrôle.
- Manipuler les planches avec soin. Échapper les planches (et toutes les charges d'impact en général) peut endommager le profil des planches.
- Lors du transport, utiliser des protecteurs de coins si des sangles sont nécessaires.
- Toutes les composantes devraient être recouvertes lorsqu'elles sont entreposées.
- L'entreposage des planches doit se faire sur une palette ou une autre surface plate en mesure de soutenir toute la longueur de chaque composante.
- Aucune des composantes ne devrait être dans l'eau ou une substance similaire.
- Éviter de superposer trop de produits ou de les superposer de façon inégale.





Plan

- Évaluer l'emplacement de construction et s'assurer que le produit est adapté à l'utilisation prévue.
- Déterminer les longueurs appropriées pour le profil choisi. Cela dépendra de votre utilisation et de la classe de charge pour votre région. Les longueurs suggérées sont fournies selon les scénarios résidentiels typiques.
- Élaborer un plan d'entretien pour assurer la longévité du système. Il devrait prendre en compte le drainage, la corrosion et la végétation sous la terrasse et autour d'elle.

Préparation de l'emplacement

- S'assurer d'un drainage adéquat sous l'assise de la terrasse. Éviter l'accumulation d'eau et l'érosion.
- Retirer la végétation sous l'assise de la terrasse et placer la membrane géotextile pour prévenir la repousse.

Profil de planche de terrasse

Description	Largeur du profil (po[mm])	Hauteur du profil (po[mm])	Longueur du profil (po[mm])	Poids (lb/pi)	Longueurs maximales (po[mm])
 Planche de terrasse à rainures	5 3/8 po (136 mm)	1 po (25 mm)	144 po, 192 po, 240 po (3 658 mm, 4 877 mm, 6 096 mm)	1,57 lb/pi	16 po (407 mm)
 Planche à rebord droit	5 1/2 po (140 mm)	1 po (25 mm)	240 po (6 096 mm)	1,57 lb/pi	16 po (407 mm)
 Planche de terrasse initiale	5 3/8 po (136 mm)	1 po (25 mm)	192 po (4 877 mm)	2,01 lb/pi	16 po (407 mm)
 Planche de rebord 12 po (305 mm)	11 3/4 po (299 mm)	11/16 po (18 mm)	144 po (3 658 mm)	4,6 lb/pi	N/A
 8 po (203 mm) Planche de rebord/Contremarche	7 1/4 po (184 mm)	5/8 po (16 mm)	144 po (3 658 mm)	2,55 lb/pi	N/A

EXPANSION & CONTRACTION

Coefficient d'expansion thermique APEX $\alpha = 0.00002567$

Coefficient d'expansion thermique Infinity: $\alpha = 0.00002228$

Équation de variation de longueur:

$$\Delta L = L + L * (\alpha * \Delta T)$$

$\Delta L =$ Variation de longueur

$L =$ Longueur totale

$\alpha =$ Coefficient d'expansion thermique

$\Delta T =$ Changement de température

Exemple :

Planche APEX de 20 pi à 72°F. Température maximale du climat à 105°F. Température minimale du climat à 10°F

$$L = 20 \text{ pi}$$

$$\alpha = \frac{0.00002567}{^{\circ}\text{F}}$$

$$\Delta T = 33^{\circ}\text{F}$$

$$\text{Longueur maximale} = 20 \text{ ft} + 20 \text{ ft} * \left(\frac{0.00002567}{^{\circ}\text{F}} * 33^{\circ}\text{F} \right) = 20.0169 \text{ pi}$$

Le coefficient est le même que vous calculez en pouces ou en pieds.

$$\text{Longueur maximale} = 240 \text{ po} + 240 \text{ po/pi} * \left(\frac{0.00002567}{^{\circ}\text{F}} * 33^{\circ}\text{F} \right) = 240.203 \text{ po}$$

Vous pouvez aussi l'utiliser pour déterminer la longueur minimale.

$$\text{Longueur minimale} = 240 \text{ po} + 240 \text{ po/pi} * \left(\frac{0.00002567}{^{\circ}\text{F}} * -62^{\circ}\text{F} \right) = 239.618 \text{ po}$$

Acclimater les planches

L'installation peut se faire sur plusieurs jours, menant à des températures d'installation variables, selon l'emplacement du projet. Les planches peuvent alors disposer de températures de réchauffement et de refroidissement différentes.

Permettre aux planches de s'acclimater sur place 24 heures avant d'installer.

Une fois que l'installation est terminée, attendre avant de couper le bout des planches installées à la longueur désirée. De cette façon les planches seront complètement acclimatées au site.

Tel que montré dans la Fig. 1.

Fig. 1

VUE DE HAUT

Espace d'expansion estimée entre 2 points fixes dans un climat plus frais (50F-10C) ci-dessous.

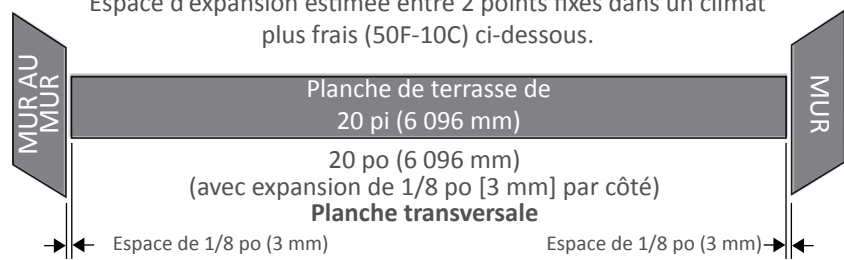

Planches transversales

Les planches transversales ou planches de bord (placées à 90° du reste de la terrasse) peuvent être utilisées pour créer un rebord autour de la terrasse et pour aider à contrôler l'expansion et la contraction.

Les fixations doivent servir à soutenir les planches transversales. Un espacement maximal de 16 po (407 mm) à partir du centre. La planche transversale devra être installée par le haut aux fixations à l'aide de vis pour composite.

Tel que montré dans la Fig. 2.

Remarque :

- Utiliser une planche transversale entre les planches longues pour aider avec la contraction et l'expansion. Cette approche ajoute également l'avantage de créer une esthétique plus agréable à l'œil. Consulter la section Supports et longueurs à la page 14.
- Les planches transversales doivent être soutenues par des solives ou fixations.
- Lorsque des planches transversales ne peuvent pas être installées, des solives doubles doivent être installées pour soutenir les joints d'about. Utiliser au moins deux attaches par solives, à distance égale et au moins 1 1/4 po (32 mm) depuis tout rebord des planches.
- La longueur des solives doit être modifiée si les planches sont installées en diagonale.

Fig. 2

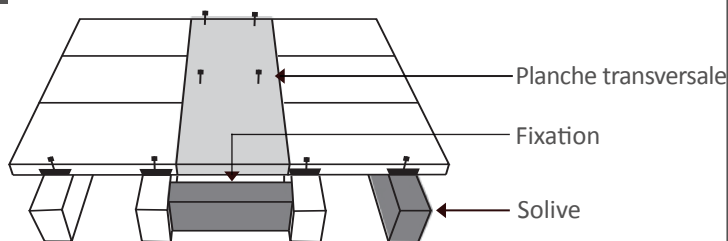

Fig. 3

Une seule longueur de planches (VUE DE HAUT)

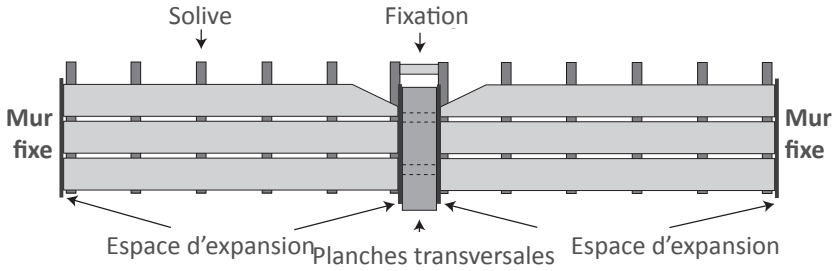
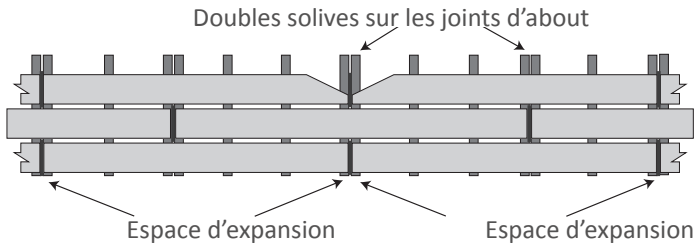

Fig. 4

Plusieurs longueurs de planches consécutives (VUE DE HAUT)

Espace d'expansion alloué pour les différences de longueur entre les planches



Conformité aux normes

Lors de l'installation sur des structures verticales, allouer à la fois l'espace nécessaire pour la conformité aux normes et celui pour l'expansion afin de vous assurer que les planches demeurent conformes aux normes après leur expansion.

Tel que montré dans la Fig. 5.

Fig. 5

VUE DE HAUT

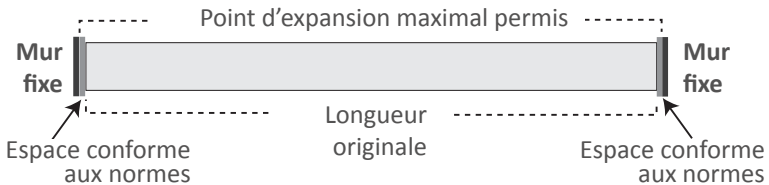

INSTALLATION : ATTACHES

Conseils d'installation :



- **NE PAS** utiliser de clous pour fixer les planches I-Series.
- Utiliser des attaches HULK de haute qualité adaptées pour la durée de vie de la terrasse et les conditions atmosphériques du site.
- Les planches I-Series nécessitent deux points d'attache par solive.
- Fixer à 1 1/4 po (32 mm) de tout rebord de la planche.
- Une perceuse avec des ajustements de couple réglables est recommandée.
- Percer dans des températures de moins de 40 °F (5 °C).
- La taille du trou percé à l'avance devrait correspondre au plus petit diamètre de la vis.
- Consulter le fabricant des attaches pour la taille des trous à percer d'avance.
- **NE PAS** faire de trous à l'avance dans la sous-structure en bois.

Pose des planches

- L'installation des planches I-Series est comparable à celle d'autres planches de terrasse en composite ou pas.
- Les profils I-Series **NE SONT PAS** conçus pour servir de structure.
- La surface dépassant la terrasse ne doit pas dépasser 1 1/4 po (32 mm), prendre en considération l'épaisseur de la planche de rebord ou la décoration.
- Les surfaces réfléchissantes (par exemple, les verres à faible émissivité ou le revêtement métallique) pourraient avoir des répercussions sur l'indice UV ou l'accumulation de chaleur sur la terrasse. Ces facteurs pourraient avoir des effets inattendus sur les matériaux de la I-Series. Gardez ces faits en tête lors de la conception de votre terrasse.
- Garder un dégagement au-dessus du sol pour permettre une ventilation adéquate. La ventilation peut également aider l'expansion et la contraction. Tel que montré dans la Fig. 1.

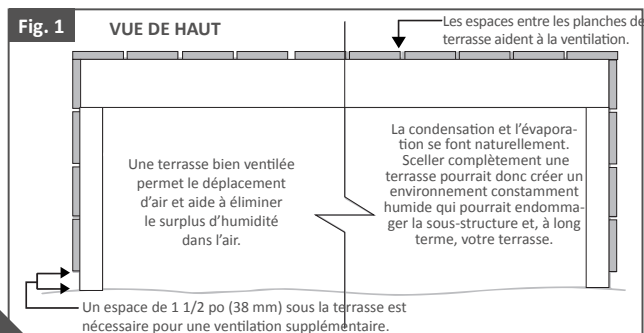

Points d'attache avec planches à rebords rainurés

Le profil de la planche de terrasse initiale I-Series peut être utilisé pour border la terrasse. Elle n'est rainurée que d'un côté et a un fini droit de l'autre côté.

- Ces planches de périmètre doivent être installées par le haut à l'aide de vis pour terrasse en composite de couleur assortie.
- Les vis doivent se trouver à 1 1/4 po (32 mm) de tout rebord du profil I-Series.
- Utiliser les attaches dissimulées HULK entre les profils de terrasse.

Tel que montré dans les Fig. 2, 3 et 4.

Remarque :

NE PAS enfoncer la vis trop loin dans la surface de la terrasse. Les planches de terrasses I-Series ne sont pas pleines et ont des cavités qui pourraient être compromises si le couple de votre perceuse est trop élevé.

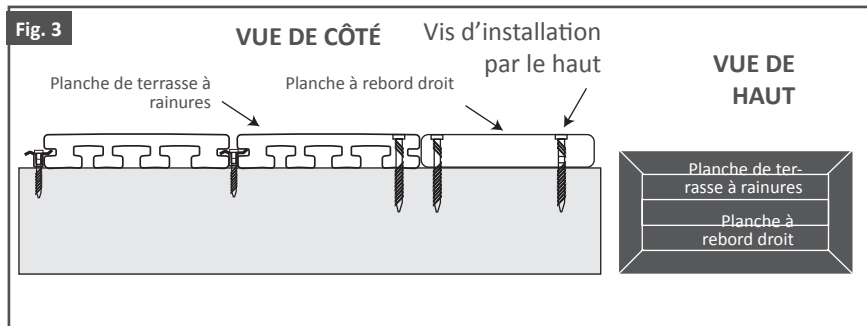
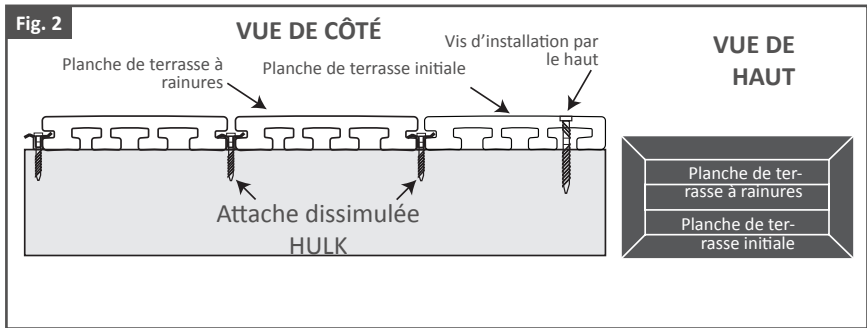
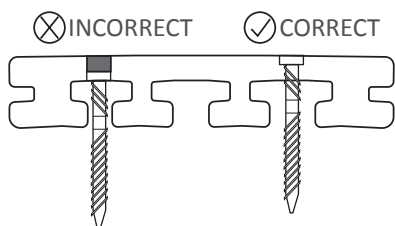

Fig. 4

VUE DE COUPE



Placement idéal pour les vis

Espace de 7/8 po (23 mm) à 1 3/16 po (30 mm)

Espace de 2 po (51 mm) à 2 3/16 po (58,5 mm)

Espace de 3 po (76 mm) à 4 3/8 po (105 mm)

INSTALLATION : DIRECTIVES DE COUPE DES PLANCHES SUR LE LONG

Directives d'installation par le haut pour planches coupées sur le long

- Les planches peuvent être installées avec des vis par le haut dans certaines circonstances, particulièrement lorsqu'elles ont été coupées sur le long.
- Une seule rangée d'attaches longitudinale est susceptible de pivoter et devenir dangereuse.
- Toutes les planches doivent avoir deux attaches à toutes les solives. Pour être fixées solidement au cadre, elles doivent avoir soit deux attaches HULK, une attache HULK et une vis pour composite ou deux vis pour composite.

Tel que montré dans la Fig. 1.

- Toutes les vis d'installation par le haut doivent être placées à 1 1/4 po (32 mm) du rebord de la planche.

Fig. 1

VUE EN COUPE

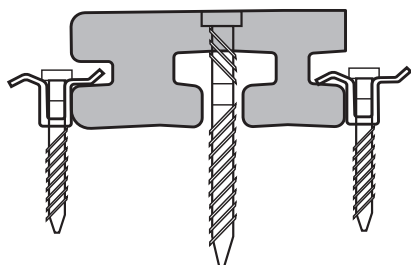

Les coupes sur le long doivent éviter les manchons ou « pieds » de la planche. La figure 2 illustre les différentes façons de couper une planche sur le long et de la fixer afin de préserver l'intégrité de votre terrasse.

Remarque :

- La largeur minimale de planche après la coupe est de 2 1/2 po (63 mm).
- Il est recommandé de couper les planches à l'envers sur votre scie sur table afin de voir l'emplacement exact de la lame par rapport aux pieds de la planche.

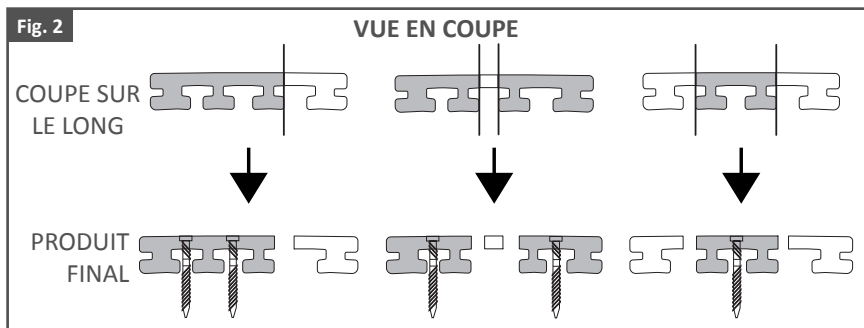

- Lorsque possible, si une planche I-Series a été coupée, placer la partie coupée vers les autres planches de la terrasse afin qu'elle lui serve de rebord.
- Ne jamais fixer à travers du manchon ou « pied » des planches I-Series afin d'éviter qu'elles craquent. Tel que montré dans la Fig. 3.

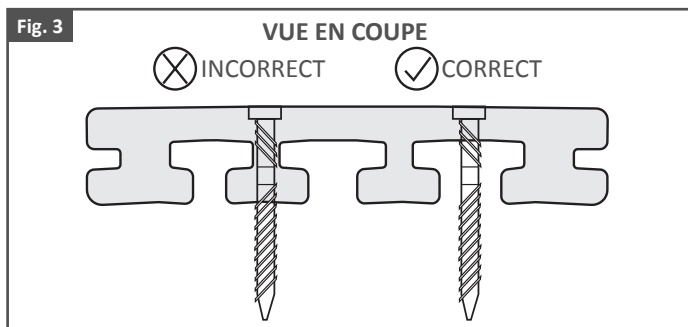

Couper

- Les planches I-Series ne devraient pas être coupées à moins de 2 1/2 po (63 mm).
- Si c'est nécessaire, couper la première et la dernière planche I-Series pour qu'elles s'ajustent à votre espace d'installation.
- Utiliser au moins deux attaches par solives, à distance égale et au moins 1 1/4 po (32 mm) depuis tout rebord des planches.

- Les planches peuvent être coupées avec une scie à onglet. Pour les planches coupées, utiliser deux attaches distri buées également et à au moins 1 1/4 po (32 mm) de tout rebord. **NE PAS** couper les planches à la toupie.

Supports et longueurs

- Le choix de matériau structurel influencera la durée de vie de la terrasse. S'assurer que les codes du bâtiment locaux sont respectés.
- Les planches ne doivent pas dépasser de plus de 1 1/4 po (32 mm). Un support supplémentaire est nécessaire, comme montré dans la fig. 4, 5 et 6.

Fig. 4

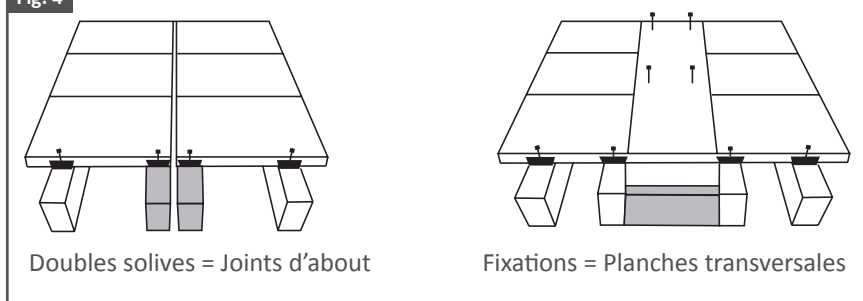

Fig. 5 VUE DE HAUT

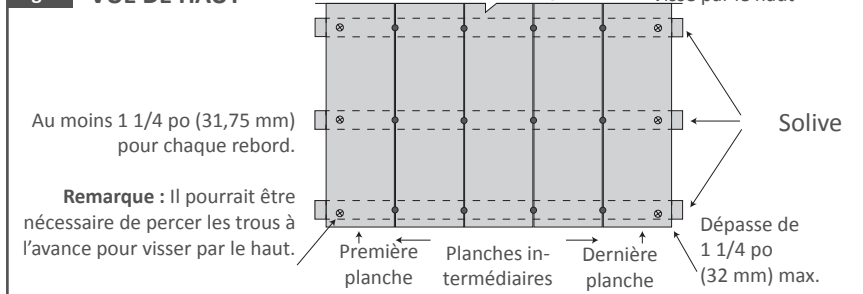
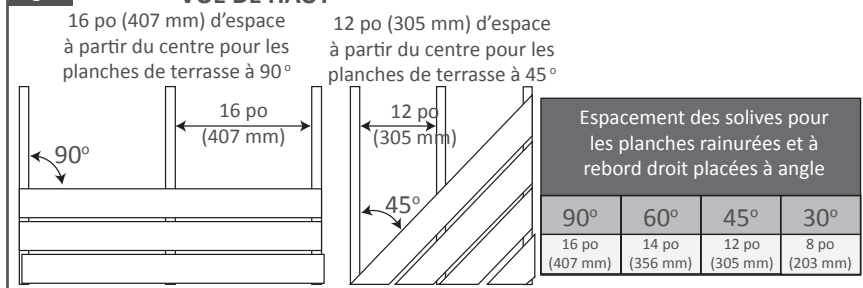

Fig. 6 VUE DE HAUT



ENTRETIEN

NETTOYER VOS PLANCHES DE TERRASSE

Ce dont vous aurez besoin



Savon



Eau



Seau d'eau



Éponge



Balai à poils
raides



Boyau à haute pres-
sion avec buse à jet en
éventail

ÉTAPE 1 : Appliquer de l'eau savonneuse à votre terrasse avec une éponge.

ÉTAPE 2 : Répartir le liquide sur la terrasse à l'aide du balai à poils raides, vous assurer de retirer toute la saleté et les résidus dans les espaces entre les planches de terrasse. Il est préférable de balayer dans le sens du grain.

ÉTAPE 3 : Si de la saleté ou des résidus sont toujours évidents sur votre terrasse, un boyau à haute pression est très efficace pour retirer les souillures tenaces et les déchets organiques inévitables.

REMARQUE : Utiliser un boyau à haute pression avec une buse à jet en éventail large en utilisant une pression de moins de 1 500 lb/po². Ne pas oublier de garder la buse à au moins 12 pi (300 mm) de la surface lors du nettoyage.

Pour obtenir les meilleurs résultats possible, utiliser le boyau à haute pression tout en brossant le balai à poils raides et l'eau savonneuse. Un nettoyage à pression mensuel permettra à votre terrasse de conserver son apparence propre et bien entretenue.

Demeurer vigilant puisque le nettoyage à pression peut endommager votre terrasse I-Series s'il n'est pas effectué correctement. Si vous remarquez des changements à la surface de votre terrasse, arrêtez immédiatement et appelez Fortress.

***NE PAS** utiliser d'agent de nettoyage standard pour composite sur le I-Series.

Entretien général

- Nettoyer la I-Series de façon périodique avec des produits de nettoyage maison ordinaires.
 - Les puissants détergents, oxydants et acides minéraux, hydrocarbures aromatiques ou halogénés, esters, éthers et cétones doivent être évités.
 - L'eau, les solutions aqueuses salines, les solutions de détergent, acides dilués et alcalis sont acceptables.
 - Afin de s'assurer que le produit nettoyant n'endommagera pas la terrasse, en faire l'essai sur une surface réduite ou une pièce de surplus de la I-Series avant de l'utiliser.
 - NE PAS utiliser d'agent de nettoyage standard pour composite sur la I-Series.
- Nettoyer les matières renversées aussitôt que possible pour éviter qu'elles ne tachent.
 - Certains produits chimiques dans les chasse-moustiques et crèmes solaires, l'huile de certaines plantes et le chlore non dilué sont des substances ordinaires qui pourraient entrer en contact avec votre terrasse et ne sont pas compatibles avec son revêtement en HDPE (polyéthylène haute densité). Empêcher ces substances d'entrer en contact avec les planches de votre terrasse I-Series.
 - Des articles comme les tapis en caoutchouc et les boyaux d'arrosage peuvent introduire des esters qui pourraient affecter la surface des planches de terrasse de la I-Series dans le temps. Il faut donc en éviter l'exposition à long terme.
- De temps à autre, déplacer ou retirer les meubles, tapis, pots de plante et autres accessoires afin d'éviter une usure inégale.
- Les colles à PVC, le ciment, la peinture, etc. peuvent endommager ou décolorer la surface de la terrasse.
- Une brosse à poils raides peut être utilisée pour retirer la rouille ou d'autres taches similaires.
- Les taches particulièrement tenaces peuvent être doucement sablées. Ce procédé retire du matériel de la couche protectrice et doit être évité puisqu'il pourrait affecter la surface de la terrasse.

- Les dépôts de minéraux résultant de l'évaporation de solutions à haute teneur en sel peuvent laisser des traces blanches sur la surface de la terrasse. La cause principale de ce problème est souvent la qualité de l'eau ou l'environnement.

Autant que possible, il est préférable d'éviter de laisser de l'eau à haute teneur minérale s'accumuler sur la terrasse. Ces résidus peuvent être nettoyés à l'aide des méthodes décrites ci-dessus. N'hésitez pas à nous contacter au info@fortressbp.com si vous avez besoin de plus d'aide.

Glace et neige

- Les produits normalement utilisés pour faire fondre la neige et la glace et contenant du chlorure de calcium ou du chlorure de sodium peuvent être utilisés sur les planches de la I-Series. Comme mentionné précédemment, ils pourraient laisser des résidus blancs sur la terrasse. Ces résidus peuvent toutefois être nettoyés à l'aide des méthodes décrites ci-dessus.
- Ne pas utiliser de pelles en métal ou autres outils pointus sur la surface de la I-Series.
Utiliser une pelle en plastique et des outils arrondis ou biseautés pour déneiger ou déglacer.
- La résistance au glissement de la surface sera réduite lorsque recouverte de glace, neige ou autres matières similaires. La prudence est de mise lors de ces occasions.

Charge statique

- Les matériaux à grande polarité dans un environnement sec et à faible humidité auront une charge plus puissante lors de la séparation des deux matériaux.
- L'accumulation de charge statique peut être réduite en ajoutant une mise à la terre à la structure ou en augmentant l'humidité de l'environnement, ou une combinaison des deux. Les décharges statiques peuvent être évitées dans certains secteurs (les points d'accès par exemple) en y plaçant des tapis de mise à la terre pour contrôle de la statique.

GARANTIE

La présente garantie limitée pour le produit de terrasse I-Series de Fortress Building Products (« la garantie limitée ») est offerte à l'acheteur original (« l'acheteur » ou « vous ») du produit Fortress Infinity Decking (« le produit ») de Fortress Deck Products, LLC (« Fortress Deck »). Pour les besoins de cette garantie limitée, une « installation résidentielle » désigne l'installation du produit pour une résidence unifamiliale et une « installation commerciale » désigne l'installation du produit ailleurs que pour une résidence unifamiliale.

1. Performance du produit :

Chez Fortress Building Products, nous croyons en chaque produit que nous vendons. Toutefois, il est normal que les produits de terrasse s'usent avec le temps. L'usure est normale pour un produit exposé au soleil, à la pluie et aux autres phénomènes naturels. Prédire la durée de vie d'un produit peut être difficile puisque toutes les installations connaissent des facteurs d'usure différents. Le produit usera à une vitesse variable selon le climat, l'indice UV, la qualité de l'installation, son utilisation et plusieurs autres facteurs. Fortress Building Products vous offre cette garantie limitée, sujette aux modalités ci-après, pour vous offrir la paix d'esprit en cas d'un défaut de fabrication qui entraînerait une défectuosité du produit, tel que décrit ci-dessous. Si, pour quelque raison que ce soit, le produit montre des indices de défectuosité, de dommages ou de détérioration, remplacer ou réparer le produit immédiatement pour prévenir les risques d'accident.

2. Couverture de la garantie :

Garantie résidentielle limitée standard de 25 ans.
Garantie commerciale limitée standard de 10 ans.

Fortress Building Products garantie à l'acheteur, pour une période de vingt-cinq (25) ans à partir de la date de l'achat original pour une installation résidentielle et pour une période de dix (10) ans à partir de la date d'achat original pour une installation commerciale, que le produit, utilisé et entretenu normalement, sera exempt de défauts de fabrication et ne se séparera pas, ne fera pas d'échardes, ne pourrira pas ou ne connaîtra pas de dommages structurels dus aux termites ou à la pourriture fongique.

Garantie limitée contre les taches et la décoloration pour une installation résidentielle :

Fortress Building Products garantit à l'acheteur que le produit sera résistant aux taches et à la décoloration, dans le cadre d'une utilisation et d'un entretien normaux, pour une période de vingt-cinq (25) ans à partir de la date de l'achat original pour une installation résidentielle et selon les modalités suivantes :

(A) Résistance à la décoloration La couleur du produit ne se décolorera pas à cause de la lumière ou de l'exposition à la nature de plus de 5 unités Delta E (CIE). Il est important de noter que quoique le produit soit conçu pour résister à la décoloration, Fortress Building Products ne le garantit pas contre toute décoloration puisqu'aucun matériau ne peut en être complètement à l'épreuve lors d'une exposition aux rayons UV et autres éléments de la nature.

(B) Résistance aux taches : Le produit résistera aux taches permanentes causées par les aliments et boissons trouvés normalement sur une terrasse résidentielle (p. ex. moutard, mayonnaise, sauce barbecue, boisson gazeuse et café) y étant renversé, ainsi qu'à la moisissure naturelle de l'environnement, pourvu que :

1. Dans la semaine suivant le contact entre l'aliment ou le breuvage et la surface du produit ou, dans le cas de la moisissure dans la semaine suivant l'apparition de celle-ci, l'acheteur tente de nettoyer la surface touchée avec les procédures de nettoyage décrites dans le Guide de nettoyage et d'entretien des produits Fortress (offert au www.fortressdeck.com/ressource);
2. Si la tache est visible de façon déraisonnable après avoir effectué les procédures de nettoyage décrites dans le Guide de nettoyage et d'entretien des produits Fortress, l'acheteur doit faire nettoyer la surface par un nettoyeur professionnel de terrasse à ses frais dans la semaine suivant le contact entre l'aliment ou le breuvage et la surface du produit ou, dans le cas de moisissure, dans la semaine suivant l'apparition de celle-ci;

3. Si, après avoir effectué les deux (2) étapes décrites précédemment, la tache demeure visible de façon déraisonnable, l'acheteur doit aviser Fortress Deck dans les trente (30) jours suivant le nettoyage professionnel.

Fortress Building Products ne garantit pas que le produit est résistant aux taches et n'offre pas de couverture de garantie pour les aliments et breuvages renversés ou appliqués, ou pour la moisissure, qui ne sont pas nettoyés rapidement et correctement conformément aux directives ci-dessus et au Guide de nettoyage et d'entretien des produits Fortress (offert au www.fortressdeck.com/cleaning-surface). De plus, puisque la moisissure peut s'installer et croître sur toute surface extérieure, y compris ce produit, vous devez régulièrement nettoyer le produit et en retirer la saleté et le pollen qui peuvent alimenter la moisissure.

Toutes les garanties et couvertures incluses dans le cadre de cette garantie limitée sont sujettes aux exclusions, limites et restrictions décrites dans la présente.

3. Transfert :

Une (1) fois dans les cinq (5) ans suivant la date d'achat original par l'acheteur cette garantie limitée peut être transférée à un acheteur subséquent de la propriété sur laquelle le produit a été installé.

4. Exclusions à la couverture de la garantie :

Fortress Building Products n'offre pas de garantie (expresse ou implicite) et nie toute responsabilité dans le cas d'une défectuosité d'un produit, de dommages ou d'une condition attribuables aux situations suivantes :

1. Une installation incorrecte du produit ou le refus de respecter les directives d'installation du produit;
2. Une utilisation du produit dépassant les conditions d'utilisation et d'entretien normales ou une utilisation non recommandée par les directives du produit ou son installation;
3. Le mouvement, la distorsion, l'écrasement ou l'affaissement du sol ou de la structure de support sur laquelle le produit est installé;
4. Tout événement naturel, y compris les catastrophes naturelles (comme les inondations, les ouragans, les tremblements de terre, le vent, la grêle, les tornades, la foudre, etc.);
5. Toutes conditions environnementales, notamment la pollution de l'air et la moisissure (sauf dans les cas expliqués dans la présente garantie limitée sous Résistance aux taches);
6. Toutes taches ou décoloration causées par des substances, notamment les aliments, les breuvages, la saleté, la graisse, l'huile, la peinture, les matériaux de revêtement, les produits chimiques et les nettoyants non approuvés dans le Guide de nettoyage et d'entretien des produits Fortress (sauf dans les cas expliqués dans la présente garantie limitée sous Résistance aux taches);
7. Tous dommages ou taches au produit causés par des composés abrasifs acides ou à pH basique, peintures ou teintures, solvants, rouille métallique ou autres substances ne se trouvant pas normalement sur une terrasse ainsi que des substances non alimentaires, notamment les biocides, fongicides, aliments végétaux ou bactéricides, huile à moteur et crèmes et lotions solaires;
8. Le vieillissement normal (défini comme une efflorescence naturelle, l'exposition au soleil, aux éléments et conditions atmosphériques qui entraînera pour toute surface colorée une décoloration graduelle, un farinage, une accumulation de saleté ou de taches) et les variations ou changements de couleur du produit;

9. Toutes décoloration ou taches ailleurs que sur la surface du produit (p. ex. sous ou au bout du produit);
10. Un mauvais entreposage, entretien ou maintien, un abus, de la négligence ou une mauvaise utilisation du produit par l'acheteur, le bénéficiaire du transfert ou des tierces parties;
11. Une exposition excessive à des sources de chaleur (directement ou non), notamment, le feu, la lumière du soleil à travers de verres à faible émissivité ou toute autre réflectivité solaire augmentée ou concentrée;
12. La fabrication ou deuxième transformation par l'acheteur, le bénéficiaire du transfert ou des tierces parties;
13. L'usure normale, les égratignures ou éraflures;
14. Les impacts.

De plus, cette garantie limitée sera annulée si (1) de la peinture, teinture ou autre matériau de revêtement sont appliqués au produit, ou (2) la surface du produit a été endommagée ou trouée par l'utilisation d'une pelle en métal ou tout autre outil pointu. Ces outils ne doivent pas servir à retirer de la neige, de la glace ou d'autres débris de la surface du produit.

CETTE GARANTIE LIMITÉE NE COUVRE PAS LES COÛTS ET DÉPENSES ENTRAÎNÉS POUR RETIRER LE PRODUIT OU LES COMPOSANTES DÉFECTUEUX, OU POUR L'INSTALLATION DU PRODUIT OU DES COMPOSANTES DE REMPLACEMENT, NOTAMMENT LA MAIN D'ŒUVRE, LE TRANSPORT ET LES TAXES. FORTRESS DECK SE DÉGAGE DE TOUTE RESPONSABILITÉ POUR CES COÛTS.

5. Procédure pour réclamation de garantie :

Pour effectuer une réclamation dans le cadre de cette garantie limitée, l'acheteur ou le bénéficiaire du transfert doit envoyer une description et des images de la défektivité ou condition visée par la réclamation, une preuve de conformité aux exigences décrites à la section 2(b) « Résistance aux taches » à l'adresse suivante :

Fortress Building Products, LLC
1720 N. 1st St.
Garland, Texas 75040
1-866-323-4766

Courriel : warranty@fortressdeck.com

Toutes les réclamations dans le cadre de cette garantie limitée portant sur la résistance aux taches doivent être reçues par Fortress Building Products dans les trente (30) jours suivant le nettoyage professionnel, conformément aux exigences décrites dans la section 2(b) « Résistance aux taches » ci-dessus.

Toutes les autres réclamations doivent être reçus par Fortress Building Products dans les trente (30) jours suivant la découverte d'une défectuosité possible ou condition non conforme, mais toujours avant l'expiration de la période de garantie.

Après confirmation d'une réclamation valide en vertu de la présente, Fortress Building Products, à sa seule discrétion, pourra : (1) fournir une réparation autorisée du produit défectueux; (2) remplacer le produit défectueux; ou (3) rembourser une partie du prix d'achat payé par l'acheteur pour ce produit défectueux (sans inclure le coût de son installation initiale). Les matériaux de remplacement seront aussi proches que possible de façon raisonnable de la couleur, le design et la qualité du matériau original, à la discrétion de Fortress Building Products, mais Fortress Building Products ne peut garantir une correspondance parfaite pour la couleur et le design pourrait varier. Si une réclamation valide en vertu de la présente est présentée, le recouvrement sera accordé au prorata conformément à la charte de prorata de garantie limité pour installation résidentielle (pour les demandes résidentielles) ou la charte de prorata de garantie limité pour installation commerciale (pour les demandes commerciales), toutes deux incluses ci-dessous. Si Fortress Building Products fournit des matériaux de remplacement, Fortress Building Products pourrait choisir de remplacer, selon la charte ci-dessous, le pourcentage du produit qui répond autrement aux exigences pour une réclamation; ou si Fortress Building Products rembourse le prix d'achat, Fortress Deck pourrait choisir de rembourser, selon la charte ci-dessous, le pourcentage applicable du prix d'achat original du produit qui répond autrement aux exigences pour une réclamation.

**Charte de prorata de garantie
limité pour installation
résidentielle**

Années depuis la date d'achat original	Recouvrement
0-5	100 %
6	97 %
7	92 %
8	87 %
9	82 %
10	77 %
11	72 %
12	67 %
13	62 %
14	57 %
15	52 %
16	47 %
17	42 %
18	37 %
19	32 %
20	27 %
21-25	25 %

**Charte de prorata de garantie
limité pour installation
commerciale**

Années depuis la date d'achat original	Recouvrement
0-5	100 %
6	80 %
7	60 %
8	40 %
9	20 %
10	10 %

6. Aucune autre garantie :

CETTE GARANTIE LIMITÉE COMPREND TOUTE LA GARANTIE DE FORTRESS BUILDING PRODUCTS ET FORTRESS DECK N'OFFRE AUCUNE AUTRE GARANTIE (À L'ORAL OU L'ÉCRIT) ET N'AUTORISE AUCUNE AUTRE ENTITÉ, PERSONNE OU AGENT À OFFRIR D'AUTRE GARANTIE À SA PLACE OU À MODIFIER, ÉTENDRE OU COMPLÉMENTER CETTE GARANTIE LIMITÉE. TOUTE AUTRE GARANTIE, EXPLICITE OU IMPLICITE EST DÉCLINÉE EXPRESSÉMENT, INCLUANT SANS S'Y LIMITER, TOUTE GARANTIE IMPLICITE DE QUALITÉ MARCHANDE OU D'ADAPTATION POUR UN OBJECTIF PARTICULIER.

TOUTES LES GARANTIES IMPLICITES, Y COMPRIS LES GARANTIES DE QUALITÉ MARCHANDE OU D'ADAPTATION POUR UN OBJECTIF PARTICULIER, N'ÉTANT PAS DÉCLINÉES OU NE POUVANT PAS ÊTRE DÉCLINÉES CONFORMÉMENT À LA LOI, SE LIMITENT À LA LOI SUR LA PRESCRIPTION ET NE PEUVENT EN AUCUN CAS S'ÉTENDRE AU-DELÀ DE LA PÉRIODE DE GARANTIE APPLICABLE.

EN AUCUN CAS FORTRESS DECK NE PEUT ÊTRE TENU RESPONSABLE DE DOMMAGES IMPORTANTS, SPÉCIAUX OU IMPRÉVUS CAUSÉS PAR L'ACHAT OU L'UTILISATION DU PRODUIT OU LIÉS À CELUI-CI OU À TOUTE VIOLATION DE GARANTIE. LA RESPONSABILITÉ DE FORTRESS DECK POUR UN PRODUIT DÉFECTUEUX NE PEUT JAMAIS DÉPASSER LE REMPLACEMENT DE CE PRODUIT OU LE REMBOURSEMENT DU PRIX D'ACHAT, COMME DÉCRIT CI-DESSUS.

Certains états ne permettent pas de limite sur la durée d'une garantie ou l'exclusion ou l'imposition de limites pour les dommages accidentels ou indirects/dans ces cas vous pourriez ne pas être assujettis à ces limites.

Cette garantie vous donne des droits spécifiques, mais vous pourriez disposer d'autres droits selon l'état où vous habitez.

7. Choix de loi applicable :

La présente garantie limitée est conforme aux lois de l'état du Texas et gouvernée par celles-ci, peu importe les conflits dans la loi. Toute poursuite dans le cadre de la présente garantie limitée sera soumise aux lois de l'état du Texas et disputé devant ses tribunaux. De plus, les parties impliquées par la présente garantie limitée acceptent de se soumettre à la juridiction des tribunaux du Texas et que toute poursuite intentée en vertu de la présente se fera dans les tribunaux du Texas, aux États-Unis d'Amérique.

Infinity **IS**

Herramientas requeridas



Gafas



Guantes de seguridad



Cinta métrica



Escuadra rápida



Nivel



Lápiz



Punta T-20 para atornillar



KX1-50 HULK H-Drive



Brocas: 5/32 [3.97 mm]



Extensor de broca



Taladro



Sierra de ingletes



Aspiradora



Mascarilla



Escoba de cerdas duras

PREINSTALACIÓN

Plataformas Fortress: Opciones de instalación del tablón Serie I



Tablón ranurado de la plataforma



12" [305 mm]
Tablón de la placa

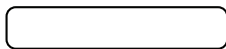

Tablón de borde cuadrado

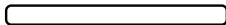

8" [203 mm]
Tablón de la placa o peldaño



Tablón inicial de la plataforma

Normas

Antes de instalar cualquier producto de construcción Fortress, asegúrese de que la aplicación cumpla con los reglamentos locales de construcción. Asegúrese también de cumplir con las especificaciones del fabricante de los materiales. En caso de que difieran el reglamento del fabricante y el código de construcción, guíese por los requisitos del código de construcción. Revise que los productos elegidos sean adecuados para la aplicación que pretende. Si desea mayores especificaciones e informes sobre los productos visite www.fortressbp.com.

Seguridad

Herramientas recomendadas:



Gafas



Guantes de seguridad



Mascarilla



Escoba de cerdas duras



Aspiradora

- Use siempre el equipo adecuado de protección personal (PPE). Cumpla con las leyes locales de salud y seguridad ocupacionales.
- Consulte la Hoja de seguridad de datos de seguridad de materiales (MSDS) correspondiente.
- Trabaje en un área bien ventilada.
- Mantenga limpia su área de trabajo.
- Cortar materiales de la Serie I produce partículas muy finas.
- Los tabloncillos cortados pueden tener bordes filosos (particularmente en cortes de inglete).

Almacenamiento y manejo

- Los tabloncillos vienen en paquete por comodidad pero, por lo mismo, pueden resultar pesados. Tenga cuidado al alzarlos, colocarlos o retirarlos de palés elevados. Podría necesitarse más de una persona para alzarlos, dependiendo de la longitud y del número de tabloncillos del paquete.
- Al manejar tabloncillos de longitud mayor a 12 pies [3658 mm] asegúrese de levantar ambos extremos al mismo tiempo y de forma pareja. Levante los tabloncillos de 3 pies [915 mm] de cada extremo para tener mejor extremo.
- Maneje los tabloncillos con cuidado. Si deja caer los tabloncillos (y cualquier carga de gran impacto en general) puede dañar los perfiles.
- Durante el transporte use protectores de las esquinas cuando se necesiten correas.
- Todos los componentes deben guardarse completamente bajo cubierta.
- Al almacenar tabloncillos debe usarse un palé o una superficie plana para que se apoye cada componente en toda su longitud.
- No debe dejarse ningún componente en agua o sustancias similares.
- Evite apilar en exceso o hacerlo en forma irregular.





Plan

- Evalúe el sitio de construcción y compruebe que el producto sea adecuado para la aplicación que pretende.
- Determine los tramos adecuados para el perfil seleccionado. Esto dependerá de la aplicación y de la clase de carga en la región. Se ofrecen sugerencias de tramos para las posibilidades residenciales típicas.
- Elabore un plan de mantenimiento para asegurar la duración del sistema. Esto debe de tomar en cuenta el drenaje, la corrosión y la vegetación por debajo y alrededor de la plataforma.

Preparación del sitio

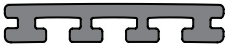
- Asegúrese de que haya drenaje adecuado por debajo de la plataforma. Evite el encharcamiento del agua y la erosión.
- Quite la vegetación de la huella de la plataforma y coloque la tela agrícola adecuada para evitar que vuelva a crecer.

Perfil del tablero de la plataforma

Descripción	Ancho del perfil (pulgadas [mm])	Altura del perfil (pulgadas [mm])	Longitud del perfil (pulgadas [mm])	Peso (libras/pies)	Luz máxima (pulgadas [mm])
 Tablón ranurado de la plataforma	5-3/8" [136 mm]	1" [25 mm]	144", 192", 240" [3658 mm, 4877 mm, 6096 mm]	1.57 libras/pies	16" [407 mm]
 Tablón de borde cuadrado	5-1/2" [140 mm]	1" [25 mm]	240" [6096 mm]	2.94 libras/pies	16" [407 mm]
 Tablón inicial de la plataforma	5-3/8" [136 mm]	1" [25 mm]	192" [4877 mm]	2.01 libras/pies	16" [407 mm]
 12" [305 mm] Tablón de placa	11-3/4" [299 mm]	11/16" [18 mm]	144" [3658 mm]	4.60 libras/pies	N.D.
 8" [203mm] Tablón de la placa o peldaño	7-1/4" [184 mm]	5/8" [16 mm]	144" [3658 mm]	2.55 libras/pies	N.D.

INSTALACIÓN: EXPANSIÓN Y CONTRACCIÓN

Coefficiente APEX de expansión térmica: $\alpha = 0.00002567$

Coefficiente infinito de expansión térmica: $\alpha = 0.00002228$

Cambio en la ecuación de longitud:

$$\Delta L = L + L * (\alpha * \Delta T)$$

$$\Delta L = \text{Cambio de longitud}$$

$$L = \text{Longitud total}$$

$$\alpha = \text{Coeficiente de expansión térmica}$$

$$\Delta T = \text{Cambio en temperatura}$$

Ejemplo:

Tablero APEX de 6 m (20 pies) a 22 °C (72 °F). Temperatura máxima del clima 40 °C (105 °F). Temperatura mínima del clima -12 °C (10 °F).

$$L = 20 \text{ pies}$$

$$\alpha = \frac{0.00002567}{^{\circ}\text{F}}$$

$$\Delta T = 33^{\circ}\text{F}$$

$$\text{Longitud máxima} = 20 \text{ pies} + 20 \text{ pies} * \left(\frac{0.00002567}{^{\circ}\text{F}} * 33^{\circ}\text{F} \right) = 20.0169 \text{ pies}$$

El coeficiente es el mismo ya sea que se usen pies o pulgadas.

$$\text{Longitud máxima} = 240 \text{ pulgadas} + 240 \text{ pulgadas/pies} * \left(\frac{0.00002567}{^{\circ}\text{F}} * 33^{\circ}\text{F} \right) = 240.203 \text{ pulgadas}$$

También puede usarse para encontrar la longitud mínima.

$$\text{Longitud máxima} = 240 \text{ pulgadas} + 240 \text{ pulgadas/pies} * \left(\frac{0.00002567}{^{\circ}\text{F}} * -62^{\circ}\text{F} \right) = 239.618 \text{ pulgadas}$$

Aclimatación de los tablonés

La instalación puede durar varios días, lo que significa temperaturas variables y, dependiendo del sitio de la obra, los tablonés pueden experimentar diferentes tasas de calentamiento y enfriamiento. Permita que los tablonés se aclimaten en el sitio durante 24 horas antes de instalarlos. Una vez terminada la instalación, espere a cortar los extremos de los tablonés instalados a la longitud deseada a fin de permitir que se aclimaten plenamente en el lugar. Como se muestra en la Fig. 1.

Fig. 1

VISTA SUPERIOR

Un margen estimado de expansión entre 2 puntos fijos en un clima fresco a menos de 50°F (10°C).

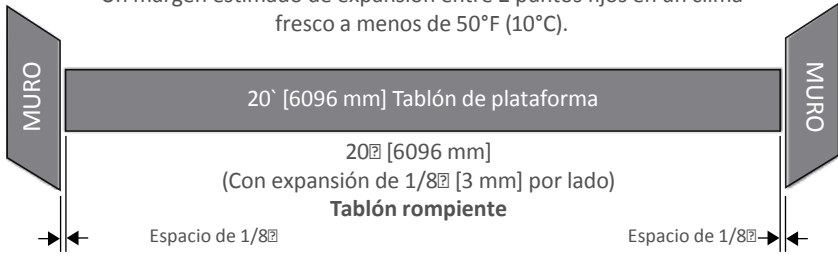

Tablones rompientes

Pueden usarse tablones rompientes o de borde (tablones dispuestos a 90° respecto del resto de la plataforma) alrededor de la plataforma para que ayuden a controlar la expansión y contracción. Se necesitará usar bloques para apoyar el tablón rompiente. Con un espaciado máximo de 16" [407 mm] del centro. El tablón rompiente necesitará montarse en la superficie sobre los bloques con tornillos compuestos. Como se muestra en la Fig. 2.

Nota:

- Coloque un tablón rompiente entre tablones largos para que ayude a controlar la expansión y contracción. Este enfoque tiene el beneficio adicional de crear una estética visual más agradable. Consulte la sección Soportes y tramos en la página 14.
- Los tablones rompientes deben estar apoyados en viguetas o bloques.
- Cuando no puedan usarse tablones rompientes deberán usarse viguetas dobles para apoyar los topes. Use por lo mínimos dos sujetadores por vigueta, en puntos equidistantes y a por lo menos 1-1/4" [32 mm] de cualquier borde del tablón.
- Deberá modificarse la luz de las viguetas en los casos en que los tablones se instalen diagonalmente.

Fig. 2

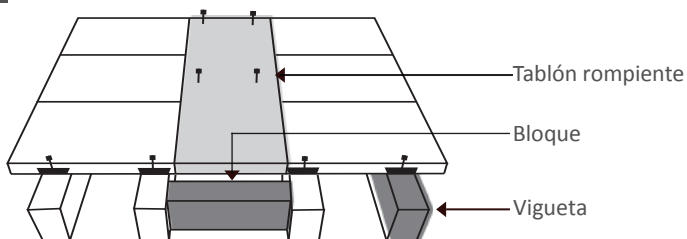

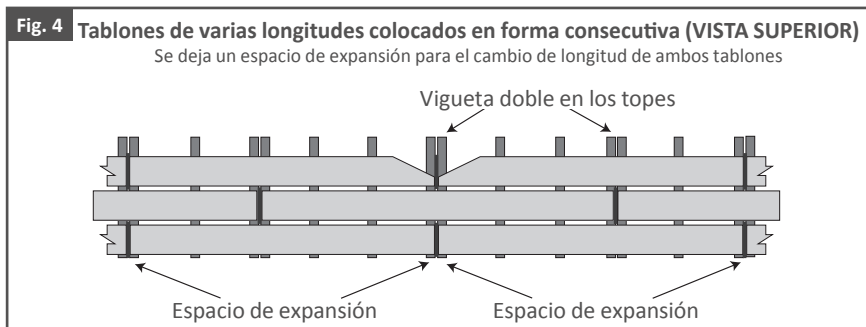
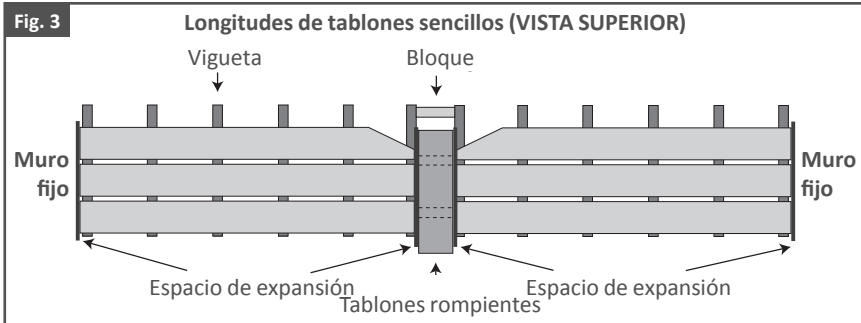

Cumplimiento de los códigos

Al instalar contra estructuras verticales, considere tanto el espacio requerido por reglamento y el espacio requerido para la expansión, para asegurarse de que el tablón siga cumpliendo con los reglamentos aun después de expandirse.

Como se muestra en la Fig. 5.

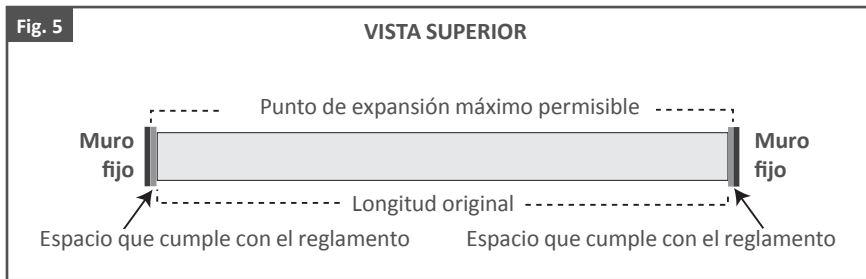

INSTALACIÓN: SUJECIÓN

Consejos de instalación:



- **NO USE** clavos para sujetar tablonos de la Serie I.
- Use sujetadores HULK de alta calidad, adecuados para la duración de la plataforma y las condiciones atmosféricas del lugar.
- Los tablonos de la Serie I requieren dos puntos de sujeción por vigueta.
- Los puntos de sujeción deben estar a 1-1/4" [32 mm] del borde de los tablonos.
- Se recomienda un taladro de potencia ajustable.
- Taladre previamente a temperaturas por debajo de 40°F [5°C] .
- El tamaño del agujero taladrado previamente debe ser igual al del tornillo de diámetro más pequeño.
- Consulte con el fabricante del sujetador para ver el tamaño de la broca para taladrar.
- **NO TALADRE PREVIAMENTE** la subestructura de madera.

Aplicación de tablonos

- La instalación de los tablonos de la Serie I es similar a la de otros tablonos compuestos o de plataforma.
- Los tablonos de la Serie I **NO ESTÁN** diseñados para usarse como elementos estructurales.
- La saliente superficial de la plataforma debe limitarse a un máximo de 1-1/4" [32 mm] y debe tomarse en consideración del grosor de la placa o ribete.
- Las superficies reflejantes (por ejemplo, costados metálicos o de vidrio poco reflejante) pueden tener un impacto ultravioleta inusual y hacer que se acumule el calor en la plataforma, lo que puede provocar resultados inesperados en el material de la Serie I. Diseñe su plataforma tomando en cuenta esto, siempre que sea posible.
- Deje un libramiento en el suelo para tener ventilación adecuada. La ventilación puede tener el beneficio adicional de ayudar con la expansión y contracción. Como se muestra en la Fig. 1.

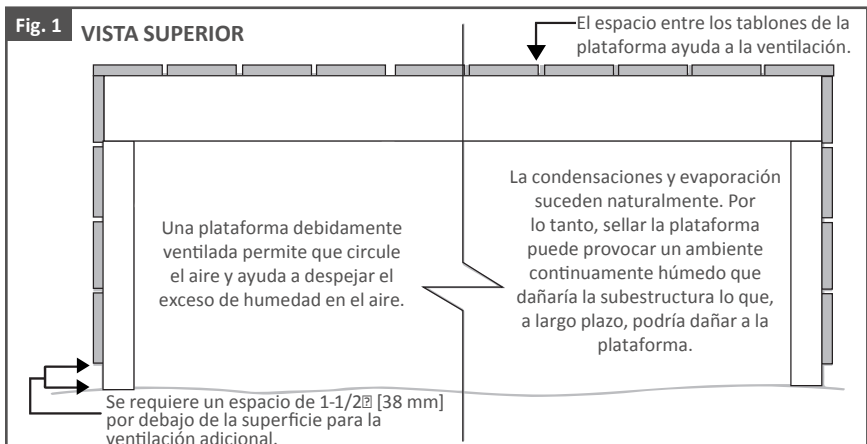

Puntos de sujeción con un tablón sencillo de borde ranurado

Puede usar el perfil de tabloncillos iniciales de la Serie I para enmarcar la plataforma. Está ranurado solo en un lado y tiene un borde terminado en escuadra por el otro lado.

- Este tablón perimetral debe fijarse desde arriba con tornillos compuestos para plataforma de color que concuerde.
- Los tornillos deben situarse a $1-1/4$ " [32 mm] del borde del perfil de Serie I.
- Use sujetadores ocultos HULK entre los perfiles de la plataforma. Como se muestra en las figuras 2, 3 y 4.

Nota:

NO APRIETE excesivamente el tornillo en la superficie de la plataforma. La plataforma de Serie I no es sólida y tiene cavidades que quedarían comprometidas si la potencia del taladro es demasiado alta.

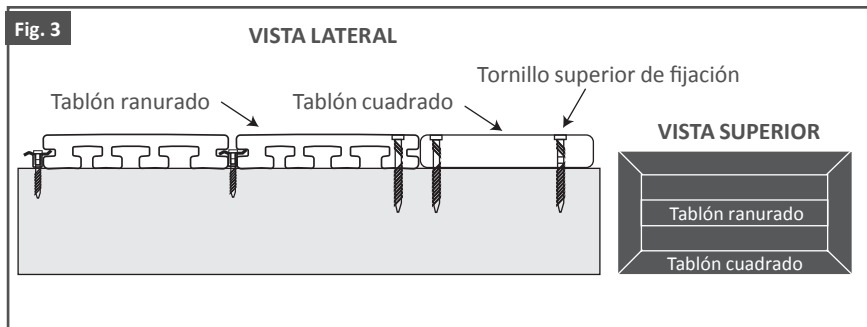
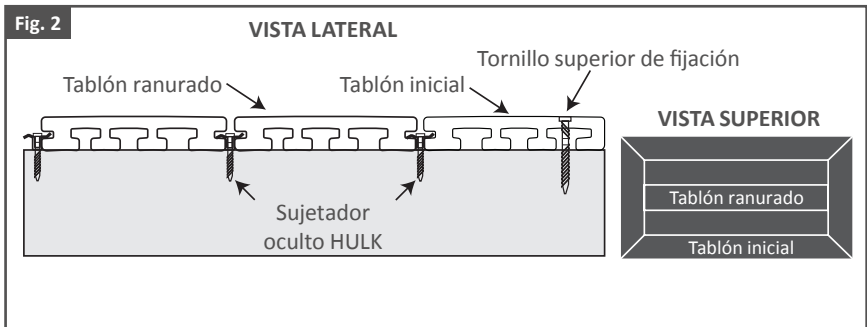
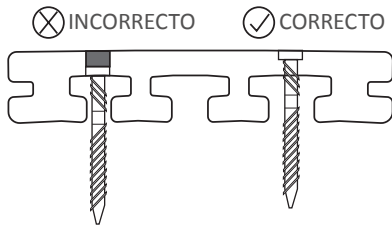

Fig. 4

VISTA DE SECCIÓN



Colocación ideal de los tornillos

Espacio $7/8$ [23 mm] - $1-3/16$ [30 mm]Espacio 2 [51 mm] - $2-5/16$ [58.5 mm]Espacio 3 [76 mm] - $4-1/8$ [105 mm]

INSTALACIÓN: LINEAMIENTOS PARA ASERRAR LOS TABLONES

Lineamientos principales de arreglo para tablones aserrados

- Los tablones pueden sujetarse con tornillos de fijación superior en ciertas circunstancias, particularmente si se han aserrado.
- Una sola línea longitudinal de sujetadores podría girar y constituir un peligro.
- Todos los tablones requieren dos sujetadores en cada vigueta, ya sean dos broches HULK, un broche HULK y un tornillo compuesto o dos tornillos compuestos para estar sujeto adecuadamente al marco. Como se muestra en la Fig. 1.
- Todos los tornillos superiores de fijación deben estar colocados a $1-1/4$ [32 mm] del borde del tablón.

Fig. 1

CORTE TRANSVERSAL

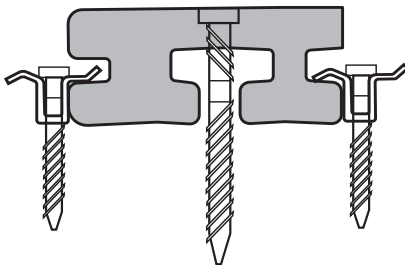

Los cortes serrados o longitudinales deben evitar la red o “patas” del tablón. La figura 2 ilustra varias maneras en que pueden aserrarse los tablones y sujetarse firmemente para preservar la integridad de la plataforma.

Nota:

- El ancho mínimo del tablón después de ser aserrado es de $2-1/2$ [63 mm].
- Se recomienda aserrar los tablones volteados en la sierra vertical para ver exactamente la colocación de la sierra en relación con las patas del tablón.

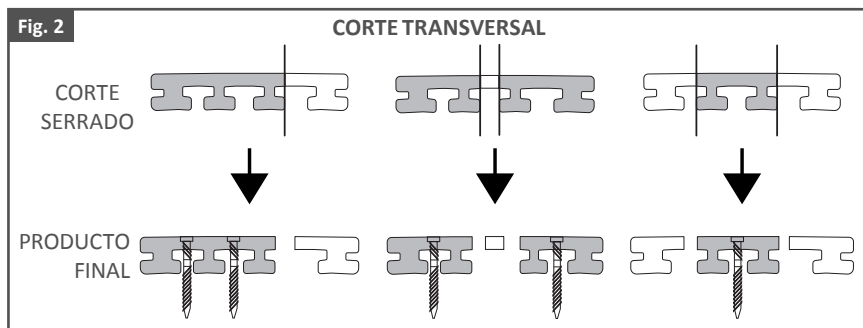

- Siempre que sea posible, cuando haya aserrado un tablón de Serie I, colóquelo con el lado aserrado hacia adentro, hacia los demás tablones de la plataforma, para que el borde no aserrado actúe de extremo de la plataforma.
- Nunca clave o atornille a través de la red o “patas” del perfil de Serie I a fin de evitar que se raje el tablón.

Como se muestra en la Fig. 3.

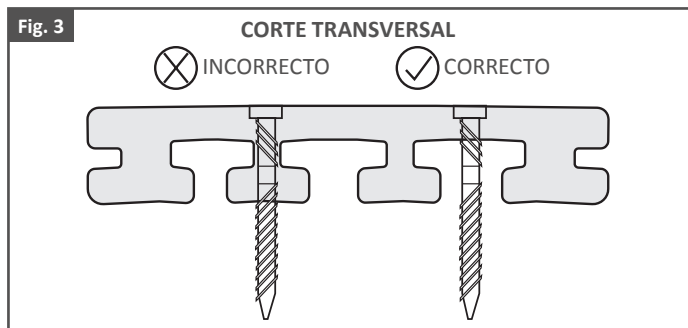

Cortes

- Los tablones de la Serie I no deben cortarse a menos de $2-1/2$ [63 mm] de ancho.
- Si es necesario, primero sierra el primer tablón de Serie I y el último para que ajusten en el espacio de la instalación.
- Use mínimo dos sujetadores por vigueta, en puntos equidistantes y a por lo menos $1-1/4$ [32 mm] de cualquier borde del tablón.

- Pueden hacerse cortes de inglete en los tablonos. Use dos sujetadores equidistantes y a por lo menos 1-1/4" [32 mm] del borde en cada tablón en inglete. **NO USE** el router en los tablonos.

Soportes y tramos

- La selección del material estructural afecta la vida de la plataforma. Asegúrese de que se sigan los reglamentos locales de construcción.
- No debe permitirse que los tablonos sobresalgan más de 1-1/4" [32 mm]. Es necesario contar con soporte adicional, como se muestra en las figuras 4, 5 y 6.

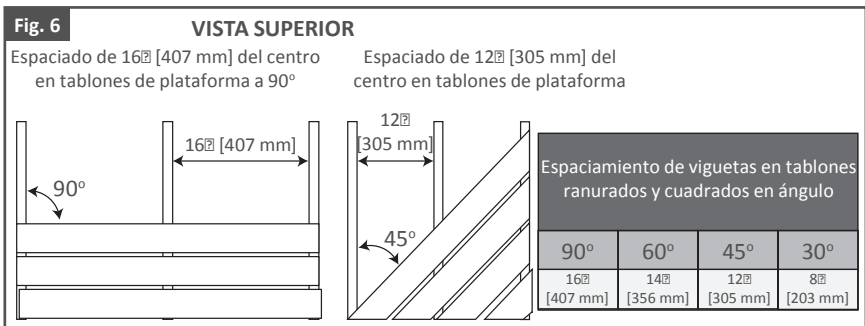
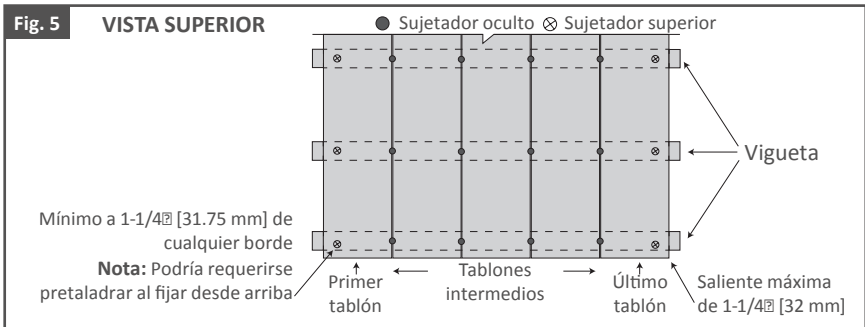
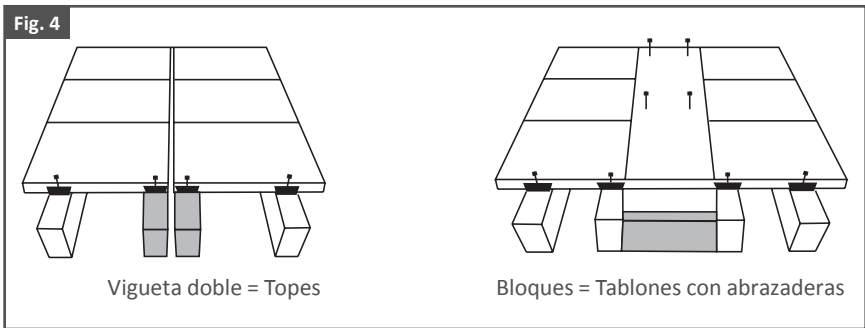

CUIDADO Y MANTENIMIENTO

LIMPIEZA DE LOS TABLONES DE LA PLATAFORMA

Qué va a necesitar



Jabón



Agua



Cubeta



Esponja



Escoba
de cerdas duras



Manguera de alta
presión con
boquilla de
pulverización

PASO 1: Aplique agua jabonosa en la plataforma con una esponja.

PASO 2: Barre el líquido sobre la plataforma con la escoba de cerdas duras, asegurándose de eliminar toda la suciedad y los residuos de los espacios entre los tablones de la plataforma. Es mejor barrer en el sentido del grano.

PASO 3: Si sigue habiendo residuos o suciedad en la plataforma, una manguera de alta presión es muy efectiva para eliminar los residuos orgánicos tercos e inevitables.

NOTA: Use una manguera de presión con una punta pulverizadora ancha a una presión de menos de 1500 psi. Recuerde mantener la manguera a por lo menos 12" [300 mm] de distancia de la superficie al rociarla.

Para obtener mejores resultados, lave la plataforma con manguera de alta presión al mismo tiempo que la barre con la escoba de cerdas duras y agua jabonosa. Recomendamos lavar la plataforma a presión una vez al mes para mantener su aspecto limpio y cuidado.

Extreme las precauciones al lavar a presión, ya que podría dañar su plataforma de Serie I si lo hace incorrectamente. Si nota cualquier cambio en la superficie del perfil, suspenda el lavado de inmediato y comuníquese con Fortress.

***NO USE** limpiadores estándar de perfiles compuestos en la Serie I.

Cuidado general

- Lave el perfil de Serie I periódicamente con limpiadores caseros estándar.
 - Debe evitar detergentes fuertes, oxidantes y ácidos minerales concentrados, así como hidrocarburos halogenados, ésteres, éteres y cetonas.
 - El agua, las soluciones salinas acuosas, las soluciones de detergente, los ácidos y álcalis diluidos son aceptables.
 - Para comprobar que el limpiador no va a dañar la cubierta, pruébelo en un área pequeña o en una pieza descartada de perfil de Serie I antes de usarlo.
 - No use limpiadores estándar de perfiles compuestos en la Serie I.
- Limpie los derrames tan pronto como pueda para evitar que se hagan manchas.
 - Ciertos químicos presentes en insecticidas, los bloqueadores solares, los aceites de ciertas plantas y el cloro sin diluir son materiales comunes que pueden entrar en contacto con el perfil y no son compatibles con la cubierta HDPE. Evite que esas sustancias interactúen con los tablones de Serie I.
 - Hay algunos artículos, como los tapetes de caucho y las mangueras de jardín, que pueden emitir ésteres que, con el tiempo pueden afectar la superficie de los tablones de la Serie I. Debe tenerse cuidado para evitar el contacto prolongado.
- Mueva o retire periódicamente los muebles, los tapetes de entrada, las macetas y otros accesorios para evitar diferencias en el desgaste.
- Los pegamentos PVC, el cemento, la pintura, etcétera, pueden dañar y decolorar la superficie del perfil.
- Puede usar un cepillo de cerdas para eliminar manchas de óxido y similares.
- En caso de manchas particularmente resistentes, puede lijar suavemente la superficie. Naturalmente, esto elimina material de la cubierta protectora y debe evitarse ya que afecta a la superficie del tablón.

- Los depósitos minerales que ocurren naturalmente como resultado de la evaporación de soluciones con gran contenido de sal pueden dejar residuos blancos en la superficie de la plataforma. Las causas principales de este fenómeno es la calidad del agua y el ambiente circundante. Siempre que sea posible, debe evitar que se encharque en los perfiles de la plataforma agua con gran volumen de minerales. Esos residuos pueden limpiarse con los métodos recomendados anteriormente. Si necesita más ayuda, comuníquese con nosotros en info@fortressbp.com.

Hielo y nieve

- En los tablonces de Serie I pueden usarse sustancias que comúnmente se usan para limpiar hielo y nieve de superficies y que contienen cloruro de calcio o cloruro de sodio. Como ya se explicó, estas pueden dejar residuos blancos en la plataforma. Esos residuos, sin embargo, pueden limpiarse con los métodos recomendados anteriormente.
- No use palas de metal ni otros objetos filosos en la superficie de Serie I. Use una pala de plástico y herramientas redondeadas o biseladas para quitar el hielo o materias similares.
- Observe que la característica antideslizante se reduce con el hielo, la nieve y materias similares y debe de tenerse cuidado en esas ocasiones.

Carga estática

- Los materiales con gran polaridad que se encuentran en ambientes secos y de poca humedad tienen una carga más fuerte al separarse los dos materiales.
- Puede reducirse la acumulación de carga estática aterrizando la estructura del perfil o incrementando la humedad del ambiente. Pueden evitarse las descargas de estática en áreas determinadas (por ejemplo, en los puntos de acceso) colocando tapetes a tierra para controlar la estática.

GARANTÍA

Esta garantía limitada de las plataformas Serie I de Fortress Building Products (la “Garantía Limitada”) se extiende al comprador original (el “Comprador” o “Usted”) de la plataforma Fortress Infinity (el “Producto”) de Fortress Deck Products, LLC (“Fortress Deck”). Para efectos de esta garantía limitada, una “aplicación residencial” significa la aplicación de un producto en una residencia unifamiliar. Una “aplicación comercial” significa la instalación del producto en cualquier otro lado que no sea una residencia unifamiliar.

1. Desempeño del producto:

En Fortress Building Products apoyamos cada uno de los productos que vendemos. Sin embargo, es normal que los productos de plataforma envejeczan con el tiempo. El envejecimiento es un fenómeno normal en un producto que está expuesto al sol, la lluvia y los elementos de la naturaleza. Puede ser difícil prever la duración del producto ya que no hay dos instalaciones que experimenten los factores de envejecimiento de la misma manera. Los productos van a envejecer a diferente ritmo debido al clima, el índice ultravioleta, la calidad de la instalación, el uso y muchos otros factores que causan envejecimiento. Fortress Building Products le extiende a usted esta garantía limitada, sujeta a los términos y condiciones establecidos en la misma, para darle tranquilidad en caso de que un defecto de manufactura causara una falla del producto, como se establece a continuación. Si por cualquier razón el producto mostrara señales de falla, daño o deterioro, reemplácelo o repárelo de inmediato para evitar peligros potenciales.

2. Cobertura de la garantía:

25 años de garantía estándar limitada en aplicaciones residenciales

10 años de garantía estándar limitada en aplicaciones comerciales

Fortress Building Products le garantiza al comprador, por un periodo de veinticinco (25) años a partir de la fecha de compra original en aplicaciones residenciales y de diez (10) años a partir de la fecha de compra original en aplicaciones comerciales

que el producto, en condiciones de uso normales y de servicio adecuado, no tendrá defectos de manufactura y no se va a fisurar, astillar o pudrir, ni va a sufrir daños estructurales por termitas o deterioro micótico.

Garantía limitada de decoloración y manchas en aplicaciones residenciales:

Fortress Building Products le garantiza al comprador la resistencia a decoloración y manchas del producto, en condiciones de uso normales y de servicio adecuado, por un periodo de veinticinco (25) años a partir de la fecha de compra original en aplicaciones residenciales como sigue:

(A) Resistencia a la decoloración: El color del producto no se va a desvanecer por la luz y la exposición a los elementos de la naturaleza en más de 5 unidades Delta E (CIE). Es importante señalar que si bien el producto está diseñado para resistir la decoloración, Fortress Building Products no garantiza que el producto sea a prueba de la misma, ya que ningún material es a prueba de decoloración cuando se expone a los rayos ultravioleta y a otros elementos de la naturaleza.

(B) Resistencia a las manchas: El producto será resistente a manchas permanentes causadas por alimentos y bebidas que generalmente se encuentran en una plataforma residencial (p. ej., mostaza, cátsup, mayonesa, salsa de barbacoa, refrescos y café) y que se pudieran derramar en la superficie del producto, o por moho u hongos presentes en forma natural en el ambiente, habida cuenta de que:

1. En un plazo de una (1) semana a partir de la exposición de la superficie del producto a alimentos o bebidas o, en caso de moho y hongos, en un plazo de una (1) semana a partir de la primera aparición del moho y hongo, el comprador haya tratado de limpiar el área afectada siguiendo los procedimientos de limpieza establecidos en la Guía de limpieza y cuidado de plataformas Fortress (disponible en www.fortress.com/resources).
2. Si la mancha sigue siendo extremadamente visible después de haber llevado a cabo el procedimiento de limpieza establecido en la Guía de limpieza y cuidado de plataformas Fortress, el comprador debe hacer que un limpiador profesional de plataformas limpie el área

afectada por cuenta del propio comprador en un plazo de una (1) semana a partir de la exposición de la superficie del producto al alimento o bebida o, en caso de moho y hongo, en un plazo de una (1) semana a partir de la primera aparición del moho y hongo.

3. Si después de haber llevado a cabo los dos (2) pasos inmediatamente precedentes la mancha sigue siendo irrazonablemente visible, el comprador deberá notificarle a Fortress Deck en un plazo de treinta (30) días a partir de haber llevado a cabo la limpieza profesional.

Fortress Building Products no garantiza que el producto sea a prueba de manchas y no extiende garantías que cubran alimentos y bebidas derramados o aplicados de otro modo, ni por mohos y hongos, que no se limpien rápida y adecuadamente como se indica anteriormente y de conformidad con la Guía de limpieza y cuidado Fortress Building Products (disponible en www.fortressdeck.com/cleaningandcare). Además, dado que el moho y los hongos pueden asentarse y crecer en cualquier superficie al aire libre, como este producto, usted debe limpiar y eliminar del producto suciedad y polen que pudieran alimentar moho y hongos.

Todas las garantías y coberturas extendidas conforme a esta garantía limitada están sujetas a todas las exclusiones, limitaciones y restricciones establecidas en la presente.

3. Transferibilidad:

Esta garantía limitada puede transferirse una (1) vez dentro del periodo de cinco (5) años a partir de la fecha de compra original por parte del comprador, al comprador subsecuente de la propiedad en la que se hubiera instalado originalmente el producto.

4. Exclusiones de la cobertura de la garantía:

Fortress Building Products no garantiza, no se hace responsable y no considerará que ninguna garantía, explícita o implícita, cubre ninguna falla, descompostura, daño o condición del producto atribuibles a:

1. Instalación inadecuada del producto o no haber seguido los lineamientos de instalación del producto.
2. Uso del producto más allá de las condiciones normales de uso y servicio, o en una aplicación no recomendada por los lineamientos o la instalación del producto.
3. Movimiento, distorsión, colapso o asentamiento del terreno o de la estructura de apoyo en los que estuviera instalado el producto.
4. Cualquier evento natural, así como catástrofes naturales (como inundaciones, huracanes, terremotos, viento, granizo, tornados, rayos, etcétera).
5. Cualquier condición ambiental como, a título de ejemplo sin que sean todas, contaminación del aire, moho y hongos (excepto como se establece expresamente en otra parte de esta garantía limitada respecto de la resistencia a las manchas).
6. Cualquier mancha o decoloración por sustancias ajenas como, a título de ejemplo sin que sean todas, alimentos, bebidas, suciedad, grasa, aceite, pintura, materiales de revestimiento, sustancias químicas y limpiadores de uso no aprobado en la Guía de limpieza y cuidado de las plataformas Fortress (excepto como se establece expresamente en otra parte de esta garantía limitada respecto de la resistencia a las manchas).
7. Cualquier mancha o daño al producto causado por compuestos abrasivos de pH ácido o básico, pinturas o manchas, solventes, óxido metálico u otros artículos de uso anormal en la plataforma, así como sustancias que no fueran alimentos ni bebidas como, a título de ejemplo sin que sean todas, biocidas, fungicidas, alimento de plantas o bactericidas, aceite de motor y lociones para asolearse o protegerse del sol.
8. El desgaste normal (definido como eflorescencia, exposición a la luz solar, el clima y las condiciones atmosféricas que hacen que cualquier superficie con color poco a poco se decolore, se haga caliza, acumule polvo o manchas) y variaciones o cambios de color en el producto.

9. Cualquier decoloramiento o mancha que no esté en la superficie del producto (es decir, en la parte de abajo o los extremos del producto).
10. Manejo, mantenimiento, cuidados, almacenamiento inadecuados o maltrato, descuido o mal uso del producto por parte del comprador, de la persona a la que se le transfirió o terceras partes.
11. Exposición a fuentes de calor excesivo (directa o indirectamente) como, a título de ejemplo sin que sean todas, fuego, luz solar reflejada en vidrio de emisiones bajas o de cualquier otro reflejo solar reforzado o concentrado.
12. Fabricación o remanufactura por parte del comprador, la persona a la que se le hubiera transferido o terceras partes.
13. Uso y desgaste común, rayaduras o arañazos.
14. Impacto de objetos.

Además, esta garantía limitada será nula si (1) se le aplican al producto pintura, tintess u otros materiales de revestimiento; o (2) la superficie del producto se ha dañado o pinchado a consecuencia de haber usado una pala de metal u otra herramienta de borde afilado. No deben usarse tales herramientas para quitar nieve, hielo ni otros desechos de la superficie del producto.

ESTA GARANTÍA LIMITADA NO CUBRE Y FORTRESS DECK NO SE HARÁ RESPONSABLE POR COSTOS Y GASTOS EN QUE SE INCURRA EN RELACIÓN AL RETIRO DE PRODUCTOS O COMPONENTES DEFECTUOSOS, NI POR LA INSTALACIÓN DE PRODUCTO O COMPONENTES DE REEMPLAZO COMO, A TÍTULO DE EJEMPLO SIN QUE SEAN TODOS, MANO DE OBRA, COSTOS DE FLETE E IMPUESTOS.

5. **Procedimiento de reclamación de garantía:**

Para presentar una reclamación dentro de esta garantía limitada, el comprador o la persona a la que se haya transferido debe enviar una descripción y fotografías del supuesto defecto o condición cubierta, el comprobante de compra y, si la reclamación se refiere a la garantía limitada de resistencia a las manchas, prueba de haber cumplido con los requisitos establecidos en la sección 2(b) “Resistencia a las manchas”, a la siguiente dirección:

Fortress Building Products, LLC

1720 N. 1st St.

Garland, Texas 75040

1-866-323-4766

Correo electrónico: warranty@fortressdeck.com

Todas las reclamaciones relacionadas con la garantía limitada de resistencia a las manchas deben recibirse en Fortress Building Products a más tardar 30 días después de haberse realizado la limpieza profesional, como se establece en los requisitos establecidos en la sección 2(b) “Resistencia a las manchas”. Todas las demás reclamaciones deben recibirse en Fortress Building Products a más tardar 30 días después de haber descubierto el posible defecto o condición o satisfactoria, pero en ningún caso después de la caducidad del periodo de garantía.

Tras la confirmación de una reclamación válida conforme a lo aquí estipulado, Fortress Building Products, conforme a su criterio exclusivo: (1) proporcionará una reparación autorizada del producto defectuoso; (2) reemplazará el producto defectuoso; o (3) reembolsará parte del precio de compra pagado por el comprador por dicho producto defectuoso (sin incluir el costo de instalación inicial). El material de reemplazo será lo más cercano posible en color, diseño y calidad al del material original dentro de lo razonablemente posible, a juicio y determinación de Fortress Building Products, pero Fortress Building Products no garantiza la coincidencia exacta ya que los colores y el diseño pueden cambiar. Si se hace una reclamación válida conforme a lo aquí estipulado, la recuperación será prorrateada de conformidad con el tabulador prorrateado de garantía limitada para aplicaciones residenciales (en caso de reclamaciones de aplicaciones residenciales) o el tabulador prorrateado de garantía limitada para aplicaciones comerciales (en caso de reclamaciones de aplicaciones comerciales), los cuales se establecen a continuación.

Si Fortress Building Products va a proporcionar materiales de reemplazo, Fortress Building Products puede decidir reemplazar el porcentaje correspondiente que se indica a continuación del producto que por lo demás cumpla con los requisitos de reclamación; y si Fortress Building Products va a reembolsar el precio de compra, Fortress Deck decidir reembolsar el porcentaje correspondiente que se indica a continuación del precio de compra original del producto que, por lo demás, cumple con los requisitos de reclamación.

Tabulador prorrateado de la garantía limitada en aplicaciones residenciales

Años desde la fecha de compra original	Recuperación
0-5	100%
6	97%
7	92%
8	87%
9	82%
10	77%
11	72%
12	67%
13	62%
14	57%
15	52%
16	47%
17	42%
18	37%
19	32%
20	27%
21-25	25%

Tabulador prorrateado de la garantía limitada en aplicaciones comerciales

Años desde la fecha de compra original	Recuperación
0-5	100%
6	80%
7	60%
8	40%
9	20%
10	10%

6. **Ninguna otra garantía:**

ESTA GARANTÍA LIMITADA COMPRENDE LOS PRODUCTOS Fortress BUILDING Y ES TODA LA GARANTÍA. FORTRESS DECK NO DA NINGUNA OTRA GARANTÍA (ORAL O ESCRITA) Y NO AUTORIZA A NINGUNA ENTIDAD, PERSONA O AGENTE A DAR NINGUNA OTRA GARANTÍA EN SU NOMBRE, NI A MODIFICAR, AMPLIAR O AGREGARLE NADA A ESTA GARANTÍA LIMITADA. TODAS LAS DEMÁS GARANTÍAS, YA SEA EXPLÍCITAS O IMPLÍCITAS COMO, A TÍTULO DE EJEMPLO SIN QUE SEAN TODAS, GARANTÍAS IMPLÍCITAS DE MERCANTIBILIDAD O ADECUACIÓN PARA UN PROPÓSITO DETERMINADO SE DESCONOCEN EXPRESAMENTE.

TODAS LAS GARANTÍAS IMPLÍCITAS, COMO GARANTÍAS IMPLÍCITAS DE MERCANTIBILIDAD O ADECUACIÓN PARA UN PROPÓSITO DETERMINADO, QUE NO SE DESCONOZCAN EFECTIVAMENTE O QUE LAS LEYES CORRESPONDIENTES NO PROHÍBAN DESCONOCER, ESTARÁN LIMITADAS AL RÉGIMEN DE PRESCRIPCIÓN Y EN NINGÚN CASO SE AMPLIARÁN MÁS ALLÁ DEL PERIODO CORRESPONDIENTE DE GARANTÍA. EN NINGUNA CIRCUNSTANCIA, FORTRESS DECK SERÁ RESPONSABLE DE DAÑOS CONSECUENTES, ESPECIALES O INCIDENTALES SURGIDOS O RELACIONADOS CON LA COMPRA O EL USO DEL PRODUCTO NI POR NINGUNA VIOLACIÓN DE LA GARANTÍA. LA RESPONSABILIDAD DE FORTRESS DECK CON RESPECTO DE DEFECTOS EN PRODUCTOS EN NINGÚN CASO EXCEDERÁ AL REEMPLAZO DE DICHO PRODUCTO O AL REEMBOLSO DEL PRECIO DE COMPRA, COMO SE ESTABLECE ANTERIORMENTE.

Algunos estados (o provincias) no permiten limitaciones en relación con la duración de una garantía implícita, ni la exclusión o limitación de daños incidentales o consecuentes, por lo tanto, las anteriores limitaciones o exclusiones pueden no aplicarse en su caso. Esta garantía le otorga derechos legales específicos, y usted puede tener otros derechos que varían de un estado a otro (o de una provincia a otra).

7. Jurisdicción:

Esta garantía limitada se regirá e interpretará de conformidad con las leyes del estado de Texas, independientemente de su conflicto de leyes. Cualquier acción legal que surgiera de esta garantía limitada se litigará y se hará cumplir bajo las leyes del estado de Texas. Además, las partes de este acuerdo de garantía limitada aceptan someterse a la jurisdicción de los tribunales del estado de Texas, y que cualquier acción legal llevada a cabo conforme a lo aquí estipulado se hará dentro de la jurisdicción exclusiva de los tribunales en el estado de Texas, EE. UU.



**JOIN THE REVOLUTION.
REJOIGNEZ LA RÉVOLUTION.
ÚNASE A LA REVOLUCIÓN.**

FortressBP.com | 866.323.4766

© 2020 Fortress Building Products.

Unless otherwise noted, all proprietary names are trademarks of Fortress Iron, LP. All rights reserved.

À moins d'indication contraire, tous les noms de spécialités sont des marques déposées de Fortress Iron, LP. Tous droits réservés.

Todos los nombres propios de productos son marcas comerciales de Fortress Iron, LP, a menos que se indique lo contrario. Todos los derechos reservados.

08/2020