



OUTDOOR LIVING



OWNER'S MANUAL  
**33" ROUND WOODLAND FIRE  
BARREL**

MANUEL DU PROPRIÉTAIRE  
**BARIL DE FEU ROND WOODLAND  
DE 33 PO**

MANUAL DEL PROPIETARIO  
**BARRIL DE FUEGO DE BOSQUE  
REDONDO DE 33 PULG**

WBFB33-T



## TIME WELL SPENT

We believe in the value and benefits of spending time outdoors. Our goal is to provide you with a wide variety of outdoor related products that allow you to spend endless days outside, generating loads of laughter and creating memories that will last a lifetime.

Blue Sky Outdoor Living offers high quality, on-trend, outdoor living products that will bring an enhanced experience to any backyard, outdoor gathering or adventure.

Connect with us @blueskyoutdoorliving



Fill in the following information and retain this manual for future reference:

MODEL(S):

---

DATE OF PURCHASE:

---

PLACE OF PURCHASE:

---

RECEIPT NO:

---

**Part Number:** WBF33-T

# FOR YOUR SAFETY

PLEASE READ AND UNDERSTAND ALL SAFETY RULES BEFORE USING THIS OUTDOOR FIRE PIT. FAILURE TO FOLLOW THESE INSTRUCTIONS COULD RESULT IN A HAZARDOUS FIRE, CAUSING PROPERTY DAMAGE OR PHYSICAL INJURY. SAVE THIS MANUAL FOR FUTURE REFERENCE.

## WARNING: CARBON MONOXIDE HAZARD!

THIS FIRE PIT IS MADE FOR OUTDOOR USE ONLY.

BURNING WOOD PRODUCES CARBON MONOXIDE, WHICH HAS NO ODOR AND CAN CAUSE DEATH IF BURNED IN ENCLOSED AREAS. DO NOT USE THIS FIRE PIT IN ANY ENCLOSED SPACE, INCLUDING A BOAT OR RECREATIONAL VEHICLE.

## WARNING

THIS FIRE PIT IS NOT FOR COMMERCIAL USE.

For adult use only – do not allow children to use the fire pit. Keep children and pets away from the fire pit while it is in use.

Use only on hard, level and inflammable surfaces such as brick, concrete, stone or other masonry surfaces. Do not use on lawns, wooden decks, artificial wood or asphalt.

Keep the outdoor fire pit a minimum of 10' (3.1 m) away from buildings, structures, flammable items and vehicles such as cars, trucks, vans, boats or RVs.

Do not store or use LP gas cylinders within 10' (3.1 m) of this fire pit while it is in operation.

Do not use under a patio roof, low hanging branches, trellis, patio umbrellas, arbors, pergolas or overhangs of any kind including covered porches.

Do not use in windy conditions.

**⚠ WARNING**

Do not use this fire pit until it is completely assembled and all parts are securely tightened. Before each use make sure the outdoor fire pit is in good working condition.

Never use gasoline, alcohol or volatile fluids to start or restart fires.

For longer product life, keep fires to a respectable size. Do not overload. The length of the firewood should not exceed 3/4 of the width of the fire pit. Do not add additional firewood until the fire burns down.

Do not burn charcoal briquettes, lump charcoal, manufactured logs, driftwood, trash, leaves, papers, cardboard, plywood, or painted, stained or pressure treated wood.

Avoid using softwoods such as pine or cedar, because they are likely to throw sparks. The use of seasoned hardwood is recommended.

Do not leave fire unattended at any time, especially around children and pets.

Do not attempt to move the fire pit once the fire is started.

Use caution when tending the fire, as surfaces will become very hot.

Keep the spark screen in place whenever a fire is lit.

Use heat resistant mittens or gloves with the poker to remove the spark screen. The spark screen will become very hot.

Use caution when removing the spark screen as hot steam or a flare up could cause burns.

Use caution after the fire has been extinguished. Surfaces will remain hot for some time.

This outdoor fire pit must be completely cooled off and all embers must be extinguished before any cover can be used.

**⚠ WARNING**

Do not place the fire pit in an area where it could be easily tripped over.

Do not lean over this fire pit when lighting or when in use. Do not wear flammable or loose clothing when operating this fire pit.

Do not place hot fire pit tools onto combustible surfaces such as grass or on a wooden deck or furniture.

Any modifications to this appliance may be dangerous and are not permitted.

The use of alcohol, prescription or non-prescription drugs may impair your ability to properly assemble or safely operate this fire pit.

Always use in accordance with all applicable local, state and national codes. Contact your local fire department for details on outdoor burning.

# PARTS LIST

UNPACK PARTS, MAKING SURE ALL PIECES ARE PRESENT BEFORE ATTEMPTING TO ASSEMBLE.

If any part is missing or damaged, do not attempt to assemble the product. Email [service@blueskyoutdoorliving.com](mailto:service@blueskyoutdoorliving.com) or call 1-800-459-4409 (Monday–Friday, 8:00 am–4:30 pm, CST).

| REF | QTY | DESCRIPTION              |
|-----|-----|--------------------------|
| A   | 1   | Spark Screen Loop        |
| B   | 1   | Spark Screen             |
| C   | 1   | Fire Bowl                |
| D   | 4   | Bracket                  |
| E   | 1   | Log Grate                |
| F   | 2   | Leg                      |
| G   | 2   | Leg with Decorative Ring |
| H   | 1   | Ash Catch                |
| I   | 1   | Ash Catch Connector      |
| J   | 8   | M6 x 35 mm Bolt          |
| K   | 9   | Washer                   |
| L   | 11  | Nut                      |
| M   | 1   | Wrench                   |
| N   | 1   | Spark Screen Lift        |

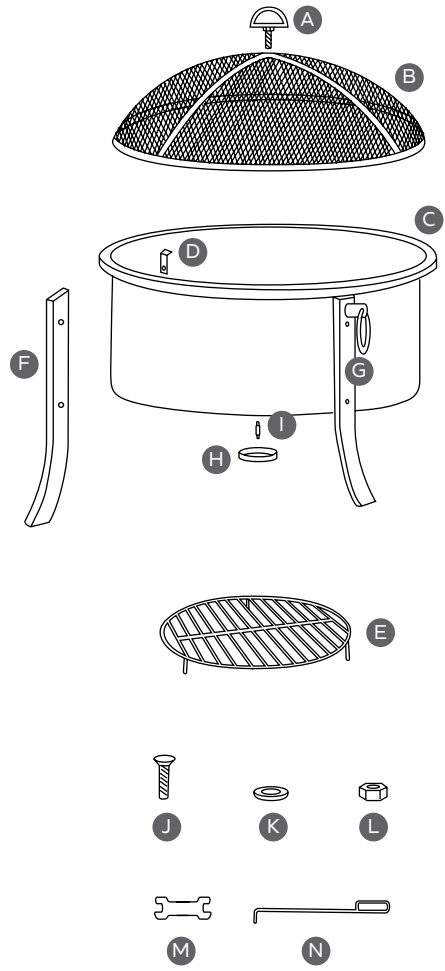

# ASSEMBLY

**NOTE: WE STRONGLY ADVISE ONLY FINGER TIGHTENING BOLTS DURING INITIAL ASSEMBLY. ONCE ALL BOLTS ARE INSERTED, FULLY TIGHTEN ALL BOLTS. DO NOT OVERTIGHTEN.**

## STEP 1

Insert the ash catch connector [I] through the ash catch [H] and into the bottom of the fire bowl [C]. Secure the ash catch connector with two nuts [L], one on either end of the connector.

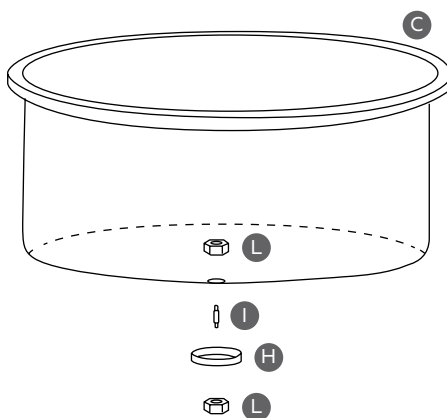

## STEP 2

Place a leg [F] against the fire bowl [C] with the curve of the leg facing out. Insert a M6 x 35 mm bolt [J] through the bottom hole from the outside of the leg and into the lower hole on one side of the fire bowl. Secure with a washer [K] and nut [L] on the inside of the fire bowl.

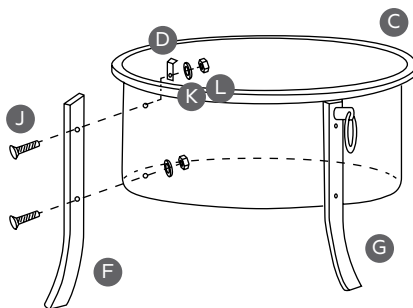

Insert a M6 x 35 mm bolt through the top hole from the outside of the leg and into the upper hole in the fire bowl. Before securing the bolt with washer and nut, slip a bracket [D] onto the bolt and then secure in place. Make sure the bracket is oriented with the short tab close to the top edge of the fire bowl and facing the center of the fire bowl.

Repeat this process, alternating the legs [F] and the legs with decorative rings [G] until all four legs are attached.

Adjust all the legs so they are level, then securely tighten all bolts.

## STEP 3

Place the log grate [E] in the bottom of the fire bowl [C].

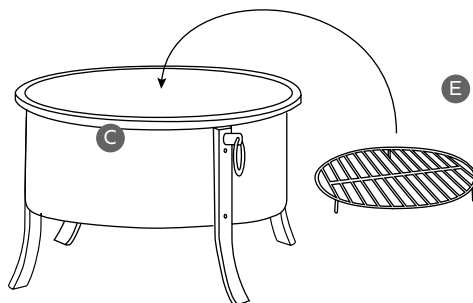



#### STEP 4

Insert the threaded end of the spark screen loop [A] through the center of the spark screen [B] and secure it on the other side with one washer [K] and nut [L].

Once the fire is lit, place the assembled spark screen on top of the fire pit using the spark screen lift [N].

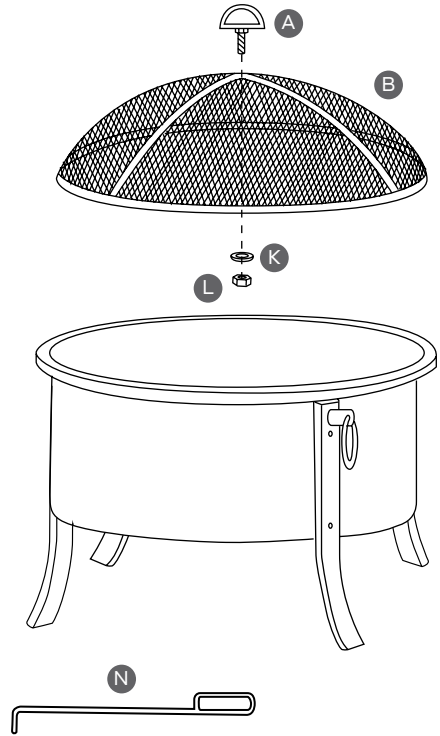

# CARE AND MAINTENANCE

- Clean out ashes after each use. Be sure to wait until the fire pit is completely cooled. Do not attempt to clean while hot.
- Store the fire pit in a dry place out of the weather. The fire pit should not be left outside uncovered when not in use. Store your fire pit in a dry location out of the weather to ensure continued use. Exposure to weather, heavy use and UV rays may cause this product to develop a rusted patina.

# ONE YEAR LIMITED WARRANTY

This product is warranted to be free from defects in materials and workmanship on the frame only for a period of one (1) year from the date of original purchase. This warranty does not cover commercial use.

If this product is defective, email [service@blueskyoutdoorliving.com](mailto:service@blueskyoutdoorliving.com) or call 1-800-459-4409 (Monday–Friday, 8:00 am–4:30 pm, CST). If the product is defective, we will replace the defective part at no cost to you. Please do not ship your product back to the store or to us unless we send you written instructions for return.

In the event it becomes necessary for your product to be returned, we will notify you how to proceed. A copy of your original purchase receipt must accompany the returned product.



**WARNING**

Cancer and Reproductive Harm – [www.P65Warnings.ca.gov](http://www.P65Warnings.ca.gov)



## DU TEMPS BIEN PASSÉ

Chez Blue Sky Outdoor Living, nous croyons à la valeur et aux avantages de passer du temps dans la nature. Nos produits sont conçus pour la cour de votre domicile, la terrasse, le camping, la plage ou lors de votre événement sportif préféré.

Vous pouvez compter sur Blue Sky Outdoor Living pour fournir des produits durables et faciles à utiliser qui amélioreront votre arrière-cour, votre prochain rassemblement en plein air ou votre prochaine aventure.

Connectez-vous avec nous @blueskyoutdoorliving



Remplissez les informations suivantes et conservez ce manuel d'utilisation pour référence future:

MODÈLE(S):

---

DATE D'ACHAT:

---

LIEU D'ACHAT:

---

NO DE REÇU:

---

**Numéro de pièce:** WBFB33-T

# POUR VOTRE SÉCURITÉ

VEUILLEZ LIRE ET COMPRENDRE TOUTES LES CONSIGNES DE SÉCURITÉ AVANT D'UTILISER CE Puits DE FEU EXTÉRIEUR. LE NON-RESPECT DE CES INSTRUCTIONS POURRAIT ENTRAÎNER UN INCENDIE DANGEREUX, CAUSANT DES DOMMAGES MATÉRIELS OU DES BLESSURES CORPORELLES. CONSERVEZ CE MANUEL POUR RÉFÉRENCE FUTURE.

## AVERTISSEMENT : RISQUE DE MONOXYDE DE CARBONE !

CE Puits DE FEU EST CONÇU POUR UN USAGE À L'EXTÉRIEUR SEULEMENT.

LA COMBUSTION DU BOIS PRODUIT DU MONOXYDE DE CARBONE, QUI N'A PAS D'ODEUR ET PEUT CAUSER LA MORT S'IL EST BRÛLÉ DANS DES ESPACES CLOS. N'UTILISEZ PAS CE Puits DE FEU DANS UN ESPACE CLOS, Y COMPRIS UN BATEAU OU UN VÉHICULE RÉCRÉATIF.

## AVERTISSEMENT

CE Puits DE FEU N'EST PAS DESTINÉ À UN USAGE COMMERCIAL.

Pour utilisation par des adultes seulement — ne laissez pas les enfants utiliser le puits de feu. Éloignez les enfants et les animaux domestiques du puits de feu pendant son utilisation.

Utiliser uniquement sur des surfaces dures, planes et inflammables telles que la brique, le béton, la pierre ou d'autres surfaces de maçonnerie. Ne pas utiliser sur les pelouses, les terrasses en bois, le bois artificiel ou l'asphalte.

Gardez le puits de feu extérieur à au moins 3,1 m (10 pi) des bâtiments, des structures, des objets inflammables et des véhicules tels que les voitures, les camions, les fourgonnettes, les bateaux ou les VR.

N'entreposez pas et n'utilisez pas de bouteilles de GPL à moins de 3,1 m (10 pi) de ce puits de feu pendant qu'il est en fonctionnement.

## AVERTISSEMENT

Ne pas utiliser sous un toit de terrasse, des branches basses, des treillis, des parasols de terrasse, des tonnelles, des pergolas ou des surplombs de toute sorte, y compris des porches couverts.

Ne pas utiliser dans des conditions venteuses.

N'utilisez pas ce puits de feu tant qu'il n'est pas complètement assemblé et que toutes les pièces ne sont pas solidement serrées. Avant chaque utilisation, assurez-vous que le puits de feu extérieur est en bon état de fonctionnement.

N'utilisez jamais d'essence, d'alcool ou de fluides volatils pour allumer ou redémarrer le feu.

Pour une durée de vie plus longue du produit, maintenez les feux à une taille respectable. Ne surchargez pas. La longueur du bois de chauffage ne doit pas dépasser 3/4 de la largeur du puits de feu. N'ajoutez pas de bois de chauffage supplémentaire jusqu'à ce que le feu se soit éteint.

Ne brûlez pas de briquettes de charbon de bois, de charbon de bois en morceaux, de bûches manufacturées, de bois flotté, de déchets, de feuilles, de papier, de carton, de contreplaqué ou de bois peint, teint ou traité sous pression.

Évitez d'utiliser des bois résineux comme le pin ou le cèdre, car ils sont susceptibles de projeter des étincelles. L'utilisation de bois dur sec est recommandée.

Ne laissez pas le feu sans surveillance à tout moment, en particulier autour des enfants et des animaux de compagnie.

N'essayez pas de déplacer le puits de feu une fois le feu allumé.

Soyez prudent lors de l'entretien du feu, car les surfaces deviendront très chaudes.

Gardez le pare-étincelles en place chaque fois qu'un feu est allumé.

Utilisez des mitaines ou des gants résistants à la chaleur avec le tisonnier pour retirer le pare-étincelles. Le pare-étincelles deviendra très chaud.

Soyez prudent lorsque vous retirez le pare-étincelles, car la vapeur chaude ou une poussée de chaleur peut provoquer des brûlures.

## AVERTISSEMENT

Soyez prudent une fois le feu éteint. Les surfaces resteront chaudes pendant un certain temps.

Ce puits de feu extérieur doit être complètement refroidi et toutes les braises doivent être éteintes avant de pouvoir utiliser un couvercle.

Ne placez pas le puits de feu dans une zone où une personne pourrait facilement trébucher dessus.

Ne vous penchez pas au-dessus de ce puits de feu lors de l'allumage ou lors de l'utilisation. Ne portez pas de vêtements inflammables ou amples lorsque vous utilisez ce puits de feu.

Ne placez pas d'outils de puits de feu chauds sur des surfaces combustibles telles que l'herbe ou sur une terrasse en bois ou des meubles.

Toute modification apportée à cet appareil peut être dangereuse et n'est pas autorisée.

La consommation d'alcool, de médicaments sur ordonnance ou en vente libre peut nuire à votre capacité à assembler correctement ou à utiliser ce puits de feu en toute sécurité.

Utilisez toujours conformément à tous les codes locaux, provinciaux et nationaux applicables. Contactez votre service d'incendie local pour plus de détails sur le brûlage extérieur.

# LISTE DES PIÈCES

DÉBALLEZ LES PIÈCES EN VOUS ASSURANT QUE TOUTES LES PIÈCES SONT PRÉSENTES AVANT D'ESSAYER DE LES ASSEMBLER.

Si toute pièce est manquante ou endommagée, n'essayez pas d'assembler le produit. Envoyez un courriel à [service@blueskyoutdoorliving.com](mailto:service@blueskyoutdoorliving.com) ou appelez le 1-800-459-4409 (du lundi au vendredi, de 8 h 00 à 16 h 30, HNC).

| REF | QTÉ | DESCRIPTION                              |
|-----|-----|--|
| A   | 1   | Boucle de pare-étincelles                |
| B   | 1   | Pare-étincelles                          |
| C   | 1   | Bol à feu                                |
| D   | 4   | Support                                  |
| E   | 1   | Grille à bûches                          |
| F   | 2   | Patte                                    |
| G   | 2   | Patte avec anneau décoratif              |
| H   | 1   | Cendrier                                 |
| I   | 1   | Connecteur de cendrier                   |
| J   | 8   | Boulon M6 x 35 mm                        |
| K   | 9   | Rondelle                                 |
| L   | 11  | Écrou                                    |
| M   | 1   | Clé                                      |
| N   | 1   | Outil de manipulation du pare-étincelles |

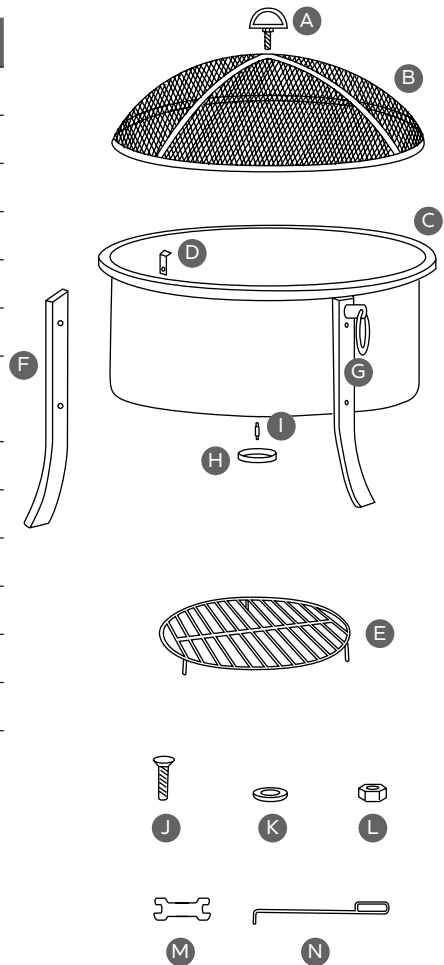



# ASSEMBLAGE

REMARQUE : NOUS CONSEILLONS FORTEMENT DE SEULEMENT SERRER LES BOULONS À LA MAIN LORS DE L'ASSEMBLAGE INITIAL. UNE FOIS TOUS LES BOULONS INSÉRÉS, SERREZ COMPLÈTEMENT TOUS LES BOULONS. NE PAS TROP SERRER.

## ÉTAPE 1

Insérez le connecteur de cendrier [I] à travers le cendrier [H] et dans le fond du puits de feu [C]. Fixez le connecteur de cendrier avec deux écrous [L], un à chaque extrémité du connecteur.

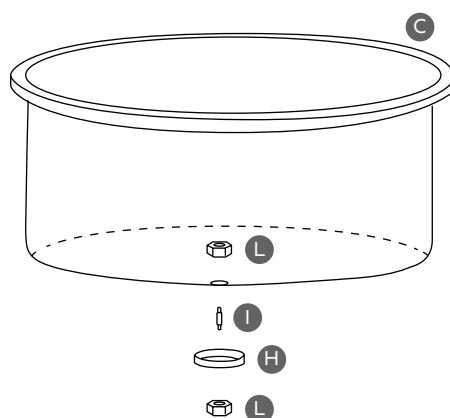

## ÉTAPE 2

Placez une patte [F] contre le puits de feu [C] avec la courbe de la patte tournée vers l'extérieur. Insérez un boulon M6 x 35 mm [J] dans le trou inférieur depuis l'extérieur de la patte et dans le trou inférieur d'un côté du puits de feu. Fixez avec une rondelle [K] et un écrou [L] à l'intérieur du puits de feu.

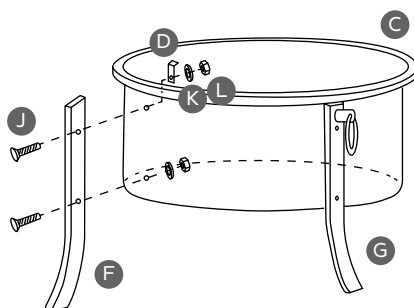

Insérez un boulon M6 x 35 mm dans le trou supérieur depuis l'extérieur de la patte et dans le trou supérieur du puits de feu. Avant de fixer le boulon avec la rondelle et l'écrou, glissez un support [D] sur le boulon, puis fixez-le en place. Assurez-vous que le support est orienté avec la languette courte près du bord supérieur du bol à feu et face au centre du bol à feu.

Répétez ce processus en alternant les pattes [F] et les pattes avec anneaux décoratifs [G] jusqu'à ce que les quatre pattes soient fixées.

Ajustez toutes les pattes pour qu'elles soient de niveau, puis serrez fermement tous les boulons.

## ÉTAPE 3

Placez la grille à bûches [E] au fond du bol à feu [C].

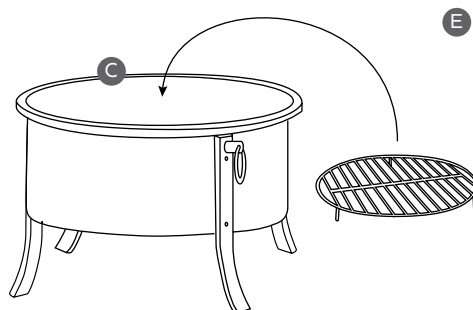

#### ÉTAPE 4

Insérez l'extrémité filetée de la boucle du pare-étincelles [A] à travers le centre du pare-étincelles [B] et fixez-la de l'autre côté avec une rondelle [K] et un écrou [L].

Une fois le feu allumé, placez le pare-étincelles assemblé sur le dessus du puits de feu à l'aide de l'outil de manipulation du pare-étincelles [N].

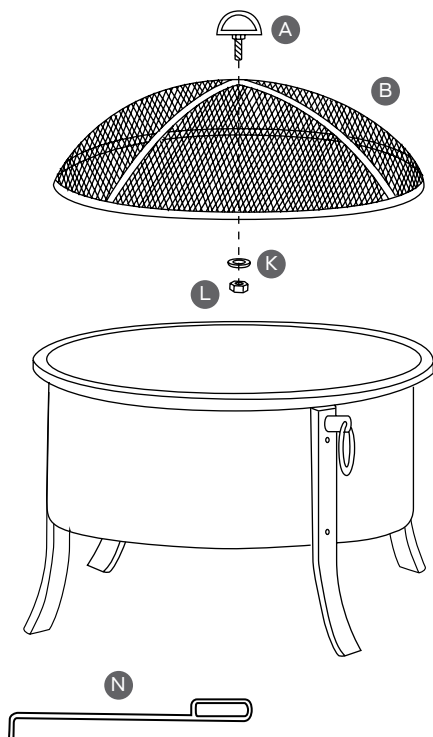

# SOINS ET ENTRETIEN

- Nettoyer les cendres après chaque utilisation. Assurez-vous d'attendre que le puits de feu soit complètement refroidi. N'essayez pas de nettoyer lorsque chaud.
- Le puits de feu ne doit pas être laissé à l'extérieur à découvert lorsqu'il n'est pas utilisé. Rangez votre puits de feu dans un endroit sec à l'abri des intempéries pour assurer une utilisation continue. L'exposition aux intempéries, à une utilisation intensive et aux rayons UV peut entraîner le développement d'une patine rouillée sur ce produit.

# GARANTIE LIMITÉE DE UN AN

Ce produit est garanti à l'acheteur original du produit pour une période de (1) an à compter de la date du reçu. Cette garantie s'applique au défaut de fonctionnement du produit comme conçu et exclut toutes les finitions peintes.

Si ce produit est défectueux, envoyez un courriel à [service@blueskyoutdoorliving.com](mailto:service@blueskyoutdoorliving.com) ou appelez le 1-800-459-4409 (du lundi au vendredi, de 8h00 à 16h30, HNC). Si le produit est défectueux, nous remplacerons la pièce défectueuse gratuitement. Veuillez ne pas renvoyer votre produit au magasin ou à nous, sauf si nous vous envoyons des instructions écrites pour le retour.

Dans le cas où le retour de votre produit s'avérerait nécessaire, nous vous informerons de la marche à suivre. Une copie de votre reçu d'achat original doit accompagner le produit retourné.



## TIEMPO BIEN INVERTIDO

En Blue Sky Outdoor Living creemos en la importancia y los beneficios de pasar tiempo en la naturaleza. Nuestro objetivo es proporcionarle una amplia variedad de productos relacionados con actividades al aire libre que le permitan pasar días incesantes en el exterior, generar toneladas de risas y crear recuerdos que conservará toda la vida.

Puede confiar en que Blue Sky Outdoor Living ofrece productos duraderos y fáciles de usar que mejorarán su patio y sus reuniones o aventuras al aire libre.

Conéctese con nosotros @blueskyoutdoorliving



Complete la siguiente información y conserve este manual como referencia futura:

MODELO(S): \_\_\_\_\_

FECHA DE COMPRA: \_\_\_\_\_

LUGAR DE COMPRA: \_\_\_\_\_

RECIBO DE COMPRA N°: \_\_\_\_\_

**Número de parte:** WBF33-T

# PARA SU SEGURIDAD

ASEGÚRESE DE LEER Y DE COMPRENDER TODAS LAS NORMAS DE SEGURIDAD ANTES DE UTILIZAR ESTE BRASERO PARA AIRE LIBRE. NO SEGUIR ESTAS INSTRUCCIONES PODRÍA CAUSAR UN INCENDIO Y PROVOCAR DAÑOS MATERIALES O LESIONES. CONSERVE ESTE MANUAL PARA FUTURAS CONSULTAS.

## PELIGRO: RIESGO DE MONÓXIDO DE CARBONO

ESTE BRASERO ESTÁ DISEÑADO SOLO PARA UTILIZAR AL AIRE LIBRE.

LA MADERA EN COMBUSTIÓN LIBERA MONÓXIDO DE CARBONO, QUE NO TIENE OLOR Y QUE PUEDE PROVOCAR LA MUERTE SI LA COMBUSTIÓN SE REALIZA DENTRO DE ESPACIOS CERRADOS. NO UTILICE ESTE BRASERO EN NINGÚN ESPACIO CERRADO, COMO UNA EMBARCACIÓN O UN VEHÍCULO RECREATIVO.

## PELIGRO

ESTE BRASERO NO ES APTO PARA USO COMERCIAL.

Solo para adultos. No permita que los niños utilicen el anillo para fogata. Gardez les enfants et les animaux domestiques à l'écart de l'anneau de feu pendant son utilisation.

Utilícelo únicamente sobre superficies firmes, niveladas y no inflamables como ladrillo, concreto, piedra u otras superficies de mampostería. No lo utilice sobre césped, terrazas de madera, madera artificial o asfalto.

Mantenga el brasero para aire libre a una distancia mínima de 10' (3,1 m) de construcciones, estructuras, elementos inflamables y vehículos como automóviles, camiones, camionetas, embarcaciones o casas rodantes.

No almacene o utilice bombonas de GLP a una distancia de menos de 10' (3,1 m) de este brasero mientras esté encendido.

No usar debajo de una pérgola, ramas de poca altura, un enrejado con plantas, sombrillas de patio o salientes de cualquier tipo, incluidos porches cubiertos.

**⚠ PELIGRO**

No lo utilice en días ventosos.

No utilice este brasero hasta que no esté ensamblado por completo y todas las partes estén fijadas de manera correcta. Antes de utilizarlo, siempre asegúrese de que el brasero para aire libre funcione correctamente.

Nunca utilice gasolina, alcohol o líquidos volátiles para encender el fuego.

Para una mayor durabilidad del producto, cuide el tamaño de las flamas. No lo sobrecargue. El largo de los leños no debe superar los 3/4 de ancho del brasero. No añada más leños hasta que no se consuma todo el fuego.

No queme briquetas de carbón, carbón en trozos, leños prefabricados, madera flotante, basura, hojas, papel, cartón, contrachapado o madera pintada, manchada o prensada.

Evite el uso de leña de coníferas, como pino o cedro, debido a su alta probabilidad de producir chispas. Se recomienda el uso de madera dura de estación.

Nunca deje el fuego sin supervisión, especialmente si hay niños o mascotas cerca.

No intente mover el brasero después de haber encendido el fuego.

Proceda con precaución cuando cuide el fuego, ya que las superficies pueden estar muy calientes.

Mantenga la pantalla de protección contra chispas en su lugar siempre que esté encendido el fuego.

Utilice manoplas o guantes resistentes al calor cuando use el atizador para retirar la pantalla de protección contra chispas. Es muy probable que la pantalla de protección contra chispas esté muy caliente.

Proceda con precaución cuando retire la pantalla de protección contra chispas, ya que el humo caliente y las chispas pueden provocar quemaduras.



**⚠ PELIGRO**

Proceda con precaución incluso cuando el fuego ya se haya extinguido. Las superficies permanecerán calientes durante un tiempo.

Antes de poder utilizar cualquier cubierta, este brasero para aire libre debe estar completamente apagado y frío, y se deben haber extinguido todas las brasas.

No ubique este brasero en un lugar de mucha circulación, donde pueda caerse fácilmente.

No se incline sobre este brasero cuando esté encendido o en uso. No vista ropa inflamable o muy suelta cuando utilice este brasero.

No coloque las herramientas calientes del brasero sobre superficies combustibles como césped o un mueble o terraza de madera.

Las modificaciones que se realicen sobre este dispositivo pueden ser peligrosas y están prohibidas.

El consumo de alcohol y de medicamentos con o sin receta puede imposibilitar su capacidad de instalar o de utilizar de manera segura este brasero.

Siempre utilícelo en conformidad con todos los códigos regionales, estatales y nacionales correspondientes. Comuníquese con el departamento local de bomberos para obtener más información sobre fogatas al aire libre.

# LISTA DE PIEZAS

DESEMBALE LAS PARTES Y ASEGÚRESE DE QUE TODAS LAS PIEZAS ESTÉN PRESENTES ANTES DE INTENTAR EL ENSAMBLAJE.

Si alguna pieza falta o está dañada, no ensamble el producto. Envíe un correo electrónico a [service@blueskyoutdoorliving.com](mailto:service@blueskyoutdoorliving.com) o llame al 1-800-459-4409 (de lunes a viernes, de 8:00 a. m. a 4:30 p. m., CST).

| REF | CANT | DESCRIPCIÓN  |
|-----|------|--|
| A   | 1    | Asa para pantalla de protección contra chispas             |
| B   | 1    | Pantalla de protección contra chispas                      |
| C   | 1    | Recipiente para el fuego                                   |
| D   | 4    | Escuadra   |
| E   | 1    | Rejilla para leña  |
| F   | 2    | Pata   |
| G   | 2    | Pata con anillo decorativo                                 |
| H   | 1    | Recolector de cenizas                                      |
| I   | 1    | Conector del recolector de cenizas                         |
| J   | 8    | Tornillo M6 de 35 mm                                       |
| K   | 9    | Arandela   |
| L   | 11   | Tuerca   |
| M   | 1    | Llave  |
| N   | 1    | Manija de levante de pantalla de protección contra chispas |

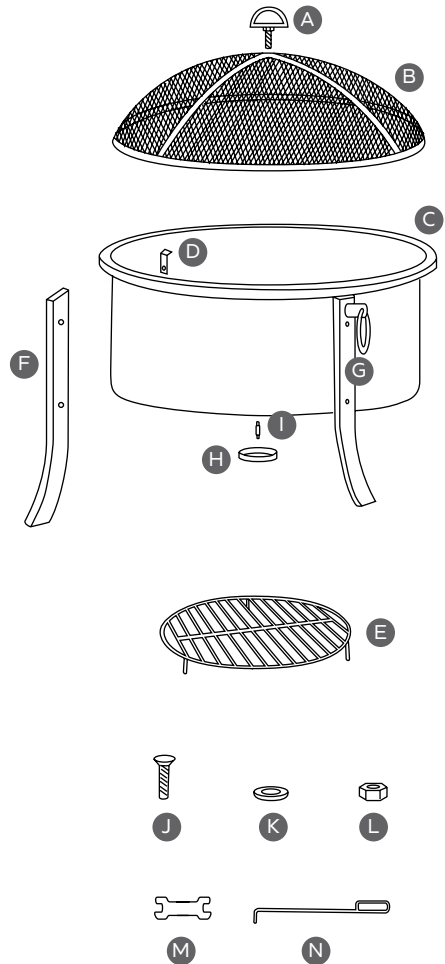

# ENSAMBLAJE

NOTA: LE RECOMENDAMOS AJUSTAR LOS TORNILLOS SOLO CON LOS DEDOS DURANTE LA ETAPA INICIAL DE INSTALACIÓN. UNA VEZ COLOCADOS TODOS LOS TORNILLOS, AJÚSTELOS POR COMPLETO. NO AJUSTE EN EXCESO.

## PASO 1

Inserte el conector del recolector de cenizas [I] en el recolector de cenizas [H] y en el fondo del recipiente para el fuego [C]. Fije el conector del recolector de cenizas con dos tuercas [L], uno a cada lado del conector.

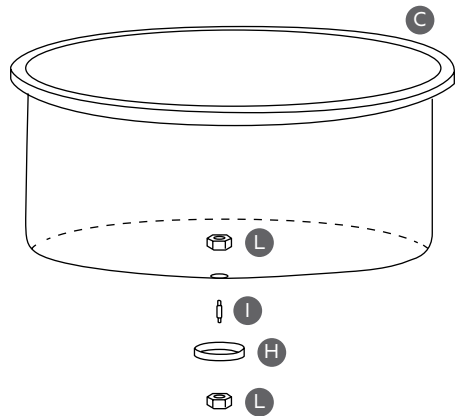

## PASO 2

Coloque una pata [F] sobre el recipiente para el fuego [C] y asegúrese de que la curva de la pata esté orientada hacia afuera. Desde el exterior de la pata, inserte un tornillo M6 de 35 mm [J] a través del orificio inferior y en el orificio inferior de un lado del recipiente para el fuego. Fíjelo con una arandela [K] y una tuerca [L] desde el interior del recipiente para el fuego.

Desde la parte exterior de la pata, inserte un tornillo M6 de 35 mm a través del orificio superior y en el orificio superior del recipiente para el fuego. Antes de fijar el tornillo con la arandela y la tuerca, coloque una escuadra [D] en el tornillo y luego fíjelo. Asegúrese de que la escuadra esté orientada de forma que la solapa corta quede cerca del borde superior del recipiente para el fuego y que apunte al centro de este.

Repita este proceso y alterne entre las patas [F] y las patas con anillos decorativos [G] hasta que las cuatro estén unidas.

Ajuste todas las patas para que queden niveladas y, luego, ajuste con firmeza todos los tornillos.

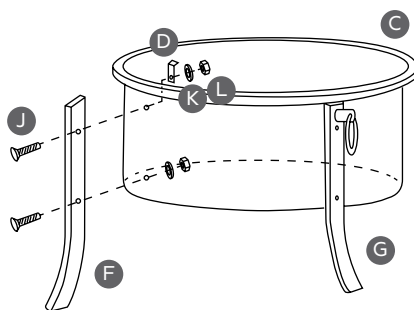

### PASO 3

Coloque la rejilla para leña [E] en la parte inferior del recipiente para el fuego [C].

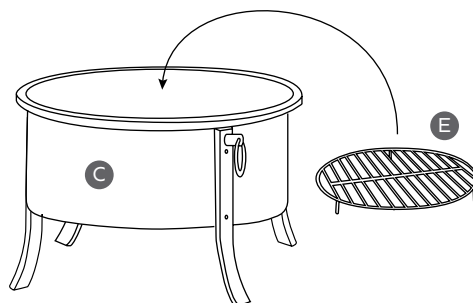

### PASO 4

Inserte el extremo roscado del asa de la pantalla de protección contra chispas [A] en el centro de la pantalla [B] y fjela del otro lado con una arandela [K] y una tuerca [L].

Una vez encendido el fuego, coloque la pantalla de protección contra chispas ya ensamblada sobre el brasero con la ayuda de la manija de levante de la pantalla de protección contra chispas [N].

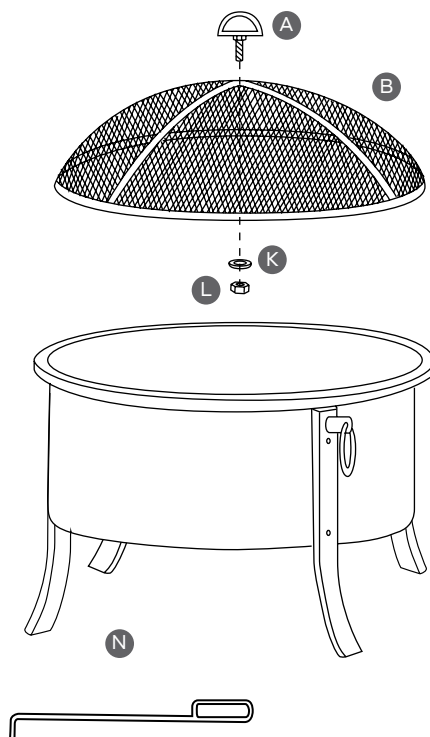

# CUIDADO Y MANTENIMIENTO

- Retire las cenizas luego de cada uso. Asegúrese de esperar hasta que el brasero y esté completamente frío. No intente limpiarlo cuando está caliente.
- Conserve el brasero en un lugar seco, al resguardo de la intemperie. El brasero no debe quedar a la intemperie y descubierto cuando no esté en uso. Guarde su brasero en un lugar seco y al resguardo de la intemperie para garantizar su buen uso. El uso excesivo y la exposición a la intemperie y a los rayos UV pueden hacer que este producto desarrolle una capa de óxido.

# GARANTÍA LIMITADA DE 1 AÑO

Se garantiza que este producto está libre de defectos en materiales y mano de obra por un período de un (1) año a partir de la fecha de la compra original. Esta garantía no cubre el uso comercial del producto.

Si este producto es defectuoso, envíe un correo electrónico a [service@blueskyoutdoorliving.com](mailto:service@blueskyoutdoorliving.com) o llame a 1-800-459-4409 (de lunes a viernes, de 08:00 a.m. a 04:30 p.m., CST) Si el producto es defectuoso, reemplazaremos la pieza defectuosa sin costo para usted. No devuelva su producto a la tienda ni a nosotros, a menos que le enviemos instrucciones escritas para su devolución.

En caso de que sea necesario devolver su producto, le notificaremos cómo proceder. El producto devuelto se debe acompañar con una copia de su recibo de compra original.



#### **ADVERTENCIA**

Cancer y daño reproductivo – [www.P65Warnings.ca.gov](http://www.P65Warnings.ca.gov)



# BLUE SKY™

OUTDOOR LIVING

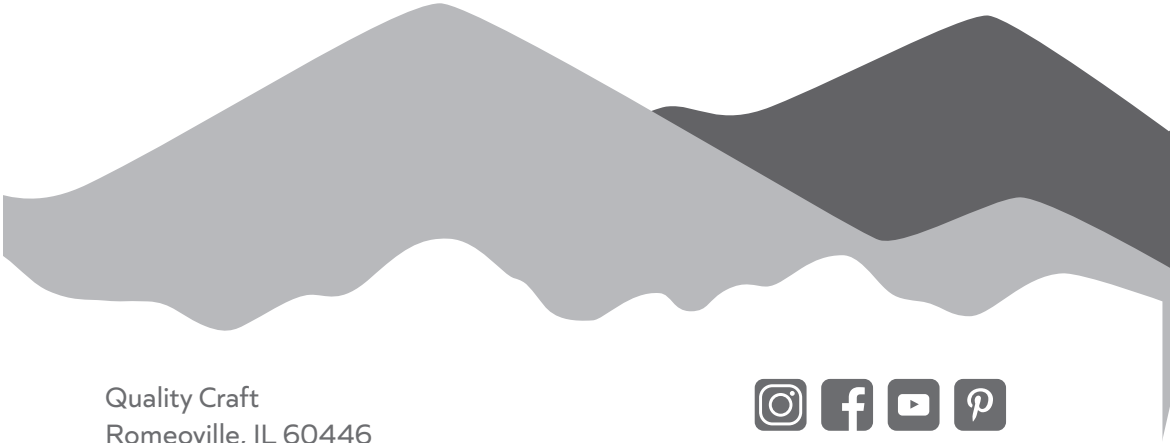

Quality Craft  
Romeoville, IL 60446  
[service@blueskyoutdoorliving.com](mailto:service@blueskyoutdoorliving.com)  
1-800-459-4409  
[www.blueskyoutdoorliving.com](http://www.blueskyoutdoorliving.com)



[@blueskyoutdoorliving](https://www.instagram.com/blueskyoutdoorliving)

Made in China / Fabriqué en Chine / Hecho en China

WBFB33-T-8/21