



3500 lb. 12V DC Electric Trailer Jack

#UC350020



WARNING:

Read, Understand, Follow and Save These Instructions.
Failure to follow all warnings and instructions may result in product failure, property damage, serious personal injury.

The warnings, cautions, and instructions discussed in this instruction manual cannot cover all possible conditions or situations that could occur. It must be understood by the operator that common sense and caution are factors which cannot be built into this product, but must be supplied by the operator

INTENDED USE

This electric trailer tongue jack is a 12V motor-driven jack that makes coupling and uncoupling from the hitch on travel trailers and boat trailers an easier operation. New industrial design cover is extremely waterproof. Improved LEDs shine down onto your ball and coupler where light is needed the most.

TECHNICAL SPECIFICATIONS

SPECIFICATIONS

- Model no.: UC350020
- Maximum Lift Capacity: 3,500 lb
- Travel: Full 22-1/2" stroke (18" power plus 4-1/2" manual drop leg extension)
- Height Range: 9" to 31-1/2"
- Type: 12V DC A-Frame
- Outer Tube Diameter: 2-1/4"
- Foot Pad: Removable 4-1/2 in. Drop Leg

Components of Kit and Tools Required

- Three Grade 5, 1in. Long, 3/8in.-16 UNC Bolts (included)
- Three 3/8in. Flat Washers (included)
- 7/16 in. Wrench (owner supplied, not included)
- Torque Wrench (owner supplied, not included)
- Wire Cutters (owner supplied, not included)
- Wire Strippers (owner supplied, not included)
- Crimpers or Soldering Iron (owner supplied, not included)

SAVE THESE INSTRUCTIONS

IMPORTANT SAFETY CONSIDERATIONS

JACK USE AND CARE

- **Do not modify the jack in any way.** Unauthorized modification may impair the function and/or safety and could affect the life of the equipment. There are specific applications for which the jack was designed.
- **Always check for damaged or worn out parts before using the jack.** Broken parts will affect the jack operation. Replace or repair damaged or worn parts immediately.
- **Do not force the trailer jack.** Do not attempt to lift more than the maximum lifting capacity of 3500-lb.

- **Never attempt to adjust the drop leg when there is any load on the jack.** When using the drop foot or drop leg, make certain the supplied pin is fully inserted through both sides of the inner tube and the drop tube before using the jack.

INSTALLATION INSTRUCTIONS

Before installation, compare the lift capacity of the electrical jack with your trailer to ensure safe operation of the jack.

1. Park the trailer on a level surface and block the wheels.
2. This trailer jack has been designed to attach to the top surface of the A-frame coupler.
3. Disconnect the trailer battery.
4. Detach the drop leg (#23) of the jack by removing the lock pin (#22) and sliding it out.
5. Position the drop leg (#23) in line with the mounting hole with the foot of the drop leg on the ground.
6. Support the trailer tongue by the frame with jack stands (not included).
7. If replacing an old jack, remove the old jack from the coupler, saving the washers and bolts.
8. Insert the electric jack through the A-frame coupler hole and align the bolt holes so the motor housing is facing forward towards the tow vehicle.
9. Secure the jack with three Grade 5, 3/8in.-16UNC bolts and washers. Remove paint from around one bolt hole on the jack, and from around the matching bolt hole on the trailer tongue. If the paint layer is thick, add a flat washer between the jack and the trailer to provide good contact. Exposed metal can be painted after assembly to prohibit corrosion. Bolts should be tightened to 15-20 ft.-lbs

Tip: The salvaged bolts from the old jack are acceptable for reuse if they are Grade 5 and in good condition.

10. Connect the BLACK wire lead from the jack directly to the positive (+) terminal of the battery or junction box. This unit has a built-in circuit breaker which automatically trips and resets if the amperage is too high. **Now connect the WHITE ground wire to the negative (-) battery terminal or to the trailer frame.**
11. Check for proper installation by pressing the up/down switch for extending/retracting the jack. Also check that the light switch turns on the LED light.
12. After checking for proper operation, be sure to reattach the drop leg to the inner tube of the jack using the lock pin.
13. Retract the jack completely.

OPERATION

1. Park the trailer on a level surface and block the wheels.
Tip: For nighttime hookups, turn the light switch (#3) **ON** to illuminate your work area.
2. Before operating the jack, extend the drop leg foot (#23) to the appropriate length and secure in place with the 3/8" safety lock pin (#22) provided.



WARNING: Do not stack blocks under the jack's foot to increase the height. Stacked blocks may become unstable and fall.

3. Extend the jack by pushing the operating switch (#4) **UP**.

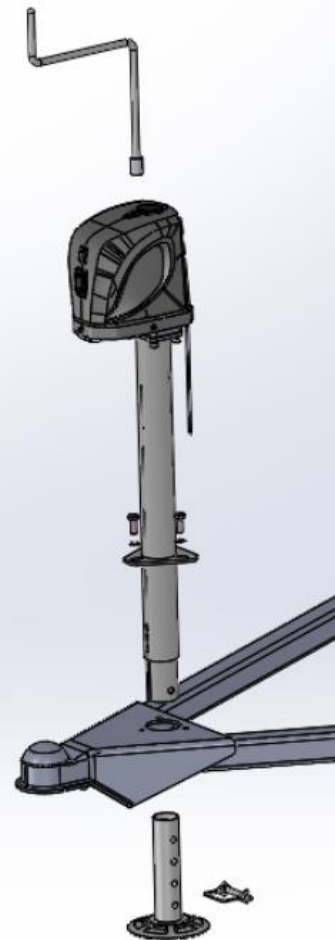

Note: Under heavy use, the internal circuit breaker may open, causing the motor to switch off. In this case, release the operating switch, and wait 15 seconds for the breaker to reset before resuming operation.

- Retract the jack by pushing the operating switch (#4) **DOWN**.

Note: If you attempt to extend or retract the jack and it does not respond, it may be at the end of the stroke. If the jack fails to respond, try operating it in the opposite direction. If it will not operate in either direction refer to the troubleshooting guide.

- After hitching the trailer to a tow vehicle, slide the drop leg (#23) fully into the jack tube, secure it with the safety lock pin (#22) and retract the jack tube. You may have to raise the jack tube slightly to release pressure on the safety lock pin.
- Always check ground clearance before driving off.

MANUAL OPERATION INSTRUCTIONS

- If for any reason electric power is lost, disconnect the jack from the power source.
- Remove the rubber access cover on the top of the jack.
- Insert the manual crank handle into the access hole on the top of the jack, engaging the drive screw.
- Rotate the manual crank handle counter-clockwise to extend the jack, and clockwise to retract it.

MAINTENANCE

- The Electric A-frame jack motor is sealed and maintenance-free. It is important to maintain the electrical system including the battery and charger (not included).
- Ensure all connections are tight and free of corrosion and that the jack is properly grounded .
- Make sure the battery is fully charged prior to use.

TROUBLESHOOTING

Refer to below troubleshooting guide if the device does not function properly or parts are missing. If unable to do so, have a qualified technician service the device.

Failure	Possible Cause	Corrective Action
Motor will not operate Or light is OK, but jack will not operate.	No or Low Voltage	Check battery & electrical connections. Must have minimum of 10 VDC. If the battery is low, plug the trailer cable into the tow vehicle, and start the tow vehicle to provide power to the jack.
	Poor Ground	Clean area between the jack mounting plate and coupler, and ensure paint has been removed by the star washers. Direct metal-to-metal contact must exist between mounting components to ensure good electrical contact. Check electrical connections.
	The trailer connector on the jack cannot get power from the trailer connector on the vehicle	The trailer connector on the vehicle must match the trailer connector on the jack to power it. Test that the correct terminal is receiving power with a test light. Number 4 on the connector will receive power. Connector number 1 is the neutral ground. Consult a qualified technician on replacing the connector if there is a mismatch between the vehicle and jack connectors.
	Open Internal Circuit Breaker	Wait 15 seconds for breaker to close or replace with thermal overload protector

	Loose Wires on ON/OFF Switch	Secure wire connections
	Loose Wires on the Motor	Secure wire connections
	Motor Faulty	Replace motor or Replace with a brand new jack
	ON/OFF Switch Faulty	Replace switch
Jack can operate but light doesn't work	Loose Wires on Light Switch	Check if the light and/or switch wiring connection is well secured
	Faulty light and/or switch	Replace light and/or switch
Motor Clutch Engages	If jack leg is at fully retracted or extended position	
	Worn gear	Replace gear
	Dirty Inner Tube	Clean inner tube and coat with light coat of silicone spray
	Bent Inner Tube	Replace inner tube
	Clutch Faulty	Replace motor
	Jack at angle	Secure mounting bolts and ensure a support plate is used
	Excessive tongue weights	Determine if jack is adequate for tongue weight

FORD VEHICLE OWNERS PLEASE READ!!!

If your Uriah Power Jack does not have power to allow you to extend or retract it after you plug it into your vehicle towing connector, please do the following:

Ford Model years 2000-2014

1. Connect wires as shown in manual
2. Open your engine hood.
3. Find the fuse box under the hood on the driver's side of the engine compartment.
4. Open the cover and identify fuse location #21 and Relay location #9.
5. If there is no fuse or relay in those locations, you MUST install them, or you will not get power.

Ford Model year 2015 to present

1. Start your vehicle and put it in park with the parking brake engaged.
2. Connect wires as shown in manual
3. Return to the cab of the vehicle and look at the dashboard and make sure there is a message indicating that the trailer has been connected.
4. If you see this message, the power to the trailer connector has been activated and you should have power to the trailer. Press OK.
5. Return to the rear of the truck and make sure the trailer lights are on, which indicates that the connector now has power.
6. Press the up or down position, or the light switch on the jack and it should function normally.

Following this link for a short video: <https://youtu.be/-a86hdyPvJw>

EXPLODED VIEW

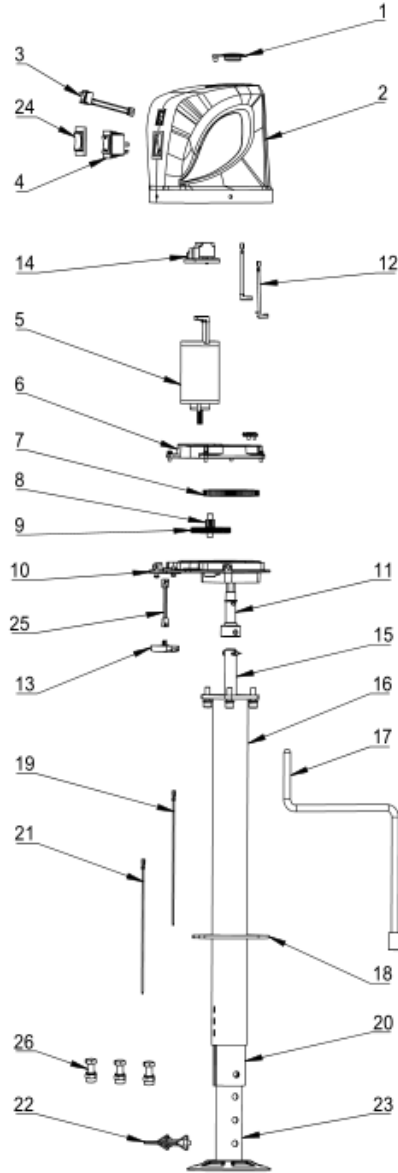

PARTS LIST

Parts No.	Description	Qty
1	Override Protection Cover	1
2	Plastic Cover	1
3	LED Light Switch	1
4	Up/Down Switch	1
5	Motor	1
6-10	Gear Assembly	1
11	Drive Shaft	1
12	Short Positive/Negative Wire	1
13	LED Light	1

14	Wiring Board	1
15	ACME Screw	1
16	Outer Tube	1
17	Crank	1
18	Mounting Plate	1
19	Power Supply Wire(black color)	1
20	Inner Tube	1
21	Ground Wire(White color)	1
22	Lock Pin	1
23	Drop Leg	1
24	Up/Down Switch Cover	1
25	LED Wire	1
26	Hardware Kit	3

Limited 1 year Warranty

We makes every effort to assure that this product meets high quality and durability standards, and warrants to the original purchaser that this product is free from defects in materials and workmanship for the period of **one** years from the date of manufacture, provided that installation and use of the product is in accordance with product instructions.

This warranty does not apply to damage due directly or indirectly, to misuse, abuse, negligence or accidents, repairs or alterations outside our facilities, criminal activity, improper installation, normal wear and tear, or to lack of maintenance. We shall in no event be liable for death, injuries to persons or property, or for incidental, contingent, special or consequential damages arising from the use of our product. Some states do not allow the exclusion or limitation of incidental or consequential damages, so the above limitation of exclusion may not apply to you. THIS WARRANTY IS EXPRESSLY IN LIEU OF ALL OTHER WARRANTIES, EXPRESS OR IMPLIED, INCLUDING THE WARRANTIES OF MERCHANTABILITY AND FITNESS.

Save this manual for reference.

Call or email our customer service department for troubleshooting help or replacement parts.

Toll Free 1-800-545-9633

Email: parts@uriahproducts.com



Cric de remorque électrique 12V DC 3500LBS

#UC350020



AVERTISSEMENT:

Lisez, comprenez, suivez et enregistrez ces instructions.

Le non-respect de tous les avertissements et instructions peut entraîner une défaillance du produit, des dommages matériels, des blessures graves.

Les avertissements, mises en garde et instructions décrits dans ce manuel d'instructions ne peuvent pas couvrir toutes les conditions ou situations pouvant survenir. L'opérateur doit comprendre que le bon sens et la prudence sont des facteurs qui ne peuvent pas être intégrés à ce produit, mais doivent être fournis par l'opérateur

UTILISATION PRÉVUE

Ce vérin d'attelage électrique pour remorque est un vérin motorisé de 12 V qui facilite et accélère le couplage et le désaccouplement de l'attelage sur les roulettes de voyage et les remorques de bateau. La nouvelle couverture au design industriel est extrêmement étanche. Des LED améliorées brillent sur votre balle et votre coupleur là où la lumière est la plus nécessaire.

SPÉCIFICATIONS TECHNIQUES

SPÉCIFICATIONS

- N ° modèle: UC350020
- Capacité de levage maximale: 3500 lb
- Voyage: 22-1/2"
- Range Plage de hauteur: 9 "à 31-1/2
- Type: Cadre A 12V DC
- Diamètre extérieur du tube: 2-1 / 4 "
- Coussin de pied: Patte amovible de 4-1 / 2 po.

Composants du kit et des outils requis

- Trois Grade 5, 1 po. Boulons UNC longs, 3/8 po-16 (inclus)
- Trois 3/8 pouces. Rondelles plates (incluses)
- Clé de 7/16 po (fournie par le propriétaire, non incluse)
- Clé dynamométrique (fournie par le propriétaire, non incluse)
- Coupe-fil (fourni par le propriétaire, non inclus)
- Pincettes à dénuder (fournies par le propriétaire, non incluses)
- Pincettes à sertir ou fer à souder (fourni par le propriétaire, non inclus)

CONSERVEZ CES INSTRUCTIONS

CONSIDÉRATIONS DE SÉCURITÉ IMPORTANTES

UTILISATION ET ENTRETIEN DU CRIC

- **Ne modifiez en aucun cas la prise.** Une modification non autorisée peut nuire au fonctionnement et / ou à la sécurité et peut affecter la durée de vie de l'équipement. Il existe des applications spécifiques pour lesquelles la prise a été conçue.
- **Vérifiez toujours les pièces endommagées ou usées avant d'utiliser le cric.** Les pièces cassées affecteront le fonctionnement du cric. Remplacez ou réparez immédiatement les pièces endommagées ou usées.
- **Ne forcez pas le cric de remorque.** N'essayez pas de soulever plus que la capacité de levage maximale de 3500 lb.

- **N'essayez jamais de régler la jambe de chute lorsqu'il y a une charge sur le cric.**
Lorsque vous utilisez le pied ou la jambe de chute, assurez-vous que la broche fournie est complètement insérée à travers les deux côtés du tube intérieur et du tube de descente avant d'utiliser le cric.

INSTRUCTIONS D'INSTALLATION

Avant l'installation, comparez la capacité de levage du vérin électrique avec votre remorque pour assurer un fonctionnement sûr du cric.

1. Garez la remorque sur une surface plane et bloquez les roues.
 2. Ce cric de remorque a été conçu pour être fixé à la surface supérieure du coupleur de châssis en A.
 3. Débranchez la batterie de la remorque.
 4. Détachez le cale-pied (# 23) du cric en retirant la goupille de verrouillage (# 22) et en le faisant glisser vers l'extérieur.
 5. Positionnez le cale-pied (# 23) en ligne avec le trou de montage avec le pied de la jambe de chute sur le sol.
 6. Soutenez la languette de la remorque par le châssis avec des chandelles (non incluses).
 7. Si vous remplacez un ancien cric, retirez l'ancien cric du coupleur, en économisant les rondelles et les boulons.
 8. Insérez le cric électrique dans le trou du coupleur du châssis en A et alignez les trous de boulon de sorte que le boîtier du moteur soit orienté vers l'avant en direction du véhicule tracteur.
 9. Fixez le cric avec trois boulons et rondelles de grade 5, 3/8 po-16 UNC. Enlevez la peinture autour d'un trou de boulon sur le cric et autour du trou de boulon correspondant sur la languette de la remorque. Si la couche de peinture est épaisse, ajoutez une rondelle plate entre le cric et la remorque pour assurer un bon contact. Le métal exposé peut être peint après assemblage pour empêcher la corrosion. Les boulons doivent être serrés à 15-20 pi-lb
- Astuce: Les boulons récupérés de l'ancien cric sont acceptables pour une réutilisation s'ils sont de grade 5 et en bon état.
10. Connectez le fil NOIR de la prise directement à la borne positive (+) de la batterie ou de la boîte de jonction. Cette unité a un disjoncteur intégré qui se déclenche et se réinitialise automatiquement si l'ampérage est trop élevé. **Connectez maintenant le fil de terre BLANC à la borne négative (-) de la batterie ou au châssis de la remorque.**
 11. Vérifiez la bonne installation en appuyant sur l'interrupteur haut / bas pour étendre / rétracter le cric. Vérifiez également que l'interrupteur d'éclairage allume la lumière LED.
 12. Après avoir vérifié le bon fonctionnement, assurez-vous de rattacher la jambe de chute au tube intérieur du cric à l'aide de la goupille de verrouillage.
 13. Rentez complètement le cric.

OPÉRATION

1. Garez la remorque sur une surface plane et bloquez les roues.
Conseil: pour les branchements nocturnes, mettez l'interrupteur d'éclairage (# 3) sur **ON** pour éclairer votre zone de travail.

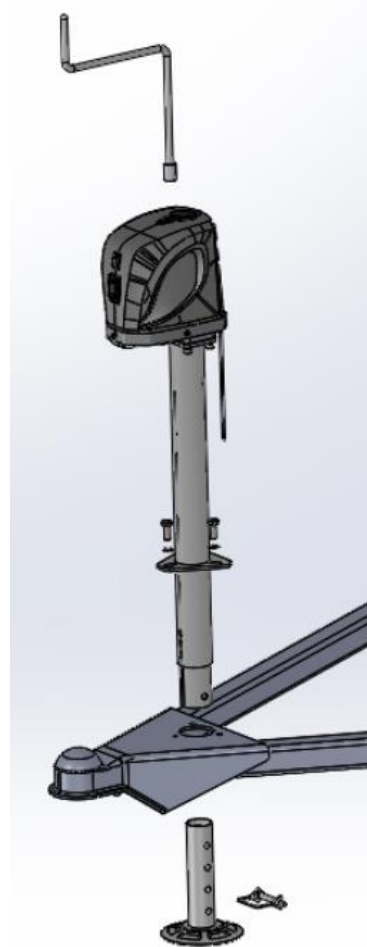

-
2. Avant d'utiliser le cric, étendez le cale-pied (# 23) à la longueur appropriée et fixez-le en place avec la goupille de sécurité 3/8 "(# 22) fournie.



AVERTISSEMENT: n'empilez pas de blocs sous le pied du cric pour augmenter la hauteur. Les blocs empilés peuvent devenir instables et tomber.

3. Déployez le cric en poussant l'interrupteur de fonctionnement (# 4) vers **UP**.

Remarque: En cas d'utilisation intensive, le disjoncteur interne peut s'ouvrir, entraînant l'arrêt du moteur. Dans ce cas, relâchez l'interrupteur de fonctionnement et attendez 15 secondes pour que le disjoncteur se réinitialise avant de reprendre le fonctionnement.

4. Rétractez le cric en poussant l'interrupteur de fonctionnement (# 4) vers **DOWN**.

Remarque: Si vous essayez d'étendre ou de rétracter le cric et qu'il ne répond pas, cela peut être à la fin de la course. Si la prise ne répond pas, essayez de la faire fonctionner dans la direction opposée. S'il ne fonctionne pas dans les deux sens, reportez-vous au guide de dépannage.

5. Après avoir attelé la remorque à un véhicule de remorquage, faites glisser complètement le cale-pied (# 23) dans le tube du cric, fixez-le avec la goupille de verrouillage de sécurité (# 22) et rétractez le tube du cric. Vous devrez peut-être soulever légèrement le tube du vérin pour relâcher la pression sur la goupille de verrouillage de sécurité.

6. Vérifiez toujours la garde au sol avant de démarrer.

INSTRUCTIONS DE FONCTIONNEMENT MANUEL

1. Si, pour une raison quelconque, l'alimentation électrique est perdue, débranchez la prise de la source d'alimentation.
2. Retirez le couvercle d'accès en caoutchouc sur le dessus du cric.
3. Insérez la manivelle manuelle dans le trou d'accès en haut du cric, en engageant la vis d'entraînement.
4. Tournez la manivelle manuelle dans le sens antihoraire pour étendre le cric et dans le sens horaire pour le rétracter.

ENTRETIEN

1. Le moteur du vérin électrique à châssis en A est scellé et ne nécessite aucun entretien. Il est important d'entretenir le système électrique, y compris la batterie et le chargeur (non inclus).
2. Assurez-vous que toutes les connexions sont serrées et exemptes de corrosion et que le cric est correctement mis à la terre.
3. Assurez-vous que la batterie est complètement chargée avant de l'utiliser.

DÉPANNAGE

Reportez-vous au guide de dépannage ci-dessous si l'appareil ne fonctionne pas correctement ou s'il manque des pièces. En cas d'impossibilité, faites réparer l'appareil par un technicien qualifié.

Échec	Cause possible	Action corrective
Le moteur ne fonctionne pas	Pas ou basse tension	Vérifiez la batterie et les connexions électriques. Doit avoir un minimum de 10 VDC. Si la batterie est faible, branchez le câble de la remorque dans le véhicule tracteur et démarrez le véhicule tracteur pour alimenter le cric.
	Mauvais terrain	Nettoyez la zone entre la plaque de montage du cric et le coupleur et assurez-vous que la peinture a été retirée par les rondelles en étoile.
		Un contact direct métal sur métal doit exister entre les composants de montage pour assurer un bon contact électrique.
		Vérifiez les connexions électriques.
		Assurez-vous que toutes les connexions sont serrées et exemptes de corrosion et que le cric est correctement mis à la terre
	Disjoncteur interne ouvert	Attendez 15 secondes pour que le disjoncteur se ferme
	Fils desserrés sur l'interrupteur ON / OFF	Connexions de fils sécurisées
Interrupteur ON / OFF défectueux	Remplacer l'interrupteur	
Moteur défectueux	Remplacez le moteur	
La lumière ne fonctionne pas	Mauvaise ampoule et / ou interrupteur	Remplacer la lumière et / ou l'interrupteur
L'embrayage du moteur s'enclenche	La jambe du cric est en position complètement rétractée ou étendue	Aucun, mais relâchez l'interrupteur lorsque vous entendez l'embrayage
	Équipement usé	Remplacer l'engrenage
	Chambre à air sale	Nettoyer la chambre à air et la recouvrir d'une légère couche de spray silicone
	Chambre à air courbée	Remplacer la chambre à air
	Embrayage défectueux	Remplacer le moteur
	Poids excessifs de la langue	Déterminer si le cric est adéquat pour le poids de la langue

PROPRIÉTAIRES DE VÉHICULES FORD VEUILLEZ LIRE !!!

Si votre prise d'alimentation Uriah n'est pas alimentée pour vous permettre de l'étendre ou de la rétracter après l'avoir branchée sur le connecteur de remorquage de votre véhicule, procédez comme suit:

Modèles Ford années 2000-2014

1. Connect wires as shown in manual
2. Branchez les fils comme indiqué dans le manuel et branchez le connecteur Ouvrez votre capot moteur.
3. Trouvez la boîte à fusibles sous le capot du côté conducteur du compartiment moteur.
4. Ouvrez le couvercle et identifiez l'emplacement du fusible n ° 21 et l'emplacement du relais n ° 9.
5. S'il n'y a pas de fusible ou de relais à ces endroits, vous DEVEZ les installer, sinon vous n'obtiendrez pas de courant.

Année modèle Ford 2015 au présent

1. Démarrez votre véhicule et placez-le en stationnement avec le frein de stationnement engagé.
2. Branchez les fils comme indiqué dans le manuel
3. Retournez dans la cabine du véhicule et regardez le tableau de bord et assurez-vous qu'il y a un message indiquant que la remorque a été connectée.
4. Si vous voyez ce message, le courant au connecteur de la remorque a été activé et vous devriez être alimenté par la remorque. Appuyer sur OK.
5. Revenez à l'arrière du camion et assurez-vous que les lumières de la remorque sont allumées, ce qui indique que le connecteur est maintenant sous tension.
6. Appuyez sur la position vers le haut ou vers le bas, ou sur l'interrupteur d'éclairage sur la prise et cela devrait fonctionner normalement.

Suivez ce lien pour une courte vidéo: <https://youtu.be/-a86hdyPvJw>

VUE ÉCLATÉE

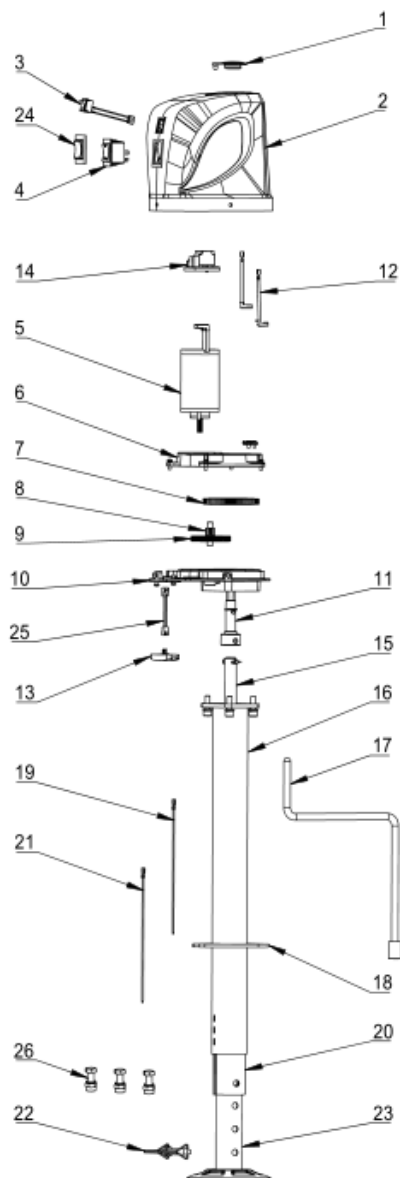

LISTE DES PIÈCES

No. de pièces	Description	Qté
1	Couverture outrepassé de protection	1
2	Couverture plastique	1
3	Interrupteur d'éclairage LED	1
4	Up/Down interrupteur	1
5	Moteur	1
6-10	Ensemble d'engrenage	1
11	Arbre de transmission	1
12	Fil court positif / négatif	1
13	Lumière LED	1
14	Carte de câblage	1
15	Vis ACME	1
16	Tube extérieur	1
17	Manivelle	1

18	Plaque de montage	1
19	Fil d'alimentation (couleur noire)	1
20	Tube interne	1
21	Fil de terre (couleur blanche)	1
22	Goupille de verrouillage	1
23	Coussin de pied	1
24	Couvercle du commutateur Up/Down	1
25	Couvercle de commutateur LED	1
26	Kit matériel	3

Garantie limitée d'un an

Nous nous efforçons de garantir que ce produit répond aux normes de qualité et de durabilité élevées et garantissons à l'acheteur d'origine que ce produit est exempt de défauts de matériaux et de fabrication pendant une période de **d'un an** à compter de la date de fabrication, à condition que l'installation et l'utilisation du produit est conforme aux instructions du produit.

Cette garantie ne s'applique pas aux dommages causés directement ou indirectement, à une mauvaise utilisation, un abus, une négligence ou des accidents, des réparations ou des modifications à l'extérieur de nos installations, une activité criminelle, une mauvaise installation, une usure normale ou un manque d'entretien. Nous ne serons en aucun cas responsables des décès, des blessures aux personnes ou des biens, ou des dommages accessoires, contingents, spéciaux ou consécutifs résultant de l'utilisation de notre produit. Certains états n'autorisent pas l'exclusion ou la limitation des dommages accessoires ou indirects, de sorte que la limitation d'exclusion ci-dessus peut ne pas s'appliquer à vous. CETTE GARANTIE EST EXPRESSÉMENT LIEU DE TOUTES LES AUTRES GARANTIES, EXPRESSES OU IMPLICITES, Y COMPRIS LES GARANTIES DE QUALITÉ MARCHANDE ET D'ADÉQUATION.

Conservez ce manuel pour référence.

Appelez ou envoyez un e-mail à notre service clientèle pour obtenir de l'aide au dépannage ou des pièces de rechange.

Sans frais 1-800-545-9633 Email: parts@uriahproducts.com