

GUARANTEED SATISFACTION: This product will perform to your satisfaction or be replaced at no charge by the place of purchase.

⚠ WARNING: Cancer and/or Reproductive Harm-www.p65warnings.ca.gov. Power tool accessory may shatter when broken. Always wear eye protection which complies with ANSI Standard Z87.1. Follow all safety requirements. Failure to do so may result in bodily injury.

- For use with standard electric drills.
- Must use 5" backing pad and arbor.
- Backing pad is designed for flat or contour finishing.
- 5/8" nap polishing bonnet is made of a washable lambs wool blend.
- Polishing bonnet can be used on wood, metal, plastic and fiberglass.
- For best results use bonnet with a buffing or polishing compound.
- 100 grit aluminum oxide grit sanding disc for sanding, stripping, rust removal, deburring and shaping of wood, plastic and metal.

- Pour le brossage et le ponçage d'usage général.
- Doit être utilisé avec un plateau porte-disque et un mandrin de 13 cm (5 po).
- Le plateau porte-disque est conçu pour la finition de surface plane ou des contours.
- Le molleton de 1,6 cm (5/8 po) du bonnet de polissage est fait d'un mélange de laine d'agneau lavable.
- Le bonnet de polissage peut être utilisé sur du bois, du métal, du plastique et sur la fibre de verre.
- Pour obtenir des meilleurs résultats, utiliser le bonnet avec un composé pour le brossage ou pour le polissage.
- Disque à poncer à 100 grains d'oxyde d'aluminium pour le ponçage, le décapage, l'élimination de la rouille, l'ébarbage et la formation du bois, du plastique ou du métal.

- Para trabajos generales de lustrado o lijado.
- Hay que usar un disco de soporte de 5" y un eje.
- El disco de soporte está diseñado para acabados planos o contorneados.
- El bonete para pulir de 5/8" de espesor está hecho de una combinación de lana de cordero lavable.
- EL bonete para pulir se puede usar en madera, metal, plástico y fibra de vidrio.
- Para obtener los mejores resultados, use el bonete con un producto para lustrar o pulir.
- Disco de lija grano 100 de óxido de aluminio para lijar, rebajar, remover óxido, desbastar y darle forma a madera, plástico y metal.

CORRECT ARBOR ASSEMBLY:

- Assemble arbor to backing pad. Tighten screw with screwdriver.
- Attach sanding disc or polishing bonnet.
- Disconnect power source before inserting into chuck.
- Insert assembled backing pad and arbor into chuck, tighten.

ASSEMBLAGE CORRECT DU MANDRIN :

- Assembler le mandrin sur le plateau porte-disque. Serrer la vis avec un tournevis.
- Fixer le disque à poncer ou le bonnet de polissage.
- Débrancher la source d'alimentation avant de l'insérer dans la retenue.
- Insérer le plateau porte-disque et le mandrin assemblés dans retenue, puis serrer.

ARMADO CORRECTO DEL EJE:

- Coloque el eje en el disco de soporte. Ajuste el tornillo con un destornillador.
- Coloque el disco de lija o el bonete para pulir.
- Desconecte la alimentación antes de insertarlo en el mandril.
- Inserte el disco de soporte armado con el eje en el porta brocas, ajústelo.

SATISFACTION GARANTIE : Ce produit accomplira la fonction pour laquelle il est prévu à votre satisfaction ou il sera remplacé sans frais à l'endroit de l'achat.

⚠ AVERTISSEMENT: Cancer et/ou troubles de l'appareil reproducteur-www.p65warnings.ca.gov. Les accessoires d'outils électriques peuvent éclater lorsqu'ils sont endommagés. Toujours porter une protection pour les yeux qui est conforme à la norme Z87.1 de l'ANSI. Suivre toutes les mesures de sécurité. Le défaut de se conformer aux mesures de sécurité risque d'entraîner des blessures.

SATISFACCIÓ GARANTIZADA: Este producto cumplirá con sus expectativas de rendimiento o será reemplazado sin costo en su lugar de compra.

⚠ ADVERTENCIA: Cáncer y/o Daño Reproductivo-www.p65warnings.ca.gov. Los accesorios para herramientas eléctricas pueden quebrarse en pedacitos. Siempre usar protectores para los ojos que cumplan con la norma Z87.1 de ANSI. Observar todos los requisitos de seguridad, de lo contrario se pueden producir lesiones personales.

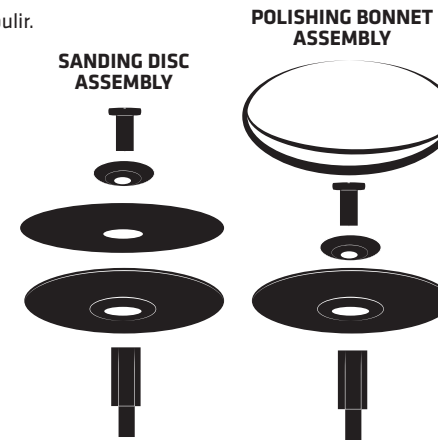

www.centurydrill.com

Made in China. • Fabriqué en Chine. • Hecho en China.

CENTURY™
DRILL & TOOL CORP
Green Bay, WI 54304