

# ATMOR

Hot Water **on Demand**

## Installation and Operation Guide **InLine 800 Series** **3kW-13kW**



[www.atmorusa.com](http://www.atmorusa.com)



# Safety Instructions

## OVERVIEW

This manual must be read carefully before attempting to install the water heater. If you do not follow the safety rules or the instructions outlined in this manual, the unit may not operate properly and it could cause property damage, serious bodily injury or death.

Atmor will not be liable for any damages because of failure to comply with the installation and operating instructions outlined in this manual or because of improper use. Improper use includes the use of this appliance to heat any liquid other than water. Failure to comply with the installation and operating instructions or improper use voids the warranty. Never remove the unit's cover unless the electricity is turned off.

# 01

The water heater must be installed by a licensed electrician and in compliance with all local electrical and building regulations.

# 02

Caution: The appliance must be grounded.

# 03

A dedicated circuit breaker must be installed on the power distribution panel.

# 04

The heater must be installed according to the installation instructions (see figures).

# 05

The plumbing installation must be completed before the electrical installation.

# 06

The heater operates at a minimum water flow rate of 0.5 gallon/minute.

# 07

The plumbing installation requires metal or reinforced pipes that can withstand a minimum pressure of 8 bar. (Other types of pipes will cause damage.)

# 08

Do not install the heater where it may be subjected to direct sunlight, rain and/or a constant spray of water.

# 09

Always contact your local authorized licensed professional for service.

## Technical Information

Model	*Wattage	Voltage	Amperage	Phase	Circuit breaker size	Required wire size
AT-800-35	3.0 kW	110	27	1	30	10 AWG
AT-800-04	3.8 kW	240	16	1	20	12 AWG
AT-800-70	7.0 kW	240	29	1	30	10 AWG
AT-800-08	8.5 kW	240	36	1	40	8 AWG
AT-800-10	10.5 kW	240	44	1	50	6 AWG
AT-800-13	13 kW	240	55	1	60	4 AWG

**Minimum water flow to activate unit:** 0.5 GPM  
**Nominal water volume:** 2.7G/Min  
**Working pressure:** 0.5 -8 bar (7 -115 psi)  
**Tested pressure:** 16 bar (230 psi)  
**Water connections:** 1/2" NPT  
**Dimensions (in) (H x W x D):** 7.3 x 11.8 x 3.55  
**Weight (lb):** 3.4

\* Wattage based on maximum voltage.

## Model Guide - kW Output

Model	240V	220V	110V	120V
AT-800-04	3.8 kW	3.2 kW	-	-
AT-800-70	7.0 kW	5.4 kW	-	-
AT-800-08	8.5 kW	7.1 kW	-	-
AT-800-10	10.5 kW	8.8 kW	-	-
AT-800-13	13.0 kW	10.9 kW	-	-
AT-800-35	-	-	3.0 kW	3.5 kW

# Assembly Instructions

## 01

Connect the Pressure Relief Device (PRD) to the unit (Fig1)

**Note: IMPORTANT – do not discard this step. A PRD must be installed.**

## 02

Remove the appliance covers (Figure 2).

## 03

1. Mount ground plate to wall.
2. Pull wires through.
3. Cut out hole in back of unit (Right/Left back) and pass wires through (Figure 3)

## 04

Mount unit to wall with 4 screws at the marked points (Figure 4)

The appliance must be mounted horizontally, with water inlets and outlets at the bottom (Figure 5)

## 05

Connect the water inlet hose to the entry point of the heater (left side inlet), and connect the outlet hose to the water outlet. Use a hose that can withstand a minimum pressure of 4 bars. Using any other type of hose will cause damage (Figure 5).

Residential plumbing systems with unstable pressure or pressure above 5 bar require the application of a pressure stabilizer valve, set to 4 – 5 bars.

## 06

Do not install the water heater with water connections facing upward or to the side (Figure 6)

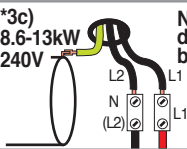
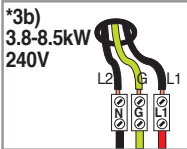
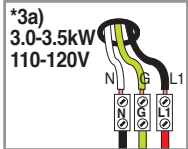
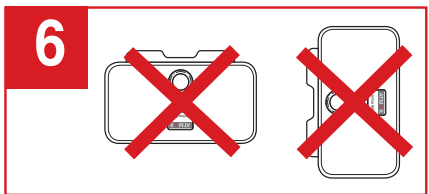
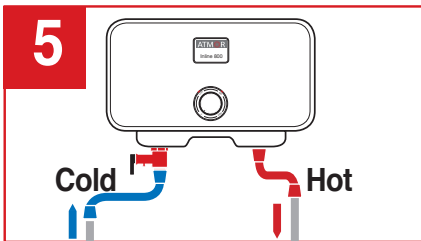
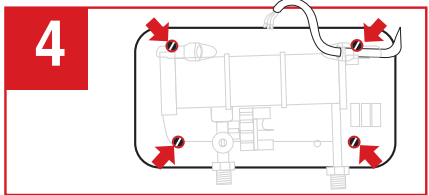
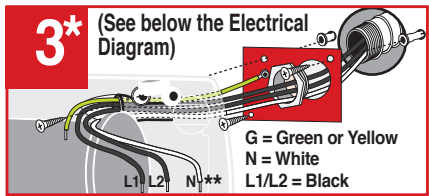
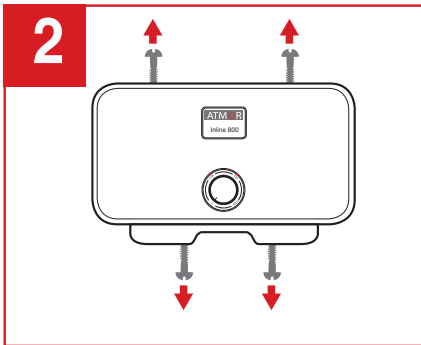
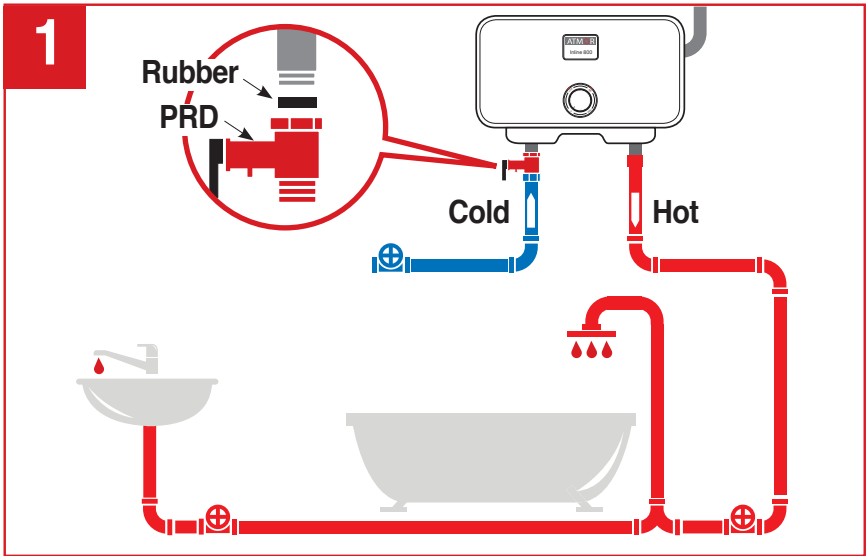

Note: Neutral (N) does not need to be connected.

# 07

Run the water flow for one minute to check for leakage before connecting to power.

# 08

Connect the power cable to the terminal block.

**Caution:** The heater must be grounded.  
Reference figure \*3 on page 4 and Electrical diagram on page 6

# 09

Reattach the front cover of the heater and secure it with 4 screws and then slide the bottom gray cover

# 10

Make sure that the appliance is filled with water before connecting power. (Repeat step 7)

# 11

When installed outdoors, the heater must be placed in sealed waterproof electrical box.

# 12

Do not install the heater where it may be subject to direct sunlight.

# 13

It is recommended that the appliance electrical connections be tested once a year by a qualified technician.

# 14

## Aerator provided with 3kW models only

Assembly instructions

For optimal heating performance and proper operation, the provided 0.5GPM aerator must be installed to your sink faucet. This will ensure a continuous flow and consistent, maximum temperature rise. Output temperature will vary depending on seasonality and inlet cold water temperatures

**Maximum of 0.5 GPM flow rate is needed for optimal heating performance**



# Electrical Diagram

## 3.0 (110V), 3.8 -6.5Kw (240V) - Install Line 1 (L1), E(G)-Ground, Line 2 (L2)

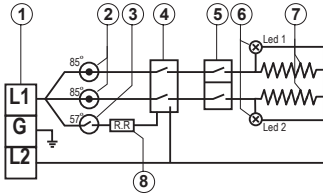

1. Terminal block
2. Thermal cut-out with reset
3. Thermal cut-out
4. Relay
5. Switch 0- Off  
1- Low  
2- Medium  
3- High
6. Light
7. Heating element
8. Read sensor

## 8.5kW-10.5kW (240V)

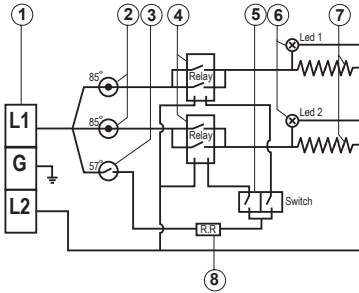

1. Terminal block
2. Thermal cut-out with reset
3. Thermal Cut out
4. Relay
5. Switch 0- Off  
1- Low  
2- Medium  
3- High
6. Light
7. Heating element
8. Read sensor

## 13kW (240V)

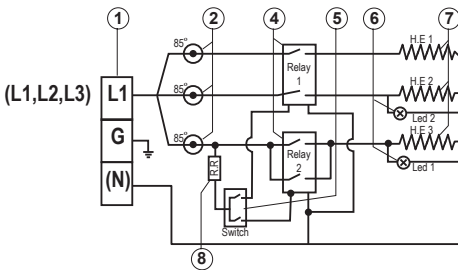

1. Terminal block
2. Thermal cut-out with reset
3. Thermal Cut out
4. Relay
5. Switch 0- Off  
1- Low  
2- Medium  
3- High
6. Light
7. Heating element
8. Read sensor





L1/L2 = Line1/Line2 (Black or Red)

E(G) = Ground (Green/Yellow)

\*N = Neutral (White or Silver)

\*Neutral acts as Line 2 (L2) for 220V/240V

## Operation Guide

	OFF	LOW	MED	HIGH
				
MODEL	kW	kW	kW	kW
AT-800-35	0	1	2	3.5
AT-800-04	0	1.6	2.2	3.8
AT-800-70	0	3	3.5	7
AT-800-08	0	3.8	4.7	8.5
AT-800-10	0	5.25	5.25	10.5
AT-800-13		4.5	8.5	13

## Troubleshooting

PROBLEM ISSUE	POSSIBLE CAUSE	SOLUTION
Water not hot enough.	Too much water flowing through the heater.	Reduce the flow rate of the water via the outlet tap.
	Reduction in the ambient temperature.	Switch to higher temperature setting.
	Water Pressure below of 0.5 bar (7 psi).	Check if the main water line stop valve is fully open and that there are no other restrictions in the water supply line.
	Electrical Malfunction.	Have the Heater unit check by a qualified electrician or contact your local authorized distributor.



# Troubleshooting

PROBLEM ISSUE	POSSIBLE CAUSE	SOLUTION
Water too hot.	Not enough water flowing through the heater.  Increase in the ambient temperature.	Increase the flow rate via the outlet tap.  Switch to lower temperature setting.
Heater shut off during use.	Interruption of main electrical supply.	Check incoming power supply, MCB, switches and supply cabling.  If problem persists, call your local authorized distributor for assistance.
Water ceases to flow.	Blockage of your hand held shower head.  No water supply.	Clean or replace your hand held shower head. Check to see that your shower head hose is not twisted or blocked. It is necessary for the hose to have a free passage of water.  Check if the main water line stop valve is fully open and that there are no other restrictions in the water supply line.
Water temperature varies from hot to cold during use.	Water pressure has dropped below min. level.	Increase hot water supply.
No hot water/Unit is not working.	No electrical power.  Low flow rate 0.5 bar (7 psi).	Check the circuit breaker and check voltage at the wiring block.  Clean filter screen: 1. Turn circuit breaker off. 2. Open the valve to release pressure from the unit. 3. Turn circuit breaker on.

**If you have an issue and need further assistance,  
please call: 1-888-783-6082**

# Parts

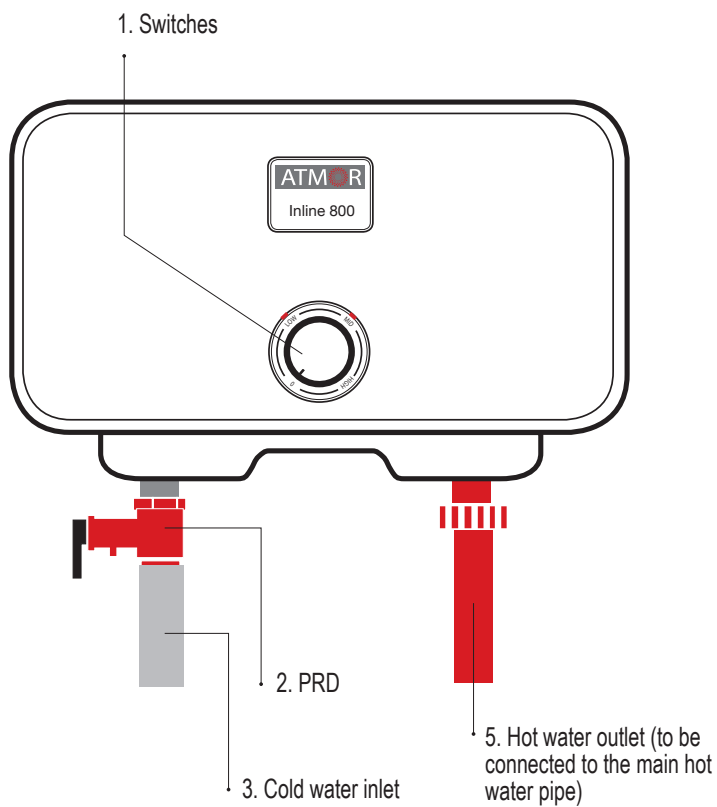



## LIMITED WARRANTY

The terms of this warranty is solely subject to the original owner and is at no time transferable. A transfer of ownership will result in an immediate termination of this warranty. This warranty is valid only if product is purchased from an authorized reseller.

Atmor warrants to the original owner that our instant water heaters will be free from defect in workmanship and material for a period of TWO YEARS from the date of purchase, and free from leakage for a period of SEVEN YEARS from the date of purchase. Should any part(s) prove to be defective during this period, Atmor will be responsible for replacement of the defective part(s) only. Atmor is not responsible for labor charges or any incidental or consequential expenses. Atmor's liability is limited to the cost of the product or \$1,000.00, whichever is less. Atmor is not an insurer and the original owner should purchase insurance to cover damage to property or belongings. The original owner agrees to waive their right to jury trial or to participate in a class action. In addition, the original owner agrees to waive subordination to the extent a loss is covered by insurance, so that their insurance company cannot proceed with action against Atmor for recovery of any claims. Furthermore, all claims must be arbitrated in the state of New Jersey.

Should the owner wish to return the water heater for repair, the owner must first secure a written authorization from Atmor. The owner shall be required to show proof of purchase date and to pay all transportation costs to return the defective part(s) or water heater for repair or replacement. Warranty is void if: (i) water heater has been installed or used improperly; (ii) design has been altered in any way; (iii) water heater has been installed and/or serviced by someone other than a licensed electrician; (iv) or if the water heater has been installed or used in contradiction to installation instructions, applicable laws and/or ordinances.

Remember hard water, water containing mineral concentration of over 250 mg/liter, may cause a scale build up within the unit that can potentially damage the product, specifically the heating elements. Water heated at higher temperatures produces scale buildup much faster than at lower temperatures. It is the original owner's responsibility to maintenance once a year or once every six months if the water supply has an unusually high level of mineralization (hard water). Having manual shut-off/maintenance valves installed on the inlet and outlet of the water heater will allow access to flush the unit with a descaling solution.

### WARRANTY EXCLUSIONS

This Limited Warranty will not cover:

- a) Damages, malfunctions, or failures resulting from failure to install the water heater in accordance with applicable building codes / ordinances or good plumbing and electrical trade practices.
- b) Damages, malfunctions, or failures resulting from improper installation or failure to operate and maintain the water heater (particularly descaling of unit) in accordance with the manufacturer's instructions provided.
- c) Performance problems caused by improper sizing of the water heater or electric service voltage, wiring, or fusing.
- d) Damages, malfunctions, or failures caused by abuse, accident, fire, flood, freeze, lightning, acts of God, and the like.
- e) Failures (leaks) caused by operating the water heater in a corrosive or contaminated atmosphere.
- f) Damages, malfunctions, or failures caused by operating the water heater with an empty, or partially empty, tank (also known as "dry firing").
- g) Damages, malfunctions, or failures caused by operating the unit at water temperatures exceeding the maximum setting of the operating, or high limit, control.
- h) Failures caused by operating the water heater when it is not supplied with potable water, free to circulate at all times.
- i) Damages, malfunctions, or failures caused by subjecting the water heater to pressures, or firing rates, greater than those shown on the rating label.
- j) Units that have had their rating labels removed. A water heater should not be operated if the rating label is removed.

A full and complete version of this warranty is available on the online, [www.atmorusa.com](http://www.atmorusa.com), or upon request from an Atmor representative

Distributed by:

**PARAGON GROUP USA LLC**

Englewood, NJ 07631

USA

Phone: 1-888-783-6082

Email: [info@paragongroupusa.com](mailto:info@paragongroupusa.com)

Web: [www.atmorusa.com](http://www.atmorusa.com)



Call us first and let our service team help!

**DO NOT RETURN TO STORE**

Have questions about your unit or need service?

Please call:

1-888-783-6082

or email:

[info@paragongroupusa.com](mailto:info@paragongroupusa.com)

Our staff is ready to provide you with assistance.

Monday – Friday, 9AM - 5PM EST

# ATMOR

Hot Water **on Demand**

## Instalación y guía de funcionamiento **Serie InLine 800** **3kW-13kW**

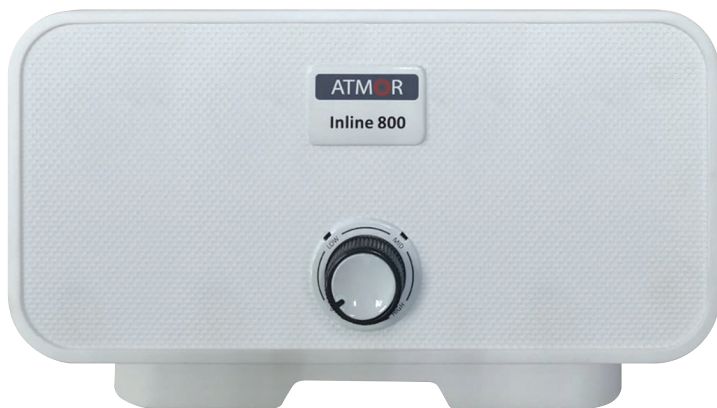

[www.atmorusa.com](http://www.atmorusa.com)



# Instrucciones de seguridad

## DESCRIPCIÓN GENERAL

Este manual se debe leer atentamente antes de intentar instalar el calentador de agua. Si usted no cumple las reglas de seguridad o las instrucciones detalladas en este manual, la unidad puede no funcionar adecuadamente y puede causar daños a la propiedad, lesiones corporales graves o la muerte.

Atmor no será responsable de los daños ocasionados por no cumplir las instrucciones de instalación y funcionamiento detallados en este manual o por el uso inadecuado. El uso inadecuado incluye el uso de este artefacto para calentar cualquier líquido que no sea agua. **No cumplir las instrucciones de instalación y funcionamiento o usar el artefacto de manera inadecuada anula la garantía. Nunca retire la cubierta de la unidad a menos que la electricidad esté desconectada.**

# 01

El calentador de agua debe ser instalado por un electricista certificado y en conformidad con todas las regulaciones locales en materia de electricidad y edificios.

# 02

Precaución: el artefacto se debe conectar a tierra.

# 03

Se debe instalar un disyuntor dedicado en el panel de distribución de la alimentación.

# 04

El calentador se debe instalar de acuerdo con las instrucciones de instalación (ver las figuras).

# 05

La instalación de plomería se debe completar antes de la instalación eléctrica.

# 06

El calentador funciona a una tasa de flujo mínima de 0.5 galones/minuto.

# 07

La instalación de plomería requiere tuberías reforzadas o metálicas que puedan soportar una presión mínima de 8 bares. (Otros tipos de tuberías causarán daños).

# 08

No instale el calentador donde pueda estar expuesto a la luz solar directa, la lluvia o el rocío constante de agua.

# 09

Siempre comuníquese con su profesional local autorizado y certificado para realizar el mantenimiento.

## Información técnica

Modelo	*Vataje	Voltaje	Amperaje	Fase	Tamaño del disyuntor	Tamaño de cable requerido
AT-800-35	3.0 kW	110	27	1	30	10 AWG
AT-800-04	3.8 kW	240	16	1	20	12 AWG
AT-800-70	7.0 kW	240	29	1	30	10 AWG
AT-800-08	8.5 kW	240	36	1	40	8 AWG
AT-800-10	10.5 kW	240	44	1	50	6 AWG
AT-800-13	13 kW	240	55	1	60	4 AWG

**Flujo mínimo de agua para activar la unidad:** 0.5 GPM

**Volumen de agua nominal:** 0.11 galones (0.42 l)

**Presión de funcionamiento:** de 0.5 a 8 bares (de 7 a 115 psi)

**Presión probada:** 16 bares (230 psi)

**Conexiones de agua:** 1/2" NPT

**Dimensiones (pulg.) (A x A x P):** 7.3 x 11.8 x 3.55

**Peso (libras):** 3.4

\* El vataje se basa en el voltaje máximo.

## Guía del modelo – Salida en kW

Modelo	240V	220V	110V	120V
AT-800-04	3.8 kW	3.2 kW	-	-
AT-800-70	7.0 kW	5.4 kW	-	-
AT-800-08	8.5 kW	7.1 kW	-	-
AT-800-10	10.5 kW	8.8 kW	-	-
AT-800-13	13.0 kW	10.9 kW	-	-
AT-800-35	-	-	3.0 kW	3.5 kW

## Instrucciones de ensamblaje

# 01

Conecte el dispositivo de alivio de presión a la unidad (Fig. 1).

**Nota: IMPORTANTE – No omita este paso. Se debe instalar un dispositivo de alivio de presión.**

# 02

Retire las cubiertas del artefacto (Figura 2).

# 03

1. Instale la placa de tierra a la pared.
2. Jale los cables.
3. Corte el orificio en la parte posterior de la unidad (Derecha/Izquierda posterior) y pase los cables (Figura 3).

# 04

Instale la unidad con los 4 tornillos en los puntos marcados (Figura 4).

El artefacto se debe instalar horizontalmente, con las entradas y salidas de agua en la parte inferior (Figura 5).

# 05

Conecte la manguera de entrada de agua al punto de entrada del calentador (entrada del lado izquierdo) y conecte la manguera de salida a la salida de agua. Use una manguera que pueda soportar una presión mínima de 4 bares. El uso de cualquier otro tipo de manguera causará daños (Figura 5).

Los sistemas de plomería residenciales con una presión inestable o una presión que supere los 5 bares requieren la aplicación de una válvula estabilizadora de presión, fijada en 4 a 5 bares.

# 06

No instale el calentador de agua con las conexiones de agua hacia arriba o hacia un lado (Figura 6).



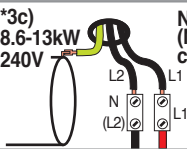
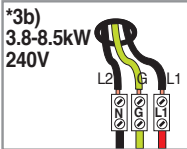
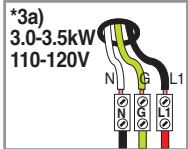
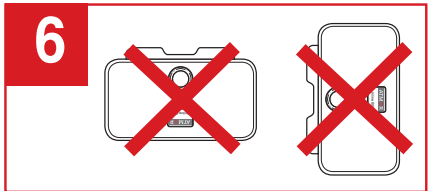
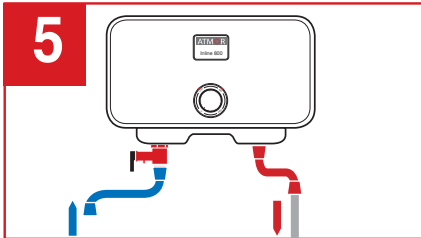
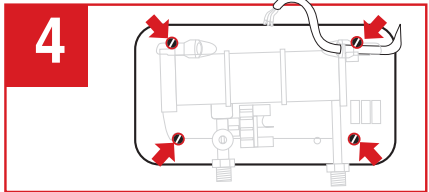
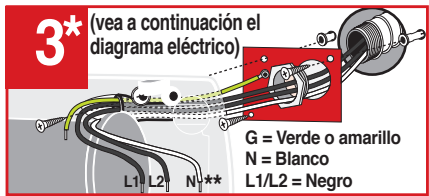
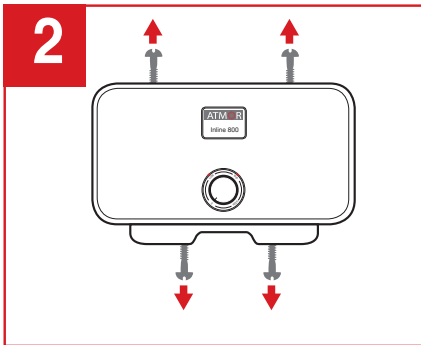
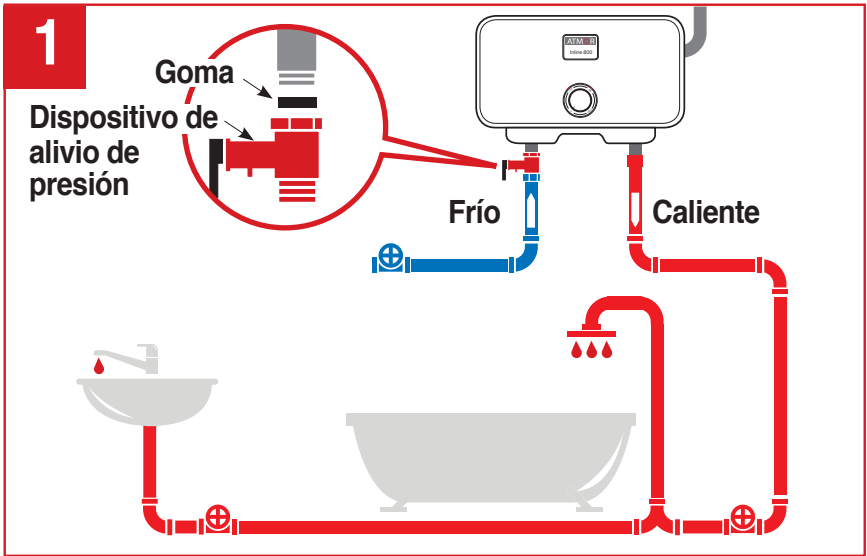

Nota: el neutro (N) no requiere conexión.

# 07

Deje correr el agua durante un minuto para verificar si hay fugas antes de conectar el artefacto al suministro eléctrico.

# 08

Conecte el cable de alimentación al bloque de terminales.  
**Precaución:** el calentador debe estar conectado a tierra.  
Consulte la figura 3 en la página 4 y el diagrama eléctrico en la página 6.

# 09

Vuelva a colocar la cubierta frontal del calentador y asegúrela con 4 tornillos, y luego deslice la cubierta gris inferior.

# 10

Asegúrese de que el artefacto esté lleno de agua antes de conectar el suministro eléctrico.  
(Repita el paso 7).

# 11

Cuando el sistema se instala al aire libre, el calentador se debe colocar en una caja eléctrica sellada a prueba de agua.

# 12

No instale el calentador donde pueda estar expuesto a la luz solar directa.

# 13

Se recomienda que las conexiones eléctricas del artefacto sean probadas una vez al año por un técnico certificado.

# Diagrama eléctrico

## 3.0 (110V), 3.8 -6.5Kw (240V) - Instalar Línea 1 (L1), E(G)-Tierra, Línea 2 (L2)

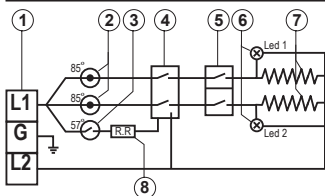

1. Bloque de terminales
2. Interruptor térmico con reajuste
3. Interruptor térmico
4. Relé
5. Interruptor 0- Apagado
  - 1- Bajo
  - 2- Medio
  - 3- Alto
6. Luz
7. Resistencia
8. Sensor de lectura

## 8.5kW-10.5kW (240V)

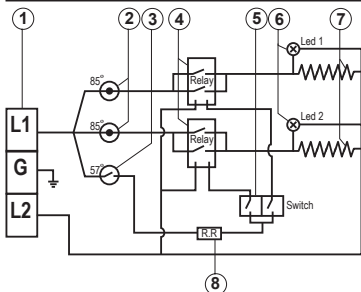

1. Bloque de terminales
2. Interruptor térmico con reajuste
3. Interruptor térmico
4. Relé
5. Interruptor 0- Apagado
  - 1- Bajo
  - 2- Medio
  - 3- Alto
6. Luz
7. Resistencia
8. Sensor de lectura

## 13kW (240V)

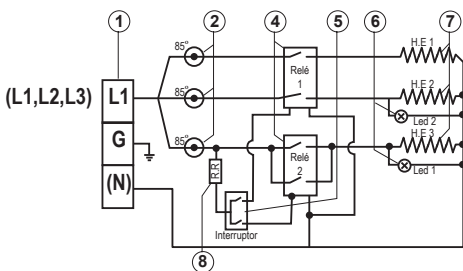

1. Bloque de terminales
2. Interruptor térmico con reajuste
4. Relé
5. Interruptor 0- Apagado
  - 1- Bajo
  - 2- Medio
  - 3- Alto
6. Luz
7. Resistencia
8. Sensor de lectura





L1/L2 = Línea 1/Línea 2 (Negro o Rojo)

E(G) = Tierra (Verde/Amarillo)

\*N = Neutro (Blanco o Plata)

\*El neutro actúa como Línea 2 (L2) para 220 V/240 V

## Guía de funcionamiento

	OFF	Bajo	Medio	Alto
				
MODELO	kW	kW	kW	kW
AT-800-35	0	1	2	3.5
AT-800-04	0	1.6	2.2	3.8
AT-800-70	0	3	3.5	7
AT-800-08	0	3.8	4.7	8.5
AT-800-10	0	5.25	5.25	10.5
AT-800-13	0	4.5	8.5	13

## Resolución de problemas

PROBLEMA	CAUSA POSIBLE	SOLUCIÓN
El agua no está lo suficientemente caliente.	Fluye demasiada agua por el calentador.	Reducir la tasa de flujo del agua mediante la llave de salida.
	La temperatura ambiente disminuyó.	Cambiar a un ajuste de temperatura más alto.
	La presión del agua no alcanza los 0.5 bares (7 psi).	Verificar que la válvula de cierre de la línea de agua esté completamente abierta y que no existan otras restricciones en la línea de suministro de agua.
	Desperfecto eléctrico.	Hacer que un electricista certificado revise el calentador o comunicarse con su distribuidor local autorizado.

# Resolución de problemas

PROBLEMA	CAUSA POSIBLE	SOLUCIÓN
El agua está demasiado caliente.	No fluye suficiente agua por el calentador.  La temperatura ambiente aumentó.	Incrementar la tasa de flujo mediante la llave de salida.  Cambiar a un ajuste de temperatura más bajo.
El calentador se apaga durante el uso.	Interrupción del suministro eléctrico.	Revisar el suministro de energía, disyuntor, interruptores y cableado.  Si el problema persiste, comuníquese con su distribuidor local autorizado para obtener asistencia.
El agua deja de correr.	Bloqueo del cabezal de la ducha.  Interrupción del suministro de agua.	Limpiar o reemplazar el cabezal de la ducha. Verificar que la manguera del cabezal de ducha no esté retorcida o bloqueada. La manguera debe tener un libre paso de agua.  Verificar que la válvula de cierre de la línea de agua esté completamente abierta y que no existan otras restricciones en la línea de suministro de agua.
La temperatura del agua varía de caliente a fría durante el uso.	La presión del agua ha caído por debajo del nivel mínimo.	Aumentar el suministro de agua caliente.
No sale agua caliente/La unidad no funciona.	Falta de energía eléctrica.  Tasa de flujo baja, 0.5 bares (7 psi).	Verificar el disyuntor y el voltaje en el bloque de cableado.  Limpiar la rejilla del filtro: 1. Apagar el disyuntor. 2. Abrir la válvula para liberar la presión de la unidad. 3. Encender el disyuntor.

**Si tiene un problema y necesita más asistencia,  
llame al: 1-888-783-6082**

# Piezas

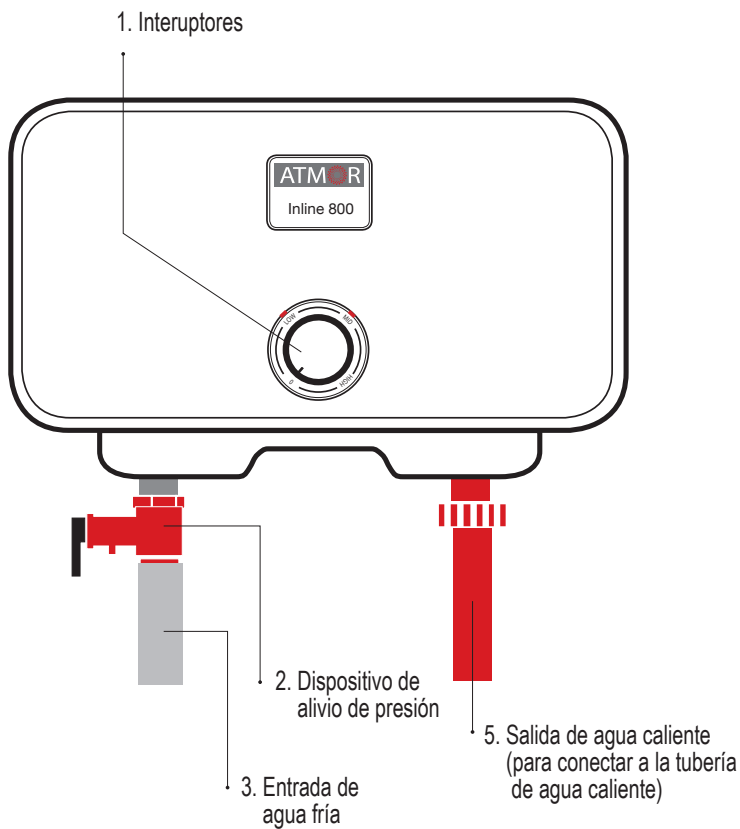



## GARANTÍA LIMITADA

Los términos de esta garantía están únicamente sujetos al propietario original y en ningún momento son transferibles. Una transferencia de propiedad resultará en la terminación inmediata de esta garantía. Esta garantía es válida sólo si el producto se adquiere de un distribuidor autorizado.

Atmor garantiza al propietario original de nuestros calentadores de agua instantáneos la ausencia de defectos de fabricación y material durante un periodo de DOS AÑOS a partir de la fecha de compra, y la ausencia de fugas durante un periodo de SIETE AÑOS a partir de la fecha de compra. Si alguna pieza resultara defectuosa durante este periodo, Atmor será responsable del reemplazo de la pieza defectuosa únicamente. Atmor no se responsabilizará por los costos de mano de obra o cualquier gasto incidental o consecuente. La responsabilidad de Atmor se limita al costo del producto o \$ 1,000.00, lo que sea menor. Atmor no es una aseguradora y el propietario original debe comprar un seguro para cubrir los daños a la propiedad o pertenencias. El propietario original se compromete a renunciar a su derecho a juicio por jurado o a participar en una acción colectiva. Además, el propietario original se compromete a renunciar a la subordinación en la medida en que una pérdida está cubierta por el seguro, de modo que su compañía de seguros no puede proceder con la acción contra Atmor para la recuperación de las reclamaciones. Además, todas las reclamaciones deben ser arbitradas en el estado de Nueva Jersey.

Si el propietario desea devolver el calentador para su reparación, el propietario primero debe obtener una autorización escrita de Atmor. Se requiere que el propietario muestre una prueba de la fecha de compra y pague todos los costos de transporte para devolver la pieza defectuosa o el calentador para su reparación o reemplazo. La garantía no será válida si: (i) el calentador de agua ha sido instalado o usado de manera inadecuada; (ii) el diseño ha sido alterado de cualquier manera; (iii) la instalación o el mantenimiento del calentador estuvo a cargo de una persona distinta de un electricista habilitado; (iv) o si el calentador ha sido instalado o usado en contradicción con las instrucciones de instalación, las leyes u ordenanzas aplicables.

Recuerda que el agua dura, es decir, el agua que contiene una concentración de minerales superior a 250 mg/litro, puede causar una acumulación de cal dentro de la unidad que puede dañar el producto, específicamente los elementos de calentamiento. El agua calentada a altas temperaturas produce la acumulación de cal mucho más rápido que a bajas temperaturas. Es responsabilidad del propietario original realizar el mantenimiento una vez al año o una vez cada seis meses si el suministro de agua tiene un nivel de mineralización inusualmente alto (agua dura). La instalación de válvulas manuales de cierre/mantenimiento en la entrada y salida del calentador de agua permitirá el acceso para enjuagar la unidad con una solución descalcificadora.

### EXCLUSIONES DE GARANTÍA

Esta garantía limitada no cubre:

- a) Daños, averías o fallos resultantes de no haber instalado el calentador de agua de acuerdo con los códigos/ordenanzas de construcción aplicables o las buenas prácticas comerciales de fontanería y electricidad.
- b) Daños, averías o fallos resultantes de una instalación incorrecta o de la falta de funcionamiento y mantenimiento del calentador de agua (especialmente la descalcificación de la unidad) de acuerdo con las instrucciones del fabricante.
- c) Problemas de funcionamiento causados por un dimensionamiento inadecuado del calentador de agua o de la tensión, el cableado o los fusibles del servicio eléctrico.
- d) Daños, mal funcionamiento o fallos causados por abuso, accidente, incendio, inundación, congelación, rayos, actos de Dios y similares.
- e) Averías (fugas) causadas por el funcionamiento del calentador de agua en una atmósfera corrosiva o contaminada.
- f) Daños, averías o fallos causados por el funcionamiento del calentador de agua con el depósito vacío o parcialmente vacío (también conocido como "disparo en seco").
- g) Daños, averías o fallos causados por el funcionamiento de la unidad a temperaturas del agua que superen el ajuste máximo del control de funcionamiento o límite alto.
- h) Averías causadas por el funcionamiento del calentador de agua cuando no se le suministra agua potable, que circula libremente en todo momento.
- i) Daños, averías o fallos causados por someter el calentador de agua a presiones o frecuencias de disparo superiores a las indicadas en la etiqueta de características.
- j) Unidades a las que se les haya retirado la etiqueta de clasificación. Un calentador de agua no debe ser operado si la etiqueta de clasificación es removida.

Una versión completa de esta garantía está disponible en línea, [www.atmorusa.com](http://www.atmorusa.com), o bajo petición de un representante de Atmor.

Distribuido por:

**PARAGON GROUP USA LLC**

Englewood, NJ 07631

USA

Phone: 1-888-783-6082

Email: [info@paragongroupusa.com](mailto:info@paragongroupusa.com)

Web: [www.atmorusa.com](http://www.atmorusa.com)



¡Primero llámenos y deje que nuestro equipo de asistencia lo ayude!  
**NO DEVUELVA EL CALENTADOR A LA TIENDA**  
¿Tiene preguntas acerca de su unidad o necesita asistencia?  
Lláme a: 1-888-783-6082  
o envíe un correo electrónico a: [info@paragongroupusa.com](mailto:info@paragongroupusa.com)  
Nuestro personal está preparado para asistirlo.  
De lunes a viernes, de 9 a.m. a 5 p.m. Hora Estándar del Este