

## Warranty

For your own records, staple or attach your sales receipt to this manual. Please also write the store name/location and date purchased below.

STORE NAME/LOCATION: \_\_\_\_\_

DATE PURCHASED: \_\_\_\_\_

### THREE (3) YEAR LIMITED WARRANTY:

(SAVE THIS WARRANTY INFORMATION)

Optimus Enterprise, Inc. warrants to its customers and or consumer of this product and the parts thereof will be free from defect in material and workmanship, under normal use, for a period of three (3) years from the date of initial purchase. This warranty does not apply to repairs necessitated by damage, misuse, abuse or alternation and to any repair of merchandise not used within the United States or Canada. Unless otherwise proscribed by law, Optimus Enterprise, Inc. shall not be liable for any personal injury, property damage or any incidental or consequential damages of any kind (include water damage) resulting from malfunctions, defects, misuse, improper installation or alternation of this product. This warranty is the only warranty extended by Optimus Enterprise, Inc. to its original customers and/or consumer purchased of this product. Optimus Enterprise, Inc. disclaims all other warranties, express or implied, that arise by the operation of law, specifically including the implied warranties of merchantability and fitness for a particular purpose. Optimus Enterprise, Inc. shall not be liable for any incidental or consequential damage, which may have resulted from any alleged breach of warranty. Some states do not allow limitations on how long implied warranty lasts or the exclusion or limitation of incidental or consequential damage, so the above limitations or exclusion may not apply to you. This warranty gives you specific legal rights you may also have other rights which vary from state to state.

Should the product fail during the warranty period, the owner should:

- Within the first 30 days from date of purchase, the store from which you purchased your Optimus product should replace this product if it is defective in material or workmanship (provided the store has in-stock replacement).
- Within the first 12 months from date of purchase, Optimus Enterprise, Inc. will repair or replace the product if it is defective in material or workmanship providing it is returned to Optimus Enterprise, Inc. with freight prepaid, with evidence of purchase date (cash registered receipt) together with \$10.00 check or money order for handling and return packaging/ shipping charges.
- In year 2 through 3 from date of purchase, Optimus Enterprise, Inc. will repair or replace the product with a refurbished heater if it is defective in material or workmanship providing it is returned to Optimus Enterprise, Inc. with freight prepaid, with evidence of purchase date (cash register receipt) together with US\$18.00 check or money order for handling and return packaging/ shipping charges.

**IMPORTANT: ANY REPAIRS SHOULD BE PERFORMED BY AN AUTHORIZED SERVICE REPRESENTATIVE. DO NOT ATTEMPT TO REPAIR THIS PRODUCT YOURSELF. DOING SO MAY VOID YOUR WARRANTY.**

**PLEASE RETAIN THIS WARRANTY AND SALES RECEIPT TO INSURE YOUR PRODUCT WARRANTY.**

### IMPORTANT: RETURN INSTRUCTIONS:

Your warranty depends on your following these instructions if you are returning the unit more than 30 days after the date of purchase:

- Carefully pack the product in the original container or a suitable container to avoid damage in shipping.
- Seal the carton. Address an envelope as follows:  
Optimus Enterprise, Inc.  
Customer Service Department  
2201 E. Winston Road, Unit J, Anaheim, CA 92806
- Inside the envelope, enclose your name, full address with zip code, daytime phone number, evidence of purchase date (cash register receipt) AND A CHECK OR MONEY ORDER for handling and return packaging/ shipping charges. Please also include a brief explanation of the problem you are having with this product.
- Optimus Enterprise, Inc. recommends you insure the package (as damage in shipments is not covered by your warranty).
- All shipping charges must be prepaid by you (as noted as above).

# OPTIMUS

## INSTRUCTION MANUAL AND OWNER'S GUIDE

9" Industrial Grade High Velocity Fan

Model: F-4092



**INFORMATION HOT LINE:** If, after reading this owner's guide, you have any question or comments, please feel free to write us or call us at 1-888-672-5832 or e-mail us at [OptimusEnt@aol.com](mailto:OptimusEnt@aol.com). Our customer service representative will be happy to help you.

**Please read these instructions carefully and keep for future reference.**

## IMPORTANT INSTRUCTIONS:

### PLEASE READ AND SAVE THESE IMPORTANT SAFEGUARDS

Thank you for choosing an Optimus product. To ensure the best performance from your product, please read and save the following instructions.

WHEN USING ELECTRICAL APPLIANCES, BASIC PRECAUTIONS SHOULD ALWAYS BE FOLLOWED TO REDUCE THE RISK OF FIRE, ELECTRIC SHOCK AND INJURY TO PERSON, INCLUDING THE FOLLOWING:

- Read all instructions before using this product.
- Use this product only as described in this manual. Any other use not recommended by the manufacturer may cause fire, electrical shock or injury to person, and may void the warranty.
- Always unplug unit before assembly, disassembly or cleaning.
- Always unplug unit when not in use, when moving from one location to another and before cleaning.
- To disconnect, grip the plug and pull it from the wall outlet. Never yank the cord.
- The use of attachments not recommended or sold by the appliance manufacturer may cause hazards.
- Avoid contact with moving parts.
- DO NOT operate this product with a damaged cord or plug, after a malfunction, or is dropped or damaged in any manner. Return the unit to Optimus Enterprise, Inc. for examination, electrical or mechanical adjustment, or repair.
- Do not operate the unit in the presence of explosive and/ or flammable fumes.
- Do not place the unit or any parts near an open flame, cooking or other heating appliance.
- Extreme caution is necessary when this unit is used by or near children or invalids and whenever the unit is left operating and unattended.
- Do not use outdoors.
- Always use on a dry level surface.
- Do not operate if the product housing is removed or damaged.
- A loose fit between the AC outlet and plug may cause over heating of the plug. Have a qualified electrician replace the outlet if the outlet is not fit properly.
- DO NOT run cord under carpeting. Do not cover cord with throw rugs, runners or like. Arrange cord away from traffic area and where it will be tripped over.
- NEVER connect the unit to any power sources other than a 120 volt alternating current polarized outlet.

**WARNING:** To reduce the risk of electric shock, DO NOT use this product with any solid-state speed control and DO NOT insert finger or any object into grill.

## ASSEMBLY

- Establish the two iron plates on the connection between the pipe and the metal frame. Adjust the small holes and fix with the screws (Figure 2)
- Please make sure the on/speed knob is in the off position. Plug cord into the specified voltage AC outlet.
- Te speed is adjusted by moving the knob to the desired setting. But for

## CLEANING/ MAINTENANCE INSTRUCTIONS:

### ILLUSTRATION:

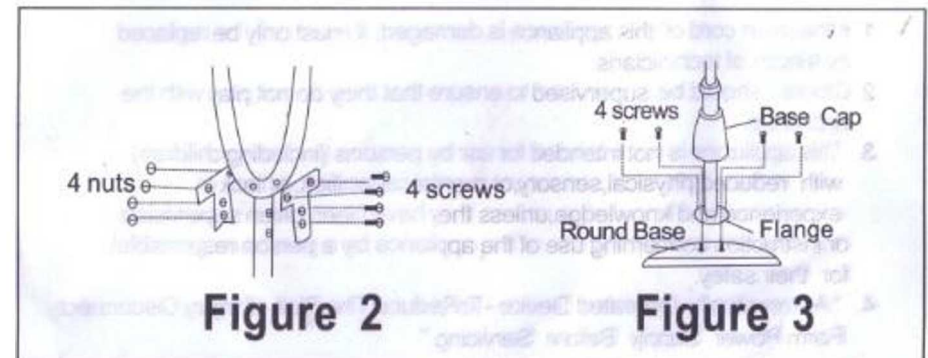
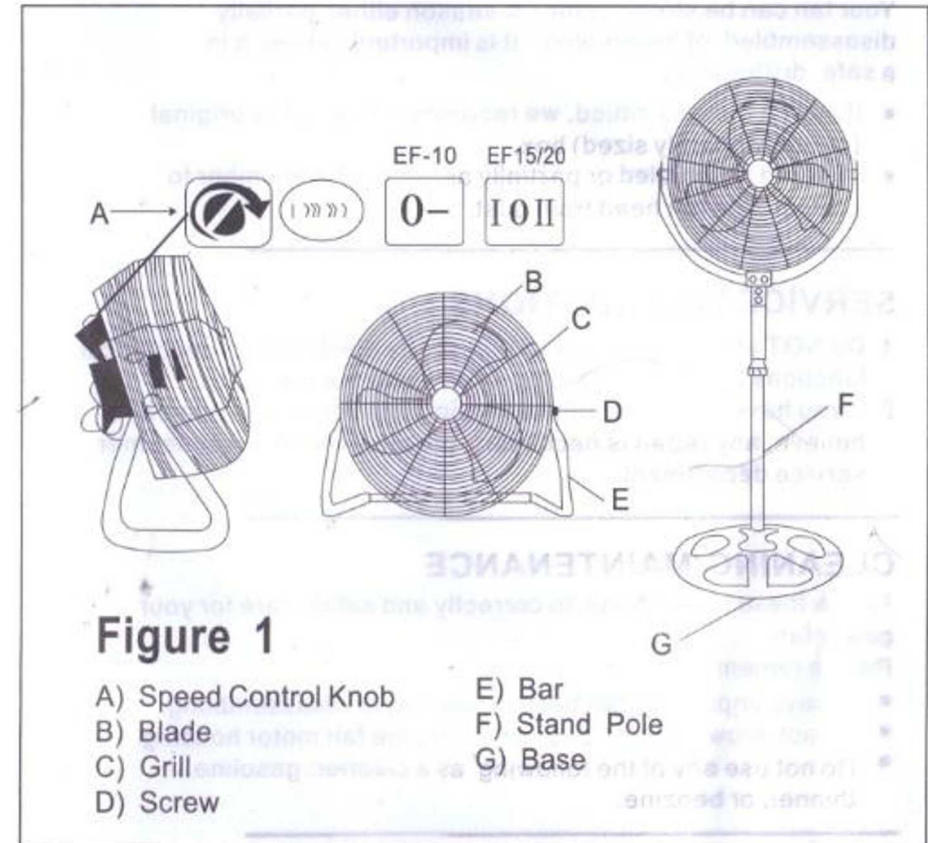

### During Season Care:

- Before cleaning, be sure to turn off and unplug the unit.
- Keep this unit clean. Carefully wipe the unit with a soft, damp cloth. Please be very cautious near the motor.
- DO NOT immerse the fan in water and never allow water to drip into the Motor Housing.
- Never use gasoline, benzene or thinner. This will damage the surface of the unit.
- After cleaning, be sure to completely dry the unit with a cloth or towel.

### After Season Care:

- Your product can be stored in the off-season partially disassembled or assembled. It is important to keep it in a safe, dry location.
- Before putting the unit in storage, clean thoroughly, cover with a vinyl bag and store in a cool and dry place. We recommend using the original (or appropriately sized) box to keep dust from the fan head.

### SERVICE INSTRUCTIONS:

- Do not attempt to repair or adjust any electrical or mechanical functions on this unit. Doing so will void the warranty.
- If you have any questions regarding this unit's operation or believe any repair is necessary, please call 1-888-672-5832 to speak with a Customer Service Representative.
- If you need to exchange the unit, please return it, in its original carton with a sales receipt enclosed, to the store you purchased it. If you are returning the unit more than 30 days after the date of purchase, please see the enclosed warranty.
- If you have any other question or comments, feel free to write us:  
Optimus Enterprise, Inc.  
2201 E. Winston Road, Unit J,  
Anaheim, CA 92806  
E-mail: OptimusEnt@aol.com

### CAUTION

- If the main cord of this appliance is damaged, it must only be replaced by electrical technicians.
- Children should be supervised to ensure that they do not play with the appliance
- This appliance is not intended for use by persons (including children) with reduced physical, sensory, or mental capacities, or lack of experience and knowledge, unless they have been given supervision or instruction concerning use of the appliance by a person responsible for their safety.
- "Automatically Operated Device – To Reduce The Risk of Injury, Disconnect From Power Supply Before Servicing."

### OPERATING INSTRUCTIONS:

#### PRE-OPERATING INSTRUCTIONS:

- Carefully remove your product from the box (please save the carton for off-season storage).
- Make sure the unit is in the OFF position before plugging the unit into the outlet.

#### OPERATING INSTRUCTIONS:

- Place fan on a dry, level, and firm level surface.
- Plug the power cord into any standard 120V AC, 60Hz outlet. Please make sure the Selector (Speed) Control is in the OFF position.
- Tilting and adjusting the fan to the desired angle of airflow.

### 3 Speed Rotary Switches:

The switch is located on back of the unit. Select the desired fan speed setting by rotating the switch knob.

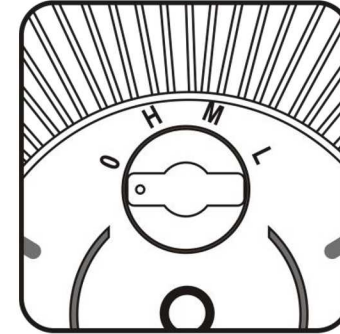

## Garantía

Para sus propios registros, cosa con una grapa o conecta su recibo de ventas a este manual.

Por favor escriba también la nombre/ubicación de la tienda y la fecha compraron abajo.

ALMACENE la NOMBRE/UBICACION: \_\_\_\_\_

La FECHA COMPRO: \_\_\_\_\_

### UN AÑO LIMITO la GARANTIA:

(SALVE ESTA INFORMACION de la GARANTIA)

Optimus Enterprise, Inc., las autorizaciones S.a. a sus clientes y/o consumidores de este ventilador eléctrico y las partes del mismo serán libres del defecto en la materia y la habilidad, bajo el uso normal, por un período de uno de 1) año de la fecha de la compra inicial. La garantía no aplica a reparaciones necesitadas por el daño, el maltrato, el abuso ni la alternancia y a ninguna reparación de mercancías no utilizó dentro de los Estados Unidos ni Canadá. A menos que de otro modo proscrito por la ley, Optimus Enterprise, S.a. no será responsable de ninguna herida personal, el daño de la propiedad ni ningún daño casual ni consecuente de cualquier tipo (incluye el daño de agua) resultando de funcionamientos defectuosos, los defectos, el maltrato, la instalación o la alternancia impropias de este producto. Esta garantía es la única garantía prolongada por la Optimus Enterprise, S.a. a sus clientes y/o el consumidor originales compró de este ventilador. La Optimus Enterprise, renuncia S.a. todas las otras garantías, expresan o implicado, eso surge por la operación de la ley, específicamente inclusive las garantías implicadas de merchantability y salud para un propósito particular. La Optimus Enterprise, S.a. no será responsable de ningún daño casual ni consecuente, que puede haber resultado de ninguna infracción pretendida de la garantía. Algunos indican no permite las limitaciones en la garantía implicada cuán larga duran o la exclusión o la limitación del daño casual o consecuente, así que el encima de limitaciones o exclusión no pueda aplicar a usted. Esta garantía le da derechos legales específicos usted puede tener también otros derechos que varían del estado para indicar. Esta garantía le da derechos legales específicos usted puede tener también otros derechos que varían del estado para indicar.

Deba el ventilador falla durante el período de la garantía, el dueño debe:

- Dentro de los primeros 30 días de la fecha de la compra, la tienda de que usted compró su producto de Optimus debe reemplazar este producto si es defectuoso en la materia o la habilidad (proporcionó la tienda tiene el reemplazo de en-acciones).
- Dentro de los primeros 12 meses de la fecha de la compra, la Optimus Enterprise, S.a. reparará o reemplazará el producto si es defectuoso en la materia o la habilidad que proporcionan lo es vuelto a la Optimus Enterprise, S.a. con flete prepago, con la evidencia de la fecha de la compra (recibo de caja registradora) junto con cheque US\$10.00 o giro postal para manejar y regreso que embalan/enviando las cargas.
- En el año 2 por 3 de la fecha de la compra, La Optimus Enterprise, S.a. reparará o reemplazará el producto con una calentadora remodelada si es defectuoso en la materia o la habilidad que proporcionan lo es vuelto a la Optimus Enterprise, S.a. con flete prepago, con la evidencia de la fecha de la compra (recibo de caja registradora) junto con cheque US\$18.00 o giro postal para manejar y regreso que embalan/enviando las cargas.

**IMPORTANTE:** CUALQUIERA REPARA DEBE SER REALIZADO POR UN REPRESENTANTE AUTORIZADO del SERVICIO. No PROCURE REPARAR ESTE VENTILADOR USTED MISMO. HACER ASI VACIO de mayo SU GARANTIA. RETENGA POR FAVOR ESTE RECIBO de la GARANTIA Y VENTAS para ASEGURAR SU GARANTIA del PRODUCTO.

**IMPORTANTE:** VUELVE las INSTRUCCIONES:

Su garantía depende de su siguiente estas instrucciones si usted vuelve la unidad más de 30 días después de la fecha de la compra:

- Empaca Con cuidado el ventilador en el contenedor original o un contenedor conveniente para evitar el daño en el envoi.
- Selle el cartón. Diriga un sobre de la siguiente manera:  
Optimus Enterprise, Inc.  
Customer Service Department  
2201 E. Winston Road, Unit J, Anaheim, CA 92806
- Dentro del sobre, encierra su nombre, la dirección repleta con código postal, el número de teléfono del día, la evidencia de la fecha de la compra (recibo de caja registradora) Y UN CHEQUE O el GIRO POSTAL para manejar y regreso que embalan/enviando las cargas. Por favor incluya también una explicación breve del problema que usted tiene con la unidad.
- La Optimus Enterprise, S.a. recomienda que usted asegure el paquete (como daño en embarques no es cubierto por su garantía).
- Todas cargas del envío deben ser prepagadas por usted (notó como como arriba).

# OPTIMUS

## MANUAL de INSTRUCCION Y GUIA de DUEÑO

9" El Grado Industrial Ventilador Alto de Velocidad

Model: F-4092

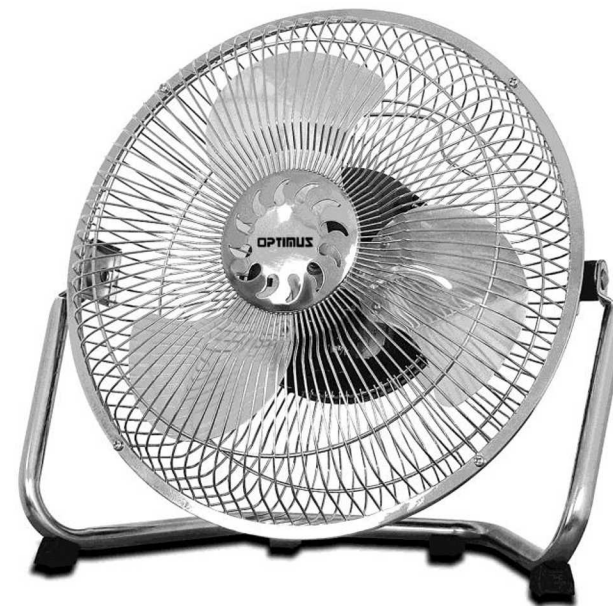

**LINEA DIRECTA de INFORMACION:** Si, después que leer esta guía de dueño, usted tiene cualquier pregunta o los comentarios, se sienten por favor libre escribimos o nos llama en 1-888-672-5832 o nos manda correo electrónico en OptimusEnt@aol.com. Nuestro representante del servicio de atención al cliente será feliz de ayudarle.

**Lea por favor estas instrucciones con cuidado y mantenga para la referencia futura.**

## INSTRUCCIONES IMPORTANTES:

### LEA Y GUARDE ESTAS INSTRUCCIONES IMPORTANTES

Gracias por escoger un ventilador de Optimus. Para asegurar el mejor desempeño de su ventilador, lea por favor y las instrucciones siguientes.

CUANDO se USE APARATOS ELECTRONICOS, PRECAUSIONES BASICAS DEBERAN SEGUIRSE PARA EVITAR EL RIESGO FUEGO, UN CHOQUE ELECTRICO O ERIR A TERCEROS.

- Lea todas instrucciones antes de utilizar este producto.
- Utilice este ventilador sólo como esta descrito en este manual. Cualquier otro uso no recomendado por el fabricante puede causar el fuego, electrucutacion o erir a terceros, y ara que la garantia sea anulada.
- Siempre desconecte la unidad antes de ensamblar, desensamblar o limpiar.
- Siempre desconecte la unidad cuando no este en uso o cuándo lo mueva de un lado a otro y antes de limpiar.
- Para desconectar, siempre agarre la coneccion, nunca tire de el cable.
- El uso de adaptaciones no es recommendable ni tampoco es vendidó por el fabricante de este aparato, esto puede causar daños y peligros.
- Evita el contacto con partes móviles.
- No opere este ventilador con un cable ni el enchufe dañados, Si este aparato tiene el cable o cualquier defecto de fabrica, regrese la unidad a Optimus Enterprise. para una examinacion electrica.
- No opera el ventilador en la presencia del explosivo y/o vapores flamables.
- No coloque el ventilador cercano a fuego, o cercano a la estufa, o cualquier otro aparato de calefacción.
- El cuidado Extremo es necesario cuando ventilador es utilizado cercano a los niños o inválidos, y siempre que el ventilador se deja prendido y desatendido.
- Este producto se fabrico para el uso de la casa sólo y no para el uso industrial. No lo utilice fuera de la casa.
- Siempre uso en una superficie plana seca.
- No opera si la envoltura de ventilador se quita o es dañada.
- Un ataque flojo entre la salida de corriente y el enchufe puede causar sobrecalentamiento, Que un electricista calificado reemplace la salida.
- No pase el cable bajo alfombra. Evite los corredores en donde la gente se pueda tropezar con el.
- Este ventilador fue equipado con un enchufe polarizado de la línea de la corriente alterna (la mitad de el enchufeu tiene una hoja más ancha que la otra). Este enchufe nos permite conectarlo de una manera solamente. Esto es una característica de la seguridad. Si usted es incapaz de meter el enchufecompletamente en la salida, trata de invertir el enchufe. Si el enchufe falla debera llamar a un electricista para reemplazar la salida de la coneccion de electricidad. Nunca mal interprete el propósito de la seguridad de el enchufe polarizado.
- Nunca conecta el ventilador a cualquier fuentes del poder que no sea de 120 VIts.

## INSTRUCCIONES DE MANTENIMIENTO:

### Durante la limpieza:

- Antes limpiar, este seguro de que esta apagada la unidad.
- Mantenga el ventilador siempre limpio. Enjague con cuidado la unidad con una tela suave y húmeda. Siempre tenga cuido cerca de el motor.
- No sumerge el ventilador en el agua y nunca permite que el motor se moje.
- Nunca use gasoline, benceno ni thinner, Esto dañará la superficie de la unidad.
- Después de limpiar la unidad, asegurese de secar completamente la unidad con una tela seca.

### Después de la temporada de uso:

- Su ventilador se puede almacenar despues de la temporada de uso.
- Antes poner el ventilador en el almacenamiento, limpie completamente, cubralo una bolsa de plasticoo y

guadelo en un lugar fresco y seco. Utilizando la caja original. O en una caja apropiada.

### ATIENDA A las INSTRUCCIONES:

- No procure reparar ni ajustar ninguna función eléctrica ni mecánica en esta unidad. Hacer así hace vacío la garantía.
- Si usted tiene cualquiera pregunta con respecto a esta operación de la unidad o cree que cualquier reparación es necesaria, llama por favor 1-888-672-5832 en hablar con un Representante de servicio de atención al cliente.
- Si usted necesita cambiar la unidad, por favor lo vuelve, en su cartón original con un recibo de ventas encerrado, a la tienda que usted compró de. Si usted vuelve la unidad más de 30 días después de la fecha de la compra, ven por favor la garantía encerrada.
- Si usted tiene cualquier otra pregunta o los comentarios, siéntase libre escribimos:  
Optimus Enterprise, Inc.  
2201 E. Winston Road, Unit J,  
Anaheim, CA 92806  
E-mail: [OptimusEnt@aol.com](mailto:OptimusEnt@aol.com)

## Las INSTRUCCIONES OPERADORAS:

### Las INSTRUCCIONES DE INICIACION:

- Con cuidado su ventilador de la caja (salva por favor el cartón para fuera de temporada almacenamiento).
- Cerciórese la unidad está en el DE la posición antes de tapar la unidad en la salida.

### 3 Velocidad Rotatoria Cambia:

El interruptor se localiza en la espalda de la unidad. Escoja la colocación deseada de la velocidad de ventilador girando la perilla de interruptor.

