

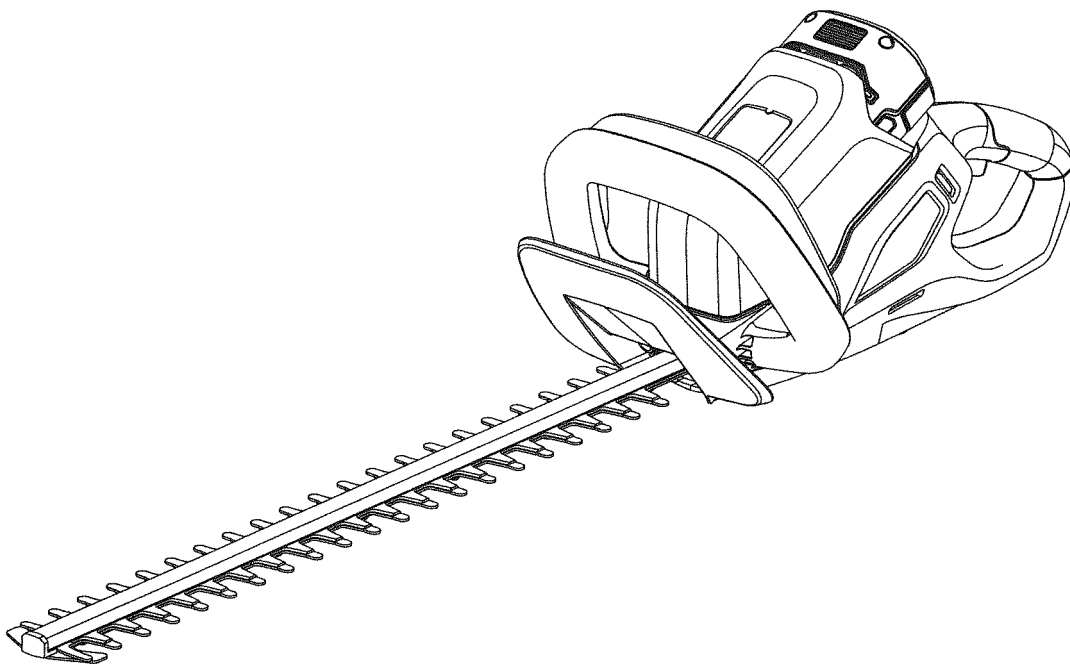

CORTADOR PARA SETOS DE 58V MAX DE IONES DE LITIO

Manual del Operador
Modelo: HTX5-M
HTX5-M-0



Para el servicio de asistencia al cliente, llame al 1-800-261-3981 o envíe un correo electrónico a:

Service@senixtools.com

CONSERVE ESTE MANUAL PARA REFERENCIA EN EL FUTURO

ÍNDICE

DATOS TÉCNICOS.....	14
UBICACIÓN DE LOS COMPONENTES	
CONOZCA SU CORTADOR PARA SETO.....	17
OPERACIÓN	
FIJACIÓN/REMOCIÓN DE LA BATERÍA.....	18
VERIFICACIÓN DEL ESTADO DE LA BATERÍA.....	18
CARGA DE LA BATERÍA.....	18
CARGA DEL INDICADOR.....	18
PREPARACIÓN DEL CORTADOR PARA SETOS.....	18
ARRANQUE DEL CORTADOR PARA SETOS.....	18
DESATASCOS.....	18
CORTE DE SETOS.....	18
MANTENIMIENTO	
ESCOBILLAS DE CARBONO.....	19
LUBRICACIÓN.....	19
AFILADURA DE LAS CUCHILLAS.....	19
ALMACENAMIENTO.....	19
PARTES	
VISTA DESGLOSADA.....	20
DETECCIÓN Y SOLUCIÓN DE PROBLEMAS	
TABLA DE DETECCIÓN Y SOLUCIÓN DE PROBLEMAS.....	22
GARANTÍA	
GARANTÍA LIMITADA POR DOS AÑOS.....	23

SÍMBOLOS DE SEGURIDAD DATOS TÉCNICOS

Número del modelo:	HTX5-M
Motor:	Motor sin escobillas de 58V
Velocidad:	2800 SPM
Capacidad de corte:	2/3 pulg. (1.70 cm)
Longitud de corte:	22 pulg. (550 mm)
Peso (con batería):	4.20 kg (9.25 lbs)
Dimensiones del producto:	996 x 222 x 204 mm (39.21 x 8.74 x 8.03 pulg.)
Batería/Cargador:	Senix B25X5/CHX5
Batería:	58V Max con batería de iones de litio, 2.5 Ah

Número del modelo:	HTX5-M-0
Motor:	Motor sin escobillas de 58V
Velocidad:	2800 SPM
Capacidad de corte:	2/3 pulg. (1.70 cm)
Longitud de corte:	22 pulg. (550 mm)
Peso (sin batería):	3.20 kg (7.05 lbs)
Dimensiones del producto:	996 x 222 x 204 mm (39.21 x 8.74 x 8.03 pulg.)
Batería/Cargador:	Senix B25X5/CHX5
Batería:	58V Max con batería de iones de litio, 2.5 Ah

⚠ ¡ADVERTENCIA!

Este producto puede exponerlo sustancias químicas, incluyendo el plomo, un químico cuyos efectos son reconocidos por el Estado de California por causar cáncer, defectos de nacimiento u otros daños reproductivos. Para mayor información, visite www.P65Warnings.ca.gov.



Para reducir el riesgo de lesión, el usuario debe leer el manual de instrucciones.



Use protección auditiva.



Use protección para la vista.



Use protección para las manos.



Si no mantiene las manos alejadas de la cuchilla, se puede producir una lesión personal seria.



Evite los cables eléctricos, use el cortador en condiciones climáticas secas.



Use calzado de seguridad antideslizante.



Todos los espectadores deben estar ubicados al menos a 15 m de distancia.



Indica peligro, advertencia o precaución. Precauciones que implican su seguridad



Do not expose to rain.



Los objetos que se desprenden pueden rebotar y causar lesiones personales o daños a la propiedad.

ADVERTENCIAS DE SEGURIDAD

Advertencias de seguridad generales para herramientas eléctricas



ADVERTENCIA

Lea todas las instrucciones y advertencias de seguridad. Si no sigue las advertencias y las instrucciones, puede producirse una descarga eléctrica, un incendio y/o una lesión seria.

Conserve todas las advertencias e instrucciones para referencia futura.

El término "herramienta eléctrica" en las advertencias se refiere a su herramienta eléctrica operada con corriente (cableada) o a su herramienta eléctrica operada con baterías (inalámbrica).

1) Seguridad en el área de trabajo

- a) **Conserve el área de trabajo limpia y bien iluminada.** *Las áreas desordenadas invitan a los accidentes.*
- b) **No opere herramientas eléctricas en ambientes explosivos, como ante la presencia de líquidos, gases o polvos inflamables.** *Las herramientas eléctricas generan chispas que pueden hacer arder el polvo o los vapores.*
- c) **Mantenga a los niños y espectadores alejados mientras esté operando una herramienta eléctrica.** *Las distracciones pueden hacer que pierda el control.*

2) Seguridad eléctrica

- a) **Los enchufes de las herramientas eléctricas deben coincidir con el tomacorriente. Nunca modifique el enchufe de ninguna manera. No use ningún enchufe adaptador con herramientas eléctricas puestas a tierra.** *Los enchufes sin modificar y los tomacorrientes coincidentes reducirán el riesgo de descarga eléctrica.*
- b) **Evite el contacto con superficies puestas a tierra, como tuberías, radiadores, cocinas o refrigeradores.** *Hay un riesgo mayor de descarga eléctrica si su cuerpo está a tierra.*
- c) **No exponga las herramientas eléctricas a la lluvia o a condiciones húmedas.** *El agua que ingresa a una herramienta eléctrica aumentará el riesgo de descarga eléctrica.*
- d) **No abuse del cable. Nunca use el cable para transportar, desenchufar o tirar de la herramienta eléctrica. Mantenga el cable alejado del calor, aceite, bordes filosos o partes móviles.** *Los cables dañados o enredados aumentan el riesgo de descarga eléctrica.*
- e) **Cuando opere una herramienta eléctrica al aire libre, use un cable de extensión para uso en exteriores.** *El uso de un cable para exteriores reduce el riesgo de descarga eléctrica.*
- f) **Si no puede evitar operar una herramienta eléctrica en un lugar húmedo, use un suministro eléctrico protegido mediante un dispositivo de**

corriente residual (DCR) *El uso de un DCR reduce el riesgo de descarga eléctrica.*

3) Seguridad personal

- a) **Manténgase alerta, preste atención a lo que está haciendo y use el sentido común cuando opere una herramienta eléctrica. No use una herramienta eléctrica mientras esté cansado o bajo la influencia de alcohol, drogas o medicamentos.** *Un momento de descuido durante la operación de herramientas eléctricas puede provocar una lesión personal seria.*
- b) **Use los equipos de protección personal. Siempre use protección para la vista.** *Los equipos de protección que utilice para las condiciones adecuadas, como mascarillas antipolvo, zapatos de seguridad antideslizantes o protección auditiva, reducirán las lesiones personales.*
- c) **Evite arranques accidentales. Asegúrese que el interruptor esté en la posición de OFF (apagado) antes de conectar la fuente de energía y/o el bloque de baterías, recoger la herramienta o transportarla.** *Transportar herramientas eléctricas con el dedo en el interruptor o energizar herramientas eléctricas con el interruptor encendido, invita a accidentes.*
- d) **Retire cualquier llave de ajuste antes de encender la herramienta eléctrica.** *Una llave que se haya dejado fijada a una parte giratoria de la herramienta eléctrica puede dar como resultado una lesión personal.*
- e) **No se estire demasiado. Mantenga su posición de pie y su equilibrio en todo momento.** *Esto permite un mejor control de la herramienta eléctrica en situaciones inesperadas.*
- f) **Vístase correctamente. No vista ropa suelta ni use joyas. Mantenga su cabello, ropa y guantes alejados de las partes móviles.** *La ropa suelta, las joyas o el cabello largo pueden atascarse en las partes móviles.*
- g) **Si se suministran dispositivos para la conexión de instalaciones de extracción y colección de polvo, asegúrese que estén conectadas y que se usen correctamente.** *El uso del colector de polvo puede reducir los peligros relacionados con el polvo.*

4) Uso y cuidado de la herramienta eléctrica

- a) **No fuerce la herramienta eléctrica. Use la herramienta eléctrica para su aplicación.** *La herramienta eléctrica correcta hará mejor y más seguro el trabajo a la velocidad para la que ha sido diseñada.*
- b) **No use la herramienta eléctrica si el interruptor no lo enciende y apaga.** *Cualquier herramienta eléctrica que no pueda ser controlada con el interruptor es peligrosa y debe repararse.*
- c) **Desconecte el enchufe de la fuente de energía y/o del bloque de baterías de la herramienta eléctrica antes de hacer cualquier ajuste, cambiar accesorios o guardar la herramienta.** *Tales medidas de seguridad preventivas reducen el*

riesgo de que la herramienta eléctrica se encienda accidentalmente.

- d) **Guarde las herramientas eléctricas inactivas y fuera del alcance de los niños, ni permita que personas no familiarizadas con la herramienta eléctrica o con estas instrucciones operen la herramienta. Las herramientas eléctricas son peligrosas en manos de usuarios sin capacitación.**
- e) **Realice un mantenimiento a las herramientas eléctricas. Verifique si hay una mala alineación o si hay una traba de las partes móviles, ruptura de partes y cualquier otro problema que pueda afectar la operación de las herramientas eléctricas. Si se daña, repare la herramienta eléctrica antes de usarla. Muchos accidentes son causados por herramientas eléctricas con mal mantenimiento.**
- f) **Conserve limpias y afiladas las herramientas de corte. Las herramientas de corte con un mantenimiento adecuado son menos propensas a trabarse y son más fáciles de controlar.**
- g) **Use la herramienta eléctrica, los accesorios y las brocas de la herramienta, etc. en conformidad con estas instrucciones, tomando en cuenta las condiciones del trabajo y la tarea a realizar. El uso de la herramienta eléctrica para operaciones distintas de las previstas, podría dar como resultado una situación peligrosa.**

5) Uso y cuidado de la herramienta a baterías

- a) **Recargue solamente con el cargador especificado por el fabricante. Un cargador que es adecuado para un tipo de bloque de baterías puede crear un riesgo de incendio cuando se usa con otro bloque de baterías.**
- b) **Use las herramientas eléctricas sólo con bloques de baterías específicamente diseñados. El uso de bloques de baterías puede crear un riesgo de lesión e incendio.**
- c) **Cuando el bloque de baterías no está en uso, manténgalo alejado de otros objetos de metal, como clips para papel, monedas, llaves, clavos, tornillos u otros objetos de metal pequeños, que puedan hacer una conexión desde un terminal hasta el siguiente. Cortocircuitar los terminales de la batería puede causar quemaduras o un incendio.**
- d) **Bajo condiciones abusivas, se puede escapar un líquido de la batería; evite su contacto. Si accidentalmente ocurre un contacto, enjuáguese con agua. Si el líquido entra en contacto con los ojos, también busque ayuda médica. El líquido que se escapa de la batería, puede causar irritación o quemaduras.**

6) Servicio

Haga reparar su herramienta eléctrica con un reparador calificado, utilizando solamente piezas de repuesto idénticas. Esto asegurará que se mantenga la seguridad de la herramienta eléctrica.

Advertencias de seguridad del cortador para setos
• Mantenga todas las partes del cuerpo alejadas de

la cuchilla del cortador. No retire el material de corte ni sostenga material a ser cortado cuando las cuchillas estén en movimiento. Asegúrese que el interruptor esté apagado cuando despeje el material atascado.

Un momento de descuido durante la operación del cortador para setos puede provocar una lesión personal seria.

- **Cargue el cortador de setos por el asa con la cuchilla del cortador detenida. Las cuchillas avanzan sin esfuerzo luego de apagarse. El correcto manejo del cortador para setos reducirá las posibles lesiones personales de las cuchillas del cortador.**
- **PELIGRO - Mantenga las manos alejadas de la cuchilla. El contacto con la cuchilla puede dar como resultado una lesión personal grave.**
- **Use ambas manos cuando opere el cortador para setos. Usar una sola mano podría hacer que pierda el control y dar como resultado una lesión personal grave.**
- **Sostenga la herramienta eléctrica solamente por las superficies de agarre aisladas, porque la cuchilla del cortar puede entrar en contacto con el cableado oculto. Las cuchillas del cortador que entran en contacto con un cable "vivo" o cargado, pueden hacer que las partes metálicas expuestas de la herramienta eléctrica se carguen y darle al operador una descarga eléctrica.**
- **No se estire demasiado con tal de alcanzar ni para mantener el equilibrio en todo momento. Siempre asegúrese de pararse bien cuando haya una pendiente. Camine cuando operar la herramienta eléctrica, nunca corra.**
- **No toque las partes móviles peligrosas antes que el bloque de baterías se haya retirado y que las partes móviles peligrosas se hayan detenido por completo.**
- **Siempre use protección auditiva y visual. Use una máscara de protección e ser necesario. Vístase correctamente, o vista ropa suelta ni use joyas que pudiera enredarse en las partes móviles de la unidad. Siempre debe usarse un calzado seguro, sólido y antideslizante. El cabello largo debe estar atado hacia atrás.**
- **Retire el bloque de baterías:**
 1. Cuando el usuario deje sola la máquina;
 2. Antes de desatascar un bloqueo;
 3. Antes de verificar, limpiar o trabajar en la máquina;
 4. Luego de tocar un objeto extraño para inspeccionar la máquina en busca de daños;
 5. Si la máquina comienza a vibrar anormalmente, para una verificación inmediata.
- **No use la máquina en malas condiciones climáticas, especialmente cuando haya riesgo de tormenta eléctrica.**
- **Inspeccione el área a ser cortada y retire cualquier objeto extraño que influya en su corte. Si los objetos extraños no pueden retirarse, como p. ej., cercas, marque y recuerde evitarlos durante el corte.**
- **Sostenga el cortador para setos correctamente con ambas manos.**

UBICACIÓN DE LOS COMPONENTES CONOZCA SU CORTADOR PARA SETOS

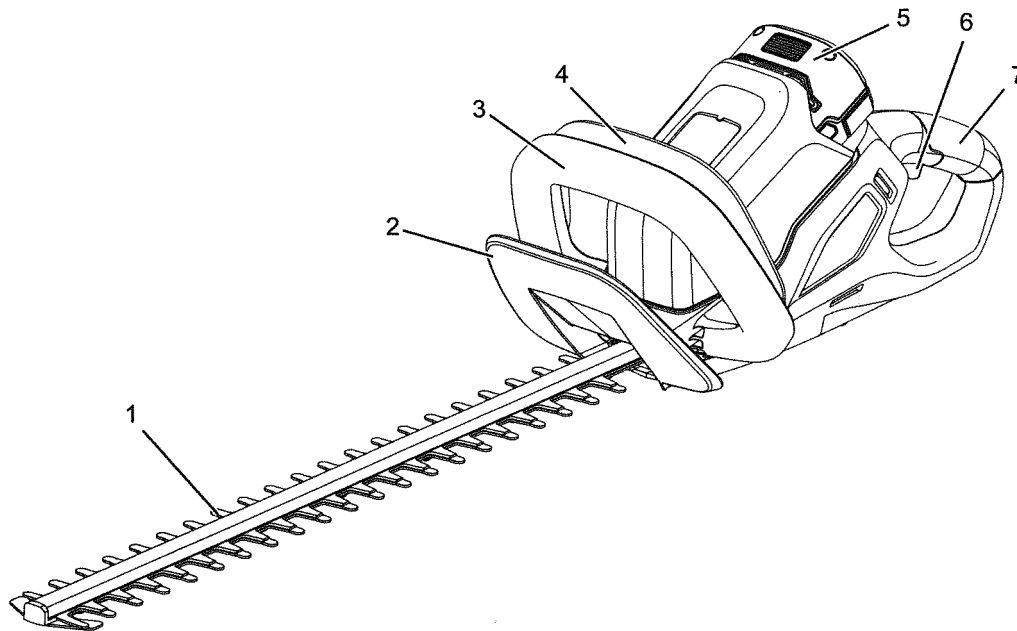

1	Cuchilla	5	Batería
2	Protección delantera	6	Arrancador
3	Asa delantera	7	Asa posterior
4	Interruptor de seguridad	8	Protección de la cuchilla (no ilustrada)

OPERACIÓN



¡ADVERTENCIA!

Mantenga las cuchillas de corte lejos de cualquier cable o cable de extensión. Verifique si hay objetos extraños en los setos, como cercos de alambra antes de la operación.

FIJACIÓN/REMOCIÓN DE LA BATERÍA



¡PRECAUCIÓN!

Use solamente un cargador y una batería aprobada por Senix.

Para insertar la batería deslícela de vuelta a la unidad hasta que se escuche un "clic". Asegúrese que la batería esté completamente insertada y colocada en su posición.

Para retirar la batería, presione el botón de liberación y deslice la batería hacia afuera.

VERIFICACIÓN DEL ESTADO DE LA BATERÍA

Presione el botón del indicador de capacidad de la batería en el bloque de baterías y los LED se van a encender para indicar el estado de la batería. La batería está llena si hay 4 LED encendidas. Mientras menos LED verdes encendidas, menor la capacidad de la batería restante. Las luces se apagarán automáticamente luego de varios segundos. Cargue el bloque de baterías cuando sea necesario.

CARGA DE LA BATERÍA



¡ADVERTENCIA!

Solo cargue el bloque de baterías de iones de litio con una capacidad de 2.5Ah (celdas de baterías de iones de litio B25X5) como se menciona en este manual de instrucciones. No cargue baterías no recargables.

Nota: El rango de temperatura seguro para la carga de baterías es de 32°F a 104°F (0 °C a 40 °C). No cargue la batería fuera, en climas gélidos; cárguela a temperatura ambiente.



¡ADVERTENCIA!

Almacene y use la batería solamente entre -20 °C y 45 °C. Como ejemplo, no deje la batería en el auto en el verano.

Nota: Use solamente un cargador y una batería aprobada por Senix.

- El cargador está clasificado solamente para 120 voltios de CA: El cargador debe estar enchufado en un receptáculo apropiado.
- Desenchufe el cargador cuando no esté en uso. Asegúrese de retirar el bloque de baterías del cargador desenchufado.
- Solo cargue la batería dentro del rango de temperatura de trabajo permitida de la batería y del cargador.

IMPORTANTE: La batería no viene incluida completamente cargada. Cargue completamente la batería, antes del primer uso para asegurar el tiempo de ejecución máximo.

EL procedimiento de carga comienza tan pronto como el enchufe principal esté enchufado en la clavija y el bloque de baterías esté insertado en la ranura de carga.

INDICADOR DE CARGA

ESTADO DE LED	DESCRIPCIÓN
Rojo sólido	Listo para cargar
Rojo sólido/Verde parpadeante	Cargando
Verde sólido	Totalmente cargado



¡ADVERTENCIA!

No inserte o retire la batería mientras el arrancador esté presionado o mientras la unidad esté en movimiento.

PREPARACIÓN DEL CORTADOR PARA SETOS

Antes de encender el cortador para setos, verifique que los interruptores de activación y los interruptores de seguridad se muevan libremente, regresando automática y rápidamente ante su liberación. Asimismo verifique que los ductos de aire de enfriamiento no estén obstruidos y que tanto las asas delantera y posterior estén limpias y secas.

ARRANQUE DEL CORTADOR PARA SETOS



¡PRECAUCIÓN!

Recuerde que las cuchillas avanzan sin esfuerzo luego de apagarse.

El cortador para setos viene equipado con un interruptor de seguridad para dos manos. Siempre sostenga el cortador para setos con ambas manos durante la operación. Para operar el cortador para setos, suelte y sostenga el interruptor de seguridad delantero y suelte el interruptor de activación posterior. Para detener el cortador para setos, suelte cualquiera de los interruptores y el cortador se detendrá.

DESATASCOS

Si las cuchillas se atascan con un alambre u otra obstrucción y no pueden moverse, siga estas reglas de seguridad importantes:

- NUNCA trate de alcanzar o de retirar material atascado mientras el motor esté encendido.
- SIEMPRE apague la unidad y desconecte la batería antes de desatascarla.
- SIEMPRE inspeccione las cuchillas antes de desatascar para asegurarse que todo el material atascado se haya despejado, y para asegurarse que las cuchillas no estén dañadas.

CORTE DE SETOS

Un cortado de seto se usa principalmente para cortar setos, pero también puede usarse con matorrales y arbustos. Para mejores resultados, coloque la cuchilla del cortador de setos en ángulo de 15° desde el seto objetivo.

Puede usarse una pita o amarre como guía para poder crear un seto nivelado. Coloque la pita a la altura preferida y corte todo lo que sobresalga después de ella.

La unidad puede usarse en cualquier dirección. Use

aun movimiento de barrido hacia adelante y atrás para obtener cortes uniformes. Evite cortar tallos y ramas más grande de 2/3 de pulgada.

No fuerce el cortador para setos a través de arbustos resistentes. Si las cuchillas se atascan, suelte inmediatamente el activador y retire el bloque de baterías.

Siempre tenga cuidado de los escombros que vuelen durante la operación.

Use guantes cuando corte follaje con espinas o puntiagudo.

MANTENIMIENTO



¡ADVERTENCIA!

Retire la batería antes de inspeccionar, ajustar, realizar mantenimiento o limpiar la unidad.

LIMPIEZA

Mantenga todos los dispositivos de seguridad, ductos de aires y carcasa del motor libre de escombros y suciedad.

Limpie la carcasa y los componentes de plástico con un paño húmedo y suave. No use solventes o detergentes fuertes en la carcasa de plástico o en los componentes de plástico. Ciertos limpiadores caseros pueden causar daños o peligro de descarga.

ESCOBILLAS DE CARBONO

Las escobillas de carbono tienen que ser reemplazadas por parte de un técnico de servicio calificado. No intente reemplazarlas usted mismo.

LUBRICACIÓN

Para una larga vida útil, asegúrese que los cortadores estén limpios y lubricados e intervalos normales para poder asegurar el mejor rendimiento posible. Aplique de forma rutinaria una capa delgada de aceite lubricante.

AFILADURA DE LAS CUCHILLAS

Retire la batería y luego enganche el ensamblaje de la cuchilla en una prensa de tornillo. Asegúrese que el cuerpo principal del cortador para setos esté bien soportado para evitar daños.

Lime la superficie de corte expuesta de cada cuchilla con una lima redonda y lisa de 20.32 cm con un diámetro de 0.63 cm a 0.55 cm. Asegúrese de retener el ángulo original de los dientes del cortador cuando lime.

Para poder limar ambos lados de cada diente del cortador, podría necesitar ejecutar el cortador para setos momentáneamente hasta que el lado opuesto de los dientes del cortador esté expuesto.

No ejecute el cortador mientras esté bloqueado en la prensa de tornillo. Asegúrese que todas las herramientas para afilar hayan sido retiradas antes de instalar la batería. Retire el bloque de baterías y repita el proceso de afilado para los nuevos dientes expuestos.

ALMACENAMIENTO

Examine la unidad exhaustivamente para ver si hay partes desgastadas, sueltas o dañadas. Si necesita reparar o reemplazar una parte, contacte el servicio al cliente de Senix al: 1-800-261-3981.

- Limpie la unidad antes de guardarla o transportarla. Asegure la unidad mientras la transporte.
- Retire el bloque de baterías antes de guardar. Cargue la batería completamente antes de guardarla por un largo período de tiempo.
- Guarde la herramienta lejos del alcance de los niños y de otras personas no autorizadas en un ambiente bien ventilado, seco y sin escarcha.
- Proteja la máquina contra el polvo y la humedad. Siempre proteja las cuchillas con una vaina (cubierta para la cuchilla) cuando transporte o guarde el cortador para setos. La manipulación cuidadosa del cortador para setos reduce en gran medida el riesgo de tocar accidentalmente las cuchillas de corte filosas.



¡ADVERTENCIA!

Cortocircuitar los terminales de la batería puede causar quemaduras o un incendio.

- Cuando el bloque de baterías no está en uso, manténgalo alejado de otros objetos de metal, como clips para papel, monedas, llaves, clavos, tornillos u otros objetos de metal pequeños, que puedan hacer una conexión desde un terminal hasta el siguiente.
- Guarde la unidad en un lugar limpio y seco. Cúbrela para darle una mayor protección.

VISTA DESGLOSADA

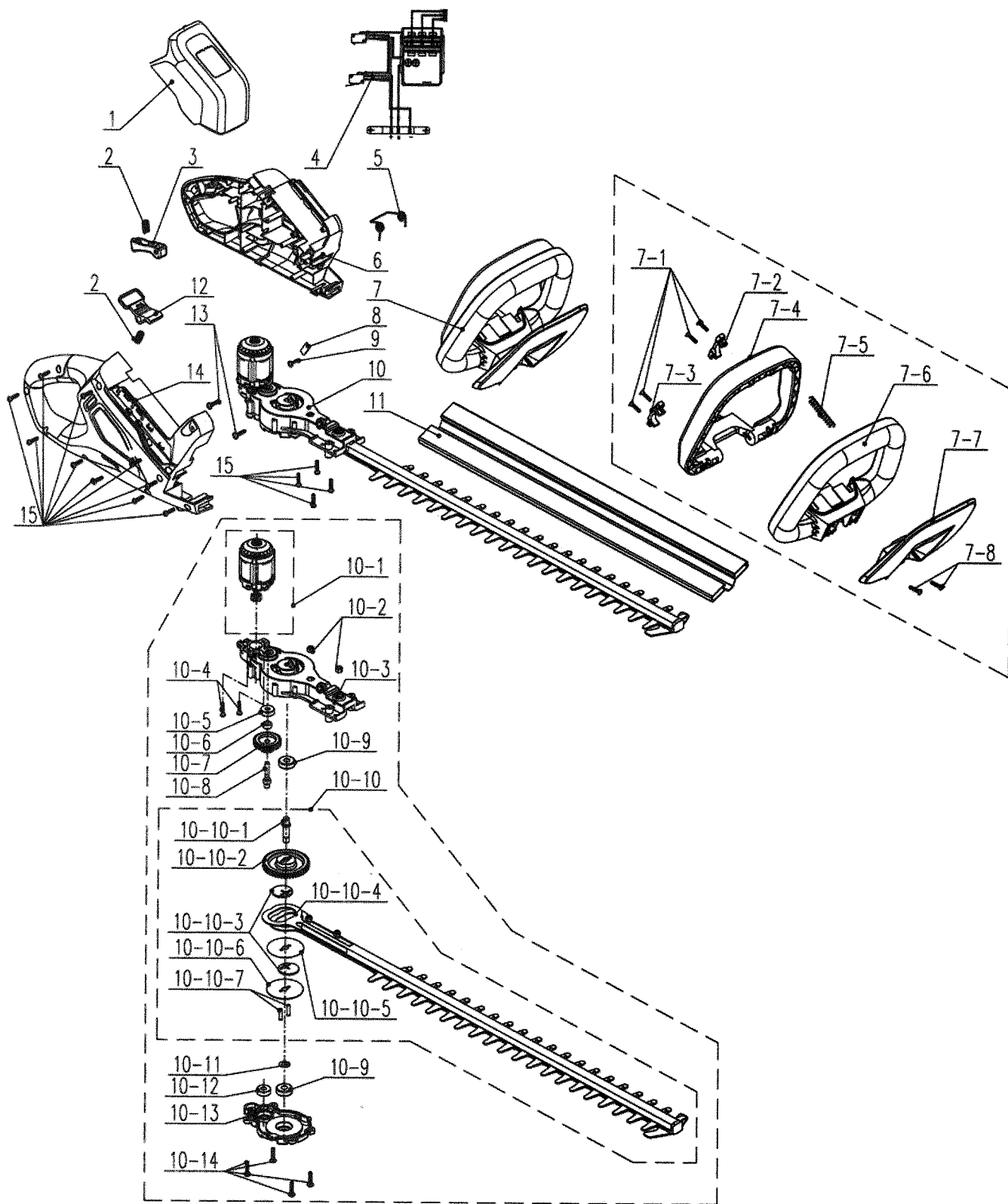

No.	N.º de parte	Descripción	Cant.
1	202033000400	Cubierta decorativa	1
2	207019900109	Resorte del botón pulsador de bloqueo	2
3	202004000833	Activador del interruptor	1
4	102003000398	Componentes electrónicos	1
5	207019900323	Resorte de reinicio	1
6	202016003465	Carcasa izquierda	1
7	L1809012	Ensamblaje del asa	1
7.1	207310100149	Tornillos de cabeza roscante avellanados	4
7.2	202029000210	Placa de presión izquierda	1
7.3	202029000211	Placa de presión derecha	1
7.4	202024002220	Asa delantera	1
7.5	207019900038	Resorte de botón	1
7.6	202999001731	Stent del asa	1
7.7	202012000443	Protector	1
7.8	207310100046	Tornillos autorroscantes	2
8	299999000054	Abrazadera	1
9	207310100326	Tornillo autorroscante de brida	1
10	L1809013	Componentes de la caja de engranajes	1
10.1	101001000441	Ensamblaje del motor	1
10.2	207320100078	Seis contratueras de ángulo	2
10.3	202005000016	Caja de engranajes	1
10.4	207310100276	Tornillos de cabeza roscante planos	2
10.5	207390100014	Rodaje 626	1
10.6	207289900093	Cubierta del eje	1
10.7	201004000338	Cambio duplicado	1
10.8	201025000103	Eje de salida	1
10.9	207390100001	Rodaje 608Z	2
10.10	199999001345	Ensamblaje del eje de salida	1
10.10.1	201025000102	Eje de salida	1
10.10.2	201004000341	Cambio grande	1
10.10.3	201005000015	Wobbler	2
10.10.4	199029000207	Ensamblaje de la cuchilla	1
10.10.5	201999000895	Separador de la cuchilla	1
10.10.6	207059900258	Placa base	1
10.10.7	207199900065	Pin	2
10.11	201999000919	Tapete de esmerilado	1
10.12	207390200008	Rodaje 607	1
10.13	202011000383	Cubierta final	1
10.14	207310100119	Tornillo autorroscante de brida	4
11	202009000171	Protección de la cuchilla	1
12	202003001625	El botón del bloque de baterías	1
13	207310100119	Tornillo autorroscante de brida	2
14	202016003466	Carcasa derecha	1
15	207310100046	Tornillos autorroscantes	14

Para pedir repuestos, envíe un correo electrónico a: parts@SENIXtools.com.

DETECCIÓN Y SOLUCIÓN DE PROBLEMAS

TABLA DE DETECCIÓN Y SOLUCIÓN DE PROBLEMAS

Use esta tabla para ver las posibles soluciones para posibles problemas con el cortador para setos. Si estas sugerencias no resuelven el problema, consulte la Garantía.

PROBLEMA	CAUSA POSIBLE	ACCIONES RECOMENDADAS
El motor no funciona o lo hace intermitentemente	La batería se ha descargado	Cargue la batería.
	Bloqueo del activador no presionado	Presione el bloqueo del activador antes de apretar el interruptor del arrancador. Consulte ARRANQUE DEL CORTADOR PARA SETOS
	El bloque de baterías no se inserta completamente	Presione el bloque de baterías en el puerto de baterías hasta que haga clic en su lugar.
	Los contactos de la batería están sucios	Retire el bloque de baterías, retire la suciedad del puerto de la batería y luego limpie los contactos con un paño limpio y seco.
	Se ha enfriado el bloque de baterías	Deje que el bloque de baterías se caliente a la temperatura de operación mínima de 32 °F (0 °C).
	Suciedad en la cubierta lateral	Retire el bloque de baterías, luego retire la cubierta lateral y limpie la suciedad.
	Sobrecalentamiento del motor	Deje que el motor se enfríe.
	Interruptor de corriente defectuoso	Contacte al servicio de atención al cliente de Senix al: 1-800-261-3981 .
El motor funciona, pero las cuchillas de corte no se mueven.	Objeto que evita el movimiento de la cuchilla de corte.	Consulte DESATASCOS
El cortador para setos no corta apropiadamente.	Acumulación de resina que evita el movimiento de la cuchilla de corte.	Consulte MANTENIMIENTO
	Las cuchillas de corte están desafiladas.	Que un profesional le afile las cuchillas de corte.
Bajo tiempo de corte por carga de batería	Cuchillas de corte desgastadas Cuchillas de corte dobladas	Que las cuchillas de corte sean reemplazadas en un lugar de servicio aprobado.
	Técnica de corte inapropiada	Siga las guías. Consulte CORTE DE SETOS
	Velocidad de corte mayor que la necesaria.	
	Acumulación de resina que evita el movimiento de la cuchilla de corte.	Consulte MANTENIMIENTO
	El bloque de baterías no está completamente cargado	Cargue la batería.

GARANTÍA

GARANTÍA LIMITADA POR DOS AÑOS

Garantía limitada por 2 años en toda la serie Senix X5 de cargador y equipos operados con baterías para exteriores. Garantía limitada por 2 años en todas las baterías Senix X5.* POR DOS AÑOS desde la fecha original de la compra minorista, este producto Senix tiene garantía contra defectos de materiales o de mano de obra en los cargadores y herramientas eléctricas. El producto defectuoso recibirá una reparación gratuita.* POR DOS AÑOS desde la fecha original de la compra minorista, este producto Senix tiene garantía contra defectos de materiales o de mano de obra en las baterías. El producto defectuoso recibirá una reparación gratuita.* La presente garantía no cubre el desgaste normal de las partes y los componentes, como la cadena de corte, la línea o las cuchillas ni tampoco cubre esta garantía el costo de transporte del producto para garantía o servicio.

La garantía está sujeta a las siguientes condiciones:

- La garantía se aplica al comprador original en el minorista y no es transferible*
- Registre la garantía en: www.senixtools.com
- La herramienta no puede haber sido mal utilizada, abusada, maltratada, modificada, alterada o reparada por otras personas que no sea un centro de servicios autorizado.
- Se han utilizado solamente accesorios Senix genuinos en este producto.
- La herramienta ha estado sujeta a un desgaste normal.
- La herramienta no ha sido utilizada por motivos comerciales o profesionales
- La herramienta no ha sido utilizada por motivos de alquiler
- La presente garantía sólo cubre los defectos que surjan bajo el uso normal y no cubre ningún mal funcionamiento, fallas o defectos que sean resultado de mal uso, abuso (incluyendo sobrecarga del producto, exposición a lluvia o agua), accidentes, maltrato o falta de instalaciones adecuadas y mantenimiento o almacenamiento inadecuados.

Para ubicar su proveedor de servicios Senix más cercano, llame sin costo al: 800-261-3981 o envíenos un correo electrónico a: service@senixtools.com.

Limitaciones adicionales

Cualquier garantía implícita otorgada bajo la ley estatal, incluyendo garantías de comerciabilidad o idoneidad por un propósito en particular, se limita a tres años desde la fecha de compra en los cargadores y herramientas eléctricas, y siete años en las baterías. El fabricante no es responsable de daños directos, indirectos, incidentales o derivados. Algunos estados y provincias no permiten limitaciones sobre el tiempo que dura una garantía implícita y/o no permiten la exclusión o limitación de daños incidentales, por lo que las limitaciones y exclusiones anteriores podrían no aplicarse a usted. Esta garantía le concede derechos legales específicos; usted también puede ser acreedor a otros derechos que varían de un estado a otro o de una provincia a otra.

YAT USA declina cualquier responsabilidad con respecto a la responsabilidad civil que surja por el uso abusivo o no conforme con el uso y mantenimiento adecuados de la máquina, tal como se describe en el manual del operador.

YAT USA no es responsable de daños directos, indirectos, incidentales o derivados.

Luego de la compra, el fabricante recomienda un mantenimiento adecuado de la máquina y leer el manual del operador antes de usarla.

*Se debe tener el recibo original de compra como comprobante de compra

Para el servicio al cliente, contáctenos sin costo, al: 1-800-261-3981 o Senixtools.com.

YAT USA, Inc. 9048 E Bahia Dr, suite 105, Scottsdale, AZ 85260



LITHIUM ION 58 V Max TAILLE-HAIE

Manuel d'instructions
Modèle : HTX5-M
HTX5-M-0

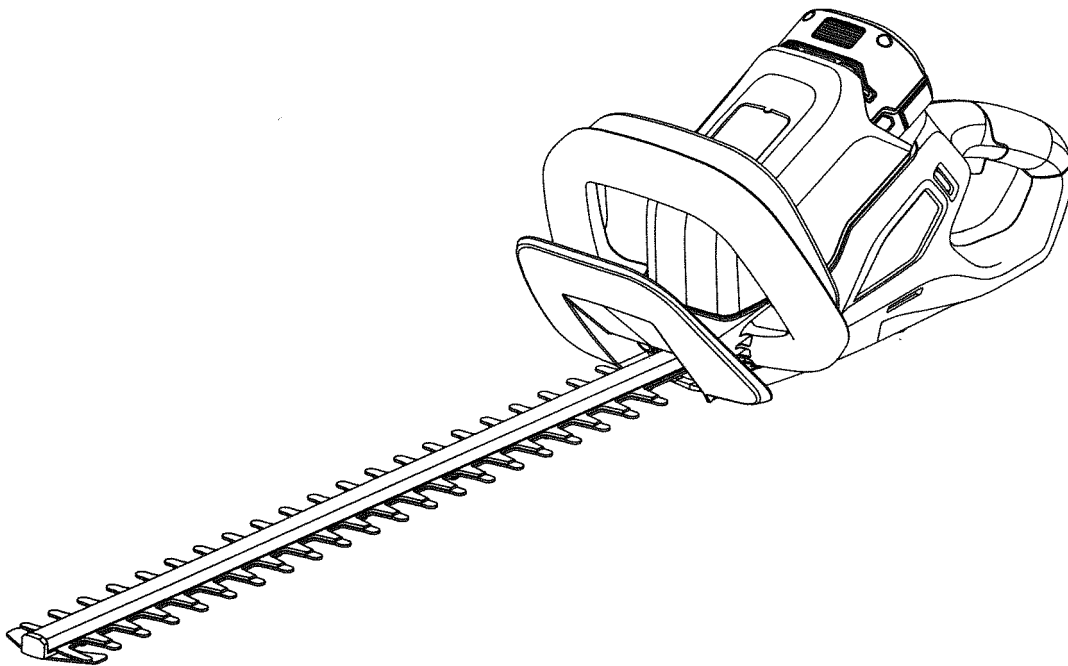

Pour joindre l'assistance aux consommateurs, veuillez appeler le 1-800-261-3981 ou envoyez un e-mail à :

Service@senixtools.com

CONSERVEZ CE MANUEL POUR TOUTE CONSULTATION ULTÉRIEURE.

TABLE DES MATIÈRES

DONNÉES TECHNIQUES.....	26
EMPLACEMENT DES COMPOSANTS	
PRÉSENTATION DE VOTRE TAILLE-HAIE.....	29
FONCTIONNEMENT	
ATTACHER / RETIRER LA BATTERIE.....	30
VERIFIER LE STATUT DE LA BATTERIE.....	30
RECHARGER LA BATTERIE.....	30
INDICATEUR DE CHARGE.....	30
PRÉPARER LE TAILLE-HAIE.....	30
DEMARRER LE TAILLE-HAIE.....	30
ENLEVER LES OBSTRUCTIONS.....	30
TAILLER LES HAIES.....	30
ENTRETIEN	
BALAIS DE CHARBON.....	31
LUBRIFICATION.....	31
AIGUISER LES LAMES DE COUPE.....	31
ENTREPOSAGE.....	31
DESCRIPTION DES PIÈCES	
VUE ÉCLATÉE.....	32
GUIDE DE DÉPANNAGE	
TABEAU DU GUIDE E DÉPANNAGE.....	34
GARANTIE	
GARANTIE LIMITÉE À DEUX ANS.....	35

AVERTISSEMENT !

Ce produit peut vous exposer à des produits chimiques, y compris à du plomb, un produit chimique signalé dans l'état de Californie pour causer le cancer et des malformations congénitales ou d'autres problèmes de reproduction. Pour plus d'informations, veuillez consulter www.P65Warnings.ca.gov.

SYMBOLES DE SÉCURITÉ



Pour réduire le risque de blessures, l'utilisateur doit lire le manuel d'instructions.



Portez une protection auditive.



Portez des lunettes de protection.



Portez des gants de protection.



Si vous ne tenez pas vos mains éloignées de la lame, vous risquez de graves blessures.

TECHNICAL DATA

Numéro de modèle :	HTX5-M
Moteur :	Moteur sans balai 58V
Vitesse :	2800 tr/mn
Capacité de coupe :	2/3 pouces
Longueur de coupe :	22 pouces (550 mm)
Poids (sans la batterie) :	4,20 kg (9,25 livres)
Dimensions du produit :	996 x 222 x 204 mm (39.21 x 8.74 x 8.03 pouces)
Batterie / Chargeur :	Senix B25X5/CHX5
Batterie :	Lithium Ion 58 V Max, 2.5 Ah
Numéro de modèle :	HTX5-M-0
Moteur :	Moteur sans balai 58V
Vitesse :	2800 tr/mn
Capacité de coupe :	2/3 pouces
Longueur de coupe :	22 pouces (550 mm)
Poids (sans la batterie) :	3,20 kg (7,05 livres)
Dimensions du produit :	996 x 222 x 204 mm (39.21 x 8.74 x 8.03 pouces)
Batterie / Chargeur :	Senix B25X5/CHX5
Batterie :	Lithium Ion 58 V Max, 2.5 Ah



Prenez garde à ne pas couper les câbles électriques; utilisez l'appareil par temps sec



Portez des chaussures de protection antidérapantes.



Assurez-vous que toutes les personnes restent à une distance d'au moins 50 pieds (15 m).



Indique un danger, un avertissement ou une mise en garde. Précautions qui impliquent votre sécurité.



N'exposez pas l'appareil à la pluie.



Des objets projetés peuvent ricocher et entraîner des blessures corporelles et / ou des dégâts matériels !

AVERTISSEMENTS DE SÉCURITÉ

Consignes de sécurité générales concernant l'outil électrique



AVERTISSEMENT

Lisez toutes les consignes de sécurité et toutes les instructions. Le non-respect des consignes de sécurité et des instructions peut être à l'origine d'électrocutions, d'incendies et/ou de blessures graves.

Conservez toutes les consignes de sécurité et toutes les instructions pour toute consultation ultérieure.

Le terme "outil électrique" utilisé dans les mises en garde désigne un outil électrique fonctionnant sur le secteur (filaire) ou sur batterie (sans fil).

1) Sécurité de l'espace de travail

- a) **Maintenez l'espace de travail propre et bien éclairé.** *Une zone de travail en désordre ou mal éclairée augmente les risques d'accident.*
- b) **N'utilisez pas les outils électriques dans les atmosphères explosives, par exemple en présence de liquides, gaz ou poussières inflammables.** *Les outils électriques génèrent des étincelles pouvant enflammer les poussières ou les vapeurs.*
- c) **Veillez à ce que les enfants et les autres personnes restent à distance quand vous faites fonctionner un outil électrique.** *Un moment d'inattention peut vous faire perdre le contrôle de l'outil.*

2) Sécurité électrique

- a) **La prise du câble d'alimentation de l'outil électrique doit être adaptée à la prise de courant. Ne modifiez jamais la prise du câble de quelque manière que ce soit. N'utilisez pas d'adaptateur de prise avec les outils électriques pourvus d'une mise à la terre ou à la masse.** *Les fiches non modifiées et les prises électriques appropriées réduisent le risque de décharge électrique.*
- b) **Évitez tout contact physique avec des surfaces mises à la terre ou mises à la masse, telle que les tuyaux, les radiateurs, les fours et les réfrigérateurs.** *Le risque de décharge électrique augmente si votre corps est relié à la terre ou à la masse.*
- c) **N'exposez pas les outils électriques à la pluie ou à l'humidité.** *Si de l'eau pénètre dans un outil électrique, le risque de décharge électrique est accru.*
- d) **Prenez soin du câble d'alimentation. Ne l'utilisez jamais pour porter, tirer ou débrancher l'outil électrique. Maintenez le câble d'alimentation éloigné de la chaleur, de l'huile, des arêtes tranchantes ou des pièces mobiles.** *Le risque d'électrocution augmente si le câble d'alimentation est endommagé ou emmêlé.*
- e) **En cas d'utilisation d'un outil électrique à l'extérieur, utilisez une rallonge électrique adaptée à une utilisation à l'extérieur.** *L'utilisation*

d'une rallonge adaptée à un usage à l'extérieur réduit les risques de décharge électrique.

- f) **Si vous êtes obligé d'utiliser un outil électrique dans un endroit humide, utilisez une alimentation protégée par un dispositif différentiel à courant résiduel (DDR).** *L'utilisation d'un DDR réduit les risques de décharge électrique.*

3) Sécurité des personnes

- a) **Restez vigilant, soyez attentif à ce que vous faites et faites preuve de bon sens lors de l'utilisation d'un outil électrique. N'utilisez pas un outil électrique si vous êtes fatigué, sous l'emprise de l'alcool ou de drogues ou après avoir pris des médicaments.** *Un moment d'inattention lorsque vous faites fonctionner un outil électrique peut causer de graves blessures corporelles.*
 - b) **Utilisez des équipements de protection individuelle. Portez toujours une protection oculaire.** *Des équipements de protection, par exemple un masque antipoussière, des chaussures de sécurité antidérapantes, un casque ou une protection auditive utilisés pour des conditions appropriées, réduiront les blessures corporelles.*
 - c) **Évitez les démarrages accidentels. Assurez-vous que l'interrupteur est sur la position arrêt avant de brancher l'outil sur une prise électrique et/ou sur une batterie, de le saisir ou de le transporter.** *Transporter un outil électrique le doigt sur son interrupteur ou le brancher à une alimentation électrique avec son interrupteur sur la position marche augmente les risques d'accidents.*
 - d) **Retirez les clefs de réglage et de serrage avant de mettre l'outil en marche.** *Une clé de réglage ou de serrage restée sur une pièce en rotation d'un outil électrique peut provoquer des blessures.*
 - e) **Ne vous penchez pas. Restez toujours d'aplomb et gardez constamment un bon équilibre.** *Ceci permet de mieux contrôler l'outil électrique dans des situations inattendues.*
 - f) **Portez une tenue adaptée. Ne portez pas de vêtement ample ni de bijou. Veillez à ce que vos cheveux, vêtements et gants restent éloignés des pièces mobiles.** *Les vêtements amples, les bijoux pendants et cheveux longs peuvent être happés par les pièces en rotation.*
 - g) **Si un appareil est conçu pour être utilisé avec des dispositifs d'extraction et de récupération des poussières, veillez à ce que ces dispositifs soient bien raccordés et correctement utilisés.** *L'utilisation de dispositifs de récupération des poussières permet de réduire les risques liés aux poussières.*
- #### 4) Utilisation et entretien de l'outil électrique
- a) **Ne forcez pas un outil électrique. Utilisez l'outil électrique adapté au travail à effectuer.** *Un outil électrique adapté permet d'effectuer ce travail plus efficacement, avec une sécurité accrue, et au rythme pour lequel l'outil a été conçu.*
 - b) **N'utilisez pas l'outil électrique si son interrupteur ne permet pas de le mettre sous tension et hors tension.** *Un outil électrique qui ne peut pas être contrôlé avec son interrupteur est*

dangereux et doit être réparé.

- c) **Débranchez le câble et/ou la batterie de l'outil électrique avant de procéder à des réglages, de changer des accessoires, ou de ranger l'outil.** *Cette mesure de sécurité préventive réduit le risque de démarrage accidentel de l'outil électrique.*
- d) **Rangez les outils électriques dans un endroit hors de portée des enfants et ne permettez à aucune personne ne connaissant pas l'utilisation des outils électriques ou n'ayant pas lu ces instructions de faire fonctionner l'outil électrique.** *Les outils électriques sont dangereux dans les mains de personnes inexpérimentées.*
- e) **Entretenez les outils électriques. Vérifiez que les pièces mobiles ne sont pas grippées ou mal alignées, qu'aucune des pièces n'est cassée et qu'aucun autre problème ne peut affecter le bon fonctionnement de l'outil électrique. Si un outil électrique est endommagé, il doit être réparé avant d'être réutilisé.** *De nombreux accidents sont dus à des outils électriques mal entretenus.*
- f) **Maintenez les accessoires de coupe affûtés et propres.** *Des accessoires de coupe bien entretenus et bien affûtés risquent moins de se coincer et sont plus faciles à contrôler.*
- g) **Utilisez l'outil électrique, ses accessoires, ses mèches et embouts et toutes les autres pièces en respectant ces instructions et en tenant compte des conditions d'utilisation et du travail à effectuer.** *Utiliser l'outil électrique à d'autres fins que celles pour lesquelles il a été conçu peut provoquer des situations dangereuses.*

5) Utilisation et entretien d'un outil alimenté par batterie

- a) **La batterie ne doit être rechargée qu'avec le chargeur spécifié par le fabricant.** *Un chargeur adapté à un seul type de batterie peut présenter un risque d'incendie s'il est utilisé avec une batterie différente.*
- b) **Utilisez les outils électriques uniquement avec les batteries spécifiquement indiquées.** *L'utilisation de toute autre batterie peut créer un risque de blessures et d'incendie.*
- c) **Lorsque la batterie n'est pas utilisée, elle doit être rangée loin de tout objet métallique, tel que trombone, pièce de monnaie, clef, clou, vis et tout autre petit objet métallique qui risquerait de mettre en contact ses bornes. Court-circuiter les bornes de la batterie peut provoquer des brûlures et un incendie.**
- d) **Si la batterie est soumise à des conditions abusives, du liquide peut s'en échapper. Évitez tout contact avec ce liquide. En cas de contact accidentel, rincez à grande eau. En cas de contact avec les yeux, vous devez en outre consulter un médecin.** *Le liquide qui s'échappe de la batterie peut provoquer des irritations et des brûlures.*

6) Réparations

Faites réparer votre outil électrique par un réparateur qualifié n'utilisant que des pièces de rechange identiques. Cela permet de garantir que l'outil électrique reste sûr.

Mises en garde spécifiques au taille-haie :

- **Aucune partie du corps ne doit s'approcher de la lame de coupe. N'essayez pas de retirer du matériau coupé ni de tenir le matériau à couper quand les lames sont en mouvement. Éteignez l'appareil et mettez l'interrupteur à l'arrêt avant de débloquer la lame.**
Un simple moment d'inattention lors de l'utilisation du taille-haie peut entraîner de graves blessures corporelles.
- **Attendez l'arrêt complet du taille-haie avant de transporter l'appareil; tenez-le toujours par sa poignée. Les lames continuent de tourner après l'arrêt de l'outil. Une manipulation correcte du taille-haie permet de réduire les risques de blessures corporelles avec la lame.**
- **Danger - Gardez les mains et les pieds éloignés de la lame. Le contact avec la lame provoquera de graves dommages corporels.**
- **Utilisez toujours vos deux mains pour maintenir le taille-haie. L'utilisation d'un produit dont les pièces sont endommagées ou manquantes pourrait provoquer de graves dommages corporels.**
- **Tenez toujours l'appareil par ses poignées isolantes : la lame peut à tout moment entrer en contact avec un fil électrique caché. Si l'accessoire de coupe entre en contact avec un câble électrique "sous tension", les parties métalliques non carénées de l'outil électrique peuvent se retrouver sous tension et l'opérateur risque de subir un choc électrique.**
- **Conservez toujours un bon équilibre et des appuis stables. Sur les pentes, soyez toujours sûr de vos appuis. Marchez lorsque vous utilisez cet outil, ne courez jamais.**
- **Ne touchez jamais les pièces mobiles tant que la machine n'est pas débranchée du secteur et que les pièces mobiles ne se sont pas complètement arrêtées.**
- **Portez toujours des lunettes et une protection auditive. Portez un masque de protection si nécessaire. Portez une tenue adaptée. Ne portez pas de vêtements amples, ni de bijoux, car ils risquent d'être entraînés dans les pièces mobiles. Portez toujours des chaussures sûres, solides et antidérapantes. Les cheveux longs doivent être attachés.**
- **Retirez la batterie :**
 1. Avant de laisser la machine sans surveillance;
 2. Avant d'éliminer une obstruction;
 3. Avant d'inspecter, de nettoyer ou de travailler sur la machine
 4. Après avoir percuté un objet étranger, pour vérifier que la machine n'est pas endommagée.
 5. Si la machine commence à vibrer anormalement (inspectez-la immédiatement).
- **N'utilisez pas la machine par mauvais temps, notamment quand il y a un risque de foudre.**
- **Inspectez la zone à couper et enlevez tout corps étranger susceptible de gêner votre coupe. Si des objets étrangers ne peuvent pas être enlevés, par exemple des clôtures grillagées, signalez-les pour vous rappeler de leur emplacement afin de les éviter pendant la coupe.**
- **Tenez le taille-haie correctement avec vos deux mains.**

EMPLACEMENT DES COMPOSANTS

PRÉSENTATION DE VOTRE TAILLE-HAIE

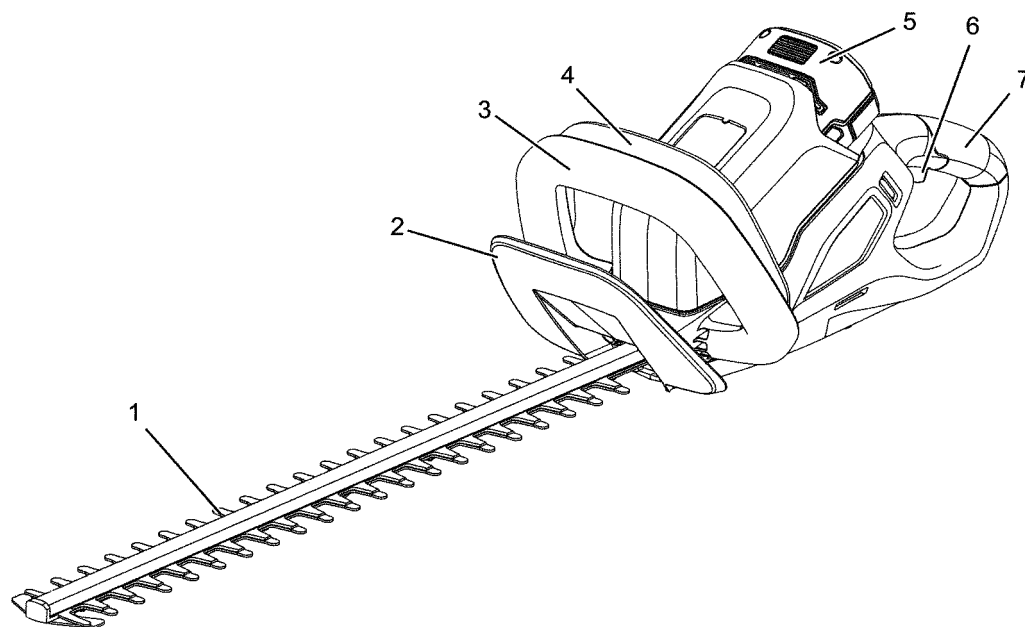

1	Lame	5	Batterie
2	Carter avant	6	Gâchette
3	Poignée avant	7	Poignée arrière
4	Interrupteur de sécurité	8	Carter de lame (non illustré)

FONCTIONNEMENT

AVERTISSEMENT!

Gardez les lames de coupe éloignées du câble et des rallonges. Vérifiez qu'il n'y a pas d'objets étrangers dans les haies, tels que des clôtures métalliques avant l'utilisation.

ATTACHER / RETIRER LA BATTERIE

ATTENTION !

Utilisez uniquement une batterie et un chargeur approuvés par Senix.

Pour insérer la batterie, faites-la glisser à l'arrière de l'appareil jusqu'à entendre un déclic. Assurez-vous que la batterie est complètement insérée et verrouillée en position.

Pour retirer la batterie, appuyez sur le bouton de déverrouillage et faites glisser la batterie vers l'extérieur.

VÉRIFIER LE STATUT DE LA BATTERIE

Appuyez sur le bouton d'indication de capacité de la batterie, les voyants LED s'allumeront pour indiquer le statut de la batterie. La batterie est pleine si 4 voyants verts s'allument. Moins il y a de voyants verts allumés, plus la batterie est faible. Les voyants s'éteindront automatiquement après plusieurs secondes. Chargez la batterie si nécessaire.

RECHARGER LA BATTERIE

AVERTISSEMENT!

Chargez uniquement la batterie Lithium-Ion d'une capacité de 2,5Ah (cellules de lithium-ion B25X5) comme indiqué dans ce manuel d'instructions. Les piles non rechargeables ne doivent pas être rechargées.

Remarque : Il est recommandé de recharger la batterie lorsque la température ambiante est comprise entre 32°F et 104°F (0 °C et 40 °C). Ne chargez pas la batterie à l'extérieur par temps de gel; chargez-la à température ambiante.

AVERTISSEMENT!

Stockez et utilisez la batterie uniquement sous une plage de température comprise entre -20 °C et 45 °C. À titre d'exemple, ne laissez pas la batterie dans la voiture en été.

Remarque : Utilisez uniquement une batterie et un chargeur approuvés par Senix.

- Le chargeur est adapté à une tension de 120 volts CA seulement: Le chargeur doit être branché dans une prise appropriée.
- Débranchez le chargeur lorsqu'il n'est pas utilisé : Assurez-vous de retirer la batterie du chargeur lorsqu'il est débranché.
- Ne chargez la batterie que dans un endroit dont la plage de température est autorisée pour faire fonctionner la batterie et le chargeur.

STATUT LED	DESCRIPTION
Rouge fixe	Batterie prête pour la charge
Rouge fixe / vert clignotant	Charge
Vert fixe	Batterie complètement chargée

IMPORTANT: La batterie n'est pas complètement rechargée lorsqu'elle est livrée. Chargez complètement la batterie avant la première utilisation pour vous assurer une durée maximale d'utilisation.

La procédure de charge commence dès que la prise principale est branchée dans une prise secteur et que la batterie est insérée dans le port de charge.

VOYANT DE RECHARGE

AVERTISSEMENT!

N'insérez ni ne retirez pas la batterie lorsque la gâchette est enfoncée ou lorsque l'unité est en mouvement.

PRÉPARER LE TAILLE-HAIE

Avant de démarrer le taille-haie, vérifiez que l'interrupteur à gâchette et l'interrupteur de sécurité se déplacent librement et reviennent automatiquement et rapidement une fois relâchés. Vérifiez également que les orifices d'aération ne sont pas obstrués et que les poignées avant et arrière sont propres et sèches.

DÉMARRER LE TAILLE-HAIE

ATTENTION !

Rappelez-vous que les lames continuent de tourner après l'arrêt de la machine.

Le taille-haie est équipé d'un interrupteur de sécurité à deux mains. Tenez toujours le taille-haie avec les deux mains pendant le fonctionnement. Pour faire fonctionner le taille-haie, maintenez l'interrupteur de sécurité avant enfoncé, puis appuyez sur l'interrupteur de la gâchette arrière. Pour arrêter le taille-haie, relâchez l'un des interrupteurs et le taille-haie s'arrêtera.

ENLEVER LES OBSTRUCTIONS

Si les lames se coincent à cause d'un câble ou à cause d'un autre obstacle et ne peuvent plus bouger, suivez ces règles de sécurité importantes:

- N'essayez JAMAIS d'attraper ou d'enlever des matériaux coincés pendant que le moteur tourne.
- Eteignez TOUJOURS la machine et déconnectez la batterie avant d'enlever une obstruction.
- Inspectez TOUJOURS les lames après avoir enlevé l'obstruction pour assurer que tous les matériaux coincés ont été éliminés et pour assurer que les lames ne sont pas endommagées

TAILLER LES HAIES

Un taille-haie est principalement utilisé pour couper des haies, mais peut également être utilisé pour couper des arbustes et des buissons. Pour de meilleurs résultats, inclinez la lame du taille-haie sur 15° par rapport à la haie.

Une ficelle ou une corde peut servir de guide pour créer un niveau de haie. Positionnez la corde à la hauteur souhaitée et coupez tout ce qui dépasse.

La machine peut être utilisée dans les deux sens. Utilisez un mouvement de va-et-vient pour des coupes régulières. Évitez de couper les tiges et les branches plus grandes que 2/3 de pouce. Ne forcez pas le taille-haie à travers les arbustes épais. Si les lames sont coincées, relâchez immédiatement la gâchette et retirez la batterie. Faites toujours attention aux éjections de débris pendant le fonctionnement. Portez des gants pour couper le feuillage épineux ou piquants.

ENTRETIEN

AVERTISSEMENT!

Retirez la batterie avant d'inspecter, de régler, d'effectuer un entretien ou de nettoyer l'outil.

NETTOYAGE

Gardez tous les dispositifs de sécurité, les orifices d'aération et le boîtier du moteur nettoyés de tous les débris et poussières.

Essayez le boîtier et les composants en plastique à l'aide d'un chiffon doux et humide. N'utilisez pas de solvants ni de détergents puissants sur le boîtier en plastique ou sur les composants en plastique. Certains nettoyants ménagers peuvent causer des dommages ou causer un choc électrique.

BALAIS DE CHARBON

Les balais de charbon doivent être remplacés par un technicien qualifié. N'essayez pas de les remplacer vous-même.

LUBRIFICATION

Pour une longue durée de vie, assurez-vous que les lames sont nettoyées et lubrifiées à intervalles réguliers afin d'assurer une performance optimale. Appliquez régulièrement une fine couche d'huile lubrifiante.

AIGUISER LES LAMES DE COUPE

Retirez la batterie puis fixez l'assemblage des lames dans un étau. Assurez-vous que le boîtier principal du taille-haie est correctement soutenu pour éviter les dommages.

Limez la surface de coupe exposée de chaque lame avec une lime ronde lisse de 8 pouces avec un diamètre de 1/4 à 7/32 de pouce. Veillez à conserver l'angle d'origine des dents de coupe lors du limage. Afin de limer les deux côtés de chaque dent de coupe, vous devrez peut-être mettre momentanément le taille-haie en marche jusqu'à ce que le côté opposé des dents soit exposé.

Ne mettez pas le taille-haie en marche tant qu'il est fixé dans l'étau. Assurez-vous que tous les outils d'affûtage ont été retirés avant d'installer la batterie. Retirez la batterie et répétez le processus d'aiguisage pour les dents nouvellement exposées.

ENTREPOSAGE

Examinez complètement la machine pour voir si certaines pièces sont usées, lâches ou endommagées. Si vous devez réparer ou remplacer une pièce, contactez le service clientèle de Senix sur 1-800-261-3981.

- Nettoyez la machine avant de l'entreposer ou de la transporter. Assurez-vous de sécuriser la machine pendant le transport.
- Retirez la batterie avant de ranger la machine. Chargez la batterie complètement avant l'entreposage à long terme.
- Rangez la machine hors de portée des enfants et des autres personnes non autorisées dans un environnement bien ventilé, au sec et à l'abri du gel.
- Protégez la machine contre les poussières et l'humidité.
- Protégez toujours les lames avec un fourreau (couvercle de lame) lors du transport ou du stockage du taille-haie. Manipuler avec soin le taille-haie réduit considérablement le risque de toucher accidentellement les lames tranchantes.

AVERTISSEMENT !

Court-circuiter les bornes de la batterie peut provoquer des brûlures ou un incendie.

- Lorsque la batterie n'est pas utilisée, elle doit être rangée loin de tout objet métallique, tel que trombone, pièce de monnaie, clef, clou, vis et tout autre petit objet métallique qui risquerait de mettre en contact ses bornes.
- Rangez le taille-haie dans un endroit propre et sec. Couvrez-le afin de fournir une protection supplémentaire.

DESCRIPTION DES PIÈCES
VUE ÉCLATÉE

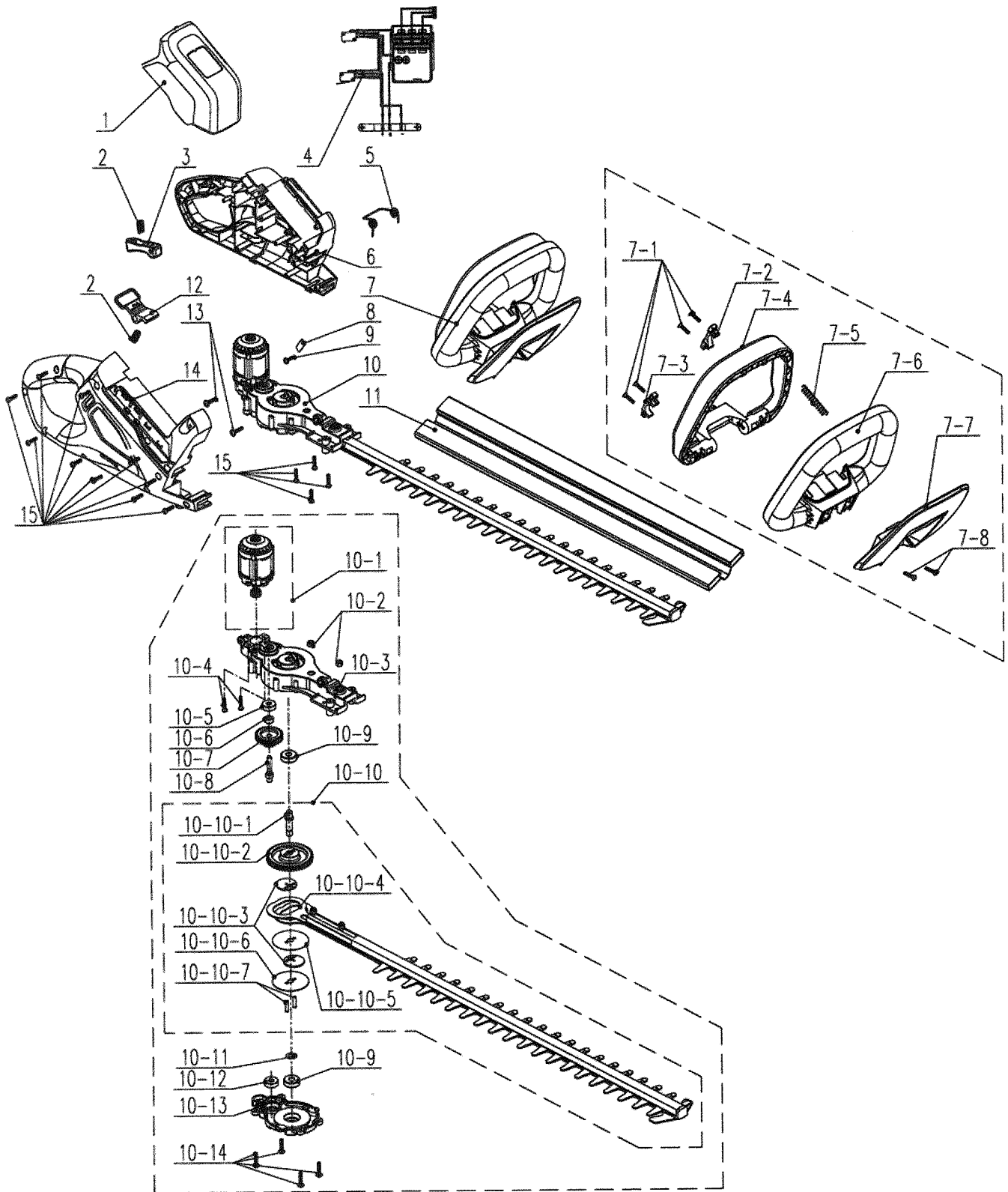

N°	Pièce #	Description	Qté
1	202033000400	Capot décoratif	1
2	207019900109	Bouton à ressort	2
3	202004000833	Interrupteur à gâchette	1
4	102003000398	Composants électriques	1
5	207019900323	Ressort de rappel	1
6	202016003465	Boîtier gauche	1
7	L1809012	Assemblage de la poignée	1
7.1	207310100149	Vis à tête fraisée	4
7.2	202029000210	Plateau gauche	1
7.3	202029000211	Plateau droit	1
7.4	202024002220	Poignée avant	1
7.5	207019900038	Bouton à ressort	1
7.6	202999001731	Handle stent	1
7.7	202012000443	Protection	1
7.8	207310100046	Vis auto-taraudeuse	2
8	299999000054	Loquet	1
9	207310100326	Vis taraudeuse de bride	1
10	L1809013	Composants du boîtier d'engrenage	1
10.1	101001000441	Assemblage du moteur	1
10.2	207320100078	Six écrous de verrouillage d'angle	2
10.3	202005000016	Boîtier d'engrenage	1
10.4	207310100276	Vis à tête cylindrique	2
10.5	207390100014	Roulement 626	1
10.6	207289900093	Couvercle de broche	1
10.7	201004000338	Mécanisme dupliqué	1
10.8	201025000103	Arbre de sortie	1
10.9	207390100001	Roulement 608Z	2
10.10	199999001345	Assemblage de l'arbre de sortie	1
10.10.1	201025000102	Arbre de sortie	1
10.10.2	201004000341	Grand mécanisme	1
10.10.3	201005000015	Oscillateur	2
10.10.4	199029000207	Assemblage des lames	1
10.10.5	201999000895	Séparateur de lame	1
10.10.6	207059900258	Plaque de base	1
10.10.7	207199900065	Broche	2
10.11	201999000919	Bloc de meulage	1
10.12	207390200008	Roulement 607	1
10.13	202011000383	Capuchon frein	1
10.14	207310100119	Vis taraudeuse de bride	4
11	202009000171	Carter de lame	1
12	202003001625	Bouton de batterie	1
13	207310100119	Vis taraudeuse de bride	2
14	202016003466	Boîtier droit	1
15	207310100046	Vis auto-taraudeuse	14

Pour obtenir des pièces de rechange, envoyez un e-mail à : parts@SENIXtools.com.

GUIDE DE DÉPANNAGE

TABLEAU DU GUIDE DE DÉPANNAGE

Utilisez ce tableau pour voir les solutions possibles à d'éventuels problèmes avec le taille-haie. Si ces suggestions ne règlent pas les problèmes, consultez le paragraphe sur la Garantie.

SYMPTÔME	CAUSE POSSIBLE	ACTIONS RECOMMANDÉES
Le moteur ne fonctionne pas ou fonctionne par intermittence.	La batterie est déchargée.	Rechargez la batterie.
	Le loquet de la gâchette n'est pas pressé	Appuyez sur loquet de la gâchette avant de presser l'interrupteur à gâchette. Reportez-vous au paragraphe « DEMARRER LE TAILLE-HAIE ».
	La batterie n'est pas complètement insérée.	Enfoncez la batterie dans le port de la batterie jusqu'à ce qu'elle s'enclenche.
	Les contacts de la batterie sont sales.	Retirez la batterie, retirez les débris du port de la batterie, puis nettoyez les contacts avec un chiffon propre et sec.
	La batterie est froide	Laissez la batterie se réchauffer jusqu'à la température de fonctionnement minimale de 32 ° F (0 ° C).
	Il y a des débris dans le couvercle latéral	Retirez la batterie, puis retirez le couvercle latéral et nettoyez les débris.
	Surchauffe du moteur	Laissez le moteur refroidir.
	L'interrupteur marche/arrêt est défectueux.	Contactez le service d'assistance à la clientèle Senix au 1-800-261-3981 .
Le moteur tourne, mais les lames de coupe ne bougent pas	Un objet empêche le mouvement des lames	Reportez-vous au paragraphe « ENLEVER LES OBSTRUCTIONS ».
Le taille-haie ne coupe pas correctement.	Une accumulation de résine empêche le mouvement de la lame de coupe	Reportez-vous au paragraphe « ENTRETIEN ».
	Les lames sont émoussées.	Faites aiguiser les lames par un professionnel
Durée de coupe faible à chaque recharge de la batterie	Les lames de coupe sont usées ou pliées	Faites remplacer les lames de coupe par un centre d'entretien approuvé
	Technique de coupe non appropriée	Suivez les directives. Reportez-vous au paragraphe « TAILLER LES HAIES ».
	La vitesse de coupe est plus rapide que nécessaire	
	Une accumulation de résine empêche le mouvement de la lame de coupe	Reportez-vous au paragraphe « ENTRETIEN ».
	La batterie n'a pas été complètement rechargée	Rechargez la batterie.

GARANTIE

GARANTIE LIMITÉE À DEUX ANS

Garantie limitée de 2 ans sur tous les équipements alimentés par batterie externe et chargeur de la série Senix X5. Garantie limitée de 2 ans sur toutes les batteries Senix X5. * Ce produit Senix est garanti DURANT DEUX ANS à compter de la date d'achat d'origine, contre les défauts de matériaux ou de fabrication sur les outils électriques et les chargeurs. Le produit défectueux sera réparé gratuitement. * Ce produit Senix est garanti DURANT DEUX ANS à compter de la date d'achat d'origine, contre les défauts de matériaux ou de fabrication des piles. Le produit défectueux sera réparé gratuitement. * Cette garantie ne couvre pas l'usure normale des pièces et des composants tels que la chaîne de coupe, la ligne ou les lames, et cette garantie ne couvre pas les frais de transport du produit pour la garantie ou l'entretien.

La garantie est sujette aux deux conditions suivantes :

- La garantie s'applique à l'acheteur original au détail et n'est pas transférable *
- Enregistrement de la garantie sur www.senixtools.com
- L'outil n'a pas été utilisé incorrectement, abusé, négligé, altéré, modifié ou réparé par quiconque autre qu'un centre d'entretien autorisé.
- Seuls les accessoires Senix authentiques ont été utilisés avec ou sur ce produit.
- L'outil a été soumis à une usure normale
- L'outil n'a pas été utilisé à des fins commerciales ou professionnelles
- L'outil n'a pas été utilisé à des fins locatives
- Cette garantie ne couvre que les défauts résultant d'une utilisation normale et ne couvre pas les dysfonctionnements, défaillances ou défauts résultant d'une utilisation incorrecte, d'un abus (surcharge du produit, exposition à l'eau ou à la pluie), d'une négligence ou d'un défaut d'installation, d'entretien ou de stockage.

Pour localiser votre fournisseur de services Senix le plus proche, appelez gratuitement le 800-261-3981 ou envoyez-nous un e-mail sur service@senixtools.com.

Limites supplémentaires

Toute garantie implicite accordée en vertu de la loi de l'État, y compris les garanties de qualité marchande ou d'adéquation à un usage particulier, est limitée à trois ans à compter de la date d'achat des outils électriques et des chargeurs. Le fabricant n'est pas responsable des dommages directs, indirects, accessoires ou consécutifs. Certains états et provinces n'autorisent pas les limitations sur la durée d'une garantie implicite et / ou n'autorisent pas l'exclusion ou la limitation des dommages accessoires, et dans ce cas, les restrictions décrites précédemment ne s'appliquent pas. Cette garantie vous donne des droits légaux spécifiques, et vous pouvez également avoir d'autres droits qui varient d'un état à l'autre ou d'une province à l'autre.

YAT USA décline toute responsabilité en matière de responsabilité civile résultant d'une utilisation abusive ou non conforme à une utilisation et une maintenance correctes de la machine telles que décrites dans le manuel d'instructions.

YAT USA n'est pas responsable des dommages directs, indirects, accessoires ou consécutifs.

Après l'achat, le fabricant recommande un entretien approprié de la machine et de lire le manuel d'instructions avant d'utiliser la machine.

* Un reçu d'achat original peut être exigé comme preuve d'achat. Pour le service à la clientèle, contactez-nous gratuitement au 1-800-261-3981 or Senixtools.com.

YAT USA, Inc. 9048 E Bahia Dr, suite 105, Scottsdale, AZ 85260.