



设计人员: 焦伙平

QQ: 807948422

制作日期: 2019-7-24

运用软件: Adobe Acrobat 7 Pro

[Http://www.yattool.com](http://www.yattool.com)

名称: 说明书
客户: US001
料号: **8458-A011021001-001**
尺寸: **A4(210x297mm)**
材质: 70g双胶纸

颜色: **黑白印刷**
页数: 32 张A4纸

备注:

材质符合欧盟包装指令 (94/62/EC)



10 Amp Motor Electric Chain Saw

Operator's manual
Model: CSE10-L

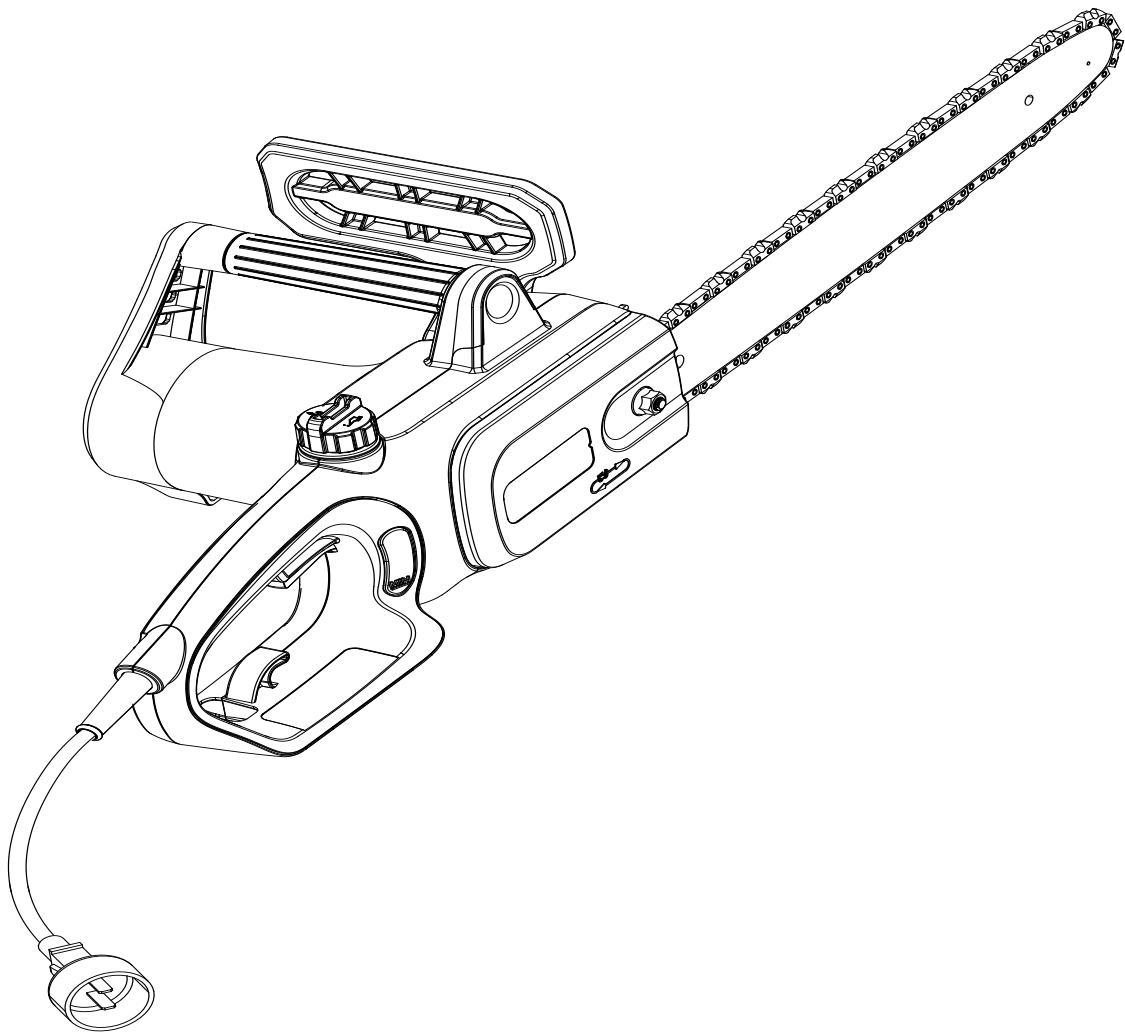

For customer support, please call 1-800-261-3981 or send email to:
Service@senixtools.com
SAVE THIS MANUAL FOR FUTURE REFERENCE.

8458-A011021001-001

TABLE OF CONTENTS

SAFETY.....	2
KNOW YOUR UNIT.....	10
INCLUDED PARTS.....	10
SPECIFICATIONS*.....	10
CHAIN SAW PREPARATION.....	11
OPERATION.....	14
SAWING TECHNIQUES	15
MAINTENANCE AND ADJUSTMENTS.....	17
PARTS.....	20
WARRANTY.....	21

SAFETY

The purpose of safety symbols is to attract your attention to possible dangers. The safety symbols, and their explanations, deserve your careful attention and understanding. The safety warnings **DO NOT** by themselves eliminate any danger. The substitutes or warnings they give are not substitutes for proper accident prevention measures.



DANGER:

Signals an **EXTREME** hazard. Failure to obey a safety **DANGER** symbol **WILL** result in serious injury or death to yourself or to others.



WARNING:

Crude oil, gasoline, diesel fuel and other petroleum products can expose you to chemicals including toluene and benzene, which are known to the State of California to cause cancer and birth defects or other reproductive harm. These exposures can occur in and around oil fields, refineries, chemical plants, transport and storage operations such as pipelines, marine terminals, tank trucks and other facilities and equipment. For more information go to: www.P65Warnings.ca.gov/petroleum.



WARNING:

Signals a **SERIOUS** hazard. Failure to obey a safety **WARNING** symbol **CAN** result in serious injury to yourself or to others.



CAUTION:

Signals a **MODERATE** hazard. Failure to obey a safety **CAUTION** symbol **MAY** result in property damage or injury to yourself or to others.

NOTE: Advises you of information or instructions vital to the operation or maintenance of the equipment.

CALIFORNIA PROPOSITION 65



WARNING:

This product contains a chemical known to the state of California to cause cancer, birth defects or other reproductive harm. Drilling, sawing, sanding or machining wood products can expose you to wood dust, a substance known to the State of California to cause cancer. Avoid inhaling wood dust or use a dust mask or other safeguards for personal protection. For more information go to www.P65Warnings.ca.gov/woods.



WARNING:

BE SURE to read and understand all instructions in this manual before using this electric Chain Saw. Failure to follow all instructions listed below may result in electric shock, fire and/or serious personal injury.



WARNING:

To avoid mistakes that could cause serious injury, **DO NOT** connect the Chain Saw to the power source until the following instructions have been read and understood.



WARNING:

Consider the work area environment. Use extreme caution when cutting small size brush and saplings because the slender material may catch the saw chain and be whipped toward you or pull you off balance. **DO NOT** operate a chain saw in a tree unless specifically trained to do so. When cutting a limb that is under tension be alert for spring back so that you will not be struck when the tension in the wood fibers is released.



WARNING:

Read all safety warnings and instructions. Failure to follow the warnings and instructions may result in electric shock, fire and/or serious injury.

For location and purchase information call 1-800-261-3981.

IMPORTANT SAFETY INSTRUCTIONS

READ ALL INSTRUCTIONS BEFORE OPERATING



WARNING!

When using the unit, all safety instructions must be followed. Please read these instructions before operating the unit in order to ensure the safety of the operator and any bystanders. Please keep these instructions for later use.

keep these instructions for later use.

- Read the instructions carefully. Be familiar with the controls and proper use of the unit.
- **Read the instructions carefully.** Be familiar with the controls and proper use of the unit.
- **DO NOT** operate this unit when tired, ill or under the influence of alcohol, drugs or medication.

- **Never allow children to operate the unit.** Teens must be trained, accompanied and supervised by an adult. Never allow adults to operate the unit without proper instruction.
- **All guards and safety attachments must be installed properly before operating the unit.**
- Inspect the unit before use. Replace damaged parts. Check for fuel leaks. Make sure all fasteners are in place and secure. Replace parts that are cracked, chipped, or damaged in any way. **DO NOT** operate the unit with loose or damaged parts.
- **Be aware of risk of injury to the head, hands and feet.**
- **Carefully inspect the area before starting the unit.** Remove rocks, broken glass, nails, wire, string and other objects that may be thrown or become entangled with the unit.
- **Clear the area of children, bystanders and pets;** keep them outside a 50-foot (15 m) radius, at a minimum. Even then, they are still at risk from thrown objects. Encourage bystanders to wear eye protection. If you are approached, stop the unit immediately.
- Squeeze the throttle control and check that it returns automatically to the idle position. **Make all adjustments or repairs before using the unit.**
- **This unit is intended for occasional, household use only.**

WHILE OPERATING

- **Wear safety glasses or goggles that meet current ANSI/ ISEA Z87.1 standards and are marked as such.** Wear ear/hearing protection when operating this unit. Wear a face mask or dust mask if the operation is dusty.
- Wear heavy long pants, boots, gloves and a long sleeve shirt. **DO NOT** wear loose clothing, jewelry, short pants, sandals or go barefoot. Secure hair above shoulder level.
- **Use the unit only in daylight or good artificial light.**
- Use the right tool. **Only use this tool for its intended purpose.**
- Always hold the unit with both hands when operating. Keep a firm grip on both handles or grips.
- **DO NOT** overreach. Always keep proper footing and balance. Take extra care when

working on stairs, steep slopes or inclines. To avoid serious injury, **DO NOT** operate the unit while on a ladder or a roof.

- Keep hands, face, and feet away from all moving parts. **DO NOT** touch or try to stop moving parts.
- **DO NOT** operate the unit faster than the speed needed to do the job. **DO NOT** run the unit at high speed when not in use.
- **DO NOT** force the unit. It will do a better, safer job when used at the intended rate.
- **Always stop the unit when operation is delayed or when walking from one location to another.**
- Before setting the unit down, always **MAKE SURE** the engine is off and all moving parts have stopped.
- If you strike or become entangled with a foreign object, stop the unit immediately and check for damage. **DO NOT** operate the unit before repairing damage. **DO NOT** operate the unit with loose or damaged parts.
- **Unplug the unit for maintenance or repair.**
- **Use only original equipment manufacturer (OEM) replacement parts and accessories for this unit.** Use of any other parts or accessories could lead to serious injury to the user, or damage to the unit, and void the warranty.
- **Keep the unit clean.** Carefully remove vegetation and other debris that could block moving parts.
- **To reduce fire hazard, keep air vents free from grass, leaves or excessive grease.**
- **If the unit starts to vibrate abnormally, stop the unit immediately.** Inspect the unit for the cause of the vibration. Vibration is generally an indicator of trouble.

ELECTRICAL SAFETY



WARNING!

Do not permit fingers to touch the terminals of plug when installing or removing the extension cord from the plug.

1. **Double insulated tools are equipped with a polarized plug (one blade is wider than the other and will require the use of a polarized extension cord.** The Chain Saw's plug will fit into a polarized extension cord only one way. If the plug does not fit fully into the extension cord, reverse the plug. If the plug still does not fit, obtain a correct polarized extension cord. A polarized extension cord will require the use of a polarized wall outlet. This plug will fit into the polarized wall outlet only one way. If the plug does not fit fully into the wall outlet, reverse the plug. If the plug still does not fit, contact a qualified electrician to install the proper outlet. **Do not change or alter the equipment plug, extension cord receptacle, or extension cord plug in any way.**
2. Double insulation eliminates the need for the three-wire grounded power cord and grounded power supply system. Applicable only to Class II (double-insulated) tools. This Chain Saw is a double insulated tool.



WARNING!

Circuit Interrupter) protection should be provided on all circuits or outlets to be used for electric chain saws and lawn and garden power tools. Receptacles are available having built-in GFCI protection and should be used for this measure of protection.

- **Double insulation DOES NOT take the place of normal safety precautions when operating this tool.**
 - **Guard against electric shock: Prevent body contact with grounded surfaces. For example: metal pipes, wire fences.**
3. **BEFORE** plugging in the tool, **BE SURE** that the outlet voltage supplied is within the voltage marked on the tool's data plate. **DO NOT** use 'AC only' rated tools with a DC power supply.

4. **DO NOT** expose tools to rain or wet conditions or use electric tools in wet or damp locations. Water entering an electric tool will increase the risk of electric shock.
5. **If operating an electric tool in damp locations is unavoidable, ALWAYS USE a Ground Fault Circuit Interrupter to supply power to your tool. ALWAYS WEAR** electrician's rubber gloves and footwear in damp conditions.
6. **To reduce the risk of electric shock,** use only with an extension cord intended for outdoor use, such as an extension cord of cord type: SW-A, SOW-A, STW-A, STOW-A, SJW-A, SJOW-A, SJTW-A. or SJTOW-A.
7. **INSPECT** tool cords for damage. Have damaged tool cords repaired at an authorized Service Center. **BE SURE** to stay constantly aware of the cord location and keep it well away from the cutting blade.
8. **DO NOT** abuse the extension cord. **NEVER** use the cord to carry the tool by or to pull the plug from the outlet. Keep cord away from heat, oil, sharp edges or moving parts. Replace damaged cords immediately. Damaged cords increase the risk of electric shock.

EXTENSION CORDS

Use a proper extension cord. **ONLY** use cords listed by underwriters Laboratories (UL). Other extension cords can cause a drop in line voltage, resulting in a loss of power and overheating of tool.

For this tool an AWG (American Wire Gauge) size of a least 14-gauge is recommended for an extension cord of 25-ft. or less in length. Use 12-gauge for an extension cord of 50-ft. Extension cords 100-ft. or longer are not recommended.

Remember, a **smaller wire gauge size has greater capacity than a larger number** (14-gauge wire has more capacity than 16-gauge wire; 12-gauge wire has more capacity than 14-gauge). When in doubt use the smaller number.

EXTENSION CORDS

Volts	Total length of cord in feet			
120 V	25	50	100	150

Ampere Rating

More than/Not more than			AWG	
0-6	18	16	16	14
6-10	18	16	14	12
10-12	16	16	14	12
12-16	14	12	Not recommended	

Securing extension cord

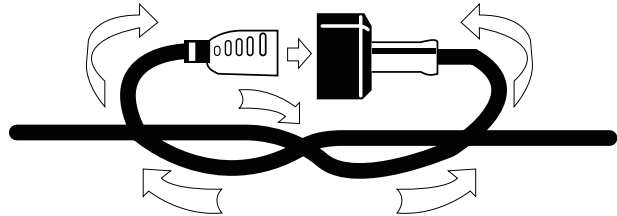

CAUTION:

Keep the extension cord clear of the work area. Position the cord so that it will not get caught on bushes, hedges, tree trunks, lawnmowers or other obstructions while you are working with the Chain Saw.



WARNING:

Check extension cords before each use. If damaged replace immediately. Never use tool with a damaged cord since touching the damaged area could cause electrical shock, resulting in serious injury.

GENERAL POWER TOOL SAFETY WARNINGS



WARNING:

Read all safety warnings and all instructions. Failure to follow the warnings and instructions may result in electric shock, fire and/or serious injury.

Save all warnings and instructions for future reference. The term "power tool" in the warnings refers to your mains-operated (corded) power tool or battery-operated (cordless) power tool.

1. Work area safety

- a. **Keep work area clean and well lit.**
Cluttered or dark areas invite accidents.
- b. **DO NOT** operate power tools in explosive atmospheres, such as in the presence of flammable liquids, gases or dust. Power tools create sparks which may ignite the dust or fumes.
- c. **Keep children and bystanders away while operating a power tool.** Distractions can cause you to lose control.

2. Electrical Safety

- a. **Power tool plugs must match the outlet.**
Never modify the plug in any way. **DO NOT** use any adapter plugs with earthed (grounded) power tools. Unmodified plugs and matching outlets will reduce risk of electric shock.
- b. **Avoid body contact with earthed or grounded surfaces, such as pipes, radiators, ranges and refrigerators.**
There is an increased risk of electric shock if your body is earthed or grounded.
- c. **DO NOT** expose power tools to rain or wet conditions. Water entering a power tool will increase the risk of electric shock.
- d. **DO NOT** abuse the cord. Never use the cord for carrying, pulling or unplugging the power tool. Keep cord away from heat, oil, sharp edges or moving parts. Damaged or entangled cords increase the risk of electric shock.
- e. **When operating a power tool outdoors, use an extension cord suitable for outdoor use.** Use of a cord suitable for outdoor use reduces the risk of electric shock.
- f. **If operating a power tool in a damp location is unavoidable, use a residual current device (RCD) protected supply.** Use of an RCD reduces the risk of electric shock.

3. Personal Safety

- a. **Stay alert, watch what you are doing and use common sense when operating a power tool. DO NOT** use a power tool while you are tired or under the influence of drugs, alcohol or medication. A moment of inattention while operating power tools may result in serious personal injury.
- b. **Use personal protective equipment.**
Always wear eye protection. Protective

equipment such as dust mask, non-skid safety shoes, hard hat, or hearing protection used for appropriate conditions will reduce personal injuries.

- c. **Prevent unintentional starting.** Ensure the switch is in the off-position before connecting to power source and/or battery pack, picking up or carrying the tool. Carrying power tools with your finger on the switch or energising power tools that have the switch on invites accidents.
- d. **Remove any adjusting key or wrench before turning the power tool on.** A wrench or a key left attached to a rotating part of the power tool may result in personal injury.
- e. **DO NOT overreach.** Keep proper footing and balance at all times. This enables better control of the power tool in unexpected situations.
- f. **Dress properly. DO NOT** wear loose clothing or jewellery. Keep your hair, clothing and gloves away from moving parts. Loose clothes, jewellery or long hair can be caught in moving parts.
- g. **If devices are provided for the connection of dust extraction and collection facilities, ensure these are connected and properly used.** Use of dust collection can reduce dust-related hazards.

4. Power Tool Use and Care

- a. **DO NOT force the power tool.** Use the correct power tool for your application. The correct power tool will do the job better and safer at the rate for which it was designed.
- b. **DO NOT use the power tool if the switch does not turn it on and off.** Any power tool that cannot be controlled with the switch is dangerous and must be repaired.
- c. **Disconnect the plug from the power source and/or the battery pack from the power tool before making any adjustments, changing accessories, or storing power tools.** Such preventive safety measures reduce the risk of starting the power tool accidentally.
- d. **Store idle power tools out of the reach of children. DO NOT** allow persons unfamiliar with the power tool or these instructions to operate the power tool. Power tools are dangerous in the hands of untrained users.

- e. **Maintain power tools.** Check for misalignment or binding of moving parts, breakage of parts and any other condition that may affect the power tools operation. If damaged, have the power tool repaired before use. Many accidents are caused by poorly maintained power tools.
- f. **Keep cutting tools sharp and clean.** Properly maintained cutting tools with sharp cutting edges are less likely to bind and are easier to control.
- g. **Use the power tool, accessories and tool bits etc. in accordance with these instructions, taking into account the working conditions and the work to be performed.** Use of the power tool for operations different from those intended could result in a hazardous situation.

5. Service

- a. **Have your power tool serviced by a qualified repair person using only identical replacement parts.** This will ensure that the safety of the power tool is maintained.

CHAIN SAW SAFETY WARNINGS

- **Keep all parts of the body away from the saw chain when the chain saw is operating.** Before you start the chain saw, make sure the saw chain is not contacting anything. A moment of inattention while operating chain saws may cause entanglement of your clothing or body with the saw chain.
- **Always hold the chain saw with your right hand on the rear handle and your left hand on the front handle.** Holding the chain saw with a reversed hand configuration increases the risk of personal injury and should never be done.

NOTE: For chain saws designed with the chain bar on the left side, the reference to “right hand” and “left hand” positioning is reversed.

- **Hold the power tool by insulated gripping surfaces only.** The saw chain may contact hidden wiring or its own cord. Saw chains contacting a “live” wire may make exposed metal parts of the power tool “live” and could give the operator an electric shock.
- **Wear safety glasses and hearing protection.** Further protective equipment

for head, hands, legs and feet is recommended. Adequate protective clothing will reduce personal injury by flying debris or accidental contact with the saw chain.

- **DO NOT** operate a chain saw in a tree. Operation of a chain saw while up in a tree may result in personal injury.
- **Always keep proper footing and operate the chain saw only when standing on fixed, secure and level surface.** Slippery or unstable surfaces such as ladders may cause a loss of balance or control of the chain saw.
- **When cutting a limb that is under tension be alert for spring back.** When the tension in the wood fibres is released the spring loaded limb may strike the operator and/or throw the chain saw out of control.
- **Use extreme caution when cutting brush and saplings.** The slender material may catch the saw chain and be whipped toward you or pull you off balance.
- **Carry the chain saw by the front handle with the chain saw switched off and away from your body.** When transporting or storing the chain saw always fit the chain bar cover. Proper handling of the chain saw will reduce the likelihood of accidental contact with the moving saw chain.
- **Follow instructions for lubricating, chain tensioning and changing accessories.** Improperly tensioned or lubricated chain may either break or increase the chance for kickback.
- **Keep handles dry, clean, and free from oil and grease.** Greasy, oily handles are slippery causing loss of control.
- **Cut wood only. DO NOT** use chain saw for purposes not intended. For example: **DO NOT** use chain saw for cutting plastic, masonry or non-wood building materials. Use of the chain saw for operations different than intended could result in a hazardous situation.

Causes and Operator Prevention of

Kickback Kickback may occur when the nose or tip of the chain bar touches an object, or when the wood closes in and pinches the saw chain in the cut. Tip contact in some cases may cause a sudden reverse reaction,

kicking the chain bar up and back towards the operator. Pinching the saw chain along the top of the chain bar may push the chain bar rapidly back towards the operator. Either of these reactions may cause you to lose control of the saw which could result in serious personal injury. DO NOT rely exclusively upon the safety devices built into your saw. As a chain saw user, you should take several steps to keep your cutting jobs free from accident or injury. Kickback is the result of tool misuse and/or incorrect operating procedures or conditions and can be avoided by taking proper precautions as given below:

- Maintain a firm grip, with thumbs and fingers encircling the chain saw handles, with both hands on the saw and position your body and arm to allow you to resist kickback forces. Kickback forces can be controlled by the operator, if proper precautions are taken. DO NOT let go of the chain saw.
- DO NOT overreach and DO NOT cut above shoulder height. This helps prevent unintended tip contact and enables better control of the chain saw in unexpected situations.
- Only use replacement bars and chains specified by the manufacturer. Incorrect replacement bars and chains may cause chain breakage and/or kickback.
- Follow the manufacturer's sharpening and maintenance instructions for the saw chain.

SAVE THESE INSTRUCTIONS

SAFETY & INTERNATIONAL SYMBOLS

This operator's manual describes safety and international symbols and pictographs that may appear on this product. Read the operator's manual for complete safety, assembly, operating and maintenance and repair information.



SAFETY ALERT SYMBOL

Indicates danger, warning or caution. May be used in conjunction with other symbols or pictographs.



READ OPERATOR'S MANUAL

WARNING: Read the operator's manual(s) and follow all warnings and safety instructions. Failure to do so can result in serious injury to the operator and/or bystanders.



WEAR EYE AND HEARING PROTECTION

WARNING: Thrown objects and loud noise can cause severe eye injury and hearing loss. Wear eye protection meeting current ANSI / ISEA Z87.1 standards and ear protection when operating this unit. Use a full face shield when needed.



WEAR DUST MASK

Wear breathing protection.



WEAR HAND PROTECTION

Wear heavy duty work gloves to protect hands.



WEAR FOOT PROTECTION

Wear boots with slip-resistant and puncture-resistant soles.



WARNING: Failure to keep your hands away from the blade will result in serious personal injury.



WARNING: Remove plug from the mains immediately if the cable is damaged or cut.



WARNING: Thrown objects can ricochet and result in personal injury or property damage.



CLASS II CONSTRUCTION

Double-Insulation. When servicing, use only identical replacement parts.



KEEP BYSTANDERS AWAY

WARNING: Keep all bystanders, especially children and pets, at least 50 feet (15 m) from the operating area.



WARNING: DO NOT expose to rain.



WARNING: Contact of the chain bar tip with any object should be avoided.



WARNING: Tip contact can cause the chain bar to move suddenly upward and backward, which can cause serious injury.



WARNING: Always use two hands when operating the chain saw.



GUARD AGAINST ELECTRIC SHOCK

Prevent body contact with earthed or grounded surfaces (e.g. metal railings, lamp-posts, etc.). Electric safety can be further improved by using a high-sensitivity (30 mA/30mS) Residual Current Device (RCD).

KNOW YOUR UNIT

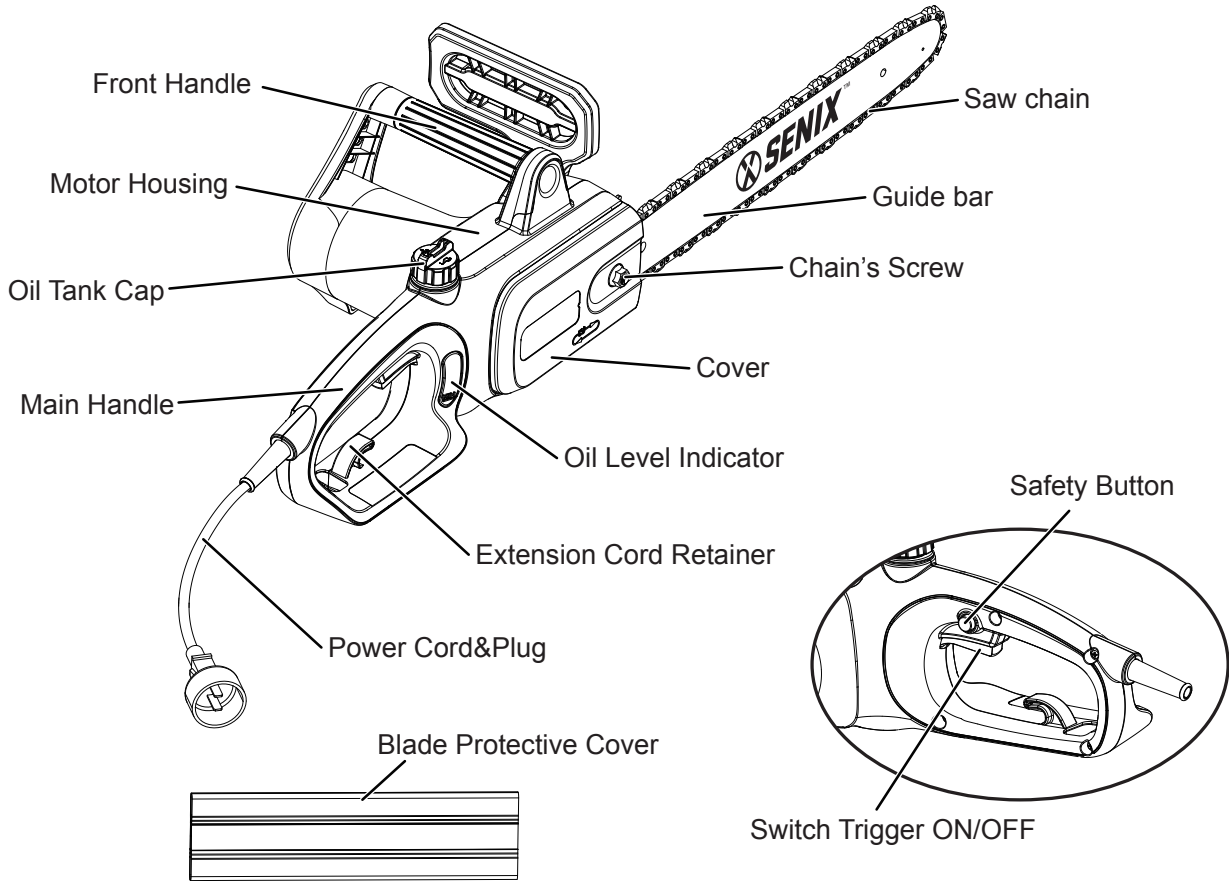

INCLUDED PARTS

Quantity	Item	Quantity	Item
1	Operator's Manual	1	Chain/Bar/Blade Protective Cover

SPECIFICATIONS*

Rated Voltage.....	120V~60Hz
Rated current.....	10A
Motor type.....	Universal Motor
No load speed.....	4500/min
Maximum chain speed.....	8.2 m/s
Oil tank capacity.....	4.05 oz. (120 ml)
Saw bar model.....	YS14-52-507P
Saw chain model.....	3/8LP-A-52
Weight.....	7.16lbs. (3.5 kg)

* All specifications are based on the latest product information available at the time of printing. We reserve the right to make changes at any time without notice.

CHAIN SAW PREPARATION

ASSEMBLY



WARNING!

To avoid serious personal injury, read and understand all safety instructions provided.

INSTALLING THE GUIDE BAR AND CHAIN

NOTE: When replacing the guide bar and chain, use only identical replacement parts. Make sure the chain saw is disconnected from the power supply before proceeding with installation.

1. Use the hex key wrench to unscrew the end cover nut and remove the chain/sprocket end cover.
2. Lay out the new saw chain in a loop and straighten any kinks. **THE SHARP SIDE OF THE TEETH MUST FACE AWAY FROM YOU AND IN THE DIRECTION OF THE CHAIN ROTATION INDICATED ON THE GUIDE BAR.** If the teeth face backwards, turn the loop over.
3. Starting at the tip, mount the chain drive links into the bar groove, leaving a loop at the back of the bar. The chain will loosely fit until it is placed on the sprocket.

NOTE: Make certain of the direction of the chain. If the chain is mounted backwards, the saw will vibrate abnormally and will not cut.

4. Hold the chain in position on the bar and place the loop around the sprocket. Fit the bar flush against the mounting surface so that the bar studs are in the long slot of the bar and the adjusting pin is in the chain tension pin hole.
5. While keeping the bar and chain flush against the mounting surface, adjust the chain tension as needed by adjusting the chain tensioning screw with the supplied flat-tip blade screwdriver. Turn the chain tensioning screw clockwise to tightening the chain, or counter-clockwise to loosen the chain.
6. Replace the chain/sprocket end cover by inserting the rear tab first into the rear tab slot and position the cover over the bar end. Tighten the end cover nut; leave the bar loose enough to move slightly for tension adjustment.
7. Remove all slack from the chain by turning the chain tensioning screw clockwise until

the chain seats snugly against the bar with the drive links flush inside the bar groove.

8. Tighten the end cover nut completely using the hex key wrench.

NOTE: A new chain tends to stretch; check the chain tension frequently, and adjust tension as required.

NOTE: Remove the Chain/Bar/Blade Protective Cover before use.

TENSIONING THE CHAIN



WARNING!

Unplug chain saw from power source before adjusting saw chain tension.



WARNING!

Cutting edges on chain are sharp. Use protective gloves when handling chain.



WARNING!

ALWAYS Maintain proper chain tension. A loose chain may jump out of chainbar groove. This may injure operator and damage chain. A loose chain will cause chain, chain bar, and sprocket to wear rapidly. The chain life of the saw chain mainly depends upon sufficient lubrication and correct tensioning. Avoid tensioning the chain if it is hot, as this will cause the chain to become over tensioned when it cools down.

1. Check the chain tension by pulling the saw chain away from the chain bar. A properly tensioned chain should have roughly 1/8 inch (3 mm) of distance between itself and the bar guide (Fig. 1).
2. If adjustments are needed, loosen the end cover nut until it is hand-tight. Use the flat-tip blade screwdriver to turn the chain tensioner screw clockwise to tension the chain. A cold chain will be correctly tensioned when there is no slack on the underside of the guide bar; the chain is snug, but it can be turned by hand without binding.
3. To adjust the saw chain tension, the tension is correct when the drive links on the chain do not slip out of the chain guide on the bar when the chain is pulled up from the middle of the bar (Fig. 1). Rotating the chain tensioning screw upwards increases the tension while rotating it downwards

decreases tension with the blade screwdriver. A properly tensioned chain should have no sag (Fig. 3) and should only be able to be pulled 1/8 inch (3 mm) away from the chain bar of the saw.

- Once the chain is properly tensioned, tighten the end cover nut. **DO NOT** over-tension the chain: this will lead to excessive wear and reduces the life of both the bar and chain.

NOTE: The saw chain must be tensioned properly in order to ensure safe operation. The chain tension is optimal if the saw chain can be lifted 1/8 inch (3 mm) from the center of the chain bar. Since the saw chain heats up during operation, its length can therefore fluctuate. Check the chain tension every 10 minutes of operation and adjust as necessary, particularly for new saw chains. Slacken the saw chain after the work is completed since it shortens when cooling down. In doing so, you can increase the chain's life and prevent damage.

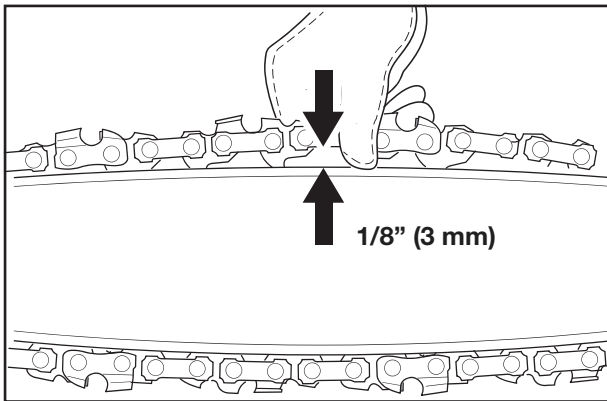

Fig. 1

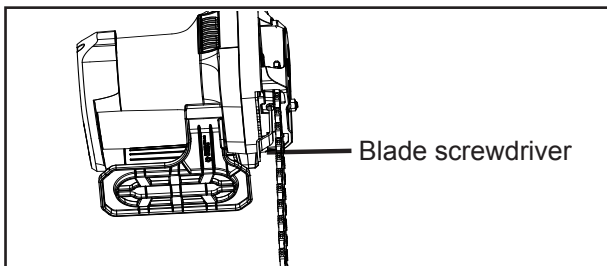

Fig. 2

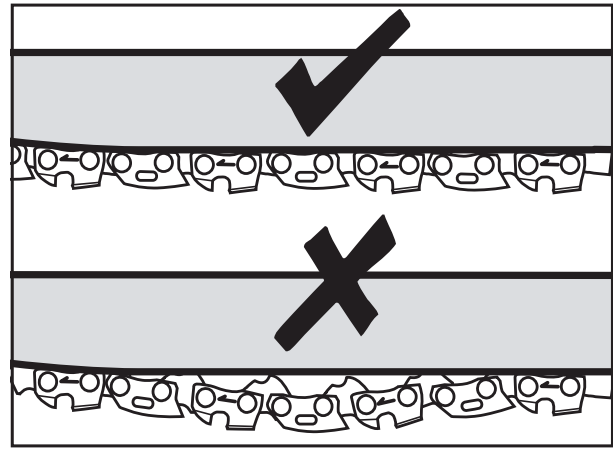

Fig. 3

FILLING THE AUTO OIL SYSTEM

⚠ CAUTION!

The chain saw is **NOT** supplied filled with oil. It is essential to fill with oil before use. Never operate the chain saw without chain oil or at an empty oil tank level, as this will result in extensive damage to the product. Chain life and cutting capacity depends on optimum lubrication. Therefore, the chain is automatically oiled during operation via the oil outlet.

This chain saw features an auto-oiling system to keep the chain and chain bar properly lubricated. The oil level indicator shows the remaining oil in the chain saw. If the oil level decreases to below one quarter capacity, refill it with the proper bar and chain oil.

To fill the oil reservoir:

- Remove the oil cap (Fig. 4). Fill the reservoir with bar and chain oil (SAE30) until the oil level has reached full capacity.
- Put the oil cap back on. Make sure to check the oil level after every 10 minutes of use. Unplug the chain saw before checking oil levels or filling the oil reservoir.

⚠ CAUTION!

To prevent oil leakage, ensure machine is left in a horizontal position (oil filler cap upright) when not in use. Use only the recommended oil to avoid damage to the chain saw. Never use recycled/old oil. Use of non approved oil will invalidate the warranty.

ATTACHING THE EXTENSION CORD

Remove the plug safety cap (Fig. 5). Insert the extension cord socket into the chain saw plug.

An extension cord retainer is attached to the handle to reduce strain on the cord (Fig. 5).

To use the cord retainer, double the extension cord as shown, about a foot from the end, and insert it into the end of the retainer. Place the loop formed by doubling the cord over the hook. Gently tug on the cord to ensure that it is firmly situated in the retainer.

Keep the extension cord clear of operator, unit, and any obstacles at all times. Do not expose the cord to heat, oil, water, or sharp edges.

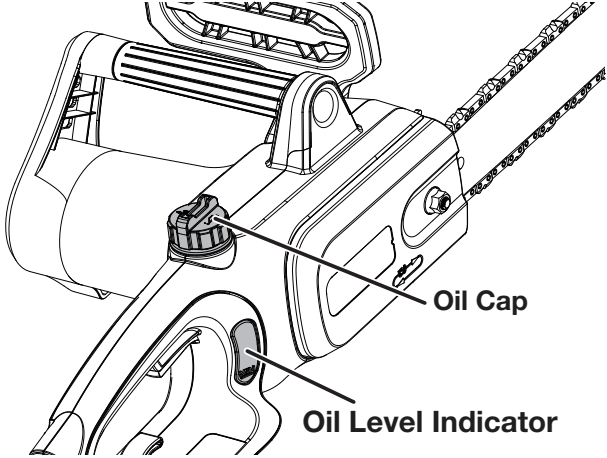

Fig. 4

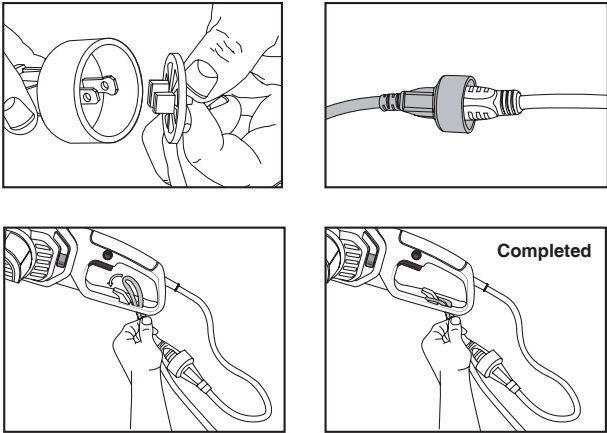

Fig. 5

OPERATION

PREPARATION

Before each use, check the following items to ensure safe working conditions.

CHAIN SAW: Before beginning work, inspect the chain saw for damage to the housing, the extension cord, the saw chain and the chain bar. Never use an obviously damaged machine.

OIL TANK: Check the fill level of the oil tank. Also check whether there is sufficient oil available while working. Never operate the saw if there is no oil or the oil level has dropped below the minimum oil level mark in order to prevent damage to the chain saw. On average, an oil filling is sufficient for approximately 10 minutes of cutting operation (depending the duration of pauses and the density of the work piece).

SAW CHAIN: Check the tension of the saw and the condition of the blades. The sharper the saw chain is, the easier and more manageable operations will be. The same applies to chain tension. Check the tension every 10 minutes of operation to maximize safety. New saw chains in particular are subject to changes due to the heat created by operation.

PROTECTIVE CLOTHING: Make absolutely sure to wear the appropriate close-fitting protective clothing such as protective pants, gloves and safety shoes. Wear a safety helmet with integrated hearing protection and a face guard to provide protection against falling and recoiling branches.

SAFETY WARNINGS

1. In order to ensure safe work, **DO NOT** operate the saw above shoulder height.
2. Position the cord so that it will not be caught on branches and the like, during cutting.
3. Never stand below a branch that is being sawed.
4. Exercise caution when sawing both branches under tension or branches that are splintering.
5. Make sure to safe guard against the risk of injury from falling branches and flying wood projectiles.
6. If the machine is in operation, keep persons

- and animals away from the danger area.
- 7 The machine is not protected against electric shock when coming into contact with high-voltage lines. Maintain a minimum clearance of 30 feet from current-carrying power lines to avoid life-threatening electric shock.
8. When working on an incline, always stand above or to the side of the branch being sawed.
9. Allow the chain to cut for you. Keep the saw running at full speed for the entire duration of the cut. First-time user should, as a minimum practice, cutting logs on a saw-horse or cradle.

DO NOT cut down trees in high wind conditions. This can result in injury and should only be performed by a trained professional.

ON/OFF SWITCH

To turn the tool ON: press the safety button and then squeeze the trigger (Fig. 6). After the tool has started, you can release the safety switch without turning the tool off. To turn the tool OFF: release the trigger switch (Fig. 6).

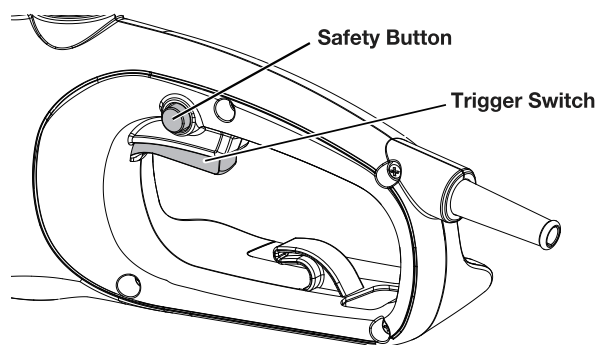

Fig. 6

SAWING TECHNIQUES

IMPORTANT: It is recommended that first-time user should, as a minimum practice, cutting logs on a saw-horse or cradle.

- Saw off the lower branches on the tree first. By doing so, it is easier for the cut branches to fall to the ground.
- At the end of the cut, the weight of the saw suddenly increases for the user since it is no longer being supported by a branch. There is a risk of losing control of the saw, so make sure to stay alert during the entire sawing operation.
- Only pull the saw out of a cut while the saw is running. By doing so, you prevent the chain from jamming in the wood.
- DO NOT saw with the tip of the chain bar. DO NOT saw into the branch formations (where the tree branches outwards). This will impede the tree's ability to heal.
- For sawing off smaller branches, place the stop face of the saw on the branch. This prevents unwanted movements of the saw at the beginning of the cut. While applying light pressure, guide the saw through the branch from top to bottom.
- For sawing off larger branches, first make a relief cut. Saw through 1/3 of the branch diameter from the bottom to top using the top side of the chain bar. Then saw from top to bottom for the other 2/3 using the bottom side of the chain bar. Saw off longer branches in sections in order to maintain control over the location of impact.

FELLING A TREE

When bucking and felling operations are being performed by two or more persons at the same time, the felling operations should be separated from the bucking operation by a distance of at least twice the height of the tree being felled.

Trees should not be felled in a manner that would endanger any person, strike any utility line or cause any property damage. If the tree does make contact with any utility line, the company should be notified immediately. The chain saw operator should keep on the uphill side of the terrain as the tree is likely to roll or slide downhill after it is felled. necessary before cuts are started.

The escape path should extend back and diagonally to the rear of the expected line of fall (Figure 7).

Description of felling: escape routes

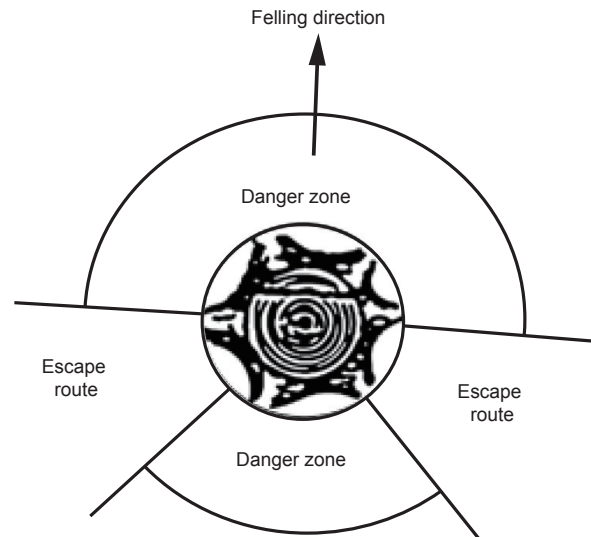

Fig. 7

Before felling is started, consider the natural lean of the tree, the location of larger branches and the wind direction to judge which way the tree will fall. Remove dirt, stones, loose bark, nails, staples and wire from the tree. Make the notch 1/3 the diameter of the tree, perpendicular to the direction of falls (Figure 8).

Description of felling: undercutting

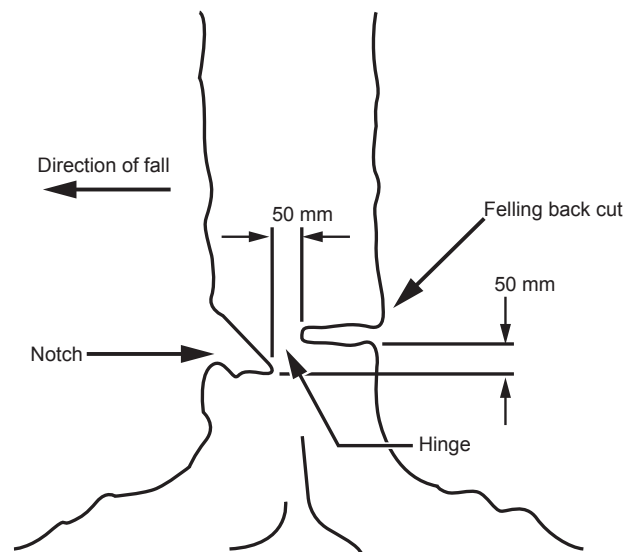

Fig. 8

Make the lower horizontal notching cut first. This will help to avoid pinching either the saw chain or the chain bar when the second notch is being made.

FELLING BACK A CUT

Make the felling back cut at least 50 mm higher than the horizontal notching cut (Figure 8). Keep the felling back cut parallel to the horizontal notching cut. Make the felling back cut so enough wood is left to act as a hinge. The hinge wood keeps the tree from twisting and falling in the wrong direction. **DO NOT** cut through the hinge.

As the felling gets close to the hinge, the tree should begin to fall. If there is any chance that the tree may not fall in desired direction or it may rock back and bind the saw chain, stop cutting before the felling back cut is complete and use wedges of wood, plastic or aluminium to open the cut and drop the tree along the desired line of fall.

When the tree begins to fall remove the chain saw from the cut, stop the motor, put the chain saw down, then use the retreat path planned. Be alert for overhead limbs falling and watch your footing.

LIMBING A TREE

Limbing is removing the branches from a fallen tree. When limbing leave larger lower limbs to support the log off the ground. Remove the small limbs in one cut (Figure 9). Branches under tension should be cut from the bottom up to avoid binding the chain saw.

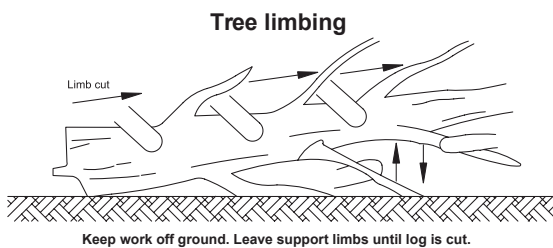

Fig. 9

BUCKING A LOG

Bucking is cutting a log into lengths. It is important to make sure your footing is firm and your weight is evenly distributed on both feet. When possible, the log should be raised and supported by the use of limbs, logs or chocks. Follow the simple directions for easy cutting. When the log is supported along its entire length, it is cut from the top (overbuck) (Figure 10).

Log supported along the entire length
Cut from top (overbuck). Avoid cutting earth.

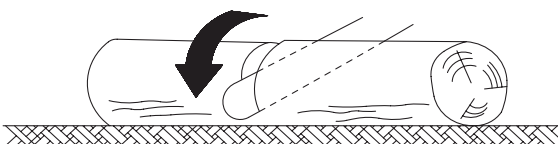

Fig. 10

When the log is supported on one end, cut 1/3 the diameter from the underside (underbuck) (Figure 11). Then make the finished cut by overbucking to meet the first cut.

Log supported one end

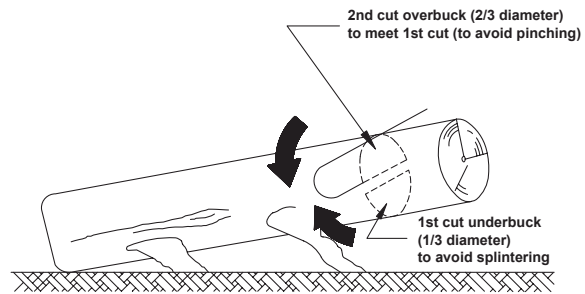

Fig. 11

When the log is supported on both ends, cut 1/3 the diameter from the top (overbuck) (Figure 12). Then make the finished cut by underbucking the lower 2/3 to meet the first cut.

Log supported both ends

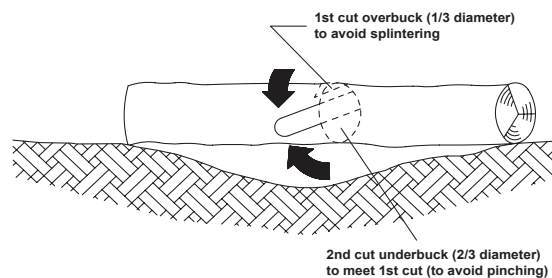
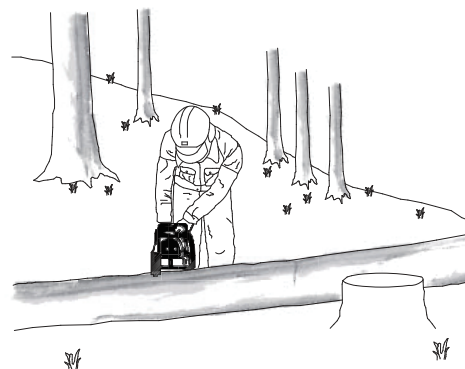

Fig. 12

When bucking on a slope always stand on the uphill side of the log (Figure 13).

Bucking a log



Stand on uphill side when cutting because log may roll

Fig. 13

To maintain complete control when cutting through a log, release the cutting pressure near the end of the cut without relaxing your grip on the chain saw handles. Don't let the chain contact the ground. After completing the cut, wait for the saw chain to stop before you move the chain saw. Always stop the motor before moving from tree to tree.

MAINTENANCE AND ADJUSTMENTS

CLEANING/STORAGE

- Clean the molded plastic housing of the chain saw using a soft brush and clean cloth.
- **DO NOT** use water, solvents or polishes.
- Remove all debris, especially from the motor cooling vents.
- Remove and brush clean the cover plate, chain and chain bar after 1 to 3 hours of use.
- Clean the area under the cover plate, the drive sprocket and chain bar assembly using a soft brush.
- Clean oil outlet with a clean cloth.
- If the chain saw is to be stored for a longer period of time, clean chain and chain bar.
- **STORE IN A SECURE, DRY PLACE OUT OF THE REACH OF CHILDREN.**
- **DO NOT** place other objects on the chain saw.
- To prevent oil leakage, ensure machine is left in a horizontal position.
- When storing machine in original packaging the oil tank must be completely emptied.

CHECKING THE AUTOMATIC CHAIN LUBRICATION

Regularly check the functionality of the automatic chain lubrication in order to prevent overheating and the subsequent damage to the chain bar and saw chain associated with it. For this purpose, align the chain bar tip against a smooth surface (board, cut-in of a tree) and allow the chain saw to run. If an increasing amount of oil appears, the automatic chain lubrication functions properly.

LUBRICATE SPROCKET

⚠ WARNING!

Wear heavy duty gloves when performing any maintenance or service to this tool. Always unplug the tool before performing any service or maintenance on this tool.

ON/OFF SWITCH

NOTE: It is not necessary to remove the chain or bar when lubricating the sprocket.

1. Clean the bar and sprocket.
2. Using a grease gun, insert the tip of the gun into the lubrication hole and inject grease until it appears at the outside edge of the sprocket tip (Fig. 14).
3. To rotate the sprocket release the chain stop and pull the chain by hand until the ungreased side of the sprocket is in line with the grease hole. Repeat the lubrication procedure.

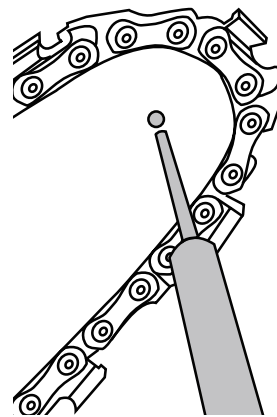

Fig. 14

SHARPENING THE SAW CHAIN

⚠ WARNING!

Unplug chain saw from power source before servicing. Severe injury or death could occur from electrical shock or body contact with moving chain. Cutting edges on chain are sharp. Use protective gloves when handling chain.

Keep chain sharp. Your saw will cut faster and more safely. A dull chain will cause undue sprocket, guide bar, chain, and motor wear. If you must force chain into wood and cutting creates only sawdust with a few large chips, then chain is dull.

Purchase a new chain, have your chain sharpened professionally at a qualified service center, or sharpen the chain yourself using a proper sharpening kit. The height difference between the cutting tip and the ridge is the depth gauge setting (Fig. 15). When you sharpen the cutting tip, the depth gauge setting between the tip and the side plate ridge will decrease. To maintain optimal cutting performance, the ridge has to be filed down to achieve the recommended depth gauge setting.

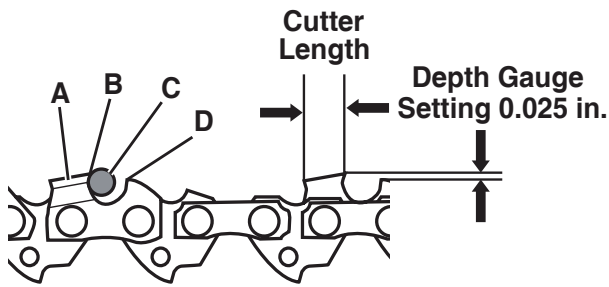

A - Top Plate
B - Cutting Tip
C - File Position
D - Ridge

Fig. 15

To sharpen the chain:

1. Using protective gloves, ensure the chain is correctly tensioned on the guide bar.
2. Use a round file with a diameter 1.1 times the cutting tooth depth. Make sure 20% of the file diameter is above the cutter's top plate (Fig. 16).

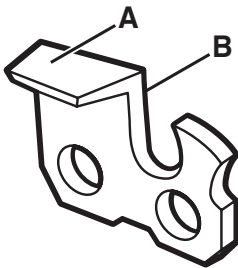

A - Top Plate
B - Side Plate

Fig. 16

NOTE: A file guide is available from most chainsaw retailers and is the easiest way to hold the file at the correct position.

3. File at an angle perpendicular to the bar, and at an angle of 25° to the direction of travel (Fig. 17).
4. File each tooth from the inside towards outside only. File one side of the chain first then turn the saw around and repeat the process.
 - Sharpen each tooth equally by using the same number of strokes.
 - Keep all cutter lengths equal (Fig. 18). Each time the cutting tip is sharpened the cutting length is reduced. When the cutter length is reduced to 0.16 inch (4 mm), the chain is worn out and should be replaced.
 - The depth gauge setting is also reduced with each sharpening. Every 5 sharpenings

use a depth gauge measuring tool to check the height between the cutting tip and the ridge (Fig. 15). When necessary, use a flat file to file down the ridge to achieve the .025 inch depth gauge setting. Depth gauge measuring tools are available from most chainsaws retailers.

- If the saw is not functioning properly, take it to a qualified chainsaw service center to have the saw inspected. Use only identical parts as listed in this manual.

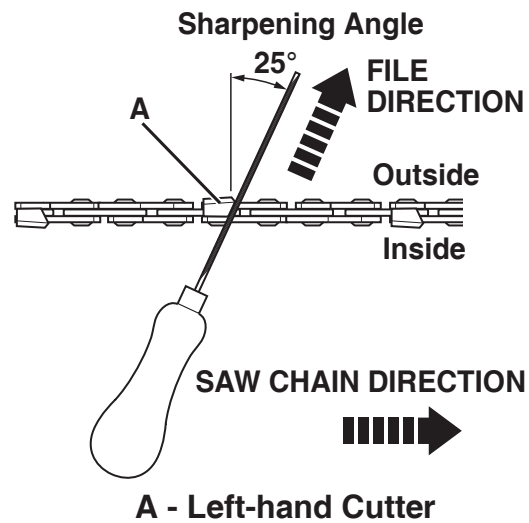

A - Left-hand Cutter

Fig. 17

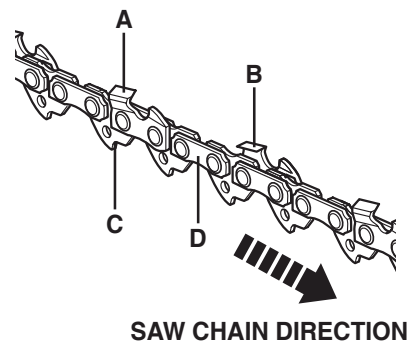

A - Right-hand Cutter
B - Left-hand Cutter
C - Bumper Drive Link
D - Tie Strap

Fig. 18

REPLACING THE SAW CHAIN AND CHAIN BAR

⚠ WARNING!

Do not connect the chain saw to extension cord and power source before it is completely assembled. Always use gloves when handling the chain.

⚠ WARNING!

When handling saw chains, always wear protective gloves.

APPROVED SAW BAR/SAW CHAIN:

Saw Bar model:	YS14-52-507P
Saw Chain model:	3/8LP-A-52

Replace chain when cutters are too worn to sharpen or when chain breaks. Only use replacement chain noted in this manual. Always include new drive sprocket when replacing chain. This will maintain proper driving of chain.

1. Place the saw body on a firm and level surface.
2. Use a hexagon wrench to turn the saw's screw anticlockwise to (Fig. 19) to remove the cover from the saw's body.
3. Wearing protective gloves, wrap the saw chain around the chain bar, making sure that the teeth are aimed in the direction of rotation. The chain should be properly set in the slot running along the entire outside edge of the chain bar.
4. Place the saw chain around the sprocket (Fig. 20) while lining up the slot in the chain bar with the internal bolt at the base of the saw and the chain tensioning pin in the chain bar's pin hole (Fig. 20). The chain tensioning pin may need adjustment to properly align with the hole in the chain bar. Use the chain tensioning screw to adjust its location until it fits in the chain bar.
5. Turn the chain tensioning screw to preliminarily tighten the chain bar enough that it stays in place. While holding the bar still, place the cover back onto the saw. Make sure the tab properly lines up with the slot on the body of the saw. Lock the cover in place with saw's screw by turning it clockwise until it engages. Adjust the chain tension.

REPLACING THE POWER CORD

If the supply cord of this power tool is damaged, it must be replaced by a specially prepared cord. Inspect the power cord and plug often. If damaged, have replaced by a qualified service dealer.

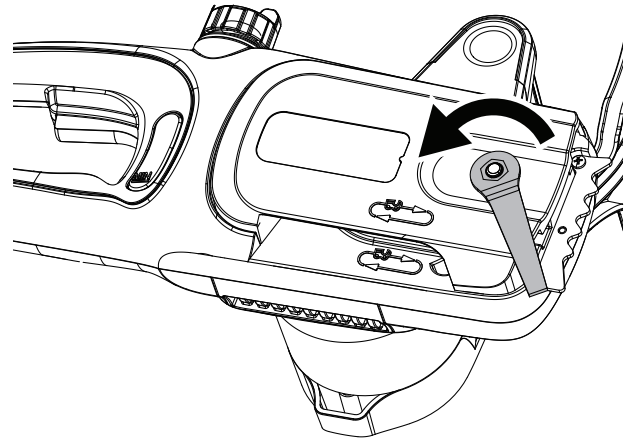

Fig. 19

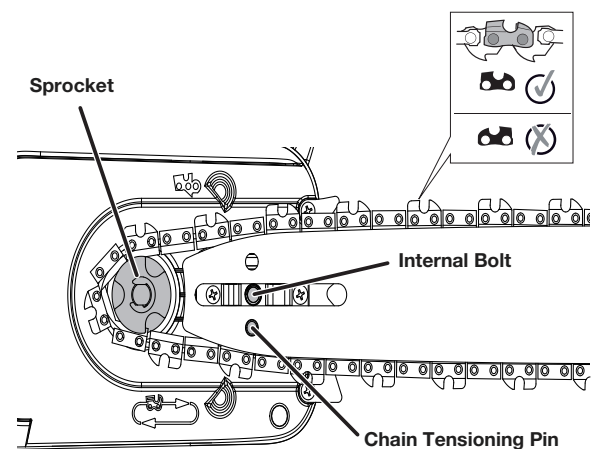
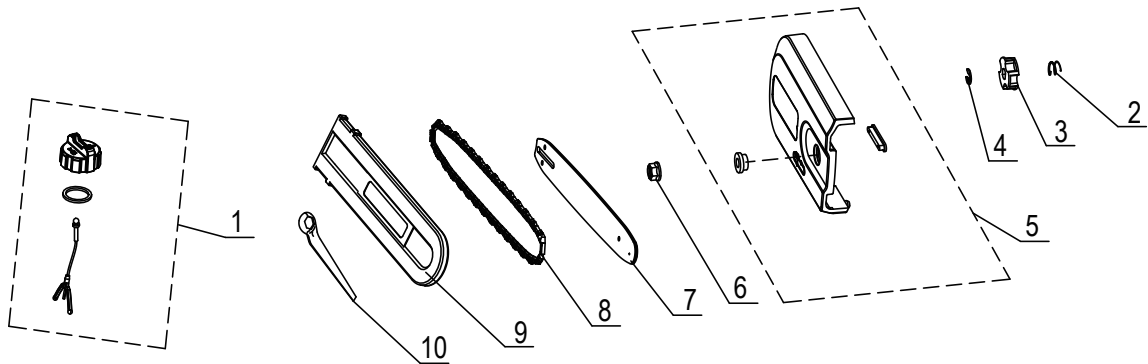

Fig. 20

PARTS

Model: CSE10-L



No.	Part #	Description	Qty.
1	199123000453	Oil Box Cap Assy	1
2	8342-462304-0000000	Tensioning Spring	1
3	8128-462202-0000000	Chain Wheel	1
4	8CE-07B	E-Check Ring	1
5	199001000521	End Cover Components	1

No.	Part #	Description	Qty.
6	8NG-08D	Hex Flange Nut	1
7	199140000020	Guide Bar	1
8	201001000028	Chain Saw	1
9	202009000196	Knife cover	1
10	8261-463101-0000000	Spanner	1

WARRANTY

LIMITED TWO-YEAR WARRANTY

2-year limited warranty on all Senix E series outdoor electric powered equipment.

FOR TWO YEARS from the original date of retail purchase this Senix product is warranted against defects in materials or workmanship on power tools. Defective product will receive free repair.*

This warranty does not cover normal wear of parts and components such as cutting chain, line or blades nor does this warranty cover product transportation cost for warranty or service.

Warranty is subject to the following conditions:

- Warranty applies to the original purchaser at retail and is not transferrable*
- Warranty Registration at www.senixtools.com
- The tool has not been misused, abused, neglected, altered, modified or repaired by anyone other than an authorized servicecenter
- Only genuine Senix accessories have been used with or on this product
- The tool has been subjected to normal wear and tear
- The tool has not been used for trade or professional purposes
- The tool has not been used for rental purposes
- This warranty only covers defects arising under normal usage and does not cover any malfunction, failure or defect resulting from misuse, abuse (including overloading the product, exposure to water or rain) accidents, neglect or lack of proper installation and improper maintenance or storage.

To locate your nearest Senix service provider call toll free at 800-261-3981 or email us at service@senixtools.com.

Additional Limitations

Any implied warranty granted under state law, including warranties of merchantability or fitness for a particular purpose, are limited to three years from the date of purchase on power tools and chargers and seven years on batteries. The manufacturer is not responsible for direct, indirect, incidental or consequential damages. Some states and provinces do not allow limitations on how long an implied warranty lasts and/or do not allow the exclusion or limitation of incidental damages, so the above limitations and exclusions may not apply to you. This warranty gives you specific legal rights, and you may also have other rights which vary from state to state or province to province.

The YAT USA declines any responsibility in regard to civil liability arising from abusive use or not in conformity with proper use and maintenance of the machine as described in the operator's manual.

YAT USA is not responsible for direct, indirect, incidental or consequential damages.

After the purchase, the manufacturer recommends proper maintenance of the machine and to read the operator's manual before using the machine.

*Original purchase receipt may be required for proof of purchase

For customer service contact us toll free at 1-800-261-3981 or Senixtools.com.

YAT USA, Inc. 9048 E Bahia Dr, suite 105, Scottsdale, AZ 85260



Motor de 10 Amp Motosierra eléctrica

Manual del operador
Modelo: CSE10-L

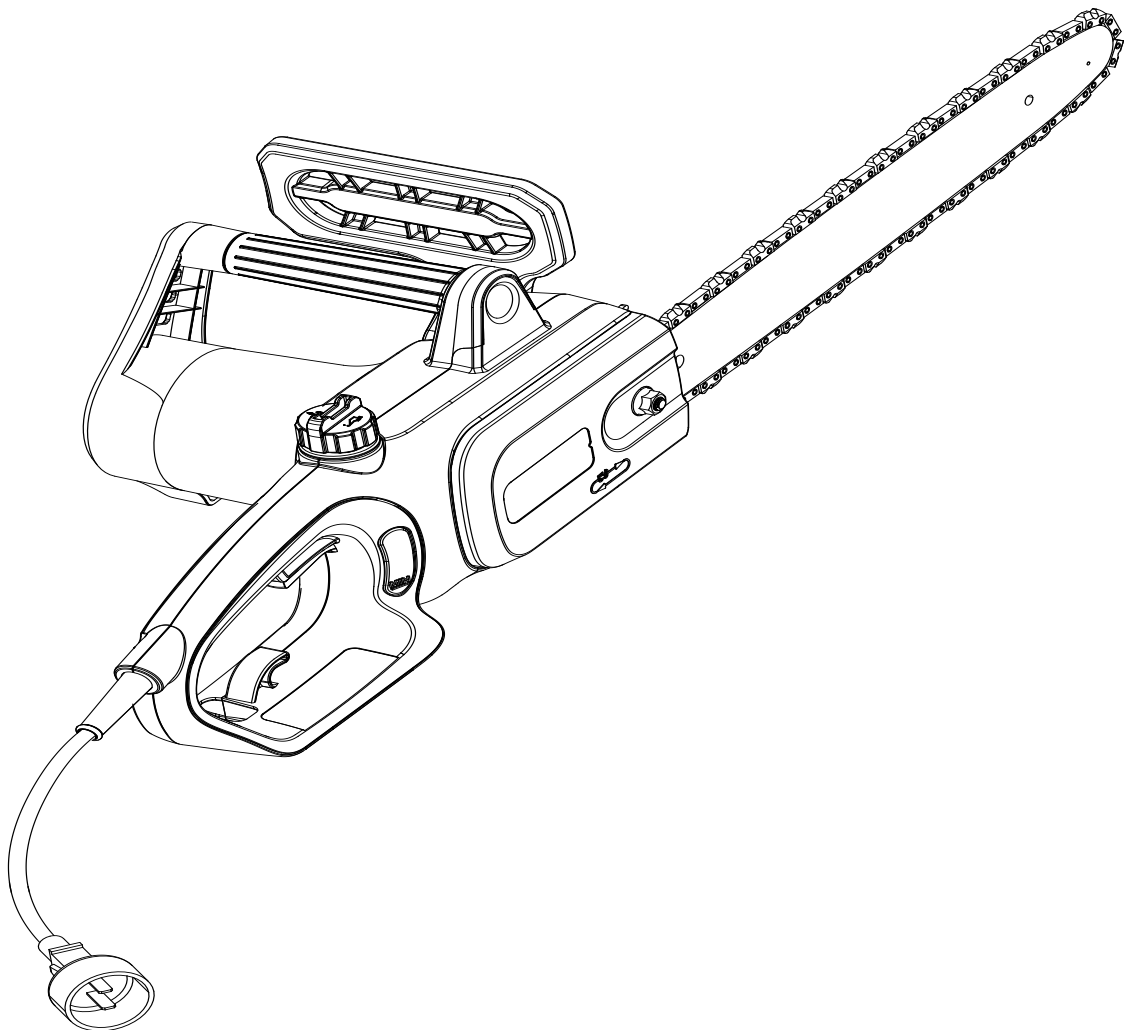

Para el servicio de asistencia al cliente, llame al 1-800-261-3981 o envíe un correo electrónico a:
Service@senixtools.com
CONSERVE ESTE MANUAL PARA REFERENCIA EN EL FUTURO.

ÍNDICE

SEGURIDAD.....	23
FAMILIARIZÁNDOSE CON SU UNIDAD.....	31
PARTES INCLUIDAS PARTES.....	31
ESPECIFICACIONES*.....	31
PREPARACIÓN DE LA MOTOSIERRA.....	32
OPERACIÓN.....	35
TÉCNICAS DE ASERRADO.....	36
MANTENIMIENTO Y AJUSTES.....	38
PARTES.....	41
GARANTÍA.....	42

SEGURIDAD

El propósito de los símbolos de seguridad es atraer su atención a posibles peligros. Los símbolos de seguridad y sus explicaciones, merecen su especial atención y comprensión. Las advertencias de seguridad **NO** eliminan por sí mismas ningún peligro. Los sustitutos o advertencias que dan no reemplazan a medidas de prevención de accidentes adecuadas.



PELIGRO:

Muestra un peligro EXTREMO. Si no sigue el símbolo de seguridad de PELIGRO, SE PRODUCIRÁ una lesión grave o la muerte, tanto para usted como para los demás.



ADVERTENCIA:

El petróleo crudo, la gasolina, el combustible diésel y otros productos derivados del petróleo pueden exponerlo a sustancias químicas, incluyendo tolueno y benceno, cuyos efectos son reconocidos por el Estado de California por causar cáncer, defectos de nacimiento u otros daños reproductivos. Estas exposiciones pueden ocurrir cerca de campos petrolíferos, refinerías, plantas químicas, operaciones de transporte y almacenamiento, como tuberías, terminales marítimos, camiones cisterna y otras instalaciones y equipos. Para mayor información, visite: www.P65Warnings.ca.gov/petroleum.



ADVERTENCIA:

Indica un peligro GRAVE. Si no sigue el símbolo de seguridad de ADVERTENCIA, se puede producir una lesión grave, tanto para usted como para los demás.



PRECAUCIÓN:

Muestra un peligro MODERADO. Si no sigue el símbolo de seguridad de PRECAUCIÓN, SE PODRÍA producir un daño a la propiedad o una lesión, tanto para usted como para los demás.

NOTA: Le avisa que hay información o instrucciones vitales para la operación o el mantenimiento de los equipos.

PROPUESTA 65 DE CALIFORNIA



ADVERTENCIA:

Este producto contiene un químico, cuyos efectos son reconocidos por el Estado de California por causar cáncer, defectos de nacimiento u otros daños reproductivos. Taladrar, aserrar, lijar o máquinas productos de madera puede exponerlo a polvo de madera, una sustancia cuyos efectos son reconocidos por el Estado de California por causar cáncer. Evite inhalar el polvo de la madera o use una mascarilla antipolvo u otras salvaguardas para su protección personal. Para mayor información, visite www.P65Warnings.ca.gov/woods.



ADVERTENCIA:

ASEGÚRESE de leer y entender todas las instrucciones de este manual antes de usar esta motosierra eléctrica. Si no sigue todas las instrucciones que se mencionan a continuación, puede producirse una descarga eléctrica, un incendio y/o una lesión personal grave.



ADVERTENCIA:

Para evitar errores que podrían causar lesiones graves, **NO** conecte la motosierra al suministro de alimentación hasta haber leído y entendido las siguientes instrucciones.



ADVERTENCIA:

Tome en consideración el entorno del área de trabajo. Use una precaución extrema cuando corte maleza y plantones porque el material más delgado puede atrapar la cadena de la sierra y saltar hacia usted o hacer que pierda su equilibrio. **NO** opere la motosierra en un árbol a menos que haya sido específicamente capacitado para eso. Cuando corte una rama que esté bajo tensión, esté alerta por si salta y vuelve a su lugar para que no sea golpeado cuando la tensión de las fibras de madera se libere.



ADVERTENCIA:

Lea todas las instrucciones y advertencias de seguridad. Si no sigue las advertencias y las instrucciones, puede producirse una descarga eléctrica, un incendio y/o una lesión seria.

Si desea información sobre ubicación y adquisición, llame al 1-800-261-3981.

INSTRUCCIONES DE SEGURIDAD IMPORTANTES

LEA TODAS LAS INSTRUCCIONES ANTES DE USAR



¡ADVERTENCIA!

Cuando use la unidad, se deben seguir todas las instrucciones de seguridad. Lea estas instrucciones antes de operar la unidad para asegurar la seguridad del operador y de cualquier otra persona presente. Conserve estas instrucciones para uso futuro.

conservar estas instrucciones para uso futuro.

- Lea las instrucciones cuidadosamente. Familiarícese con los controles y el uso apropiado de la unidad.
- **Lea las instrucciones cuidadosamente.** Familiarícese con los controles y el uso apropiado de la unidad.
- **NO** opere esta unidad cuando esté cansado, enfermo o bajo las influencias de

alcohol, drogas o medicinas.

- **Nunca deje que los niños operen la unidad.** Los adolescentes deben recibir capacitación, y estar acompañados y supervisados por un adulto. Nunca deje que los adultos operen la unidad sin la instrucción adecuada.
- **Se debe instalar todos los aditamentos de seguridad apropiadamente antes de operar la unidad.**
- Inspeccione la unidad antes del uso. Reemplace las piezas dañadas. Verifique para ver si hay fugas de combustible. Asegúrese que todos los sujetadores estén en su lugar y asegurados. Reemplace las partes que estén fisuradas, rotas o dañadas de alguna manera. **NO** opere la unidad con partes sueltas o dañadas.
- **Sea consciente de las lesiones a la cabeza, las manos y los pies.**
- **Inspeccione cuidadosamente el área antes de encender la unidad.** Retire rocas, vidrio roto, clavos, clavos, alambres, cuerdas u otros objetos que podrían volar o atascarse con la unidad.
- **Despeje el área de niños, demás personas presentes y mascotas;** manténgalas fuera de un radio de 50 pies (15 m), como mínimo. Incluso así, siguen estando en riesgo de objetos que podrían volar. Convenza a los presentes a usar protección para la vista. Si alguien se le acerca, detenga la unidad inmediatamente.
- Ajuste el control de la aceleración y verifique que regrese automáticamente a la posición de inactividad. **Realice todos los ajustes o reparaciones necesarios antes de usar la unidad.**
- **Esta unidad ha sido diseñada para uso ocasional en el hogar.**

DURANTE LA OPERACIÓN

- Use lentes o gafas de seguridad que cumplan con las normas ANSI/ ISEA Z87.1 y que estén marcadas como tales. Use protección para los oídos/ auditiva cuando opere esta unidad. Use una mascarilla para la rostro o mascarilla antipolvo si la operación se torna polvorienta.
- Use pantalones pesados y largos, botas, guantes y una camisa de manga larga. **NO** use ropa suelta, joyas, pantalones cortos, sandalias ni esté descalzo. Átese el cabello por encima del nivel del hombro.
- **Use la unidad solamente de día o con buena iluminación artificial.**
- Use la herramienta correcta. **Sólo use esta herramienta para su uso previsto.**
- Siempre sostenga la unidad con ambas manos cuando la opere. Conserve un

agarre firme en ambas asas o puntos de sujeción.

- **NO** se estire demasiado. Siempre mantenga su posición de pie y su equilibrio. Tenga mucho cuidado cuando trabaje sobre escaleras, pendientes inclinadas o rampas. Para evitar lesiones graves, **NO** opere la unidad mientras esté sobre una escalera de pie o un techo.
- Mantenga las manos, rostro y pies alejados de todas las partes móviles. **NO** toque o intente detener las partes móviles.
- **NO** opere la unidad más rápidamente que la velocidad necesaria para hacer el trabajo. **NO** deje encendida la unidad a alta velocidad cuando no esté en uso.
- **NO** fuerce la unidad. Funcionará mejor y con mayor seguridad cuando se use a la velocidad prevista.
- **Siempre detenga la unidad cuando la operación se retrase o cuando camine de un lugar a otro.**
- Antes de dejar reposar la unidad **ASEGÚRESE** que el motor esté apagado y que todas las partes móviles se hayan detenido.
- Si golpea o se atasca con un objeto extraño, detenga la unidad inmediatamente y compruebe que no haya daños. **NO** opere la unidad antes de reparar los daños. **NO** opere la unidad con partes sueltas o dañadas.
- **Desenchufe la unidad cuando realice un mantenimiento o reparación.**
- **Use solamente repuestos y accesorios del fabricante del equipo original para esta unidad.** El uso de otras partes y accesorios puede dar como resultado lesiones graves para el usuario, o daños a la unidad, y se invalidará la garantía.
- **Mantenga la unidad limpia.** Retire cuidadosamente vegetación y otros escombros que pudieran bloquear las partes móviles.
- **Para reducir los peligros de incendio, conserve los ductos de aire sin césped, hojas o exceso de grasa.**
- **Si la unidad comienza a vibrar de forma anormal, detenga la unidad inmediatamente.** Inspeccione la unidad para averiguar la causa de la vibración. La vibración generalmente indica que hay problemas.

SEGURIDAD ELÉCTRICA



¡ADVERTENCIA!

No permita que los dedos toquen los terminales del enchufe cuando instale o retire el cable de extensión del enchufe.

1. **Las herramientas de doble aislamiento vienen equipadas con un enchufe polarizado (una cuchilla es más ancha que la otra y requerirá del uso de un cable de extensión polarizado).** El enchufe de la motosierra cabrá en un cable de extensión polarizado solamente de una sola manera. Si el enchufe no entra completamente en el cable de extensión, revíértalo. Si el enchufe todavía no cabe, obtenga un cable de extensión polarizado correcto. Un cable de extensión polarizado requerirá el uso de un tomacorriente de pared polarizado. Este enchufe cabrá en el tomacorriente de pared polarizado de una única manera. Si el enchufe no cabe completamente en el tomacorriente de la pared, revierta el enchufe. Si aún así el enchufe todavía no cabe, contacte a un electricista calificado para que instale el tomacorriente adecuado. **No cambie o modifique el enchufe del equipo, el receptáculo del cable de extensión o el enchufe del cable de extensión de manera alguna.**
2. El doble aislamiento elimina la necesidad de tener un cable de alimentación a tierra de tres hilos y un sistema de suministro de energía a tierra. Sólo se aplica a herramientas de Clase II (doble aislamiento). Esta motosierra una herramienta con doble aislamiento.



¡ADVERTENCIA!

Se debe tener una protección para el interruptor del circuito en todos los circuitos o tomacorrientes que se hayan de usar para las motosierras eléctricas y demás herramientas eléctricas de jardín y césped. Hay receptáculos disponibles con protección ICFT integrada, los que pueden usarse para esta medida de protección.

- El doble aislamiento **NO** toma en cuenta las precauciones de seguridad normales cuando se opere esta unidad.
- **Protección contra descarga eléctrica: Evite el contacto corporal con las superficies puestas a tierra. Por ejemplo, tuberías de metal, cercos de alambre, etc.**
- 3. **ANTES** de enchufar la herramienta, **ASEGÚRESE** que la tensión de salida

suministrada esté dentro del rango de tensión marcado en la placa de datos de la herramienta. **NO** use herramientas de clasificación ‘sólo CA’ con un suministro de energía de CC.

4. **NO exponga las herramientas a la lluvia o condiciones húmedas ni use herramientas eléctricas en sitios mojados o húmedos.** El agua que ingresa a una herramienta eléctrica aumentará el riesgo de descarga eléctrica.
5. **Si le es inevitable operar la herramienta eléctrica en lugares húmedos, SIEMPRE USE un interruptor de circuito de falla conectado a tierra (ICFT) para suministrarle energía a su herramienta. SIEMPRE USE guantes y calzado de hule de electricista en condiciones húmedas.**
6. **Para riesgo de descarga eléctrica,** use solamente con un cable de extensión diseñado para uso en exteriores, como un cable de extensión de tipo: SW-A, SOW-A, STW-A, STOW-A, SJW-A, SJOW-A, SJTW-A, o SJTOW-A.
7. **INSPECCIONE** los cables de la herramienta en busca de daños. Mande reparar los cables de la herramienta en un Centro de servicios autorizado. **ASEGÚRESE** de estar siempre consciente de la ubicación del cable y manténgalo bien alejado de la cuchilla de corte.
8. **NO** abuse del cable de extensión. **NUNCA** use el cable para cargar la herramienta o tirar el enchufe del tomacorriente. Mantenga el cable alejado del calor, aceite, bordes filosos o partes móviles. Reemplace los cables dañados inmediatamente. Los cables dañados aumentan el riesgo de descarga eléctrica.

CABLES DE EXTENSIÓN

Use un cable de extensión adecuado. **SÓLO** use cables que figuren en la lista de Underwriters Laboratories (UL). Otros cables de extensión pueden causar una caída en la tensión de línea, dando como resultado una pérdida de energía y el sobrecalentamiento de la herramienta. Para esta herramienta, se recomienda un tamaño AWG (American Wire Gauge) de por lo menos calibre 14 para un cable de extensión de 25 pies o menos de longitud. Use un calibre 12 para un cable de extensión de 50 pies. No se recomiendan cables de extensión de 100 pies o más. Recuerde, **un tamaño de calibre de alambre más pequeño tiene una mayor capacidad que un número más grande** (el alambre calibre 14 tiene más capacidad que el alambre calibre 16; el alambre calibre 12 tiene más capacidad que el alambre calibre 14). Si está en duda, use el número más pequeño.

CABLES DE EXTENSIÓN

Voltios Longitud total del cable en pies

120 V	25	50	100	150
-------	----	----	-----	-----

Amperaje

Más que/No más que AWG

0-6	18	16	16	14
6-10	18	16	14	12
10-12	16	16	14	12
12-16	14	12	No recomendado	

Cómo asegurar un cable de extensión

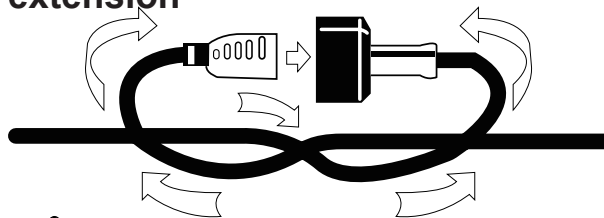

PRECAUCIÓN:

Mantenga el cable de extensión despejado del área de trabajo. Coloque el cable para que no se atasque en arbustos, setos, troncos de árboles, podadoras de césped u otros obstáculos mientras esté trabajando con la motosierra,



ADVERTENCIA:

Verifique los cables de extensión antes de cada uso. Si están dañados, reemplácelos de inmediato. Nunca use la herramienta con un cable dañado, ya que tocar el área dañada puede causar una descarga eléctrica, dando como resultado una lesión grave.

ADVERTENCIAS DE SEGURIDAD GENERALES PARA HERRAMIENTAS ELÉCTRICAS



ADVERTENCIA:

Lea todas las instrucciones y advertencias de seguridad. Si no sigue las advertencias y las instrucciones, puede producirse una descarga eléctrica, un incendio y/o una lesión seria.

Conserve todas las advertencias e instrucciones para referencia futura. El término ‘herramienta eléctrica’ en las advertencias se refiere a su herramienta eléctrica operada con corriente (cableada) o a su herramienta eléctrica operada con baterías (inalámbrica).

1. Seguridad en el área de trabajo

- a. **Conserve el área de trabajo limpia y bien iluminada.** Las áreas desordenadas invitan a los accidentes.
- b. **NO** No opere herramientas eléctricas en ambientes explosivos, como ante la presencia de líquidos, gases o polvos inflamables. Las herramientas eléctricas generan chispas que pueden hacer arder el polvo o los vapores.
- c. **Mantenga a los niños y espectadores alejados mientras esté operando una herramienta eléctrica.** Las distracciones pueden hacer que pierda el control.

2. Seguridad eléctrica

- a. **Los enchufes de las herramientas eléctricas deben coincidir con el tomacorriente.** Nunca modifique el enchufe de ninguna manera. **NO** use ningún enchufe adaptador con herramientas eléctricas puestas a tierra. Los enchufes sin modificar y los tomacorrientes coincidentes reducirán el riesgo de descarga eléctrica.
- b. **Evite el contacto con superficies puestas a tierra, como tuberías, radiadores, cocinas o refrigeradores.** Hay un riesgo mayor de descarga eléctrica si su cuerpo está a tierra.
- c. **NO** esponga las herramientas eléctricas a la lluvia o a condiciones húmedas. El agua que ingresa a una herramienta eléctrica aumentará el riesgo de descarga eléctrica.
- d. **NO** abuse del cable. Nunca use el cable para transportar, desenchufar o tirar de la herramienta eléctrica. Mantenga el cable alejado del calor, aceite, bordes filosos o partes móviles. Los cables dañados o enredados aumentan el riesgo de descarga eléctrica.
- e. **Cuando opere una herramienta eléctrica al aire libre, use un cable de extensión para uso en exteriores.** El uso de un cable para exteriores reduce el riesgo de descarga eléctrica.
- f. **Si no puede evitar operar una herramienta eléctrica en un lugar húmedo, use un suministro eléctrico protegido mediante un dispositivo de corriente residual (DCR)** El uso de un DCR reduce el riesgo de descarga eléctrica.

3. Seguridad personal

- a. **Manténgase alerta, preste atención a lo que está haciendo y use el sentido común cuando opere una herramienta eléctrica.** **NO** use una herramienta eléctrica mientras esté cansado o

bajo la influencia de alcohol, drogas o medicamentos. Un momento de descuido durante la operación de herramientas eléctricas puede provocar una lesión personal seria.

- b. **Use los equipos de protección personal.** Siempre use protección para la vista. Los equipos de protección que utilice para las condiciones adecuadas, como mascarillas antipolvo, zapatos de seguridad antideslizantes o protección auditiva, reducirán las lesiones personales.
- c. **Evite arranques accidentales.** Asegúrese que el interruptor esté en la posición de OFF (apagado) antes de conectar la fuente de energía y/o el bloque de baterías, recoger la herramienta o transportarla. Transportar herramientas eléctricas con el dedo en el interruptor o energizar herramientas eléctricas con el interruptor encendido, invita a accidentes.
- d. **Retire cualquier llave de ajuste antes de encender la herramienta eléctrica.** Una llave que se haya dejado fijada a una parte giratoria de la herramienta eléctrica puede dar como resultado una lesión personal.
- e. **NO se estire demasiado.** Mantenga su posición de pie y su equilibrio en todo momento. Esto permite un mejor control de la herramienta eléctrica en situaciones inesperadas.
- f. **Vístase correctamente.** **NO** vista ropa suelta ni use joyas. Mantenga su cabello, ropa y guantes alejados de las partes móviles. La ropa suelta, las joyas o el cabello largo pueden atascarse en las partes móviles.
- g. **Si se suministran dispositivos para la conexión de instalaciones de extracción y colección de polvo, asegúrese que estén conectadas y que se usen correctamente.** El uso del colector de polvo puede reducir los peligros relacionados con el polvo.

4. Uso y cuidado de la herramienta eléctrica

- a. **NO fuerce la herramienta eléctrica.** Use la herramienta eléctrica para su aplicación. La herramienta eléctrica correcta hará mejor y más seguro el trabajo a la velocidad para la que ha sido diseñada.
- b. **NO use la herramienta eléctrica si el interruptor no lo enciende y apaga.** Cualquier herramienta eléctrica que no pueda ser controlada con el interruptor es peligrosa y debe repararse.
- c. **Desconecte el enchufe de la fuente de energía y/o del bloque de baterías de la herramienta eléctrica antes de hacer cualquier ajuste, cambiar accesorios o**

guardar la herramienta. Tales medidas de seguridad preventivas reducen el riesgo de que la herramienta eléctrica se encienda accidentalmente.

- d. **Guarde la unidad lejos del alcance de los niños.** **NO** permita que personas no familiarizadas con la herramienta eléctrica o con estas instrucciones, operen la herramienta. Las herramientas eléctricas son peligrosas en manos de usuarios sin capacitación.
- e. **Realice un mantenimiento a las herramientas eléctricas.** Verifique si hay una mala alineación o si hay una traba de las partes móviles, ruptura de partes y cualquier otro problemas que pueda afectar la operación de las herramientas eléctricas. Si se daña, repare la herramienta eléctrica antes de usarla. Muchos accidentes son causados por herramientas eléctricas con mal mantenimiento.
- f. **Conserve limpias y afiladas las herramientas de corte.** Las herramientas de corte con un mantenimiento adecuado son menos propensas a trabarse y son más fáciles de controlar.
- g. **Use la herramienta eléctrica, los accesorios y las brocas de la herramienta, etc. en conformidad con estas instrucciones, tomando en cuenta las condiciones del trabajo y la tarea a realizar.** El uso de la herramienta eléctrica para operaciones distintas de las previstas, podría dar como resultado una situación peligrosa.

5. Servicio

- a. **Haga reparar su herramienta eléctrica con un reparador calificado, utilizando solamente piezas de repuesto idénticas.** Esto asegurará que se mantenga la seguridad de la herramienta eléctrica.

ADVERTENCIAS DE SEGURIDAD DE LA MOTOSIERRA

- **Mantenga todas las partes del cuerpo alejadas de la motosierra cuando esté en funcionamiento.** Antes de arrancar la motosierra, asegúrese que no esté en contacto con nada. Un momento de descuido mientras opera la motosierra, puede hacer que se enrede con su ropa o cuerpo.
- **Siempre sostenga la motosierra con su mano derecha en el asa posterior y**

su mano izquierda en el asa delantera.

Sostener la motosierra con las manos opuestas aumenta el riesgo de lesión personal y nunca debe hacerse.

NOTA: Para las motosierras diseñadas con la cadena de barra del lado izquierdo, se tiene que revertir la posición de las manos.

- **Sostenga la herramienta eléctrica solamente mediante las superficies aisladas de agarre.** La cadena de sierra puede entrar en contacto con cableado oculto o con su propio cable. Las cadenas de la sierra que entran en contacto con un cable "vivo" o cargado, pueden hacer que las partes metálicas expuestas de la herramienta eléctrica se carguen y darle al operador una descarga eléctrica.
- **Use gafas de seguridad y protección auditiva.** Se recomienda usar equipos adicionales para la cabeza, las manos, las piernas y los pies. Una vestimenta protectora adecuada reducirá las lesiones personales causadas por escombros que vuelen o contacto accidental con la cadena de la sierra.
- **NO** opere la motosierra trepado encima de un árbol. La operación de la motosierra mientras está trepado encima de un árbol puede dar como resultado lesiones personales.
- **Siempre mantenga su posición de pie y opere la motosierra sólo cuando esté sobre una superficie fija, segura y nivelada.** Superficies resbalosas o inestables, como escaleras de pie, pueden causar una pérdida de equilibrio o control de la motosierra.
- **Cuando corte una rama que esté bajo tensión, esté alerta por si salta y vuelve a su lugar.** Cuando la tensión de las fibras de madera se libera, la rama que salta y vuelve a su lugar puede golpear al operador y/o lanzar la motosierra fuera de control.
- **Use una precaución extrema cuando corte maleza y plantones.** El material más delgado puede atrapar la cadena de la sierra y saltar hacia usted o hacer que pierda su equilibrio.
- **Transporte la motosierra por el asa delantera con la motosierra apagado y alejada de su cuerpo.** Cuando transporte o guarde la motosierra, siempre inserte

la cubierta de la barra de la cadena. Un manejo adecuado de la motosierra reducirá la probabilidad de contacto accidental con la cadena de la sierra en movimiento.

- **Siga las instrucciones de lubricación, tensión de la cadena y cambio de accesorios.** Una cadena mal tensionada o lubricada puede romperse o aumentar la posibilidad de rebote.
- **Mantenga las asas secas, limpias y sin aceite o grasa.** Las asas grasosas son resbalosas y causan la pérdida de control.
- Úsela solamente para cortar madera. **NO** use la motosierra para otros propósitos. Por ejemplo: **NO** use la motosierra para cortar plástico, materiales de albañilería u otros materiales de construcción. El uso de la motosierra para operaciones distintas de las previstas, podría dar como resultado una situación peligrosa.

Causas y prevención de rebote por parte del

operador El rebote puede ocurrir cuando la punta

de la barra de la cadena toca un objeto o cuando la madera se cierra y pincha la cadena de la

sierra en el corte. El contacto con la punta en algunos casos puede causar una repentina reacción inversa, haciendo que la barra de la cadena rebote y apunte hacia el operador.

Si la cadena de la sierra se pincha a lo largo de la parte superior de la barra de la cadena, entonces ésta podría empujar la barra de la cadena rápidamente apuntando hacia el operador. Cualquiera de estas reacciones podría hacer que pierda el control de la sierra, lo que podría causar una lesión personal seria. **NO** se fíe exclusivamente de los dispositivos de seguridad integrados en su sierra. Como usuario de una motosierra, debe tomar varios pasos para hacer que en sus trabajos de tala no ocurran accidentes o lesiones. El rebote es el resultado de un mal uso de la herramienta y/o de procedimientos o condiciones de operación incorrectos, los que pueden evitarse tomando las precauciones que se indican a continuación:

- Mantenga un agarre firme, con los dedos pulgares y los demás dedos formando un círculo alrededor de las asas de la motosierra, con ambas manos en la

sierra, y coloque su cuerpo y brazos de tal manera que pueda resistir las fuerzas del rebote. Las fuerzas del rebote puede controlarlas el operador, si se toman las precauciones correctas. **NO** suelte la motosierra.

- **NO** se estire demasiado con tal de alcanzar, **NI** corte por encima de la altura de su hombro. Esto ayuda a prevenir un contacto accidental con la punta y permite un mejor control de la motosierra en situaciones inesperadas.
- Sólo use las barras y cadenas de repuesto que especifique el fabricante. Un reemplazo incorrecto de las barras y cadenas puede causar la ruptura de la cadena y/o un rebote.
- Siga las instrucciones de afiladura y mantenimiento del fabricante para la cadena de la sierra.

CONSERVE ESTAS INSTRUCCIONES

SÍMBOLOS DE SEGURIDAD E INTERNACIONALES

El presente manual del operador describe los símbolos de seguridad e internacionales, así como los pictogramas que pueden aparecer en este producto. Lea el manual del operador para consultar la información completa sobre seguridad, ensamblaje, operación, mantenimiento y reparación.



SÍMBOLO DE ALERTA DE SEGURIDAD

Indica peligro, advertencia o precaución. Puede usarse junto con otros símbolos o pictogramas.



LEA EL MANUAL DEL OPERADOR

ADVERTENCIA: Lea el manual del operador y siga todas las advertencias e instrucciones de seguridad. Si no lo hace, puede producirse una lesión grave que afecte al operador y/o a los transeúntes.



UTILICE PROTECCIONES OCULARES Y AUDITIVAS

ADVERTENCIA: Los objetos voladores y los ruidos fuertes pueden causar serias lesiones oculares y pérdida de la audición. Utilice protección ocular conforme con los estándares actuales ANSI / ISEA Z87.1 y protección auditiva al operar esta unidad. Use una protección completa para el rostro cuando sea necesario.



USE UNA MASCARILLA ANTIPOLVO

Use protección para la respiración.



USE PROTECCIÓN PARA LAS MANOS.

Use guantes de trabajo para uso intensivo, para protegerse las manos.



UTILICE PROTECCIÓN PARA LOS PIES

Use botas con suelas antideslizantes y resistentes a las punciones.



ADVERTENCIA: Si no mantiene las manos alejadas de la cuchilla, se puede producir una lesión personal seria.



ADVERTENCIA: Retire el enchufe de la conexión principal inmediatamente si el cable está dañado o cortado.



ADVERTENCIA: Los objetos voladores que se desprenden pueden rebotar y causar lesiones personales o daños a la propiedad.



CONSTRUCCIÓN DE CLASE II

Doble aislamiento. Cuando realice el mantenimiento, use sólo piezas de repuesto idénticas.



MANTENGA A LAS PERSONAS PRESENTES ALEJADAS

ADVERTENCIA: Mantenga a todas las personas presentes, especialmente a los niños y las mascotas, al menos a 50 pies (15 m) del área de operación.



ADVERTENCIA: NO exponga la herramienta a la lluvia.



ADVERTENCIA: Se debe evitar el contacto de la punta de la barra de la cadena con cualquier objeto.



ADVERTENCIA: El contacto con la punta puede hacer que la barra de la cadena se mueva repentinamente hacia arriba y hacia atrás, lo que podría causar serias lesiones.



ADVERTENCIA: Siempre use las dos manos cuando opere la motosierra.



PROTECCIÓN CONTRA DESCARGA ELÉCTRICA Evite el contacto corporal con superficies puestas a tierra (p. ej., rieles de metal, postes de luces, etc.). La seguridad eléctrica puede mejorarse aún más usando un dispositivo de corriente residual (DCR) (30 mA/30mS) de alta sensibilidad.



CONOZCA SU UNIDAD

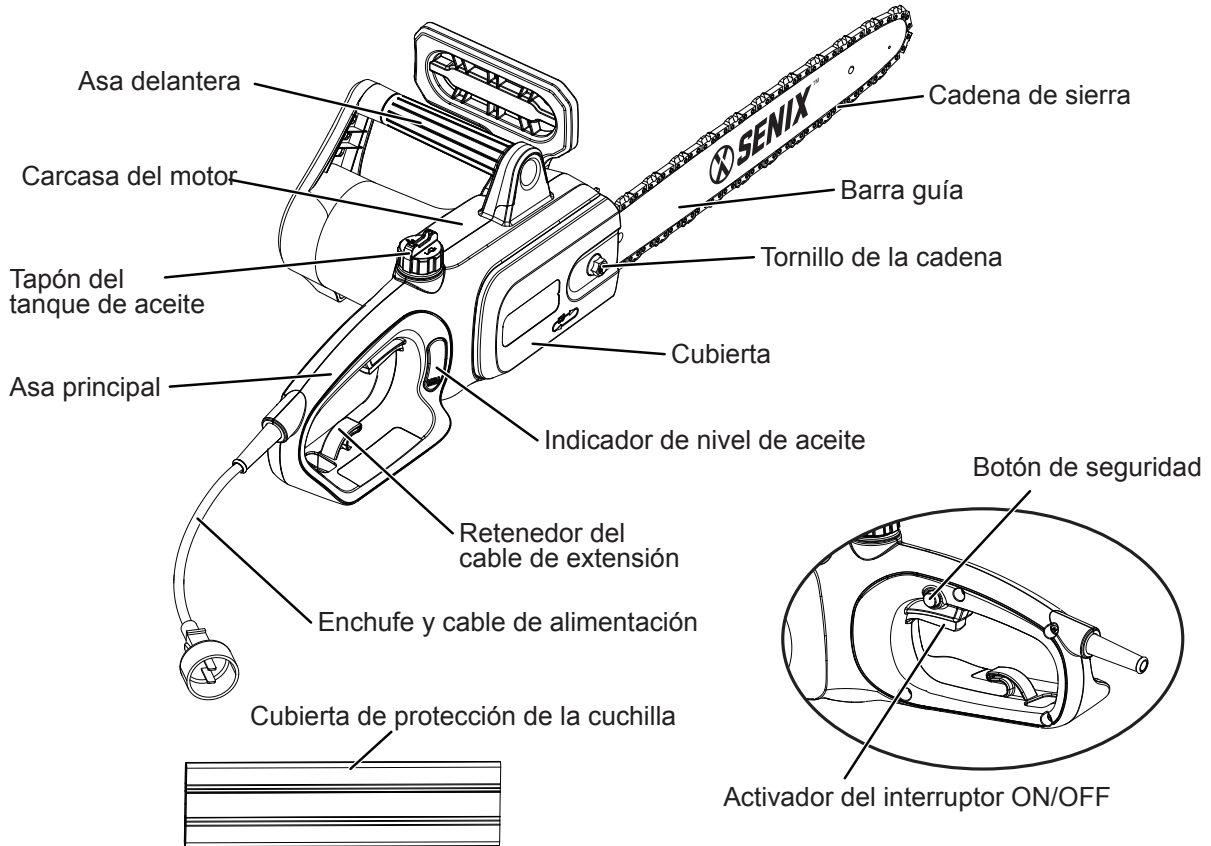

PARTES INCLUIDAS

Cantidad	Ítem	Cantidad	Ítem
1	Manual del operador	1	Cubierta protectora de la cadena/barra/cuchilla

ESPECIFICACIONES*

Tensión nominal.....	120V~60Hz
Corriente nominal.....	10A
Tipo de motor.....	Motor universal
Velocidad sin carga.....	4500/min
Velocidad máxima de la cadena.....	8.2 m/s
Capacidad del tanque de aceite.....	4.05 oz. (120 ml)
Modelo de la barra de la sierra.....	YS14-52-507P
Modelos de la cadena de la sierra.....	3/8LP-A-52
Peso.....	7.16lbs. (3.5 kg)

* Todas las especificaciones se basan en la información más reciente del producto que se encuentra disponible al momento de la impresión. Nos reservamos el derecho a realizar modificaciones en cualquier momento y sin previo aviso.

PREPARACIÓN DE LA MOTOSIERRA

ENSAMBLAJE

¡ADVERTENCIA!

Para evitar graves lesiones personales, lea y entienda todas las instrucciones de seguridad proporcionadas.

INSTALACIÓN DE LA BARRA GUÍA Y LA CADENA

NOTA: Cuando reemplace la barra guía y la cadena, use solamente repuestos idénticos. Asegúrese que la motosierra esté desconectada del suministro de energía antes de proceder con la instalación.

1. Use la llave de tuercas hexagonal para destornillas la tuerca de la cubierta final y retire la cubierta del final de la cadena/ el piñón.
2. Extienda la nueva cadena de sierra en un bucle y enderece cualquier doblez. EL LADO FILOSO DE LOS DIENTES NO DEBE APUNTAR HACIA USTED, SINO EN LA DIRECCIÓN DE LA ROTACIÓN DE LA CADENA, INDICADA EN LA BARRA GUÍA. Si los dientes miran hacia atrás, dele vuelta al bucle.
3. Comenzando por la punta, monte los eslabones de accionamiento de la cadena en la ranura de la barra, dejando un bucle en la parte posterior de la barra. La cadena cabrá holgadamente hasta que se coloque en el piñón.

NOTA: Asegúrese de colocar correctamente la dirección de la cadena. Si la cadena se monta hacia atrás, la sierra va a vibrar de manera anormal y no cortará.

4. Sostenga la cadena en posición sobre la barra y coloque el bucle alrededor del piñón. Coloque la barras al ras contra la superficie de montaje para que los remaches de la barra estén en la ranura larga de la barra y el pin de ajuste esté en el orificio del pin de tensión de la cadena.
5. Mientras mantiene la barra y la cadena al ras contra la superficie de montaje, ajuste la tensión de la cadena según sea necesario, ajustando el tornillo de tensión de la cadena con el destornillador de cuchilla de punta plana suministrado. Gire el tornillo de tensión de la cadena en sentido horario para apretar la cadena, o en sentido antihorario para aflojarla.
6. Reemplace la cubierta final de la cadena/ el piñón insertando primero la lengüeta posterior en la ranura de la lengüeta posterior y posicionando la cubierta sobre el extremo de la barra. Ajuste la tuerca de la cubierta final; deje la barra lo suficientemente suelta como para poder moverla levemente para ajustar la tensión.
7. Retire toda la parte suelta de la cadena

girando el tornillo de tensión de la cadena en sentido horario hasta que la cadena se asiente firmemente contra la barra con los eslabones de accionamiento al ras dentro de la ranura de la barra.

8. Ajuste la tuerca de la cubierta final completamente usando la llave hexagonal.

NOTA: Una cadena nueva suele estirarse; verifique la tensión de la cadena con frecuencia y ajuste la tensión según sea necesario.

NOTA: Retire la cubierta posterior de la cadena/barra/cuchilla antes de su uso.

TENSIÓN DE LA CADENA

¡ADVERTENCIA!

Desenchufe la motosierra de la fuente de energía antes de ajustar la tensión de la cadena de sierra.

¡ADVERTENCIA!

Los bordes de corte en la cadena son filosos. Use guantes protectores cuando manipule la cadena.

¡ADVERTENCIA!

SIEMPRE mantenga una tensión adecuada en la cadena. Una cadena suelta puede salirse de la ranura de la barra de la cadena. Esto puede lesionar al operador y dañar la cadena. Una cadena suelta puede hacer que la cadena, la barra de la cadena y el piñón se desgasten rápidamente. La vida útil de la cadena de la cadena de sierra depende de que haya una lubricación suficiente y una tensión correcta. Evite tensionar la cadena si está caliente, ya que esto hará que la cadena se sobretensione cuando se enfríe.

1. Verifique la tensión de la cadena tirando de la cadena de sierra, lejos de la barra de la cadena. Una cadena correctamente tensionada debe tener aproximadamente 1/8 de pulgada (3 mm) de distancia entre sí misma y la guía de la barra (Fig. 1).
2. Si se necesitan ajustes, afloje la tuerca de la cubierta final hasta que se pueda ajustar a mano. Use el destornillador de cuchilla de punta plana para girar el tornillo del tensionador de la cadena en sentido horario para tensionar la cadena. Una cadena fría estará correctamente tensionada cuando no hay cadena suelta por el lado inferior de la barra guía; la cadena estará tirante, pero se puede girar a mano sin forzarla.

3. Para ajustar la tensión de la cadena de la sierra, la tensión es correcta cuando los eslabones de accionamiento de la cadena no se salen de la guía de la cadena en la barra cuando se tira de la cadena hacia arriba desde la mitad de la barra (Fig. 1). Rotar el tornillo de tensión de la cadena hacia arriba aumenta la tensión mientras que rotarlo hacia abajo reduce la tensión con el destornillador de la cuchilla. Una cadena correctamente tensionada no debería descolgarse (Fig. 3) y sólo se debería poder tirar de ella 1/8 de pulgada (3 mm) lejos de la barra de la cadena de la podadora.

4. Una vez que la cadena esté correctamente tensionada, ajuste la tuerca de la cubierta final. NO tense excesivamente la cadena: esto provocará un desgaste excesivo y reduce la vida de la barra y la cadena.

NOTA: La cadena de la sierra debe estar correctamente tensionada para poder asegurar una operación segura. La tensión de la cadena es óptima si la cadena se puede levantar 1/8 de pulgada (3 mm) desde el centro de la barra de la cadena. Debido a que la cadena de la sierra se calienta durante la operación, su longitud puede, por tanto, fluctuar. Revise la tensión de la cadena cada 10 minutos de operación y ajuste según sea necesario, particularmente para las nuevas cadenas de sierras. Afloje la cadena de sierra luego de haber completado el trabajo, ya que se acorta cuando se enfría. Al hacerlo, podrá aumentar la vida útil de la cadena y evitar daños.

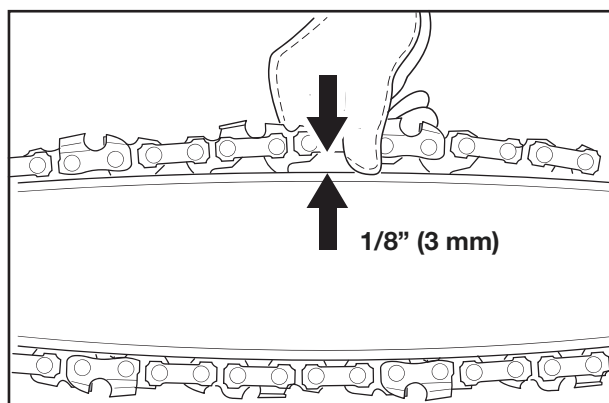

Fig. 1

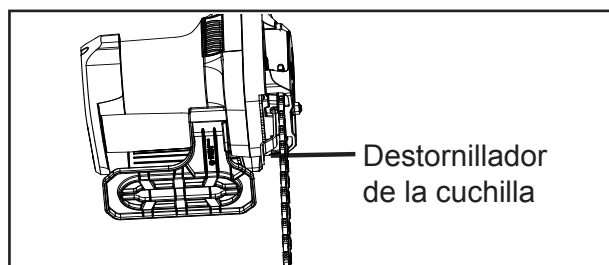

Fig. 2

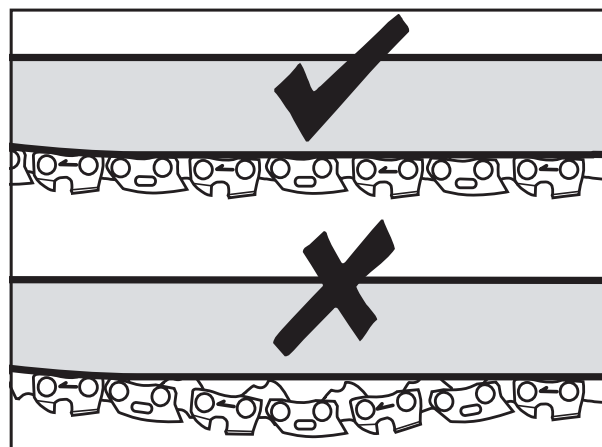

Fig. 3

LLENADO DEL SISTEMA AUTOMÁTICO DE ACEITE

⚠ ¡PRECAUCIÓN!

La motosierra **NO** viene suministrada con aceite. Es esencial llenarla de aceite antes de su uso. Nunca opera la motosierra sin aceite de cadena o con un tanque de aceite a nivel vacío, ya que esto dará como resultado un daño extenso al producto. La vida útil de la cadena y la capacidad de corte depende de una lubricación óptima. Por tanto, la cadena se aceita automáticamente durante la operación a través de la toma de aceite.

Esta motosierra tiene un sistema automático de aceite para mantener la cadena y la barra de la cadena correctamente lubricadas. El indicador de nivel de aceite muestra el aceite restante en la motosierra. Si el nivel de aceite disminuye por debajo de un cuarto de su capacidad, rellénelo con aceite adecuado para la barra y cadena.

Para llenar el depósito de aceite:

1. Retire la tapa de aceite (Fig. 4). Llene el tanque con aceite para barra y cadena (SAE30) hasta que el nivel de aceite haya alcanzado su capacidad plena.
2. Coloque de vuelta la tapa del aceite. Asegúrese de verificar el nivel de aceite cada 10 minutos de uso. Desenchufe la motosierra antes de verificar los niveles de aceite o de llenar el depósito de aceite.

⚠ ¡PRECAUCIÓN!

Para evitar fugas de aceite, asegúrese que la máquina esté reposando en una posición horizontal (con la tapa de la toma de aceite parada, recta) cuando no esté en uso. Use solamente aceite recomendado para evitar daños a la motosierra. Nunca use aceite antiguo/reciclado. El uso de aceite no aprobado invalida la garantía.

FIJACIÓN DEL CABLE DE EXTENSIÓN

Retire el tapón de seguridad del enchufe (Fig. 5). Inserte el tomacorriente del cable de extensión en el enchufe de la motosierra. Se fija un retenedor del cable de extensión al asa para reducir la tensión en el cable (Fig. 5).

Para usar el retenedor del cable, duplique el cable de extensión como se muestra, cerca de un pie desde el extremo y insértelo en el extremo del retenedor. Coloque el bucle formado duplicando el cable sobre el gancho. Meta suavemente el cable para asegurarse que esté firmemente metido en el retenedor.

Mantenga el cable de extensión lejos del operador, la unidad y cualquier obstáculo en todo momento. No exponga el cable al calor, aceite, agua o bordes filosos.

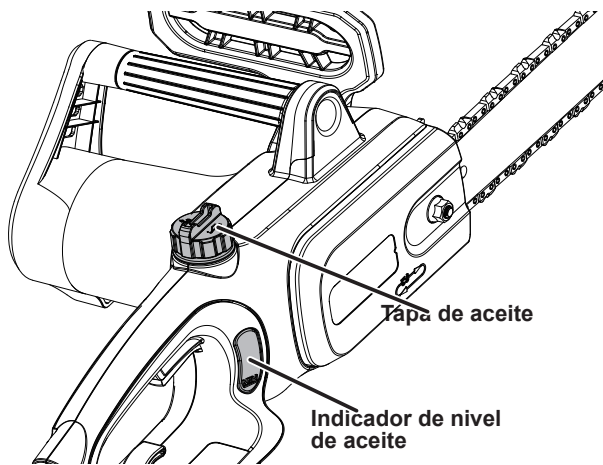

Fig. 4

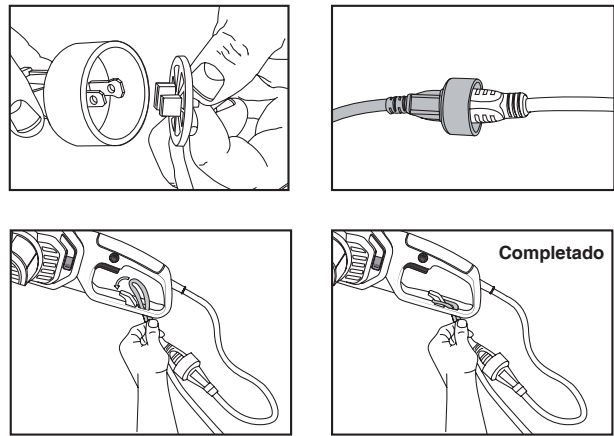

Fig. 5

OPERACIÓN

PREPARACIÓN

Antes de cada uso, revise los siguientes elementos para asegurarse que estén en condiciones de trabajo seguras.

MOTOSIERRA: Antes de comenzar el trabajo, inspeccione la motosierra en busca de daños a la carcasa, al cable de extensión, la cadena de la sierra y la barra de la cadena. Nunca use una máquina obviamente dañada.

TANQUE DE ACEITE: Revise el nivel de llenado del tanque de aceite. También verifique si hay suficiente aceite disponible mientras trabaja. Nunca opere la sierra si no hay aceite o si el nivel de aceite ha caído por debajo de la marca mínima de nivel de aceite para evitar daños a la motosierra. En promedio, un llenado de aceite es suficiente para aproximadamente 10 minutos de operación de corte (dependiendo de la duración de las pausas y la densidad de la pieza que se está trabajando).

CADENA DE LA SIERRA: Revise la tensión de la sierra y la condición de las cuchillas. Mientras más afilada la cadena de sierra, más fáciles y manejables serán las operaciones. Lo mismo ocurre con la tensión de la cadena. Revise la tensión cada 10 minutos de operación para maximizar la seguridad. Particularmente, las nuevas cadenas de sierras están sujetas a cambios debido al calor creado por la operación.

ROPA DE PROTECCIÓN: Asegúrese absolutamente de llevar puesta ropa ajustada apropiada, como pantalones protectores, guantes y calzado de seguridad. Use un casco de seguridad con protección auditiva integrada y un visor para el rostro para protegerse contra las ramas que caen y que rebotan.

ADVERTENCIAS DE SEGURIDAD

1. Para asegurar un trabajo seguro, **NO** opere la sierra por encima de la altura de su hombro.
2. Coloque el cable de tal forma que no se atasque en las ramas y objetos similares durante el corte.

3. Nunca se pare bajo una rama que se esté aserrando.
4. Tenga precaución cuando aserre ambas ramas bajo tensión o ramas que se están astillando.
5. Asegúrese de protegerse contra el riesgo de lesión de las ramas que caen y de proyectiles de madera voladores.
6. Si la máquina está en operación, mantenga a las personas y animales lejos del área de peligro.
7. La máquina no está protegida contra descargas eléctricas cuando entre en contacto con cables de alta tensión. Mantenga un espacio despejado mínimo de 30 pies (9 m) de los cables eléctricos para evitar un descarga eléctrica que ponga en peligro su vida.
8. Cuando trabaje en una inclinación, siempre párese por encima o al lado de la rama que se esté podando.
9. Deje que la cadena corte por usted. Mantenga la sierra encendida a la máxima velocidad durante todo el corte. El usuario novato, como práctica mínima, debe cortar troncos en un caballete o receptáculo de aserrar.

NO corte árboles bajo condiciones ventosas. Esto puede dar como resultado lesiones, y debe realizarlo un profesional capacitado.

INTERRUPTOR DE ON/OFF

Para encender la herramienta: Presione el botón de seguridad y luego apriete el arrancador (Fig. 6). Luego que la herramienta ha arrancado, podrá soltar el interruptor de seguridad sin tener que apagar la herramienta.

Para apagar la herramienta: Suelte el interruptor del arrancador (Fig. 6).

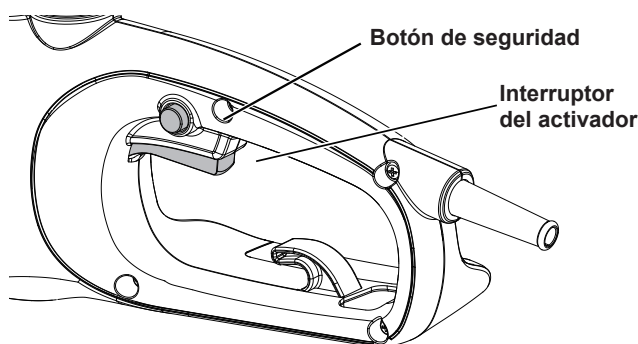

Fig. 6

TÉCNICAS DE ASERRADO

IMPORTANTE: Se recomienda que el usuario novato, como práctica mínima, corte troncos en un caballete o receptáculo de aserrar.

- Puede primero las ramas más bajas del árbol. Al hacerlo así, es más fácil que las ramas cortadas caigan al suelo.
- Al final del corte, el peso de la podadora aumenta repentinamente para el usuario, ya que ésta ya no está soportada por una rama. Existe el riesgo de perder el control de la sierra, así que asegúrese de estar alerta durante toda la operación de aserrado.
- Sólo tire para sacar la podadora de un corte cuando esté funcionando. Al hacerlo así, evitará que la cadena se atasque en la madera.
- NO aserre con la punta de la barra de la cadena. NO aserre penetrando en las formaciones de la rama (donde el árbol expande sus ramas hacia afuera). Esto dificultará la habilidad que tiene el árbol de curarse.
- Para podar ramas más pequeñas, coloque el tope de la podadora en la rama. Esto evitará movimientos indeseados de la sierra al inicio del corte. Aplicando una leve presión, guíe la sierra a través de la rama, de arriba hacia abajo.
- Para podar ramas más grandes, realice primero un corte de mitigación. Aserre a través de 1/3 del diámetro de la rama, desde la parte inferior hacia la superior, usando el lado superior de la barra de la cadena. Luego puede de arriba a abajo para los 2/3 restantes, usando el lado inferior de la barra de la cadena. Puede las ramas más largas en secciones para mantener el control sobre el lugar del impacto.

TALA DE ÁRBOLES

Cuando se tronzan y talan árboles, las operaciones las realizan dos o más personas al mismo tiempo; las operaciones de tala deben separarse de las de tronzado, por una distancia mínima del doble de la altura del árbol que se está talando.

No se deben talar los árboles de manera que pudiera poner en peligro a alguna persona, golpear algún servicio público o causar algún daño a la propiedad. Si el árbol hace contacto con cualquier línea de servicio público, se debe notificar inmediatamente a la compañía. El operador de la motosierra debe colocarse en la parte alta del terreno, ya que es probable que el árbol ruede o se deslice colina abajo luego de la tala. Esto es necesario antes de iniciar la tala.

La ruta de escape debe extenderse hacia atrás y en forma diagonal hasta la parte posterior de la línea de caída esperada del árbol (Figura 7).

Descripción de la tala: rutas de escape

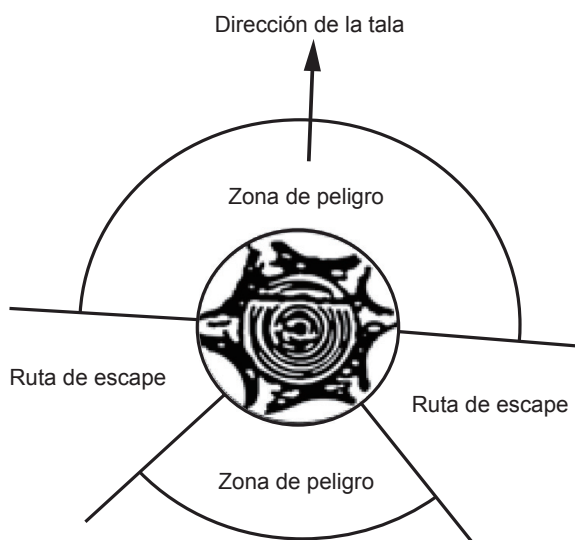

Fig. 7

Antes de iniciar la tala, tome en cuenta la inclinación natural del árbol, la ubicación de las ramas más grandes y la dirección del viento para juzgar hacia qué dirección caerá el árbol. Retire la tierra, piedras, corteza suelta, clavos, grapas y alambres del árbol. Realice la muesca 1/3 del diámetro del árbol, perpendicular a la dirección de la caída (Figura 8).

Descripción de la tala: corte inferior

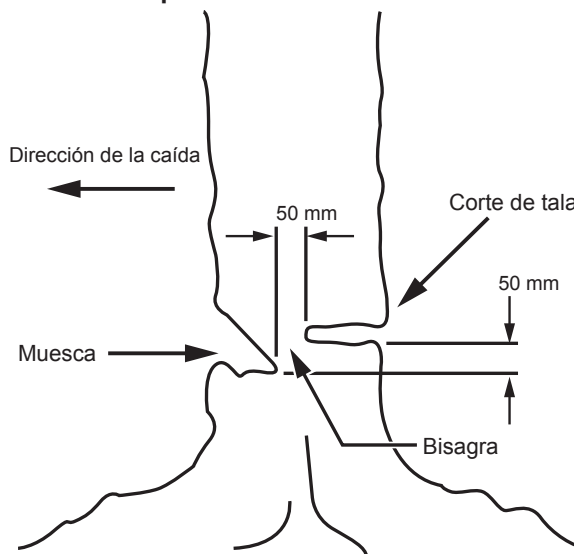

Fig. 8

Realice primero el corte de cuña horizontal inferior. Esto ayudará a evitar pinchar la cadena de la sierra o la barra de la cadena cuando se realice la segunda muesca.

CORTE DE TALA

Realice el corte de tala al menos 50 mm más alto que el corte de muesca horizontal (Figura 8). Mantenga el corte de tala paralelo al corte de muesca horizontal. Realice el corte de tala para que quede madera suficiente que actúe de bisagra. La madera de bisagra evita que el árbol se tuerza y caiga en la dirección equivocada. NO corte a través de la bisagra.

A medida que la tala se acerca a la bisagra, el árbol debería comenzar a caer. Si hay alguna posibilidad de que el árbol no vaya a caer en la dirección deseada o que se tuerza y trabe la cadena de la sierra, deje de cortar antes de completar el corte de tala y se cuñas de madera, plástico o aluminio para abrir el corte y dejar caer el árbol en la dirección deseada.

Cuando el árbol comience a caer, retire la motosierra del corte, pare el motor, coloque la motosierra en el suelo y luego use la ruta de escape planeada. Esté alerta por las ramas aéreas y observe por dónde camina.

DESARAME DE UN ÁRBOL

El desrame consiste en retirar las ramas de un árbol caído. Cuando realice el desrame, deje las ramas inferiores más largas para que soporten el árbol por encima del suelo. Retire las ramas pequeñas de un corte (Figura 9). Las ramas bajo tensión deben cortarse de abajo hacia arriba para evitar trabar la motosierra.

Desrame de un árbol

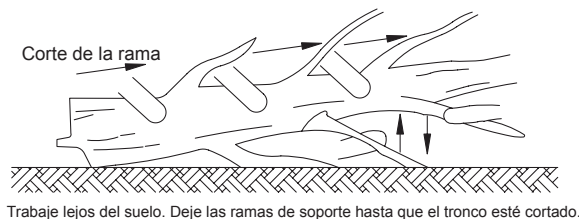

Fig. 9

TRONZADO DE UN TRONCO

El tronzado consiste en cortar un tronco en longitudes. Es importante asegurarse que su posición de pie esté firme y su peso uniformemente distribuidos en ambos pies. En lo posible, el tronco debe estar elevado y soportado con el uso de ramas, troncos o calzas. Siga las instrucciones simples para un corte fácil. Cuando el tronco está soportado a lo largo de toda su longitud, se corta desde la parte superior (tronzado desde arriba) (Figura 10).

Tronco soportado a lo largo de toda la longitud
Corte desde arriba (sobre tronzado). Evite cortar el suelo.

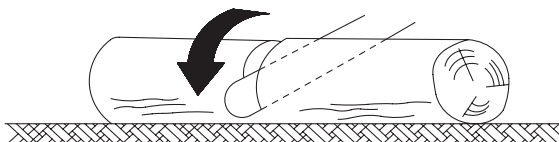

Fig. 10

Cuando el tronco está soportado en un extremo, corte 1/3 del diámetro del lado inferior (tronzado desde abajo) (Figura 11). Luego realice el corte final tronizando desde arriba para llegar hasta el primer corte.

Tronco soportado en un extremo

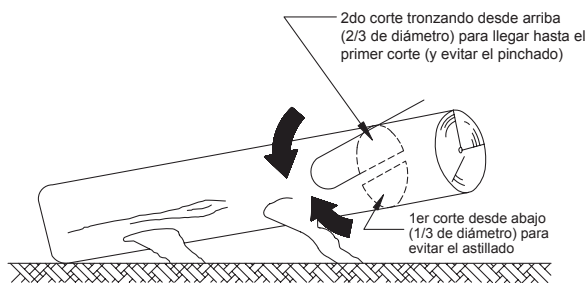

Fig. 11

Cuando el tronco está soportado en ambos extremos, corte 1/3 del diámetro desde arriba (tronzado desde arriba) (Figura 12). Luego realice el corte final tronizando desde abajo los 2/3 inferiores para llegar hasta el primer corte.

Tronco soportado en ambos extremos

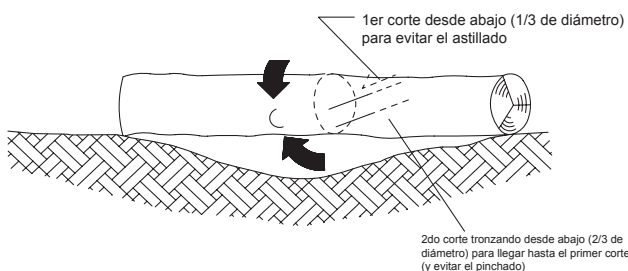
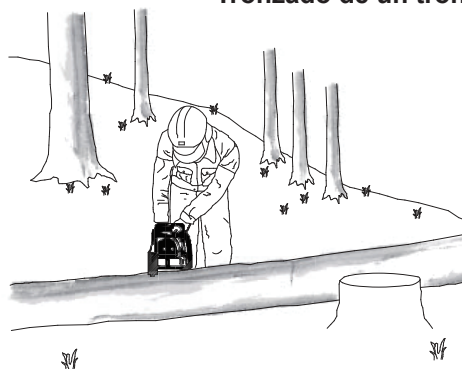

Fig. 12

Cuando tronce sobre una colina, siempre debe pararse en el lado de la parte alta del tronco (Figura 13).

Bucl Tronzado de un tronco



S Párese en el lado de la parte alta cuando corte porque el tronco puede rodar

Fig. 13

Para mantener el control completo cuando corte a través de un tronco, suelte la presión del corte cerca del final del mismo sin relajar su agarre en las asas de la motosierra. No deje que la cadena haga contacto con el suelo. Luego de terminar el corte, espere a que la cadena de la sierra se detenga antes de que mueva la motosierra. Siempre detenga el motor antes de pasar de un árbol a otro.

MANTENIMIENTO Y AJUSTES

LIMPIEZA/ALMACENAMIENTO

- Limpie la carcasa de plástico moldeada de la motosierra con un cepillo suave y un paño limpio.
- **NO** use agua, solventes o ceras.
- Retire todos los escombros, especialmente de los ductos de enfriamiento del motor.
- Retire y cepille limpiando, la placa de la cubierta, la cadena y la barra de la cadena después de 1 a 3 horas de uso.
- Limpie el área bajo la placa de la cubierta, el piñón de accionamiento y el ensamblaje de la barra de la cadena usando un cepillo suave.
- Limpie la salida de aceite con un paño limpio.
- Si la motosierra se va a guardar por largos períodos de tiempo, limpie la cadena y la barra de la cadena.
- **GUARDE EN UN LUGAR SECO Y SEGURO, FUERA DEL ALCANCE DE LOS NIÑOS.**
- **NO** coloque otros objetos en la motosierra.
- Para evitar fugas de aceite, asegúrese que la máquina se deje reposando en posición horizontal.
- Cuando almacene la máquina en su empaque original, el tanque de aceite debe vaciarse por completo.

1. Limpie la barra y el piñón.
2. Con una pistola de lubricación, inserte la punta de la pistola en el orificio de lubricación e inyecte grasa hasta que aparezca en el borde externo de la punta del piñón (Fig. 14).
3. Para rotar el piñón, libere el top de la cadena y tire de ella a mano hasta que el lado sin engrasar del piñón esté alineado con el orificio de grasa. Repita el procedimiento de lubricación.

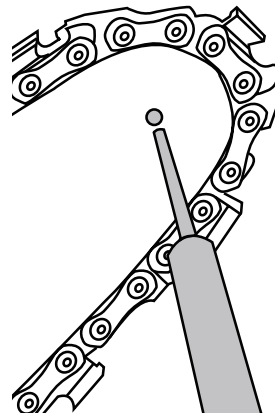

Fig. 14

COMPROBACIÓN DE LA LUBRICACIÓN AUTOMÁTICA DE LA CADENA

Verifique con regularidad la funcionalidad de la lubricación automática de la cadena para evitar el sobrecalentamiento y el daño posterior a la barra de la cadena y a la cadena de la sierra asociada a ella. Para esto, alinee la punta de la barra de la cadena contra una superficie suave (tabla, corte de un árbol) y deje que la motosierra arranque. Si aparece una cantidad creciente de aceite, la lubricación automática de la cadena funcionará correctamente.

PIÑÓN DE LUBRICACIÓN

⚠ ¡ADVERTENCIA!

Use guantes para uso intensivo cuando realice cualquier mantenimiento o servicio a esta herramienta.

Siempre desenchufe la herramienta antes de realizar cualquier mantenimiento o servicio a esta herramienta.

INTERRUPTOR DE ON/OFF

NOTA: No es necesario retirar la cadena o barra cuando lubrique el piñón.

AFILADO DE LA CADENA DE SIERRA

⚠ ¡ADVERTENCIA!

Desenchufe la motosierra de la fuente de energía antes de realizar el mantenimiento. Podrían ocurrir lesiones graves o la muerte si se produce una descarga eléctrica o el contacto corporal con la cadena en movimiento. Los bordes de corte en la cadena son filosos. Use guantes protectores cuando manipule la cadena.

Mantenga la cadena afilada. Su podadora cortará de manera más rápida y más segura. Una cadena sin filo causará un desgaste indebido del piñón, la barra guía y el motor. Si debe forzar la cadena en la madera y el corte crea sólo aserrín con unas pocas astillas grandes, entonces la cadena está sin filo. Adquiera una cadena nueva, que un profesional la afile en un centro de servicios calificado o afile la cadena usted mismo usando un kit de afilado adecuado. La diferencia de altura entre la punta de corte y el reborde es la configuración del calibre de profundidad (Fig. 15).

Cuando afile la punta de corte, la configuración del calibre de profundidad entre la punta y el reborde de la placa lateral disminuirá. Para tener un rendimiento de corte óptimo, el reborde tiene que afilarse y reducirse para lograr la configuración del calibre de profundidad recomendada.

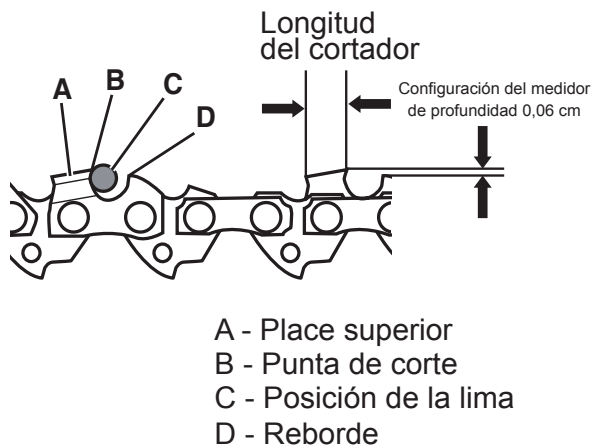
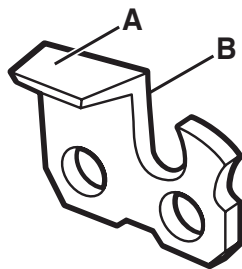

Fig. 15

Para afilar la cadena:

1. Usando guantes de protección, asegúrese que la cadena esté correctamente tensionada en la barra guía.
2. Use una lima redonda con un diámetro 1.1 veces la profundidad del diente de corte. Asegúrese que el 20% del diámetro de la lima esté por encima de la placa superior del cortador (Fig. 16).



A - Placa superior
B - Placa lateral

Fig. 16

NOTA: Una guía de lima se encuentra disponible en la mayoría de los minoristas de motosierras y es la manera más fácil de sostener la lima en la posición correcta.

3. Lime en un ángulo perpendicular a la barra y en un ángulo de 25° en la dirección de recorrido (Fig. 17).
4. Lime cada diente solamente desde dentro hacia fuera. Lime un lado de la cadena primero y luego voltee la sierra y repita el proceso.
 - Afíle cada diente de igual manera usando el mismo número de pases.
 - Que todas las longitudes de corte sean iguales (Fig. 18). Cada vez que el tipo de corte se alinee, la longitud de corte se reduce. Cuando la longitud de corte se reduce a 0.16 pulgadas (4 mm), la cadena se desgasta y debe reemplazarse.
 - La configuración del calibre de profundidad también se reduce con cada afilado. Cada 5 afilados usa una herramienta de medición del calibre de profundidad

para verificar la altura entre la punta de corte y el reborde (Fig. 15). Cuando sea necesario, use una lima plana para reducir el reborde y alcanzar la configuración del calibre de profundidad de 0.025 pulgadas. Las herramientas de medición del calibre de profundidad se encuentran disponibles en la mayoría de los minoristas de motosierras.

- Si la sierra no está funcionando correctamente, llévala donde un centro de servicios de motosierras calificado para que la inspeccionen. Use solamente piezas idénticas a las que se mencionan en este manual.

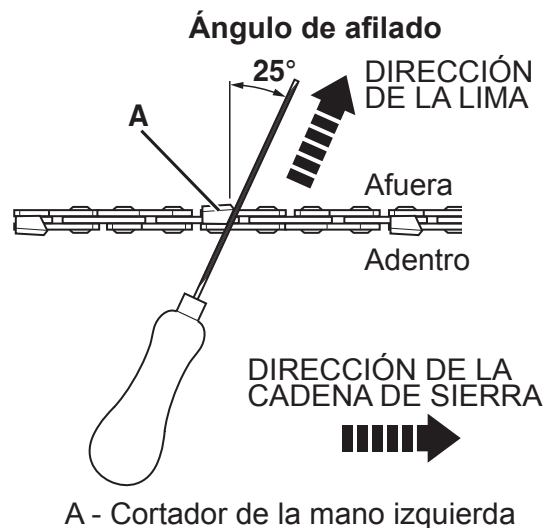
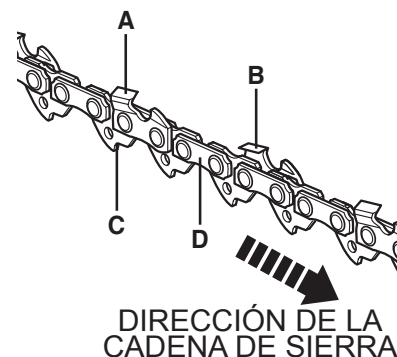

Fig. 17



A - Cortador de la mano derecha
B - Cortador de la mano izquierda
C - Eslabón de accionamiento de tope
D - Correa del amarre

Fig. 18

AFILADO DE LA CADENA DE LA SIERRA Y DE LA BARRA DE LA CADENA

⚠ ¡ADVERTENCIA!

No conecte la motosierra a un cable de extensión y suministro de alimentación antes que esté completamente ensamblada. Siempre use guantes cuando manipule la cadena.

⚠ ¡ADVERTENCIA!

Cuando manipule cadenas de sierra, siempre use guantes de protección.

BARRA DE LA CADENA/CADENA DE LA SIERRA APROBADAS:

Modelo de la barra de la sierra:	YS14-52-507P
Modelo de la cadena de la sierra:	3/8LP-A-52

Reemplace la cadena cuando los cortadores estén demasiado desgastados para afilarse o cuando la cadena se rompa. Sólo use la cadena de reemplazo mencionada en este manual.

Siempre incluya un nuevo piñón accionador cuando reemplace la cadena. Esto mantendrá al correcto accionamiento de la cadena.

1. Coloque el cuerpo de la sierra sobre una superficie firme y nivelada.
2. Use una llave hexagonal para girar el tornillo de la sierra en sentido antihorario (Fig. 19) para retirar la cubierta del cuerpo de la sierra.
3. Usando guantes de protección, envuelva la cadena de sierra alrededor de la barra de la cadena, asegurándose que los dientes estén apuntando en dirección de la rotación. La cadena debe configurarse correctamente en la ranura que se extiende a lo largo de todo el borde exterior de la barra de la cadena.
4. Coloque la cadena de sierra alrededor del piñón (Fig. 20) mientras alinea la ranura en la barra guía con el perno interno en la base de la sierra y el pin de tensión de la cadena en el orificio del pin de la barra de la cadena (Fig. 20). El pin de tensión de la cadena podría necesitar ajustes para alinearse correctamente con el orificio de la barra de la cadena. Use el tornillo de tensión de la cadena para ajustar su

ubicación hasta que quepa en la barra de la cadena.

5. Gire el tornillo de tensión de la cadena para ajustar preliminarmente la barra de la cadena lo suficiente como para que permanezca en su lugar. Mientras sostiene la barra en su lugar, coloque la cubierta de regreso a la podadora. Asegúrese que la lengüeta se alinee correctamente con la ranura en el cuerpo de la sierra. Bloquee la cubierta en su lugar con el tornillo de la sierra girándolo en sentido horario hasta que se enganche. Ajuste la tensión de la cadena.

REEMPLAZO DEL CABLE DE ALIMENTACIÓN

Si el cable de alimentación de esta herramienta eléctrica se daña, debe reemplazarse por un cable especialmente preparado. Inspeccione el cable de alimentación y el enchufe con frecuencia. Si se daña, que lo reemplace un distribuidor de servicios calificado.

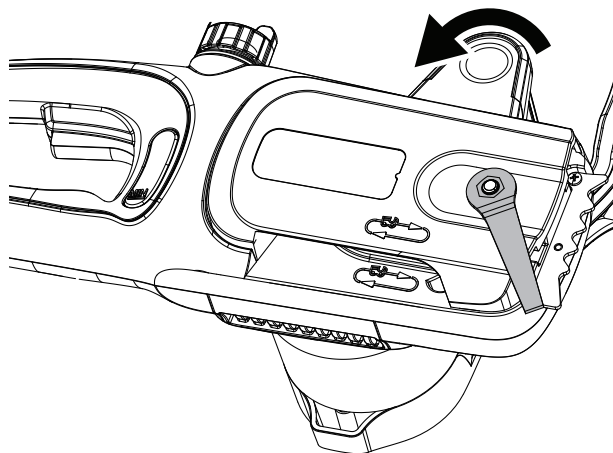

Fig. 19

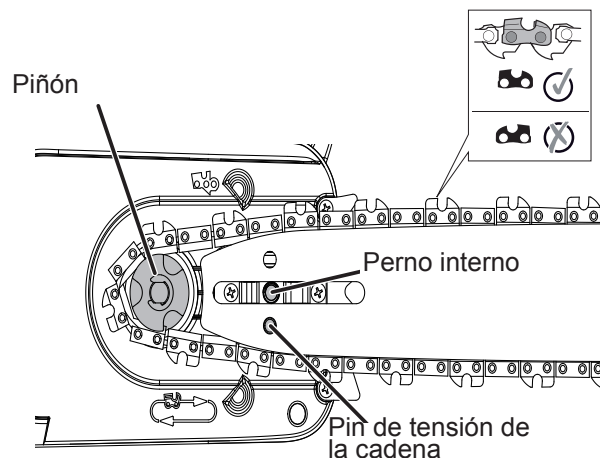
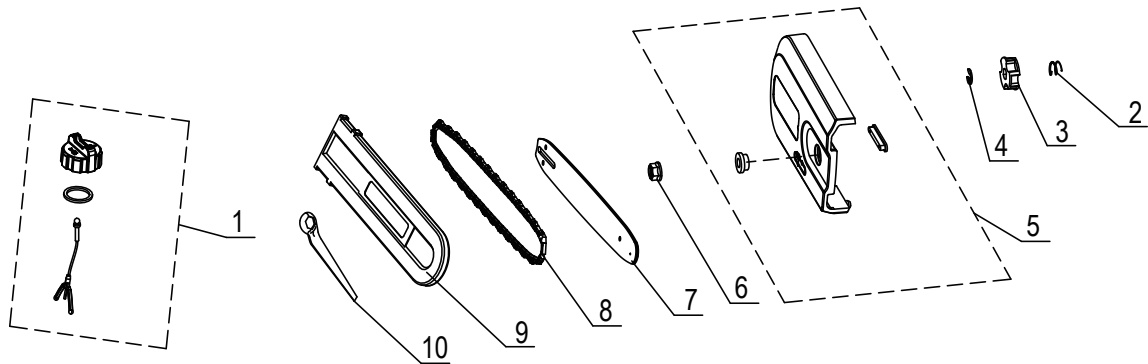

Fig. 20

PARTES

Modelo: CSE10-L



No.	N.º de parte	Descripción	Cant.
1	199123000453	Ensamblaje del tapón de la caja de aceite	1
2	8342-462304-0000000	Resorte tensionador	1
3	8128-462202-0000000	Rueda de la cadena	1
4	8CE-07B	E-Anillo de revisión	1
5	199001000521	Componentes de la cubierta final	1

No.	N.º de parte	Descripción	Cant.
6	8NG-08D	Tuerca bridada hexagonal	1
7	199140000020	Barra guía	1
8	201001000028	Motosierra	1
9	202009000196	Cubierta del cuchillo	1
10	8261-463101-0000000	Llave inglesa	1

GARANTÍA

GARANTÍA LIMITADA POR DOS AÑOS

Garantía limitada por 2 años en toda la serie Senix E de equipos eléctricos para exteriores. POR DOS AÑOS desde la fecha original de la compra minorista, este producto Senix tiene garantía contra defectos de materiales o de mano de obra en las herramientas eléctricas. El producto defectuoso recibirá una reparación gratuita.*

La presente garantía no cubre el desgaste normal de las partes y los componentes, como la cadena de corte, la línea o las cuchillas ni tampoco cubre esta garantía el costo de transporte del producto para garantía o servicio.

La garantía está sujeta a las siguientes condiciones:

- La garantía se aplica al comprador original en el minorista y no es transferible*
- Registre la garantía en: www.senixtools.com
- La herramienta no puede haber sido mal utilizada, abusada, maltratada, modificada, alterada o reparada por otras personas que no sea un centro de servicios autorizado.
- Se han utilizado solamente accesorios Senix genuinos en este producto.
- La herramienta ha estado sujeta a un desgaste normal.
- La herramienta no ha sido utilizada por motivos comerciales o profesionales
- La herramienta no ha sido utilizada por motivos de alquiler
- La presente garantía sólo cubre los defectos que surjan bajo el uso normal y no cubre ningún mal funcionamiento, fallas o defectos que sean resultado de mal uso, abuso (incluyendo sobrecarga del producto, exposición a lluvia o agua), accidentes, maltrato o falta de instalaciones adecuadas y mantenimiento o almacenamiento inadecuados.

Para ubicar su proveedor de servicios Senix más cercano, llame sin costo al: 800-261-3981 o envíenos un correo electrónico a: service@senixtools.com.

Limitaciones adicionales

Cualquier garantía implícita otorgada bajo la ley estatal, incluyendo garantías de comerciabilidad o idoneidad por un propósito en particular, se limita a tres años desde la fecha de compra en los cargadores y herramientas eléctricas, y siete años en las baterías. El fabricante no es responsable de daños directos, indirectos, incidentales o derivados. Algunos estados y provincias no permiten limitaciones sobre el tiempo que dura una garantía implícita y/o no permiten la exclusión o limitación de daños incidentales, por lo que las limitaciones y exclusiones anteriores podrían no aplicarse a usted. Esta garantía le concede derechos legales específicos; usted también puede ser acreedor a otros derechos que varían de un estado a otro o de una provincia a otra.

YAT USA declina cualquier responsabilidad con respecto a la responsabilidad civil que surja por el uso abusivo o no conforme con el uso y mantenimiento adecuados de la máquina, tal como se describe en el manual del operador.

YAT USA no es responsable de daños directos, indirectos, incidentales o derivados.

Luego de la compra, el fabricante recomienda un mantenimiento adecuado de la máquina y leer el manual del operador antes de usarla.

* Podría requerirse el recibo de compra original como prueba de compra

Para el servicio de atención al cliente, llámenos a la línea telefónica gratuita: 1-800-261-3981 o: Senixtools.com.

YAT USA, Inc. 9048 E Bahia Dr, suite 105, Scottsdale, AZ 85260



Moteur 10 Ampères Tronçonneuse

Manuel d'instructions
Modèle : CSE10-L

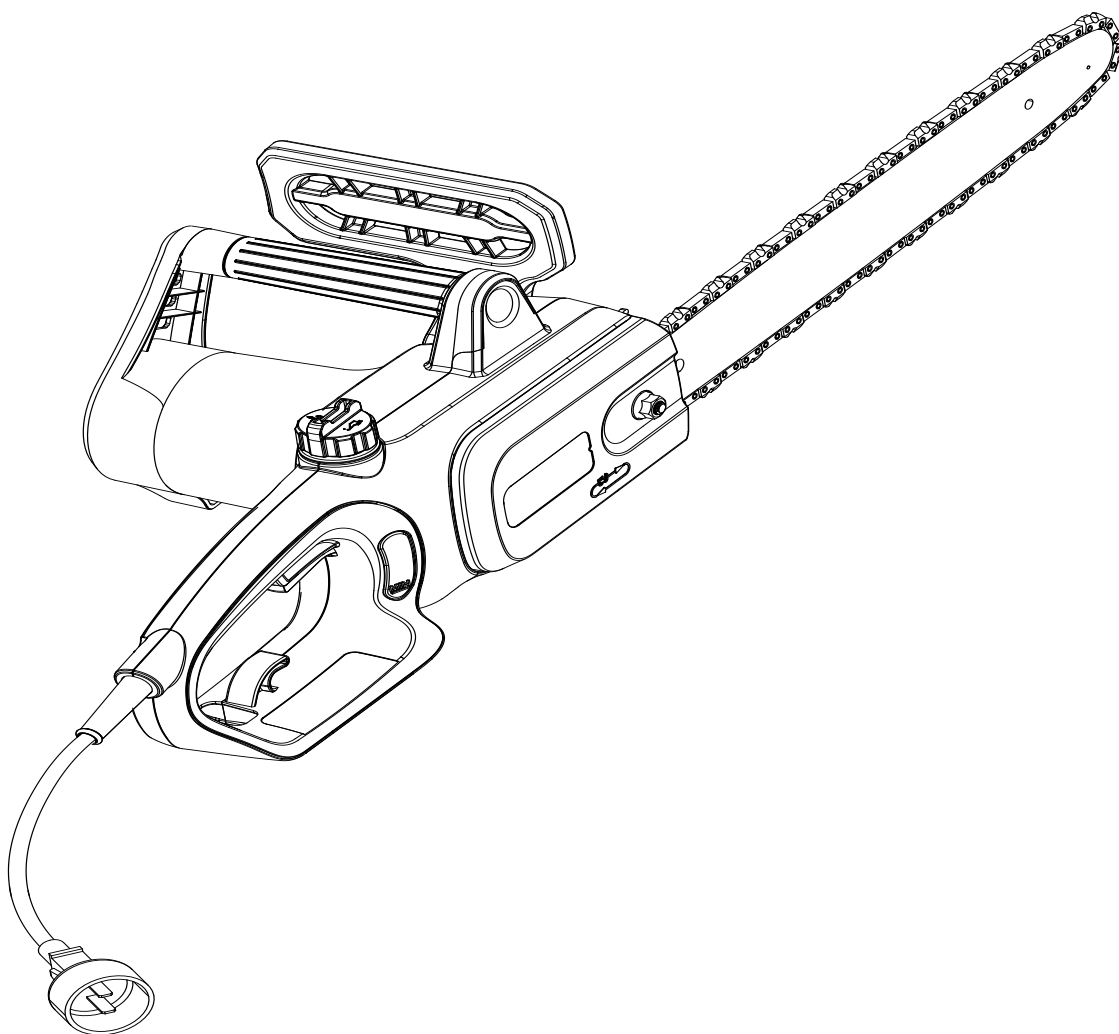

Pour joindre l'assistance aux consommateurs, veuillez appeler le 1-800-261-3981 ou envoyez un e-mail à :
Service@senixtools.com
CONSERVEZ CE MANUEL POUR TOUTE CONSULTATION ULTÉRIEURE.

TABLE DES MATIÈRES

SÉCURITÉ.....	44
DESCRIPTION DE VOTRE APPAREIL.....	52
PIÈCES INCLUSES	52
SPÉCIFICATIONS*.....	52
PRÉPARATION DE LA TRONÇONNEUSE.....	53
FONCTIONNEMENT.....	56
TECHNIQUES DE SCIAGE.....	57
ENTRETIEN ET RÉGLAGES.....	59
PIÈCES.....	62
GARANTIE	63

SÉCURITÉ

Des symboles sont utilisés dans ce manuel d'instructions pour attirer votre attention sur des risques potentiels. Les symboles de sécurité et leurs explications méritent votre attention et votre compréhension. Les avertissements de sécurité **N'éliminent PAS** en eux-mêmes tout danger. Les instructions ou les avertissements qu'ils donnent ne sont pas des substituts à des mesures de prévention appropriées des accidents.



DANGER :

Signale un danger SERIEUX. Le non-respect d'un symbole d'avertissement relatif à la sécurité PEUT causer de graves blessures à vous-même ou à autrui.



AVERTISSEMENT :

Le pétrole brut, l'essence, le carburant diesel et d'autres produits pétroliers peuvent vous exposer à des produits chimiques, notamment le toluène et le benzène, qui sont connus dans l'État de Californie pour causer le cancer, des anomalies congénitales ou autres problèmes de reproduction. Ces expositions peuvent se produire dans et autour des champs de pétrole, des raffineries, des usines chimiques, des installations de transport et de stockage telles que les pipelines, les terminaux maritimes, les camions-citernes et autres installations et équipements. Pour plus d'informations, veuillez consulter : www.P65Warnings.ca.gov/petroleum.



AVERTISSEMENT :

Signale un risque GRAVE. Le non-respect du symbole de sécurité « AVERTISSEMENT » PEUT entraîner des blessures graves sur vous-même ou sur autrui.



ATTENTION :

Signale un risque MODÉRÉ. Le non-respect du symbole de sécurité « DANGER » entraînera des blessures graves ou la mort pour vous-même ou pour autrui.

REMARQUE : Les informations et les instructions sont essentielles pour savoir comment utiliser ou entretenir l'équipement.

PROPOSITION DE LA CALIFORNIE 65



AVERTISSEMENT :

Ce produit contient des produits chimiques reconnus par l'État de Californie pouvant causer des cancers, des anomalies congénitales ou pouvant nuire à la reproduction. Le perçage, le sciage, le ponçage ou l'usinage de produits en bois peuvent vous exposer à la poussière de bois, une substance reconnue par l'État de Californie pour provoquer le cancer. Évitez d'inhaler les poussières de bois ou utilisez un masque anti-poussières pour vous protéger. Pour plus d'informations, veuillez consulter www.P65Warnings.ca.gov/woods.



AVERTISSEMENT :

VEUILLEZ à lire et comprendre toutes les instructions de ce manuel avant d'utiliser cette tronçonneuse électrique. Le non-respect des consignes de sécurité et des instructions peut être à l'origine d'électrocutions, d'incendies et/ou de blessures graves.



AVERTISSEMENT :

Pour éviter les erreurs pouvant causer des blessures graves, **NE** branchez **PAS** la tronçonneuse à la source d'alimentation avant d'avoir lu et compris les instructions suivantes.



AVERTISSEMENT :

Prenez en compte l'environnement de l'aire de travail. Faites extrêmement attention quand vous coupez des petites broussailles et de jeunes arbres, car les matériaux fins peuvent se prendre dans la chaîne de l'outil, puis se rabattre violemment dans votre direction ou vous tirer en vous déséquilibrant. N'utilisez pas la tronçonneuse dans un arbre, sauf si vous avez reçu un entraînement spécifique pour cela. Quand vous coupez une branche sous tension, faites attention à l'effet de rebond: au moment où la tension dans les fibres du bois se relâche, la branche risque de se rabattre et de frapper l'utilisateur.



AVERTISSEMENT :

Lisez toutes les consignes de sécurité et toutes les instructions. Le non-respect des consignes de sécurité et des instructions peut être à l'origine d'électrocutions, d'incendies et/ou de blessures graves.

Pour obtenir des renseignements sur les centres et les achats, composez le 1-800-261-3981.

INSTRUCTIONS IMPORTANTES DE SÉCURITÉ

LISEZ TOUTES LES INSTRUCTIONS AVANT TOUTE UTILISATION.



AVERTISSEMENT !

Pendant l'utilisation de l'appareil, toutes les consignes de sécurité doivent être respectées. Veuillez lire attentivement ces instructions avant d'utiliser l'appareil afin de garantir la sécurité de l'opérateur et les autres personnes présentes. Veuillez conserver ces instructions pour une utilisation ultérieure.

Veuillez conserver ces instructions pour toute utilisation ultérieure.

- Lisez attentivement les instructions. Familiarisez-vous avec les commandes et l'utilisation correcte de l'outil.
- **Lisez attentivement les instructions.** Familiarisez-vous avec les commandes et l'utilisation correcte de l'outil.
- **N'utilisez PAS** cet appareil quand vous êtes fatigué(e), malade ou sous l'influence d'alcool, de drogues ou de médicaments.
- **Ne permettez jamais aux enfants**

d'utiliser cet appareil. Les adolescents doivent être formés, accompagnés et supervisés par un adulte. Ne permettez jamais aux adultes de faire fonctionner l'appareil sans instructions appropriées.

- **Tous les dispositifs de sécurité et les accessoires doivent être correctement installés avant d'utiliser l'appareil.**
- Inspectez l'appareil avant l'utilisation. Remplacez les pièces endommagées. Vérifiez s'il n'y a pas de fuite de carburant. Vérifiez que toutes les attaches sont en place et sécurisées. Remplacez les pièces fissurées, ébréchées ou endommagées de quelque façon que ce soit. **N'utilisez PAS** l'appareil avec des pièces desserrées ou endommagées.
- **Soyez conscient(e) du risque potentiel de blessures à la tête, aux mains et aux pieds.**
- **Inspectez soigneusement la zone de travail avant de démarrer l'appareil.** Enlevez tous les objets tels que les pierres, le verre brisé, les clous, les fils métalliques, les ficelles et tout autre objet qui pourraient être projetés ou coincés dans l'outil.
- **Ne laissez pas des enfants, des spectateurs ou des animaux domestiques s'approcher de votre aire de travail ;** gardez-les à distance sur un rayon de 50 pieds (15 m) au minimum. Même à cette distance, ils seront toujours susceptibles de recevoir des projections. Demandez aux spectateurs de porter des lunettes de protection. Si une personne s'approche, arrêtez l'appareil immédiatement.
- Appuyez sur le bouton de contrôle de l'accélération et vérifiez qu'il revient automatiquement en position de veille. **Effectuez tous les réglages et réparations nécessaires avant d'utiliser l'appareil.**
- **Cet appareil est conçu pour une utilisation occasionnelle, uniquement domestique.**

LORS DU FONCTIONNEMENT

- **Portez des lunettes de sécurité conformes aux normes ANSI / ISEA Z87.1 en vigueur et portant la mention correspondante.** Portez une protection auditive / auditive lorsque vous utilisez cet appareil. Portez un masque facial ou un masque anti-poussière si l'opération est poussiéreuse.
- Portez des pantalons longs, des bottes, des gants et une chemise à manches longues. **NE portez PAS** de vêtements amples, de bijoux, de shorts, de sandales et ne travaillez pas pieds nus. Attachez-vous les cheveux au-dessus du niveau des épaules.
- **Utilisez l'appareil uniquement à la lumière du jour ou sous une lumière artificielle suffisante.**
- Utilisez l'appareil approprié. **N'utilisez cet appareil que pour son usage prévu..**
- Tenez toujours l'outil à deux mains pendant son utilisation. Gardez une prise ferme

sur les deux poignées ou surfaces de préhension.

- **N'essayez PAS** d'atteindre des endroits difficiles d'accès de l'endroit où vous vous tenez. Restez toujours d'aplomb et gardez constamment un bon équilibre. Faites particulièrement attention lorsque vous travaillez dans des escaliers, sur des pentes abruptes ou sur des surfaces inclinées. Pour éviter des blessures graves, **N'utilisez PAS** l'appareil sur une échelle ou un toit.
- Maintenez vos mains, votre visage et vos pieds éloignés de toutes les pièces mobiles. **NE touchez PAS** et n'essayez pas d'arrêter les pièces mobiles.
- **N'utilisez PAS** l'appareil plus vite que la vitesse nécessaire pour faire le travail. **NE FAITES PAS** fonctionner l'appareil à une vitesse élevée lorsque vous ne l'utilisez pas.
- **NE forcez PAS** l'appareil. Il effectuera un travail de meilleure qualité avec une sécurité accrue, et lorsqu'il est utilisé à l'usage prévu.
- **Éteignez toujours l'appareil pendant l'utilisation ou si vous marchez momentanément d'un endroit à l'autre.**
- Avant de poser l'appareil, **VÉRIFIEZ toujours QUE** le moteur est éteint et toutes les pièces mobiles se sont arrêtées.
- Si l'appareil heurte ou se coince avec un corps étranger, arrêtez immédiatement l'appareil et vérifiez qu'il n'est pas endommagé. **N'utilisez PAS** l'appareil avant de réparer les dommages. **N'utilisez PAS** l'appareil si des pièces sont lâches ou endommagées.
- **Débranchez l'appareil avant de procéder à un entretien ou des réparations.**
- **Utilisez uniquement des pièces de rechange et des accessoires du fabricant d'origine (OEM) pour cet appareil.** L'utilisation de pièces ou d'accessoires non autorisés pourrait entraîner des blessures graves sur l'utilisateur ou endommager l'appareil et annuler la garantie.
- **Gardez l'appareil propre.** Enlevez soigneusement la végétation et les autres débris qui pourraient bloquer les pièces en mouvement.
- **Afin de réduire les risques d'incendie, veillez à ce que les ouïes de ventilation restent exemptes d'herbe, de feuilles et d'un excès de graisse.**
- **Si l'appareil se met à vibrer anormalement, éteignez immédiatement l'appareil.** Inspectez l'unité pour cause de vibrations. Les vibrations sont généralement un indicateur de problèmes.

SÉCURITÉ ÉLECTRIQUE



AVERTISSEMENT !

Ne touchez pas les bornes de la fiche lors du branchement ou du débranchement de la rallonge de la prise.

1. **Les outils à double isolation sont équipés d'une fiche polarisée (l'une des broches est plus large que l'autre) et nécessitera l'utilisation d'une rallonge polarisée.** La prise de la tronçonneuse ne peut être insérée que d'une seule façon dans une prise polarisée. Si la prise ne s'insère pas complètement dans la prise secteur, inversez la prise. Si la prise ne correspond toujours pas, procurez-vous une rallonge polarisée appropriée. Une rallonge polarisée doit être branchée sur une prise murale polarisée. Cette prise d'alimentation ne pourra être insérée que d'une seule façon dans une prise polarisée. Si la prise ne s'insère pas complètement dans la prise secteur, inversez la prise. Si la prise ne correspond toujours pas, contactez un électricien qualifié pour installer une prise appropriée. **Ne changez pas et ne modifiez pas la prise de l'appareil,** le boîtier de la rallonge ou la prise de la rallonge de quelque manière que ce soit.
2. La double isolation élimine le besoin d'un câble d'alimentation à trois fils et d'un système d'alimentation habituel relié à la terre. Applicable uniquement aux outils de classe II (à double isolation). Cette tronçonneuse est un outil à double isolation.



AVERTISSEMENT !

Un interrupteur de circuit doit être protégé sur tous les circuits ou prises utilisés pour les tronçonneuses électriques et les outils électriques de jardin et pour la pelouse. Les boîtiers sont disponibles avec une protection GFCI intégrée et doivent être utilisés pour cette mesure de protection.

- **La double isolation NE remplace PAS les précautions de sécurité normales lors de l'utilisation de cet outil.**
 - **Protection contre les chocs électriques : Éviter tout contact physique avec des surfaces mises à la terre. Par exemple : conduites métalliques, clôtures.**
3. **AVANT** de brancher l'outil, **VEILLEZ À CE** que la tension de sortie fournie se situe dans les limites de la tension indiquée sur la plaque signalétique de l'outil. **N'utilisez PAS** d'outils certifiés « CA seulement » avec une alimentation en

- courant continu.
4. **N'exposez pas les outils électriques à la pluie ni à l'humidité et n'utilisez pas les outils électriques dans les endroits humides ou mouillés.** L'eau pénétrant dans un outil électrique augmente le risque de choc électrique.
 5. **Si l'utilisation d'un outil électrique dans un endroit humide est inévitable, UTILISEZ TOUJOURS un dispositif différentiel à courant résiduel pour alimenter votre outil. PORTEZ TOUJOURS des chaussures et des gants en caoutchouc d'électricien dans des conditions humides.**
 6. **Pour réduire les risques d'électrocution, utilisez uniquement une rallonge destinée à une utilisation en extérieur, telle qu'une rallonge de type : SW-A, SEMEZ-A, STW-A, SJW POUR RANGER-A, UN, SJOW-A, SJTW-A. ou SJTOW-A.**
 7. **INSPECTEZ le câble** de l'outil pour vérifier s'il n'est pas endommagé. Faites réparer les cordons d'outil endommagés dans un centre de réparation agréé. **ASSUREZ-VOUS** de garder constamment à l'esprit l'emplacement du câble et de le tenir à l'écart de la lame de coupe.
 8. **NE maltraitez PAS** le câble d'extension. **N'utilisez JAMAIS** le câble d'alimentation pour porter l'outil ou pour débrancher la prise. Maintenez le câble d'alimentation éloigné de la chaleur, de l'huile, des arêtes tranchantes ou des pièces mobiles. Si la rallonge est endommagée, remplacez-la immédiatement. Les câbles endommagés augmentent le risque de choc électrique.

RALLONGES ÉLECTRIQUES

Utilisez une rallonge électrique appropriée. Utilisez EXCLUSIVEMENT des rallonges électriques répertoriés par Underwriters Laboratories (UL) (Organisme américain contrôlant la sécurité des appareils électriques). Tout autre type de rallonge pourrait provoquer une chute de la tension secteur, entraînant une perte de puissance et une surchauffe du produit.

Pour cet outil, une valeur AWG (American Wire Gauge) d'au moins 14 est recommandée pour une rallonge de 25 pieds ou moins de longueur. Utilisez un calibre 12 pour une rallonge de 50 pieds. Les rallonges électriques de 100 pi ou plus ne sont pas recommandées.

N'oubliez pas **qu'un calibre de fil inférieur a une capacité supérieure à un nombre supérieur** (un fil de calibre 14 a une capacité supérieure à un fil de calibre 16; un fil de calibre 12 a une capacité supérieure à un fil de calibre 14). En cas de doute, utilisez un calibre plus petit.

RALLONGES ÉLECTRIQUES

Volts Longueur totale du câble en pieds

120 V	25	50	100	150
-------	----	----	-----	-----

Ampérage

Plus de / Pas plus de

AWG

0-6	18	16	16	14
6-10	18	16	14	12
10-12	16	16	14	12
12-16	14	12	Non recommandé	

Sécurisation de la rallonge

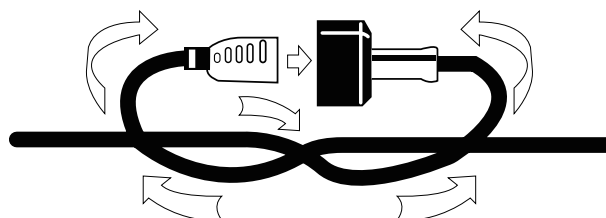

ATTENTION :

Gardez la rallonge éloignée de la zone de travail. Positionnez le câble de sorte qu'il ne soit pas happé par les arbustes, les haies, les troncs d'arbres, les tondeuses à gazon ou tout autre obstacle quand vous travaillez avec la tronçonneuse.



AVERTISSEMENT :

Vérifiez les rallonges avant chaque utilisation. Si la rallonge est endommagée, remplacez-la immédiatement. N'utilisez jamais d'outil avec un cordon endommagé car le contact avec la zone endommagée pourrait provoquer un choc électrique et des blessures graves.

CONSIGNES DE SÉCURITÉ GÉNÉRALES POUR UTILISER L'OUTIL ÉLECTRIQUE



AVERTISSEMENT :

Lisez toutes les consignes de sécurité et toutes les instructions. Le non-respect des consignes de sécurité et des instructions peut être à l'origine d'électrocutions, d'incendies et/ou de blessures graves.

Conservez tous les avertissements et les instructions pour toute consultation ultérieure. Le terme « outil électrique » dans les avertissements fait référence à votre outil électrique alimenté par le secteur (avec fil) ou à piles (sans fil).

1. Sécurité de l'espace de travail

- a. **Veillez à ce que l'aire de travail propre et bien éclairée.** Les endroits sombres ou désordonnés augmentent les risques d'accident.
- b. **N'utilisez PAS** un outil électrique dans une atmosphère explosive, par exemple en présence de liquides, de gaz ou de poussières inflammables. Les outils électriques génèrent des étincelles pouvant enflammer les poussières et les vapeurs.
- c. **Veillez à ce que les enfants et les autres personnes restent à distance quand vous faites fonctionner un outil électrique.** Un moment d'inattention peut vous faire perdre le contrôle de l'outil.

2. Sécurité électrique

- a. **La prise du câble d'alimentation de l'outil électrique doit être adaptée à la prise de courant.** Ne modifiez jamais la prise de quelque manière que ce soit. **N'utilisez PAS** d'adaptateur de prise avec les outils électriques pourvus d'une mise à la terre ou à la masse. Les prises non modifiées et les prises électriques appropriées réduisent le risque de décharge électrique.
- b. **Évitez tout contact physique avec des surfaces mises à la terre ou mises à la masse, telle que les tuyaux, les radiateurs, les fours et les réfrigérateurs.** Il y a un risque accru de choc électrique si votre corps est relié à la terre ou à la masse.
- c. **N'exposez PAS** les outils électriques à la pluie ou à l'humidité. Si de l'eau pénètre dans un outil électrique, cela accroît le risque de choc électrique.
- d. **Prenez soin du câble d'alimentation.** N'utilisez jamais le câble d'alimentation pour porter, tirer ou débrancher l'outil électrique. Maintenez le câble d'alimentation éloigné de la chaleur, de l'huile, des arêtes tranchantes ou des pièces mobiles. Le risque d'électrocution augmente si le câble d'alimentation est endommagé ou emmêlé.
- e. **Quand vous utilisez un outil électrique en extérieur, utilisez une rallonge électrique destinée à une utilisation en extérieur.** L'utilisation d'une rallonge conçue pour un usage en extérieur réduit le risque de choc électrique.
- f. **Si vous êtes obligé(e) d'utiliser un outil électrique dans un endroit humide, utilisez une alimentation protégée par un dispositif différentiel à courant résiduel (DDR).** L'utilisation d'un DDR réduit le risque de choc électrique.

3. Sécurité des personnes

- a. **Restez vigilant, soyez attentif à ce que vous faites et faites preuve de bon sens lors de l'utilisation d'un outil électrique.** **N'utilisez PAS** un outil électrique quand vous êtes fatigué(e) ou sous l'emprise de

l'alcool, de stupéfiants ou de médicaments. Un simple moment d'inattention lors de l'utilisation d'un outil électrique peut provoquer des blessures graves.

- b. **Utilisez des équipements de protection individuelle.** Portez toujours des lunettes de protection. Des équipements de protection, par exemple un masque anti-poussière, des chaussures de sécurité antidérapantes, un casque ou une protection auditive utilisés pour des conditions appropriées, réduiront les blessures corporelles.
 - c. **Évitez tout démarrage accidentel.** Assurez-vous que l'interrupteur est sur la position arrêt avant de brancher l'outil sur une prise électrique et/ou sur une batterie, de le saisir ou de le transporter. Porter les outils électriques avec le doigt sur leur interrupteur ou les brancher dans une alimentation électrique alors que leur interrupteur est dans la position marche augmente le risque d'accidents.
 - d. **Retirez les clefs de réglage et de serrage avant de mettre l'outil en marche.** Une clé de réglage ou de serrage restée sur une pièce en rotation d'un outil électrique peut provoquer des blessures.
 - e. **N'essayez pas d'atteindre des endroits difficiles à atteindre.** Restez toujours d'aplomb et gardez bien l'équilibre. Ceci permet de mieux contrôler l'outil électrique dans des situations inattendues.
 - f. **Portez des vêtements appropriés. Ne portez PAS** de vêtements amples ni de bijoux. Maintenez vos cheveux, vos vêtements et vos gants éloignés des pièces mobiles. Les vêtements amples, les bijoux et les cheveux longs peuvent se coincer dans les pièces en rotation.
 - g. **Si un outil est conçu pour être utilisé avec des dispositifs d'extraction et de récupération de poussières, assurez-vous que ces dispositifs sont raccordés et correctement utilisés.** L'utilisation de dispositifs de récupération des poussières permet de réduire les risques liés aux poussières
4. **Utilisation et entretien de l'outil électrique**
 - a. **Ne forcez PAS l'outil électrique.** Utilisez l'outil électrique approprié au travail que vous voulez effectuer. Un outil électrique adapté permet d'effectuer ce travail plus efficacement, avec une sécurité accrue, et au rythme pour lequel l'outil a été conçu.
 - b. **N'utilisez PAS l'outil électrique si son interrupteur ne permet pas de le mettre sous tension et hors tension.** Tout outil électrique qui ne peut pas être contrôlé par son interrupteur marche/arrêt est dangereux et doit être réparé.
 - c. **Débranchez le câble et/ou la batterie de l'outil électrique avant de procéder à des réglages, de changer des accessoires, ou de ranger l'outil.** Cette mesure de sécurité préventive réduit le

risque de démarrage accidentel de l'outil électrique.

d. **Rangez les outils électriques dans un endroit hors de portée des enfants.**

NE laissez AUCUNE personne non familiarisée avec l'outil électrique ou les présentes instructions le faire fonctionner. Les outils électriques sont dangereux dans les mains de personnes inexpérimentées.

e. **Entretenez les outils électriques.**

Vérifiez qu'aucune pièce mobile n'est grippée ou mal alignée, qu'aucune pièce n'est cassée et qu'aucun autre problème n'affecte le fonctionnement des outils électriques. Si un outil électrique est endommagé, il doit être réparé avant d'être réutilisé. De nombreux accidents sont dus à des outils électriques mal entretenus.

f. **Maintenez les accessoires de coupe affûtés et propres.** Des accessoires de coupe bien entretenus et bien affûtés risquent moins de se coincer et sont plus faciles à contrôler.

g. **Utilisez l'outil électrique, ses accessoires, mèches/embouts et toutes les autres pièces conformément aux présentes instructions, en prenant en compte les conditions d'utilisation et le travail à effectuer.** Utiliser l'outil électrique à des applications autres que celles prévues peut engendrer des situations dangereuses.

5. Réparations

a. **Faites réparer votre outil électrique par un réparateur qualifié n'utilisant que des pièces de rechange identiques.** Cela garantit que l'outil électrique reste sûr.

AVERTISSEMENTS DE SÉCURITÉ CONCERNANT VOTRE TRONÇONNEUSE

- **Veillez à ce qu'aucune partie du corps ne s'approche de la chaîne de l'outil lorsque celui-ci est en marche.** Avant de démarrer la tronçonneuse, vérifiez que la chaîne n'est en contact avec aucun objet. Lors de l'utilisation d'une tronçonneuse, un simple moment d'inattention suffit pour que vos vêtements se prennent dans la chaîne ou qu'une partie de votre corps entre en contact avec celle-ci.

- **Tenez toujours la tronçonneuse avec la main droite sur la poignée arrière et la main gauche sur la poignée avant.** Ne tenez jamais la tronçonneuse en inversant la position des mains, car cela augmente les risques de blessures corporelles.

REMARQUE : Pour les tronçonneuses conçues avec le guide-chaîne sur le côté gauche, la référence aux positions « main droite » et « main gauche » est inversée.

- **Tenez toujours l'appareil par ses poignées isolantes uniquement.** La

chaîne peut entrer en contact avec un câble caché ou avec le cordon d'alimentation. Si la tronçonneuse entre en contact avec un câble électrique « sous tension », les parties métalliques non carénées de l'outil électrique peuvent se retrouver « sous tension » et l'opérateur risque de subir un choc électrique.

- **Portez des lunettes de sécurité et des protections auditives.** Il est recommandé de porter des équipements de protection supplémentaires pour protéger la tête, les mains, les jambes et les pieds. Des vêtements protecteurs appropriés permettent de réduire les blessures corporelles dues à des débris projetés en l'air ou à un contact accidentel avec la chaîne.
- La tronçonneuse **ne doit pas être utilisée** dans un arbre. L'utilisation d'une tronçonneuse dans un arbre peut être à l'origine de blessures corporelles.
- **Gardez toujours des appuis solides et utilisez la tronçonneuse debout sur une surface plane, fixe et stable.** Les surfaces instables ou glissantes (comme sur une échelle) risquent de vous faire perdre l'équilibre et le contrôle de la tronçonneuse.
- **Quand vous coupez une branche sous tension, faites attention à l'effet de rebond.** Au moment où la tension dans les fibres du bois se relâche, la branche risque d'être projetée et de frapper l'opérateur et/ou de lui faire perdre le contrôle de la tronçonneuse.
- **Faites extrêmement attention quand vous coupez des broussailles ou de jeunes arbres.** Les matériaux fins peuvent se prendre dans la chaîne puis se rabattre violemment dans votre direction ou vous faire perdre l'équilibre.
- **Portez la tronçonneuse en la tenant par sa poignée avant, en veillant à ce que son interrupteur soit sur la position hors tension, et en la maintenant éloignée de votre corps.** Remettez toujours le fourreau du guide-chaîne avant de transporter ou de ranger la tronçonneuse. Manipulez la tronçonneuse de manière appropriée afin de réduire les risques de contact accidentel avec la chaîne en rotation.
- **Reportez-vous aux instructions pour lubrifier ou tendre la chaîne, ou pour changer d'accessoires.** Si la chaîne est mal lubrifiée ou incorrectement tendue, elle peut se casser ou faire augmenter les risques de rebond.
- **Veillez à ce que les poignées restent propres, sèches et exemptes d'huile et de graisse.** Les poignées huileuses ou graisseuses sont glissantes et peuvent vous faire perdre le contrôle de l'appareil.
- Ne coupez que du bois. **N'utilisez PAS** la tronçonneuse pour un travail auquel elle n'est pas destinée. Par exemple: **N'utilisez PAS** la tronçonneuse pour

couper du plastique, des briques ou des matériaux de construction dans d'autres matières que du bois. Il est potentiellement dangereux d'utiliser la tronçonneuse pour un autre travail que celui pour lequel il a été conçu.

Causes et prévention des rebonds

Un rebond peut se produire quand le nez ou la pointe du guide-chaîne touche un objet, ou

ou lorsque le bois se referme en pinçant la chaîne dans la coupe. Si le bout de l'appareil entre en contact avec un objet, il peut dans certains cas se produire une réaction brutale qui projette le guide-chaîne vers le haut et vers l'utilisateur. Si la chaîne est pincée contre le bord supérieur du guide, celui-ci peut être projeté brutalement vers l'opérateur. Chacune de ces réactions peut vous faire perdre le contrôle de l'outil et provoquer de graves blessures corporelles. NE vous reposez PAS exclusivement sur les dispositifs de sécurité dont est munie votre machine. En tant qu'utilisateur d'une tronçonneuse, vous avez la responsabilité de prendre les mesures qui s'imposent afin que le travail de coupe ne provoque pas des accidents ou des blessures. Les rebonds résultent d'une utilisation impropre de l'outil et/ou de procédures d'utilisation incorrectes et/ou de conditions d'utilisation inadéquates. Il est possible de les éviter en prenant les précautions suivantes :

- Tenez toujours la tronçonneuse fermement, avec les deux mains, en ceignant les poignées entre le pouce et les doigts, et en positionnant votre corps et vos bras de manière à pouvoir résister à la force d'un rebond éventuel. L'utilisateur peut contrôler la puissance d'un rebond s'il a pris les précautions nécessaires. NE lâchez PAS la tronçonneuse pendant qu'elle fonctionne.
- N'essayez pas d'atteindre des zones difficiles d'accès et ne placez pas la tronçonneuse au-dessus de vos épaules. Cela permet d'éviter un contact accidentel du bout du guide avec un objet, et de garder un meilleur contrôle de la tronçonneuse en cas de situations inattendues.
- Utilisez uniquement les guides et chaînes spécifiés par le fabricant. Des chaînes ou guide-chaînes de rechange inadaptés peuvent provoquer des rebonds et/ou des cassures de la chaîne.
- Respectez les instructions du fabricant concernant l'entretien et l'affûtage de la chaîne.

CONSERVEZ CES INSTRUCTIONS

SYMBOLES INTERNATIONAUX DE SÉCURITÉ

Ce manuel d'instructions décrit les symboles et pictogrammes de sécurité et internationaux susceptibles d'apparaître sur ce produit. Lisez le manuel d'instructions pour obtenir des informations complètes sur la sécurité, le montage, l'utilisation, l'entretien et les réparations.



SYMBOLE D'ALERTE DE SÉCURITÉ
Indique un danger, un avertissement ou une mise en garde. Peut être utilisé avec d'autres symboles ou pictogrammes.



LISEZ LE MANUEL D'INSTRUCTIONS

AVERTISSEMENT : Lisez le manuel d'instructions et respectez tous les avertissements et les consignes de sécurité ! Le non-respect de ces instructions peut entraîner des blessures graves sur l'opérateur et / ou sur les personnes présentes.



PORTEZ DES PROTECTIONS AUCULAIRES ET AUDITIVES

AVERTISSEMENT : les objets éjectés et



les bruits forts peuvent causer de graves lésions oculaires et une perte auditive. Portez des lunettes de protection conformes aux normes ANSI / ISEA Z87.1 en vigueur et des protections auditives lorsque vous utilisez cet appareil. Utilisez un écran facial complet en cas de besoin.



PORTEZ UN MASQUE ANTI-POUSSIÈRE

Portez une protection respiratoire.



PORTEZ DES GANTS DE PROTECTION

Portez des gants très résistants pour protéger vos mains.



PORTEZ DES CHAUSSURES DE PROTECTION

Portez des bottes à semelles antidérapantes et anti-crevaision.



AVERTISSEMENT : Si vous ne tenez pas vos mains éloignées de la lame, vous risquez de graves blessures.



AVERTISSEMENT : Débranchez la la prise électrique immédiatement si le câble d'alimentation est endommagé ou coupé.



AVERTISSEMENT : Les objets projetés peuvent ricocher et entraîner des blessures corporelles et / ou des dégâts matériels.



APPAREIL DE CLASSE II

Double Isolation. L'unité ne doit être réparée qu'avec des pièces de rechange identique.



ÉLOIGNEZ LES PASSANTS

AVERTISSEMENT : Gardez toutes les personnes en particulier les enfants et les animaux domestiques, à au moins 50 pieds (15 m) de la zone d'opération.



AVERTISSEMENT : N'exposez PAS l'appareil à la pluie.



AVERTISSEMENT : Évitez tout contact de l'extrémité du guide-chaîne avec un objet.



AVERTISSEMENT : Le contact du nez du guide-chaîne peut provoquer un mouvement brusque vers le haut et l'arrière, ce qui peut provoquer des blessures graves.



AVERTISSEMENT : Utilisez toujours vos deux mains pour maintenir la tronçonneuse.



PROTECTION CONTRE LES CHOC ÉLECTRIQUES Évitez tout contact du corps avec des surfaces mises à la terre (par ex. les balustrades en métal, les lampadaires, etc.). La sécurité électrique peut être encore améliorée en utilisant un dispositif à courant résiduel (DDR) à haute sensibilité (30 mA / 30mS).

DESCRIPTION DE VOTRE

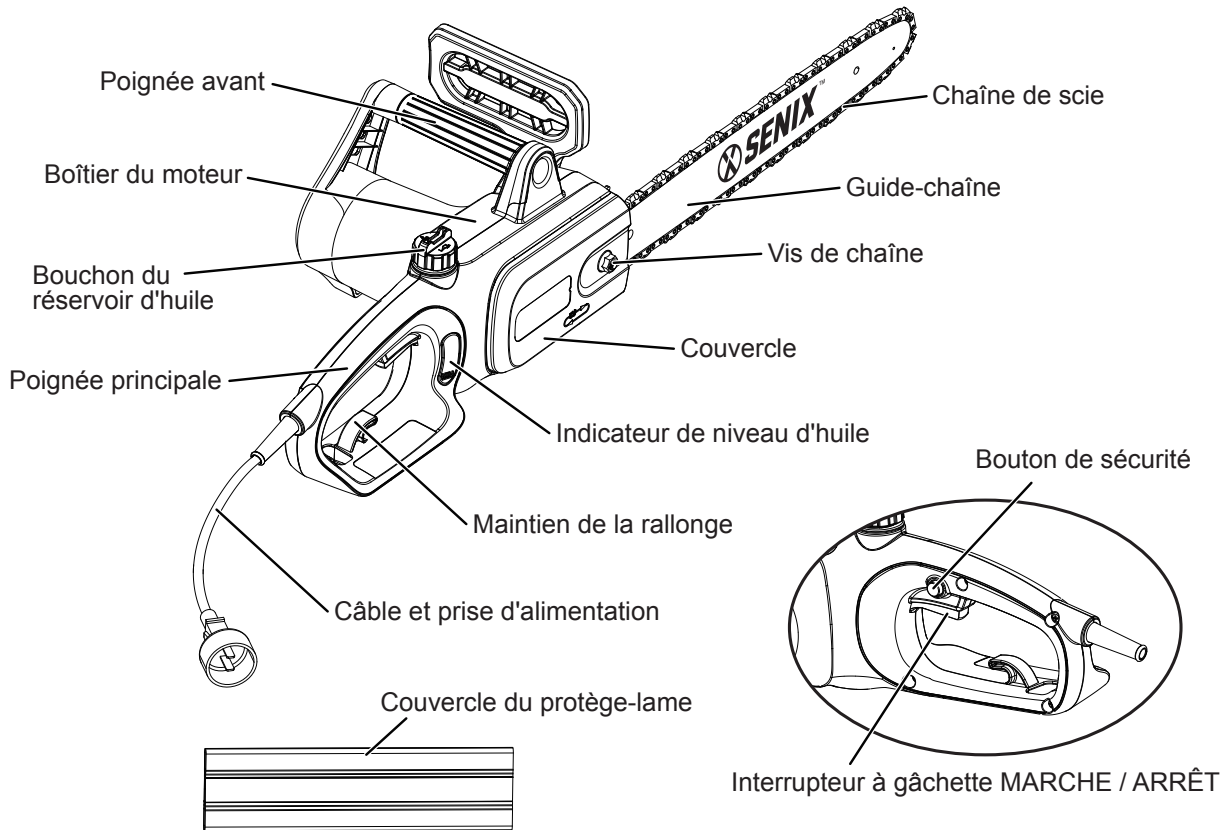

PIÈCES INCLUSES

Quantité	Élément	Quantité	Élément
1	Manuel d'instructions	1	Chaîne / Guide-chaîne / Protège-lame

SPÉCIFICATIONS*

Tension nominale.....	120V~60Hz
Courant nominal.....	10A
Type de moteur	Moteur universel
Vitesse à vide.....	4500/min
Vitesse maximale de la chaîne.....	8,2 m/s
Capacité du réservoir d'huile.....	4.05 oz. (120 ml)
Modèle du guide-chaîne.....	YS14-52-507P
Modèle de la chaîne.....	3/8LP-A-52
Poids.....	7.16 livres. (3,5 kg)

* Toutes les spécifications sont basées sur les dernières informations disponibles sur le produit au moment de l'impression. Nous nous réservons le droit d'apporter des modifications à tout moment sans préavis.

ASSEMBLAGE



AVERTISSEMENT !

Pour éviter des blessures corporelles graves, lisez et comprenez toutes les instructions de sécurité fournies.

INSTALLATION DE LA CHAÎNE ET DU GUIDE-CHAÎNE

REMARQUE : Lorsque vous remplacez le guide-chaîne et la chaîne, utilisez uniquement des pièces de rechange identiques. Assurez-vous que la tronçonneuse est débranchée de l'alimentation électrique. avant de procéder à l'installation.

1. Utilisez la clé hexagonale pour dévisser l'écrou du couvercle et retirez le couvercle d'extrémité de la chaîne / du pignon.
2. Disposez la nouvelle chaîne de scie en boucle et redressez toute ondulation. **LE CÔTÉ TRANCHANT DES DENTS DOIT ÊTRE ÉLOIGNÉ DE VOUS ET DANS LE SENS DE LA ROTATION DE LA CHAÎNE INDICQUÉE SUR LE GUIDE-CHAÎNE.** Si les dents sont tournées vers l'arrière, retournez la boucle.
3. En commençant par l'extrémité, montez les maillons d'entraînement de la chaîne dans la rainure du guide, en laissant une boucle à l'arrière du guide-chaîne. La chaîne s'adapte de manière lâche jusqu'à ce qu'elle soit placée sur le pignon.

REMARQUE : Vérifiez le sens de la chaîne. Si la chaîne est assemblée vers l'arrière, la tronçonneuse vibrera anormalement et ne coupera pas.

4. Maintenez la chaîne en position sur le guide et placez la boucle autour du pignon. Ajustez le guide de manière à ce qu'il repose contre la surface de montage de sorte que ses goujons se trouvent dans la fente longue du guide et que la goupille de réglage se trouve dans le trou de la goupille de tension de la chaîne.
5. Tout en maintenant le guide-chaîne et la chaîne au ras de la surface de montage, réglez la tension de la chaîne en fonction des besoins en ajustant la vis de tension de la chaîne à l'aide du tournevis à lame plate fourni. Tournez la vis de tension de la chaîne dans le sens des aiguilles d'une montre pour serrer la chaîne ou dans le sens inverse des aiguilles d'une montre pour la desserrer.
6. Remplacez le couvercle d'extrémité de chaîne / pignon en insérant d'abord la languette arrière dans la fente d'onglet arrière, puis placez le couvercle sur l'extrémité du guide-chaîne. Serrez l'écrou du couvercle d'extrémité. Laissez le guide-chaîne suffisamment lâche pour pouvoir

bouger légèrement et permettre le réglage de la tension.

7. Supprimez tout le mou de la chaîne en tournant la vis de tension de la chaîne dans le sens des aiguilles d'une montre jusqu'à ce que la chaîne repose bien contre le guide-chaîne, les maillons d'entraînement affleurant à l'intérieur de la rainure du guide.
8. Serrez complètement l'écrou du couvercle d'extrémité à l'aide de la clé hexagonale.

REMARQUE : Une nouvelle chaîne a tendance à s'étirer ; vérifiez fréquemment la tension de la chaîne et ajustez-la si nécessaire.

REMARQUE : Retirez le couvercle de protection de la chaîne / barre / lame avant l'utilisation.

TENSION DE LA CHAÎNE



AVERTISSEMENT !

Débranchez la tronçonneuse de la prise électrique avant de régler la tension de la chaîne.



AVERTISSEMENT !

Les bords de la chaîne sont tranchants. Utilisez des gants de protection lors de la manipulation de la chaîne.



AVERTISSEMENT !

La chaîne doit être TOUJOURS gardée tendue. Une chaîne détendue peut sauter hors de la fente du guide-chaîne. Cela peut blesser l'opérateur et endommager la chaîne. Une chaîne desserrée entraînera une usure rapide de la chaîne, du guide-chaîne et du pignon. La durée de vie de la chaîne de la scie dépend principalement d'une lubrification suffisante et d'une tension correcte. Évitez de tendre la chaîne si elle est chaude, car cela entraînera une tension excessive de la chaîne lorsqu'elle refroidira.

1. Vérifiez la tension de la chaîne en éloignant la chaîne du guide-chaîne. Une chaîne correctement tendue doit être à une distance d'environ 1/8 pouce (3 mm) du guide-chaîne (schéma 1).
2. Si des ajustements sont nécessaires, desserrez l'écrou du couvercle d'extrémité jusqu'à ce qu'il soit serré à la main. Utilisez le tournevis à lame plate pour faire tourner la vis du tendeur de chaîne dans le sens des aiguilles d'une montre afin de tendre la chaîne. Une chaîne froide est correctement tendue quand il n'y a pas de

mou

sous le guide-chaîne ; la chaîne est bien ajustée, mais elle peut être tournée à la main sans la coincer.

3. Pour régler la tension de la chaîne, la tension est correcte lorsque les maillons d'entraînement de la chaîne ne glissent pas hors du guide de la chaîne sur le guide-chaîne lorsque la chaîne est tirée du milieu du guide (schéma 1). Tournez la vis de tension de la chaîne vers le haut pour augmenter la tension et tournez-la vers le bas pour réduire la tension avec le tournevis à lame. Une chaîne correctement tendue ne devrait pas s'affaisser (fig. 3) et ne devrait pouvoir être tirée que de 3 mm (1/8 po) du guide-chaîne de la scie.
4. Une fois que la chaîne est correctement tendue, serrez l'écrou du couvercle d'extrémité. NE tendez PAS trop la chaîne : cela entraînerait une usure excessive et réduirait la durée de vie du guide-chaîne et de la chaîne.

REMARQUE : La chaîne de scie doit être correctement tendue pour garantir un fonctionnement en toute sécurité. La tension de la chaîne est optimale si la chaîne de la scie peut être levée à 3 mm (1/8 po) du guide-chaîne. Étant donné que la chaîne de scie se réchauffe en cours de fonctionnement, sa longueur peut donc varier. Vérifiez la tension de la chaîne toutes les 10 minutes de fonctionnement et réglez-la au besoin, en particulier si la chaîne est neuve. Relâchez la chaîne une fois les travaux terminés, car elle se raccourcit lors du refroidissement. Ce faisant, vous pouvez augmenter la durée de vie de la chaîne et éviter tout dommage.



Schéma 1



Schéma 2

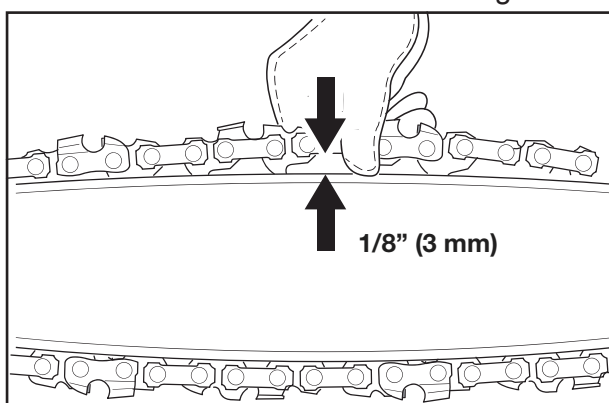

Schéma 3

REPLISSAGE DU SYSTEME D'HUILE

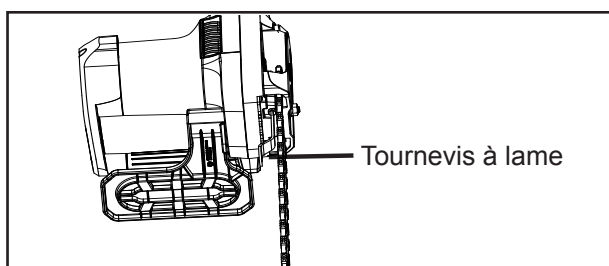
⚠ ATTENTION !

La tronçonneuse **n'est PAS** fournie remplie d'huile. Il est essentiel de la remplir avec de l'huile avant utilisation. Ne faites jamais fonctionner la tronçonneuse sans huile de chaîne ou avec le réservoir d'huile vide, car cela risquerait d'endommager gravement le produit. La durée de vie de la chaîne et la capacité de coupe dépendent d'une lubrification optimale. Par conséquent, la chaîne est automatiquement lubrifiée pendant le fonctionnement via la sortie d'huile.

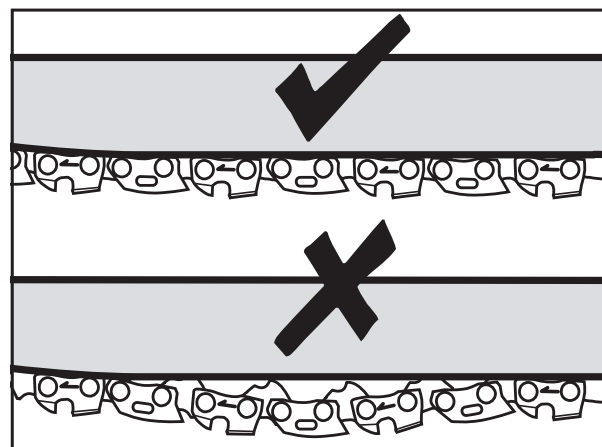
Cette tronçonneuse est dotée d'un système d'auto-lubrification qui maintient la chaîne et le guide-chaîne correctement lubrifiés. L'indicateur de niveau d'huile indique l'huile restante dans la tronçonneuse. Si le niveau d'huile diminue au-dessous du quart de sa capacité, remplissez-le avec l'huile pour chaîne appropriée.

Pour remplir le réservoir d'huile

1. Retirez le bouchon d'huile (schéma 4). Remplissez le réservoir avec de l'huile pour chaînes et de la chaîne (SAE30) jusqu'à ce que le niveau d'huile atteigne sa pleine capacité.
2. Remplacez le bouchon d'huile. Assurez-vous de vérifier le niveau d'huile une fois toutes les 10 minutes d'utilisation. Débranchez la tronçonneuse avant d'inspecter les niveaux d'huile ou de remplir le réservoir d'huile.

⚠ ATTENTION !

Pour éviter des fuites d'huile, vérifiez que l'outil est laissé en position horizontale (bouchon de remplissage d'huile à la verticale) quand vous ne l'utilisez pas. Utilisez uniquement l'huile recommandée pour éviter d'endommager la tronçonneuse. N'utilisez jamais d'huile usagée ou recyclée. L'utilisation d'huile non approuvée annulera la garantie.

BRANCHEMENT D'UNE RALLONGE

Retirez le couvercle de sécurité de la prise (schéma 5). Insérez la prise d'alimentation d'extension dans la tronçonneuse.

Un serre-câble est fixée à la poignée pour réduire la tension sur le câble (schéma 5).

Pour utiliser le serre-câble, doublez la rallonge comme indiqué, à environ un pied (30 cm) de l'extrémité, et insérez-la dans l'extrémité du serre-câble. Placez la boucle formée en doublant le câble sur le crochet. Tirez doucement sur le câble d'alimentation pour vérifier qu'il est bien placé dans le serre-câble.

Gardez la rallonge éloignée de l'opérateur, de l'appareil et de tout obstacle. N'exposez pas le câble d'alimentation à la chaleur, à l'huile, à l'eau ou à des arêtes coupantes.



Schéma 4



Schéma 5

FONCTIONNEMENT

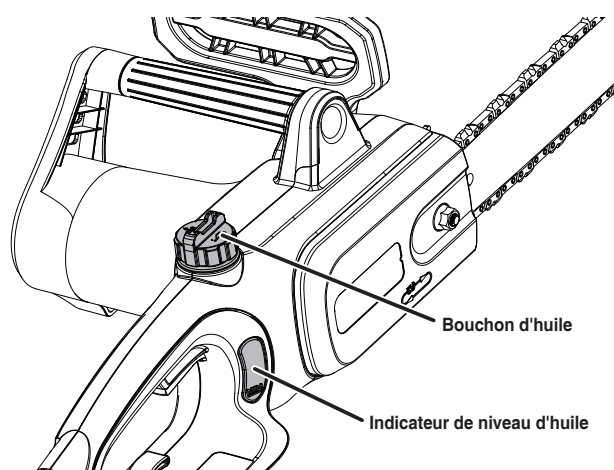
PRÉPARATIONS

Avant chaque utilisation, vérifiez les éléments suivants pour garantir des conditions de travail sûres.

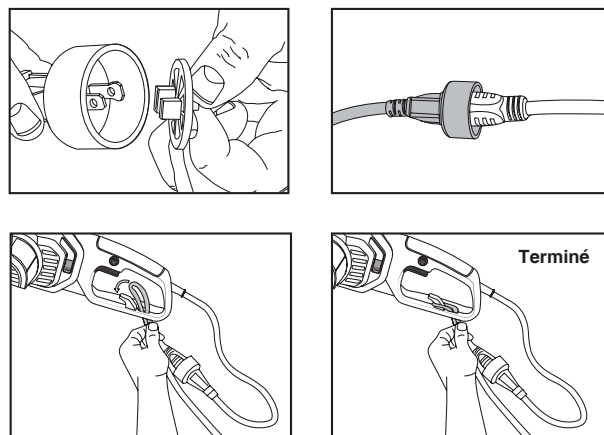
CHAÎNE Avant de commencer le travail, inspectez l'élagueuse à perche pour déceler tout dommage potentiel sur le boîtier, sur la rallonge, sur la chaîne de la scie ou sur le guide-chaîne. N'utilisez jamais une machine manifestement endommagée.

RÉSERVOIR D'HUILE : Vérifiez le niveau de remplissage du réservoir d'huile. Vérifiez également s'il y a suffisamment d'huile disponible pendant le travail. Ne faites jamais fonctionner

la tronçonneuse s'il n'y a pas d'huile ou si le niveau d'huile est inférieur au repère de niveau d'huile minimum afin d'éviter d'endommager l'outil. En moyenne, un remplissage d'huile suffit pour environ 10 minutes d'opération de coupe (en fonction de la durée des pauses et de la densité de la pièce).

CHAÎNE DE COUPE : Vérifiez la tension de la scie et l'état des lames. Plus la chaîne est affûtée, plus les opérations de coupe seront simples et faciles. La même chose s'applique à la tension de la chaîne. Vérifiez la tension de la chaîne de scie toutes les 10 minutes d'utilisation pour maximiser la sécurité. Les nouvelles chaînes en particulier sont sujettes à des changements dus à la chaleur créée par l'utilisation.

VETEMENTS DE PROTECTION : Portez des vêtements de protection appropriés et bien ajustés tels qu'un pantalon de protection, des gants et des chaussures de sécurité. Portez un casque de sécurité muni d'une protection auditive intégrée et d'un protège-visage pour vous protéger contre les chutes et le rebond des branches.

AVERTISSEMENTS DE SÉCURITÉ

1. Afin de garantir la sécurité du travail, **N'utilisez PAS** la tronçonneuse au-dessus des épaules.
2. Positionnez le câble de sorte qu'il ne soit pas happé par les branches et autres objets similaires pendant la coupe.
3. Ne vous tenez jamais sous une branche en train d'être sciée.
4. Faites preuve de prudence lorsque vous sciez deux branches sous tension ou des branches fractionnées.
5. Assurez-vous de vous protéger contre les risques de blessures causées par la chute de branches et de projectiles.
6. Lorsque la machine est en marche, éloignez les personnes et les animaux de la zone de travail.

- 7 La machine n'est pas protégée contre les chocs électriques lorsqu'elle entre en contact avec des lignes à haute tension. Maintenez un espace minimum de 30 pieds des lignes électriques pour éviter une décharge électrique potentiellement mortelle.
8. Lorsque vous travaillez sur une pente, placez-vous toujours au-dessus ou sur le côté de la branche à scier.
9. Laissez la chaîne couper sans forcer. Laissez la tronçonneuse fonctionner à pleine vitesse pendant toute la durée de la coupe. Un utilisateur débutant doit au minimum couper les bûches sur un billot ou un chevalet.

N'abattez PAS d'arbres dans des conditions de vent fort. Cela peut provoquer des blessures et ne doit être effectuée par un professionnel qualifié.

INTERRUPTEUR MARCHE/ARRÊT

Pour mettre l'outil en marche : appuyez sur le bouton de sécurité, puis appuyez sur l'interrupteur à gâchette (schéma 6). Après le démarrage de l'outil, vous pouvez relâcher l'interrupteur de sécurité sans le mettre hors tension.

Pour éteindre l'outil : relâchez l'interrupteur à gâchette (schéma 6).



Schéma 6

TECHNIQUES DE SCIAGE

IMPORTANT: Il est recommandé à l'utilisateur débutant de s'entraîner à couper des bûches sur un billot ou un chevalet.

- Sciez les branches inférieures de l'arbre d'abord. Ce faisant, il est plus facile pour les branches coupées de tomber au sol.
- A la fin de la coupe, le poids de la scie augmente soudainement pour l'utilisateur puisqu'il n'est plus supporté par une branche. Il y a alors un risque de perte le contrôle de la tronçonneuse; assurez-vous de rester vigilant(e) pendant toute l'opération de sciage.
- Ne sortez la scie d'une coupe que lorsque la scie tourne. De cette façon, vous évitez que la chaîne ne se coince dans le bois.
- Ne sciez jamais avec l'extrémité du guide-chaîne. Ne sciez pas dans les formations de branche (où les branches de l'arbre se ramifient vers l'extérieur). Cela empêcherait la capacité de l'arbre à repousser.
- Pour scier les petites branches, placez la face d'arrêt de la scie sur la branche. Cela empêchera les mouvements indésirables de la scie au début de la coupe. Tout en appliquant une légère pression, guidez la scie à travers la branche de haut en bas.
- Pour scier les grosses branches, faites d'abord une coupe en relief. Sciez à travers 1/3 du diamètre de la branche du bas vers le haut en utilisant le côté supérieur du guide-chaîne. Puis, sciez de haut en bas pour les autres 2/3 en utilisant le côté inférieur du guide-chaîne. Sciez les branches plus longues en portions afin de garder le contrôle de l'emplacement de l'impact.

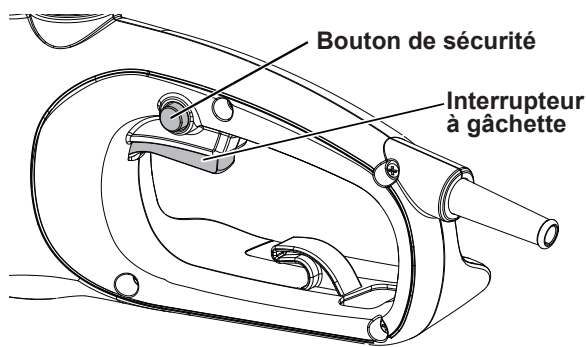
ABATTAGE D'UN ARBRE

Si les opérations de débitage et d'abattage sont effectuées simultanément par deux personnes ou plus, la distance entre chacun des sites de travail doit être égale à au moins deux fois la hauteur de l'arbre à abattre.

Les coupes doivent être effectuées de manière à ce que les chutes d'arbres ne représentent pas de danger pour les biens et les personnes, ni pour les câbles aériens. En cas de contact d'un arbre avec une ligne électrique, prévenez immédiatement la compagnie en question.

L'utilisateur doit se tenir en amont de l'arbre, celui-ci étant plutôt susceptible de rouler ou de glisser vers l'aval après sa chute.

Le chemin de retraite doit être dirigé vers l'arrière, en diagonale, du côté opposé à la direction de chute supposée (schéma 7).

Description of felling: escape routes



Schéma 7

Avant le début de l'abattage d'un arbre, examinez la courbe naturelle de l'arbre, l'emplacement des grosses branches et le sens du vent; ces facteurs permettent d'anticiper la direction de la chute de l'arbre. Enlevez les éléments étrangers (cailloux, saletés, clous, agrafes, fils de fer, morceaux d'écorce) de l'arbre. Effectuez une entaille d'une profondeur égale à 1/3 du diamètre de l'arbre, perpendiculairement au sens de la chute (schéma 8).

Description de l'abattage : sous-coupe

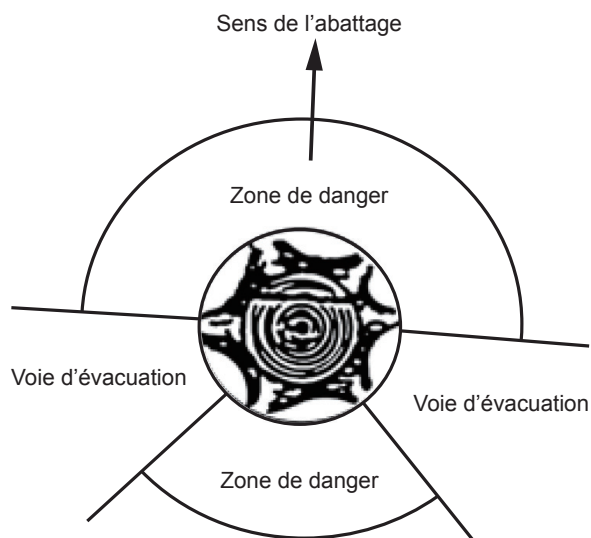

Schéma 8

Effectuez tout d'abord une coupe horizontale inférieure en entaillant le tronc. Cela permettra d'éviter de pincer la chaîne et le guide-chaîne lorsque la deuxième entaille est réalisée.

TRAIT D'ABATTAGE

Le trait d'abattage doit être situé au moins 50 mm au-dessus de la ligne horizontale de l'entaille d'abattage (schéma 8). Gardez le trait d'abattage strictement parallèle à l'entaille horizontale. Laissez entre l'entaille et le trait d'abattage une épaisseur de bois assez conséquente pour pouvoir constituer une charnière. La charnière a pour but d'éviter que l'arbre ne pivote et tombe dans la mauvaise direction. NE coupez PAS à travers la charnière.

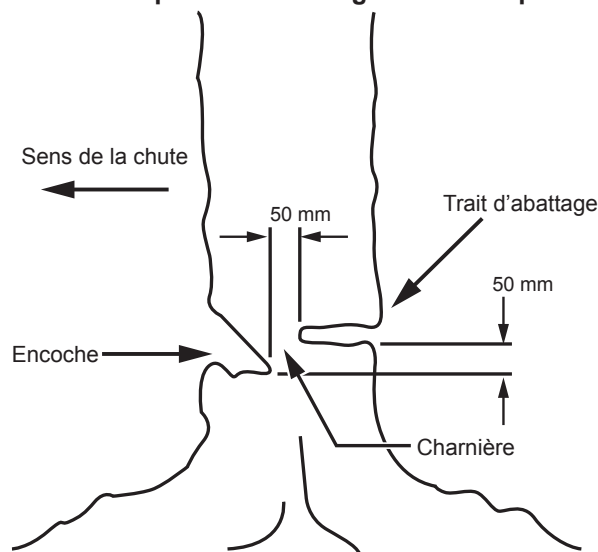
À mesure que la tronçonneuse approche de la charnière, l'arbre doit commencer à vaciller. S'il existe une probabilité que l'arbre tombe dans la mauvaise direction ou penche vers l'arrière et coince la lame, arrêtez de couper avant d'avoir achevé le trait d'abattage, puis enfoncez un coin en bois, en plastique ou en aluminium dans le trait pour forcer l'arbre à tomber dans la direction souhaitée.

Lorsque l'arbre commence à tomber, sortez la tronçonneuse du bois, coupez le moteur, posez la tronçonneuse par terre, puis éloignez-vous en suivant le chemin de retraite prévu. Gardez bien l'équilibre et faites attention aux chutes éventuelles de branches.

ÉBRANCHAGE D'UN ARBRE

L'ébranchage consiste à enlever les branches d'un arbre abattu. Pendant l'ébranchage, laissez les grosses branches inférieures afin que le tronc reste en suspension au-dessus du sol. Détachez les petites branches en une seule coupe (schéma 9).

Les branches sous tension doivent être coupées par en dessous, afin d'éviter tout risque de coincement de la tronçonneuse.

Ébranchage d'un arbre



Schéma 9

DÉBITAGE DU BOIS

Le débitage consiste à découper un tronc en rondins. Pour cela, il est très important de se tenir bien en équilibre, avec le poids du corps réparti sur les deux pieds. Si c'est possible, surélevez le tronc à l'aide de branches, de bûches ou de coins. Pour une coupe plus facile, suivez les principes de base suivants : Si le tronc est soutenu sur toute sa longueur, coupez-le par le dessus (coupe par le haut) (schéma 10).

Tronc soutenu sur toute la longueur
Coupe par le haut (par dessus) Évitez de couper dans le sol.

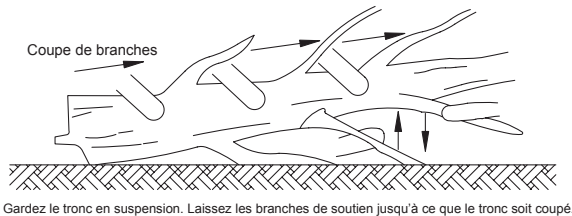

Schéma 10

Si le tronc est soutenu par un des deux côtés, coupez environ 1/3 de son diamètre par en-dessous (coupe par le bas) (schéma 11). Puis terminez la coupe par le haut, de manière à rejoindre la première entaille.

Tronc soutenu par une des deux extrémités

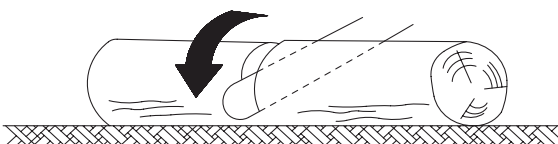

Schéma 11

Si le tronc est soutenu des deux côtés, coupez environ 1/3 de son diamètre par le dessus (par le haut) (schéma 12). Puis coupez les 2/3 restants par en dessous, de manière à rejoindre la première entaille.

Tronc soutenu des deux côtés

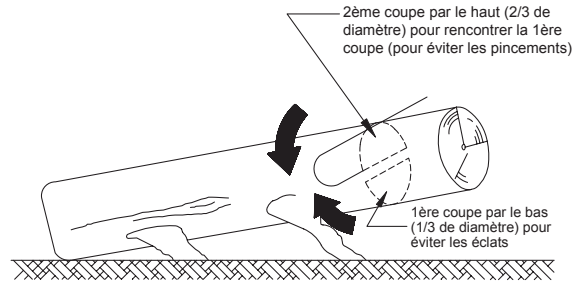

Schéma 12

Lorsque vous débitez un tronc sur une pente, placez-vous toujours en amont du tronc (schéma 13).

Débitage d'un tronc

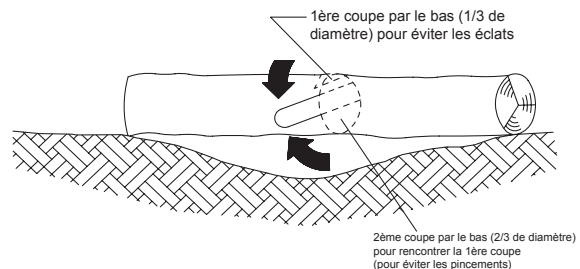
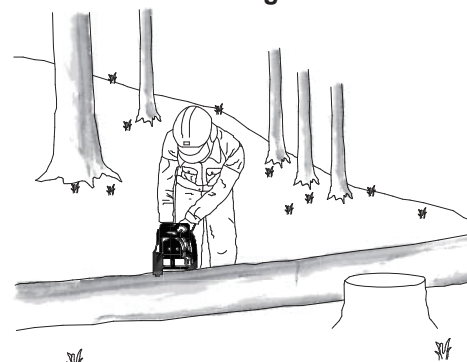

Positionnez-vous sur le côté supérieur de la pente par rapport à l'arbre, car les blocs peuvent rouler vers le bas après avoir été sciés.

Schéma 13

Pour maintenir un contrôle total lors de la coupe à travers un tronc, relâchez la pression à la fin de la coupe sans relâcher votre prise sur les poignées de la tronçonneuse. Veillez à ce que la chaîne ne touche pas le sol. À la fin de la coupe, attendez l'arrêt complet de la chaîne avant de déplacer la tronçonneuse. Coupez toujours le moteur avant de passer d'un arbre à un autre.

ENTRETIEN ET RÉGLAGES

NETTOYAGE ET ENTREPOSAGE

- Nettoyez le boîtier en plastique moulé de la tronçonneuse avec une brosse souple et un chiffon propre.
- **N'utilisez PAS** d'eau, de solvants ni de cire.
- Retirez tous les débris, notamment hors des ouïes de ventilation du moteur.
- Retirez et nettoyez la plaque du couvercle, la chaîne et le guide-chaîne après 1 à 3 heures d'utilisation.
- Nettoyez la zone sous la plaque du couvercle, le pignon d'entraînement et l'assemblage du guide-chaîne avec une brosse souple.
- Nettoyez la sortie d'huile avec un chiffon propre.
- Si la tronçonneuse doit être stocké pendant une longue période, nettoyez la chaîne et le guide-chaîne.
- **RANGÉZ L'APPAREIL DANS UN ENDROIT SÛR ET SEC HORS DE LA PORTÉE DES ENFANTS**
- **NE placez PAS** d'autres objets sur la tronçonneuse.
- Pour éviter des fuites d'huile, vérifiez que l'outil est laissé en position horizontale.
- Avant de ranger l'appareil dans l'emballage d'origine, le réservoir d'huile doit être entièrement vidé.

VERIFICATION DE LA LUBRIFICATION AUTOMATIQUE DE LA CHAÎNE

Vérifiez régulièrement le fonctionnement de la lubrification automatique de la chaîne afin d'éviter toute surchauffe et les dommages subséquents sur le guide-chaîne et sur la chaîne de scie. Pour ce faire, alignez l'extrémité du guide-chaîne contre une surface lisse (panneau, découpe d'un arbre) et laissez la tronçonneuse fonctionner. Si une quantité croissante d'huile apparaît, la lubrification automatique de la chaîne fonctionne correctement.

GRAISSAGE DU PIGNON D'ENTRAÎNEMENT

⚠ AVERTISSEMENT !

Portez des gants pour travaux lourds lorsque vous effectuez une opération d'entretien ou de réparation sur cet outil.

Débranchez toujours l'outil avant d'effectuer une opération d'entretien ou de nettoyage sur cet outil.

INTERRUPTEUR MARCHE/ARRÊT

REMARQUE : Il n'est pas nécessaire d'enlever la chaîne ou le guide-chaîne lors de la lubrification du pignon.

1. Nettoyez le guide-chaîne et le pignon.
2. Avec un pistolet de graissage, insérez l'extrémité du pistolet dans le trou de graissage et injectez l'huile jusqu'à ce qu'elle apparaisse sur les bords extérieurs du pignon de renvoi (schéma 14).
3. Pour faire tourner le pignon, relâchez la butée de chaîne et tirez la chaîne à la main jusqu'à ce que le côté non graissé du pignon soit aligné avec le trou de graissage. Répétez la procédure de lubrification.



Schéma 14

AFFÛTAGE DE LA CHAÎNE

⚠ AVERTISSEMENT !

Débranchez la tronçonneuse de l'alimentation électrique avant de la nettoyer. Des blessures graves ou la mort peuvent se produire par un choc électrique ou un contact physique avec la chaîne en mouvement. Les bords de la chaîne sont tranchants. Utilisez des gants de protection lors de la manipulation de la chaîne.

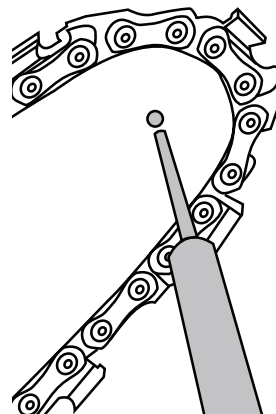
Veillez à ce que votre chaîne reste bien affûtée. Votre scie coupera plus vite et plus efficacement. Une chaîne émoussée causera une usure excessive du pignon, du guide-chaîne, de la chaîne et du moteur. Si vous devez forcer la chaîne dans le bois et que la coupe ne crée que de la sciure de bois avec quelques gros copeaux, cela signifie que la chaîne est émoussée.

Achetez une nouvelle chaîne, faites affûter votre chaîne par un professionnel dans un centre de service qualifié ou aiguissez-la vous-même avec un kit d'affûtage approprié. La différence de hauteur entre la pointe de coupe et l'arête correspond au réglage de la jauge de profondeur. (schéma 15).

Lorsque vous affûtez la pointe, le réglage de la jauge de profondeur entre la pointe et la crête de la plaque latérale diminue. Pour maintenir les performances de coupe optimale, l'arête doit être limée pour obtenir le réglage de la jauge de profondeur recommandée.



Schéma 15

Comment aiguiser la chaîne :

1. Avec des gants de protection, assurez-vous que la chaîne est correctement tendue sur le guide-chaîne.
2. Utilisez une lime ronde dont le diamètre est égal à 1,1 fois la hauteur des dents de coupe. Assurez-vous que 20% du diamètre de la lime dépasse du haut des dents de coupe (schéma 16).

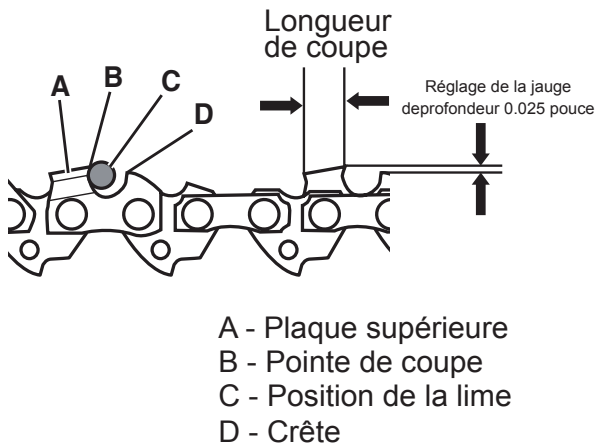
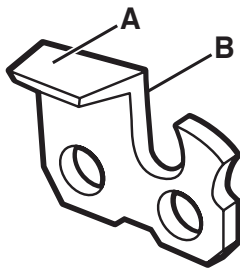

A - Plaque supérieure
B - Plaque latérale

Schéma 16

REMARQUE : Un guide d'affûtage est disponible auprès de la plupart des détaillants de tronçonneuse et constitue le moyen le plus simple d'utiliser la lime au bon endroit.

3. Limez perpendiculairement au guide-chaîne, selon un angle de 25° par rapport au sens du déplacement (schéma 17).
 4. Limez chacune des dents, en frottant toujours de l'intérieur vers l'extérieur. Limez d'abord l'un des côtés de la chaîne, puis retournez l'appareil et répétez l'opération de l'autre côté.
- Limez les dents de manière uniforme, en frottant le même nombre de fois chacune d'entre elles.
 - Gardez toutes les dents de la même longueur (schéma 18). Chaque fois que la pointe de coupe est affûtée, la longueur de coupe est réduite. Lorsque la longueur de la fraise est réduite à 0,16 pouce (4 mm), la chaîne est usée et doit être remplacée.

- Le réglage de la jauge de profondeur est également réduit à chaque affûtage. Tous les 5 affûtages, utilisez un instrument de mesure de profondeur pour vérifier la hauteur entre la pointe de coupe et la crête (schéma 15). Si nécessaire, utilisez une lime plate pour limer la crête afin d'obtenir le réglage de la jauge de profondeur de 0,025 pouce. Ces instruments de mesure sont disponibles dans la plupart des magasins d'outillage.
- Si la scie ne fonctionne pas correctement, apportez-la à un centre de service qualifié pour faire inspecter la tronçonneuse. Les réparations ne doivent être effectuées qu'avec les pièces de rechange identiques listées dans ce manuel d'utilisation.



Schéma 17



A - lame de coupe pour droitier
B - lame de coupe pour gaucher
C - Limiteur du maillon-guide
D - Maillon d'entraînement

Schéma 18

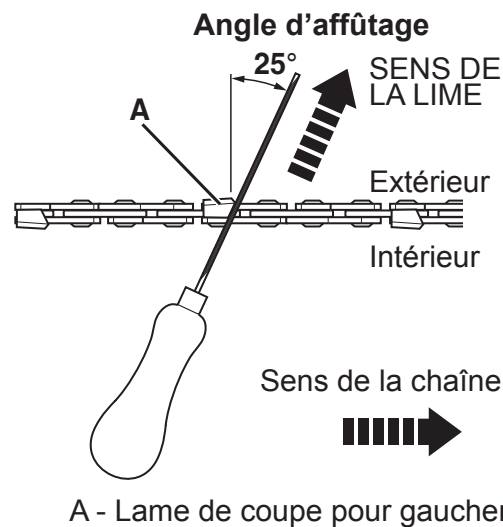
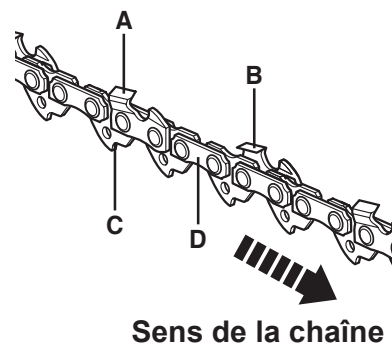
REEMPLACEMENT DE LA CHAÎNE ET DU GUIDE-CHAÎNE

⚠ AVERTISSEMENT !

Ne branchez pas la tronçonneuse à une rallonge électrique et à la source d'alimentation tant qu'elle n'est pas complètement assemblée. Portez toujours des gants de protection lors de la manipulation de la chaîne de coupe.

⚠ AVERTISSEMENT !

Ne manipulez jamais la chaîne sans mettre des gants de protection.

GUIDE-CHAÎNE / CHAÎNE APPROUVÉS

Modèle du guide-chaîne :	YS14-52-507P
Modèle de chaîne :	3/8LP-A-52

Remplacez la chaîne lorsque les dents sont trop usées pour être affûtées ou lorsque la chaîne se casse. Utilisez uniquement la chaîne de remplacement indiquée dans ce manuel.

Utilisez toujours un nouveau pignon lors du remplacement de la chaîne. Cela maintiendra une conduite correcte de la chaîne.

1. Placez le boîtier de la tronçonneuse sur une surface ferme et plane.
2. Utilisez une clé six pans pour tourner la vis de la scie dans le sens antihoraire (schéma 19) pour enlever le couvercle du boîtier de la scie.
3. En portant des gants de protection, enroulez la chaîne autour du guide-chaîne en vous assurant que les dents sont orientées dans le sens de la rotation. La chaîne doit être correctement placée dans la fente qui s'étend le long du bord extérieur du guide-chaîne.
4. Placez la chaîne autour du pignon tout en alignant la fente du guide-chaîne avec le boulon interne à la base de la scie et la goupille de tension de la chaîne dans le trou du guide-chaîne. La goupille de tension de la chaîne peut nécessiter un ajustement pour s'aligner correctement sur le trou du guide-chaîne. Utilisez la roue de tension de la chaîne pour ajuster son emplacement jusqu'à ce qu'elle s'insère dans le guide-chaîne.
5. Tournez la vis de tension de la chaîne dans le sens des aiguilles d'une montre pour serrer au préalable suffisamment le guide-chaîne pour que la chaîne reste

en place. Tout en maintenant la barre immobile, réinstallez le couvercle sur la scie. Assurez-vous que la patte s'aligne correctement avec la fente sur le boîtier de la tronçonneuse. Verrouillez le couvercle en place avec la vis de la scie en la tournant dans le sens horaire jusqu'à ce qu'il s'encastre. Ajustez la tension de la chaîne

REEMPLACEMENT DU CÂBLE D'ALIMENTATION

Si le câble d'alimentation de ce produit est endommagé, il doit être remplacé par un câble de même type. Inspectez régulièrement le câble d'alimentation et la prise. S'il est endommagé, faites remplacer le câble d'alimentation par un technicien qualifié.



Schéma 19



Schéma 20

PIÈCES

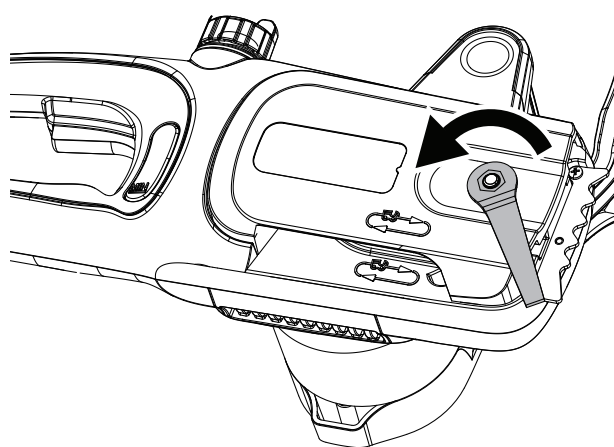
Modèle : CSE10-L

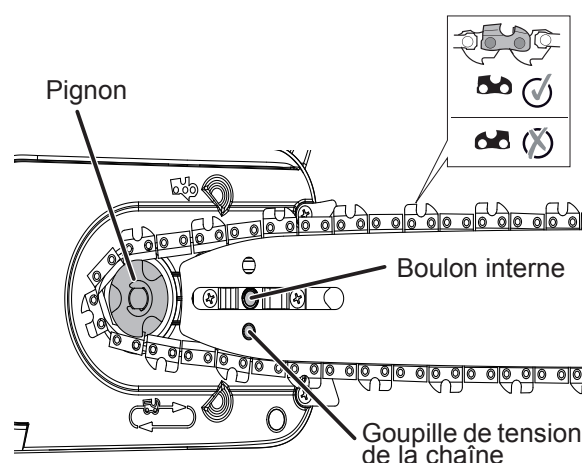
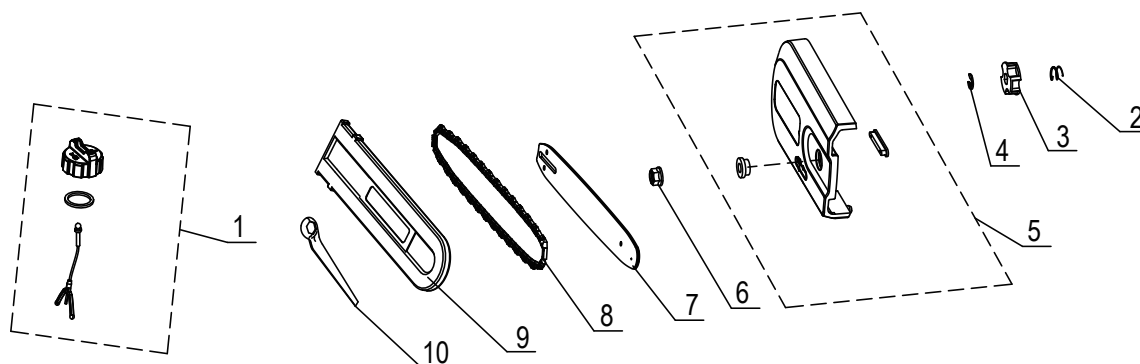

N°	Pièce #	Description	Qté
1	199123000453	Bouchon du réservoir d'huile	1
2	8342-462304-0000000	Ressort de tension	1
3	8128-462202-0000000	Roue de chaîne	1
4	8CE-07B	Anneau de vérification	1
5	199001000521	Composants du couvercle d'extrémité	1

N°	Pièce #	Description	Qté
6	8NG-08D	Écrou hexagonal à bride	1
7	199140000020	Guide-chaîne	1
8	201001000028	Chaîne	1
9	202009000196	Couvercle du couteau	1
10	8261-463101-0000000	Clé	1

GARANTIE

GARANTIE LIMITEE A DEUX ANS

Garantie limitée de 2 ans sur tous les équipements extérieurs alimentés à l'électricité de la série Senix E.

Ce produit Senix est garanti DURANT DEUX ANS à compter de la date d'achat d'origine, contre les défauts de matériaux ou de fabrication sur les outils électriques. Le produit défectueux sera réparé gratuitement. *

Cette garantie ne couvre pas l'usure normale des pièces et des composants tels que la chaîne de coupe, la ligne ou les lames, et cette garantie ne couvre pas les frais de transport du produit pour la garantie ou l'entretien.

La garantie est sujette aux deux conditions suivantes :

- La garantie s'applique à l'acheteur original au détail et n'est pas transférable *
- Enregistrement de la garantie sur www.senixtools.com
- L'appareil n'a pas été utilisé incorrectement, abusé, négligé, altéré, modifié ou réparé par quiconque autre qu'un centre d'entretien autorisé.
- Seuls les accessoires Senix authentiques ont été utilisés avec ou sur ce produit.
- L'outil a été soumis à une usure normale
- L'outil n'a pas été utilisé à des fins commerciales ou professionnelles
- L'outil n'a pas été utilisé à des fins locatives
- Cette garantie ne couvre que les défauts résultant d'une utilisation normale et ne couvre pas les dysfonctionnements, défaillances ou défauts résultant d'une utilisation incorrecte, d'un abus (surcharge du produit, exposition à l'eau ou à la pluie), d'une négligence ou d'un défaut d'installation, d'entretien ou de stockage. .

Pour localiser votre fournisseur de services Senix le plus proche, appelez gratuitement le 800-261-3981 ou envoyez-nous un e-mail sur service@senixtools.com.

Limitations supplémentaires

Toute garantie implicite accordée en vertu de la législation en vigueur, y compris les garanties de qualité marchande ou d'adéquation à un usage particulier, est limitée à trois ans à compter de la date d'achat pour les outils électriques et les chargeurs et à sept ans pour les batteries. Le fabricant n'est pas responsable des dommages directs, indirects, accessoires ou consécutifs. Certains états et provinces n'autorisent pas les limitations sur la durée d'une garantie implicite et / ou n'autorisent pas l'exclusion ou la limitation des dommages accessoires, et dans ce cas, les restrictions décrites précédemment ne s'appliquent pas. Cette garantie vous donne des droits légaux spécifiques, et vous pouvez également avoir d'autres droits qui varient d'un état à l'autre ou d'une province à l'autre.

YAT USA décline toute responsabilité en matière de responsabilité civile résultant d'une utilisation abusive ou non conforme à une utilisation et une maintenance correctes de la machine telles que décrites dans le manuel d'instructions.

YAT USA n'est pas responsable des dommages directs, indirects, accessoires ou consécutifs. Après l'achat, le fabricant recommande un entretien approprié de la machine et de lire le manuel d'instructions avant d'utiliser la machine.

* Un reçu d'achat original peut être exigé comme preuve d'achat.

Pour le service à la clientèle, contactez-nous gratuitement au 1-800-261-3981 ou sur Senixtools.com.

YAT USA, Inc. 9048 E Bahia Dr, suite 105, Scottsdale, AZ 85260

