

JDI-277EV PNEUMATIC PUMP MANUAL

Operating Instructions/ Instrucciones de uso/ Mode d'emploi

PNEUMATIC/AIR PUMP :
OIL & FLUID EXTRACTOR



1. Remove the oil dipstick.
1. Retire la varilla de medición de aceite.
1. Retirez la jauge d'huile.



2. Select and insert the appropriate diameter extracting tube into the dipstick till it reaches the bottom of the oil pan, connect the main suction tube to the unit and to the extracting tube.
2. Seleccione e inserte el tubo de extracción de diámetro apropiado en la varilla de medición hasta que llegue al fondo del cárter de aceite, conecte el tubo de succión principal a la unidad y al tubo de extracción.
2. Sélectionnez et insérez le tube d'extraction du diamètre approprié dans la jauge jusqu'à ce qu'il atteigne le fond du carter d'huile, puis connectez le tube d'aspiration principal à l'unité et au tube d'extraction.



3. Ensure the the "OPEN" and "CLOSE" valve lever is in the "CLOSE" position. Connect the air compressor air line hose to the quick coupler.
3. Asegúrese de que la palanca de la válvula de "ABRIR" y "CERRAR" esté en la posición "CERRAR". Conecte la manguera de la línea de aire del compresor de aire al acoplador rápido.
3. Assurez-vous que le levier de vanne « OPEN » et « CLOSE » soit en position « CLOSE ». Raccordez le tuyau de la conduite d'air du compresseur au raccord rapide.

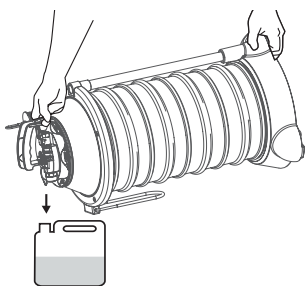

4. After all the oil has been extracted. Turn the lever to the "CLOSE" position and disconnect the air line from the unit. Remove the extracting tube from the dipstick tube (refit the oil dipstick). Remove the main suction tube from the unit. Slowly pour the used oil into a suitable container and dispose of it in an appropriate manner.
4. Una vez extraído todo el aceite, gire la palanca a la posición "CERRAR" y desconecte la línea de aire de la unidad. Retire el tubo de extracción del tubo de la varilla de medición (vuelva a colocar la varilla de medición de aceite). Retire el tubo de succión principal de la unidad. Vierta lentamente el aceite usado en un recipiente adecuado y deséchelo de forma adecuada.
4. Après que l'huile ait été extraite au complet, tournez le levier en position « CLOSE » et débranchez la conduite d'air de l'appareil. Retirez le tube d'extraction du tube de la jauge (remplacez la jauge d'huile). Retirez le tube d'aspiration principal de l'appareil. Versez lentement l'huile usée dans un récipient approprié et jetez-la de manière appropriée.

Warning/ Advertencias/ Avertissement

1. For safety reasons, DO NOT use the unit to extract or store gasoline or other highly flammable liquids.
2. DO NOT the unit to extract, siphon or store dangerous chemicals, poisons, acids alkalis, solvents or any flammable products. If by chance products such as these were used in the unit it must be immediately drained, washed and thoroughly cleaned.
3. If the unit was used to extract salt water, eg. Bilge water, thoroughly flush and wash the unit with fresh, clean water.
4. The unit is not designed for long term storage of oil, or ther fluids, the used oil must be poured in to a suitable container and disposed of in an appropriate manner.
5. DO NOT store either the unit or suction tubes near open flames, in areas of high temperatures, direct sunlight, rain or snow.
6. DO NOT dismantle, tamper with or adapt the unit for any other purpose than what it was originally intended for.
7. DO NOT drop, throw or misuse the unit.
8. If you accidentally overfill the reservoir, turn OFF the air inlet valve immediately, to avoid the liquid leaking.

1. Por razones de seguridad, NO utilice la unidad para extraer o almacenar gasolina u otros líquidos altamente inflamables.
2. NO utilice la unidad para extraer, desviar o almacenar productos químicos peligrosos, venenos, ácidos alcalinos, disolventes o cualquier otro producto inflamable. Si por casualidad se utilizaran productos de este tipo en la unidad, deberá drenarse inmediatamente, lavar y limpiar meticulosamente.
3. Si la unidad se utilizó para extraer agua salada, por ejemplo agua de sentina, enjuague cuidadosamente y lave la unidad con agua corriente y limpia.
4. La unidad no está diseñada para el almacenamiento a largo plazo de aceite o de otros fluidos, el aceite usado debe verterse en un recipiente adecuado y desecharse de forma adecuada.
5. NO guarde la unidad ni los tubos de succión cerca de llamas abiertas, en áreas de altas temperaturas, luz solar directa, lluvia o nieve.
6. NO desarme, altere ni adapte la unidad para ningún otro propósito que no sea el que se le dio originalmente.
7. NO deje caer, tire o haga un mal uso de la unidad.
8. Si accidentalmente sobrellena el depósito, CIERRE inmediatamente la válvula de entrada de aire para evitar que el líquido se derrame.

1. Pour des raisons de sécurité, N'utilisez PAS l'appareil pour extraire ou entreposer de l'essence ou d'autres liquides très inflammables.
2. N'utilisez PAS l'appareil pour extraire, siphonner ou entreposer des produits chimiques dangereux, des poisons, des acides alcalins, des solvants ou tout produit inflammable. Ces produits doivent être immédiatement drainés, lavés et nettoyés à fond s'ils étaient utilisés dans l'appareil par inadvertance.
3. Rincez soigneusement et nettoyez l'appareil avec de l'eau propre et fraîche si l'appareil a été utilisé pour extraire de l'eau salée, par ex. De l'eau de cale.
4. L'unité n'est pas conçue pour l'entreposage à long terme d'huile ou de ses fluides; l'huile usée doit être versée dans un récipient approprié et éliminée de manière appropriée.
5. NE rangez PAS l'appareil ou les tubes d'aspiration à proximité de flammes nues, d'endroit à hautes températures, de rayons directs du soleil, de pluie ou de neige.
6. NE PAS démonter, altérer ou adapter l'appareil pour des fins autres que celles pour lesquelles il avait été conçu.
7. NE laissez PAS tomber, jetez ou mal utilisez l'appareil.
8. Fermer immédiatement la vanne d'admission d'air afin d'éviter toute fuite de liquide si vous remplissez accidentellement le réservoir.

JDI-277EV PNEUMATIC PUMP MANUAL

Important/ Importante/ Important

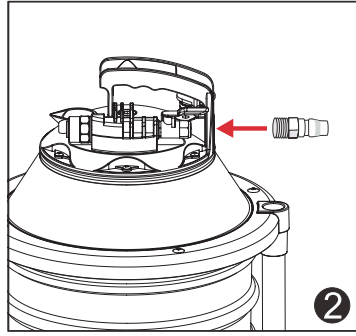
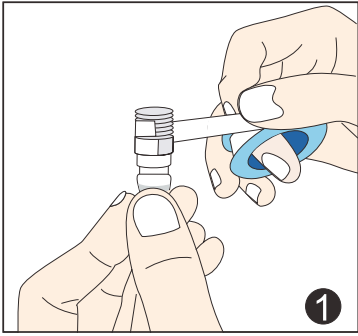

Before use, apply thread tape to the quick coupler before fitting the coupler to the unit.

Antes de su uso, aplique cinta adhesiva para roscas al acoplador rápido antes de acoplar el acoplador a la unidad.

Appliquer du ruban adhésif sur le raccord rapide avant de le raccorder à l'appareil avant utilisation.

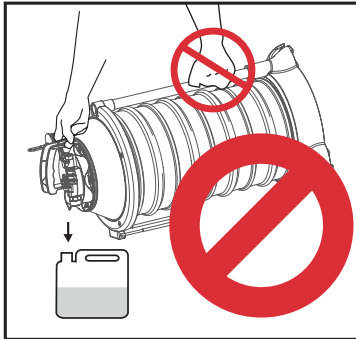
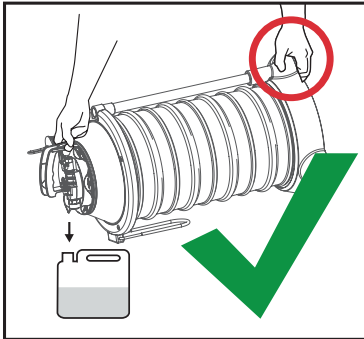

When emptying the extracted oil or fluid from the unit, grasp the unit at the "BASE". DO NOT hold it by the "TUBING SET HOLDER".

Cuando vacíe el aceite o fluido extraído de la unidad, sujete la unidad por la "BASE". NO la sostenga por el "SUJETADOR DE SET DE TUBOS".

Lorsque vous videz l'huile ou le liquide extrait de l'appareil, saisissez-le par la « BASE ». NE PAS le tenir par le « L'ASSEMBLAGE DU SOUTIEN DU TUBE »

Illustrations/ Ilustraciones/ Illustrations

Carry Handle
Asa de transporte
Poignée de transport

Muffler
Silenciador
Silencieux

Open & Close Valve Lever
Abrir y cerrar la palanca de la válvula
Ouvrir et fermer le levier de la vanne

Tube Set Holder
Soporte para conjunto de tubos
Support de trbulure

Air Inlet/Quick Coupler
Entrada de aire / acoplador rápido
Entrée d'air / coupleur rapide

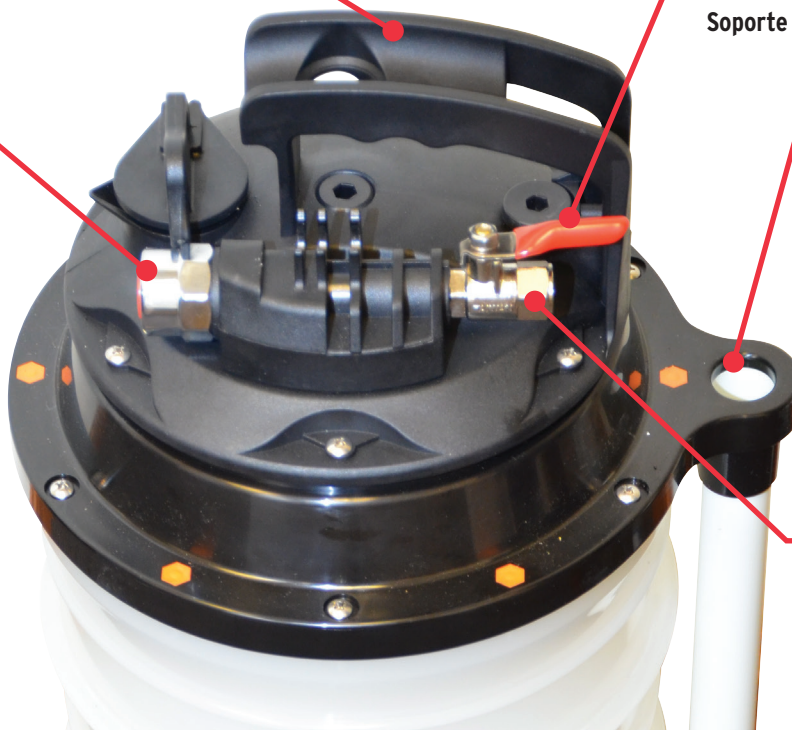

PNEUMATIC/AIR PUMP :
OIL & FLUID EXTRACTOR