



ASSEMBLY INSTRUCTIONS

Pour le français, voir la page 2. Para el español, ver la página 3.

SPEED SHIFT® PORTABLE BASKETBALL SYSTEM

MODEL 51544

BEFORE ASSEMBLY:

- Decide how you would like to fill your base (sand is recommended).
- 2+ people recommended for setup.



Save this instruction in the event that the manufacturer has to be contacted for replacement parts.

TOOLS REQUIRED

1/2" (13 mm), 7/16" (11 mm),
9/16" (14 mm), 3/4" (19 mm)

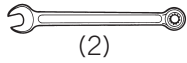

(2)



(1)

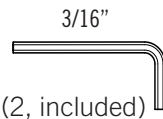

3/16"
(2, included)

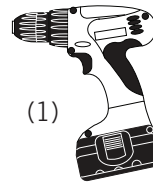

(1)



(1)



(1)



(1)



(1)



(1)



310 lb (141 kg)

TABLE OF CONTENTS

Icon Legend.....	4
Notices.....	5
Pole Assembly.....	6
Pole to Base Assembly.....	10
Backboard to Rim Assembly.....	15
Backboard to Pole Assembly.....	19
Parts Identifier.....	i-iv
Handle Assembly.....	23
Final Assembly.....	29
Maintenance Instructions.....	36
Warning Sticker.....	37
Registration.....	40
Warranty.....	41

QUESTIONS?

CONTACT LIFETIME CUSTOMER SERVICE:

Call: **1-800-225-3865**
7:00 am–5:00 pm (Monday–Friday) MST
and 9:00 am–1:00 pm Saturday MST

Live Chat: www.lifetime.com
(click on "Ask An Expert" tab)

Video Instructions:
www.youtube.com/lifetimeproducts

For Customer Service in Mainland
Europe and the United Kingdom,
E-mail: cs@lifetimeproducts.eu

MODEL# AND PRODUCT ID
(you will need both when contacting us)
Model Number: **51544**
Product ID:



INSTRUCTIONS D'ASSEMBLAGE

For English, see page 1. Para el español, ver la página 3.

SYSTÈME PORTABLE DE BASKET-BALL SPEED SHIFT®

MODÈLE n° 51544

AVANT L'ASSEMBLAGE :

- Déterminez comment vous souhaitez remplir la base (nous recommandons le sable).
- Nous recommandons 2+ adultes pour l'assemblage.



Conservez ces instructions au cas où vous avez besoin de contacter le fabricant pour obtenir des pièces de remplacement.

OUTILS REQUIS

1/2" (13 mm), 7/16" (11 mm), 9/16" (14 mm), 3/4" (19 mm)

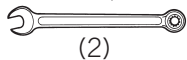

(2)



(1)

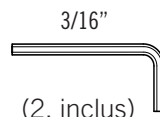

(2, inclus)

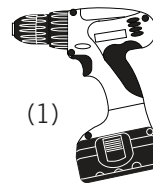

(1)

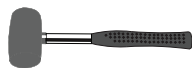

(1)



(1)



(1)



(1)



(1)



310 lb (141 kg)

SOMMAIRE

Légende des icônes.....	4
Avertissements et Notifications.....	5
Assemblage du poteau.....	6
Assemblage du poteau à la base... ..	10
Assemblage du tableau à l'anneau.....	15
Assemblage du tableau au poteau.. ..	19
Identificateur de pièces.....	i-iv
Assemblage de la poignée.....	23
Assemblage final.....	29
Entretien.....	36
Autocollant d'avertissement.....	37
Enregistrement.....	40
Garantie.....	42

QUESTIONS ?

CONTACTEZ AUX SERVICES À LA CLIENTÈLE LIFETIME® :

Composer le **1-800-225-3865**
Du lundi au vendredi 7:00 hr – 17:00 hr (HNR)
et samedi 9:00 hr – 13:00 hr (HNR)

t'Chat en direct: www.lifetime.com
(cliquer sur la languette « Ask An Expert »)
Videos éducatifs:
www.youtube.com/lifetimeproducts

Pour nos services à la clientèle du continent européen et au Royaume-Uni,
E-mail : cs@lifetimeproducts.eu

N° DE MODÈLE ET RÉFÉRENCE DU PRODUIT (vous aurez besoin des deux lorsque vous nous contactez)
N° de modèle : **51544**
Référence du produit :



INSTRUCCIONES DE ENSAMBLE

For English, see page 1. Pour le français, voir la page 2.

SISTEMA DE BALONCESTO PORTÁTIL SPEED SHIFT®

MODELO n° 51544

ANTES DEL ENSAMBLE:

- Decida como le gustaría llenar la base (se recomienda la arena).
- Recomendamos 2+ adultos para el ensamble.



Guarde estas instrucciones en el caso que tenga que contactar el fabricante para piezas de reemplazo.

INSTRUMENTAL REQUERIDO

1/2" (13 mm), 7/16" (11 mm),
9/16" (14 mm), 3/4" (19 mm)

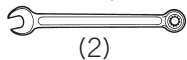

(2)



(1)

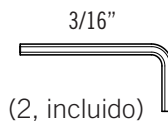

3/16"
(2, incluido)

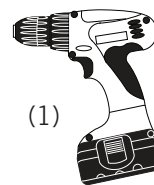

(1)



(1)



(1)



(1)



(1)



(1)



310 lb (141 kg)

ÍNDICE

Leyenda de íconos.....	4
Advertencias y Notificaciones.....	5
Ensamble del poste.....	6
Ensamble del poste a la base.....	10
Ensamble del tablero al aro.....	15
Ensamble del tablero al poste.....	19
Identificador de piezas.....	i-iv
Ensamble de la manivela.....	23
Ensamble final.....	29
Mantenimiento.....	36
Autoadhesivo de advertencia.....	37
Registro.....	40
Garantía.....	43

¿PREGUNTAS?

PÓNGASE EN CONTACTO CON LOS SERVICIOS DE CLIENTES LIFETIME®:

Llamar : 1-800-225-3865

De lunes hasta viernes 7:00 hr–17:00 hr (MST)
y sábado 9:00 hr–13:00 hr (MST)

Chat en vivo: www.lifetime.com
(clicquee en la lengüeta «Ask An Expert»)

Instrucciones en vídeo:
www.youtube.com/lifetimeproducts

Para nuestros servicios a clientes en el
continente europeo y el Reino Unido,
correo electrónico:
cs@lifetimeproducts.eu

MODEL E ID DEL PRODUCTO

(necesitará los dos al contactarnos)
Número de modelo: 51544
ID del producto:



ICON LEGEND / LÉGENDE DES ICÔNES / LEYENDA DE ÍCONOS



- Indicates special heed should be taken when reading.
- Ceci indique que vous devez faire attention à ce que vous lisez.
- Indica que uno debe prestar atención al leer.



- Indicates the parts to be used for a section.
- Ceci indique les pièces requises pour une section.
- Indica las piezas requeridas para una sección.



- Indicates no parts required for a specific section.
- Ceci indique qu'il n'y a pas de pièces requises pour une section particulière.
- Indica que ninguna pieza es requerida para una sección específica.



- Indicates the hardware to be used for a section.
- Ceci indique la quincaillerie requise pour une section.
- Indica el herraje requerido para una sección.



- Indicates no hardware required for a specific page.
- Ceci indique qu'il n'y a pas de quincaillerie requise pour une page particulière.
- Indica que ningún herraje es requerido para una página específica.



- Indicates the tools to be used for a section.
- Ceci indique les outils requis pour une section.
- Indica el instrumental requerido para una sección.



- Indicates to use/not to use an electric drill for a specific step.
- Ceci indique utiliser/n'utiliser pas de perceuse électrique pour une étape particulière.
- Indica usar/no usar un taladro eléctrico para un paso específico.

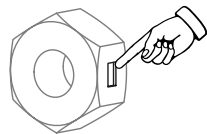

- Indicates the use of a centerlock nut. A nut with this marking will require some effort to tighten. This hardware was designed with this feature in order to prevent loosening later.
- Cet image indique l'usage d'un écrou de blocage central. Un écrou avec ce marquage requerra plus d'effort pour le serrer. Cet écrou a été conçu avec cette fonction afin d'empêcher son desserrage plus tard.
- Indica el uso de una tuerca de bloque central. Una tuerca con esta marca requerirá un poco de esfuerzo para apretarlo. Esta tuerca fue diseñado con esta característica con el fin de evitar su aflojamiento más tarde.



WARNINGS & NOTICES / AVERTISSEMENTS ET AVIS / ADVERTENCIAS Y AVISOS



SAFETY INSTRUCTIONS



FAILURE TO FOLLOW THESE WARNINGS MAY RESULT IN SERIOUS INJURY OR PROPERTY DAMAGE AND WILL VOID WARRANTY.

Owner must ensure that all players know and follow these rules for safe operation of the system.

To ensure safety, do not attempt to assemble this product without following the instructions carefully. Check entire box and inside all packing material for parts and/or additional instruction material. Before beginning assembly, read the instructions and identify parts using the hardware identifier and parts list in this document. Proper and complete assembly, use and supervision are essential for proper operation and to reduce the risk of accident or injury. A high probability of serious injury exists if this product is not installed, maintained, and operated properly.

- If using a ladder during assembly, use extreme caution.
- Two capable adults are recommended for this operation.
- Check base daily for leakage. Leaks will cause system to fall.
- Assemble the pole sections properly. Failure to do so could cause the pole sections to separate during play or transport.
- Minimum operational height is 6 ft 6 in (1.98m) to the bottom of the backboard.

Most injuries are caused by misuse and/or not following instructions. Use caution when using this product.



CONSIGNES DE SÉCURITÉ



LA NON-RESPECT DE CES AVERTISSEMENTS PEUT RÉSUMER EN ACCIDENTS GRAVES OU DOMMAGES MATÉRIELS ET ANNULER LA GARANTIE.

Le propriétaire doit veiller à ce que tous les joueurs connaissent et suivent ces règles pour une exploitation sûre du système.

Pour assurer votre sécurité, ne tentez pas d'assembler cet article sans avoir lu et suivi toutes les consignes attentivement. Vérifiez la totalité de la boîte et l'intérieur de tous les matériaux d'emballage pour trouver toutes les pièces et/ou matériau contenant des consignes supplémentaires. Avant de commencer le montage, identifiez toutes les pièces et tous les accessoires et faites-en l'inventaire en les comparant aux listes et identificateurs de pièces et accessoires contenus dans ce document. Un assemblage correct et complet, ainsi que l'utilisation et la supervision correctes sont des conditions essentielles à la bonne direction et diminuent les risques d'accident ou de blessure. Une haute probabilité d'accident grave résulte de mauvaises conditions d'installation, maintenance et/ou utilisation.

- Agissez avec la plus grande prudence si vous employez une échelle pour l'assemblage.
- Il est recommandé que cet assemblage soit exécuté par deux personnes adultes.
- Vérifiez quotidiennement la base au niveau de fuites. Les fuites peuvent causer la chute du système.
- Assemblez les sections de poteau correctement. La non-observation de cette consigne peut amener les sections de poteau à se séparer pendant le jeu ou le déplacement.
- La hauteur minimale est 1,98 m (6 pi 6 po) au bas de la planche.

La majorité des accidents résultent d'une mauvaise utilisation et/ou du fait de n'avoir pas suivi les consignes. Observez toutes précautions utiles pendant l'utilisation de ce produit.



INSTRUCCIONES DE SEGURIDAD



EL INCUMPLIMIENTO DE SEGUIR ESTAS ADVERTENCIAS PUEDE OCASIONAR EN LESIONES GRAVES Y/O DAÑO A LA PROPIEDAD Y ANULARÁ LA GARANTÍA.

El propietario debe asegurarse de que todos los jugadores conocen y seguir estas reglas para la operación segura del sistema.

Para su seguridad, no intente ensamblar este producto sin leer y seguir todas las instrucciones cuidadosamente. Revise la caja entera y todos los materiales de embalaje en busca de piezas y / o material de instrucciones adicional. Antes de comenzar el ensamble, identifique todas las piezas y el equipo usando las listas de partes y equipo así como los identificadores en este documento. El ensamble correcto y completo, el uso y la supervisión son esenciales para una orientación apropiada y para reducir el riesgo de un accidente o lesión. Existe una alta probabilidad de sufrir lesiones graves si este producto no es instalado, mantenido y / o operado correctamente.

- Si utiliza una escalera durante el ensamble, tenga mucho cuidado.
- Se recomienda la participación de dos adultos capaces para esta ensamble.
- Compruebe si hay fugas en la base. Las fugas pueden causar que el producto caiga.
- Ensamble las secciones del poste correctamente. De lo contrario, podría provocar que las secciones del poste se separaran durante el juego o el transporte.
- Altura mínima de operación es 1,98m (6 ft 6 in) a la parte inferior del tablero.

La mayoría de las lesiones son causadas por el abuso y/o por el no seguir las instrucciones. Sea cauteloso al usar este producto.

1

POLE ASSEMBLY / ASSEMBLAGE DU POTEAU / ENSAMBLE DEL POSTE



HARDWARE REQUIRED / QUINCAILLERIE REQUISE / HERRAJE REQUERIDO

Hardware Bag / Sac de quincaillerie / Bolsa de herraje

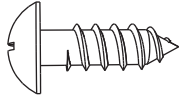

ADS (x2)

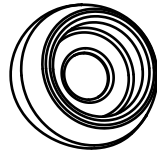

CIH (x2)

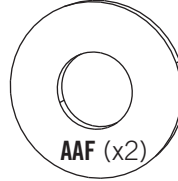

AAF (x2)



ABB (x2)



ADA (x2)

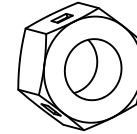
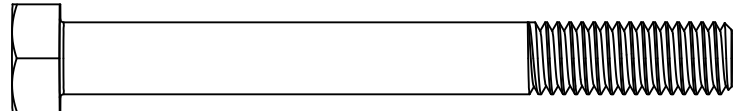

ABH (x2)



PARTS REQUIRED / PIÈCES REQUISES / PIEZAS REQUERIDAS

Metal Parts / Pièces en métal / Piezas de metal

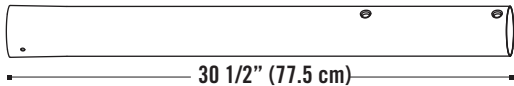

ALH (x1)

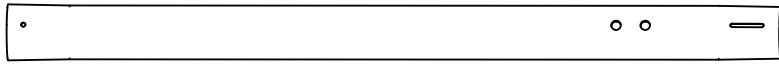

ALF (x1)

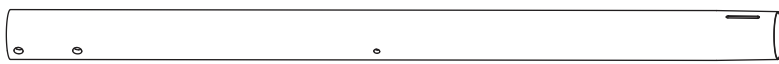

ALE (x1)

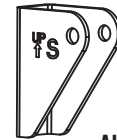

ALL (x1)



TOOLS REQUIRED / OUTILS REQUIS / INSTRUMENTAL REQUERIDO



(1)



(1)



9/16" (14 mm) (x2)

► SECTION 1 (CONTINUED) / SECTION 1 (SUITE) / SECCIÓN 1 (CONTINUACIÓN)

TOOLS AND HARDWARE REQUIRED / OUTILS ET QUINCAILLERIE REQUIS / INSTRUMENTAL Y HERRAJE REQUERIDOS

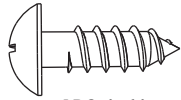

ADS (x1)

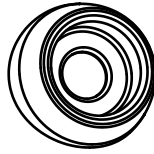

CIH (x1)

1.1

- Align the hole in the bottom of the **Top Pole (ALH)** with the slot in the top of the **Middle Pole (ALF)**.
- Alignez le trou dans la partie inférieure du **poteau supérieur (ALH)** avec la fente dans la partie supérieure du **poteau du milieu (ALF)**.
- Alinee el agujero en la parte inferior del **poste superior (ALH)** con la ranura en la parte superior del **poste intermedio (ALF)**.

1.2

- Secure the Top Pole to the Middle Pole with the hardware shown.
- Attachez bien le poteau supérieur au poteau du milieu à l'aide des accessoires illustrés.
- Sujete el post superior al poste intermedio usando los accesorios de fijación ilustrados.



ALF

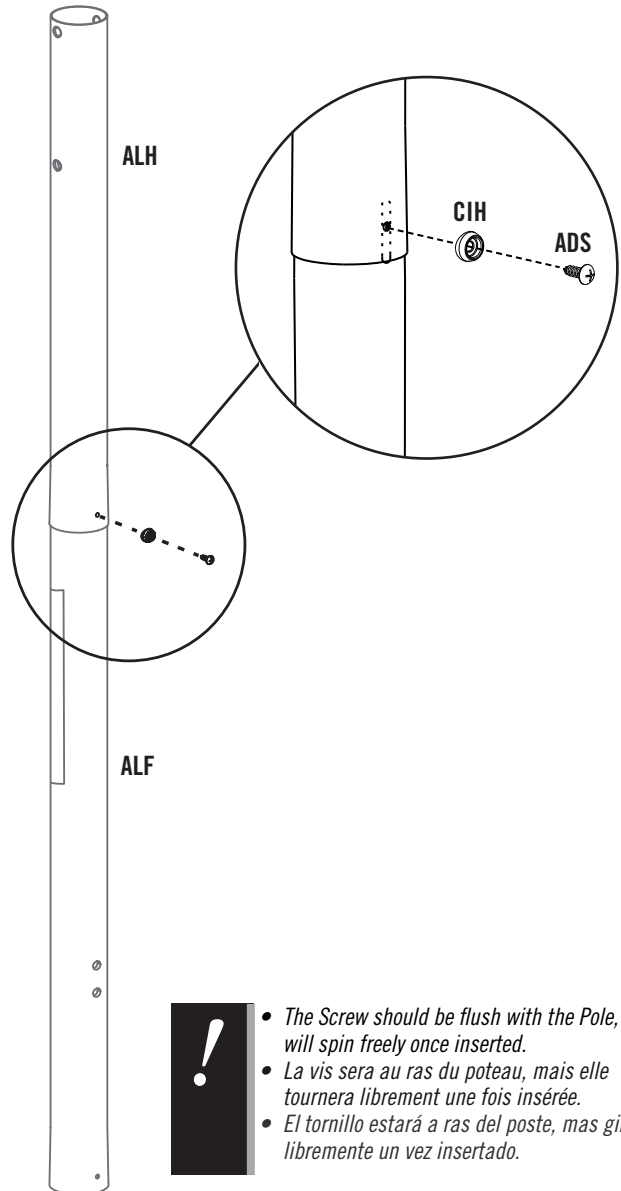

ALF



- *The Middle Pole is the Pole with the Warning Sticker.*
- *Le poteau du milieu est le poteau avec l'autocollant d'avertissement.*
- *El poste intermedio es el poste con el auto-adhesivo de advertencia.*



- *The Screw should be flush with the Pole, but will spin freely once inserted.*
- *La vis sera au ras du poteau, mais elle tournera librement une fois insérée.*
- *El tornillo estará a ras del poste, mas girará libremente un vez insertado.*

► SECTION 1 (CONTINUED) / SECTION 1 (SUITE) / SECCIÓN 1 (CONTINUACIÓN)

TOOLS AND HARDWARE REQUIRED / OUTILS ET QUINCAILLERIE REQUIS / INSTRUMENTAL Y HERRAJE REQUERIDOS

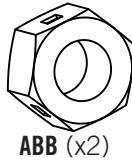
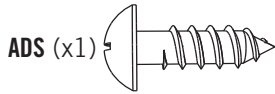
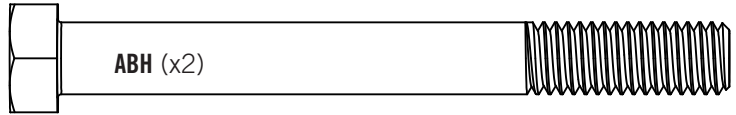
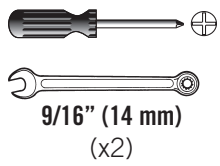

1.3

- Secure the Middle Pole to the **Bottom Pole (ALE)** using the same method as steps 1.1–1.2.
- Attachez bien le poteau du milieu au **poteau inférieur (ALE)** en utilisant la même méthode des étapes 1.1 – 1.2.
- Sujete el poste intermedio al **poste inferior (ALE)** usando el mismo método de los pasos 1.1–1.2.

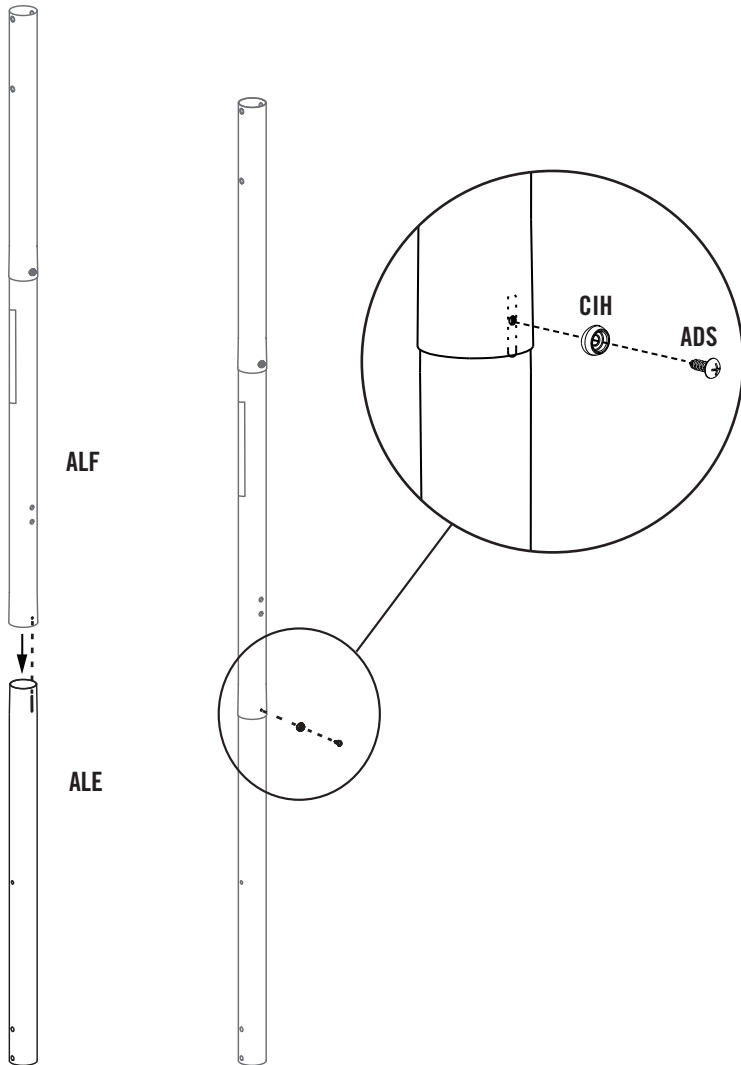

1.4

- Secure the **Pole Bracket (ALL)** to the **Middle Pole (ALF)** with the hardware as shown.
- Attachez le **support de poteau (ALL)** au **poteau du milieu (ALF)** à l'aide des accessoires illustrés.
- Sujete el **soporte de poste (ALL)** al **poste intermedio (ALF)** usando el herraje ilustrado.

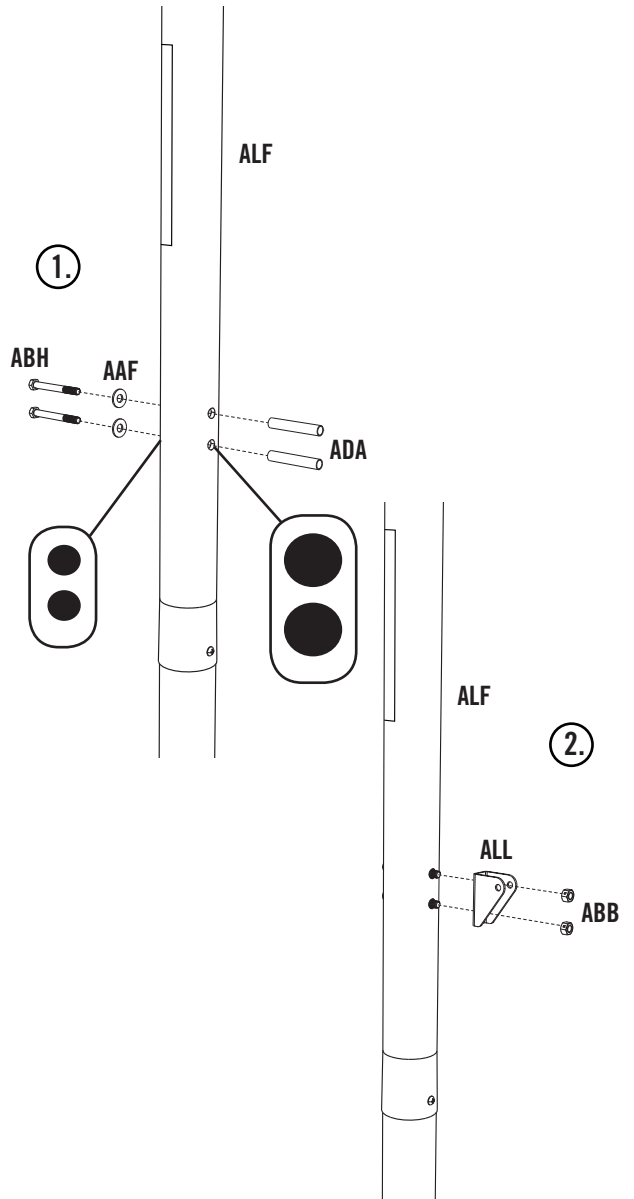

- *The Screw should be flush with the Pole, but will spin freely once inserted.*
- *La vis sera au ras du poteau, mais elle tournera librement une fois insérée.*
- *El tornillo estará a ras del poste, mas girará libremente un vez insertado.*

► SECTION 1 (CONTINUED) / SECTION 1 (SUITE) / SECCIÓN 1 (CONTINUACIÓN)

TOOLS AND HARDWARE REQUIRED / OUTILS ET QUINCAILLERIE REQUIS / INSTRUMENTAL Y HERRAJE REQUERIDOS



1.5

- Strike the end of the Pole Assembly on a piece of scrap wood or cardboard 5–6 times.
- Frappez l'extrémité de l'assemblage du poteau sur un bois de rebut ou carton 5 – 6 fois.
- Golpee el extremo del ensamble del poste en un trozo de madera o cartón 5–6 veces.

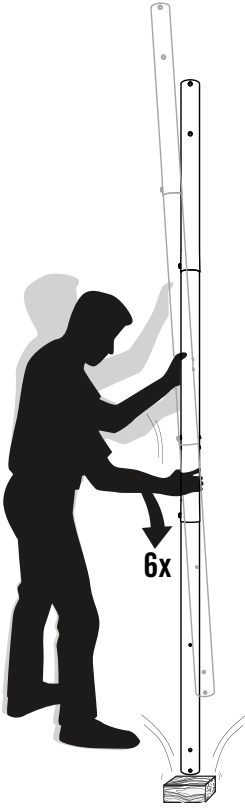

- **Do not strike your feet with the Pole sections, as serious injury may occur.**
- **Ne pas se cogner les pieds avec les sections du poteau ; ceci peut causer des blessures graves.**
- **No golpee los pies con las secciones del poste, ya que esto puede ocasionarle graves lesiones.**



WARNING / AVERTISSEMENT / ADVERTENCIA

The Poles must be seated together! Even if the Poles cover the slots before seating, they must be struck on a hard surface five to six times! Failure to seat the Poles correctly could allow the Poles to separate during use, which could lead to serious personal injuries or property damage.

Les poteaux doivent s'enclencher les uns les autres! Même si les poteaux recouvrent les fentes avant de s'enclencher, il faut les frapper sur un morceau de bois cinq à six fois! Un mauvais enclenchement des poteaux peut entraîner leur séparation lors de l'utilisation, et causer des blessures graves et endommager le matériel.

¡Los postes deben quedar asentados de manera conjunta! Incluso si los postes cubren las ranuras antes de quedar asentados, ¡deben ser golpeados sobre una superficie dura de cinco a seis veces! Si no se asientan correctamente los postes, eso podría permitir que los postes se separen durante el uso, lo que podría provocar graves lesiones personales o daños a la propiedad.

1.6

- Flip the Pole over and repeat step 1.5 for the opposite end of the Pole Assembly. Ensure the slots in the Poles are covered before continuing with the assembly.
- Renversez le poteau, et répétez l'étape 1.5 pour l'extrémité opposée de l'assemblage du poteau. Veillez à que les fentes dans les poteaux sont couvertes avant de continuer avec l'assemblage.
- Dé la vuelta el poste, y repita el paso 1.5 para el extremo opuesto del ensamble del poste. Asegúrese que las ranuras en los postes están cubiertas antes de continuar con el ensamble.

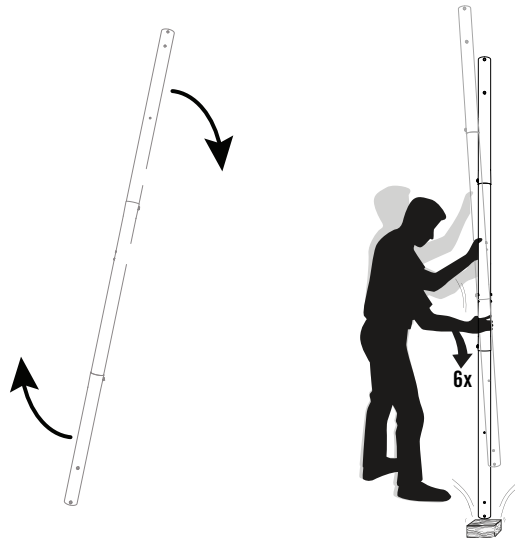

2

POLE TO BASE ASSEMBLY / ENSAMBLE DEL POSTE A LA BASE / ASSEMBLAGE DU POTEAU A LA BASE



HARDWARE REQUIRED / QUINCAILLERIE REQUISE / HERRAJE REQUERIDO

Hardware Bag / Sac de quincaillerie / Bolsa de herraje

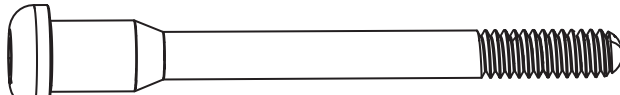

DSA (x1)

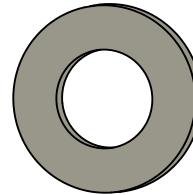

ABN (x2)

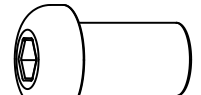

BTS (x1)

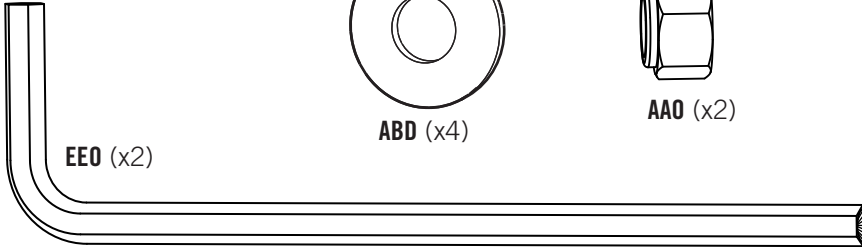

EEO (x2)

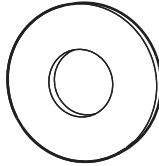

ABD (x4)

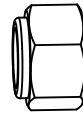

AAO (x2)



AAE (x2)



PARTS REQUIRED / PIÈCES REQUISES / PIEZAS REQUERIDAS

Metal Parts / Pièces en métal / Piezas de metal

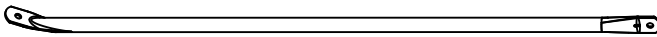

ALI (x2)

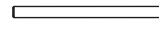

7" (178mm)

AJE (x1)

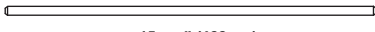

15 3/4" (400mm)

AJC (x1)

* The Axle (AJE) is located in the parts bag, possibly within the Spring (AJY).
L'essieu (AJE) est situé dans le sac des pièces, peut-être dans le ressort (AJY).
El eje (AJE) se encuentra en la bolsa de partes, posiblemente en el muelle (AJY).

Plastic Parts / Pièces en plastique / Piezas de plástico

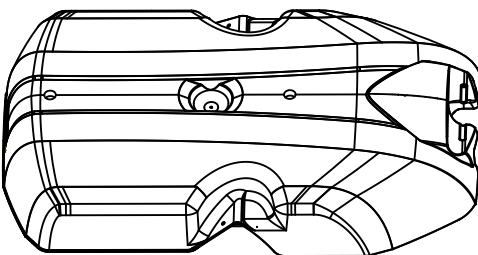

AJM (x1)

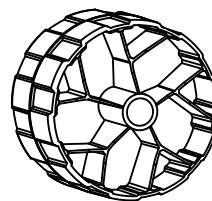

AMU (x2)



TOOLS REQUIRED / OUTILS REQUIS / HERRAMIENTAS REQUERIDO



1/2" (13 mm) (x2)

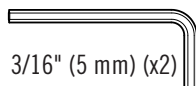

3/16" (5 mm) (x2)

► SECTION 2 (CONTINUED) / SECTION 2 (SUITE) / SECCIÓN 2 (CONTINUACIÓN)

TOOLS AND HARDWARE REQUIRED / OUTILS ET QUINCAILLERIE REQUIS / HERRAMIENTAS Y HERRAJE REQUERIDOS

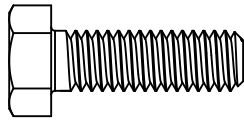
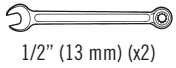

AAE (x2)

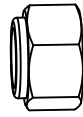

AAO (x2)



ABD (x4)



- If you have trouble with this section, scan the code below to view a video on its assembly.
- Si vous avez des problèmes avec cette section, scannez le code QR en dessous pour voir un vidéo de l'assemblage.
- Si tiene problemas con esta sección, escanee el código QR debajo para ver un video del ensamble.

 YouTube

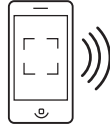

• <http://go.lifetime.com/speedshiftpoletobase>

2.1

- Attach the flattened end of the **Pole Brace (ALI)** to the **Base (AJM)** with the hardware shown. **Only finger tighten the hardware for now.**
- Attachez l'extrémité aplatie du **tirant du poteau (ALI)** à la **base (AJM)** à l'aide de quincaillerie illustré. **Ne serrez le quincaillerie qu'à la main en ce moment.**
- Sujete el extremo aplanado del **tirante del poste (ALI)** a la **base (AJM)** usando los herraje ilustrados. **Sólo apriete a mano los herraje en este momento.**

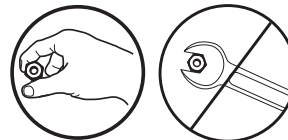
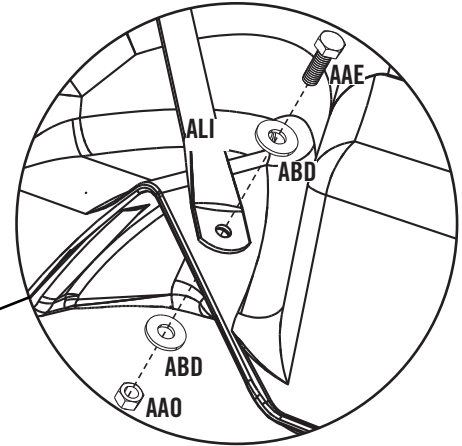
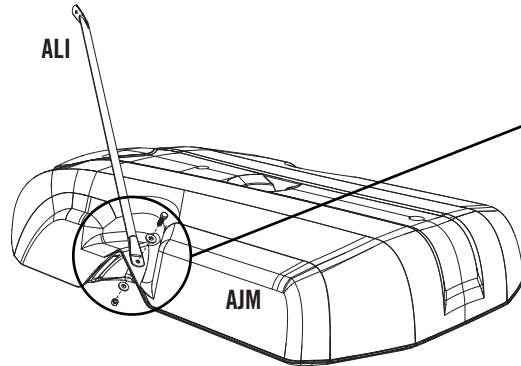

2.2

- Repeat the last step to install the other Pole Brace to the other side of the Base.
- Répétez cette étape pour installer l'autre support du poteau sur l'autre côté de la base.
- Repita este paso para instalar el otro soporte del poste en el otro lado de la base.

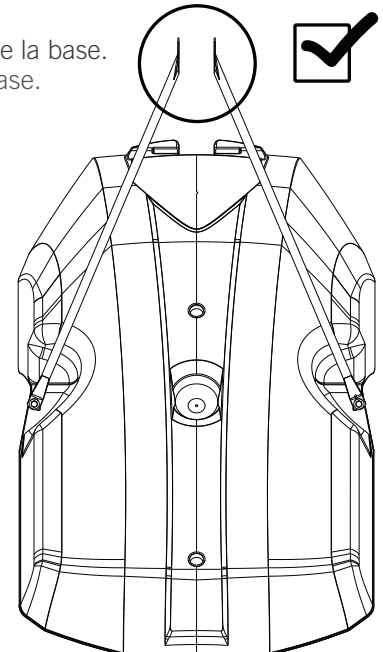
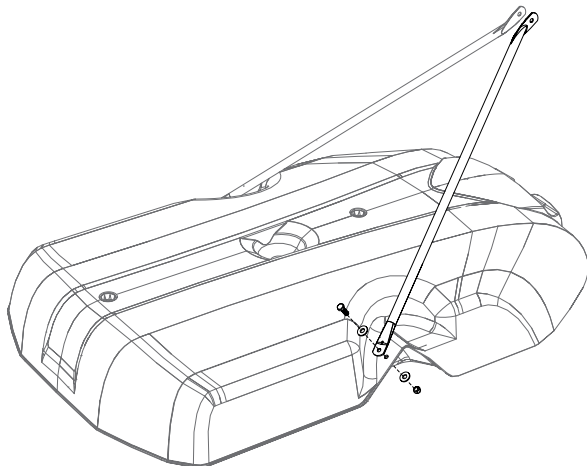

► SECTION 2 (CONTINUED) / SECTION 2 (SUITE) / SECCIÓN 2 (CONTINUACIÓN)

TOOLS AND HARDWARE REQUIRED / OUTILS ET QUINCAILLERIE REQUIS / HERRAMIENTAS Y HERRAJE REQUERIDOS

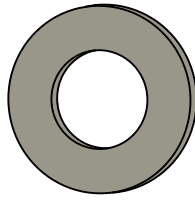

ABN (x2)

2.3

- Slide the **Large Axle (AJC)** through the **Wheels (AMU)** and the holes at the end of the **Bottom Pole (ALE)** as shown. Slide the **Small Axle (AJE)** through the second set of holes near the end of the Bottom Pole. Then, slide **Spacers (ABN)** onto each end of the Large Axle, and position them against the Wheels.
- Glissez le **grand essieu (AJC)** à travers les **roues (AMU)** et les trous dans l'extrémité du **poteau inférieur (ALE)** comme illustré. Glissez le **petit essieu (AJE)** à travers le deuxième jeu de trous près l'extrémité du poteau inférieur. Ensuite, glissez les **pièces d'écartement (ABN)** sur chaque extrémité de le grand essieu, et positionnez-les contre les roues.
- Deslice el **eje grande (AJC)** por las **ruedas (AMU)** y los agujeros al extremo del **poste inferior (ALE)** como se muestra. Deslice el **eje pequeño (AJE)** por el segundo juego de agujeros cerca el extremo del poste inferior. Entonces, deslice los **espaciadores (ABN)** en cada extremo del eje grande, y ubíquelos contra las ruedas.

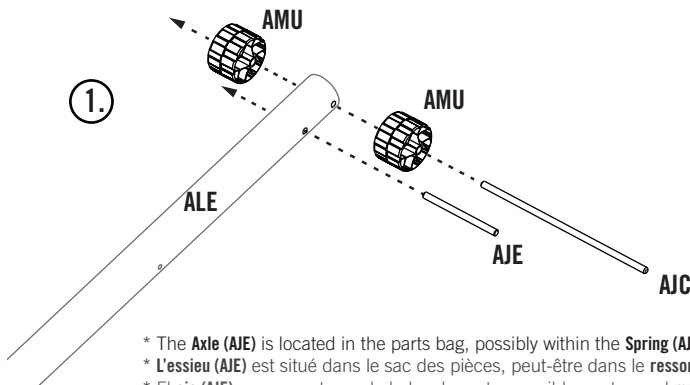

- * The Axle (AJE) is located in the parts bag, possibly within the Spring (AJY).
- * L'essieu (AJE) est situé dans le sac des pièces, peut-être dans le ressort (AJY).
- * El eje (AJE) se encuentra en la bolsa de partes, posiblemente en el muelle (AJY).

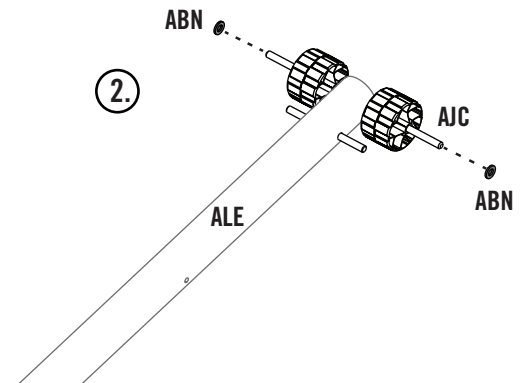

2.4

- Place the Pole assembly on the ground with the Pole Bracket on the Middle Pole facing up. Position the **Large Axle (AJC)** under the bottom slots of the **Base (AJM)** as shown, and step onto the Base so the Axle snaps into the slots.
- Mettez l'assemblage du poteau sur le sol avec le support de poteau sur le poteau intermédiaire vers le haut. Positionnez le **grand essieu (AJC)** en dessous les fentes inférieures de la **base (AJM)** comme illustré, et marchez sur la base pour que l'essieu s'enclenche dans les fentes.
- Coloque el ensamblaje del poste en el suelo con el soporte de poste hacia arriba. Ubique el **eje grande (AJC)** debajo las ranuras en la parte inferior de la **base (AJM)** como se muestra, y pise en la base para que el eje se sienta en las ranuras.

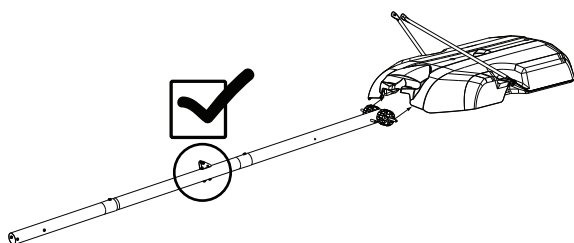
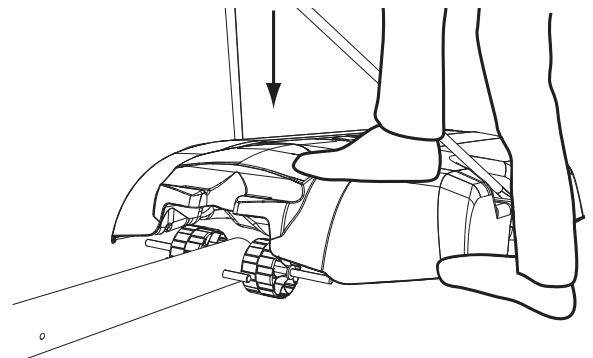
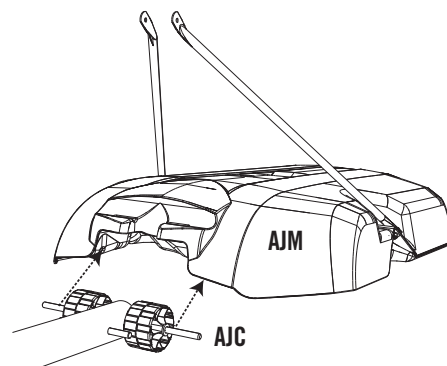

► SECTION 2 (CONTINUED) / SECTION 2 (SUITE) / SECCIÓN 2 (CONTINUACIÓN)

TOOLS AND HARDWARE REQUIRED / OUTILS ET QUINCAILLERIE REQUIS / HERRAMIENTAS Y HERRAJE REQUERIDOS

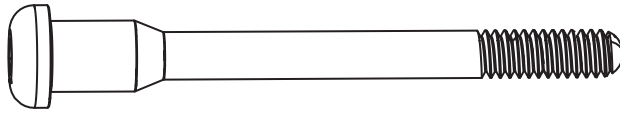
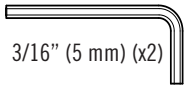

DSA (x1)

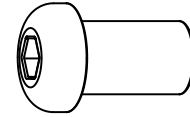

BTS (x1)

2.5

- Rotate the Pole assembly upward so that the **Small Axle (AJE)** snaps into the upper slots of the Base as shown.
- Tournez l'assemblage du poteau vers le haut pour que le **petit essieu (AJE)** s'enclenche dans les fentes supérieures de la base comme illustré.
- Rote el ensamblaje del poste para arriba para que el **eje pequeño (AJE)** se sienta en las ranuras superiores de la base como se muestra.

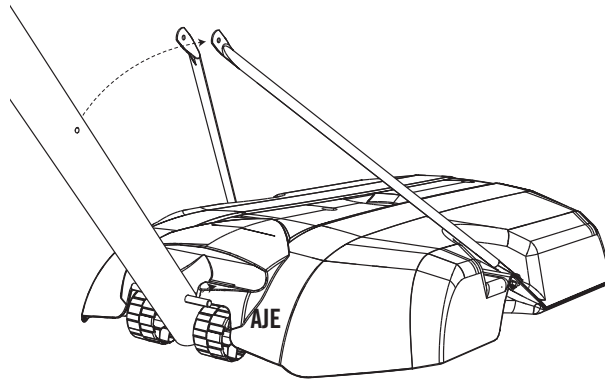

2.6

- Attach the flattened end of the **Pole Brace (ALI)** to the **Base (AJM)** with the hardware shown.
- Attachez l'extrémité aplatie du **tirant du poteau (ALI)** à la **base (AJM)** à l'aide de la quincaillerie illustrée.
- Sujete el extremo aplanado del **tirante del poste (ALI)** a la **base (AJM)** usando los herraje ilustrados.

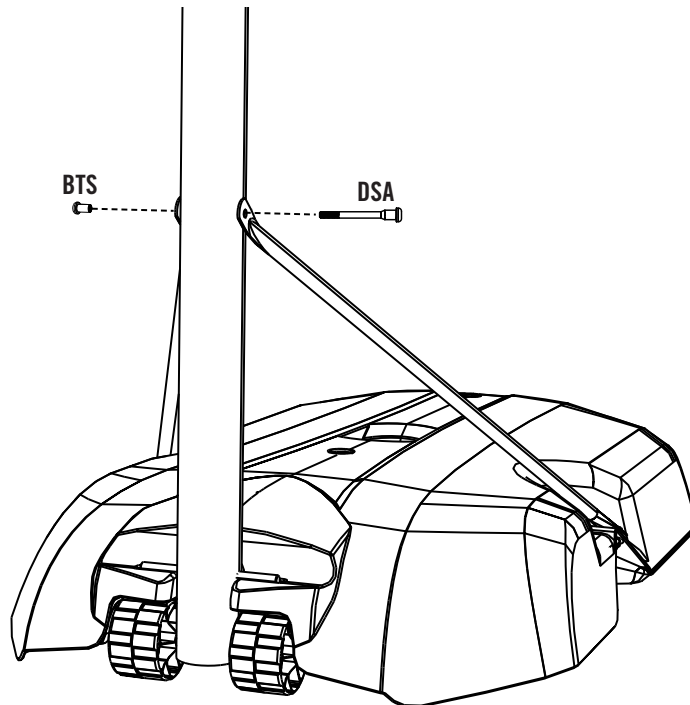

► SECTION 2 (CONTINUED) / SECTION 2 (SUITE) / SECCIÓN 2 (CONTINUACIÓN)

TOOLS AND HARDWARE REQUIRED / OUTILS ET QUINCAILLERIE REQUIS / HERRAMIENTAS Y HERRAJE REQUERIDOS



1/2" (13 mm) (x2)



2.7

- Tighten the hardware shown. Tip the system forward so the Pole rests on the ground. Do not stand the system up until it is filled with either sand or water later in the assembly.
- Serrez le quincaillerie indiqué. Faites basculer le système en avant et posez le poteau sur la terre. Ne remettez pas debout le système jusqu'à ce qu'il soit rempli de l'eau ou de sable plus tard dans l'assemblage.
- Apriete los accesorios indicados. Incline el sistema hacia delante para colocar el poste en el suelo. No ponga vertical el sistema hasta llenarlo con agua o arena más tarde en el ensamble.

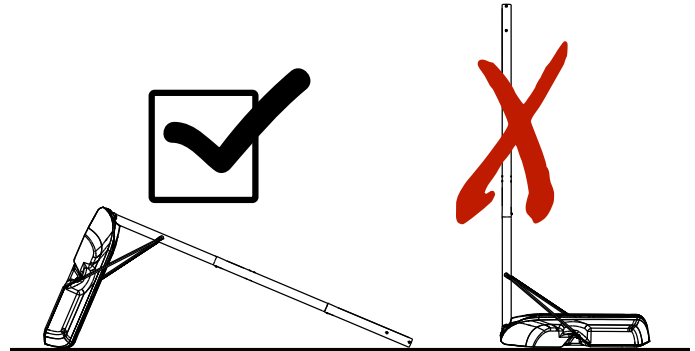
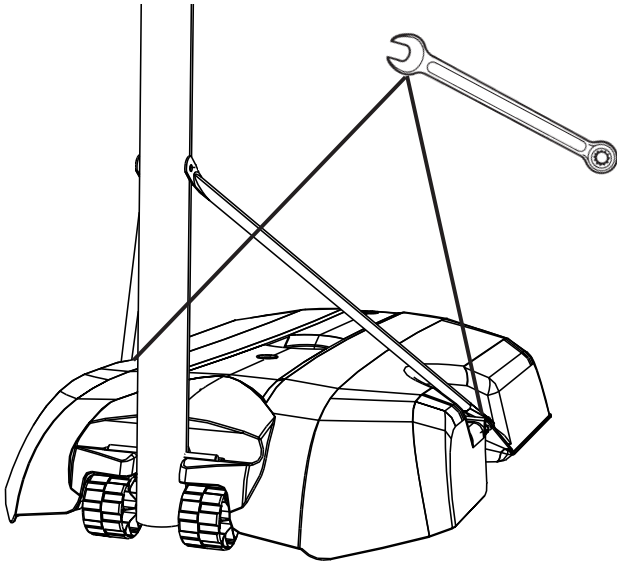

3

BACKBOARD TO RIM ASSEMBLY / ASSEMBLAGE DU PANNEAU À L'ANNEAU / ENSAMBLE DEL TABLERO AL ARO



HARDWARE REQUIRED / QUINCAILLERIE REQUISE / HERRAJE REQUERIDO

Hardware Bag / Sac de quincaillerie / Bolsa de herraje

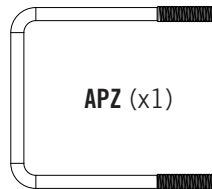
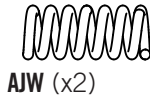
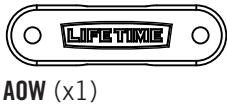
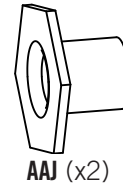
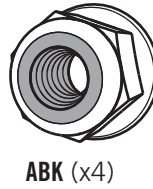
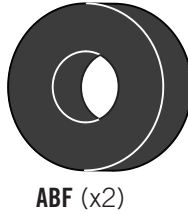
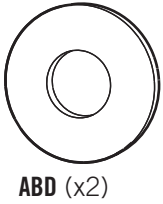
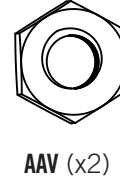
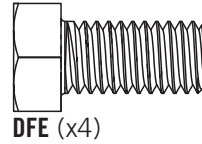
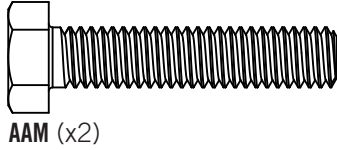

PARTS REQUIRED / PIÈCES REQUISES / PIEZAS REQUERIDAS

Metal Parts / Pièces en métal / Piezas de metal

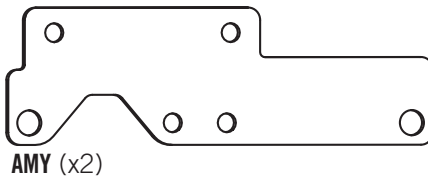
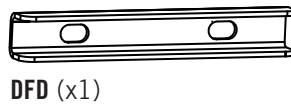
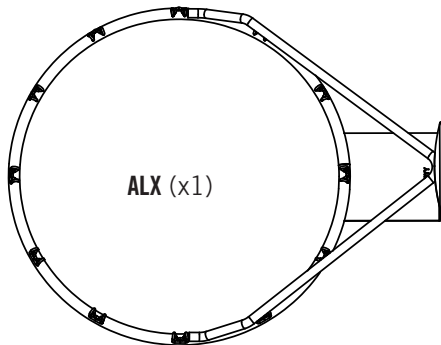

Plastic Parts / Pièces en plastique / Piezas de plástico

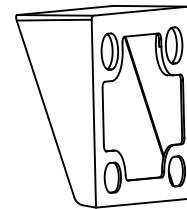
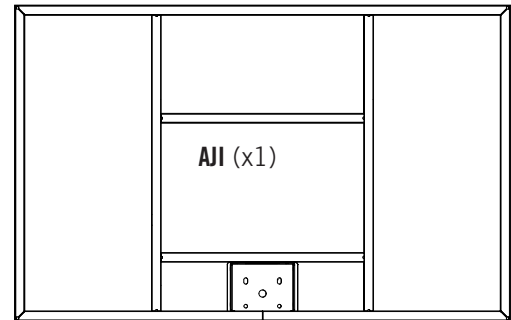

TOOLS REQUIRED / OUTILS REQUIS / INSTRUMENTAL REQUERIDO

7/16" (11 mm)

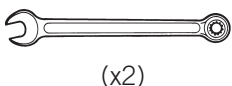

1/2" (13 mm)

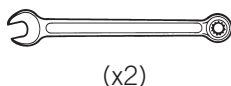

9/16" (14 mm)

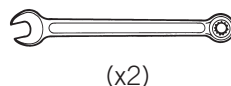

► SECTION 3 (CONTINUED) / SECTION 3 (SUITE) / SECCIÓN 3 (CONTINUACIÓN)

TOOLS AND HARDWARE REQUIRED / OUTILS ET QUINCAILLERIE REQUIS / INSTRUMENTAL Y HERRAJE REQUERIDOS

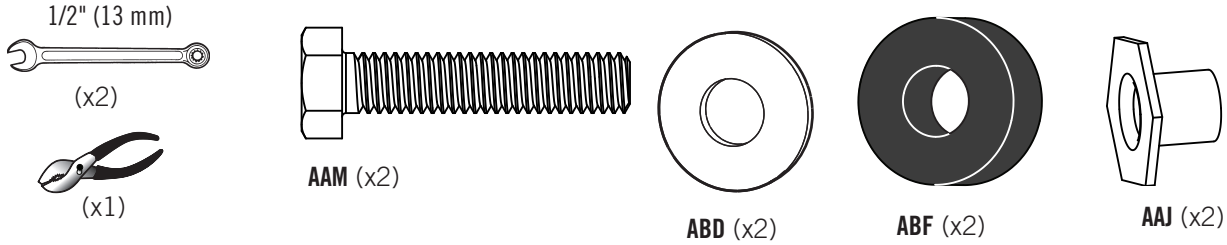

3.1

- Insert two **Bolts (AAM)** with **Washers (ABD)** and **Rubber Washers (ABF)** through the holes indicated in the back of the **Rim (ALX)** as shown. Secure the hardware with two **T-Nuts (AAJ)**.
- Insérez deux **boulons (AAM)** avec des **rondelles (ABD)** et des **rondelles en caoutchouc (ABF)** à travers les trous dans la partie arrière de l'**anneau (ALX)** comme illustré. Fixez la quincaillerie à l'aide de deux **écrous hexagonaux en « T » (AAJ)**.
- Inserte dos **pernos (AAM)** con **rondanas (ABD)** y **rondanas de goma (ABF)** por los agujeros indicados en la parte posterior del **aro (ALX)** como se muestra. Fije el herraje con dos **tuercas hexagonales en « T » (AAJ)**.

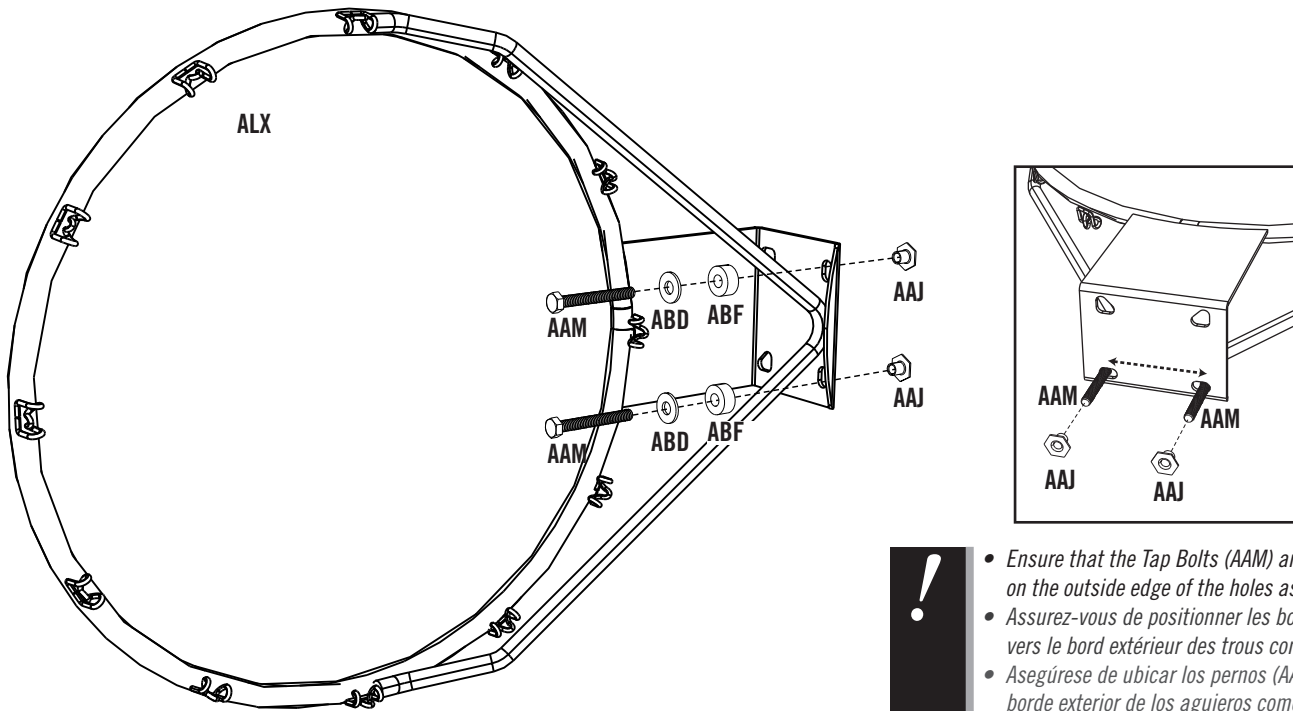

- **!** Ensure that the Tap Bolts (AAM) are positioned on the outside edge of the holes as shown.
- Assurez-vous de positionner les boulons (AAM) vers le bord extérieur des trous comme illustré.
- Asegúrese de ubicar los pernos (AAM) cerca el borde exterior de los agujeros como se muestra.

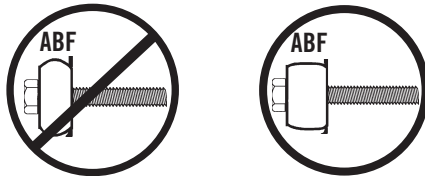

- **!** Do not overtighten the hardware so much that the Rubber Washers bulge as shown.
- Ne pas serrer excessivement les accessoires pour que les rondelles en caoutchouc se gonflent comme illustré.
- No apriete demasiado el herraje para que las rondanas de goma sobresalgan como se muestra.

► SECTION 3 (CONTINUED) / SECTION 3 (SUITE) / SECCIÓN 3 (CONTINUACIÓN)

TOOLS AND HARDWARE REQUIRED / OUTILS ET QUINCAILLERIE REQUIS / INSTRUMENTAL Y HERRAJE REQUERIDOS

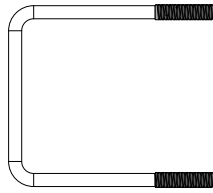
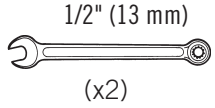

3.2

- Connect the **Rim (ALX)** and **Plastic Guard (ALD)** to the **Backboard (AJI)** with the hardware shown.
- Attachez l'**anneau (ALX)** et le **recouvrement protecteur en plastique (ALD)** au **panneau (AJI)** à l'aide de la quincaillerie indiquée.
- Sujete el **aro (ALX)** y el **resguardo de plástico (ALD)** al **tablero (AJI)** usando el herraje ilustrado.

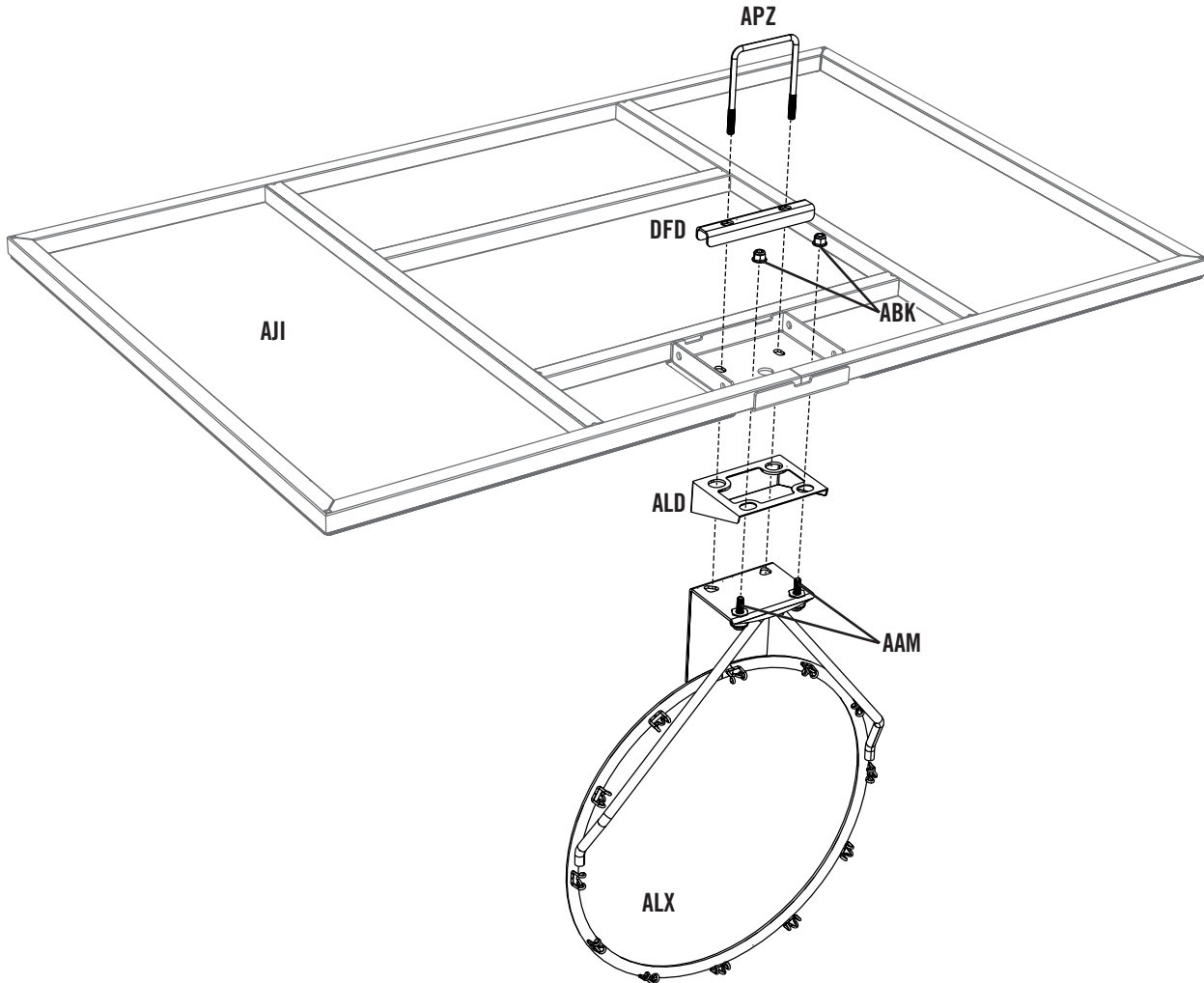

► SECTION 3 (CONTINUED) / SECTION 3 (SUITE) / SECCIÓN 3 (CONTINUACIÓN)

TOOLS AND HARDWARE REQUIRED / OUTILS ET QUINCAILLERIE REQUIS / INSTRUMENTAL Y HERRAJE REQUERIDOS

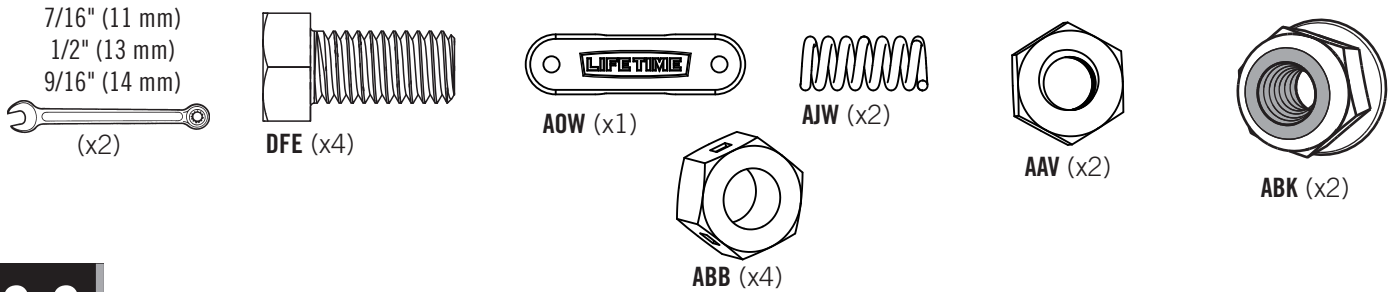

3.3

- Turn the Backboard Assembly over. Thread the **Jam Nuts (AAV)** onto each end of the **U-Bolt (APZ)** as far as they will go. Slide the **Compression Springs (AJW)** onto the U-Bolt, and place the **Spring Retainer Plate (AOW)** over the Compression Springs. Secure the Plate to the Springs with the hardware shown.
- Faites basculer le panneau. Vissez les **contre-écrous de (AAV)** sur chaque extrémité du **boulon en « u » (APZ)** autant que possible. Glissez les **ressorts de compression (AJW)** sur le boulon en « u », et mettez la **plaque de retenue (AOW)** sur les ressorts de compression. Attachez bien la plaque aux ressorts à l'aide de la quincaillerie indiquée.
- Dé la vuelta el tablero. Apriete por completo las **contratuercas (AAV)** en el perno en «U». Deslice los **resortes de compresión (AJW)** en el perno en «u», y coloque la **placa retenedor del resorte (AOW)** sobre los resortes de compresión. Sujete la placa a los resortes usando el herraje ilustrado.

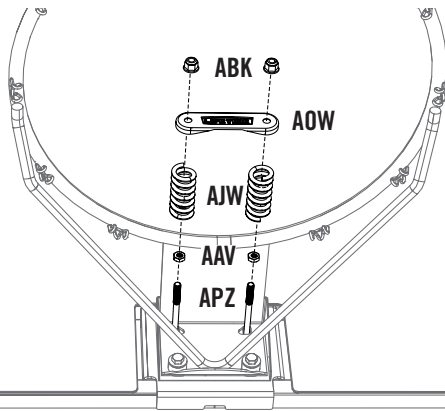

- **DO NOT COMPLETELY TIGHTEN THE FLANGE NUTS IN THIS STEP! Only tighten the Nuts until the Rim does not wobble. Tightening the Nuts will adjust the Rim tension.**
- **NE PAS SERRER COMPLÈTEMENT LES ÉCROUS À BRIDE DANS CETTE ÉTAPE! Seulement serrez les écrous jusqu'à ce que l'anneau ne soit pas bancale. Serrer les écrous ajustera la tension de l'anneau.**
- **NO APRIETE POR COMPLETO LAS TUERCAS ACAMPANADAS EN ESTE PASO! Sólo apriete las tuercas hasta que el aro no se bambolee. Apretar las tuercas ajustará la tensión del aro.**

3.4

- Attach the **Backboard Brackets (AMY)** to the Backboard using the hardware indicated.
- Attachez bien les **supports du panneau (AMY)** au panneau à l'aide de la quincaillerie indiquée.
- Sujete los **soportes del tablero (AMY)** al tablero usando el herraje indicado.

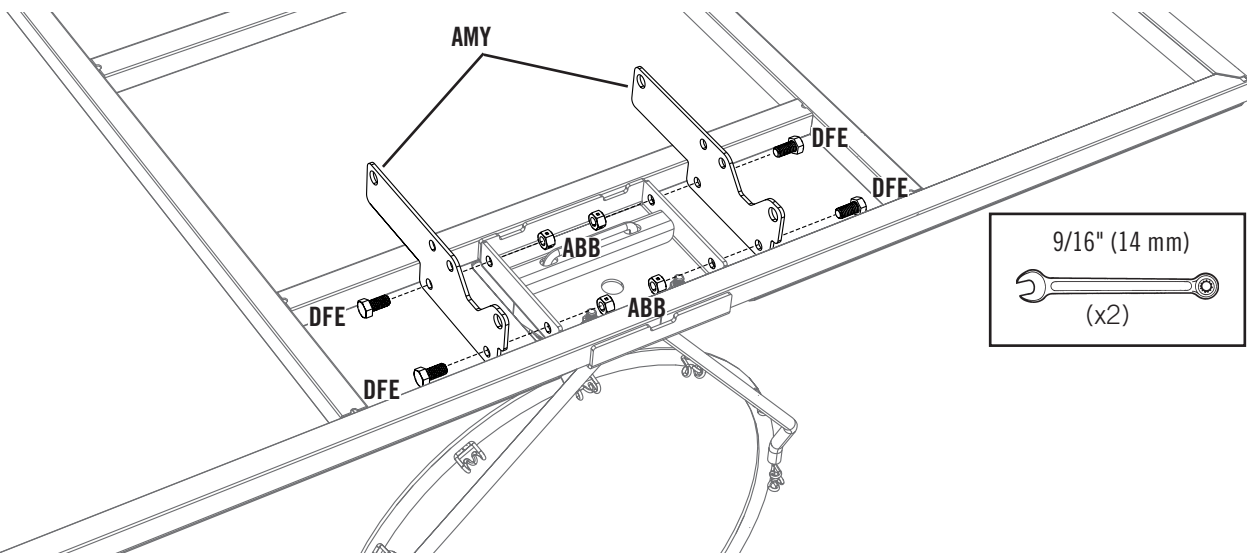

4

BACKBOARD TO POLE ASSEMBLY / ASSEMBLAGE DU PANNEAU AU POTEAU / ENSAMBLE DEL TABLERO AL POSTE



HARDWARE REQUIRED / QUINCAILLERIE REQUISE / HERRAJE REQUERIDO

Hardware Bag / Sac de quincaillerie / Bolsa de herraje

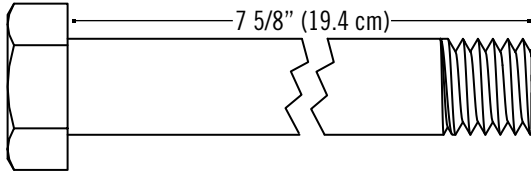

GBU (x2)

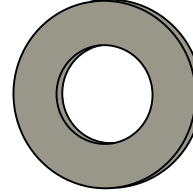

ABN (x4)

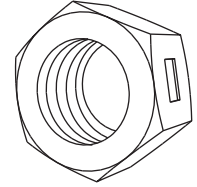

AAX (x4)

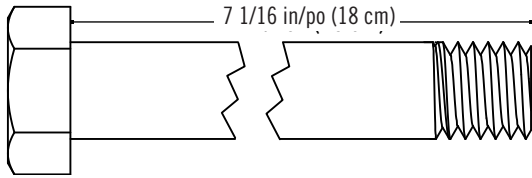

AAD (x2)

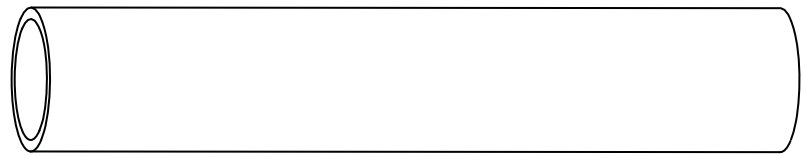

DFA (x2)

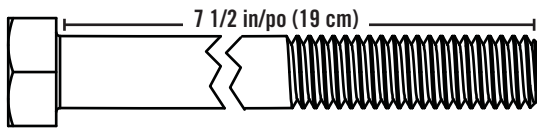

DFC (x1)



ABB (x1)



ABL (x4)

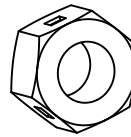
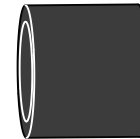

PARTS REQUIRED / PIÈCES REQUISES / PIEZAS REQUERIDAS

Metal Parts / Pièces en métal / Piezas de metal

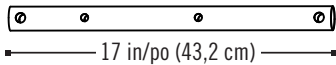

AKC (x2)

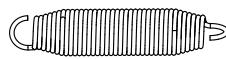

AJY (x2)

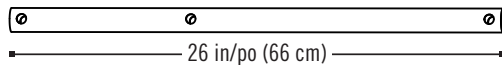

AKB (x2)



TOOLS REQUIRED / OUTILS REQUIS / INSTRUMENTAL REQUERIDO

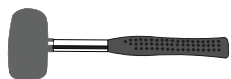

(1)

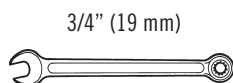

(2)

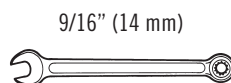

(2)

► SECTION 4 (CONTINUED) / SECTION 4 (SUITE) / SECCIÓN 4 (CONTINUACIÓN)

TOOLS AND HARDWARE REQUIRED / OUTILS ET QUINCAILLERIE REQUIS / INSTRUMENTAL Y HERRAJE REQUERIDOS

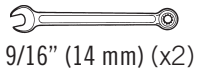

9/16" (14 mm) (x2)

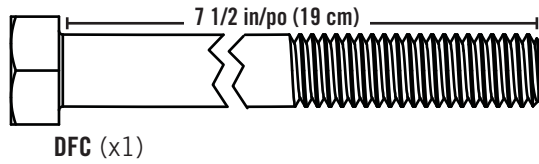

DFC (x1)



ABB (x1)

4.1

- Secure the **Hex Bolt (DFC)** to the Backboard Brackets. Attach both **Counterbalance Springs (AJY)** to the **Hex Bolt (DFC)** as shown.
- Attachez le **boulon hexagonal (DFC)** aux supports du tableau. Attachez les deux **ressorts de contre-balancement (AJY)** au **boulon hexagonal (DFC)** comme illustré.
- Sujete el **perno hexagonal (DFC)** a los soportes del tablero. Sujete ambos **resortes de contrapeso (AJY)** al **perno hexagonal (DFC)** como se muestra.

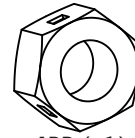
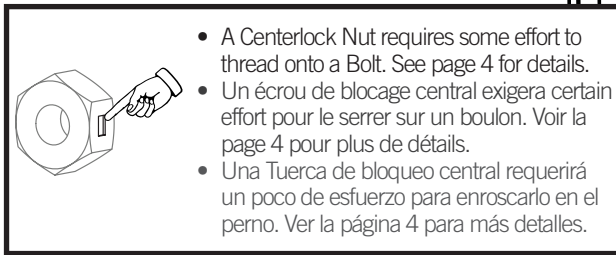

- A Centerlock Nut requires some effort to thread onto a Bolt. See page 4 for details.
- Un écrou de blocage central exigera certain effort pour le serrer sur un boulon. Voir la page 4 pour plus de détails.
- Una Tuerca de bloqueo central requerirá un poco de esfuerzo para enroscarlo en el perno. Ver la página 4 para más detalles.

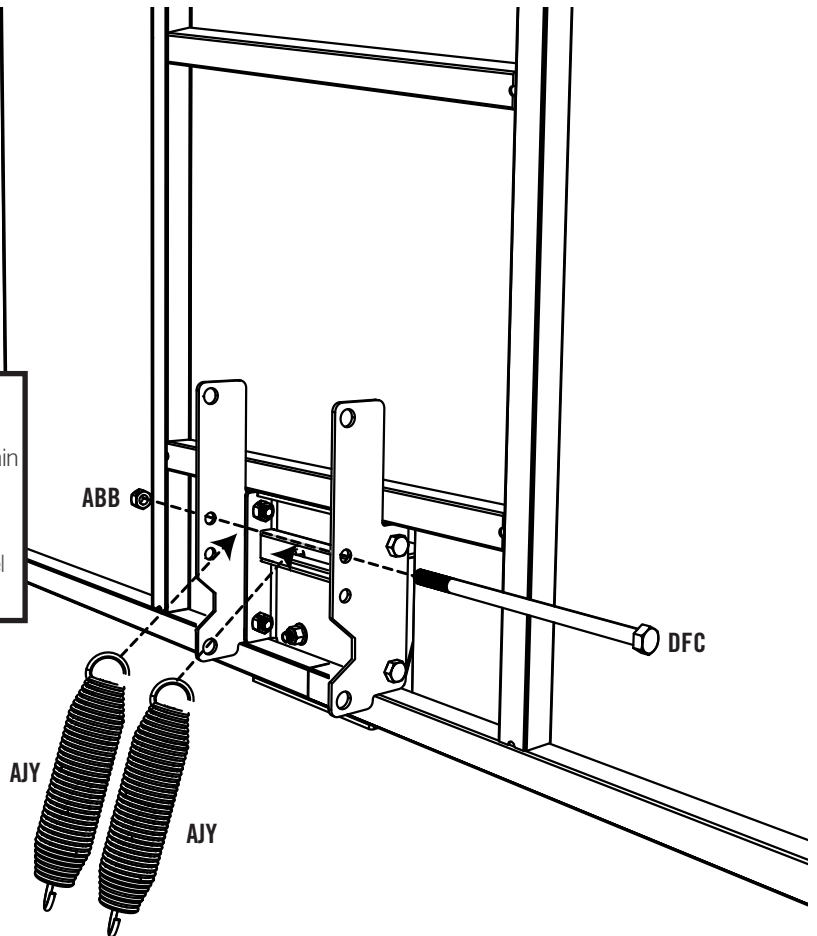
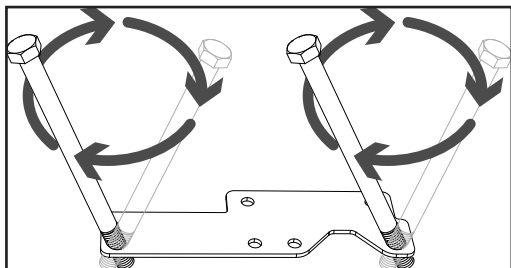

- If necessary, use a bolt to remove any excess powder coating from the holes in the Backboard Brackets.
- Si nécessaire, utilisez un boulon pour enlever l'excès de couche de peinture en poudre des trous dans les supports du tableau.
- Si es necesario, utilice un tornillo para sacar el exceso de recubrimiento en polvo de los huecos de los soportes de tablero.

► SECTION 4 (CONTINUED) / SECTION 4 (SUITE) / SECCIÓN 4 (CONTINUACIÓN)

TOOLS AND HARDWARE REQUIRED / OUTILS ET QUINCAILLERIE REQUIS / INSTRUMENTAL Y HERRAJE REQUERIDOS

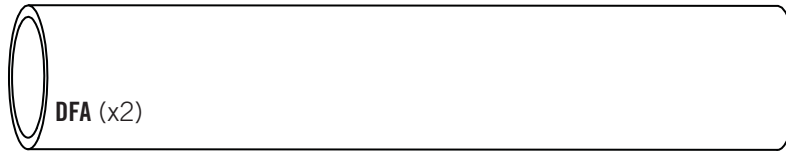
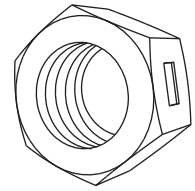
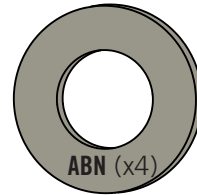
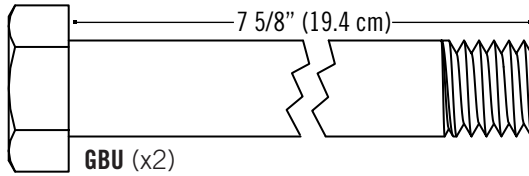
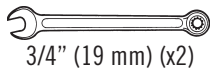

4.2

- Attach the **Short Extension Arms (AKC)** to the Backboard Brackets in the location shown with the hardware indicated.
- Attachez les **bras de rallonge courts (AKC)** aux supports du tableau à l'emplacement indiqué à l'aide de la quincaillerie indiquée.
- Sujete los **brazos de extensión cortos (AKC)** a los soportes del tablero a la ubicación indicada usando el herraje indicado.



!

- **DO NOT** strike this Bolt (GBU) with a mallet! If there is difficulty sliding the Bolt into place, use a wrench to turn the Bolt until it has advanced into position. Tighten the Centerlock Nut (AAX) until it is flush with the end of the bolt.
- **NE PAS** frapper le boulon (GBU) avec un maillet! S'il y a difficulté à faire glisser le boulon en place, utilisez une clé pour tourner le boulon jusqu'à ce qu'il s'emboîte en place. Serrez l'écrou de blocage central (AAX) jusqu'à ce qu'il soit au ras de l'extrémité du boulon.
- ¡NO golpee el perno (GBU) con un mazo! Si tiene dificultad deslizando el perno en su lugar, use una llave para rotar el perno hasta que se encaje en su lugar. Apriete la tuerca de bloqueo central (AAX) hasta que esté a ras del extremo del perno.

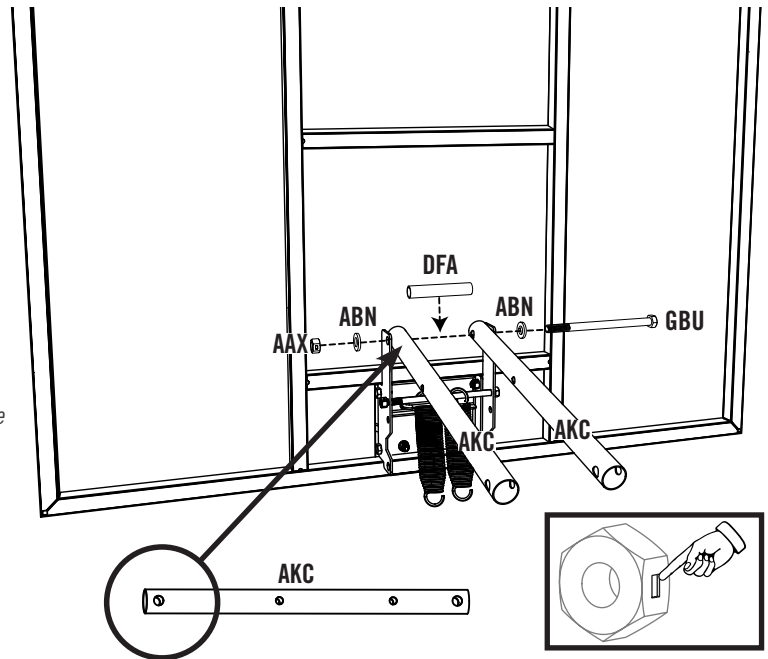

4.3

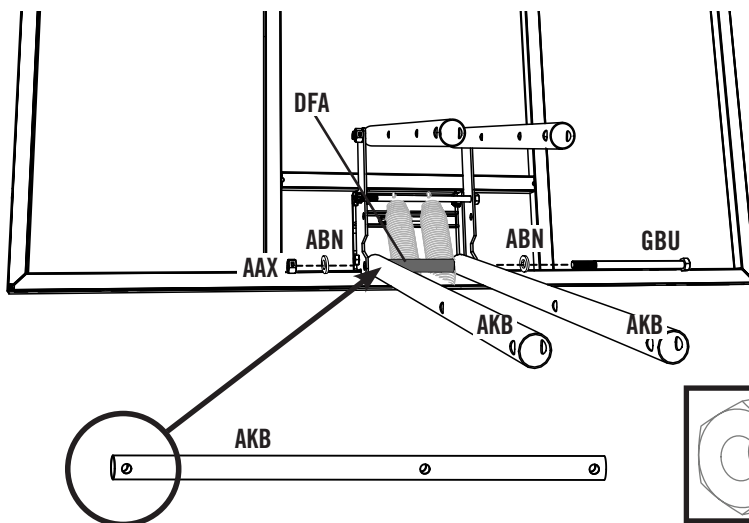

- Attach the ends of the **Long Extension Arms (AKB)** with only one hole to the Backboard Brackets.
- Attachez les **bras de rallonge longs (AKB)** qui ont seulement un trou aux supports du tableau à l'emplacement indiqué à l'aide de la quincaillerie indiquée.
- Sujete los extremos de los **brazos de extensión largos (AKB)** (que tienen sólo un agujero) a los soportes del tablero a la ubicación indicada usando el herraje ilustrada.

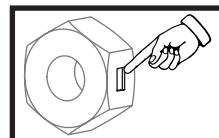

!

- Tighten the Centerlock Nut (AAX) until it is flush with the end of the bolt.
- Serrez l'écrou de blocage central (AAX) jusqu'à ce qu'il soit au ras de l'extrémité du boulon.
- Apriete la tuerca de bloqueo central (AAX) hasta que esté a ras del extremo del perno.

► SECTION 4 (CONTINUED) / SECTION 4 (SUITE) / SECCIÓN 4 (CONTINUACIÓN)

TOOLS AND HARDWARE REQUIRED / OUTILS ET QUINCAILLERIE REQUIS / INSTRUMENTAL Y HERRAJE REQUERIDOS

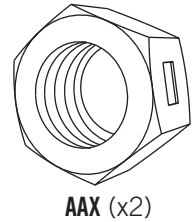
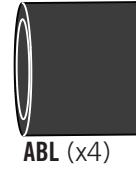
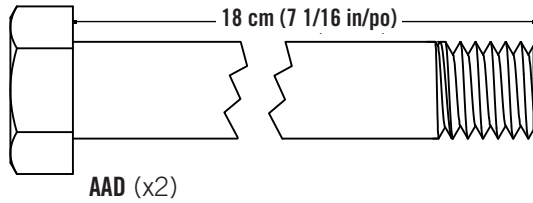
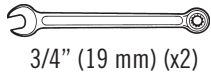

4.4



CAUTION: HAVE ONE ADULT HOLD THE BACKBOARD IN PLACE UNTIL ASSEMBLY HAS BEEN COMPLETED!
ATTENTION : UN ADULTE DOIT SOUTENIR LE PANNEAU EN PLACE JUSQU'AU MONTAGE SOIT COMPLÈTE !
PRECAUCIÓN: ¡UNA PERSONA ADULTA DEBE MANTENER EL TABLERO EN SU SITIO HASTA QUE SE HAYA COMPLETADO ESTE PASO!



- Lay the Backboard assembly next to the Pole assembly. Rest the Rim on cardboard to prevent scratching. Then secure the **Extension Arms (AKB & AKC)** to the **Top Pole (ALH)** with the hardware shown.
- Mettez l'assemblage du tableau près de l'assemblage du poteau. Mettez l'anneau sur un morceau de bois ou de carton pour empêcher les rayures. Ensuite, fixez les **bras de rallonges (AKB & AKC)** au **poteau supérieur (ALH)** à l'aide de la quincaillerie indiquée.
- Coloque el ensamble del tablero cerca del ensamble del poste. Coloque el aro sobre una plaquita de madera o carton para evitar que se hagan rasguños. Entonces, fije los **braços de extensiones (AKB & AKC)** al **poste superior (ALH)** usando el herraje indicado.

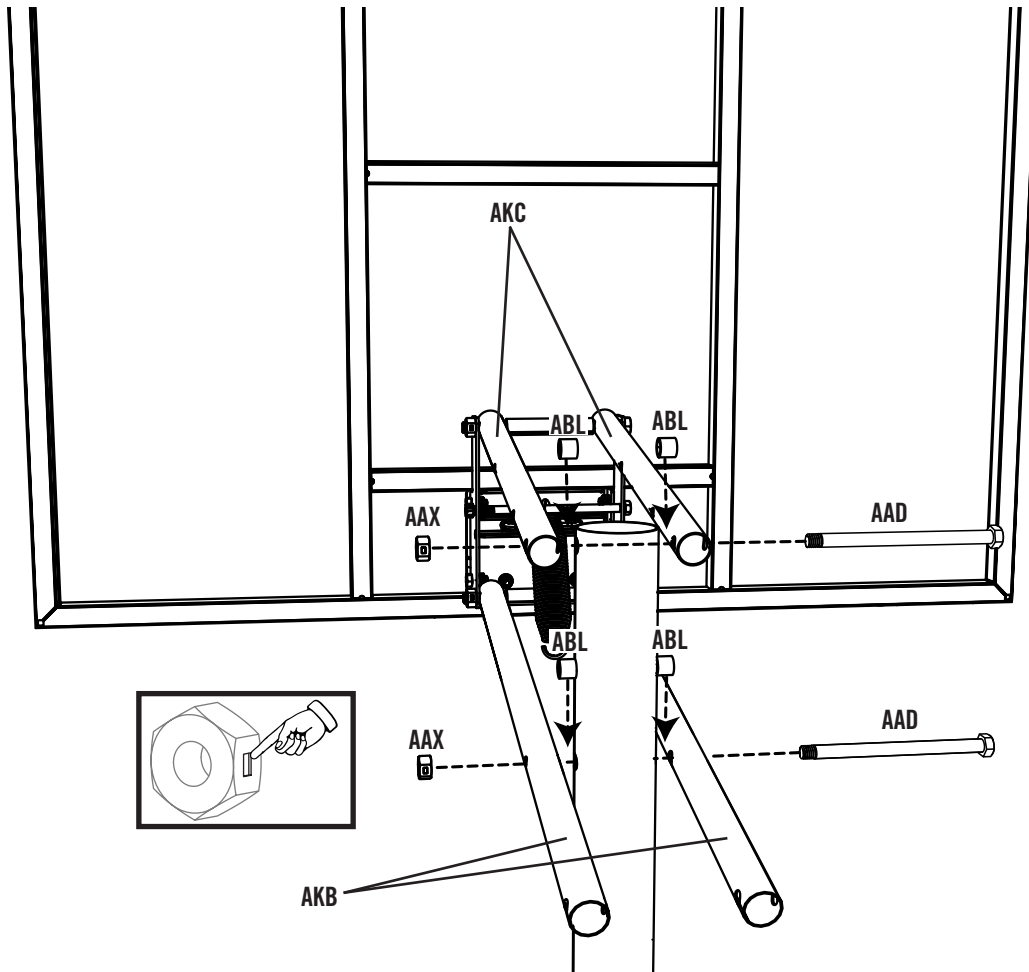

- Tighten the Centerlock Nut (AAX) until it is flush with the end of the bolt.
- Serrez l'écrou de blocage central (AAX) jusqu'à ce qu'il soit au ras de l'extrémité du boulon.
- Apriete la tuerca de bloqueo central (AAX) hasta que esté a ras del extremo del perno.



This page intentionally left blank
Cette page est intentionnellement laissée en blanc
Esta página ha sido dejada en blanco intencionalmente

Remove This Section / Enlevez Cette Section / Retire Esta Sección



PARTS IDENTIFIER / IDENTIFICATEUR DE PIÈCES / IDENTIFICADOR DE PIEZAS

Metal Part / Pièce en métal / Pieza de metal

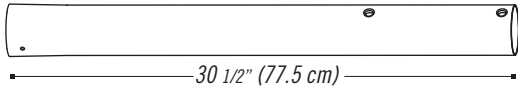

ALH (x1)

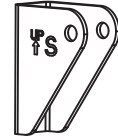

ALL (x1)

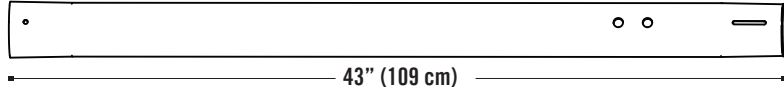

ALF (x1)

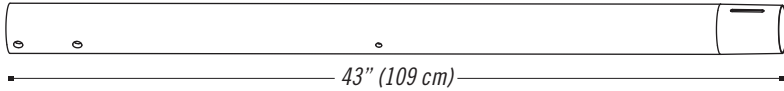

ALE (x1)

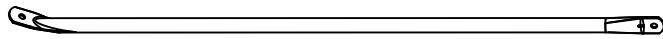

ALI (x2)

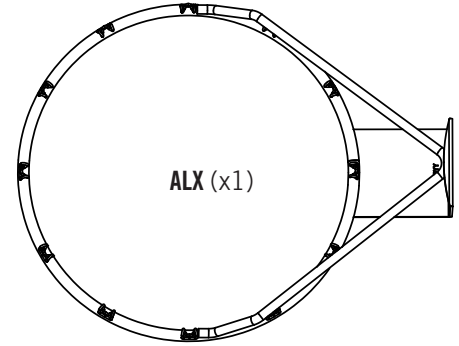

ALX (x1)

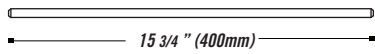

AJC (x1)

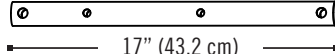

AKC (x2)

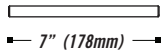

AJE (x1)

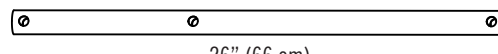

AKB (x2)



ALB (x1)



AKQ (x1)

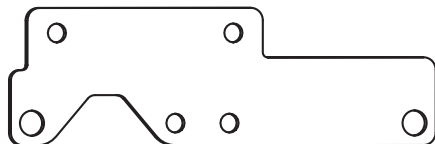

AMY (x2)

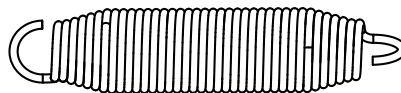

AJY (x2)

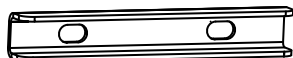

DFD (x1)

Remove This Section / Enlevez Cette Section / Retire Esta Sección



PARTS IDENTIFIER / IDENTIFICATEUR DE PIÈCES / IDENTIFICADOR DE PIEZAS

Plastic Parts / Pièces en plastique / Piezas de plástico

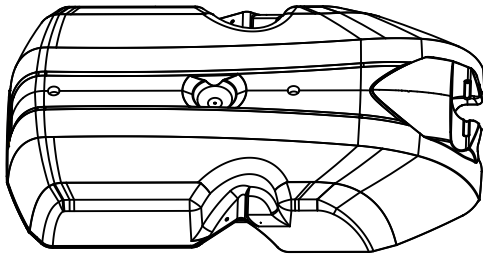

AJM (x1)

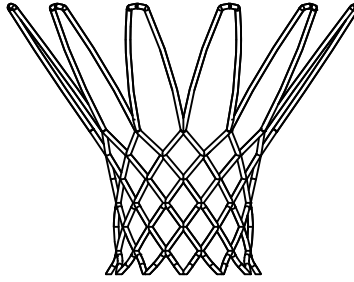

AKZ (x1)

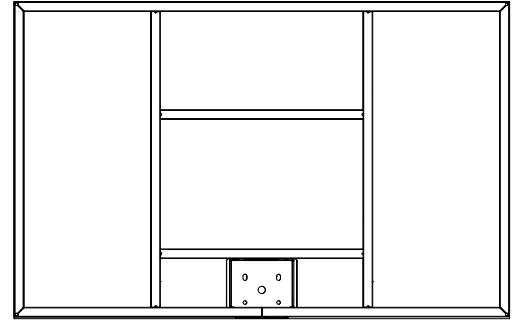

AJI (x1)



AJQ (x1)



AKL (x1)

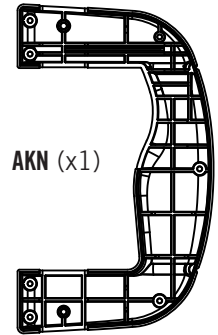

AKN (x1)

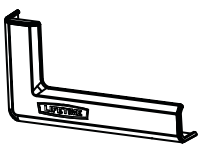

BAA (x1)

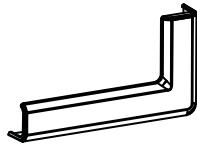

BAB (x1)

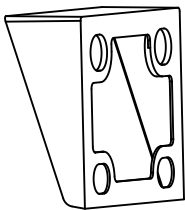

ALD (x1)

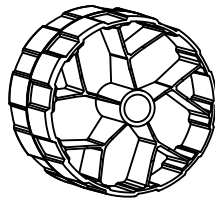

AMU (x2)



AEF (x2)



AMN (x1)

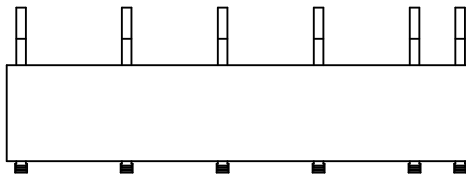

ALN (x1)



AKP (x1)

Remove This Section / Enlevez Cette Section / Retire Esta Sección



HARDWARE REQUIRED / ACCESSOIRES REQUIS / HERRAJE REQUERIDO





This page intentionally left blank
Cette page est intentionnellement laissée en blanc
Esta página ha sido dejada en blanco intencionalmente

Remove This Section / Enlevez Cette Section / Retire Esta Sección

5

HANDLE ASSEMBLY / ASSEMBLAGE DE LA POIGNÉE / ENSAMBLE DE LA MANIVELA



HARDWARE REQUIRED / QUINCAILLERIE REQUISE / HERRAJE REQUERIDO

Hardware Bag / Sac de quincaillerie / Bolsa de herraje

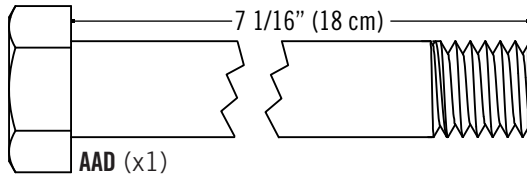

AAD (x1)

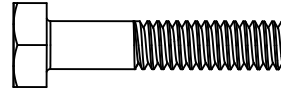

AAL (x1)

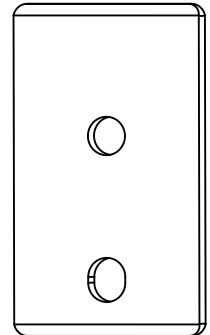

AQQ (x1)

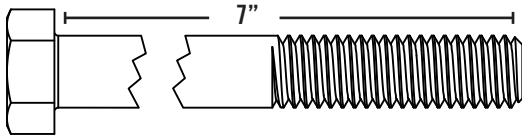

AAZ (x1)

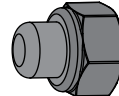

ADJ (x1)

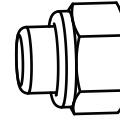

AAN (x1)

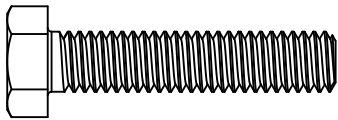

AAM (x1)

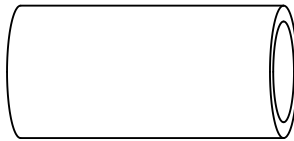

ACZ (x2)

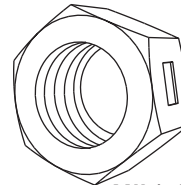

AAX (x1)



ABB (x1)



AQH (x1)

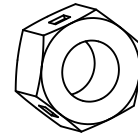
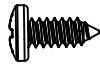

ADR (x2)



ADT (x7)



PARTS REQUIRED / PIÈCES REQUISES / PIEZAS REQUERIDAS

Metal Part / Pièce en métal / Pieza de metal

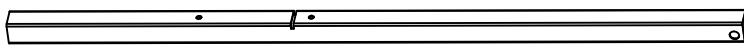

ALB (x1)



AKQ (x1)



AMN (x1)

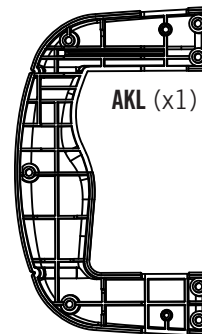

AKL (x1)

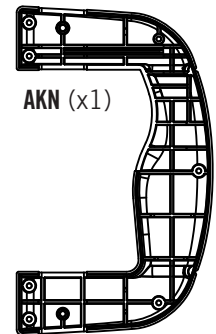

AKN (x1)



TOOLS REQUIRED / OUTILS REQUIS / INSTRUMENTAL REQUERIDO



1/2" (13mm) (x2)



9/16" (14mm) (x2)

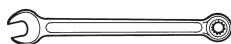

3/4" (19mm) (x2)



7/16" (11 mm) (x2)

► SECTION 5 (CONTINUED) / SECTION 5 (SUITE) / SECCIÓN 5 (CONTINUACIÓN)

TOOLS AND HARDWARE REQUIRED / OUTILS ET QUINCAILLERIE REQUIS / INSTRUMENTAL Y HERRAJE REQUERIDOS

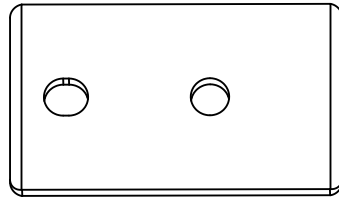
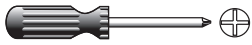

AQQ (x1)



ADR (x2)

5.1

- Attach the **Lock Tab (AQQ)** to the **Trigger (AMN)** with the hardware shown.
- Attachez la **languette de verrouillage (AQQ)** au **mécanisme (AMN)** en utilisant les accessoires indiqués.
- Sujete la **lengüeta de cierre (AQQ)** al **activador (AMN)** con el herraje indicado

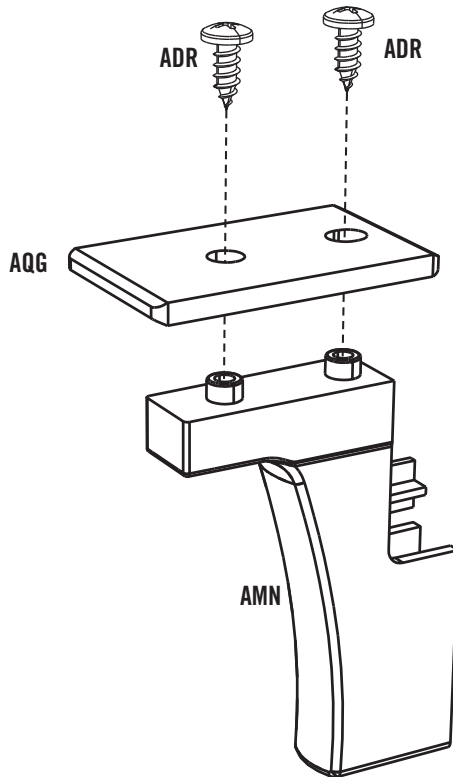

5.2

- Make sure the **Inner Channel (AKQ)** has been removed from the **Outer Tube (ALB)**.
- Vérifiez que le **canal interne (AKQ)** à été enlevé du **tube externe (ALB)**.
- Verifique que el **canal interno (AKQ)** ha sido quitado del **tubo externo (ALB)**.

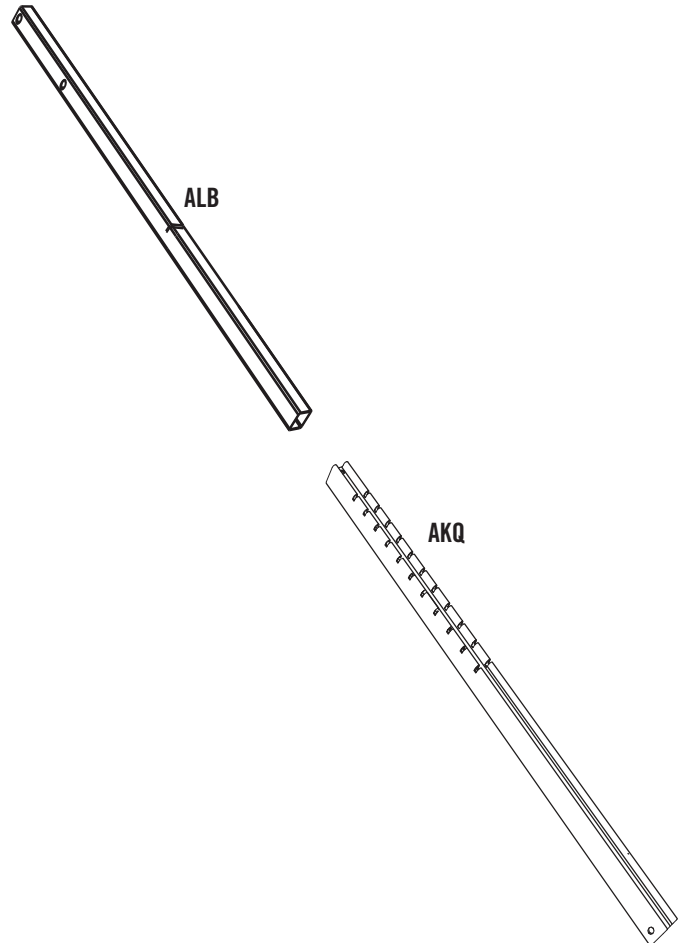

► SECTION 5 (CONTINUED) / SECTION 5 (SUITE) / SECCIÓN 5 (CONTINUACIÓN)

TOOLS AND HARDWARE REQUIRED / OUTILS ET QUINCAILLERIE REQUIS / INSTRUMENTAL Y HERRAJE REQUERIDOS

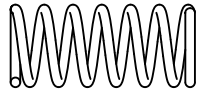
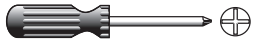

AQH (x1)



ADT (x7)

5.3

- Align the **Right Handle (AKN)** to the **Outer Tube (ALB)** as shown.
- Alignez la **manivelle droite (AKN)** avec le **tube externe (ALB)** comme indiqué.
- Alinee la **manivela derecha (AKN)** con el **tubo externo (ALB)** como se indica.

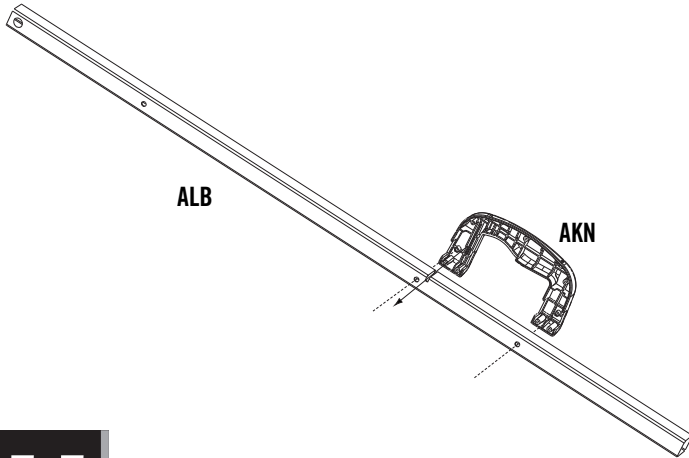

5.4

- Slide the **Trigger Spring (AQH)** onto the Trigger in the location shown.
- Utilisant les accessoires indiqués, et glissez le **ressort de gâchette (AQH)** sur le gâchette dans l'emplacement indiqué.
- Deslice el **resorte del activador (AQH)** sobre el activador en la ubicación indicada.

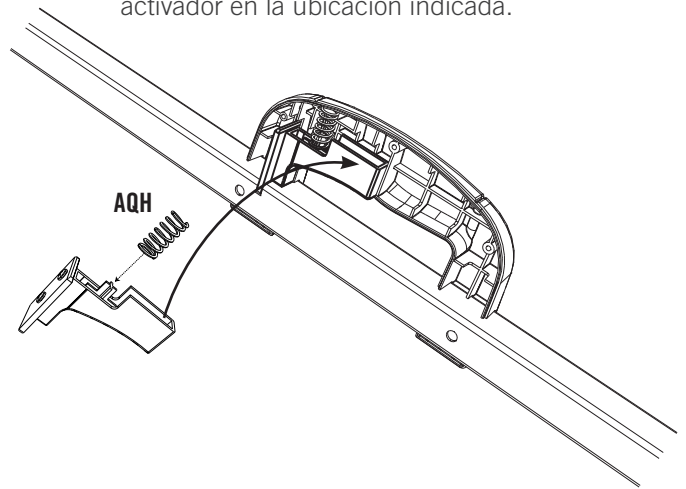

5.5

- Attach the **Left Handle (AKL)** to the Right Handle with the hardware shown.
- Attachez la **manivelle gauche (AKL)** a la manivelle droite avec les accessoires indiqués.
- Sujete la **manivela izquierda (AKL)** al manivela derecha usando el herraje indicado.

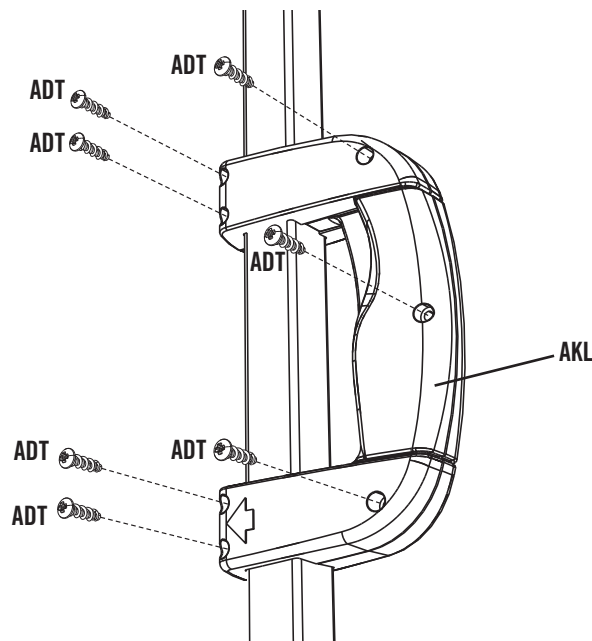

► SECTION 5 (CONTINUED) / SECTION 5 (SUITE) / SECCIÓN 5 (CONTINUACIÓN)

TOOLS AND HARDWARE REQUIRED / OUTILS ET QUINCAILLERIE REQUIS / INSTRUMENTAL Y HERRAJE REQUERIDOS

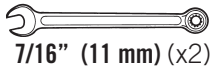

7/16" (11 mm) (x2)

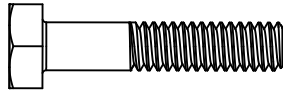

AAL (x1)

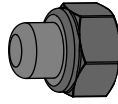

ADJ (x1)

5.6

- Insert the **Hex Bolt (AAL)** through the holes indicated on the **Outer Tube (ALB)**. Secure the Hex Bolt to the Outer Tube with the **Cap Nut (ADJ)**.
- Insérez le **boulon hexagonal (AAL)** à travers les trous indiqués sur le **tube externe (ALB)**. Assurez le boulon hexagonal au tube externe à l'aide d'un **écrou à chape (ADJ)**.
- Introduzca un **perno hexagonal (AAL)** a través de los agujeros indicados en el **tubo externo (ALB)**. Sujete el perno hexagonal de al tubo externo con una **tuerca ciega (ADJ)**.

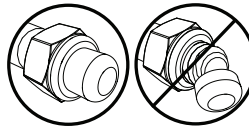
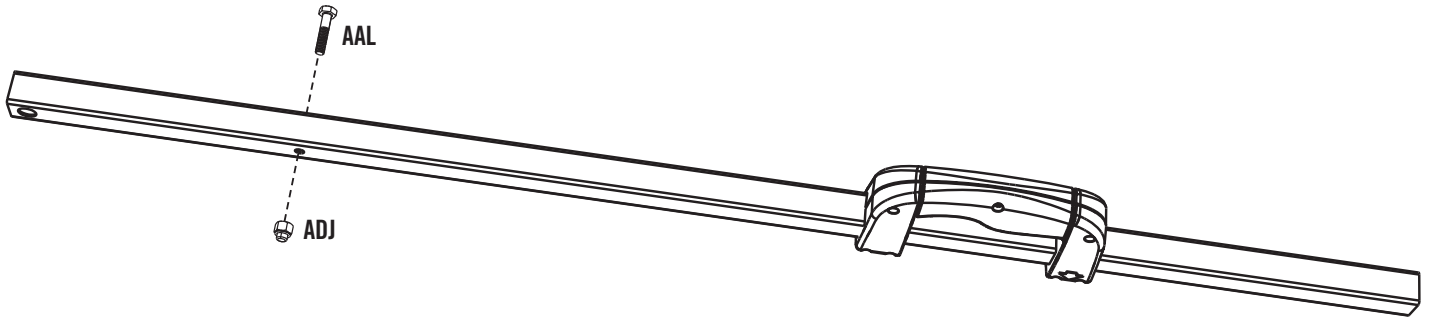

- Do not overtighten the Cap Nut.
- Nes pas serrer excessivement l'écrou à chape.
- No apretar demasiado la tuerca ciega.

5.7

- While pressing the Trigger, insert the notched end of the **Inner Channel (AKQ)** into the **Outer Tube (ALB)**. Continue to insert the Inner Channel into the Outer Tube until the Trigger clicks into the first slot. Then release the Trigger.
- En appuyant sur la gâchette, insérez l'extrémité gravée du **canal interne (AKQ)** dedans le **tube externe (ALB)**. Continuez d'insérer le canal interne dedans le tube externe jusqu'à ce que la gâchette se fixe dans la première encoche. Ensuite, release la gâchette.
- Mientras que apriete el gatillo, introduzca el extremo con muesca del **canal interno (AKQ)** adentro del **tubo externo (ALB)**. Siga insertando el canal interno adentro del tubo externo hasta que el gatillo se encaja dentro de la primera muesca. Entonces, suelta el gatillo.

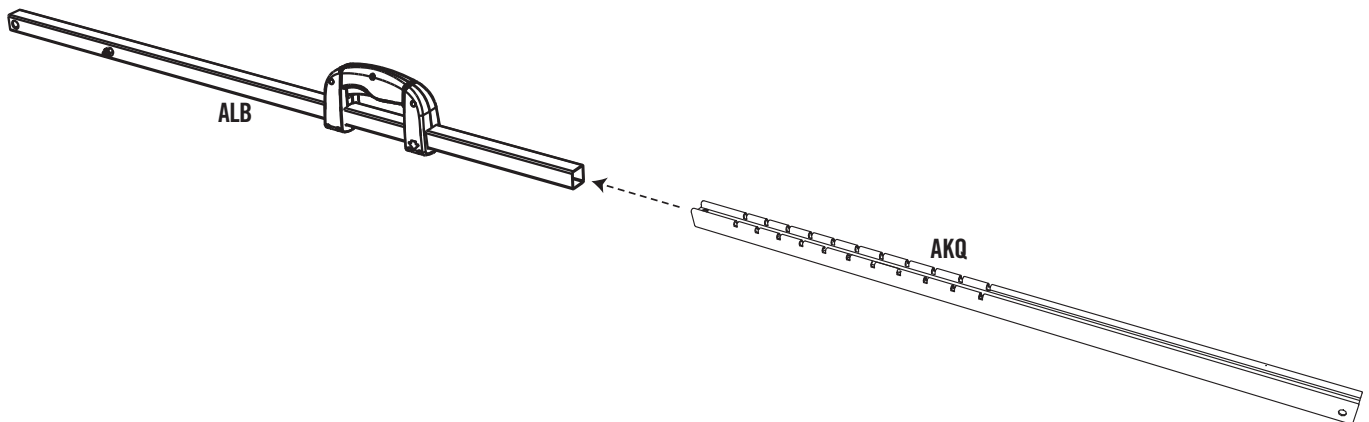

► SECTION 5 (CONTINUED) / SECTION 5 (SUITE) / SECCIÓN 5 (CONTINUACIÓN)

TOOLS AND HARDWARE REQUIRED / OUTILS ET QUINCAILLERIE REQUIS / INSTRUMENTAL Y HERRAJE REQUERIDOS

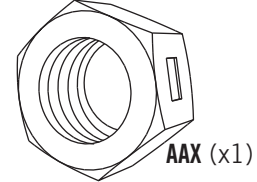
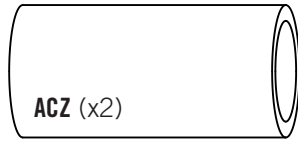
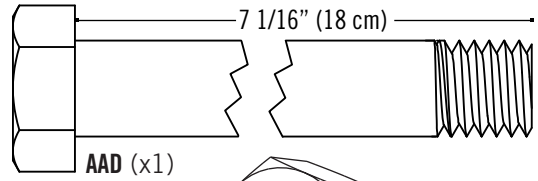
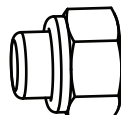
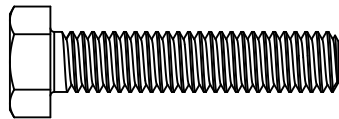
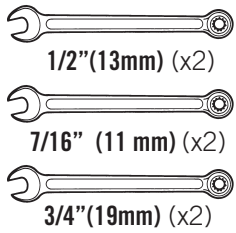

5.8

- Attach the **Inner Channel (AKQ)** to the **Pole Bracket (ALL)** with the hardware shown.
- Attachez le **canal interne (AKQ)** au **support de poteau (ALL)** à l'aide des accessoires illustrés.
- Sujete el **canal interno (AKQ)** al **soporte de poste (ALL)** con los elementos ilustrados.

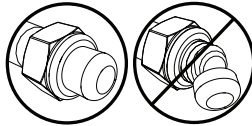
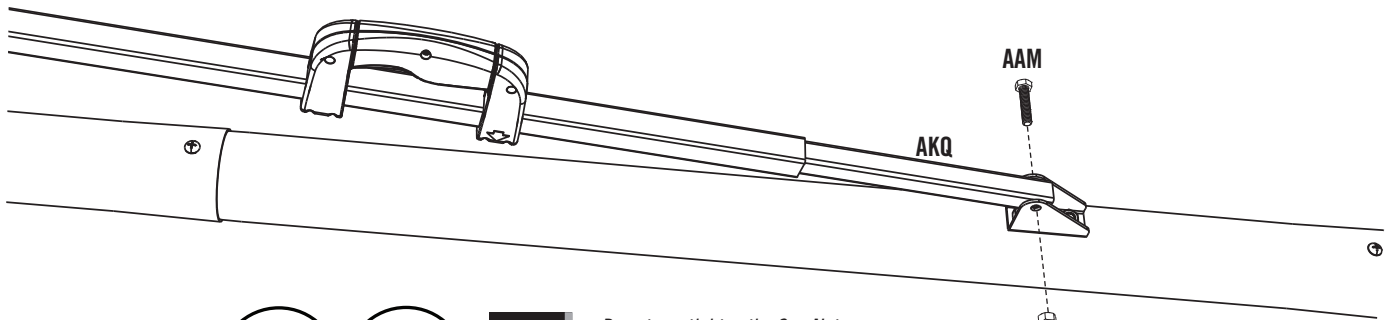

- Do not overtighten the Cap Nut
- Nes pas serrer excessivement l'écrou à chape.
- No apretar demasiado la tuerca ciega.

5.9

- Secure the **Outer Tube (ALB)** to the **Long Extension Arms (AKB)** with the hardware shown.
- Attachez le **tube externe (ALB)** aux **bras de rallonge longs (AKB)** à l'aide de la quincaillerie indiquée.
- Sujete el **tubo externo (ALB)** a los **brazos de extensión largos (AKB)** usando el herraje ilustrado.

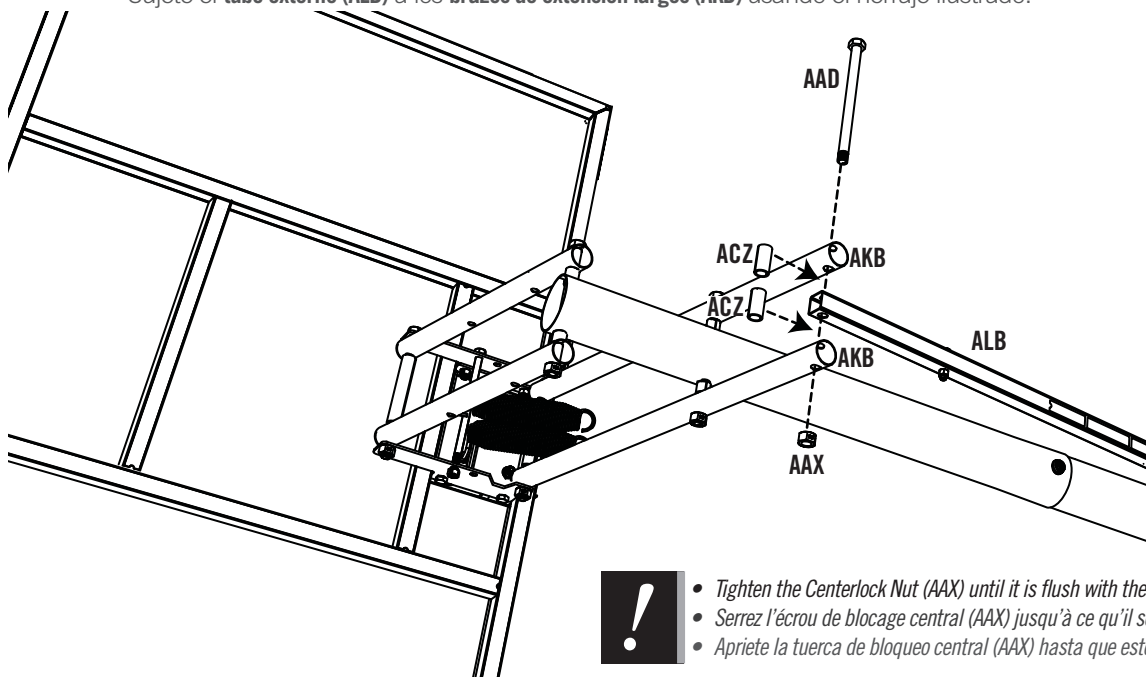

- Tighten the Centerlock Nut (AAX) until it is flush with the end of the bolt.
- Serrez l'écrou de blocage central (AAX) jusqu'à ce qu'il soit au ras de l'extrémité du boulon.
- Apriete la tuerca de bloqueo central (AAX) hasta que esté a ras del extremo del perno.

► SECTION 5 (CONTINUED) / SECTION 5 (SUITE) / SECCIÓN 5 (CONTINUACIÓN)

TOOLS AND HARDWARE REQUIRED / OUTILS ET QUINCAILLERIE REQUIS / INSTRUMENTAL Y HERRAJE REQUERIDOS

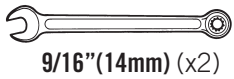

9/16" (14mm) (x2)

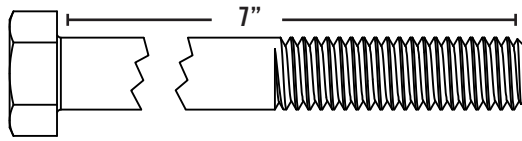

AAZ (x1)



ABB (x1)

5.10

- Insert the **Hex Bolt (ABA)** through the holes in the **Short Extension Arms (AKC)** that are closest to the Pole. Secure the Hex Bolt to the Short Extension Arms with the **Centerlock Nut (ABB)**.
- Insérez le **boulon hexagonal (ABA)** à travers les trous dans les **bras de rallonge courts (AKC)** qui sont les plus proches du poteau. Attachez le boulon aux bras à l'aide d'un **écrou de blocage central (ABB)**.
- Inserte un **perno hexagonal (ABA)** por los agujeros en los **brazos de extensión cortos (AKC)** que están más cerca el poste. Sujete el perno a los brazos usando una **tuerca de bloqueo central (ABB)**.

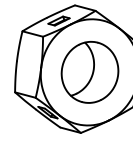
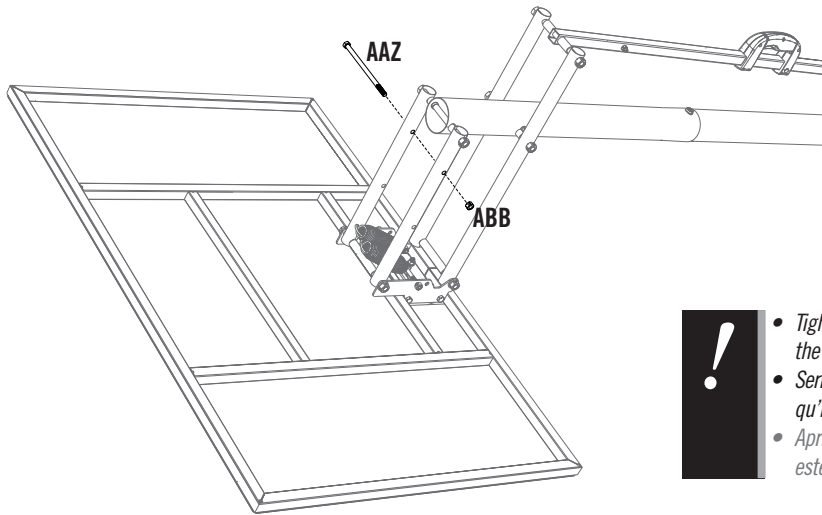

- *Tighten the Centerlock Nut (AAX) until it is flush with the end of the bolt.*
- *Serrez l'écrou de blocage central (ABB) jusqu'à ce qu'il soit au ras de l'extrémité du boulon.*
- *Apriete la tuerca de bloqueo central (ABB) hasta que esté a ras del extremo del perno.*

5.11

- Raise the Backboard to the highest position. Using the closed end of a wrench, stretch the **Counterbalance Spring (AJY)** up and over the **Hex Bolt (ABA)** as shown.
- Soulevez le panneau au niveau le plus haut. En utilisant l'extrémité fermée d'une clé, stretch le **ressort de contrebalance (AJY)** par-dessus le **boulon hexagonal (ABA)** comme illustré.
- Levante el tablero al nivel más alto. Usando el extremo cerrado de una llave, extiende el **resorte de contrapeso (AJY)** arriba y encima del **perno hexagonal (ABA)** como ilustrado.

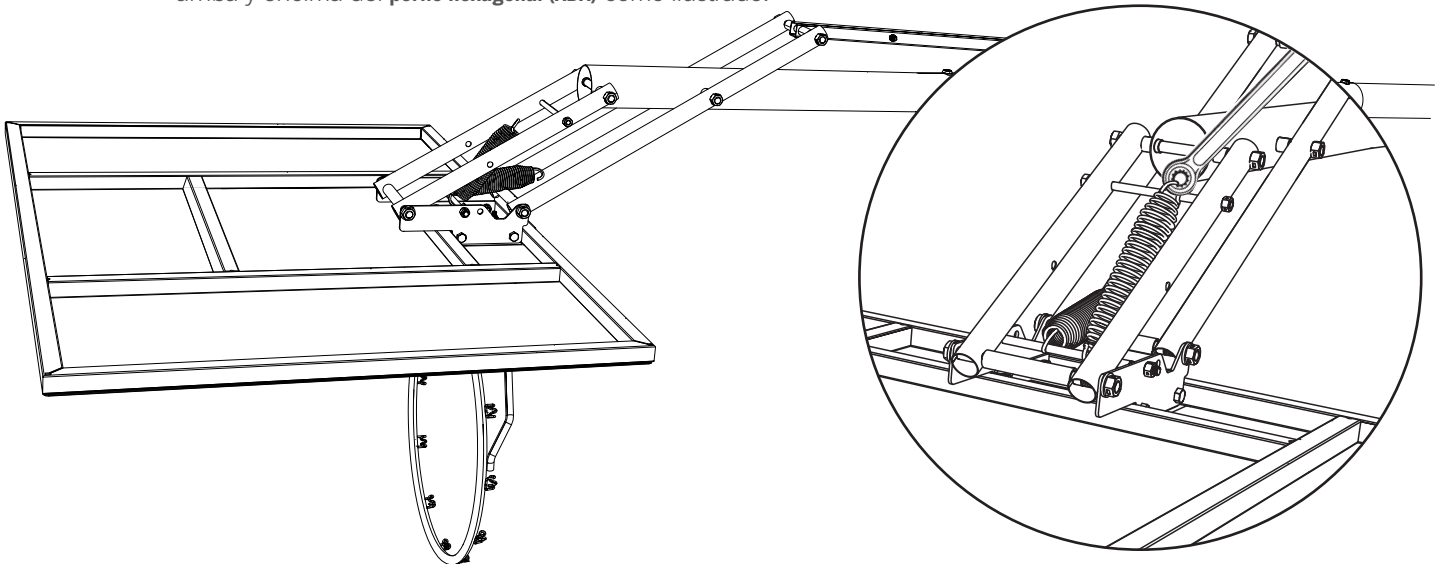

6

FINAL ASSEMBLY / ASSEMBLAGE FINAL / ENSAMBLE FINAL



HARDWARE REQUIRED / QUINCAILLERIE REQUISE / HERRAJE REQUERIDO

Hardware Bag / Sac de quincaillerie / Bolsa de herraje



ADP (x10)



PARTS REQUIRED / PIÈCES REQUISES / PIEZAS REQUERIDAS

Plastic Parts / Pièces en plastique / Piezas de plástico



AJQ (x1)

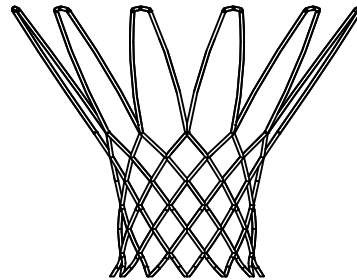

AKZ (x1)

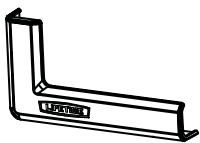

BAA (x1)

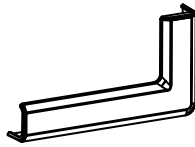

BAB (x1)



AEF (x2)

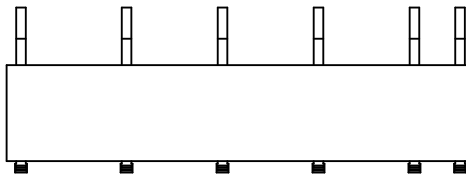

ALN (x1)



AKP (x1)



TOOLS REQUIRED / OUTILS REQUIS / HERRAMIENTAS REQUERIDO



(1)



(1)



330 lb (150kg)

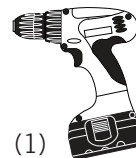

(1)

► SECTION 6 (CONTINUED) / SECTION 6 (SUITE) / SECCIÓN 6 (CONTINUACIÓN)

TOOLS AND HARDWARE REQUIRED / OUTILS ET QUINCAILLERIE REQUIS / HERRAMIENTAS Y HERRAJE REQUERIDOS

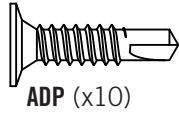
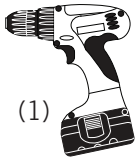

6.1

- Remove the plastic film from the **Backboard (AJI)**, and attach the **Center Frame Pad (AJQ)** and **Corner Frame Pads (BAA and BAB)** to the Backboard in the location shown with the hardware indicated. Make sure that the Center Frame Pad is centered on the Backboard as shown.
- Retirez la pellicule protectrice du **panneau (AJI)**, et attachez la **protection central (AJQ)** & **protections angulaires (BAA et BAB)** au panneau à l'emplacement illustré à l'aide de la quincaillerie indiquée. Assurez-vous que la protection central est centrée sur le bord du panneau comme illustré.
- Retire la capa protectora del **tablero (AJI)**, y sujete la **almohadilla central (AJQ)** & **almohadillas angulares (BAA y BAB)** al tablero a la ubicación ilustrada usando el herraje indicado. Asegúrese de centrar la almohadilla central en el borde del tablero como se muestra.

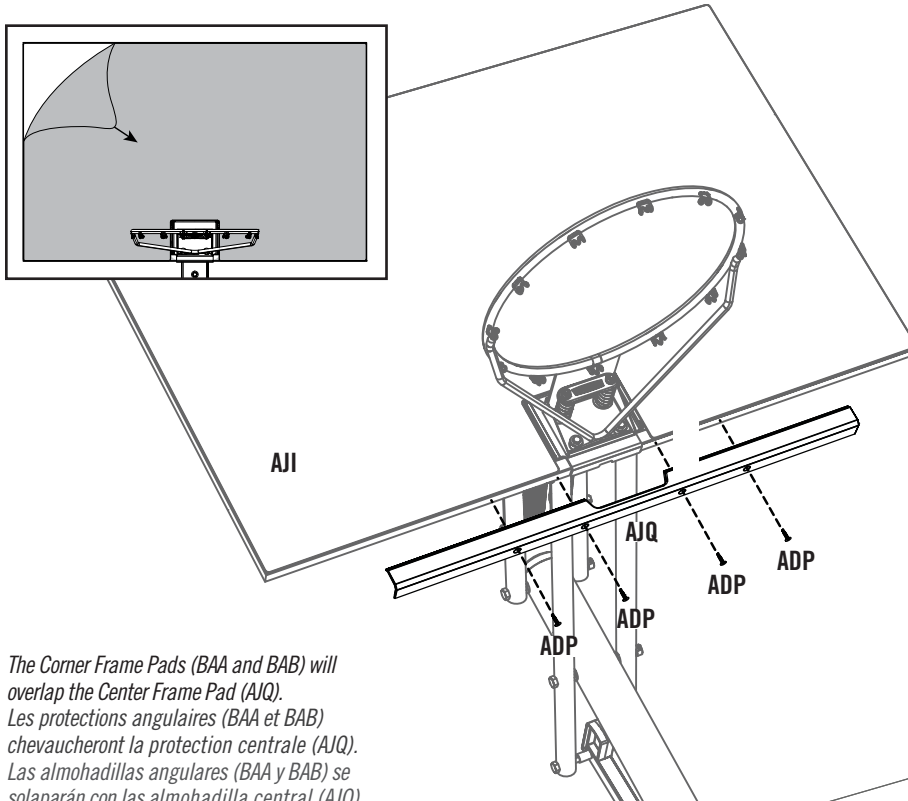

- **The Corner Frame Pads (BAA and BAB) will overlap the Center Frame Pad (AJQ).**
- **Les protections angulaires (BAA et BAB) chevaucheront la protection centrale (AJQ).**
- **Las almohadillas angulares (BAA y BAB) se solaparán con las almohadilla central (AJQ).**

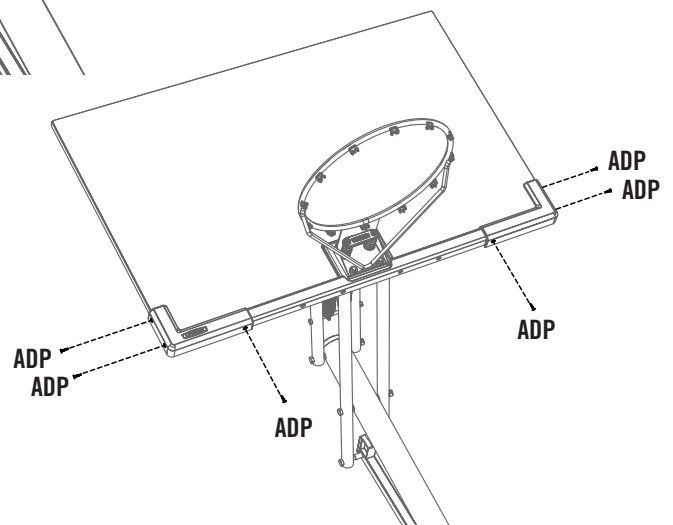
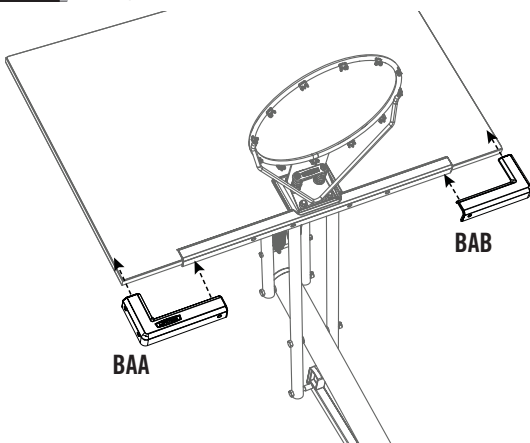

► SECTION 6 (CONTINUED) / SECTION 6 (SUITE) / SECCIÓN 6 (CONTINUACIÓN)

TOOLS AND HARDWARE REQUIRED / OUTILS ET QUINCAILLERIE REQUIS / HERRAMIENTAS Y HERRAJE REQUERIDOS



330 lb (150 Kg)



6.2A

- **Two adults are required to complete assembly. To prevent serious injuries, the Pole should be held down by one adult at all times while the Base is being filled.**
 - **Il faut deux personnes adultes pour terminer l'assemblage. Pour éviter des accidents graves, le poteau doit toujours être maintenu par une personne adulte pendant le remplissage de la base.**
 - **Dos adultos son requeridos para completar el ensamble. Para evitar lesiones graves, un adulto debe mantener horizontal el poste a todos momentos mientras que otro adulto termine de llenar la base.**
- **OPTION A:** Filling the **Base (AJM)** with Sand. Sand is recommended.
(330 lb of sand required)
 1. Insert **Cap (AEF)** into Base as shown.
 2. Fill the **Base (AJM)** with sand.
 3. Insert another **Cap (AEF)** into Base as shown.
 4. Using two adults, stand the Base up on a smooth surface.
 - **OPTION A:** Remplissez la **base (AJM)** avec de sable o de l'eau.
Nous recommandons sable.
(150 kg de sable sont nécessaires)
 1. Insérez le **capuchon (AEF)** dans la base comme illustré.
 2. Remplissez la **base (AJM)** avec sable.
 3. Insérez l'autre **capuchon (AEF)** dans la base comme illustré.
 4. À l'aide d'autre adulte, redressez la base sur une surface lisse.
 - **OPCIÓN A:** Llène la **base (AJM)** con arena o agua. Se recomienda arena.
(Se necesitan 150 kg de arena)
 1. Inserte el **tapón (AEF)** en la base como se muestra.
 2. Llène la **base (AJM)** con arena.
 3. Inserte otro **tapón (AEF)** en la base como se muestra.
 4. Usando otro adulto, ponga la base vertical sobre una superficie lisa.

! WARNING !

For safety reasons, we recommend that sand be used instead of water to fill the Base. If a leak develops, water could run out unnoticed, allowing the system to fall over, resulting in serious personal injuries or property damage. If using Water, check the Base carefully for leaks. If a leak is found, lay the system down on the ground and call Customer Service. Do not use, stand up, or play on a leaking system.

! AVERTISSEMENT !

Pour des raisons de sécurité, il est recommandé de remplir le pied portatif de sable plutôt que d'eau. En cas de fuite, l'écoulement de l'eau risque de passer inaperçu, ce qui peut entraîner une chute du système et de provoquer ainsi des blessures graves, voire mortelles, ou des dégâts matériels. Veuillez assurer que le pied reste toujours sur une surface lisse, libre d'objets risquant de le perforer.

! ADVERTENCIA !

Por razones de seguridad, se recomienda usar arena en lugar de agua en la base portátil. Si hay alguna fuga, el agua podría salirse inadvertidamente, por lo que la unidad puede caerse y causar lesiones personales graves y/o la muerte, o daños a la propiedad. Coloque siempre la base sobre una superficie lisa sin objetos que puedan perforarla. Si encuentra una fuga, coloque la unidad en el suelo, y llame a nuestro departamento de servicios a clientes. Si la unidad tiene fugas, no la use, poner en posición vertical, ni jugar en ella.

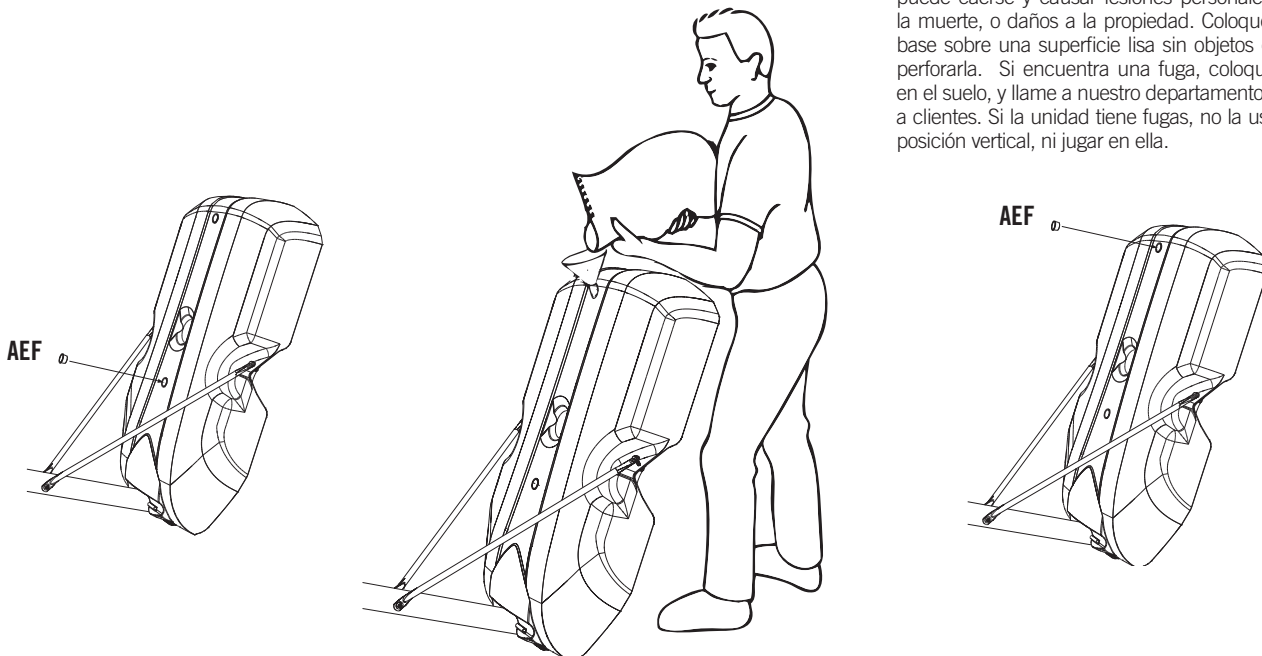

► SECTION 6 (CONTINUED) / SECTION 6 (SUITE) / SECCIÓN 6 (CONTINUACIÓN)

TOOLS AND HARDWARE REQUIRED / OUTILS ET QUINCAILLERIE REQUIS / HERRAMIENTAS Y HERRAJE REQUERIDOS



6.2B

- **Two adults are required to complete assembly. To prevent serious injuries, the Pole should be held down by one adult at all times while the Base is being filled.**
 - **Il faut deux personnes adultes pour terminer l'assemblage. Pour éviter des accidents graves, le poteau doit toujours être maintenu par une personne adulte pendant le remplissage de la base.**
 - **Dos adultos son requeridos para completar el ensamble. Para evitar lesiones graves, un adulto debe mantener horizontal el poste a todos momentos mientras que otro adulto termine de llenar la base.**
- **OPTION B:** Filling the **Base (AJM)** with Water. Sand is recommended.
 1. Insert **Cap (AEF)** into Base as shown.
 2. Add cold water up to the fill hole, leaving two inches of space at the top for expansion.
 3. Add one tablespoon of chlorine bleach to the water to prevent algae formation.
 4. Insert another **Cap (AEF)** into the Base as shown.
 5. Using two adults, stand the Base up on a smooth surface.
 - **OPTION B:** Remplissez la **base (AJM)** avec de l'eau. Nous recommandons sable
 1. Insérez le **capuchon (AEF)** dans la base comme illustré.
 2. Ajoutez de l'eau froide jusqu'au trou de remplissage, en laissant 6 cm d'espace à la partie supérieur pour la dilatation.
 3. Ajoutez une cuillerée de chlore à l'eau pour éviter la formation d'algues.
 4. Insérez l'autre **capuchon (AEF)** dans la base comme illustré.
 5. À l'aide d'autre adulte, redressez la base sur une surface lisse.
 - **OPCIÓN B:** Llène la **base (AJM)** con agua. Se recomienda arena.
 1. Inserte el **tapón (AEF)** en la base como se muestra.
 2. Añada agua fría hasta el orificio de llenado, dejando 6 cm de espacio al tope para la expansión.
 3. Añada una cucharada de cloro al agua para evitar la formación de algas.
 4. Inserte otro **tapón (AEF)** en la base como se muestra.
 5. Usando otro adulto, ponga la base vertical sobre una superficie lisa.



► SECTION 6 (CONTINUED) / SECTION 6 (SUITE) / SECCIÓN 6 (CONTINUACIÓN)

TOOLS AND HARDWARE REQUIRED / OUTILS ET QUINCAILLERIE REQUIS / HERRAMIENTAS Y HERRAJE REQUERIDOS



6.3

- Attach the **Net (AKZ)** to the **Rim (ALX)**.
- Attachez la **filet (AKZ)** à l'**anneau (ALX)**.
- Sujete la **red (AKZ)** al **aro (ALX)**.

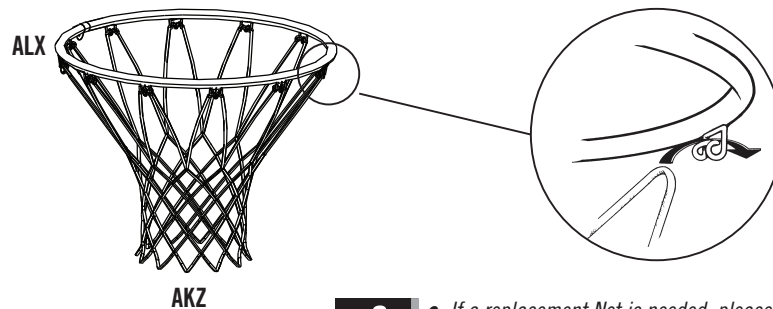

- If a replacement Net is needed, please call our Customer Service Department. Our Nets are shorter than average to reduce the risk of entanglement.
- Si vous avez besoin d'une nouvelle filet, appelez notre département de services à la clientèle. Nos filets sont plus courtes pour réduire le risque d'enchevêtrement.
- Si se necesita una red de repuesto, llame a nuestro departamento de servicios a clientes. Nuestras redes son más cortas para reducir el riesgo de enredamiento.

6.4

- Raise the Backboard to the highest position. Then place the **Height Sticker (AKP)** on the pole as shown.
- Soulevez le panneau au niveau le plus haut. Ensuite, mettez l'**autocollant de hauteur (AKP)** sur le poteau comme illustré.
- Levante el tablero al nivel más alto. Entonces, coloque la **etiqueta de altura (AKP)** en el poste como se muestra.

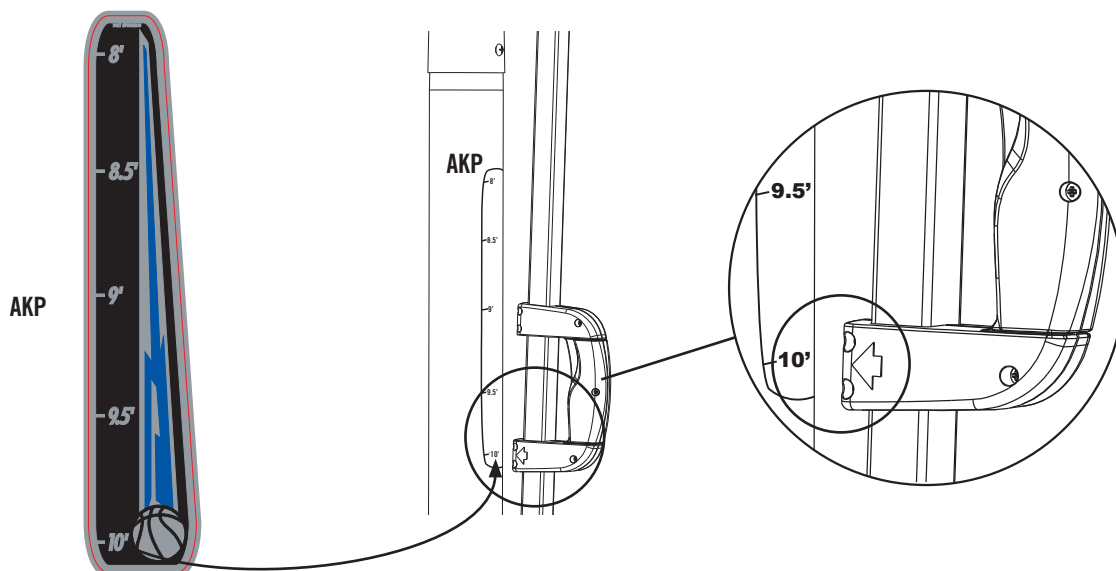

► SECTION 6 (CONTINUED) / SECTION 6 (SUITE) / SECCIÓN 6 (CONTINUACIÓN)

TOOLS AND HARDWARE REQUIRED / OUTILS ET QUINCAILLERIE REQUIS / HERRAMIENTAS Y HERRAJE REQUERIDOS



6.5

- Attach the **Pole Pad (ALN)** to the Pole as shown.
- Attachez le **coussin de poteau (ALN)** au poteau comme illustré.
- Sujete la **almohadilla de poste (ALN)** al poste como se muestra.

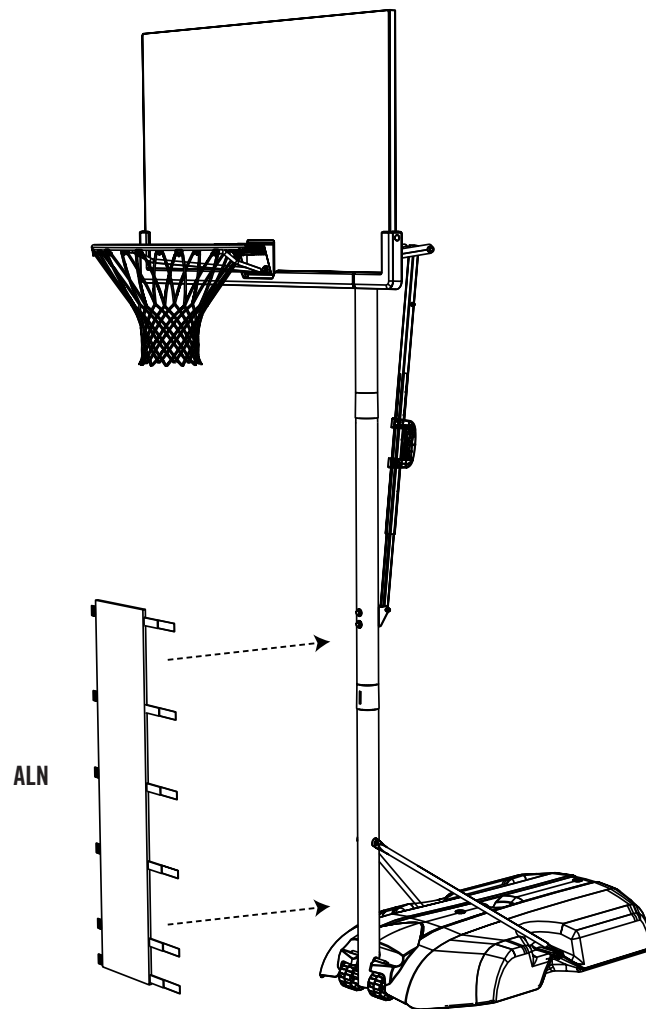





MOVING THE SYSTEM / DÉPLACER LE SYSTÈME / DEPLAZANDO EL SISTEMA

 **WARNING:** The system must only be moved by people capable of handling its weight. Children should not be allowed to move the system.

1. Adjust the system to its lowest position, and use caution to prevent the height mechanism from adjusting.
2. Stand in front of the system and pull on the Pole until the unit is balanced on its Wheels.
3. Move the system to the desired location and carefully set the Base down.

 **CAUTION:** The system must only be moved on its Wheels. Sliding the Base may damage the Base which could result in leakage and the system tipping over.

 **AVERTISSEMENT :** Ce système ne doit être déplacé que par des personnes capables de soutenir son poids. Il ne faut pas permettre aux enfants de déplacer le système.

1. Réglez l'élément à son niveau plus bas.
2. Tenez-vous derrière le système et tirez sur le poteau jusqu'à ce que l'unité soit en équilibre sur ses roues.
3. Déplacez le système dans le lieu désiré et poser prudemment la base.

 **ATTENTION :** Le système ne doit être déplacé que sur ses roues. Le glissement de la base peut l'endommager, produire une fuite et le renversement du système.

 **ADVERTENCIA:** Transporte el sistema sólo con personas capaces de soportar su peso. No permita a los niños transportar el sistema.

1. Ajuste el sistema a su posición más bajo.
2. Mirando la parte posterior del sistema portátil, tire de la unidad del poste hasta que quede equilibrada sobre sus ruedas.
3. Mueva el sistema cuidadosamente y baje la base.

 **PRECAUCIÓN:** Transporte el sistema sobre sus ruedas solamente. Deslizando la base puede dañar la base la cual puede ocasionar en un escape y la caída del sistema.



MAINTENANCE / ENTRETIEN / MANTENIMIENTO

The life of your basketball system depends on many variables. The climate, exposure to corrosives such as salt, pesticides, or herbicides, and excessive use or misuse can all contribute to Pole failure, which may cause property damage or personal injury. Check your basketball system frequently for loose hardware, excessive wear, and signs of corrosion. For safety reasons, and to prolong the life of your basketball system, you must take the following preventive measures.

- a. Check all Nuts and Bolts. If any are loose, tighten them.
- b. Check all parts for excessive wear and tear. If necessary, replace any parts that have been worn or damaged through usage. Contact our Customer Service Department for replacement parts.
- c. Inspect the Warning Sticker on the Pole. If it is ripped, faded, or illegible, call our Customer Service Department to request a replacement Sticker.
- d. Check all Pole sections for visible rust or chipped or cracked paint. If either are present, do the following:
 1. Use an emery cloth to completely remove any rust or chipped paint.
 2. Clean the area with a damp cloth and allow it to dry.
 3. Apply two coats of a rust preventative, high gloss enamel paint to the area. Allow the paint to dry between coats.

IF RUST HAS PENETRATED THROUGH THE POLE ANYWHERE, REPLACE IT IMMEDIATELY!

La vie utile du système de basket-ball dépend de nombreuses conditions. Le climat, l'exposition aux produits corrosifs tels que le sel, les pesticides ou herbicides, ainsi que l'usage excessif ou incorrect peuvent contribuer à la défaillance du poteau, causant des dommages corporels et matériels.

Vérifier régulièrement le système de basket-ball au niveau d'accessoires manquants, d'usure excessive et de signes de corrosion. Pour des raisons de sécurité et pour prolonger la vie du système de basket-ball, observer les mesures préventives suivantes.

- a. Vérifier l'état de tous les écrous et boulons. S'ils sont lâches, les serrer.
- b. Vérifier toutes les pièces pour usure prématurée et excessive. Si nécessaire, changer toutes pièces usées ou endommagées par l'utilisation. Contacter notre Service Clientèle pour des pièces de rechange.
- c. Examiner l'autocollant d'avertissement situé sur le poteau. S'il est déchiré, décoloré ou illisible, appeler notre Service Clientèle pour en demander un nouveau.
- d. Vérifier toutes les sections de poteau au niveau de rouille ou de peinture craquelée ou égratignée. Si l'une de ces conditions est présente, prendre les mesures suivantes :
 1. Avec une toile d'émeri, enlever complètement la rouille ou la peinture endommagée.
 2. Nettoyer la zone avec un linge humide et laisser sécher.
 3. Appliquer deux couches d'une peinture antirouille émail-brillante sur l'endroit affecté. Laisser la peinture sécher entre l'application des couches.

SI LA ROUILLE A PÉNÉTRÉ DANS LE POTEAU À UN ENDROIT QUELCONQUE, IL FAUT LE REMPLACER IMMÉDIATEMENT!

La vida útil de su sistema de baloncesto depende de muchas variables. El clima, los agentes corrosivos, y el uso excesivo o indebido pueden contribuir a la falla del poste y producir averías a la propiedad o lesiones personales. Inspeccione el sistema con frecuencia para ver si hay herrajes flojos, desgaste excesivo y corrosión. Usted debe tomar las medidas preventivas siguientes.

- a. Inspeccionar todas las tuercas y pernos, y apretar los que estén flojos.
- b. Inspeccionar todas las partes para ver si muestran desgaste excesivo. Cambiar las piezas gastadas o dañadas.
- c. Inspeccionar el auto-adhesivo de advertencia en el poste. Si está rasgado, desteñido, o ilegible, póngase en contacto con la tienda donde lo compró para obtener otro.
- d. Inspeccionar las secciones del poste para ver si muestran óxido o pintura rajada o desportillada. Si encuentra algunas de estas señales:
 1. Quitar todo el óxido o pintura desportillada con tela de esmeril.
 2. Limpiar el área con un trapo húmedo y dejarla secar.
 3. Aplicar dos capas de pintura de esmalte resistente al óxido. Dejar secar la pintura entre una y otra capa.

¡SI EL ÓXIDO HA ATRAVESADO EL POSTE EN ALGUNA PARTE, CAMBIARLO INMEDIATAMENTE!



WARNING STICKER / AUTOCOLLANT D'AVERTISSEMENT / AUTOADHESIVO DE ADVERTENCIA



WARNING



FAILURE TO FOLLOW THESE WARNINGS MAY RESULT IN SERIOUS INJURY AND/OR PROPERTY DAMAGE.

Owners must ensure that all players know and follow these rules for safe operation of the system.

- Only hang from the Rim briefly to regain balance or avoid injuring others. Release the Rim as soon as safely possible.
- During play, especially when performing dunk type activities, keep player's face away from the Backboard, Rim, and Net. Serious injury could occur if teeth/face come in contact with the Backboard, Rim, or Net. Player should wear a mouth guard during play.
- Do not slide, climb, or play on Base or Pole.
- Completely fill Base according to manufacturer's instructions. Never leave the unit standing in an upright position without first filling the Base with weight or the system will tip quickly causing serious personal injury.
- When adjusting height or moving system, keep hands and fingers away from moving parts.
- Do not allow children to move or adjust system.
- Do not wear jewelry (rings, watches, necklaces, etc.) during play. Objects may entangle in Net.
- Keep water and organic material away from Pole Base. Grass, litter, etc. could cause corrosion and/or deterioration.
- Never play on damaged equipment.
- Surface beneath the Base must be smooth and free of gravel or other objects. Punctures cause leakage and could cause system to tip over.

- Once a month check Pole and all metal parts for signs of corrosion (rust, pitting, chipping). Completely remove rust and repaint with exterior enamel. If rust has penetrated any steel part, replace that part immediately.
- Check system before each use for proper ballast, loose hardware, excessive wear, instability, and signs of corrosion and repair before use.
- Do not use system during windy or severe weather. System may tip over. Place system in an area protected from the wind or in an area away from property that may be damaged if the system falls, and from overhead power lines.
- Do not use the system to lift or hoist anything. The mechanism is designed to lift only the weight of the Backboard and Rim. Do not hang anything from the Handle, Rim, Backboard, or Lifter Arms as this will damage the system and void the warranty.

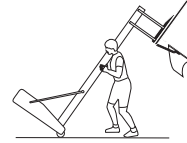

AVERTISSEMENT



ADVERTENCIA



FAUTE DE NE PAS SUIVRE CES AVERTISSEMENTS, VOUS RISQUEZ DE CAUSER DES BLESSURES GRAVES ET/OU DES DOMMAGES À L'ÉQUIPEMENT.

Le propriétaire doit s'assurer que tous les joueurs connaissent et appliquent les règles suivantes afin d'utiliser l'équipement en toute sécurité.

- Ne vous suspendez pas à l'anneau plus que nécessaire pour retrouver votre équilibre ou éviter de blesser les autres joueurs. Relâchez l'anneau aussitôt que possible.
- Lors d'un match, particulièrement dans le cas des smashes, le visage du joueur ne doit pas faire face au panneau, à l'anneau, ni au filet. Le joueur risque de graves blessures si ses dents ou son visage entrent en contact avec le panneau, l'anneau, ou le filet. Les joueurs doivent toujours porter un protège-dents lorsqu'ils jouent.
- Ne glissez pas, ne grimpez pas, et ne jouez pas sur la base ou le poteau.
- Remplissez complètement la base selon les instructions du fabricant. Ne laissez jamais l'unité debout de plein pied sans avoir d'abord rempli la base avec un poids ou l'équipement pourrait basculer rapidement et causer de graves blessures.
- Lorsque vous ajustez la hauteur ou lorsque vous déplacez l'équipement, gardez vos mains et doigts loin des pièces mobiles.
- Ne permettez pas aux enfants de déplacer ou d'ajuster l'équipement.
- Ne portez pas de bijoux (bagues, montres, colliers, etc.) lorsque vous jouez. Ces objets pourraient s'accrocher au filet.
- La surface sur laquelle est posée la base doit être lisse et sans gravier ou tout autre objet qui pourrait troubler la base entraînant ainsi une fuite ce qui pourrait faire basculer l'équipement.
- Gardez de l'eau et de la matière organique loin de la base. Le gazon, les déchets, etc. pourraient provoquer la corrosion et/ou la détérioration.
- Une fois par mois, vérifiez que le Poteau et toutes les pièces en métal ne montrent pas de signes de corrosion (rouille, piqures, écaillage). Enlevez toute la rouille et repeignez complètement avec une peinture pour extérieur. Si la rouille a pénétré une des pièces en acier, vous devez remplacer immédiatement la pièce en question.
- A chaque fois que vous allez utiliser l'équipement, vérifiez d'abord l'équilibre, la possibilité de pièces desserrées ou usées, la stabilité de l'équipement et tout signe de corrosion ou réparation nécessaire avant utilisation.
- Ne jouez jamais avec un équipement endommagé.
- N'utilisez pas l'équipement lors de fortes rafales de vent ou de mauvais temps. L'équipement pourrait basculer. Placez l'équipement dans un endroit abrité du vent ou loin des structures qu'il pourrait endommager s'il basculait et loin des fils électriques.
- N'utilisez pas l'équipement pour lever ou soulever quoique ce soit. Son mécanisme a été conçu uniquement pour soutenir le poids du panneau et de l'anneau. N'accrochez rien au manche, à l'anneau, au panneau ni aux leviers sous peine d'endommager l'équipement et d'annuler la garantie.

SI NO SE OBEDECEN ESTAS ADVERTENCIAS PUEDEN PRODUCIRSE GRAVES LESIONES Y/O DAÑOS A LA PROPIEDAD.

El propietario del sistema debe asegurarse de que todos los jugadores conozcan y respeten estas reglas para que el sistema se use en forma segura.

- Cuélguese del aro sólo en forma breve, para recuperar el equilibrio o evitar lesionar a otros jugadores. Suéltese del aro lo más pronto que pueda hacerlo con seguridad.
- Durante el juego, especialmente al embocar violentamente de alto, la cara de los jugadores debe mantenerse alejada del tablero, el aro y la red. Pueden producirse lesiones graves si los dientes o la cara entran en contacto con el tablero, el aro o la red. Los jugadores deben usar un protector bucal durante el juego.
- No se deslice, no trepe ni juegue sobre la base o el poste.
- Llene la base completamente siguiendo las instrucciones del fabricante. Nunca deje la unidad en posición de uso sin haber llenado previamente la base con material de contrapeso, pues el sistema podría tumbarse rápidamente y causar graves lesiones personales.
- Mantenga las manos y los dedos alejados de las piezas móviles cuando regule la altura o desplace el sistema.
- No deje que los niños regulen ni desplacen el sistema.
- No use joyas (anillos, relojes, collares o gargantillas, etc.) durante el juego. Estos objetos pueden engancharse en la red.
- La superficie donde se coloque la base debe estar lisa y desprovista de piedras, grava u otros objetos. Las perforaciones pueden originar pérdidas, y éstas pueden hacer que el sistema se tumbe.
- Guarde agua y materia orgánica. Césped, basura, etc., podrían causar corrosión et/o deterioros.
- Controle el poste y todas las piezas metálicas una vez al mes en busca de signos visibles de corrosión (oxidación, picaduras, escamado). Elimine todo rastro de óxido y vuelva a pintar con esmalte para exteriores. Si el óxido ha penetrado cualquier pieza de acero, reemplace esa pieza de inmediato.
- Inspeccione el sistema antes de cada uso para verificar que esté adecuadamente contrapesado, que los elementos de fijación no estén flojos, que no haya desgaste excesivo, inestabilidad ni signos de corrosión. Si encuentra irregularidades, repárelas antes de usar el sistema.
- Nunca juegue con un equipo dañado.
- No use el sistema en presencia de vientos fuertes o condiciones climáticas adversas, ya que puede tumbarse. Coloque la unidad en su posición de almacenamiento y/o en una zona a resguardo del viento, lejos de propiedades personales que puedan dañarse si el sistema se cae, y de líneas de suministro de energía.
- No use el sistema para levantar ningún objeto. El mecanismo está diseñado para elevar solamente el peso del tablero con el aro. No cuelgue nada de la agarradera, el aro, el tablero ni los brazos de elevación, ya que esto puede dañar el sistema y anular la garantía.

www.lifetime.com

Lifetime Products, Inc., Clearfield, UT 84016

1-800-225-3865

11/23/2015 # 1180194



NOTES / REMARQUES / NOTAS

A large, empty white rectangular area intended for writing notes or remarks.



NOTES / REMARQUES / NOTAS

A large, empty white rectangular area intended for writing notes or remarks.



REGISTER YOUR PRODUCT ONLINE AT WWW.LIFETIME.COM

At Lifetime®, we are committed to providing innovative and quality products. While registering, you will have the opportunity to give us your feedback. Your input is valuable to us.

- You can also opt in to receive new product notifications or promotions.
- In the unlikely event of a product recall or safety modification, your registration provides the information we need to notify you directly.
- Registration is fast, easy, and completely voluntary.

LIFETIME'S PROMISE TO YOU:

Maintaining your privacy is our long-standing policy at Lifetime®. And you can rest assured that Lifetime® will not sell or provide your personal data to other third parties, or allow them to use your personal data for their own purposes.

We invite you to read our privacy policy at www.lifetime.com

REGISTER today!



ENREGISTREZ VOTRE PRODUIT EN LIGNE AU WWW.LIFETIME.COM

Chez Lifetime®, nous nous engageons à fournir des produits innovateurs de qualité. Lors de votre inscription, vous aurez l'occasion de nous faire parvenir vos commentaires. Votre opinion est importante pour nous.

- Vous pouvez également choisir de recevoir des avis ou des promotions dans le cadre de nouveaux produits.
- Dans l'éventualité improbable d'un rappel ou d'un avis de sécurité, votre inscription fournit les renseignements nécessaires nous permettant de communiquer avec vous.
- L'inscription est rapide, facile et complètement volontaire.

LA PROMESSE DE LIFETIME :

Conserver votre confidentialité est notre politique de longue date chez Lifetime®. Vous pouvez donc être rassuré par le fait que Lifetime® ne vendra pas ou ne fournira pas vos données personnelles à des tiers, et ne leur permettra pas d'utiliser vos données personnelles à leurs propres fins.

Nous vous invitons à lire notre politique de confidentialité à www.lifetime.com

ENREGISTREZ VOTRE PRODUIT aujourd'hui!



REGISTRE SU PRODUCTO EN LÍNEA EN WWW.LIFETIME.COM

En Lifetime®, estamos comprometidos a ofrecer productos innovadores y de calidad. Al registrarse, usted tendrá la oportunidad de darnos su retroalimentación. Su información es valiosa para nosotros.

- También puede optar por recibir nuestras notificaciones o promociones.
- En el caso improbable de que el producto tenga que salir del mercado o que sufra alguna modificación, su registro provee la información que necesitamos para notificarle directamente.
- El registro es rápido, fácil y completamente voluntario.

LA PROMESA DE LIFETIME® PARA USTED:

Mantener su privacidad es nuestra política permanente en Lifetime®. Y puede estar seguro que Lifetime® no venderá ni dará sus datos personales a terceros, ni les permitirá usar sus datos personales para fines propios.

Lo invitamos a leer nuestra política de privacidad en www.lifetime.com

¡REGÍSTRESE hoy mismo!



5-YEAR LIMITED FACTORY WARRANTY

THE MANUFACTURER RESERVES THE RIGHT TO MAKE SUBSTITUTIONS TO WARRANTY CLAIMS IF PARTS ARE UNAVAILABLE OR OBSOLETE.

1. Lifetime basketball systems are warranted to the original purchaser to be free from defects in material or workmanship for a period of five years from the date of original retail purchase. The word “defects” is defined as imperfections that impair the use of the product. Defects resulting from misuse, abuse or negligence will void this warranty. This warranty does not cover defects due to improper installation, alteration or accident. This warranty does not cover damage caused by vandalism, rusting, “acts of nature” or any other event beyond the control of the manufacturer.
2. This warranty is nontransferable and is expressly limited to the repair or replacement of defective product. If the product is defective within the terms of this warranty, Lifetime Products, Inc. will repair or replace defective parts at no cost to the purchaser. Shipping charges to and from the factory or distribution center are not covered and are the responsibility of the purchaser. Labor charges and related expenses for removal, installation or replacement of the basketball system or its components are not covered under this warranty.
3. This warranty does not cover scratching or scuffing of the product that may result from normal usage. In addition, defects resulting from intentional damage, negligence, unreasonable use or hanging from the rim will void this warranty.
4. Liability for incidental or consequential damages is excluded to the extent permitted by law. While every attempt is made to embody the highest degree of safety in all equipment, freedom from injury cannot be guaranteed. The user assumes all risk of injury resulting from the use of this product. All merchandise is sold on this condition, and no representative of the company may waive or change this policy.
5. This product is not intended for institutional or commercial use; Lifetime Products, Inc. does not assume any liability for such use. Institutional or commercial use will void the warranty.
6. Our goods come with guarantees that cannot be excluded under the Australian Consumer Law. You are entitled to a replacement or refund for a major failure and for compensation for any other reasonably foreseeable loss or damage. You are also entitled to have the goods repaired or replaced if the goods fail to be of acceptable quality and the failure does not amount to a major failure.
7. This warranty is expressly in lieu of all other warranties, expressed or implied, including warranties of merchantability or fitness for use to extent permitted by Federal and state law. Neither Lifetime Products, Inc., nor any representative assumes any other liability in connection with this product. This warranty gives you specific legal rights, and you may also have other rights which vary from state to state.

PLEASE INCLUDE YOUR DATED SALES RECEIPT AND PHOTOGRAPHS OF DAMAGED PARTS.

REPORT PRODUCT DEFECTS IN WRITING TO:

Lifetime Products, Inc., PO Box 160010 Clearfield, UT 84016-0010
or call 1-800-225-3865 M-F 7 a.m. to 5 p.m. MST.

REGISTER YOUR PRODUCT FOR QUICKER CUSTOMER SERVICE.

Visit www.lifetime.com or call 1-800-225-3865 to register your product today.

FOR INTERNATIONAL WARRANTY CLAIMS:

All warranty claims must be accompanied by a sales receipt. Report all warranty claims in writing to your regional sales support representative. Please include your dated sales receipt and photographs of damaged parts.

To identify the representative for your region, please visit: www.lifetime.com/international



www.lifetime.com



GARANTIE DE FABRICATION LIMITÉE DE 5 ANS

LE FABRICANT RÉSERVE LE DROIT DE FAIRE DES SUBSTITUTIONS EN CAS DE RECOURS EN GARANTIE SI LES PIÈCES NE SONT PAS DISPONIBLES OU SONT OBSOLÈTES

1. Les systèmes de basket-ball Lifetime sont garantis à l'acheteur d'origine contre tous défauts de matériau ou de fabrication pendant une durée de cinq ans à partir de la date d'achat d'origine. Le mot « défauts » signifie des défauts qui empêchent l'utilisation du produit. Les défauts résultant de mauvais usage, d'abus ou de négligence annulent cette garantie. Cette garantie ne couvre pas les dommages causés par le vandalisme, la rouille, « les calamités naturelles » ou tout autre événement en dehors du contrôle du fabricant.
2. Cette garantie n'est pas transférable et est expressément limitée à la réparation ou au remplacement du produit défectueux. Si le produit est déclaré défectueux selon les termes de cette garantie, Lifetime Products, Inc. réparera ou remplacera les parties défectueuses gratuitement pour l'acheteur. Les frais d'expéditions aller et retour de l'usine ne sont pas couverts et sont à la charge de l'acheteur. Les frais de main-d'œuvre et frais associés à l'enlèvement, au montage ou au remplacement du système de basket-ball ou de ses composantes ne sont pas couverts par cette garantie.
3. Cette garantie ne couvre pas les égratignures ou éraillures du produit résultant d'une utilisation normale. Par ailleurs, les défauts résultant de dommages intentionnels, négligence, utilisation abusive ou suspension à partir de l'entretoise annulent cette garantie.
4. Toute responsabilité pour dommages incidents ou conséquents est exclue dans la mesure permise par la loi. Bien que toutes les mesures aient été prises pour intégrer le plus haut degré de sécurité dans l'ensemble du matériel, l'impossibilité de blessure ne peut pas être garantie. L'utilisateur assume tous les risques de blessure résultant de l'utilisation de ce produit. L'ensemble de la marchandise est vendu en vertu de cette condition et aucune personne représentant la société ne peut déroger à cette politique, ni la modifier.
5. Ce produit n'est pas prévu pour l'usage institutionnel ni commercial; Lifetime Products, Inc. n'assume aucune responsabilité pour tel usage. L'utilisation institutionnelle ou commerciale annulera cette garantie.
6. Cette garantie remplace expressément toutes autres garanties, expresses ou tacites, y compris les garanties de commercialisation ou d'adaptation à un but particulier dans la mesure permise par les lois fédérales et des états. Ni Lifetime Products, Inc. ni aucun de ses représentants n'assume aucune autre responsabilité concernant ce produit. Cette garantie vous accorde des droits particuliers, et vous aurez peut-être des autres droits qui varient d'un état à l'autre.

TOUS LES RECOURS EN GARANTIE DOIVENT ÊTRE ACCOMPAGNÉS DU REÇU DE VENTE.

FAIRE PARVENIR UN RAPPORT PAR ÉCRIT DE DÉFECTUOSITÉ DU PRODUIT À :

Lifetime Products, Inc., PO Box 160010 Clearfield, UT 84016-0010
ou composer le 1-800-225-3865, du lundi au vendredi de 7 h à 17 h, HP

ENREGISTREZ VOTRE ARTICLE À :

www.lifetime.com, ou composer le 1-800-225-3865 pour enregistrer votre article aujourd'hui.

POUR RECOURS EN GARANTIE INTERNATIONAUX :

Tous les recours en garantie doivent être accompagnés du reçu de vente. Faire parvenir un rapport par écrit de défectuosité du produit à votre représentant régional de ventes. Inclure votre reçu de vente daté et photographies des pièces endommagées. Pour identifier votre représentant régional, visitez www.lifetime.com/international



www.lifetime.com



GARANTÍA DE FÁBRICA LIMITADA POR 5 AÑOS

EL FABRICANTE SE RESERVA EL DERECHO DE HACER SUSTITUCIONES EN LOS ELEMENTOS REEMPLAZADOS BAJO GARANTÍA SI LAS PIEZAS NO ESTÁN DISPONIBLES O SON OBSOLETAS.

1. El comprador original recibe la garantía de que los sistemas de basquetbol Lifetime estarán libres de defectos de material o de mano de obra por un período de cinco años a contar desde la fecha de la compra original. La palabra “defectos” se define como imperfecciones que perjudican el uso del producto. Los defectos emergentes de un mal uso, abuso o negligencia invalidarán esta garantía. Esta garantía no cubre defectos debidos a una instalación incorrecta, alteración o a un accidente. Esta garantía no cubre daños causados por vandalismo, oxidación, “actos de la naturaleza” u otros eventos que estén más allá del control del fabricante.
2. Esta garantía es intransferible, y queda expresamente limitada a la reparación o reemplazo de los productos defectuosos. Si el producto se encuentra defectuoso dentro de los términos de esta garantía, Lifetime Products, Inc. reparará o reemplazará las piezas defectuosas sin costo alguno para el comprador. Los gastos de envío hacia y desde la fábrica no están cubiertos, y quedan bajo la responsabilidad del comprador. Los gastos de mano de obra y otros costos relacionados con la remoción, instalación o reemplazo de este sistema o sus componentes no están cubiertos por esta garantía.
3. Esta garantía no cubre raspaduras ni marcas en el producto que pueden resultar de su uso normal. Además, los defectos causados por daños intencionales, negligencia, uso irrazonable o por colgarse de la red o del aro invalidarán esta garantía.
4. La responsabilidad por daños incidentales o consecuentes queda excluida hasta el punto en que lo permita la ley. Si bien se hace el mayor esfuerzo posible para lograr el más alto grado de seguridad en todos nuestros equipos, no puede garantizarse la libertad de cualquier tipo de lesión. El usuario asume todos los riesgos de lesiones emergentes del uso de este producto. Toda nuestra mercadería se vende bajo esta condición, y ningún representante de la compañía puede anular ni cambiar esta política.
5. Este producto no está pensado para el uso institucional ni comercial; Lifetime Products, Inc. no asume ninguna otra responsabilidad en conexión con este producto. El uso institucional o comercial invalidará la garantía.
6. Esta garantía se otorga en reemplazo expreso de toda otra garantía, expresa o implícita, incluidas las garantías de comercialización o adaptación para el uso en la medida permitida por las leyes federales y estatales. Ni Lifetime Products, Inc., ni ninguno de sus representantes asume ninguna otra responsabilidad en conexión con este producto. Esta garantía le otorga derechos legales específicos, y usted puede tener otros derechos que varían de estado a estado.

NINGUNA GARANTÍA OFRECIDA POR EL FABRICANTE ES VÁLIDA EN MÉXICO

TODOS LOS RECLAMOS DE GARANTÍA DEBEN ESTAR ACOMPAÑADOS POR UN RECIBO DE COMPRA

INFORME POR ESCRITO LOS DEFECTOS EN EL PRODUCTO A:

Por favor, incluya el recibo de compra fechado y fotografías de las piezas dañadas.

Lifetime Products, Inc., PO Box 160010 Clearfield, UT 84016-0010,

o llame al 1.800.225.3865 de lunes a viernes de 0700 hasta 1700 (Hora de las Montañas)

REGISTRE SU PRODUCTO

Visite nuestra página en Internet www.lifetime.com, o llame al 1.800.225.3865 para registrar su producto hoy.

PARA RECLAMOS DE GARANTÍA INTERNACIONALES:

Todos los reclamos de garantía deben estar acompañados por un recibo de compra. Informe por escrito todos los reclamos de garantía a su representante regional de ventas. Favor de incluir su recibo de compra fechado y fotografías de las piezas dañadas.

Para identificar el representante de su región, visite www.lifetime.com/international



www.lifetime.com

ENHANCE YOUR LIFETIME® PURCHASE BY ADDING ACCESSORIES OR OTHER GREAT PRODUCTS

To purchase accessories or other Lifetime® products, visit us at:

www.lifetime.com

Or call: 1-800-424-3865

7:00 am–5:00 pm (M–F) MST and 9:00 am–1:00 pm Saturday MST

AMÉLIORER L'ACHAT LIFETIME® EN AJOUTANT DES ACCESSOIRES OU D'AUTRES PRODUITS

Pour acheter des accessoires ou des autres produits Lifetime®, visiter le :

www.lifetime.com

(Anglais seulement)

Ou composer le 1-800-424-3865

Du lundi au vendredi de 7 h à 17 h, HR et le samedi de 9 h à 13 h, HR

MEJORAR LA COMPRA DE LIFETIME® AGREGANDO ACCESORIOS U OTROS MARAVILLOSOS PRODUCTOS

Para comprar accesorios u otros productos de Lifetime®, visitarnos en:

www.lifetime.com

(solo inglés)

O marcar al: 1-800-424-3865

De lunes hasta viernes 7:00 h–17:00 h Horario Éstandar de la Montaña (MST) y sábados 9:00 h–13:00 h (MST)



www.lifetime.com



Made in the U.S.A. / Fabriqué aux États-Unis / Hecho en los EUA