



ASSEMBLY INSTRUCTIONS

Pour le français, voir la page 2. Para el español, ver la página 3.

IN-GROUND QUICK ADJUST® BASKETBALL SYSTEM

MODEL 1008

BEFORE ASSEMBLY:

- Requires at least 493 lb (224 kg) of cement mix to fill a volume of 3.7 ft³ (0.105 m³).
- Requires 3+ days for concrete to cure, plus 3-4 hours to complete assembly steps.
- 3+ people recommended for setup.



Save this instruction in the event that the manufacturer has to be contacted for replacement parts.

TOOLS REQUIRED

Tools not included, unless otherwise indicated

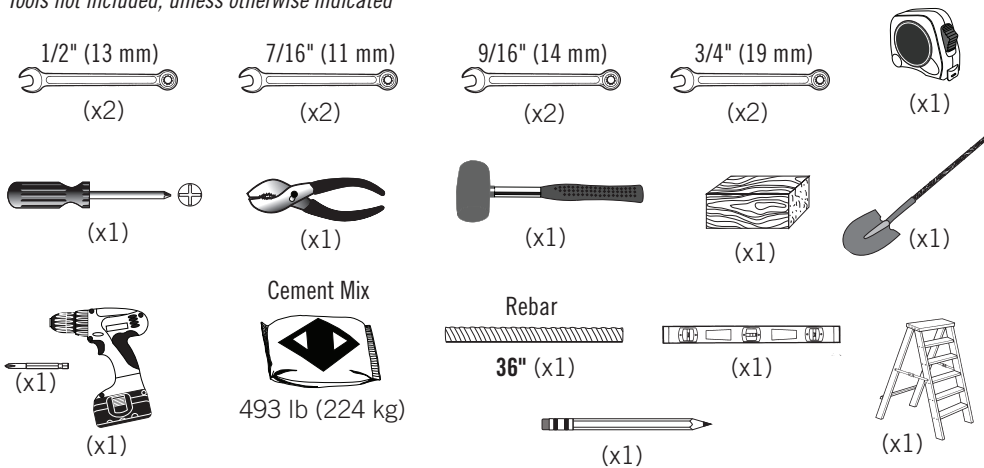

TABLE OF CONTENTS

Icon Legend.....	4
Warnings & Notices.....	5
Initial Set Up.....	6
Pole Assembly.....	12
Backboard to Rim Assembly.....	15
Backboard to Pole Assembly.....	19
Parts Identifier.....	i - iv
Final Assembly.....	25
Height Adjustment.....	31
Maintenance Instructions.....	32
Warning Sticker.....	33
Registration.....	36
Warranty.....	37

QUESTIONS?

Call: **1-800-225-3865**
 7:00 am–5:00 pm (Monday–Friday) MST
 and 9:00 am–1:00 pm Saturday MST
 (English, French, Spanish)

CONTACT LIFETIME CUSTOMER SERVICE:

Live Chat:
www.lifetime.com/customerservice
 (click on "LIVE CHAT" tab)

For Customer Service in Mainland
 Europe and the United Kingdom,
 E-mail: cs@lifetimeproducts.eu

Model Number: **1008**
 Product ID:



INSTRUCTIONS D'ASSEMBLAGE

For English, see page 1. Para el español, ver la página 3.

SYSTÈME DE BASKETBALL ENTERÉ QUICK ADJUST®

MODÈLE n° 1008

AVANT L'ASSEMBLAGE :

- Il faut avoir, au moins, 224 kg (493 livres) de mélange de béton pour remplir un volume de 0,105 m³ (3,7 pi³).
- La durissement du béton requiert 3+ jours, et en plus 3 heures à 4 heures pour finir les étapes d'assemblage.
- Nous recommandons 3+ adultes pour l'assemblage.



Conservez ces instructions au cas où vous avez besoin de contacter le fabricant pour obtenir des pièces de remplacement.

OUTILS REQUIS

Outils non inclus, sauf indication contraire

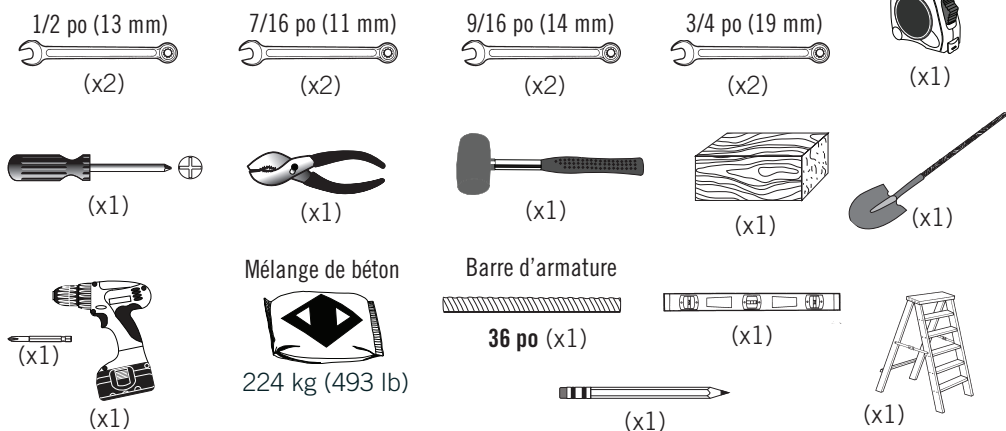

SOMMAIRE

Légende des icônes.....	4
Avertissements et notifications.....	5
Préparation initiale.....	6
Assemblage à du poteau.....	12
Assemblage du panneau à l'anneau.....	15
Assemblage du panneau au poteau.....	19
Identificateur de pièces.....	i-iv
Assemblage final.....	25
Réglage de la hauteur.....	31
Entretien.....	32
Autocollant d'avertissement.....	33
Enregistrement.....	36
Garantie.....	38

QUESTIONS ?

CONTACTEZ AUX SERVICES À LA CLIENTÈLE LIFETIME® :

Composer le **1-800-225-3865**
 Du lundi au vendredi 7:00 hr – 17:00 hr (HNR)
 et samedi 9:00 hr – 13:00 hr (HNR)
 (anglais, français, espagnol)

t'Chat en direct:
www.lifetime.com/customerservice
 (cliquer sur la languette « LIVE CHAT »)

Pour nos services à la clientèle du continent européen et au Royaume-Uni,
 E-mail : cs@lifetimeproducts.eu

N° de modèle : 1008
 Référence du produit :



INSTRUCCIONES DE ENSAMBLE

For English, see page 1. Pour le français, voir la page 2.

SISTEMA DE BALONCESTO QUICK ADJUST® INEGRADA EN EL SUELO

MODELO n° 1008

ANTES DEL ENSAMBLE:

- Es necesario tener, por lo menos, 224 kg (493 lb) de mezcla de concreto para llenar un volumen de 0,105 m³ (3,7 ft³).
- Requiere 3+ días para curar el concreto, más 3 horas a 4 horas para completar los pasos de ensamble.
- Recomendamos 3+ adultos para el ensamble.



Guarde estas instrucciones en el caso que tenga que contactar el fabricante para piezas de reemplazo.

HERRAMIENTAS REQUERIDAS

Herramientas no incluidas, excepto donde se indique lo contrario

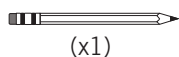
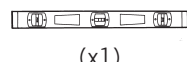
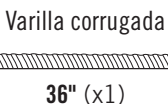
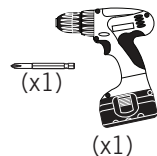
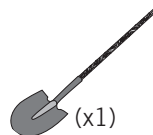
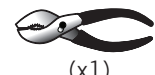
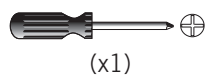
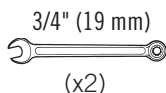
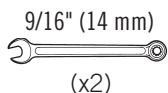
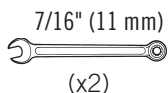
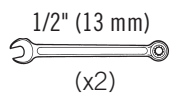

ÍNDICE

Leyenda de íconos.....	4
Advertencias y notificaciones.....	5
Preparación inicial.....	6
Ensamble del poste.....	12
Ensamble del tablero al aro.....	15
Ensamble del tablero al poste.....	19
Identificador de piezas.....	i-iv
Ensamble final.....	25
Ajuste de altura.....	31
Mantenimiento.....	32
Autoadhesivo de advertencia.....	33
Registro.....	36
Garantía.....	39

¿PREGUNTAS?

PÓNGASE EN CONTACTO CON LOS SERVICIOS DE CLIENTES LIFETIME®:

Llamar : 1-800-225-3865

De lunes hasta viernes 7:00 hr–17:00 hr (MST)
y sábado 9:00 hr–13:00 hr (MST)
(inglés, francés, español)

Chat en vivo:
www.lifetime.com/customerservice
(clicquee en la lengüeta «LIVE CHAT»)

Para nuestros servicios a clientes
en el continente europeo y el Reino
Unido, correo electrónico:
cs@lifetimeproducts.eu

Número de modelo: 1008
ID del producto:



ICON LEGEND / LÉGENDE DES ICÔNES / LEYENDA DE ÍCONOS



- Indicates special heed should be taken when reading.
- Ceci indique que vous devez faire attention à ce que vous lisez.
- Indica que uno debe prestar atención al leer.



- Indicates the parts to be used for a section.
- Ceci indique les pièces requises pour une section.
- Indica las piezas requeridas para una sección.



- Indicates no parts required for a specific section.
- Ceci indique qu'il n'y a pas de pièces requises pour une section particulière.
- Indica que ninguna pieza es requerida para una sección específica.



- Indicates the hardware to be used for a section.
- Ceci indique la quincaillerie requise pour une section.
- Indica el herraje requerido para una sección.



- Indicates no hardware required for a specific page.
- Ceci indique qu'il n'y a pas de quincaillerie requise pour une page particulière.
- Indica que ningún herraje es requerido para una página específica.



- Indicates the tools to be used for a section.
- Ceci indique les outils requis pour une section.
- Indica el instrumental requerido para una sección.



- Indicates to use/not to use an electric drill for a specific step.
- Ceci indique utiliser/n'utiliser pas de perceuse électrique pour une étape particulière.
- Indica usar/no usar un taladro eléctrico para un paso específico.

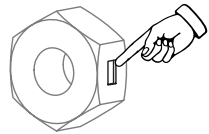

- Indicates the use of a centerlock nut. A nut with this marking will require some effort to tighten. This hardware was designed with this feature in order to prevent loosening later.
- Cet image indique l'usage d'un écrou de blocage central. Un écrou avec ce marquage requerra plus d'effort pour le serrer. Cet écrou a été conçu avec cette fonction afin d'empêcher son desserrage plus tard.
- Indica el uso de una tuerca de bloque central. Una tuerca con esta marca requerirá un poco de esfuerzo para apretarlo. Esta tuerca fue diseñado con esta característica con el fin de evitar su aflojamiento más tarde.



WARNINGS & NOTICES / AVERTISSEMENTS ET AVIS / ADVERTENCIAS Y AVISOS



SAFETY INSTRUCTIONS



FAILURE TO FOLLOW THESE WARNINGS MAY RESULT IN SERIOUS INJURY OR PROPERTY DAMAGE AND WILL VOID WARRANTY.

Owner must ensure that all players know and follow these rules for safe operation of the system.

To ensure safety, do not attempt to assemble this product without following the instructions carefully. Check entire box and inside all packing material for parts and/or additional instruction material. Before beginning assembly, read the instructions and identify parts using the hardware identifier and parts list in this document. Proper and complete assembly, use and supervision are essential for proper operation and to reduce the risk of accident or injury. A high probability of serious injury exists if this product is not installed, maintained, and operated properly.

- If using a ladder during assembly, use extreme caution.
- Two capable adults are recommended for this operation.
- Check base daily for leakage. Leaks will cause system to fall.
- Assemble the pole sections properly. Failure to do so could cause the pole sections to separate during play or transport.
- Minimum operational height is 6 ft 6 in (1.98m) to the bottom of the backboard.

Most injuries are caused by misuse and/or not following instructions. Use caution when using this product.



CONSIGNES DE SÉCURITÉ



LA NON-RESPECT DE CES AVERTISSEMENTS PEUT RÉSUMER EN ACCIDENTS GRAVES OU DOMMAGES MATÉRIELS ET ANNULER LA GARANTIE.

Le propriétaire doit veiller à ce que tous les joueurs connaissent et suivent ces règles pour une exploitation sûre du système.

Pour assurer votre sécurité, ne tentez pas d'assembler cet article sans avoir lu et suivi toutes les consignes attentivement. Vérifiez la totalité de la boîte et l'intérieur de tous les matériaux d'emballage pour trouver toutes les pièces et/ou matériaux contenant des consignes supplémentaires. Avant de commencer le montage, identifiez toutes les pièces et tous les accessoires et faites-en l'inventaire en les comparant aux listes et identificateurs de pièces et accessoires contenus dans ce document. Un assemblage correct et complet, ainsi que l'utilisation et la supervision correctes sont des conditions essentielles à la bonne direction et diminuent les risques d'accident ou de blessure. Une haute probabilité d'accident grave résulte de mauvaises conditions d'installation, maintenance et/ou utilisation.

- Agissez avec la plus grande prudence si vous employez une échelle pour l'assemblage.
- Il est recommandé que cet assemblage soit exécuté par deux personnes adultes.
- Vérifiez quotidiennement la base au niveau de fuites. Les fuites peuvent causer la chute du système.
- Assemblez les sections de poteau correctement. La non-observation de cette consigne peut amener les sections de poteau à se séparer pendant le jeu ou le déplacement.
- La hauteur minimale est 1,98 m (6 pi 6 po) au bas de la planche.

La majorité des accidents résultent d'une mauvaise utilisation et/ou du fait de n'avoir pas suivi les consignes. Observez toutes précautions utiles pendant l'utilisation de ce produit.



INSTRUCCIONES DE SEGURIDAD



EL INCUMPLIMIENTO DE SEGUIR ESTAS ADVERTENCIAS PUEDE OCASIONAR EN LESIONES GRAVES Y/O DAÑO A LA PROPIEDAD Y ANULARÁ LA GARANTÍA.

El propietario debe asegurarse de que todos los jugadores conocen y seguir estas reglas para la operación segura del sistema.

Para su seguridad, no intente ensamblar este producto sin leer y seguir todas las instrucciones cuidadosamente. Revise la caja entera y todos los materiales de embalaje en busca de piezas y / o material de instrucciones adicional. Antes de comenzar el ensamble, identifique todas las piezas y el equipo usando las listas de partes y equipo así como los identificadores en este documento. El ensamble correcto y completo, el uso y la supervisión son esenciales para una orientación apropiada y para reducir el riesgo de un accidente o lesión. Existe una alta probabilidad de sufrir lesiones graves si este producto no es instalado, mantenido y / o operado correctamente.

- Si utiliza una escalera durante el ensamble, tenga mucho cuidado.
- Se recomienda la participación de dos adultos capaces para esta ensamble.
- Compruebe si hay fugas en la base. Las fugas pueden causar que el producto caiga.
- Ensamble las secciones del poste correctamente. De lo contrario, podría provocar que las secciones del poste se separaran durante el juego o el transporte.
- Altura mínima de operación es 1,98m (6 ft 6 in) a la parte inferior del tablero.

La mayoría de las lesiones son causadas por el abuso y/o por el no seguir las instrucciones. Sea cauteloso al usar este producto.

1

INITIAL SET UP / PRÉPARATION INITIALE / PREPARACIÓN INICIAL



HARDWARE REQUIRED / QUINCAILLERIE REQUISE / HERRAJE REQUERIDO



PARTS REQUIRED / PIÈCES REQUISES / PIEZAS REQUERIDAS

Metal Parts / Pièces en métal / Piezas de metal



ALE (x1)



TOOLS REQUIRED / OUTILS REQUIS / HERRAMIENTAS REQUERIDAS

3' Rebar
3' Barre d'armature
3' Varilla corrugada



(x1)

Cement
Mélange de béton
Mescla de concreto



493 lb (224 kg)



(x1)



(x1)



(x1)

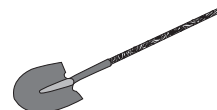

(x1)

► SECTION 1 (CONTINUED) / SECTION 1 (SUITE) / SECCIÓN 1 (CONTINUACIÓN)

TOOLS AND HARDWARE REQUIRED / OUTILS ET QUINCAILLERIE REQUIS / HERRAMIENTAS Y HERRAJE REQUERIDOS



(x1)



(x1)



1.1

- Dig a round hole 21" (54 cm) deep and 18" (46 cm) in diameter. If you live in an area where frost heaves may pose a problem, consult your local building inspector to determine the proper hole depth. The edge of the hole should be flush with the edge of the playing surface.
- Creuser un trou de 54 cm (21 po) de profondeur et qui a un diamètre de 46 cm (18 po). Si vous êtes dans une région où le soulèvement dû au gel peut poser des problèmes, consultez votre inspecteur local des bâtiments pour déterminer la bonne profondeur du trou. Le bord du trou doit être de niveau au bord de la surface de jeu.
- Cavar un hoyo rondo de una profundidad de 54 cm (21 in) y 46 cm (18 in) de diametro. Si vive en una región donde las expansiones por congelamiento pueden crear problemas, consulte su inspector local de construcciones para determinar la profundidad correcta del hoyo. El borde del hoyo debe estar a ras al borde de la superficie de juego.

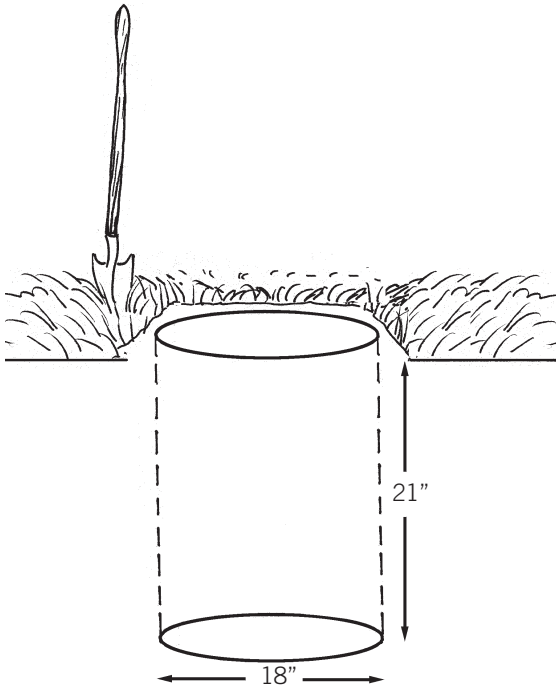

- The center of the hole should be 9" away from the playing surface.
- Le centre du trou doit être à 9 po de distance de la surface de jeu.
- El centro del hoyo debe estar a 9 in de distancia de la superficie de juego.

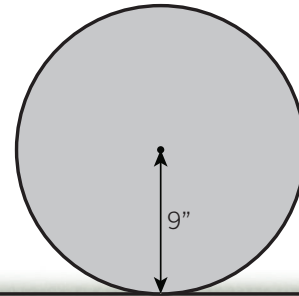

Playing Surface
Surface de jeu
Superficie de juego



CAUTION

Before digging, call to locate any buried utility lines.
Avant de creuser, appelez pour localiser des utilités publiques enterrées.
Antes de cavar, llame para localizar las conexiones de servicios públicos subterráneas.



- A Ground Sleeve is available as an alternative to cementing the Pole into the ground. Please contact Customer Service for more information.
- Un manchon souterrain est disponible comme un choix alternatif de cimenter le poteau dans le sol. Pour plus d'informations, veuillez contacter notre département de services à la clientèle.
- Una casquillo subterráneo está disponible como una alternativa to cementar el poste en el suelo. Para obtener más información, póngase en contacto con nuestro departamento de servicios a clientes.

► SECTION 1 (CONTINUED) / SECTION 1 (SUITE) / SECCIÓN 1 (CONTINUACIÓN)

TOOLS AND HARDWARE REQUIRED / OUTILS ET QUINCAILLERIE REQUIS / HERRAMIENTAS Y HERRAJE REQUERIDOS



(x1)



Cement
Mélange de béton
Mescla de concreto

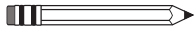

(x1)

1.2

- Make a mark 14.5" (36.8 cm) from the dimpled end of the **Bottom Pole (ALE)** (do not scratch the powder coating).
- Faites un marque de 36.8 cm (14.5 po) de l'extrémité avec fossette du **poteau inférieur (ALE)** (n'éraflez pas la peinture en poudre).
- Haga una marca de 36.8 cm (14.5 in) del extremo con hoyuelo del **poste inferior (ALE)** (no raye el recubrimiento en polvo).

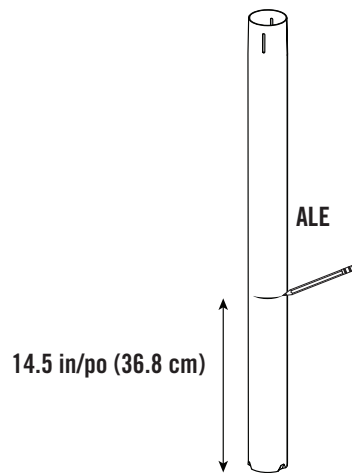

1.3

- Mix the concrete. Save 1/2 bag of concrete mix to use later in the assembly. Pour the mixed concrete into the hole until it is filled to the level of the playing surface.
- Mélangez le béton. Conservez la moitié du mélange de béton jusqu'à plus tard. Versez l'autre moitié de béton mélangé dans le trou jusqu'à ce qu'il soit de niveau avec la surface de jeu.
- Mescle el concreto. Guarde la mitad de la bolsa de mescla de concreto hasta más tarde en el ensamble. Verta le mescla de concreto en el hoyo hasta que esté llenado al nivel de la superficie de juego.



► SECTION 1 (CONTINUED) / SECTION 1 (SUITE) / SECCIÓN 1 (CONTINUACIÓN)

TOOLS AND HARDWARE REQUIRED / OUTILS ET QUINCAILLERIE REQUIS / HERRAMIENTAS Y HERRAJE REQUERIDOS

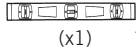

1.4

- Slide the dimpled end of the **Bottom Pole (ALE)** into the cement up to the 14.5-inch mark.
- Faites glisser l'extrémité avec fossette du **poteau inférieur (ALE)** dans le béton up to la marque de 36.8 cm (14.5 po).
- Deslice el extremo con hoyuelo del **poste inferior (ALE)** en el concreto hasta la marca de 36.8 cm (14.5 in).

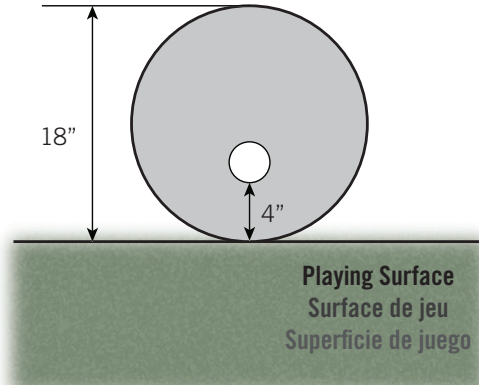
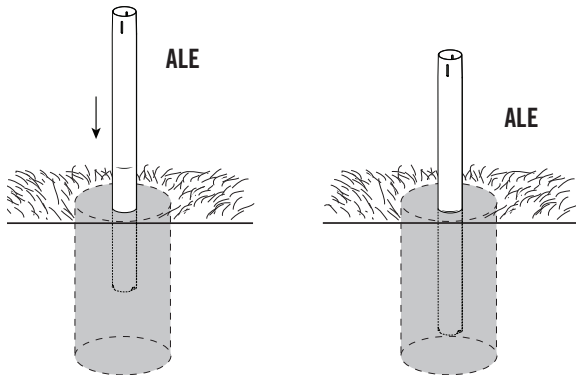

- If the pole is buried too deep or too shallow, the rim will not be at the correct height.
- Si le poteau est entéré trop ou peu profond, l'anneau ne sera pas à la hauteur correcte.
- Si el poste está enterrado demasiado o poco profundo, el aro no estará a la altura correcta.



- The pole should be 4" away from the playing surface to counterbalance the backboard and ensure the backboard overhangs the playing surface.
- Le poteau doit être à 4 po de distance de la surface de jeu pour contrebalancer le panneau et assurer que le panneau surplombe la surface de jeu.
- El poste debe estar a 4 in de distancia de la superficie de juego para contrarrestar el tablero y asegurar que el tablero sobresale por encima de la superficie de juego.

1.5

- The slots in the Bottom Pole must be parallel to the playing surface. If necessary, insert a straight object (a ruler, wire, etc.) through the slots in the Bottom Pole and rotate the pole until the object is parallel to the playing surface.
- Les fentes dans le poteau inférieur doivent être parallèle à la surface de jeu. Si besoin, insérez un objet droit (une règle, un fil, etc.) à travers les fentes dans le poteau inférieur, et tournez le poteau jusqu'à ce que l'objet soit parallèle à la surface de jeu.
- Las ranuras en el poste inferior deben estar paralelos a la superficie de jugar. Si es necesario, inserte un objeto recto (una regla, un alambre, etc.) por las ranuras en el poste inferior, y rote el poste hasta que el objeto esté paralelo con la superficie de jugar.

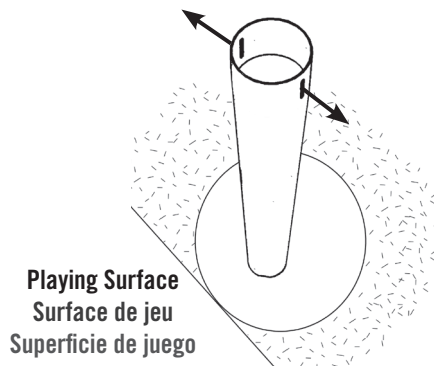

- Use a level to make sure the Bottom Pole is standing vertical. Form the cement into a downward slope away from the pole to allow water runoff. Failure to do so may result in premature rusting of the Pole.
- Employez un niveau pour vous assurez que le poteau inférieur est vertical. Façonnez le béton à partir d'une pente descendante dans le sens opposé du poteau afin de permettre le ruissellement des eaux. Le non-respect de cette précaution pouvait mener à la ruille prématurée du poteau.
- Use un nivelador para asegurarse de que el poste inferior esté vertical. De forma al concreto de pendiente descendente del poste para permitir la escorrentía. El no prestar atención a esta precaución puede ocasionar la oxidación prematura del poste.

► SECTION 1 (CONTINUED) / SECTION 1 (SUITE) / SECCIÓN 1 (CONTINUACIÓN)

TOOLS AND HARDWARE REQUIRED / OUTILS ET QUINCAILLERIE REQUIS / HERRAMIENTAS Y HERRAJE REQUERIDOS

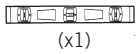

(x1)

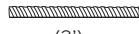

(3')



Cement
Mélange de béton
Mescla de concreto



1.6

- Insert the 1/2" x 3' (15.25 cm x 91.44 cm) rebar (not included) inside the **Bottom Pole (ALE)**.
- Insérez la barre d'armature de 15.25 cm x 91.44 cm (1/2" x 3' po) (non incluse) dans le **poteau inférieur (ALE)** pour qu'elle soit environ 36.8 cm (14.5 po) de l'extrémité supérieure du poteau.
- Inserte la varilla corrugada de 15.25 cm x 91.44 cm (1/2" x 3') (no incluida) dentro del **poste inferior (ALE)** para que ella esté unos 36.8 cm (14.5 in) del extremo superior del poste.



- *Check the pole several times within the first hour to make sure that all sides are vertical and that the 14.5" (36.8 cm) mark remains level with the playing surface.*
- *Vérifiez l'état du poteau plusieurs fois au cours de la première heure pour vous assurer que tous les côtés soient verticaux et que la marque de 36.8 cm (14.5 po) reste de niveau avec la surface de jeu.*
- *Verifique el poste varias veces dentro de la primera hora para asegurarse de que todos los lados estén verticales y que la marca de 36.8 cm (14.5 in) quede a nivel con la superficie de juego.*

Rebar
Barre d'armature
Varilla corrugada

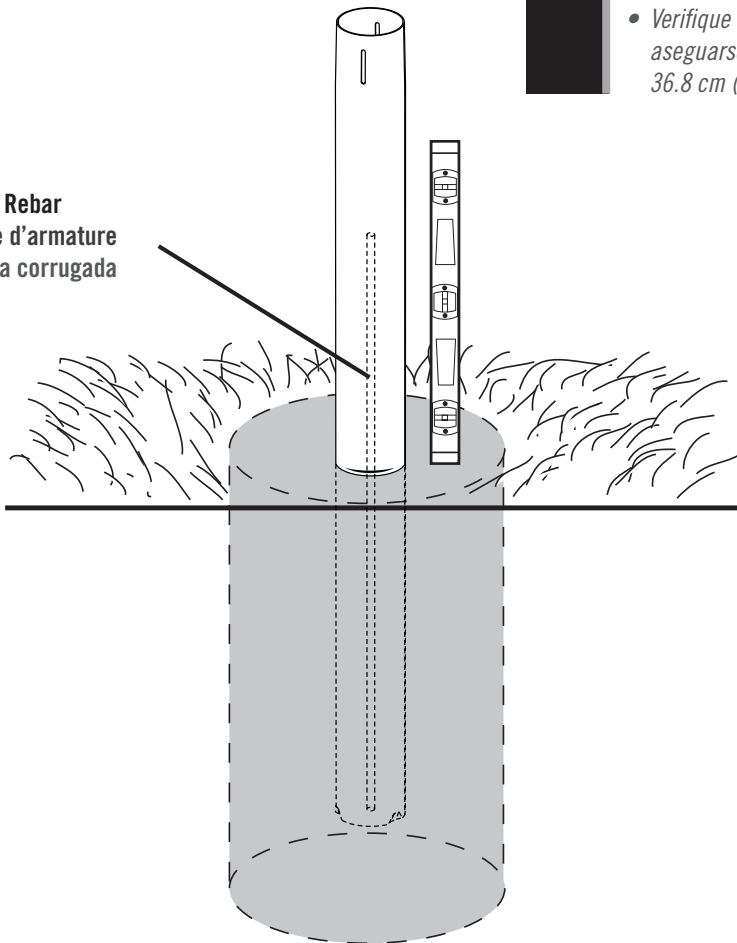

	WARNING	
Do not continue the assembly until the concrete has been allowed to set for 1-4 hours.		
Ne pas continuer l'assemblage jusqu'à ce que le béton ait été permis durcir pendant 1 - 4 heures		
No continue el ensamble hasta que todo el concreto haya sido permitido curar durante 1 a 4 horas.		

► SECTION 1 (CONTINUED) / SECTION 1 (SUITE) / SECCIÓN 1 (CONTINUACIÓN)

TOOLS AND HARDWARE REQUIRED / OUTILS ET QUINCAILLERIE REQUIS / HERRAMIENTAS Y HERRAJE REQUERIDOS



Cement
Mélange de béton
Mescla de concreto



1.7

- Mix the remaining 1/2 bag of concrete and pour the concrete into the **Bottom Pole (ALE)** until it is just below the slots in the top of the pole. Then tamp the concrete down in the **Bottom Pole (ALE)** with a broom handle to remove any air pockets. Remember to clean all excess concrete off the outside surface and inside surface of the pole.
- Mélangez le reste du sac de ciment, et versez le béton dans le **poteau inférieur (ALE)** jusqu'à ce qu'il soit juste inférieur des fentes dans la partie supérieure du poteau. Ensuite, tassez le béton dans le poteau inférieur à l'aide d'un manche de balai pour éliminer des poches d'air. Pensez à nettoyer tout le béton en excès des surfaces extérieure et intérieure du poteau.
- Mescle el restante de la media bolsa de cemento, y verta el concreto en el **poste inferior (ALE)** hasta que esté justo debajo las ranuras en el extremo superior del poste. Entonces, usando un palo de escoba, apisone el concreto en el poste para eliminar cualquier burbuja. Recuérde de limpiar todo el exceso de concreto de las superficies exterior e interior del poste.

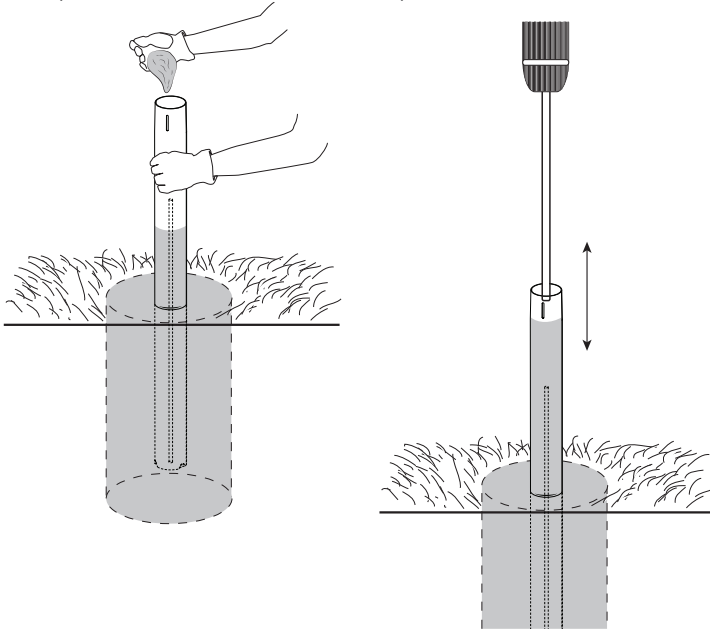

- *Do not overfill the pole or you may not be able to assemble the rest of the pole sections.*
- *Ne pas remplir à ras bord le poteau ou vous risquez de ne pas pouvoir assembler le reste des sections de poteau.*
- *No sobrellene el poste o es posible que no pueda ensamblar las secciones de poste restantes.*

⚠ WARNING ⚠

Stop assembly now. Do not continue the assembly until the concrete has been allowed to set for at least 72 hours (3 days). In humid climates or wet weather, allow more time for the concrete to cure. Do not proceed until the curing process is complete.

Ne continuez pas l'assemblage jusqu'à ce que le béton ait été permis durcir, au moins, 72 heures (3 jours). Sous les climats humides, laissez plus de temps pour que le béton durcisse. Ne continuez pas jusqu'à ce que le durcissement soit complète.

Pause el ensamble ahora. No continue el ensamble hasta que el concreto haya sido permitido curar, por lo menos, 72 horas (3 días). En climas húmedos, de más tiempo a que el concreto se cure. No continue hasta que el endurecimiento se termine.

2

POLE ASSEMBLY / ASSEMBLAGE DU POTEAU / ENSAMBLE DEL POSTE



HARDWARE REQUIRED / QUINCAILLERIE REQUISE / HERRAJE REQUERIDO

Hardware Bag / Sac de quincaillerie / Bolsa de herraje

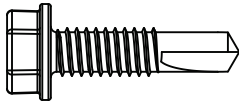

ABZ (x2)*

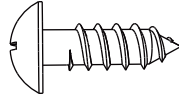

ADS (x2)*

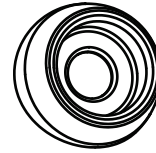

CIH (x2)*



*Only one CIH, ABZ and ADS will be used in this section. The remaining hardware will be used later in the assembly.

*Seulement un des CIH, ABZ et ADS sera utilisé dans cette section. La quincaillerie restante sera utilisée plus tard à l'assemblage.

*Se utilizará solamente un CIH, ABZ y ADS en esta sección. Se utilizará el herraje restante más tarde en el ensamble.



PARTS REQUIRED / PIÈCES REQUISES / PIEZAS REQUERIDAS

Metal Parts / Pièces en métal / Piezas de metal



ALH (x1)

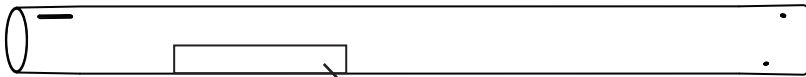

ALF (x1)

Warning Sticker
Autocollant d'avertissement
Etiqueta adhesiva de advertencia



TOOLS REQUIRED / OUTILS REQUIS / HERRAMIENTAS REQUERIDAS



(x1)



(x1)



(x1)

► SECTION 2 (CONTINUED) / SECTION 2 (SUITE) / SECCIÓN 2 (CONTINUACIÓN)

TOOLS AND HARDWARE REQUIRED / OUTILS ET QUINCAILLERIE REQUIS / HERRAMIENTAS Y HERRAJE REQUERIDOS

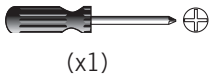

(x1)

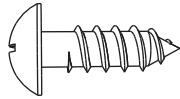

ADS (x1)

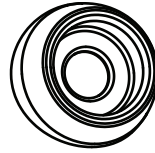

CIH (x1)

2.1

- Align the hole in the bottom of the **Top Pole (ALH)** with the slot in the top of the **Middle Pole (ALF)**. Secure the Top Pole to the Middle Pole with the hardware shown.
- Alignez le trou dans la partie inférieure du **poteau supérieur (ALH)** avec la fente dans la partie supérieure du **poteau du milieu (ALF)**. Attachez bien le poteau supérieur au poteau du milieu à l'aide de la quincaillerie illustrée.
- Alinee el agujero en la parte inferior del **poste superior (ALH)** con la ranura en la parte superior del **poste intermedio (ALF)**. Sujete el post superior al poste intermedio usando los herraje de fijación ilustrados.

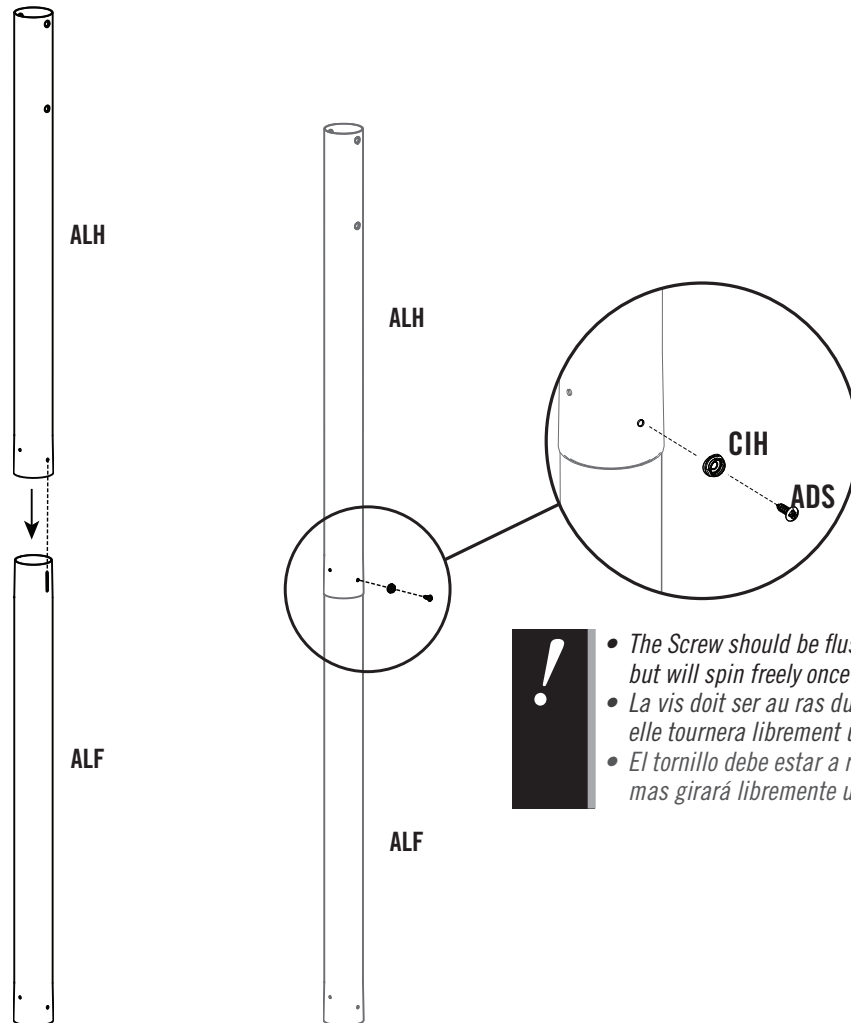

► SECTION 2 (CONTINUED) / SECTION 2 (SUITE) / SECCIÓN 2 (CONTINUACIÓN)

TOOLS AND HARDWARE REQUIRED / OUTILS ET QUINCAILLERIE REQUIS / HERRAMIENTAS Y HERRAJE REQUERIDOS



(x1)



(x1)

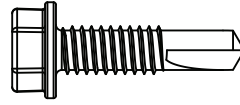

ABZ (x1)

2.2

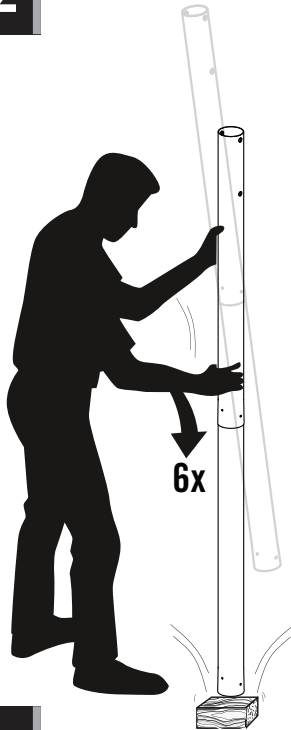

- Strike the end of the Pole Assembly on a piece of scrap wood or cardboard 5–6 times. If the **Top and Middle Poles (ALH & ALF)** do not completely cover the slots on the **Middle Poles (ALF)** after seating, **DO NOT COMPLETE ASSEMBLY**. Call our Customer Service Department.
- Frappez l'extrémité de l'assemblage du poteau sur une chute de bois ou carton 5 – 6 fois. En ce qui concerne les **sections de poteau supérieure et du milieu (ALH & ALF)**, veiller à ne pas recouvrir totalement les fentes situées sur les **sections du milieu et inférieure (ALF & ALE)** lors de l'assemblage. **NE PAS TERMINER L'ASSEMBLAGE**. Appeller notre service clientèle.
- Golpee el extremo del ensamble del poste en una plaquita de madera o cartón 5–6 veces. Si las **secciones superior e intermedia de poste (ALH & ALF)** no cubren por completo las ranuras en las **secciones intermedia e inferior de poste (ALF & ALE)** después de asentarlas, **NO COMPLETE EL ARMADO**. Llame a nuestro departamento de servicios a clientes.



- *Do not strike your feet with the Pole sections, as serious injury may occur.*
- *Ne pas se cogner les pieds avec les sections du poteau ; ceci peut causer des blessures graves.*
- *No golpee los pies con las secciones del poste, ya que esto puede ocasionarle graves lesiones.*

⚠ WARNING / AVERTISSEMENT / ADVERTENCIA

The Poles must be seated together! The Poles must be struck on a hard surface five to six times! Failure to seat the Poles correctly could allow the Poles to separate during use.

Les poteaux doivent s'enclencher les uns dans les autres ! Même si le poteau recouvre la fente avant de s'enclencher, vous devez les frapper sur un morceau de bois cinq à six fois ! Un mauvais enclenchement des poteaux peut entraîner leur séparation lors de l'utilisation.

¡Deben asentarse las secciones del poste! ¡Es imperativo golpear las secciones del poste cinco a seis veces! El incumplimiento de asentar las secciones correctamente puede ocasionar la separación de las secciones durante el juego.

2.3

- Secure the poles together with a **Self-Tapping Screw (ABZ)**.
- Attachez les poteaux l'un à l'autre à l'aide des **vis autotaraudeuses (ABZ)**.
- Sujete los postes el uno al otro con **tornillos autoroscantes (ABZ)**.



- **THE SCREWS (ABZ) ARE DESIGNED TO DRILL INTO THE METAL OF THE UNDERLYING POLE.**
For ease of installation, chuck the Self-Tapping Screws directly into the drill, or use a 3/8 in. (10 mm) Hex Driver.
- **LES VIS (ABZ) SONT CONÇUES POUR FORER À TRAVERS LE MÉTAL DU POTEAU SOUS-JACENT.**
Pour faciliter l'installation, mettez les vis autotaraudeuses directement dans la perceuse, ou utilisez un tournevis à écrou de 10 mm (3/8 po).
- **LOS TORNILLOS (ABZ) ESTÁN DISEÑADOS PARA PERFORAR EL METAL DEL POSTE SUBYACENTE.**
Para facilitar la instalación, fije los tornillos autoroscantes directamente en el taladro, o use una llave de tuerca de 10 mm (3/8 in.).

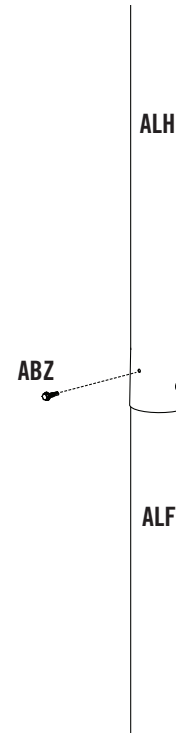

3

BACKBOARD TO RIM ASSEMBLY / ASSEMBLAGE DU PANNEAU À L'ANNEAU / ENSAMBLE DEL TABLERO AL ARO



HARDWARE REQUIRED / QUINCAILLERIE REQUISE / HERRAJE REQUERIDO

Hardware Bag / Sac de quincaillerie / Bolsa de herraje

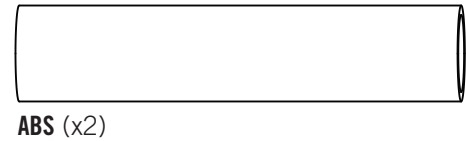
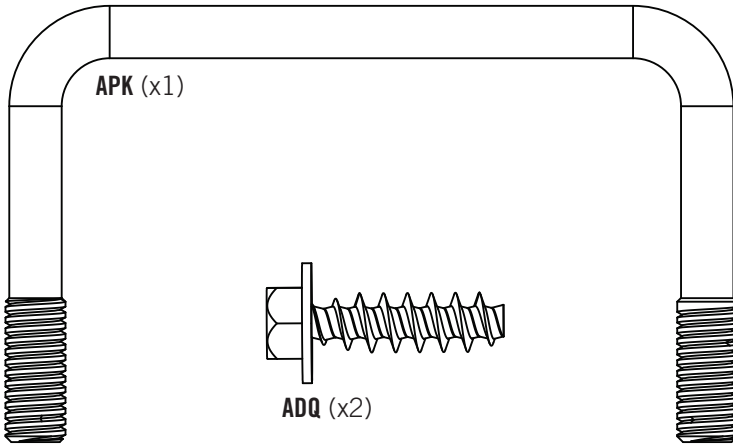
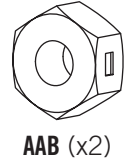
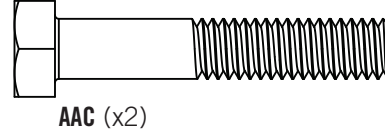
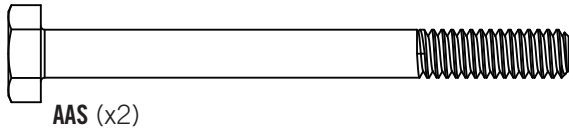

PARTS REQUIRED / PIÈCES REQUISES / PIEZAS REQUERIDAS

Metal Part / Pièce en métal / Pieza de metal

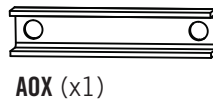
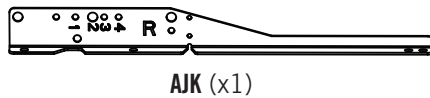
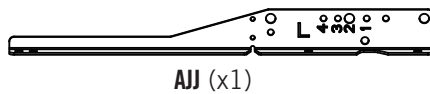
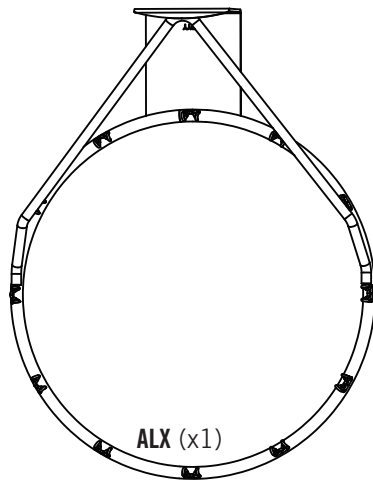

Plastic Parts / Pièces en plastique / Piezas de plástico

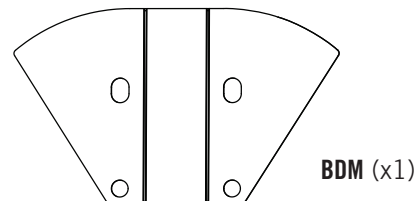
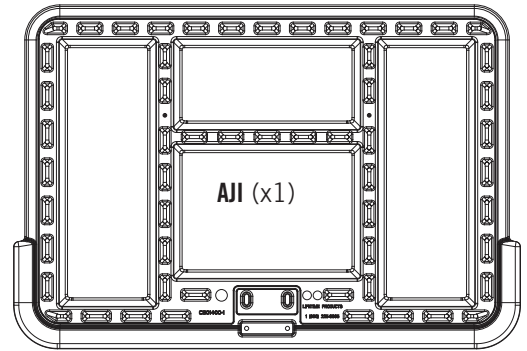

TOOLS REQUIRED / OUTILS REQUIS / HERRAMIENTAS REQUERIDAS

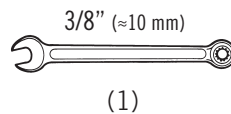
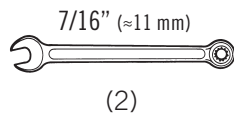
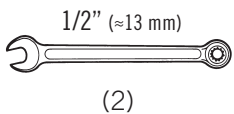

► SECTION 3 (CONTINUED) / SECTION 3 (SUITE) / SECCIÓN 3 (CONTINUACIÓN)

TOOLS AND HARDWARE REQUIRED / OUTILS ET QUINCAILLERIE REQUIS / HERRAMIENTAS Y HERRAJE REQUERIDOS

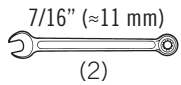

ABS (x2)

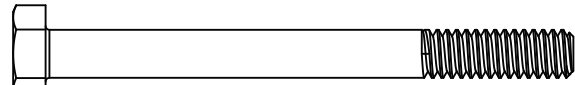

AAS (x2)

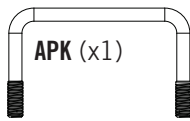

APK (x1)

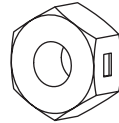

AAB (x2)

3.1

- Slide the **U-Bolt (BNP)** through the **Left and Right Backboard Brackets (AJJ & AJK)**. The U-Bolt must rest in the notches of the Backboard Brackets as shown.
- Glissez le **boulon en «U» (BNP)** à travers les **supports du panneau gauche et droit (AJJ et AJK)**. Le boulon en «U» doit rester dans les encoches des supports du panneau.
- Deslice el **perno en «U» (BNP)** por los **soportes izquierdo y derecho del tablero (AJJ y AJK)**. El perno en «U» debe restar en las muescas en los soportes del tablero como se muestra.

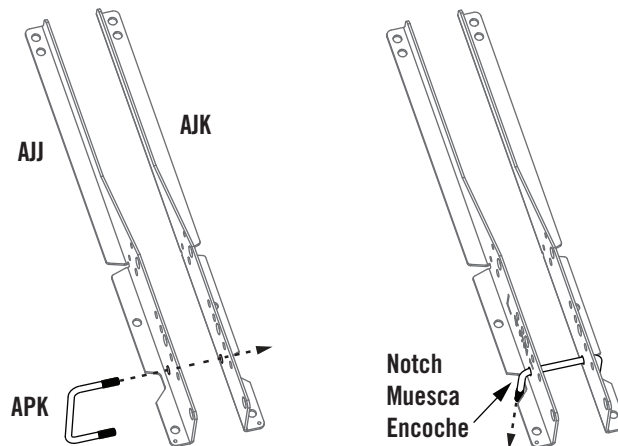

3.2

- Fold up the sides of the **Inner Guard (BDM)** and place it between the Backboard Brackets as shown. Hand secure the Backboard Brackets to the Inner Guard by using two **Hex Bolts (AAS)**, two **Galvanized Spacers (ABS)**, and two **Centerlock Nuts (AAB)**.
- Pliez les côtés de la **protection intérieure (BDM)** vers le haut et placez-la entre les supports de panneau, comme illustré. Fixez les supports de panneau sur la protection intérieure à l'aide de deux **boulons hexagonaux (AAS)**, deux **pièces d'écartement galvanisées (ABS)** et deux **ecrous de blocage (AAB)**.
- Doble los dos lados del **protector interior (BDM)** y colóquelo entre los soportes como se muestra. Sujete los soportes al protector interior usando dos **pernos hexagonales (AAS)**, dos **espaciadores galvanizados (ABS)**, y dos **tuercas de bloqueo central (AAB)**.

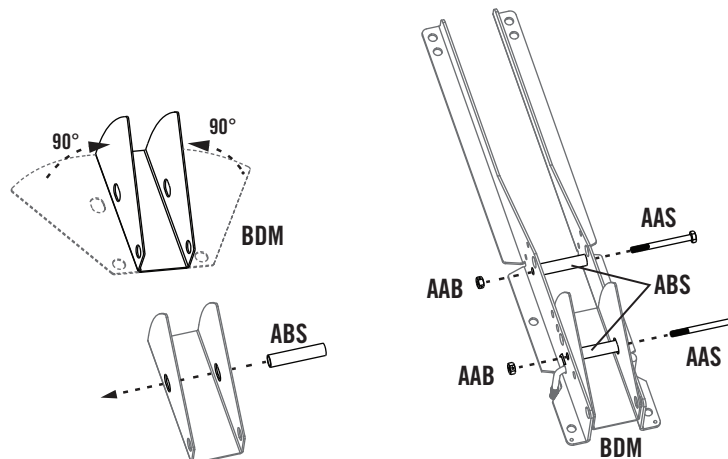

► SECTION 3 (CONTINUED) / SECTION 3 (SUITE) / SECCIÓN 3 (CONTINUACIÓN)

TOOLS AND HARDWARE REQUIRED / OUTILS ET QUINCAILLERIE REQUIS / HERRAMIENTAS Y HERRAJE REQUERIDOS

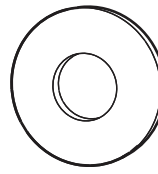
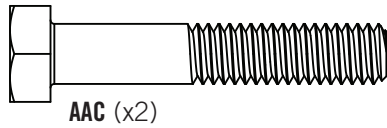
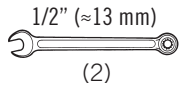

3.3

- Place the Backboard Bracket Assembly and **Rim Support Channel (AOX)** to the **Backboard (AJI)** as shown.
- Mettez l'assemblage des supports du panneau et le **canal de support de l'anneau (AOX)** au **panneau (AJI)** comme illustré.
- Coloque el ensamblaje de los soportes del tablero y del **canal de soporte del aro (AOX)**, al **tablero (AJI)** como se muestra.

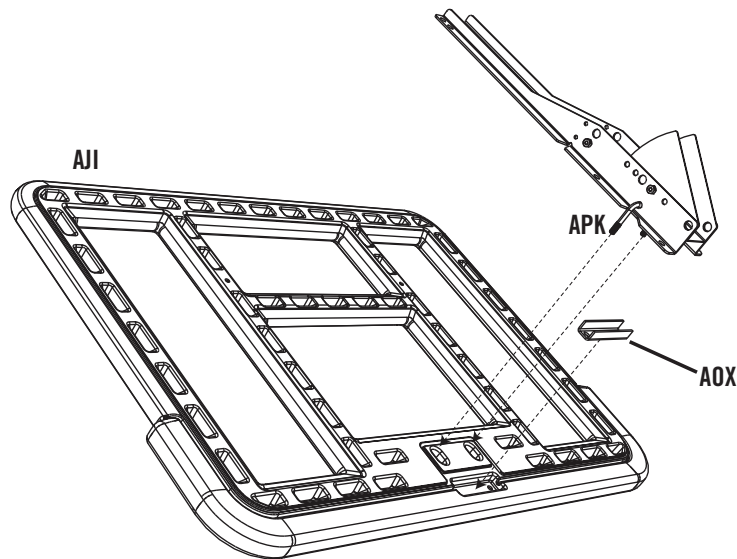

3.4

- Connect the **Rim (ALX)** to the **Backboard (AJI)** with the hardware indicated.
- Attachez l'**anneau (ALX)** au **panneau (AJI)** en utilisant la quincaillerie indiquée.
- Sujete el **aro (ALX)** al **tablero (AJI)** usando el herraje indicado.

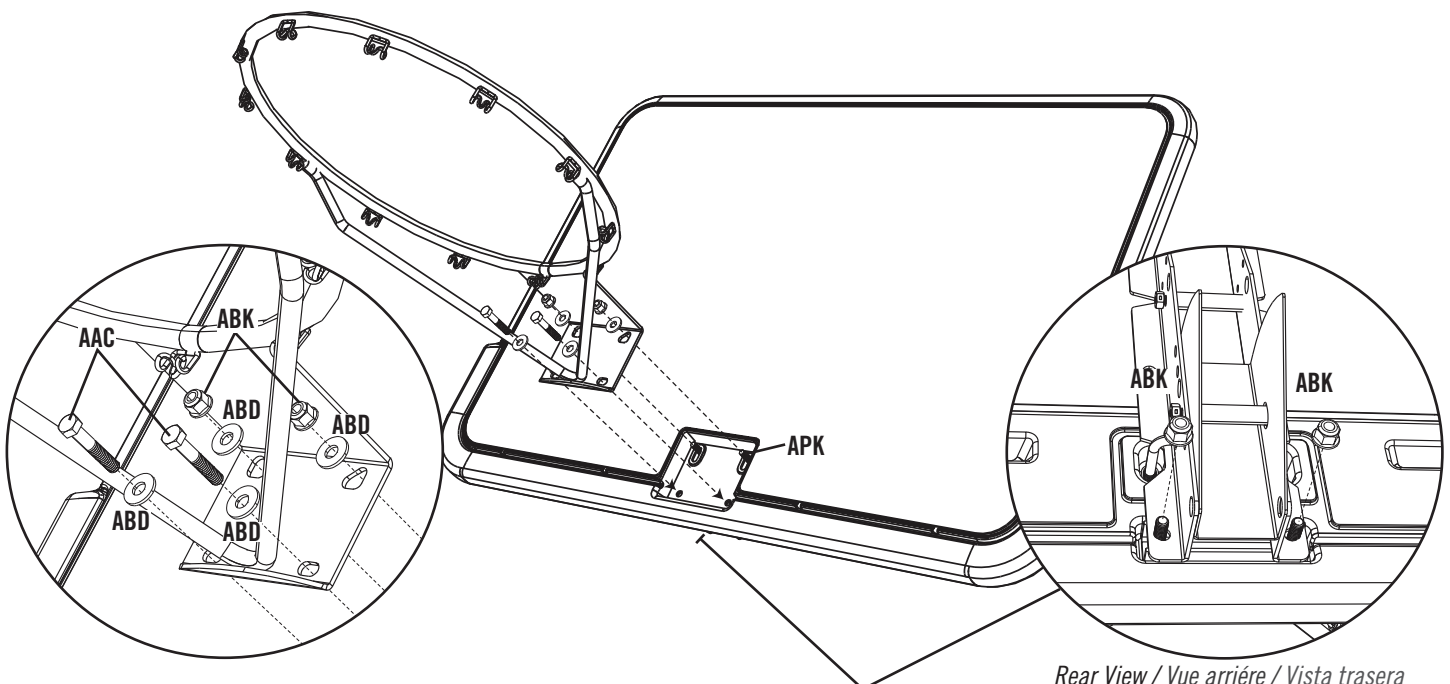

► SECTION 3 (CONTINUED) / SECTION 3 (SUITE) / SECCIÓN 3 (CONTINUACIÓN)

TOOLS AND HARDWARE REQUIRED / OUTILS ET QUINCAILLERIE REQUIS / HERRAMIENTAS Y HERRAJE REQUERIDOS

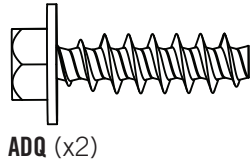
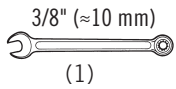

3.5

- Bend the **Left and Right Backboard Brackets (AJJ and AJK)** outward by hand and position the holes in the Backboard Brackets over the holes in the Backboard. Then securely fasten the Backboard Brackets to the Backboard with the hardware shown.
- Pliez à la main les **supports du panneau gauche et droit (AJJ and AJK)** vers l'extérieur, et positionnez les trous dans le supports sur les trous dans le panneau. Ensuite, attachez bien les supports au panneau à l'aide de la quincaillerie indiquée.
- Pliegue a mano los **soportes del tablero izquierdo y derecho (AJJ and AJK)** hacia el exterior y posicione los agujeros en los soportes encima de los agujeros en el tablero. Entonces, sujete bien los soportes al tablero usando el herraje indicado.

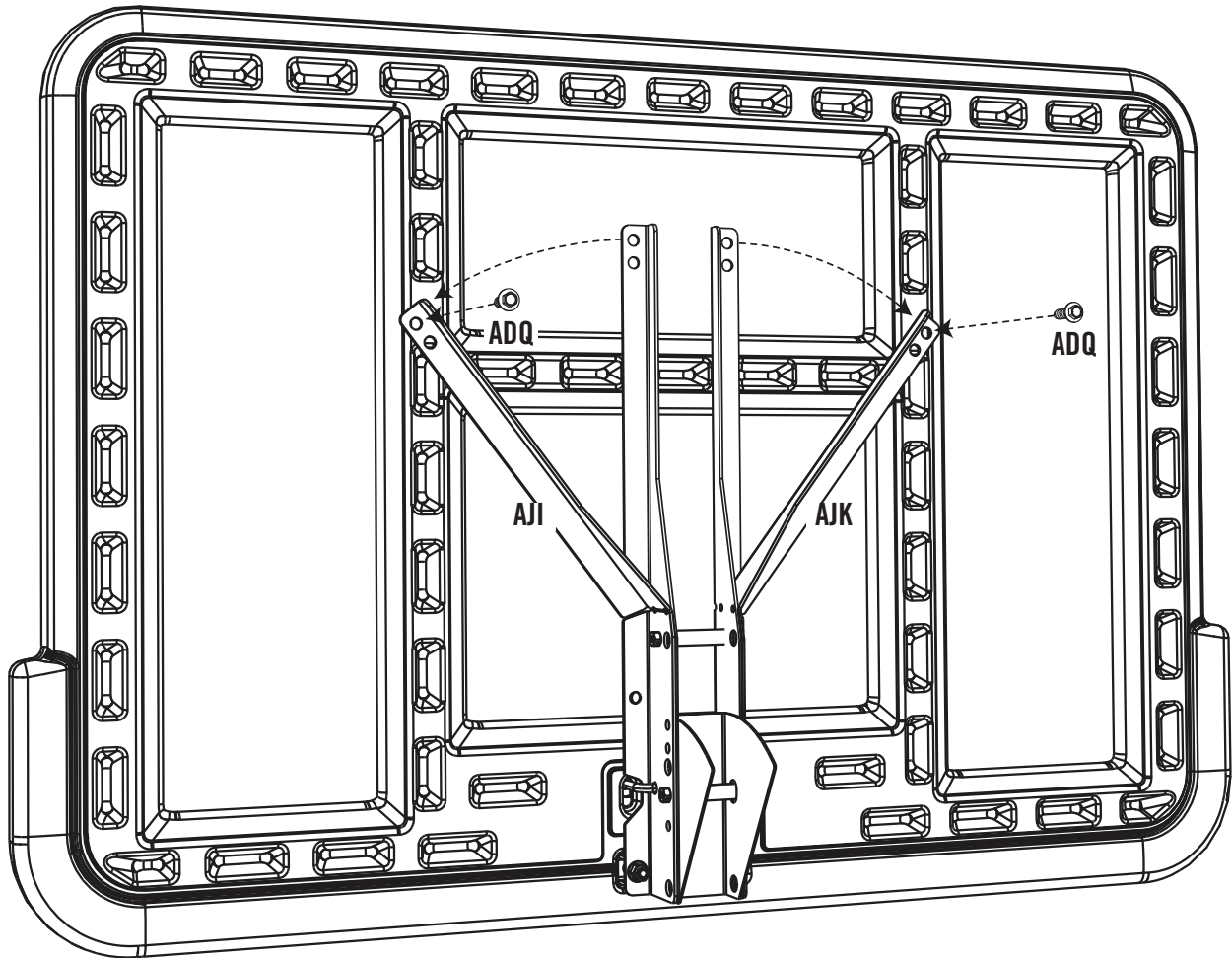

4

BACKBOARD TO POLE ASSEMBLY / ASSEMBLAGE DU PANNEAU AU POTEAU / ENSAMBLE DEL TABLERO AL POSTE



HARDWARE REQUIRED / QUINCAILLERIE REQUISE / HERRAJE REQUERIDO

Hardware Bag / Sac de quincaillerie / Bolsa de herraje

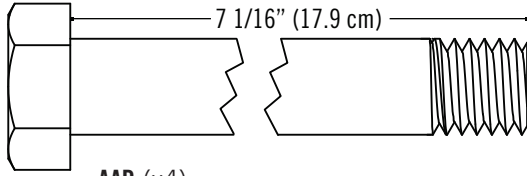

AAD (x4)

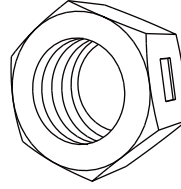

AAX (x4)

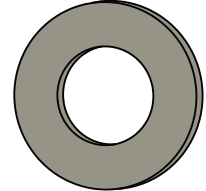

ABN (x4)

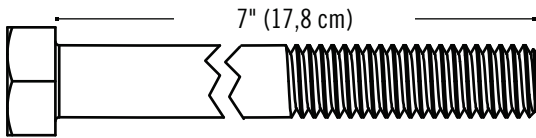

AQW (x1)



ABB (x1)



ABL (x4)

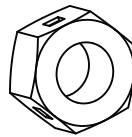
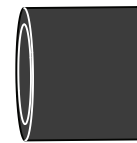

PARTS REQUIRED / PIÈCES REQUISES / PIEZAS REQUERIDAS

Metal Parts / Pièces en métal / Piezas de metal

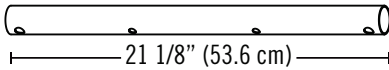

AKC (x4)



BDL (x1)

Plastic Parts / Pièces en plastique / Piezas de plástico

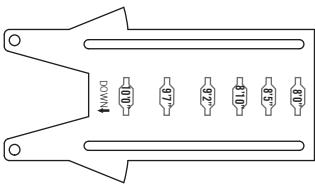

BDN(x1)

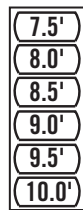

AKP (x1)



TOOLS REQUIRED / OUTILS REQUIS / HERRAMIENTAS REQUERIDAS

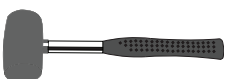

(x1)

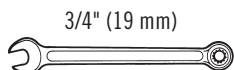

(x2)

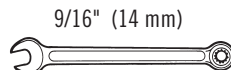

(x2)

► SECTION 4 (CONTINUED) / SECTION 4 (SUITE) / SECCIÓN 4 (CONTINUACIÓN)

TOOLS AND HARDWARE REQUIRED / OUTILS ET QUINCAILLERIE REQUIS / HERRAMIENTAS Y HERRAJE REQUERIDOS

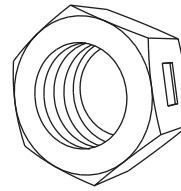
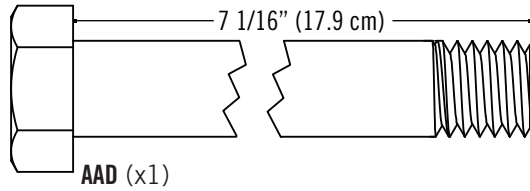
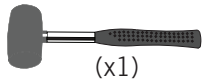
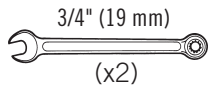

4.1

- Secure the **Short Extension Arms (AKC)** to the Backboard Brackets in the location shown with the hardware indicated.
- Attachez les **bras de rallonge courts (AKC)** aux supports du panneau à l'endroit indiqué à l'aide de la quincaillerie indiquée.
- Sujete los **brazos de extensión cortos (AKC)** a los soportes del tablero a la ubicación indicada usando el herraje indicado.

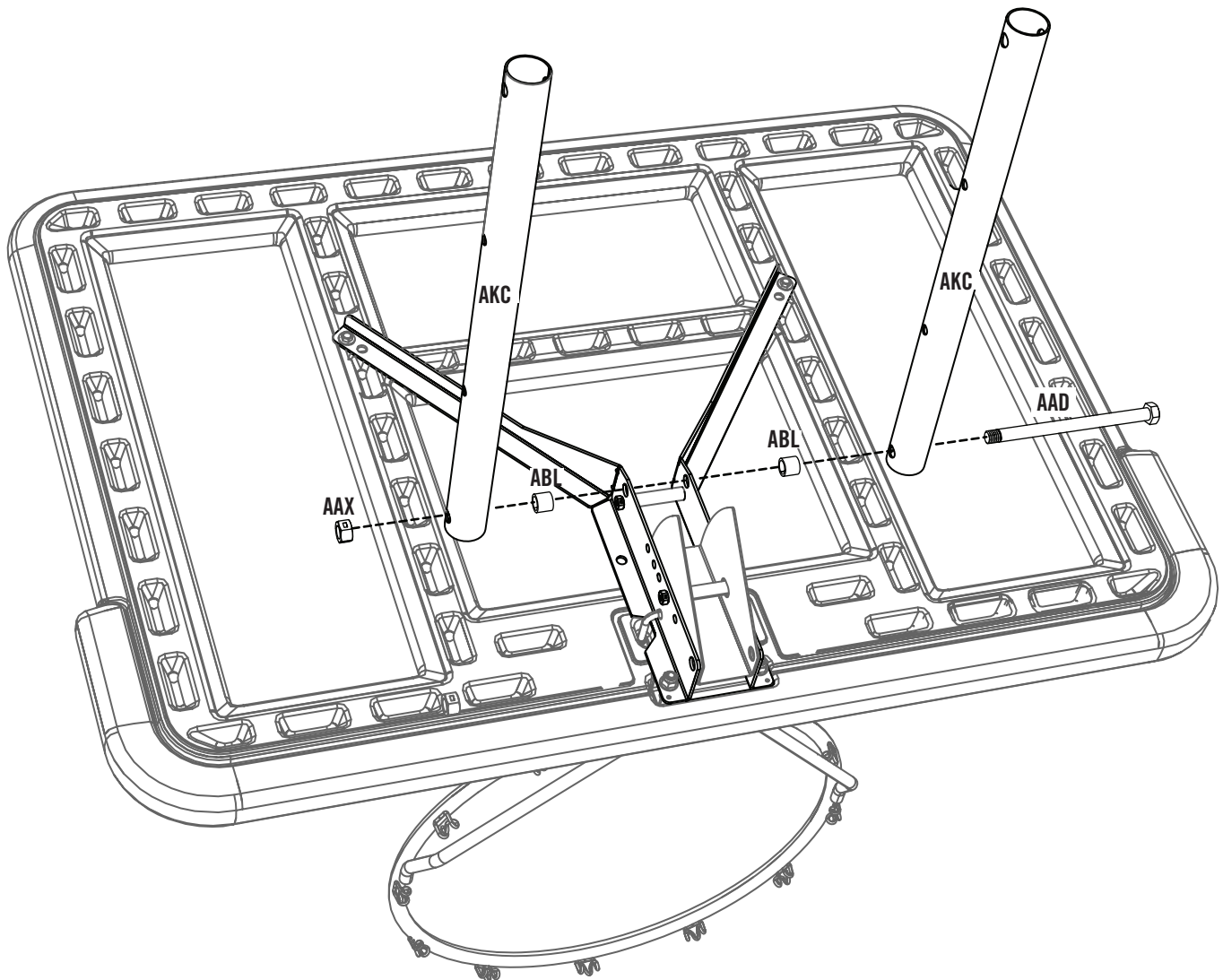

- Tighten the Centerlock Nut (AAX) until it is flush with the end of the Bolt.
- Serrez l'écrou de blocage central de (AAX) jusqu'à ce qu'il soit au ras de l'extrémité du boulon.
- Apriete la tuerca de bloqueo central de (AAX) hasta que esté a ras del extremo del perno.



**This page intentionally left blank
Cette page est intentionnellement laissée en blanc
Esta página ha sido dejada en blanco intencionalmente**

Remove this section / Enlevez cette section / Retire esta sección



PARTS IDENTIFIER / IDENTIFICATEUR DE PIÈCES / IDENTIFICADOR DE PIEZAS

Metal Parts / Pièces en métal / Piezas de metal

Remove this section / Enlevez cette section / Retire esta sección

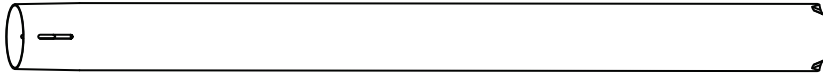

ALE (x1)

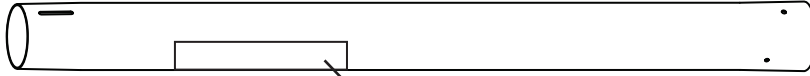

ALF (x1)

Warning Sticker
Autocollant d'avertissement
Etiqueta adhesiva de advertencia



ALH (x1)



AJJ (x1)



AJK (x1)

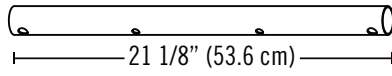

AKC (x4)



AOX (x1)



BDL (x1)

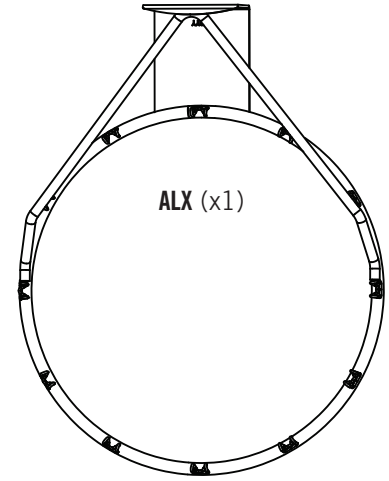

ALX (x1)



PARTS IDENTIFIER / IDENTIFICATEUR DE PIÈCES / IDENTIFICADOR DE PIEZAS

Plastic parts / Pièces en plastique / Piezas de plástico

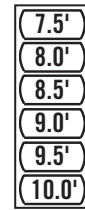
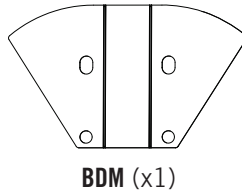
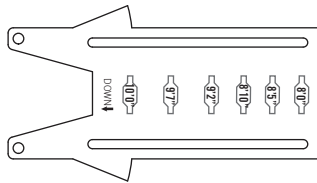
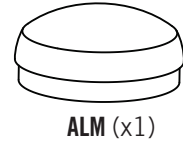
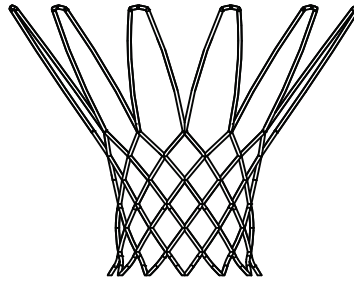
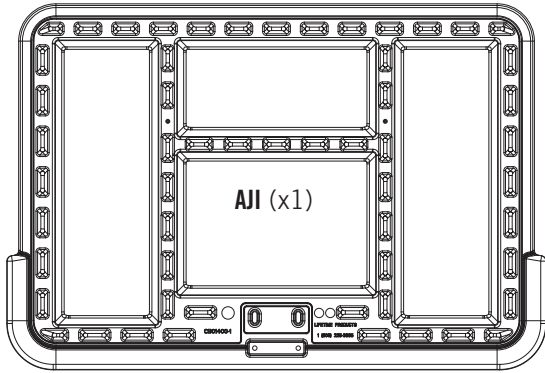

BDN (x1)

BDM (x1)

AKP (x1)

Remove this section / Enlevez cette section / Retire esta sección



HARDWARE REQUIRED / QUINCAILLERIE REQUISE / HERRAMIENTAS REQUERIDAS





This page intentionally left blank
Cette page est intentionnellement laissée en blanc
Esta página ha sido dejada en blanco intencionalmente

Remove this section / Enlevez cette section / Retire esta sección

► SECTION 4 (CONTINUED) / SECTION 4 (SUITE) / SECCIÓN 4 (CONTINUACIÓN)

TOOLS AND HARDWARE REQUIRED / OUTILS ET QUINCAILLERIE REQUIS / HERRAMIENTAS Y HERRAJE REQUERIDOS



4.2

- The height measurements on the **Outer Guard (BDN)** are incorrect for this model. For the correct measurements, place the **Height Stickers (AKP)** included with this unit on the Outer Guard in the positions indicated. Make sure the sticker covers the measurements molded in the Guard.
- Les mesures de hauteur indiquées sur la **protection extérieure (BDN)** sont incorrectes pour ce modèle. Pour afficher les mesures correctes, placez les **autocollants de hauteur (AKP)** inclus dans ce matériel sur la protection extérieure suivant les positions indiquées. Assurez-vous que les étiquettes recouvrent les mesures imprimées sur la protection.
- Las medidas de altura de la **protección externa (BDN)** son incorrectas para este modelo. Para obtener las medidas correctas, coloque las **etiquetas de altura (AKP)** incluidas con esta unidad en la protección externa en las posiciones indicadas. Asegúrese de que los rótulos cubran las medidas moldeadas en la protección.

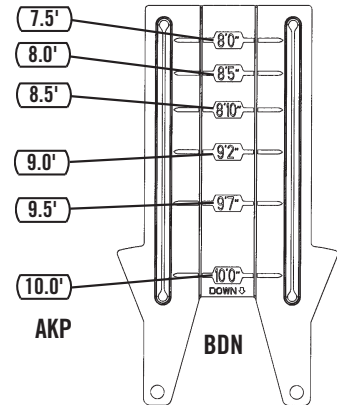

4.3

- Fold up the edges of the **Outer Guard (BDN)**. Insert the **Dunk Latch (BDL)** into the **Outer Guard (BDN)**.
- Pliez les bords de la **protection extérieure (BDN)**. Insérez le **loquet de dunk (BDL)** dedans la **protection extérieure (BDN)**.
- Doble los bordes de la **protección externa (BDN)**. Inserte el **cerrojo de donqueo (BDL)** dentro de la **protección externa (BDN)**.

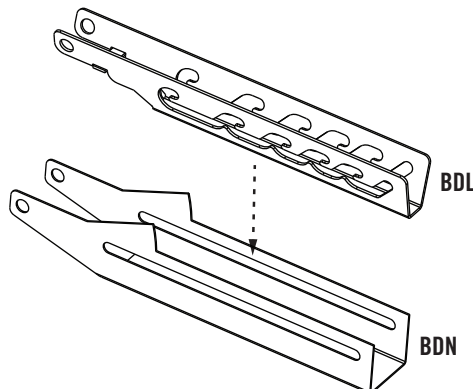
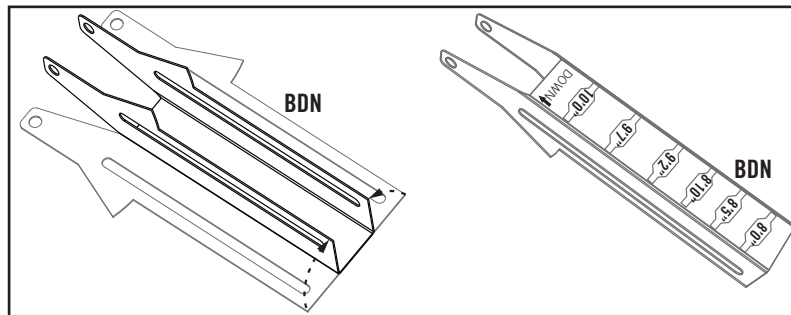

► SECTION 4 (CONTINUED) / SECTION 4 (SUITE) / SECCIÓN 4 (CONTINUACIÓN)

TOOLS AND HARDWARE REQUIRED / OUTILS ET QUINCAILLERIE REQUIS / HERRAMIENTAS Y HERRAJE REQUERIDOS

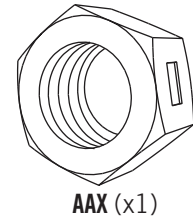
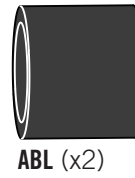
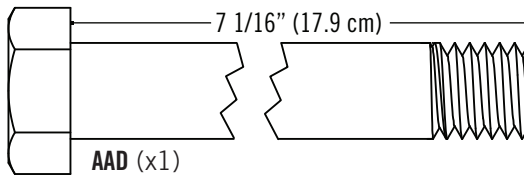
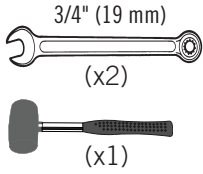

4.4

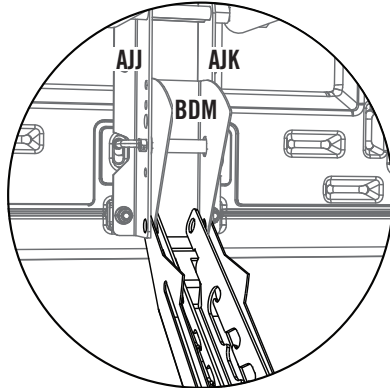

- Insert the Dunk Latch and Outer Guard between the **Backboard Brackets (AJJ & AJK)** and the **Inner Guard (BDM)**.
- Insérez le loquet de dunk et la protection extérieure entre les **supports du panneau (AJJ et AJK)** et la **protection intérieure (BDM)**.
- Inserte el cerrojo de donqueo y la protección externa entre los **soportes del tablero (AJJ y AJK)** y la **protección interna (BDM)**.

4.5

- Secure the **Hex Bolt (AAD)** through the **Extension Arms (AKC)**, **Spacers (ABL)**, and Backboard Brackets as shown.
- Faites glisser le **boulon hexagonal (AAD)** à travers les **bras de rallonge (AKC)**, les **pièces d'écartement (ABL)**, et les supports du panneau comme illustré.
- Sujételos el **perno hexagonal (AAD)** por los **brazos de extensión (AKC)**, los **espaciadores (ABL)** y los soportes del tablero como se muestra.

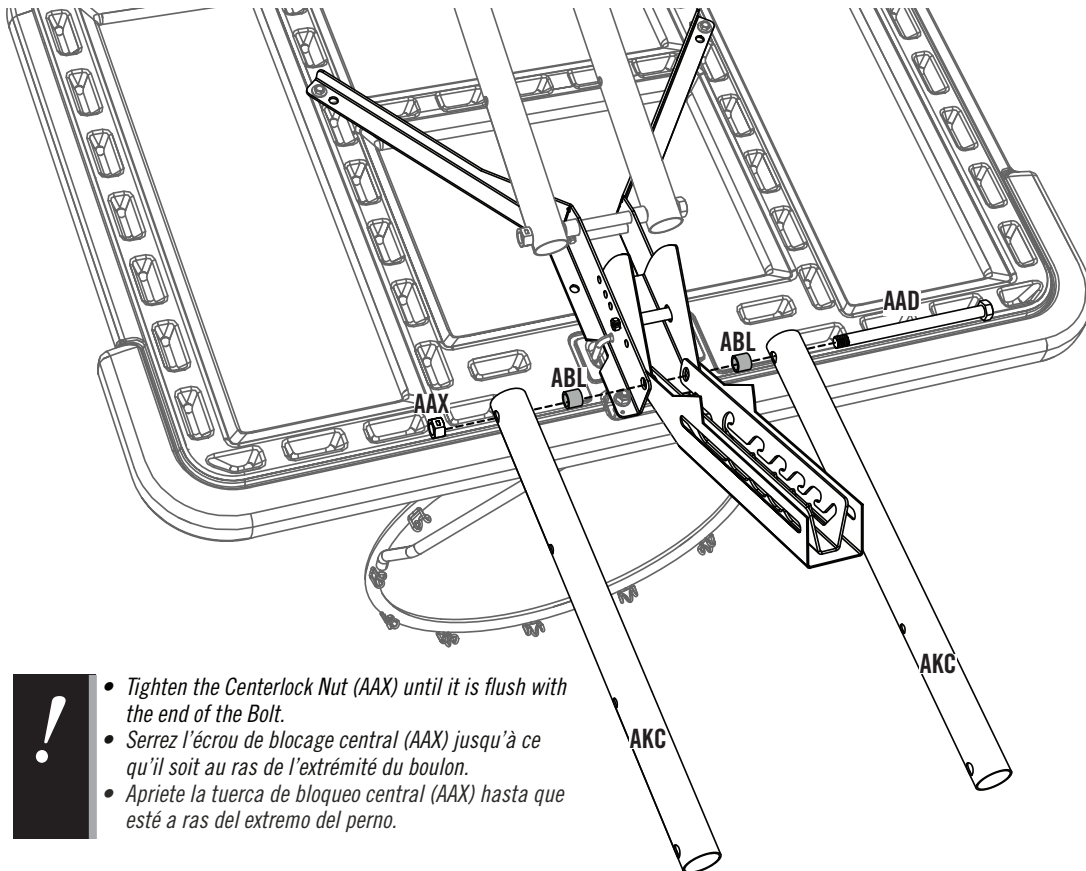

- **Tighten the Centerlock Nut (AAX) until it is flush with the end of the Bolt.**
- **Serrez l'écrou de blocage central (AAX) jusqu'à ce qu'il soit au ras de l'extrémité du boulon.**
- **Apriete la tuerca de bloqueo central (AAX) hasta que esté a ras del extremo del perno.**

► SECTION 4 (CONTINUED) / SECTION 4 (SUITE) / SECCIÓN 4 (CONTINUACIÓN)

TOOLS AND HARDWARE REQUIRED / OUTILS ET QUINCAILLERIE REQUIS / HERRAMIENTAS Y HERRAJE REQUERIDOS

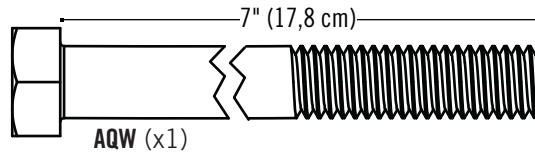
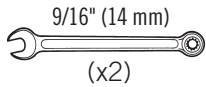

4.6

- Lift the **Dunk Latch (BDL)** and **Outer Guard (BDN)** so the slots line up with the hole in the upper **Extension Arms (AKC)** closest to the backboard. Secure them with **Hex Bolt (AQW)** and **Centerlock Nut (AAB)**.
- Levez le **loquet de dunk (BDL)** et la **protection extérieure (BDN)** et alignez les fentes avec le trou dans les **bras de rallonge (AKC)** le plus proche au panneau. Attachez-les bien à l'aide d'un **boulon hexagonal (AQW)** et l'**écrou de blocage central (AAB)**.
- Levante el **cerrojo de donqueo (BDL)** y la **protección externa (BDN)** para alinear las ranuras con el agujero en los **brazos de extensión (AKC)** más cercano al tablero. Sujételos usando el **perno hexagonal (AQW)** y la **tuerca de bloqueo central (AAB)**.

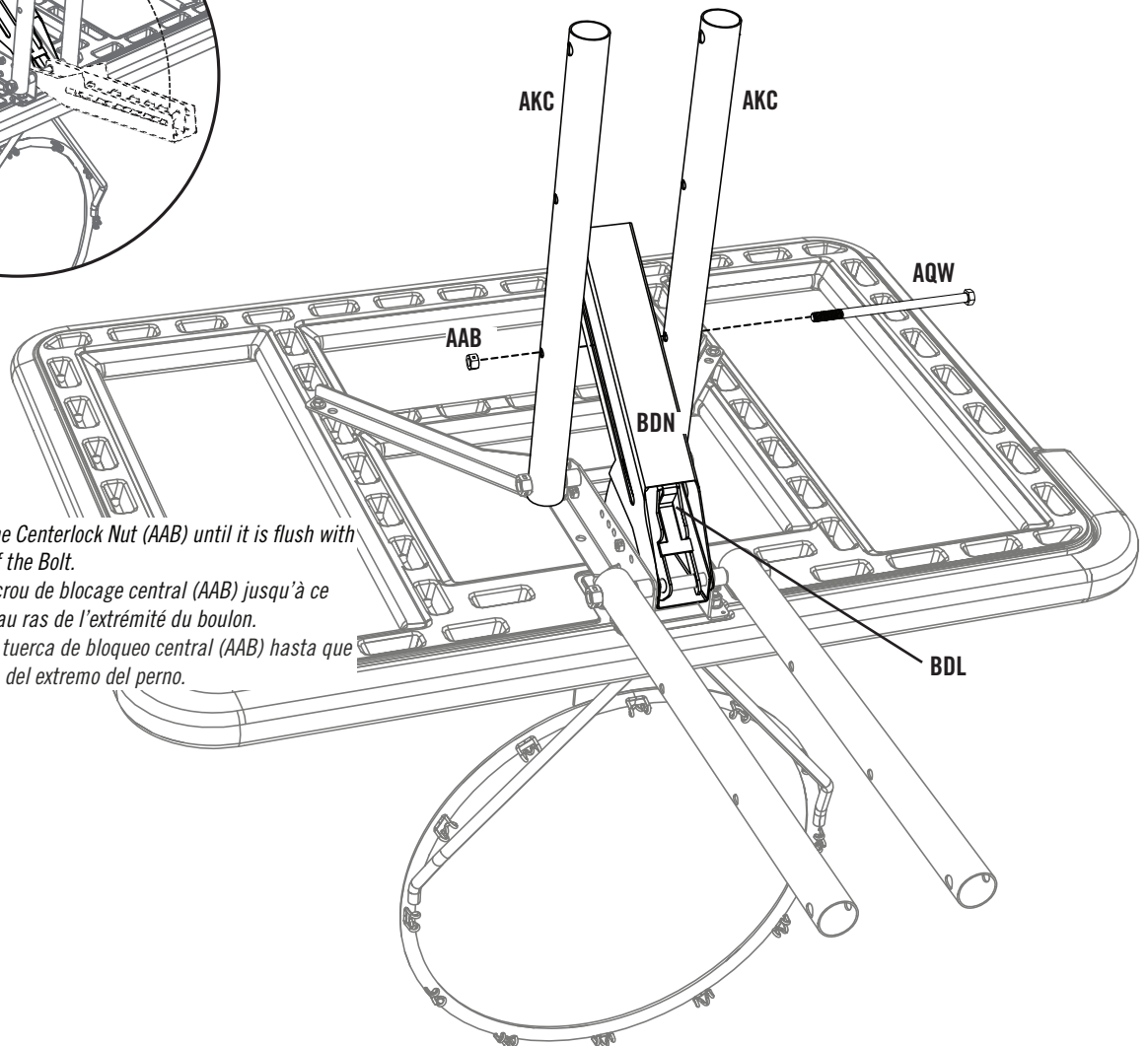
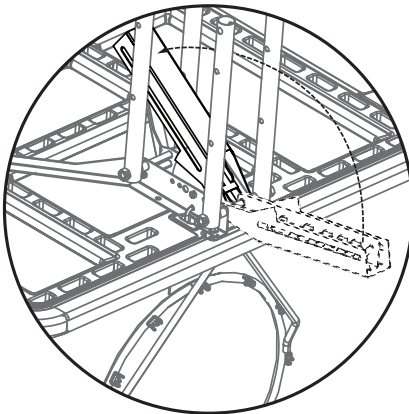

- **Tighten the Centerlock Nut (AAB) until it is flush with the end of the Bolt.**
- **Serrez l'écrou de blocage central (AAB) jusqu'à ce qu'il soit au ras de l'extrémité du boulon.**
- **Apriete la tuerca de bloqueo central (AAB) hasta que esté a ras del extremo del perno.**

► SECTION 4 (CONTINUED) / SECTION 4 (SUITE) / SECCIÓN 4 (CONTINUACIÓN)

TOOLS AND HARDWARE REQUIRED / OUTILS ET QUINCAILLERIE REQUIS / HERRAMIENTAS Y HERRAJE REQUERIDOS

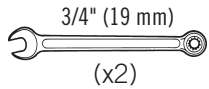

(x2)

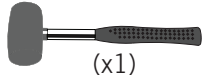

(x1)

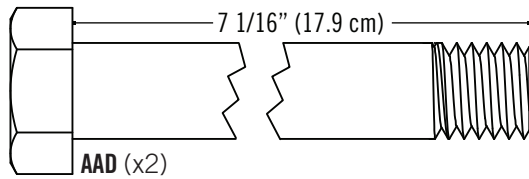

AAD (x2)

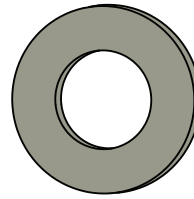

ABN (x4)

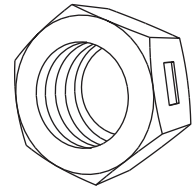

AAX (x2)

4.7

- Align the holes in the **Top Pole (ALH)** to the holes in the end of **Extension Arms (AKC)**. The Warning Sticker on the **Middle Pole (ALF)** should face the same direction as the Backboard. Then secure them with **Hex Bolts (AAD)**, **Poly Spacers (ABN)** and **Centerlock Nuts (AAX)**.
- Alignez les trous dans le **poteau supérieur (ALH)** avec les trous dans l'extrémité des **bras de rallonge (AKC)**. L'autocollant d'avertissement dans le **poteau du milieu (ALF)** doit faire face de la même direction que le panneau. Ensuite, attachez-les à l'aide des **boulons hexagonaux (AAD)**, des **pièces d'écartement en plastique (ABN)** et des **écrous de blocage central (AAX)**.
- Alinee los agujeros en el **poste superior (ALH)** con los agujeros en el extremo de los **brazos de extensión (AKC)**. La etiqueta de advertencia en el **poste intermedio (ALF)** debe dar de la misma dirección que el tablero. Entonces, sujételos con **pernos hexagonales (AAD)**, **espaciadores de plástico (ABN)**, y **tuercas de bloqueo central (AAX)**.

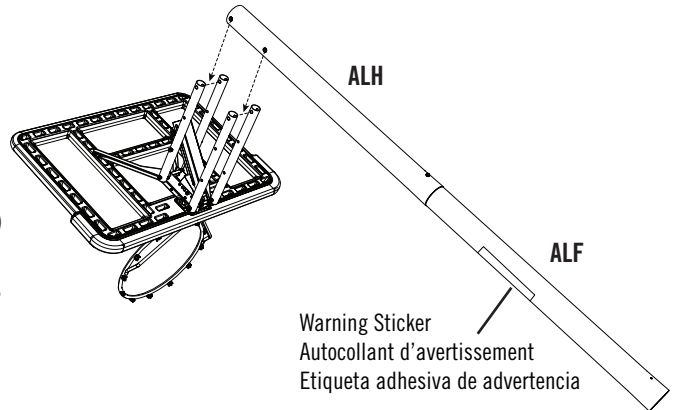

Warning Sticker
Autocollant d'avertissement
Etiqueta adhesiva de advertencia

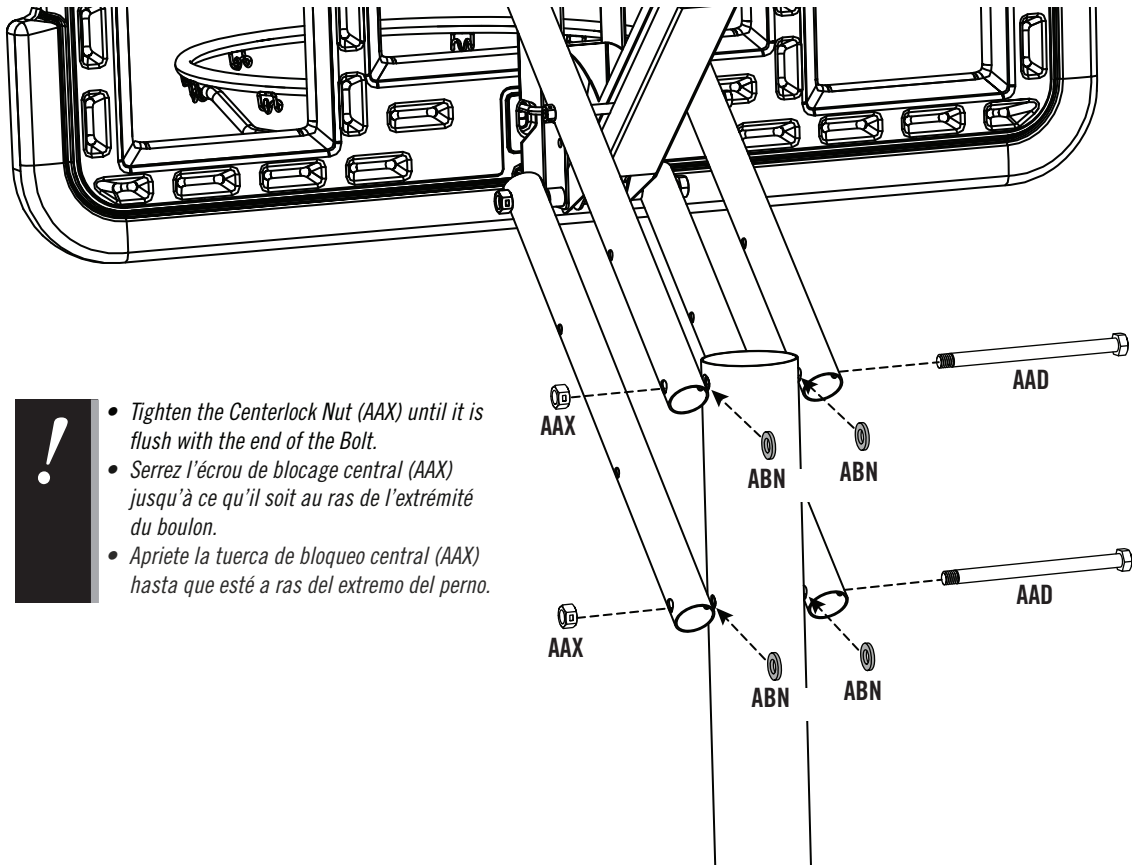

- Tighten the Centerlock Nut (AAX) until it is flush with the end of the Bolt.
- Serrez l'écrou de blocage central (AAX) jusqu'à ce qu'il soit au ras de l'extrémité du boulon.
- Apriete la tuerca de bloqueo central (AAX) hasta que esté a ras del extremo del perno.

5

FINAL ASSEMBLY / ASSEMBLAGE FINAL / ENSAMBLE FINAL



HARDWARE REQUIRED / QUINCAILLERIE REQUISE / HERRAJE REQUERIDO

Hardware Bag / Sac de quincaillerie / Bolsa de herraje

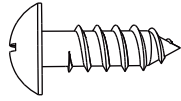

ADS (x1)*



CIH (x1)*

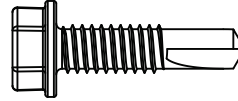

ABZ (x1)*



**This Hardware taken from the hardware bag used in Section 2
 *Cette quincaillerie vient du sac de quincaillerie utilisé à la Section 2.
 Este herraje viene de la bolsa de herraje utilizada en la Sección 2



PARTS REQUIRED / PIÈCES REQUISES / PIEZAS REQUERIDAS

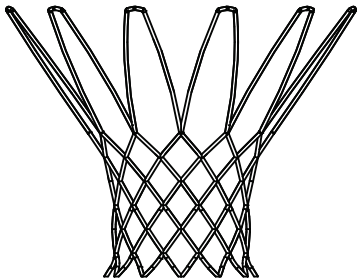

AKZ (x1)

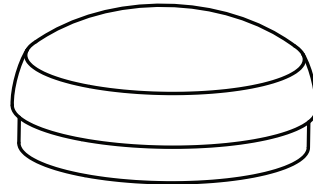

ALM (x1)



TOOLS REQUIRED / OUTILS REQUIS / HERRAMIENTAS REQUERIDO



(x1)



(x1)



(x1)



(x3)



(x1)

► SECTION 5 (CONTINUED) / SECTION 5 (SUITE) / SECCIÓN 5 (CONTINUACIÓN)

TOOLS AND HARDWARE REQUIRED / OUTILS ET QUINCAILLERIE REQUIS / HERRAMIENTAS Y HERRAJE REQUERIDOS



(x3)



5.1

- **BEFORE CONTINUING:** It is critical that the instructions in the following steps are followed exactly. Failure to properly orient and align the pole sections will render the pole unusable. If the pole sections are assembled incorrectly, you will have to purchase new pole sections from our Customer Service Department. If you have questions regarding the pole assembly, please call our Customer Service Department for assistance.
- **AVANT DE CONTINUER :** Il est essentiel suivre les étapes suivantes dans les instructions exactement. Le non-respect d'orienter ou d'aligner les sections de poteau correctement laissera le poteau inutilisable. Si les sections de poteau sont assemblées incorrectement, il faut acheter des sections de poteau nouvelles de notre département de services à la clientèle. Si vous avez de questions concernant l'assemblage du poteau, veuillez contacter notre département de services à la clientèle.
- **ANTES DE CONTINUAR:** Es critical seguir exactamente los pasos siguientes en las instrucciones. El no orientar y alinear correctamente las secciones del poste dejará el poste inutilizable. Si las secciones del poste se ensamblen incorrectamente, tendrá que comprar nuevas secciones del poste de nuestro departamento de servicios a clientes. Si tiene preguntas con respecto al ensamble del poste, póngase en contacto con nuestro departamento de servicios a clientes.

5.2

AT LEAST THREE ADULTS ARE REQUIRED. DO NOT ATTEMPT ASSEMBLY WITH FEWER THAN THREE ADULTS AND THREE LADDERS.
AU MOINS TROIS ADULTES SONT REQUIS. NE TENTEZ PAS D'ASSEMBLER CE SYSTÈME AVEC MOINS DE TROIS ADULTES ET TROIS ÉCHELLES.
TRES ADULTOS, POR LO MENOS, SON REQUERIDOS. NO INTENTE ENSAMBLAR ESTE SISTEMA CON MENOS DE TRES ADULTOS Y TRES ESCALERAS.

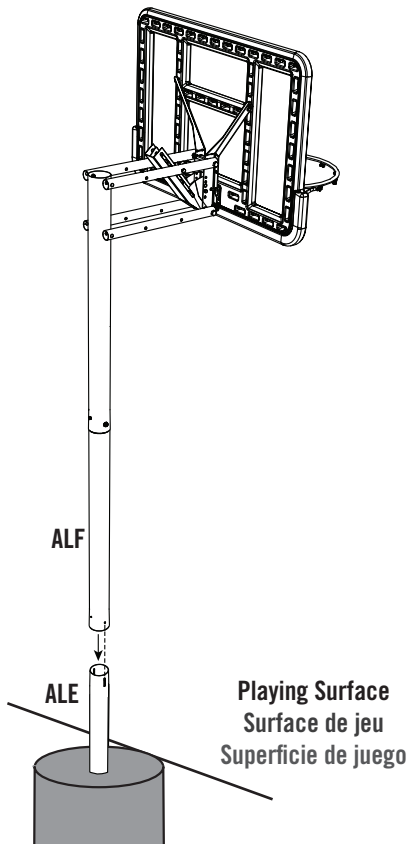

- With the Backboard facing the playing surface, align the hole in the **Middle Pole (ALF)** with the slot in the **Bottom Pole (ALE)** and slide the Middle Pole over the Bottom Pole.
- Lorsque le panneau est tourné vers la surface de jeu, alignez le trou dans le **poteau du milieu (ALF)** avec la fente dans le **poteau inférieur (ALE)**, et faites glisser le poteau du milieu sur le poteau inférieur.
- Con el tablero trasero frente a la superficie de juego, alinee el agujero en el **poste intermedio (ALF)** con la ranura en el **poste inferior (ALE)**, deslice el poste intermedio sobre el poste inferior.

! WARNING / AVERTISSEMENT / ADVERTENCIA

Use extreme caution when standing on ladders to perform assembly steps. Follow all warnings and cautions on the ladder. Failure to follow all of these instructions and warnings could lead to serious personal injury or property damage.

Prendre attention pendant l'utilisation des échelles pour faire les étapes d'assemblage. Suivre tous les avertissements de l'échelle. Le non-observation de suivre toutes ces instructions et avertissements peut causer des blessures graves personnelles ou endommager la propriété.

Sea prudente al pararse en escaleras haciendo los pasos de ensamble. Seguir todas las advertencias y precauciones de la escalera. El incumplimiento de seguir todas estas instrucciones y advertencias puede ocasionar lesiones graves personales o daño a la propiedad.

► SECTION 5 (CONTINUED) / SECTION 5 (SUITE) / SECCIÓN 5 (CONTINUACIÓN)

TOOLS AND HARDWARE REQUIRED / OUTILS ET QUINCAILLERIE REQUIS / HERRAMIENTAS Y HERRAJE REQUERIDOS

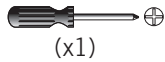

(x1)

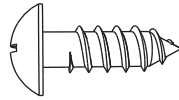

ADS (x1)

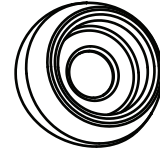

CIH (x1)

5.3

- Align the hole in the **Middle Pole (ALF)** with the slot in the **Bottom Pole (ALE)** and slide the Middle Pole over the Bottom Pole. Insert a **Screw (ADS)** through a **Domed Countersink Washer (CIH)**, into the small hole in the Middle Pole, and into the slot in the Bottom Pole as shown.
- Alignez le trou dans le **poteau du milieu (ALF)** avec la fente dans le **poteau inférieur (ALE)**, et faites glisser le poteau du milieu sur le poteau inférieur. Insérez une **vis (ADS)** à travers une **rondelle fraisée en dôme (CIH)**, dans le petit trou dans le poteau du milieu, et dans la fente dans le poteau inférieur comme illustré.
- Alinee el agujero en el **poste intermedio (ALF)** con la ranura en el **poste inferior (ALE)**, deslice el poste intermedio sobre el poste inferior. Inserte un **tornillo (ADS)** por la **rondana avellanada abovedada (CIH)**, dentro del agujero en el poste intermedio, y dentro de la ranura en el poste inferior como se muestra.

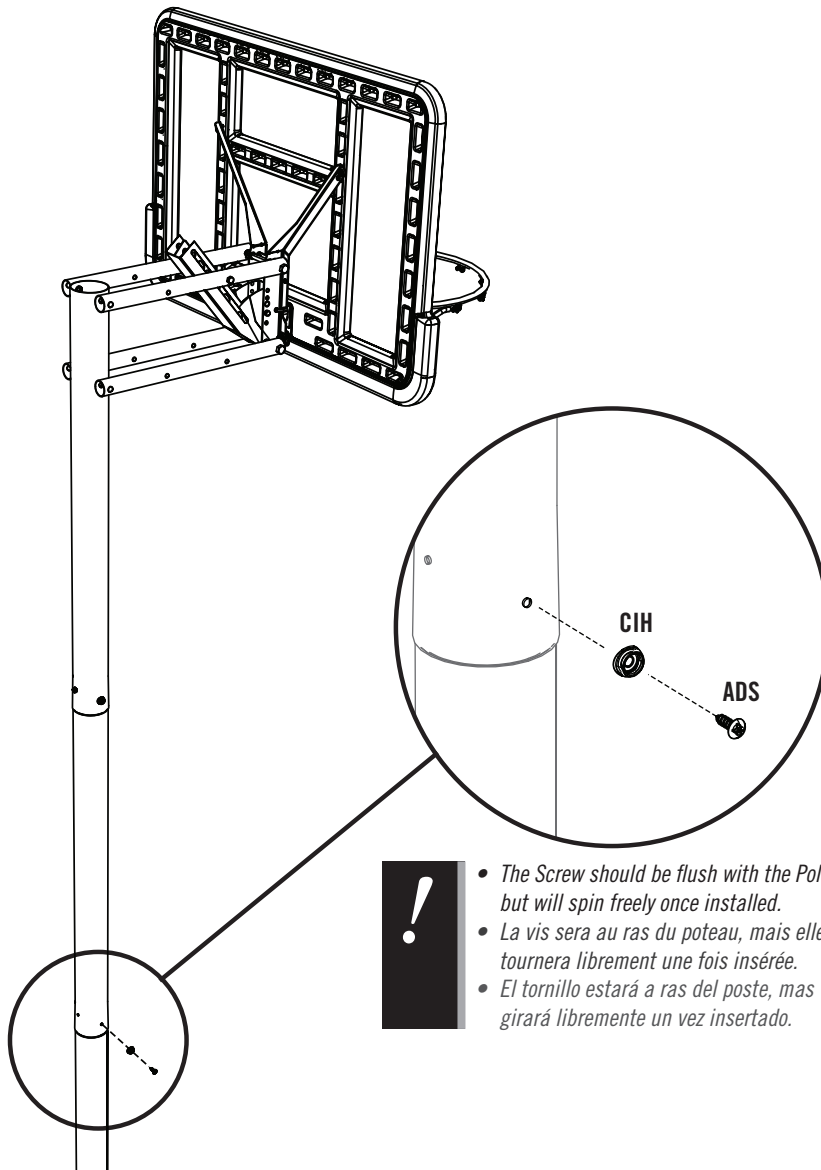

- *The Screw should be flush with the Pole, but will spin freely once installed.*
- *La vis sera au ras du poteau, mais elle tournera librement une fois insérée.*
- *El tornillo estará a ras del poste, mas girará libremente un vez insertado.*

► SECTION 5 (CONTINUED) / SECTION 5 (SUITE) / SECCIÓN 5 (CONTINUACIÓN)

TOOLS AND HARDWARE REQUIRED / OUTILS ET QUINCAILLERIE REQUIS / HERRAMIENTAS Y HERRAJE REQUERIDOS



(x1)



x(1)



(x1)

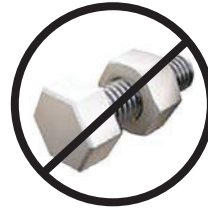

5.4

- While two people continue to hold the assembly in place, set the **Wood Block** on top of the Pole and strike it firmly 5-6 times with a hammer or mallet. **You must have wood on top of the Pole before hitting it with a hammer to prevent scratching the powder coating.** If the **Middle Pole (ALF)** does not completely cover the slots on the **Bottom Pole (ALE)** after seating, **DO NOT COMPLETE ASSEMBLY.** Call our Customer Service Department.
- Pendant que deux adultes continuent à maintenir l'assemblage en place, mettez le bloc de bois sur le poteau, et frappez fermement 5-6 fois avec un marteau ou un maillet en caoutchouc. **Il faut placer le bloc en bois entre le poteau et le marteau pour éviter de rayer la peinture en poudre.** Si le **poteau du milieu (ALF)** ne couvre pas complètement les fentes dans le **poteau inférieur (ALE)** après avoir frappé le poteau, **NE PAS COMPLÉTER L'ASSEMBLAGE.** Appelez notre département de services à la clientèle.
- Mientras que dos adultos continúan a mantener el ensamble en su lugar, coloque el bloque de madera encima del poste, y golpéelo firmemente 5-6 veces con un martillo o mazo de goma. **Es preciso colocar el bloque de madera encima del poste antes de golpearlo con un martillo para evitar rayar el recubrimiento de polvo.** Si el **poste intermedio (ALF)** no cubre por completo las ranuras en el **poste inferior (ALE)** después de colocarlo, **NO FINALICE EL ENSAMBLE.** Póngase en contacto con nuestro departamento de servicios a clientes.

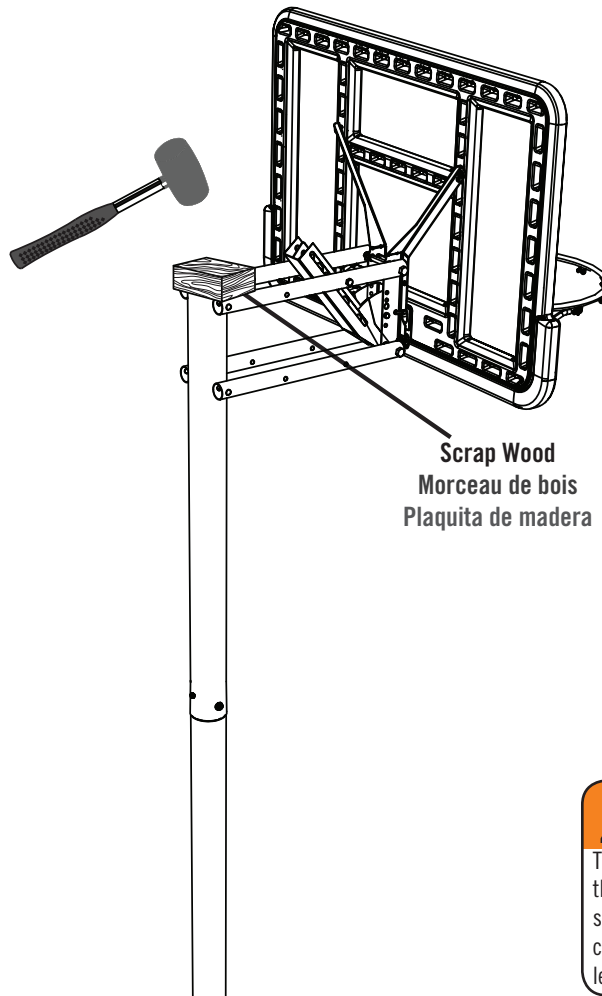

WARNING

The Poles must be seated together! Even if the Poles cover the slots before seating, they must be struck on a hard surface five to six times! Failure to seat the Poles correctly could allow the Poles to separate during use, which could lead to serious personal injuries or property damage.

► SECTION 5 (CONTINUED) / SECTION 5 (SUITE) / SECCIÓN 5 (CONTINUACIÓN)

TOOLS AND HARDWARE REQUIRED / OUTILS ET QUINCAILLERIE REQUIS / HERRAMIENTAS Y HERRAJE REQUERIDOS



(x1)



(x3)

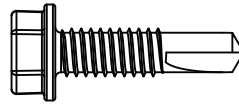

ABZ (x1)

5.5

- Secure the **Middle Pole (ALF)** and **Bottom Pole (ALE)** together with one **Screw (ABZ)**. Then insert the **Pole Cap (ALM)** to the Top Pole.
- Attachez bien le **poteau du milieu (ALF)** au **poteau inférieur (ALE)** à l'aide d'une **vis (ABZ)**. Ensuite, insérez un **capuchon (ALM)** dans le poteau supérieur.
- Sujete el **poste intermedio (ALF)** al **poste inferior (ALE)** con un **tornillo (ABZ)**. Entonces, inserte un **tapón de poste (ALM)** al poste superior.

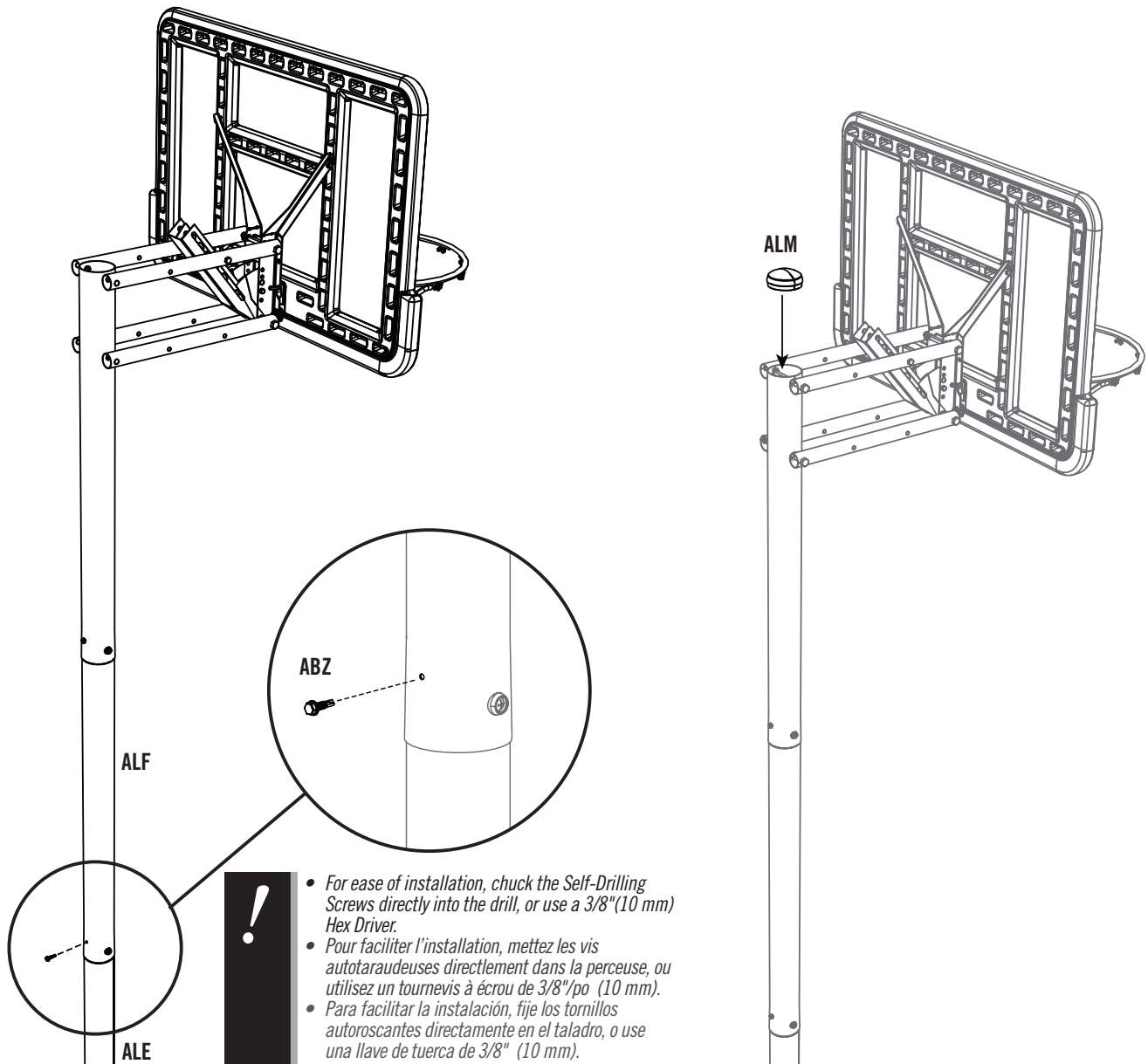

► SECTION 5 (CONTINUED) / SECTION 5 (SUITE) / SECCIÓN 5 (CONTINUACIÓN)

TOOLS AND HARDWARE REQUIRED / OUTILS ET QUINCAILLERIE REQUIS / HERRAMIENTAS Y HERRAJE REQUERIDOS



(x3)



5.6

- Attach the **Net (AKZ)** to the **Rim (ALX)**.
- Attachez la **filet (AKZ)** à l'**anneau (ALX)**.
- Sujete la **red (AKZ)** al **aro (ALX)**.

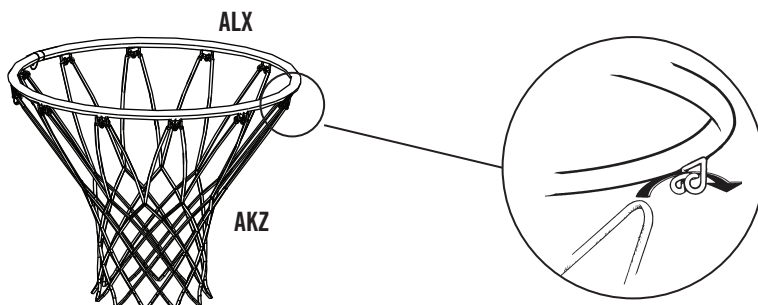

- *If a replacement Net is needed, please call our Customer Service Department. Our Nets are shorter than average to reduce the risk of entanglement.*
- *Si vous avez besoin d'une nouvelle filet, appelez notre département de services à la clientèle. Nos filets sont plus courtes pour réduire le risque d'enchevêtrement.*
- *Si se necesita una red de repuesto, llame a nuestro departamento de servicios a clientes. Nuestras redes son más cortas para reducir el riesgo de enredamiento.*

5.7

- Remove the plastic film from the **Backboard (AJI)**.
- Retirez la pellicule protectrice du **panneau (AJI)**.
- Retire la capa protectora del **tablero (AJI)**.

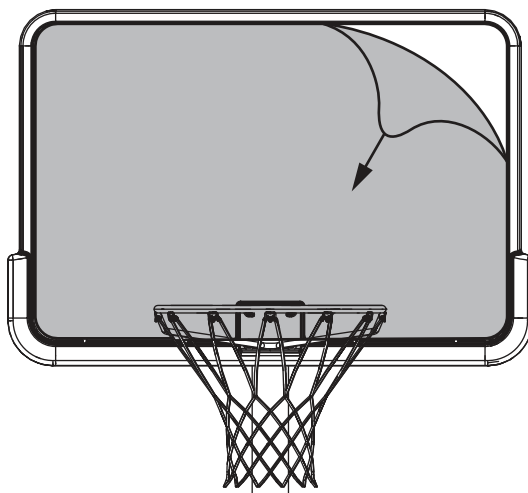



HEIGHT ADJUSTMENT / RÉGLAGE DE LA HAUTEUR / AJUSTE DE ALTURA

The basketball system may be adjusted from 8 feet to 10 feet.
ONLY ADULTS SHOULD ADJUST THE HEIGHT OF THE SYSTEM.

To Raise the Hoop:

- Place the end of a long object, such as a broom handle, under the Rim and push upward.

To Lower the Hoop:

- Place the broom handle behind the Backboard and push upward into the release box. Carefully support the weight as you lower the system.

Le système de basket-ball peut être réglé entre 2,45 m et 3,05 m.
LES ADULTES DOIVENT SEULEMENT RÉGLER LE HAUTEUR DE L'ÉLÉMENT.

En soulevant l'anneau :

- Placez l'extrémité d'un long objet, tel que un manche, sous l'anneau et poussez-le en haut.

En descendant l'anneau :

- Placez le manche derrière le panneau, et poussez-le en haut dans le dispositif à largage rapide. Supportez avec soin le poids lorsque vous descendez le système.

La altura del sistema de básquetbol puede regularse entre 2,45 m (8 pies) y 3,05 m (10 pies).
SE NECESITAN DOS ADULTOS PARA REGULAR LA ALTURA DEL SISTEMA.

Para levantar el aro:

- Ponga el extremo de un objeto largo, tal como un palo, debajo el aro y empújelo hacia arriba.

Para bajar el aro:

- Ponga el palo detrás del tablero, y empújelo hacia arriba dentro de la caja de suelto. Al bajar el sistema, soporte detenidamente el peso.

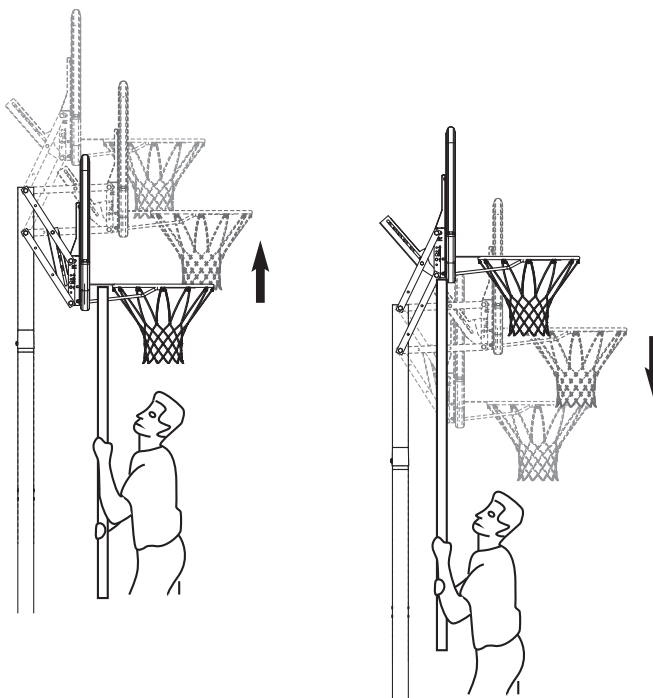



MAINTENANCE / ENTRETIEN / MANTENIMIENTO

The life of your basketball system depends on many variables. The climate, exposure to corrosives such as salt, pesticides, or herbicides, and excessive use or misuse can all contribute to pole failure, which may cause property damage or personal injury. Check your basketball system frequently for loose hardware, excessive wear, and signs of corrosion. For safety reasons, and to prolong the life of your basketball system, you must take the following preventive measures.

- A. Check all nuts and bolts. If any are loose, tighten them.
- B. Check all parts for excessive wear and tear. If necessary, replace any parts that have been worn or damaged through usage. Contact our customer service department for replacement parts.
- C. Inspect the warning sticker on the pole. If it is ripped, faded, or illegible, call our customer service department to request a replacement sticker.
- D. Check all pole sections for visible rust or chipped or cracked paint. If either are present, do the following:
 - 1. Use an emery cloth to completely remove any rust or chipped paint.
 - 2. Clean the area with a damp cloth and allow it to dry.
 - 3. Apply two coats of a rust preventative, high gloss enamel paint to the area. Allow the paint to dry between coats.

IF RUST HAS PENETRATED THROUGH THE POLE ANYWHERE, REPLACE IT IMMEDIATELY!

La vie utile du système de basket-ball dépend de nombreuses conditions. Le climat, l'exposition aux produits corrosifs tels que le sel, les pesticides ou herbicides, ainsi que l'usage excessif ou incorrect peuvent contribuer à la défaillance du poteau, causant des dommages corporels et matériels.

Vérifier régulièrement le système de basket-ball au niveau d'accessoires manquants, d'usure excessive et de signes de corrosion. Pour des raisons de sécurité et pour prolonger la vie du système de basket-ball, observer les mesures préventives suivantes.

- A. Vérifier l'état de tous les écrous et boulons. S'ils sont lâches, les serrer.
- B. Vérifier toutes les pièces pour usure prématurée et excessive. Si nécessaire, changer toutes pièces usées ou endommagées par l'utilisation. Contacter notre service clientèle pour des pièces de rechange.
- C. Examiner l'autocollant d'avertissement situé sur le poteau. S'il est déchiré, décoloré ou illisible, appeler notre service clientèle pour en demander un nouveau.
- D. Vérifier toutes les sections de poteau au niveau de rouille ou de peinture craquelée ou égratignée. Si l'une de ces conditions est présente, prendre les mesures suivantes :
 - 1. Avec une toile d'émeri, enlever complètement la rouille ou la peinture endommagée.
 - 2. Nettoyer la zone avec un linge humide et laisser sécher.
 - 3. Appliquer deux couches d'une peinture antirouille émail-brillante sur l'endroit affecté. Laisser la peinture sécher entre l'application des couches.

SI LA ROUILLE A PÉNÉTRÉ DANS LE POTEAU À UN ENDROIT QUELCONQUE, IL FAUT LE REMPLACER IMMÉDIATEMENT!

La vida útil de su sistema de baloncesto depende de muchas variables. El clima, los agentes corrosivos, y el uso excesivo o indebido pueden contribuir a la falla del poste y producir averías a la propiedad o lesiones personales. Inspeccione el sistema con frecuencia para ver si hay herrajes flojos, desgaste excesivo y corrosión. Usted debe tomar las medidas preventivas siguientes.

- A. Inspeccionar todas las tuercas y pernos, y apretar los que estén flojos.
- B. Inspeccionar todas las partes para ver si muestran desgaste excesivo. Cambiar las piezas gastadas o dañadas.
- C. Inspeccionar el auto-adhesivo de advertencia en el poste. Si está rasgado, desteñido, o ilegible, póngase en contacto con la tienda donde lo compró para obtener otro.
- D. Inspeccionar las secciones del poste para ver si muestran óxido o pintura rajada o desportillada. Si encuentra algunas de estas señales:
 - 1. Quitar todo el óxido o pintura desportillada con tela de esmeril.
 - 2. Limpiar el área con un trapo húmedo y dejarla secar.
 - 3. Aplicar dos capas de pintura de esmalte resistente al óxido. Dejar secar la pintura entre una y otra capa.

¡SI EL ÓXIDO HA ATRAVESADO EL POSTE EN ALGUNA PARTE, CAMBIARLO INMEDIATAMENTE!



WARNING STICKER / AUTOCOLLANT D'AVERTISSEMENT / AUTOADHESIVO DE ADVERTENCIA

WARNING

FAILURE TO FOLLOW THESE WARNINGS MAY RESULT IN SERIOUS INJURY AND/OR PROPERTY DAMAGE.

Owners must ensure that all players know and follow these rules for safe operation of the system.

- Only hang from the Rim briefly to regain balance or avoid injuring others. Release the Rim as soon as safely possible.
- During play, especially when performing dunk type activities, keep player's face away from the Backboard, Rim, and Net. Serious injury could occur if teeth/face come in contact with the Backboard, Rim, or Net. Player should wear a mouth guard during play.
- Do not slide, climb, or play on Base or Pole.
- When adjusting height or moving system, keep hands and fingers away from moving parts.
- Do not allow children to move or adjust system.
- Do not wear jewelry (rings, watches, necklaces, etc.) during play. Objects may entangle in Net.
- Keep water and organic material away from Pole Base. Grass, litter, etc. could cause corrosion and/or deterioration.
- Never play on damaged equipment.
- Once a month check Pole and all metal parts for signs of corrosion (rust, pitting, chipping). Completely remove rust and repaint with exterior enamel. If rust has penetrated any steel part, replace that part immediately.



- Check system before each use for proper ballast, loose hardware, excessive wear, instability, and signs of corrosion and repair before use.
- Do not use the system to lift or hoist anything. The mechanism is designed to lift only the weight of the Backboard and Rim. Do not hang anything from the Handle, Rim, Backboard, or Lifter Arms as this will damage the system and void the warranty.

AVERTISSEMENT

FAUTE DE NE PAS SUIVRE CES AVERTISSEMENTS, VOUS RISQUEZ DE CAUSER DES BLESSURES GRAVES ET/OU DES DOMMAGES À L'ÉQUIPEMENT.

Le propriétaire doit s'assurer que tous les joueurs connaissent et appliquent les règles suivantes afin d'utiliser l'équipement en toute sécurité.

- Ne vous suspendez pas à l'anneau plus que nécessaire pour retrouver votre équilibre ou éviter de blesser les autres joueurs. Relâchez l'anneau aussitôt que possible.
- Lors d'un match, particulièrement dans le cas des smashes, le visage du joueur ne doit pas faire face au panneau, à l'anneau, ni au filet. Le joueur risque de graves blessures si ses dents ou son visage entrent en contact avec le panneau, l'anneau, ou le filet. Les joueurs doivent toujours porter un protège-dents lorsqu'ils jouent.
- Ne glissez pas, ne grimpez pas, et ne jouez pas sur la base ou le poteau.
- Lorsque vous ajustez la hauteur ou lorsque vous déplacez l'équipement, gardez vos mains et doigts loin des pièces mobiles.
- Ne permettez pas aux enfants de déplacer ou d'ajuster l'équipement.
- Ne portez pas de bijoux (bagues, montres, colliers, etc.) lorsque vous jouez. Ces objets pourraient s'accrocher au filet.
- Gardez de l'eau et de la matière organique loin de la base. Le gazon, les déchets, etc. pourraient provoquer la corrosion et/ou la détérioration.
- Une fois par mois, vérifiez que le Poteau et toutes les pièces en métal ne montrent pas de signes de corrosion (rouille, piqûres, écaillage). Enlevez toute la rouille et repeignez complètement avec une peinture pour extérieur. Si la rouille a pénétré une des pièces en acier, vous devrez remplacer immédiatement la pièce en question.
- A chaque fois que vous allez utiliser l'équipement, vérifiez d'abord l'équilibre, la possibilité de pièces desserrées ou usées, la stabilité de l'équipement et tout signe de corrosion ou réparation nécessaire avant utilisation.
- Ne jouez jamais avec un équipement endommagé.
- N'utilisez pas l'équipement pour lever ou soulever quoique ce soit. Son mécanisme a été conçu uniquement pour soutenir le poids du panneau et de l'anneau. N'accrochez rien au manche, à l'anneau, au panneau ni aux leviers sous peine d'endommager l'équipement et d'annuler la garantie.

ADVERTENCIA

SI NO SE OBEDECEN ESTAS ADVERTENCIAS PUEDEN PRODUCIRSE GRAVES LESIONES Y/O DAÑOS A LA PROPIEDAD.

El propietario del sistema debe asegurarse de que todos los jugadores conozcan y respeten estas reglas para que el sistema se use en forma segura.

- Cuélguese del aro sólo en forma breve, para recuperar el equilibrio o evitar lesionar a otros jugadores. Suéltese del aro lo más pronto que pueda hacerlo con seguridad.
- Durante el juego, especialmente al embocar violentamente de alto, la cara de los jugadores debe mantenerse alejada del tablero, el aro y la red. Pueden producirse lesiones graves si los dientes o la cara entran en contacto con el tablero, el aro o la red. Los jugadores deben usar un protector bucal durante el juego.
- No se deslice, no trepe ni juegue sobre la base o el poste.
- Mantenga las manos y los dedos alejados de las piezas móviles cuando regule la altura o desplace el sistema.
- No deje que los niños regulen ni desplacen el sistema.
- No use joyas (anillos, relojes, collares o gargantillas, etc.) durante el juego. Estos objetos pueden engancharse en la red.
- Guarde agua y materia orgánica. Césped, basura, etc., podrían causar corrosión et/o deterioros.
- Controle el poste y todas las piezas metálicas una vez al mes en busca de signos visibles de corrosión (oxidación, picaduras, escamado). Elimine todo rastro de óxido y vuelva a pintar con esmalte para exteriores. Si el óxido ha penetrado cualquier pieza de acero, reemplace esa pieza de inmediato.
- Inspeccione el sistema antes de cada uso para verificar que esté adecuadamente contrapesado, que los elementos de fijación no estén flojos, que no haya desgaste excesivo, inestabilidad ni signos de corrosión. Si encuentra irregularidades, repárelas antes de usar el sistema.
- Nunca juegue con un equipo dañado.
- No use el sistema para levantar ningún objeto. El mecanismo está diseñado para elevar solamente el peso del tablero con el aro. No cuelgue nada de la agarradera, el aro, el tablero ni los brazos de elevación, ya que esto puede dañar el sistema y anular la garantía.







REGISTER YOUR PRODUCT ONLINE AT WWW.LIFETIME.COM

At Lifetime®, we are committed to providing innovative and quality products. While registering, you will have the opportunity to give us your feedback. Your input is valuable to us.

- You can also opt in to receive new product notifications or promotions.
- In the unlikely event of a product recall or safety modification, your registration provides the information we need to notify you directly.
- Registration is fast, easy, and completely voluntary.

LIFETIME'S PROMISE TO YOU:

Maintaining your privacy is our long-standing policy at Lifetime®. And you can rest assured that Lifetime® will not sell or provide your personal data to other third parties, or allow them to use your personal data for their own purposes.

We invite you to read our privacy policy at www.lifetime.com

REGISTER today!



ENREGISTREZ VOTRE PRODUIT EN LIGNE AU WWW.LIFETIME.COM

Chez Lifetime®, nous nous engageons à fournir des produits innovateurs de qualité. Lors de votre inscription, vous aurez l'occasion de nous faire parvenir vos commentaires. Votre opinion est importante pour nous.

- Vous pouvez également choisir de recevoir des avis ou des promotions dans le cadre de nouveaux produits.
- Dans l'éventualité improbable d'un rappel ou d'un avis de sécurité, votre inscription fournit les renseignements nécessaires nous permettant de communiquer avec vous.
- L'inscription est rapide, facile et complètement volontaire.

LA PROMESSE DE LIFETIME :

Conserver votre confidentialité est notre politique de longue date chez Lifetime®. Vous pouvez donc être rassuré par le fait que Lifetime® ne vendra pas ou ne fournira pas vos données personnelles à des tiers, et ne leur permettra pas d'utiliser vos données personnelles à leurs propres fins.

Nous vous invitons à lire notre politique de confidentialité à www.lifetime.com

ENREGISTREZ VOTRE PRODUIT aujourd'hui!



REGISTRE SU PRODUCTO EN LÍNEA EN WWW.LIFETIME.COM

En Lifetime®, estamos comprometidos a ofrecer productos innovadores y de calidad. Al registrarse, usted tendrá la oportunidad de darnos su retroalimentación. Su información es valiosa para nosotros.

- También puede optar por recibir nuestras notificaciones o promociones.
- En el caso improbable de que el producto tenga que salir del mercado o que sufra alguna modificación, su registro provee la información que necesitamos para notificarle directamente.
- El registro es rápido, fácil y completamente voluntario.

LA PROMESA DE LIFETIME® PARA USTED:

Mantener su privacidad es nuestra política permanente en Lifetime®. Y puede estar seguro que Lifetime® no venderá ni dará sus datos personales a terceros, ni les permitirá usar sus datos personales para fines propios.

Lo invitamos a leer nuestra política de privacidad en www.lifetime.com

¡REGÍSTRESE hoy mismo!



5-YEAR LIMITED FACTORY WARRANTY

THE MANUFACTURER RESERVES THE RIGHT TO MAKE SUBSTITUTIONS TO WARRANTY CLAIMS IF PARTS ARE UNAVAILABLE OR OBSOLETE.

1. Lifetime basketball systems are warranted to the original purchaser to be free from defects in material or workmanship for a period of five years from the date of original retail purchase. The word “defects” is defined as imperfections that impair the use of the product. Defects resulting from misuse, abuse or negligence will void this warranty. This warranty does not cover defects due to improper installation, alteration or accident. This warranty does not cover damage caused by vandalism, rusting, “acts of nature” or any other event beyond the control of the manufacturer.
2. This warranty is nontransferable and is expressly limited to the repair or replacement of defective product. If the product is defective within the terms of this warranty, Lifetime Products, Inc. will repair or replace defective parts at no cost to the purchaser. Shipping charges to and from the factory or distribution center are not covered and are the responsibility of the purchaser. Labor charges and related expenses for removal, installation or replacement of the basketball system or its components are not covered under this warranty.
3. This warranty does not cover scratching or scuffing of the product that may result from normal usage. In addition, defects resulting from intentional damage, negligence, unreasonable use or hanging from the rim will void this warranty.
4. Liability for incidental or consequential damages is excluded to the extent permitted by law. While every attempt is made to embody the highest degree of safety in all equipment, freedom from injury cannot be guaranteed. The user assumes all risk of injury resulting from the use of this product. All merchandise is sold on this condition, and no representative of the company may waive or change this policy.
5. This product is not intended for institutional or commercial use; Lifetime Products, Inc. does not assume any liability for such use. Institutional or commercial use will void the warranty.
6. Our goods come with guarantees that cannot be excluded under the Australian Consumer Law. You are entitled to a replacement or refund for a major failure and for compensation for any other reasonably foreseeable loss or damage. You are also entitled to have the goods repaired or replaced if the goods fail to be of acceptable quality and the failure does not amount to a major failure.
7. This warranty is expressly in lieu of all other warranties, expressed or implied, including warranties of merchantability or fitness for use to extent permitted by Federal and state law. Neither Lifetime Products, Inc., nor any representative assumes any other liability in connection with this product. This warranty gives you specific legal rights, and you may also have other rights which vary from state to state.

PLEASE INCLUDE YOUR DATED SALES RECEIPT AND PHOTOGRAPHS OF DAMAGED PARTS.

REPORT PRODUCT DEFECTS IN WRITING TO:

Lifetime Products, Inc., PO Box 160010 Clearfield, UT 84016-0010
or call 1-800-225-3865 M-F 7 a.m. to 5 p.m. MST.

REGISTER YOUR PRODUCT FOR QUICKER CUSTOMER SERVICE.

Visit www.lifetime.com or call 1-800-225-3865 to register your product today.

FOR INTERNATIONAL WARRANTY CLAIMS:

All warranty claims must be accompanied by a sales receipt. Report all warranty claims in writing to your regional sales support representative. Please include your dated sales receipt and photographs of damaged parts.

To identify the representative for your region, please visit: www.lifetime.com/international



www.lifetime.com



GARANTIE DE FABRICATION LIMITÉE DE 5 ANS

LE FABRICANT RÉSERVE LE DROIT DE FAIRE DES SUBSTITUTIONS EN CAS DE RECOURS EN GARANTIE SI LES PIÈCES NE SONT PAS DISPONIBLES OU SONT OBSOLÈTES

1. Les systèmes de basket-ball Lifetime sont garantis à l'acheteur d'origine contre tous défauts de matériau ou de fabrication pendant une durée de cinq ans à partir de la date d'achat d'origine. Le mot « défauts » signifie des défauts qui empêchent l'utilisation du produit. Les défauts résultant de mauvais usage, d'abus ou de négligence annulent cette garantie. Cette garantie ne couvre pas les dommages causés par le vandalisme, la rouille, « les calamités naturelles » ou tout autre événement en dehors du contrôle du fabricant.
2. Cette garantie n'est pas transférable et est expressément limitée à la réparation ou au remplacement du produit défectueux. Si le produit est déclaré défectueux selon les termes de cette garantie, Lifetime Products, Inc. réparera ou remplacera les parties défectueuses gratuitement pour l'acheteur. Les frais d'expéditions aller et retour de l'usine ne sont pas couverts et sont à la charge de l'acheteur. Les frais de main-d'oeuvre et frais associés à l'enlèvement, au montage ou au remplacement du système de basket-ball ou de ses composantes ne sont pas couverts par cette garantie.
3. Cette garantie ne couvre pas les égratignures ou éraillures des produits résultant d'une utilisation normale. Par ailleurs, les défauts résultant de dommages intentionnels, négligence, utilisation abusive ou suspension à partir de l'entretoise annulent cette garantie.
4. Toute responsabilité pour dommages incidents ou conséquents est exclue dans la mesure permise par la loi. Bien que toutes les mesures aient été prises pour intégrer le plus haut degré de sécurité dans l'ensemble du matériel, l'impossibilité de blessure ne peut pas être garantie. L'utilisateur assume tous les risques de blessure résultant de l'utilisation de ce produit. L'ensemble de la marchandise est vendu en vertu de cette condition et aucune personne représentant la société ne peut déroger à cette politique, ni la modifier.
5. Ce produit n'est pas prévu pour l'usage institutionnel ni commercial; Lifetime Products, Inc. n'assume aucune responsabilité pour tel usage. L'utilisation institutionnelle ou commerciale annulera cette garantie.
6. Cette garantie remplace expressément toutes autres garanties, expresses ou tacites, y compris les garanties de commercialisation ou d'adaptation à un but particulier dans la mesure permise par les lois fédérales et des états. Ni Lifetime Products, Inc. ni aucun de ses représentants n'assume aucune autre responsabilité concernant ce produit. Cette garantie vous accorde des droits particuliers, et vous aurez peut-être des autres droits qui varient d'un état à l'autre.

TOUS LES RECOURS EN GARANTIE DOIVENT ÊTRE ACCOMPAGNÉS DU REÇU DE VENTE.

FAIRE PARVENIR UN RAPPORT PAR ÉCRIT DE DÉFECTUOSITÉ DU PRODUIT À :

Lifetime Products, Inc., PO Box 160010 Clearfield, UT 84016-0010
ou composer le 1-800-225-3865, du lundi au vendredi de 7 h à 17 h, HP

ENREGISTREZ VOTRE ARTICLE À :

www.lifetime.com, ou composer le 1-800-225-3865 pour enregistrer votre article aujourd'hui.

POUR RECOURS EN GARANTIE INTERNATIONAUX :

Tous les recours en garantie doivent être accompagnés du reçu de vente. Faire parvenir un rapport par écrit de défectuosité du produit à votre représentant régional de ventes. Inclure votre reçu de vente daté et photographies des pièces endommagées. Pour identifier votre représentant régional, visitez www.lifetime.com/international



www.lifetime.com



GARANTÍA DE FÁBRICA LIMITADA POR 5 AÑOS

EL FABRICANTE SE RESERVA EL DERECHO DE HACER SUSTITUCIONES EN LOS ELEMENTOS REEMPLAZADOS BAJO GARANTÍA SI LAS PIEZAS NO ESTÁN DISPONIBLES O SON OBSOLETAS.

1. El comprador original recibe la garantía de que los sistemas de basquetbol Lifetime estarán libres de defectos de material o de mano de obra por un período de cinco años a contar desde la fecha de la compra original. La palabra “defectos” se define como imperfecciones que perjudican el uso del producto. Los defectos emergentes de un mal uso, abuso o negligencia invalidarán esta garantía. Esta garantía no cubre defectos debidos a una instalación incorrecta, alteración o a un accidente. Esta garantía no cubre daños causados por vandalismo, oxidación, “actos de la naturaleza” u otros eventos que estén más allá del control del fabricante.
2. Esta garantía es intransferible, y queda expresamente limitada a la reparación o reemplazo de los productos defectuosos. Si el producto se encuentra defectuoso dentro de los términos de esta garantía, Lifetime Products, Inc. reparará o reemplazará las piezas defectuosas sin costo alguno para el comprador. Los gastos de envío hacia y desde la fábrica no están cubiertos, y quedan bajo la responsabilidad del comprador. Los gastos de mano de obra y otros costos relacionados con la remoción, instalación o reemplazo de este sistema o sus componentes no están cubiertos por esta garantía.
3. Esta garantía no cubre raspaduras ni marcas en el producto que pueden resultar de su uso normal. Además, los defectos causados por daños intencionales, negligencia, uso irrazonable o por colgarse de la red o del aro invalidarán esta garantía.
4. La responsabilidad por daños incidentales o consecuentes queda excluida hasta el punto en que lo permita la ley. Si bien se hace el mayor esfuerzo posible para lograr el más alto grado de seguridad en todos nuestros equipos, no puede garantizarse la libertad de cualquier tipo de lesión. El usuario asume todos los riesgos de lesiones emergentes del uso de este producto. Toda nuestra mercadería se vende bajo esta condición, y ningún representante de la compañía puede anular ni cambiar esta política.
5. Este producto no está pensado para el uso institucional ni comercial; Lifetime Products, Inc. no asume ninguna otra responsabilidad en conexión con este producto. El uso institucional o comercial invalidará la garantía.
6. Esta garantía se otorga en reemplazo expreso de toda otra garantía, expresa o implícita, incluidas las garantías de comercialización o adaptación para el uso en la medida permitida por las leyes federales y estatales. Ni Lifetime Products, Inc., ni ninguno de sus representantes asume ninguna otra responsabilidad en conexión con este producto. Esta garantía le otorga derechos legales específicos, y usted puede tener otros derechos que varían de estado a estado.

NINGUNA GARANTÍA OFRECIDA POR EL FABRICANTE ES VÁLIDA EN MÉXICO

TODOS LOS RECLAMOS DE GARANTÍA DEBEN ESTAR ACOMPAÑADOS POR UN RECIBO DE COMPRA

INFORME POR ESCRITO LOS DEFECTOS EN EL PRODUCTO A:

Por favor, incluya el recibo de compra fechado y fotografías de las piezas dañadas.

Lifetime Products, Inc., PO Box 160010 Clearfield, UT 84016-0010,

o llame al 1.800.225.3865 de lunes a viernes de 0700 hasta 1700 (Hora de las Montañas)

REGISTRE SU PRODUCTO

Visite nuestra página en Internet www.lifetime.com, o llame al 1.800.225.3865 para registrar su producto hoy.

PARA RECLAMOS DE GARANTÍA INTERNACIONALES:

Todos los reclamos de garantía deben estar acompañados por un recibo de compra. Informe por escrito todos los reclamos de garantía a su representante regional de ventas. Favor de incluir su recibo de compra fechado y fotografías de las piezas dañadas.

Para identificar el representante de su región, visite www.lifetime.com/international



www.lifetime.com

ENHANCE YOUR LIFETIME® PURCHASE BY ADDING ACCESSORIES OR OTHER GREAT PRODUCTS

To purchase accessories or other Lifetime® products, visit us at:

www.lifetime.com

Or call: 1-800-424-3865

7:00 am–5:00 pm (M–F) MST and 9:00 am–1:00 pm Saturday MST

AMÉLIORER L'ACHAT LIFETIME® EN AJOUTANT DES ACCESSOIRES OU D'AUTRES PRODUITS

Pour acheter des accessoires ou des autres produits Lifetime®, visiter le :

www.lifetime.com

(Anglais seulement)

Ou composer le 1-800-424-3865

Du lundi au vendredi de 7 h à 17 h, HR et le samedi de 9 h à 13 h, HR

MEJORAR LA COMPRA DE LIFETIME® AGREGANDO ACCESORIOS U OTROS MARAVILLOSOS PRODUCTOS

Para comprar accesorios u otros productos de Lifetime®, visitarnos en:

www.lifetime.com

(solo inglés)

O marcar al: 1-800-424-3865

De lunes hasta viernes 7:00 h–17:00 h Horario Éstandar de la Montaña (MST) y sábados 9:00 h–13:00 h (MST)



www.lifetime.com

