



ASSEMBLY INSTRUCTIONS

Pour le français, voir la page 2. Para el español, ver la página 3.

DOUBLE COMPOSTER TUMBLER

MODEL 60309

BEFORE ASSEMBLY:

- Assemble on a level surface
- 2+ people are recommended for setup

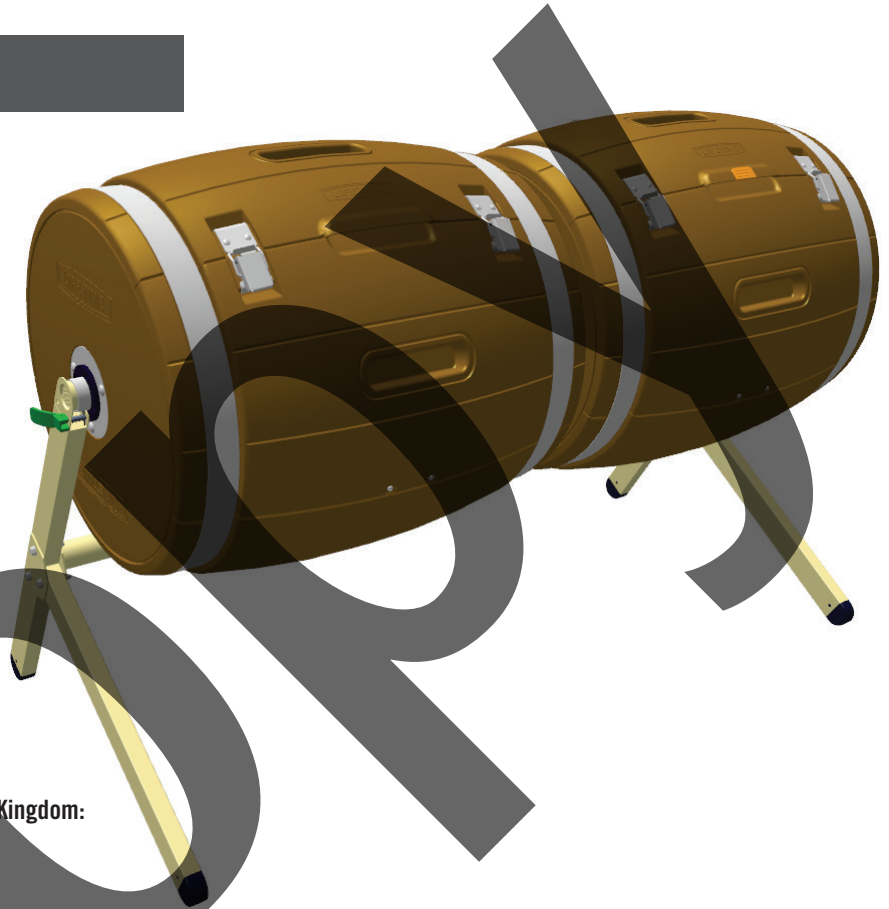

For Customer Service in mainland Europe and the United Kingdom:

E-mail: cs@lifetimeproducts.eu

FOR DOMESTIC USE ONLY!
IMPORTANT: RETAIN FOR FUTURE REFERENCE. READ CAREFULLY.

TOOLS REQUIRED (NOT INCLUDED)



TABLE OF CONTENTS

Icon Legend.....	4
Warnings & Notices.....	5
Parts Identifier.....	6
Bin Assembly.....	8
Frame Assembly.....	18
Lid Assembly.....	30
Additional Warnings.....	34
Cleaning & Care.....	38
Registration.....	39
Warranty.....	40

QUESTIONS?

CONTACT LIFETIME® CUSTOMER SERVICE:

Call: **1-800-225-3865**
7:00 am–5:00 pm (Monday–Friday) MST
and 9:00 am–1:00 pm Saturday MST

Live Chat: www.lifetime.com
(click on "Ask An Expert" tab)

Video Instructions: www.youtube.com/lifetimeproducts

MODEL# AND PRODUCT ID (you will need both when contacting us)
Model Number: **60309**
Product ID:



INSTRUCTIONS D'ASSEMBLAGE

For English, see page 1. Para el español, ver la página 3.

DOUBLE CULBUTEUR À COMPOST

MODÈLE n° 60309

AVANT L'ASSEMBLAGE :

- Assembler sur une surface de niveau
- Nous recommandons 2+ adultes pour l'assemblage

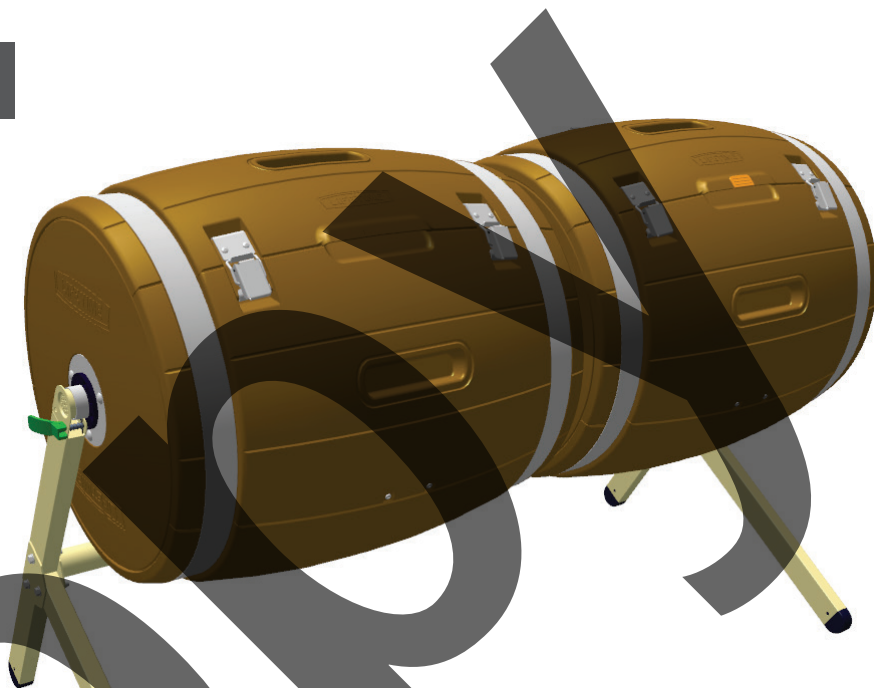

Pour nos services à la clientèle du continent européen et au Royaume-Uni :

É-mail : cs@lifetimeproducts.eu

POUR L'USAGE DOMESTIQUE SEULEMENT! IMPORTANT, CONSERVER CES INSTRUCTIONS POUR RÉFÉRENCE. LIRE AVEC PRUDENCE!

OUTILS REQUIS (NON INCLUS)



SOMMAIRE

Légende des icônes.....	4
Avertissements et avis.....	5
Identificateur de pièces.....	6
Assemblage des bacs.....	8
Assemblage de la charpente.....	18
Assemblage du couvercle.....	30
Avertissements supplémentaires...	34
Nettoyage et entretien.....	38
Enregistrement.....	39
Garantie.....	41

QUESTIONS ?

CONTACTER AUX SERVICES À LA CLIENTÈLE LIFETIME® :

Composer le **1-800-225-3865**
Du lundi au vendredi 7 h – 17 h (HNR)
et samedi 9 h – 13 h (HNR)

t'Chat en direct: www.lifetime.com
(cliquer sur la languette « Ask An Expert »)

Videos éducatifs: www.youtube.com/lifetimeproducts

N° DE MODÈLE ET RÉFÉRENCE DU PRODUIT (vous aurez besoin des deux lorsque vous nous contactez)

N° de modèle : **60309**

Référence du produit :



INSTRUCCIONES DE ENSAMBLE

For English, see page 1. Pour le français, voir la page 2.

DOBLE TAMBOR PARA COMPOSTA

MODELO n° 60309



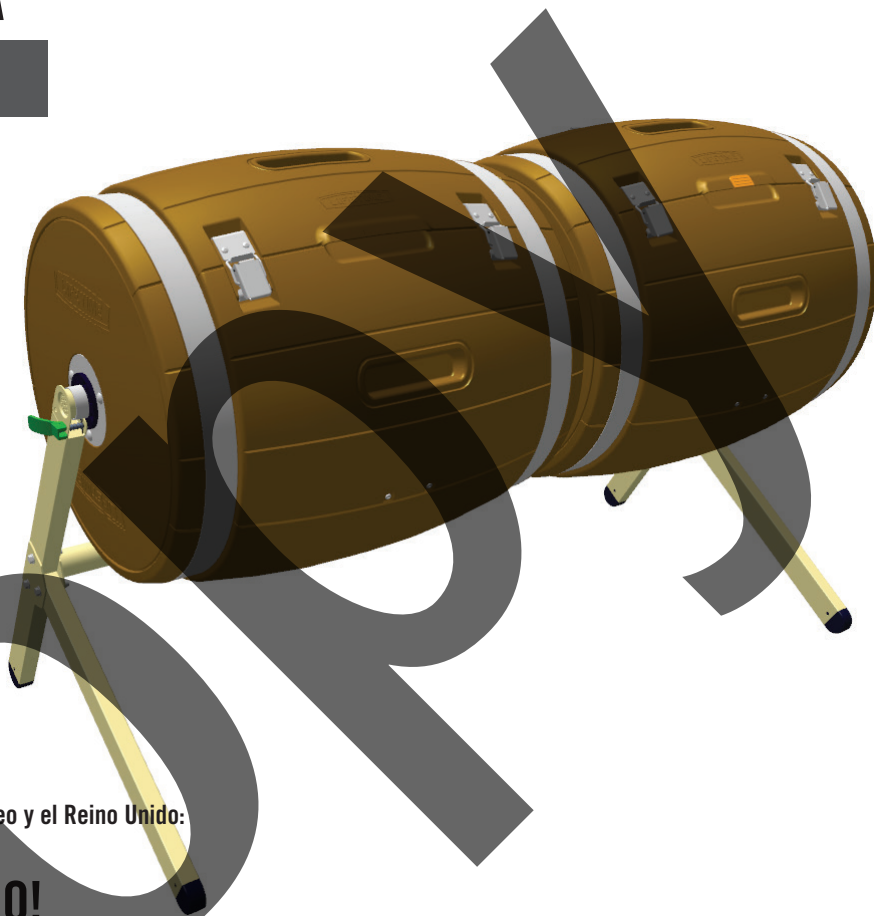

ANTES DEL ENSAMBLE:

- Ensamblar sobre una superficie nivelada
- Recomendamos 2+ adultos para el ensamble

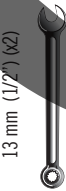

Para nuestros servicios a clientes en el continente europeo y el Reino Unido:
Correo electrónico: cs@lifetimeproducts.eu

¡SÓLO PARA EL USO DOMÉSTICO!
¡IMPORTANTE: GUARDAR PARA FUTURA REFERENCIA. LEA CUIDADOSAMENTE.

INSTRUMENTAL REQUERIDO (NO INCLUIDO)	ÍNDICE
 <p>11 mm (7/16") (x2)</p>  <p>13 mm (1/2") (x2)</p>   	<p>Leyenda de íconos.....4</p> <p>Advertencias y avisos.....5</p> <p>Identificador de piezas.....6</p> <p>Ensamble de los barriles.....8</p> <p>Ensamble del armazón.....18</p> <p>Ensamble de la tapa.....30</p> <p>Advertencias adicionales.....34</p> <p>Limpieza y cuidado.....38</p> <p>Registro.....39</p> <p>Garantía.....42</p>

<p>¿PREGUNTAS?</p> <p>Marcar : 1-800-225-3865 De lunes hasta viernes 7:00 h–17:00 h (MST) y sábado 9:00 h–13:00 h (MST)</p>	<p>PONERSE EN CONTACTO CON LOS SERVICIOS DE CLIENTES LIFETIME®:</p> <p>Chat en vivo: www.lifetime.com (clicar en la lengüeta «Ask An Expert»)</p> <p>Instrucciones en vídeo: www.youtube.com/lifetimeproducts</p>	<p>MODEL E ID DEL PRODUCTO (se necesitan los dos al contactarnos)</p> <p>Número de modelo: 60309</p> <p>ID del producto:</p>
---	--	--



ICON LEGEND / LÉGENDE DES ICÔNES / LEYENDA DE ÍCONOS



- Indicates special heed should be taken when reading.
- Indique qu'une attention spéciale doit être prise lors de la lecture.
- Indica que uno debe prestar atención al leer.



- Indicates the parts to be used for a section.
- Indique les pièces à utiliser pour une section.
- Indica las piezas que se usarán en una sección.



- Indicates no parts required for a specific section.
- Indique qu'aucune pièce n'est requise pour une section précise.
- Indica que no se necesitan partes en una sección específica.



- Indicates the hardware to be used for a section.
- Indique la quincaillerie à utiliser pour une section.
- Indica el herraje que se usará en una sección.



- Indicates no hardware required for a specific page.
- Indique qu'aucun matériel n'est requis pour une page précise.
- Indica que no se necesita herraje en una página específica.



- Indicates the tools to be used for a section.
- Indique les outils à utiliser pour une section.
- Indica el instrumental que se usará en una sección.



- Indicates to use/not to use an electric drill for a specific step.
- Indique quand utiliser ou ne pas utiliser une perceuse électrique pour une étape précise.
- Indica usar o no usar un taladro eléctrico en un paso específico.



- These Nuts are centerlock nuts. They are designed to be tight; therefore, they will be harder to tighten. Tighten until flush with the metal or plastic.
- Ces écrous son écrous de blocage central. Ils sont conçus à être serrés; ensuite, ils seront plus difficiles à resserrer. Serrer jusqu'à ce qu'ils soient au ras du métal ou plastique.
- Estas tuercas son tuercas de bloque central. Ellas son diseñadas para ser apretadas; entonces, ellas serán más difícil ajustar. Apretar hasta que ellas estén al ras del metal o plástico.



WARNINGS & NOTICES / AVERTISSEMENTS ET AVIS / ADVERTENCIAS Y AVISOS

English:

- **Failure to follow these warnings may result in serious injury or property damage and will void warranty.**
- To ensure safety, do not attempt to assemble this product without following the instructions carefully.
- Assemble on a level surface.
- Be aware that plastic pieces can be damaged by overtightening the screws. To avoid damage, we strongly recommend the use of a drill with a low torque setting. A #2 Phillips screwdriver may also be used.
- Two capable adults are required for assembly.
- All who participate in the assembly process should wear safety glasses throughout the assembly.
- Do not use or store hot objects near the product.
- Proper and complete assembly are essential to reduce the risk of accident or injury.
- **Most injuries are caused by misuse and/or not following instructions.**
- **Other warnings may be viewed towards the end of this manual.**

Français :

- **Le non-respect de ces avertissements peut entraîner en conséquence des blessures sérieuses ou dommages à la propriété et annulera la garantie.**
- Pour assurer votre sécurité, ne tentez pas d'assembler ce produit sans suivre attentivement les instructions.
- Assemblez ce produit sur une surface nivelée.
- Il est possible d'endommager les pièces en plastique en serrant les vis excessivement. Pour éviter d'endommager le plastique, nous recommandons vivement l'usage d'une perceuse électrique de faible puissance. Vous pouvez aussi utiliser un tournevis cruciforme n° 2.
- Deux adultes sont requis pour assembler ce produit.
- Toutes les personnes qui participent à l'assemblage doivent porter des lunettes de sécurité tout le long de l'assemblage.
- N'utilisez pas et ne conservez pas d'objets chauds près du produit.
- L'assemblage correct et complet est essentiel pour réduire le risque de dangers ou de blessures.
- **La plupart des blessures sont causées par l'abus ou le non-respect des instructions.**
- **Vous pouvez lire d'autres avertissements vers la fin de ce manuel.**

Español:

- **El incumplimiento de seguir estas advertencias puede resultar en lesiones graves o daño a la propiedad y anulará la garantía.**
- Para asegurar la seguridad, no intente armar este producto sin seguir detenidamente las instrucciones.
- Ensamble este producto sobre una superficie nivelada.
- Es posible endañar las piezas de plástico por apretar demasiado los tornillos. Para evitar dañar el plástico, recomendamos que use un taladro eléctrico de baja potencia. Se puede usar también un destornillador de punta Phillips No. 2.
- Dos adultos competentes son requeridos para ensamblar este producto.
- Todos los que participan en el ensamble deben llevar gafas de seguridad a lo largo del ensamble.
- No use ni almacene objetos calientes cerca el producto.
- El armado propio y completo son esenciales para reducir el riesgo de accidentes y lesiones.
- **La mayoría de las lesiones son causadas por el uso erróneo y/o el incumplimiento de seguir las instrucciones.**
- **Se pueden ver otras advertencias al final de este manual.**



PARTS IDENTIFIER / IDENTIFICATEUR DE PIÈCES / IDENTIFICADOR DE PIEZAS

Plastic Parts / Pièces en plastique / Piezas de plástico

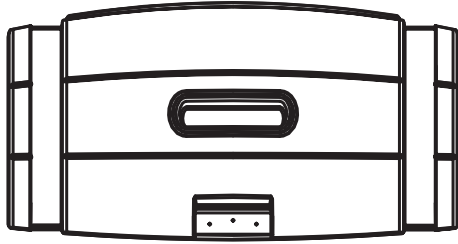

DBV (x2)

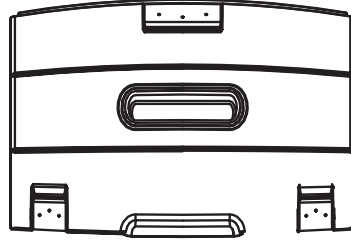

DBR (x2)

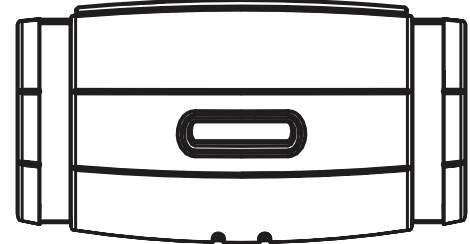

DBS (x4)

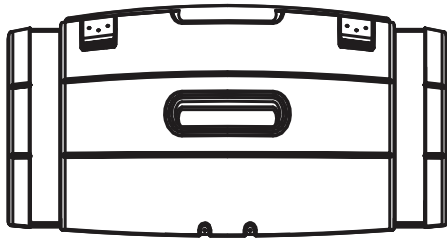

DBU (x2)

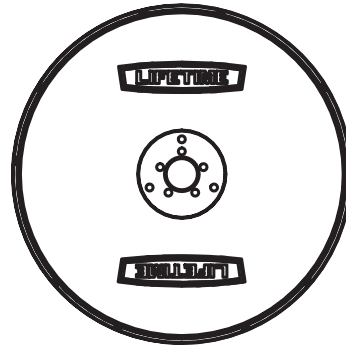

DBT (x4)



EGU (x4)

Metal Parts / Pièces en métal / Piezas de metal



DEI (x2)



DEL (x1)

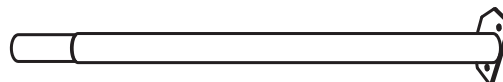

DEM (x1)

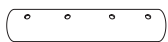

DEK (x1)

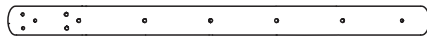

DCV (x2)

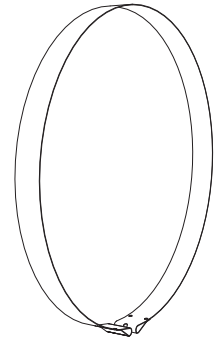

EGV (x4)

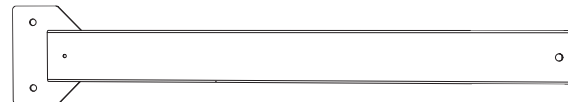

DEJ (x2)



PARTS IDENTIFIER / IDENTIFICATEUR DE PIÈCES / IDENTIFICADOR DE PIEZAS

Small Parts Box / Boîte de petites pièces / Caja de piezas pequeñas

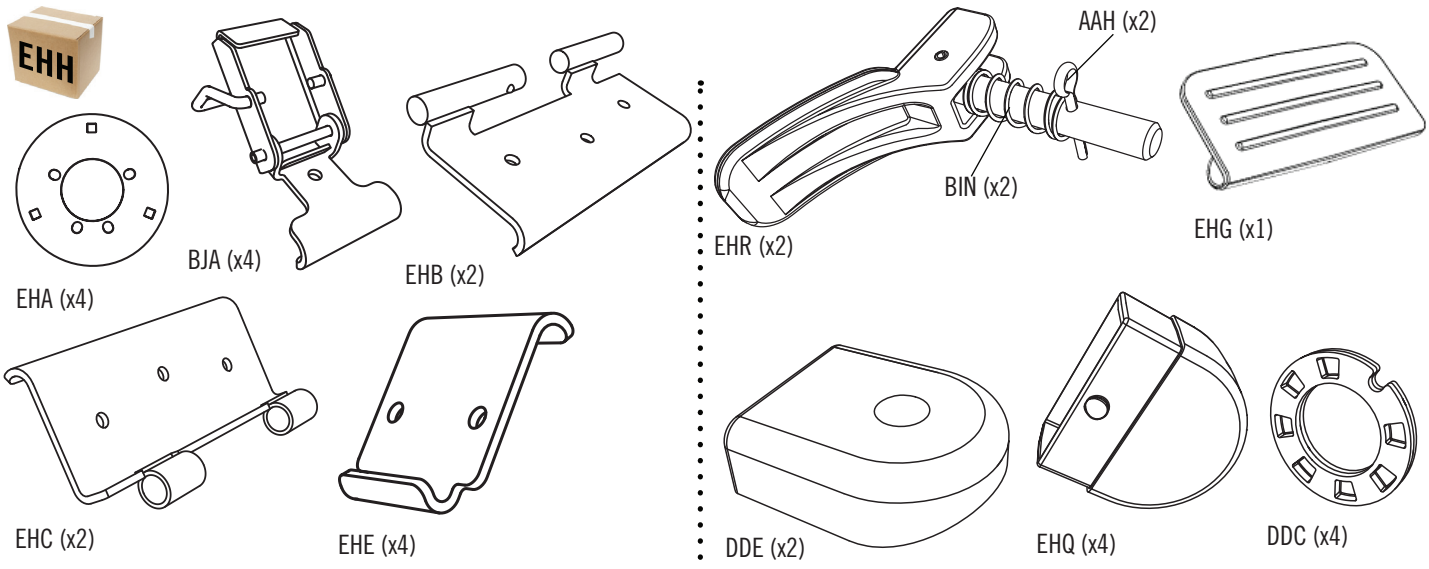

Hardware Required for Section 1 / Les accessoires requis pour la section 1 / Los elementos de fijación requeridos para la sección 1

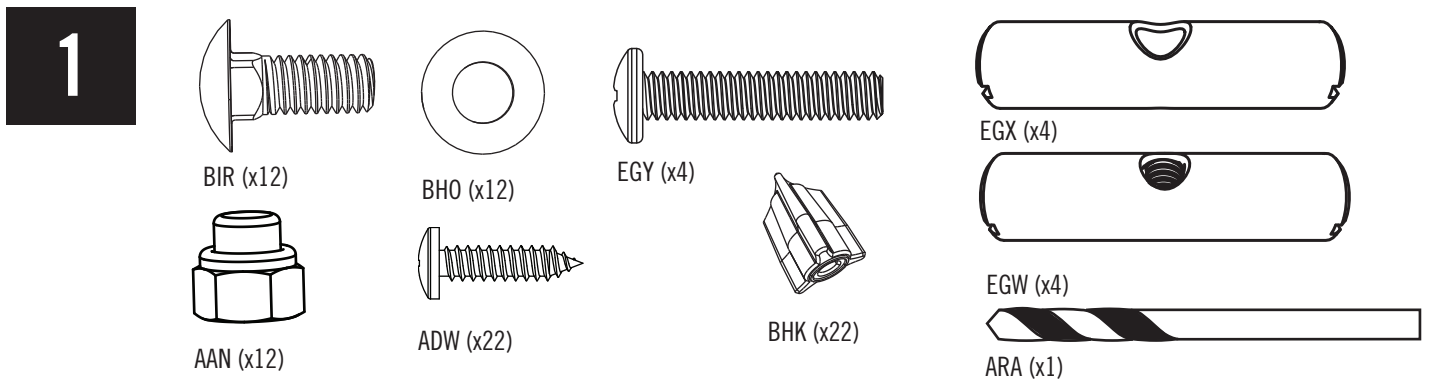

Hardware Required for Section 2 / Les accessoires requis pour la section 2 / Los elementos de fijación requeridos para la sección 2

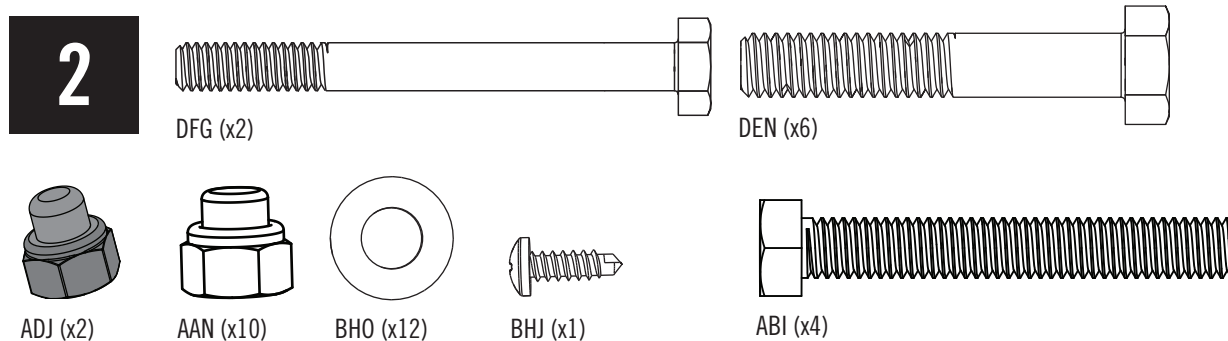

Hardware Required for Section 3 / Les accessoires requis pour la section 3 / Los elementos de fijación requeridos para la sección 3

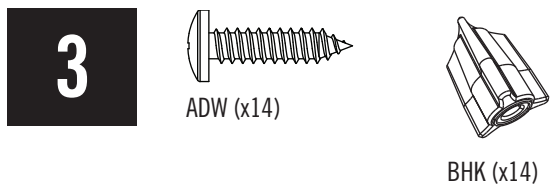

1

BIN ASSEMBLY / ASSEMBLAGE DES BACS / ENSAMBLE DE LOS BARRILES



HARDWARE REQUIRED / QUINCAILLERIE REQUISE / HERRAJE REQUERIDO

Hardware / Quincaillerie / Herraje



1

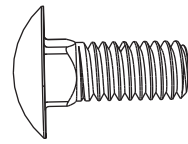

BIR (x12)

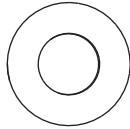

BHO (x12)

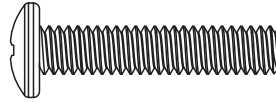

EGY (x4)



AAN (x12)

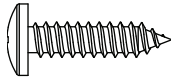

ADW (x22)

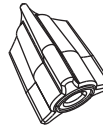

BHK (x22)

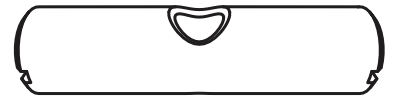

EGX (x4)



EGW (x4)

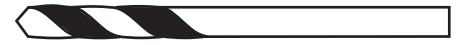

ARA (x1)



PARTS REQUIRED / PIÈCES REQUISES / PIEZAS REQUERIDAS

Small Parts / Petites pièces / Piezas pequeñas

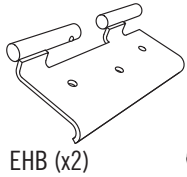

EHB (x2)

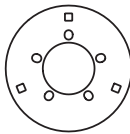

EHA (x4)

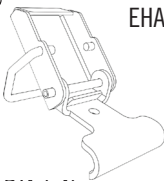

BJA (x4)

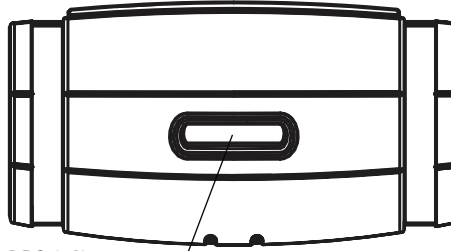

DBS (x4)

- The ID "DBS" and the word "Bottom" are found on the back of this Panel.
- On trouve les lettres « DBS » et le mot « Bottom » sur l'arrière de ce panneau.
- Se encuentran las letras «DBS» y la palabra «Bottom» en la superficie trasera de este panel.

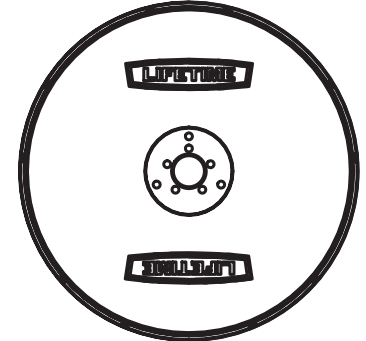

DBT (x4)

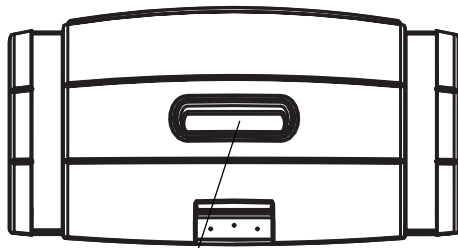

DBV (x2)

- The ID "DBV" and the word "Rear" are found on the back of this Panel.
- On trouve les lettres « DBV » et le mot « Rear » sur l'arrière de ce panneau.
- Se encuentran las letras «DBV» y la palabra «Rear» en la superficie trasera de este panel.

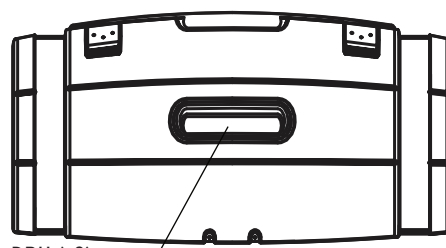

DBU (x2)

- The ID "DBU" and the word "Front" are found on the back of this Panel.
- On trouve les lettres « DBU » et le mot « Front » sur l'arrière de ce panneau.
- Se encuentran las letras «DBU» y la palabra «Front» en la superficie trasera de este panel.



EGU (x4)

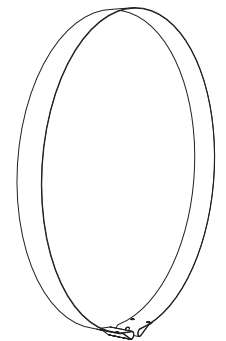

EGV (x4)



TOOLS REQUIRED / OUTILS REQUIS / INSTRUMENTAL REQUERIDO



13 mm (1/2 in/po)

► SECTION 1 (CONTINUED) / SECTION 1 (SUITE) / SECCIÓN 1 (CONTINUACIÓN)

TOOLS AND HARDWARE REQUIRED / OUTILS ET QUINCAILLERIE REQUIS / INSTRUMENTAL Y HERRAJE REQUERIDOS



13 mm
(1/2 in/po)

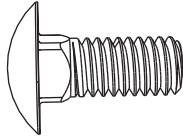

BIR (x12)

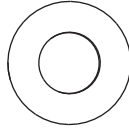

BHO (x12)

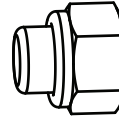

AAN (x12)

1.1

- Attach a **Locking Plate (EHA)** to a **Side Panel (DBT)** as shown. **Tighten Nuts securely.**
- Attacher une **plaque de verrouillage (EHA)** à un **panneau latéral (DBT)** comme illustré. **Serrer bien les écrous.**
- Sujetar una **placa de cierre (EHA)** a un **panel lateral (DBT)** como se muestra. **Apretar bien las tuercas.**

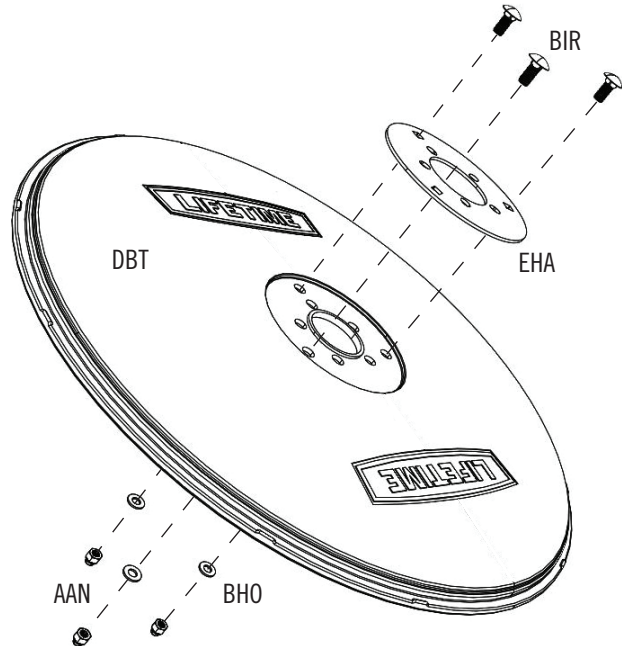

Note: Do this step for all four Side Panels (DBT).
Remarque : Faire cette étape pour tous les quatre panneaux latéraux (DBT).
Nota: Hacer este paso para los cuatro paneles laterales (DBT).

1.2



DBV

- Hold the Side Panel at an angle **greater than 90°** to better align the edge of the Side Panel with the groove at the end of the **Rear Panel (DBV)**. **Go directly to step 1.3.**
- Maintenir le panneau latéral à un angle **supérieur à 90°** afin que le bord du panneau latéral s'aligne bien avec la rainure à l'extrémité du **panneau arrière (DBV)**. **Aller directement à l'étape 1.3.**
- Mantener el panel lateral un un ángulo más grande de 90° para poder alinear bien el borde del panel lateral con la ranura al extremo del **panel trasero (DBV)**. **Seguir directamente al paso 1.3.**

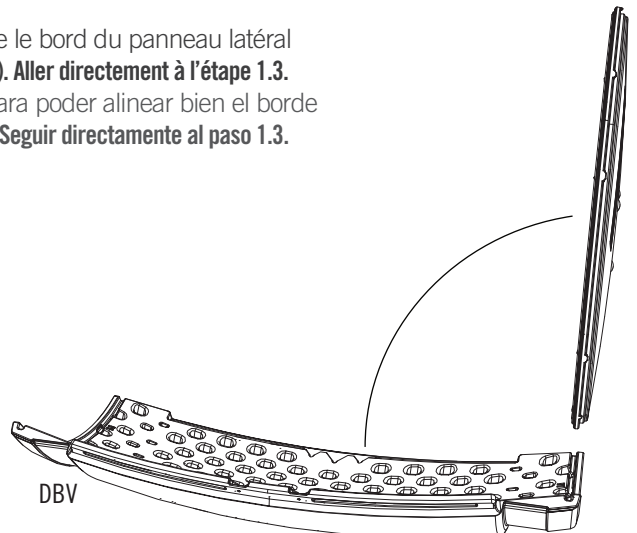

► SECTION 1 (CONTINUED) / SECTION 1 (SUITE) / SECCIÓN 1 (CONTINUACIÓN)

TOOLS AND HARDWARE REQUIRED / OUTILS ET QUINCAILLERIE REQUIS / INSTRUMENTAL Y HERRAJE REQUERIDOS



1.3

• Align the triangle on the Side Panel with the triangle on the **Rear Panel (DBV)**. Press the Side Panel into the groove along the edge of the Rear Panel until you here it “click” into place. **Do not worry about aligning any other markings.**

• Aligner le triangle dans le panneau latéral avec le triangle dans le **panneau arrière (DBV)**.

Pousser le panneau latéral dans la rainure le long du bord du panneau arrière jusqu'à ce qu'un « dé clic » s'entende. **Ne pas s'inquiéter pour l'alignement de toute autre marque.**

• Alinear el triángulo en el panel lateral con el triángulo en el **panel trasero (DBV)**. Empujar el panel lateral en la ranura a lo largo del borde del panel trasero hasta que se escuche un « clic ».

No preocuparse con la alineación de cualquier otra marca.

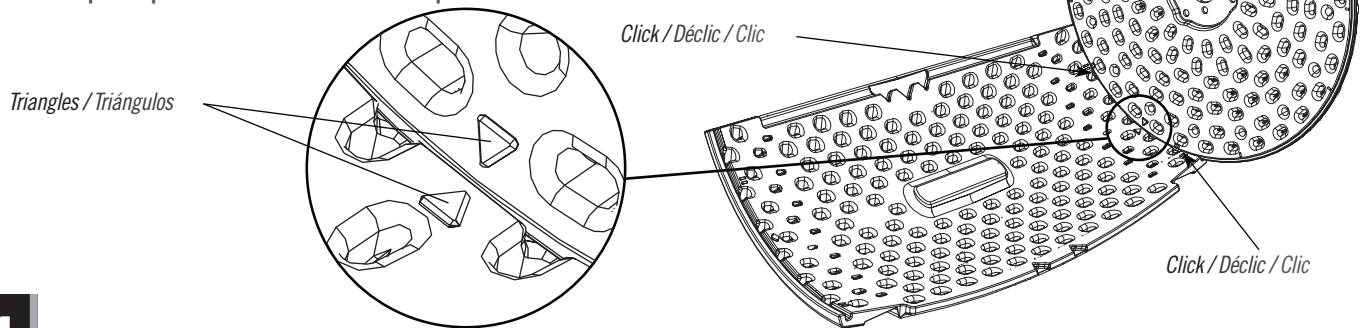

1.4

• Attach a second Side Panel to the Rear Panel in the same way you did the first, but align the diamonds. **Do not worry about aligning any other markings.**

• Attacher un deuxième panneau latéral au panneau arrière de la même manière que le premier, mais aligner les losanges.

Ne pas s'inquiéter pour l'alignement de toute autre marque.

• Sujetar un segundo panel lateral al panel trasero en la misma manera que el primero, mas alinear los rombos. **No preocuparse con la alineación de cualquier otra marca.**

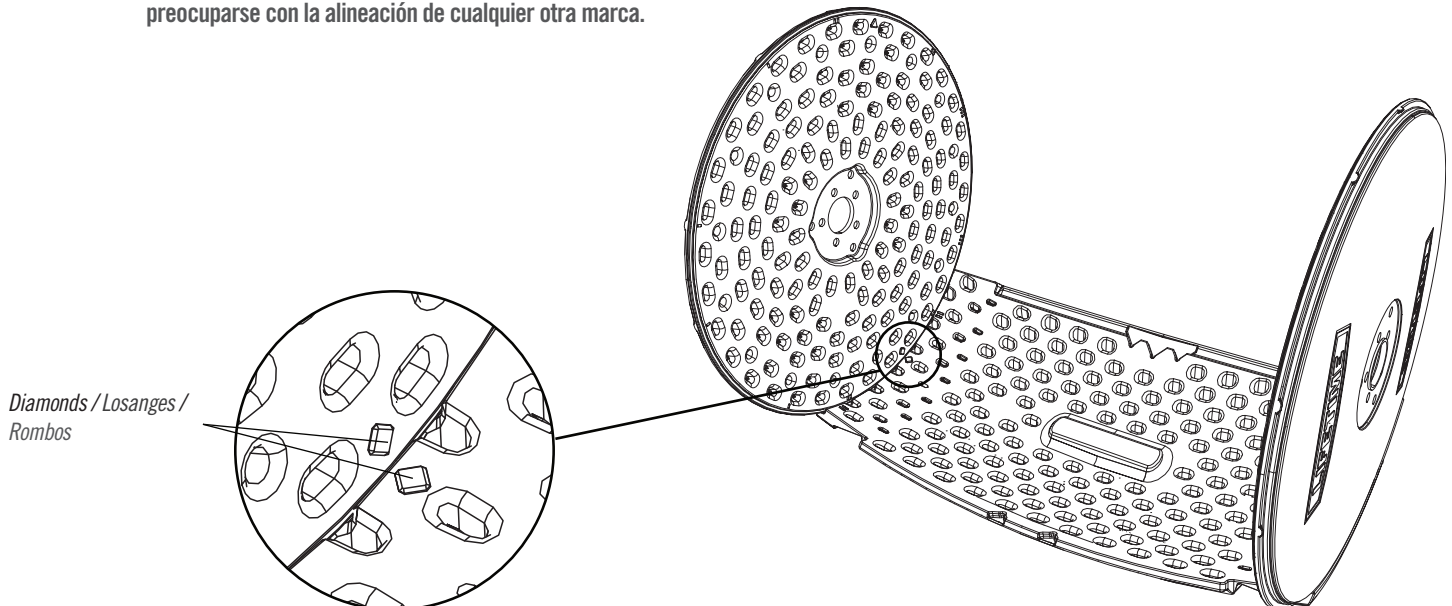

► SECTION 1 (CONTINUED) / SECTION 1 (SUITE) / SECCIÓN 1 (CONTINUACIÓN)

TOOLS AND HARDWARE REQUIRED / OUTILS ET QUINCAILLERIE REQUIS / INSTRUMENTAL Y HERRAJE REQUERIDOS



1.5



DBS

• Attach the first **Bottom Panel (DBS)** to the Side Panels in a similar manner. **The Bottom Panel overlaps the Rear Panel. Do not worry about aligning any markings on the Panels.**

• Attacher le premier **panneau inférieur (DBS)** aux panneaux latéraux de la même manière. Le panneau inférieur se chevauche le panneau arrière. **Ne pas s'inquiéter pour l'alignement des marques sur les panneaux.**

• Sujetar el primer **panel inferior (DBS)** a los paneles laterales en una manera similar. **El panel inferior solapa el panel trasero. No preocuparse con la alineación de las marcas en los paneles.**

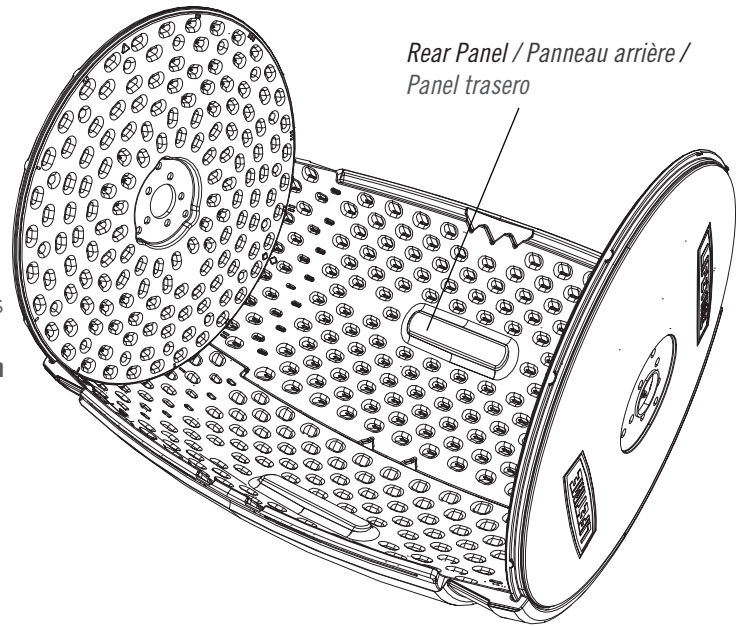

1.6



DBS

• Attach the second **Bottom Panel (DBS)** to the Side Panels in a similar manner. **The second Bottom Panel overlaps the first Bottom Panel. Do not worry about aligning any markings on the Panels.**

• Attacher le deuxième **panneau inférieur (DBS)** aux panneaux latéraux de la même manière. Le deuxième panneau inférieur se chevauche le premier panneau inférieur. **Ne pas s'inquiéter pour l'alignement des marques sur les panneaux.**

• Sujetar el segundo **panel inferior (DBS)** a los paneles laterales en una manera similar. **El segundo panel inferior solapa el primer panel inferior. No preocuparse con la alineación de ninguna marca en los paneles.**

Rear Panel / Panneau arrière / Panel trasero

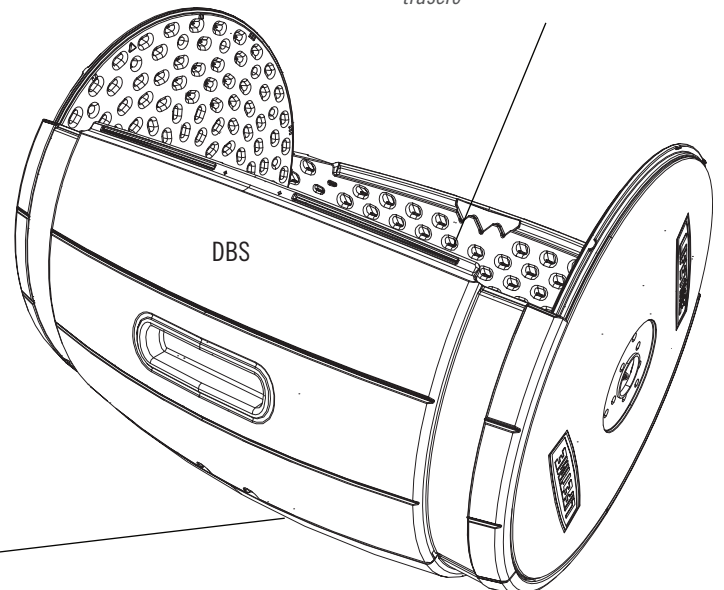

First Bottom Panel / Premier panneau inférieur / Primer panel inferior

► SECTION 1 (CONTINUED) / SECTION 1 (SUITE) / SECCIÓN 1 (CONTINUACIÓN)

TOOLS AND HARDWARE REQUIRED / OUTILS ET QUINCAILLERIE REQUIS / INSTRUMENTAL Y HERRAJE REQUERIDOS



1.7



DBU

- Attach the **Front Panel (DBU)** to the Side Panels in a similar manner. **The Front Panel overlaps the second Bottom Panel. Do not worry about aligning any markings on the Panels.**
- Attacher le **panneau avant (DBU)** aux panneaux latéraux de la même manière. **Le panneau avant se chevauche le deuxième panneau inférieur. Ne pas s'inquiéter pour l'alignement d'aucune marque sur les panneaux.**
- Sujetar el **panel delantero (DBU)** a los paneles laterales en una manera similar. **El panel delantero solapa el segundo panel inferior. No preocuparse con la alineación de ninguna marca en los paneles.**

Rear Panel / Panneau arrière / Panel trasero

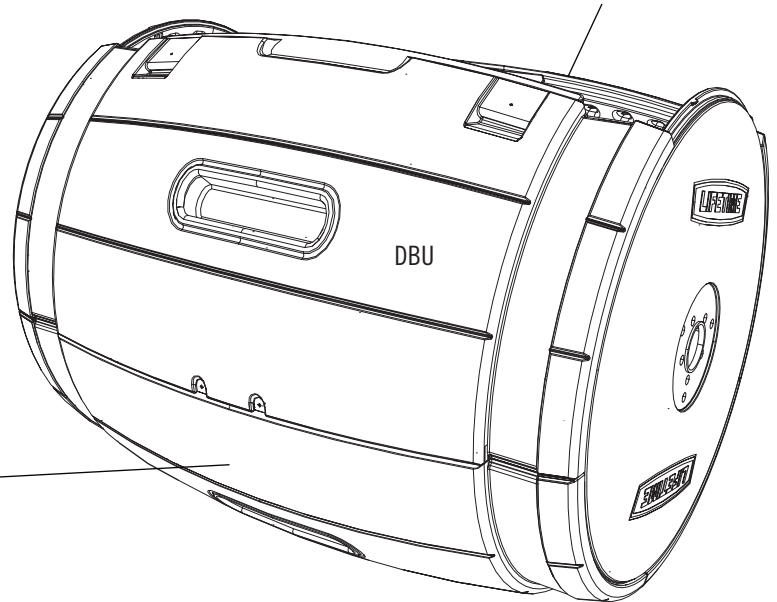

Second Bottom Panel / Deuxième panneau inférieur / Segundo panel inferior

1.8

- Press a **Lid Extension (EGU)** onto each Side Panel until you hear them “click” into place.
- Pousser une **rallonge du couvercle (EGU)** sur chaque panneau latéral jusqu'à ce qu'un « dé clic » s'entende.
- Empujar una **extensión de la tapa (EGU)** en cada panel lateral hasta que se escuche un « clic ».

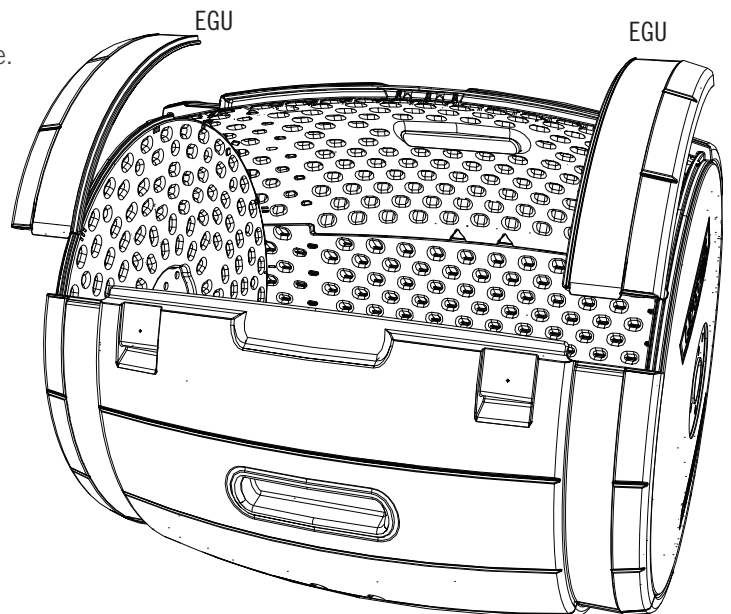

► SECTION 1 (CONTINUED) / SECTION 1 (SUITE) / SECCIÓN 1 (CONTINUACIÓN)

TOOLS AND HARDWARE REQUIRED / OUTILS ET QUINCAILLERIE REQUIS / INSTRUMENTAL Y HERRAJE REQUERIDOS



EGX (x4)



EGW (x4)

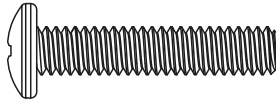

EGY (x4)

1.9

- Curve a **Metal Band (EGV)** into a loop, and insert a **Non-Threaded Pin (EGX)** and a **Threaded Pin (EGW)** through the ends of the Band as shown.
- Courber une **bande en métal (EGV)** en forme de cercle, et insérer une **goupille non fileté (EGX)** et une **goupille fileté (EGW)** à travers les extrémités de la bande comme illustré.
- Curvar un **flejado de metal (EGV)** en forma circular, e insertar un **pasador no taladrado (EGX)** y un **pasador taladrado (EGW)** por los extremos del flejado como se muestra.

Threaded Pin / Goupille fileté / Pasador taladrado

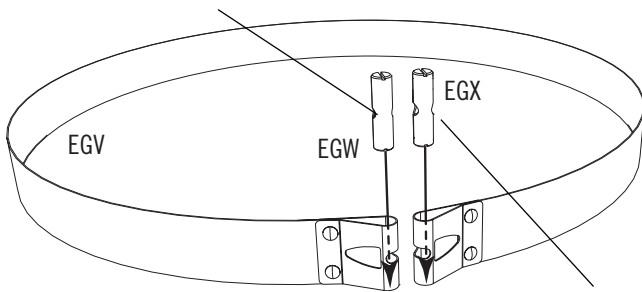

Non-Threaded Pin / Goupille non fileté / Pasador no taladrado

1.10

- Insert a **Screw (EGY)** through the Non-Threaded Pin and into the Threaded Pin. **Turn the Screw only two revolutions for now.**
- Insérer une **vis (EGY)** à travers la goupille non fileté et dans la goupille fileté. **Ne visser la vis que deux tours en ce moment.**
- Insertar un **tornillo (EGY)** por el pasador no taladrado y dentro del pasador taladrado. **Atornillar el tornillo sólo dos revoluciones en este momento.**

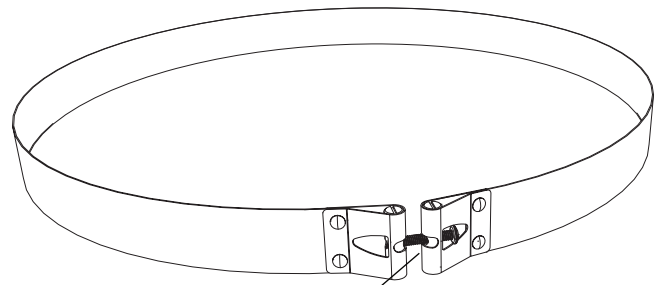
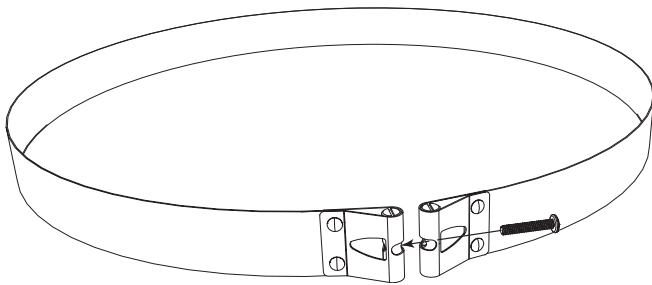

*Note: Repeat steps 1.9–1.10 for a second Metal Band.
Remarque : Répéter les étapes 1.9–1.10 pour une deuxième bande en métal.
Nota: Repetir los pasos 1.9–1.10 para un segundo flejado.*



- **Turn the Screw only two revolutions for now.**
- **Ne visser la vis que deux tours en ce moment.**
- **Atornillar el tornillo sólo dos revoluciones en este momento.**

► SECTION 1 (CONTINUED) / SECTION 1 (SUITE) / SECCIÓN 1 (CONTINUACIÓN)

TOOLS AND HARDWARE REQUIRED / OUTILS ET QUINCAILLERIE REQUIS / INSTRUMENTAL Y HERRAJE REQUERIDOS

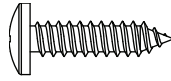

ADW (x4)

1.11

- Slide the Band down over the edge of the bin with the Screw near the seam of the two Bottom Panels.
- Faire glisser la bande sur le bord du bac avec la vis près du joint des deux panneaux inférieurs.
- Deslizar el flejado sobre el borde del barril con el tornillo cerca la junta de los paneles inferiores.

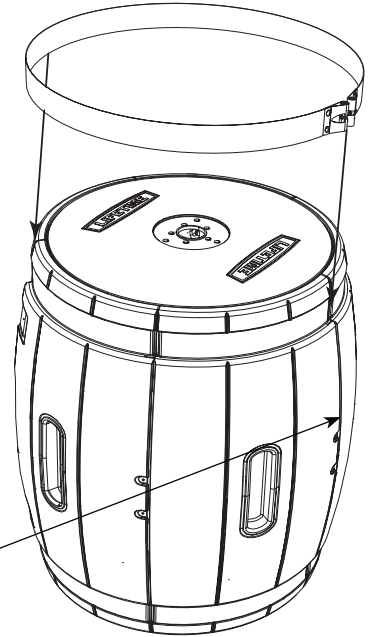

- Seam between the two Bottom Panels
- Joint entre les deux panneaux inférieurs
- Junta entre los dos paneles inferiores



Note: Repeat steps 1.7–1.9 for the other side of the bin. Then, tighten the Screws with a hand screwdriver.
Remarque : Répéter les étapes 1.7 – 1.9 pour l'autre côté du bac. Puis, serrer les vis à l'aide d'un tournevis manuel.

Nota: Repetir los pasos 1.7–1.9 para el otro lado del barril. Entonces, apretar los tornillos con un destornillador manual.

1.12

- Use an electric drill to insert two (2) Screws (ADW) to secure the Bottom Panels together. **Continue turning the Screw until it's flush with the Panel and it turns freely.**
- Utiliser une perceuse électrique pour insérer deux (2) vis (ADW) pour attacher les panneaux inférieurs l'un à l'autre. **Continuer de tourner la vis jusqu'à ce qu'elle soit à ras du panneau, et qu'elle se tourne librement.**
- Usar un taladro eléctrico para insertar dos (2) tornillos (ADW) para sujetar los paneles inferiores el uno al otro. **Seguir rotando el tornillo hasta que esté a ras del panel y se gire libremente.**



Second Bottom Panel / Deuxième panneau inférieur / Segundo panel inferior

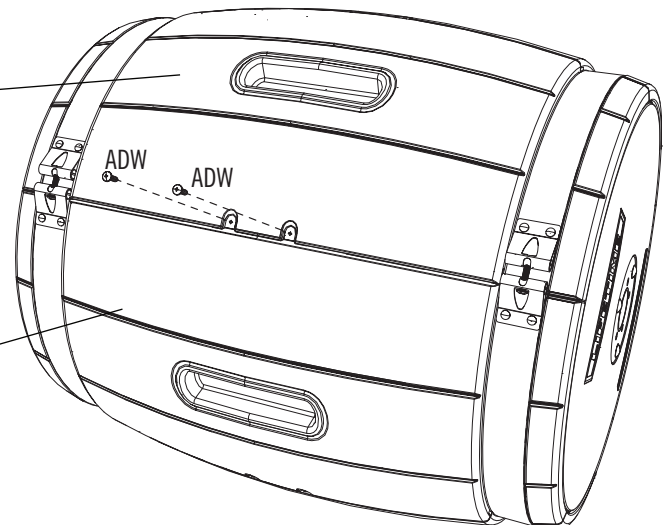

First Bottom Panel / Premier panneau inférieur / Primer panel inferior

► SECTION 1 (CONTINUED) / SECTION 1 (SUITE) / SECCIÓN 1 (CONTINUACIÓN)

TOOLS AND HARDWARE REQUIRED / OUTILS ET QUINCAILLERIE REQUIS / INSTRUMENTAL Y HERRAJE REQUERIDOS



ARA (x1)

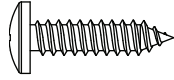

ADW (x8)

1.13

- Use an electric drill to insert two (2) **Screws (ADW)** to secure the Bottom and Front Panels together. **If you wish, you may pre-drill the holes first.**
- Utiliser un perceuse électrique pour insérer deux (2) **vis (ADW)** pour attacher les panneaux inférieur et avant l'un à l'autre. **Si besoin, percer les trous en premier.**
- Usar un taladro eléctrico para insertar dos (2) **tornillos (ADW)** para sujetar los paneles inferior y delantero el uno al otro. **Si es necesario, se pueden taladrar los agujeros primero.**

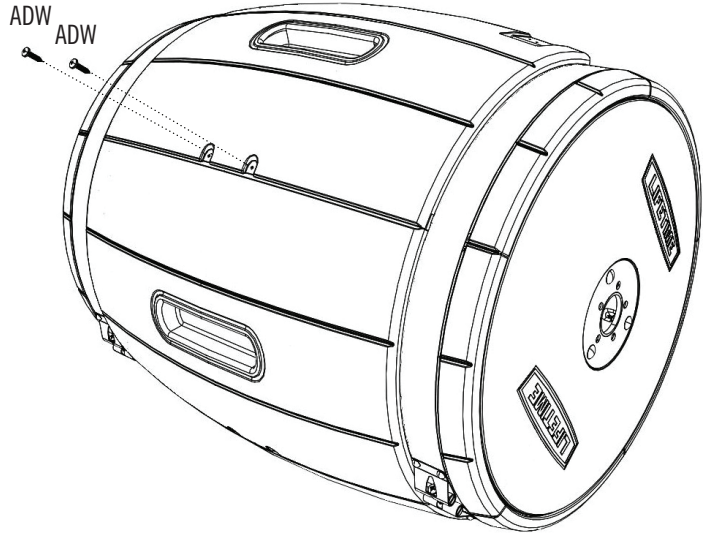

Note: Continue inserting the Screws until flush with the Panel.

Remarque : Insérer les vis jusqu'à ce qu'elles soient au ras du panneau.

Nota: Seguir insertando los tornillos hasta que estén a ras del Panel.

1.14

- Use an electric drill to insert two (2) **Screws (ADW)** to secure the Bottom and Rear Panels together. **If you wish, you may pre-drill the holes first.**
- Utiliser une perceuse électrique pour insérer deux (2) **vis (ADW)** pour attacher les panneaux inférieur et arrière l'un à l'autre. **Si besoin, percer les trous en premier.**
- Usar un taladro eléctrico para insertar dos (2) **tornillos (ADW)** para sujetar los paneles inferior y trasero el uno al otro. **Si es necesario, se pueden taladrar los agujeros primero.**

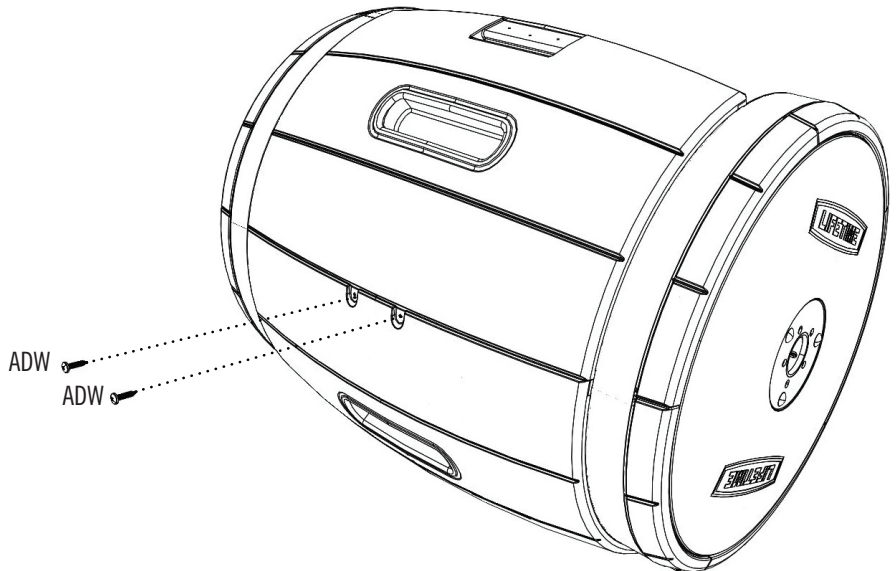

Note: Continue inserting the Screws until flush with the Panel.

Remarque : Insérer les vis jusqu'à ce qu'elles soient au ras du panneau.

Nota: Seguir insertando los tornillos hasta que estén a ras del panel.

► SECTION 1 (CONTINUED) / SECTION 1 (SUITE) / SECCIÓN 1 (CONTINUACIÓN)

TOOLS AND HARDWARE REQUIRED / OUTILS ET QUINCAILLERIE REQUIS / INSTRUMENTAL Y HERRAJE REQUERIDOS



ARA (x1)

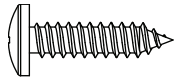

ADW (x6)

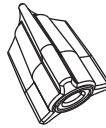

BHK (x18)

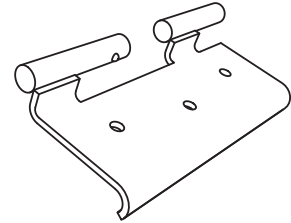

EHB (x2)

1.15

- After inserting the Screws, place a Nut (BHK) onto a Screw and turn the Screw until the Nut is flush with the Panel. **It's easier to do this step with an electric drill, but do not overtighten. Repeat this step to join remaining Panels.**
- Après avoir inséré les vis, mettre un écrou sur la vis, et tourner-la jusqu'à ce que l'écrou soient au ras du panneau. **C'est plus facile de faire cette étape à l'aide d'une perceuse électrique, mais ne pas serrer excessivement. Répéter cette étape pour joindre les panneaux restants.**
- Después de insertar los tornillos, colocar una tuerca (BHK) en un tornillo, y girarlo hasta que la tuerca esté a ras del panel. **Es más fácil hacer este paso usando un taladro eléctrico, mas no apretar demasiado. Repetir este paso para juntar los paneles restantes.**

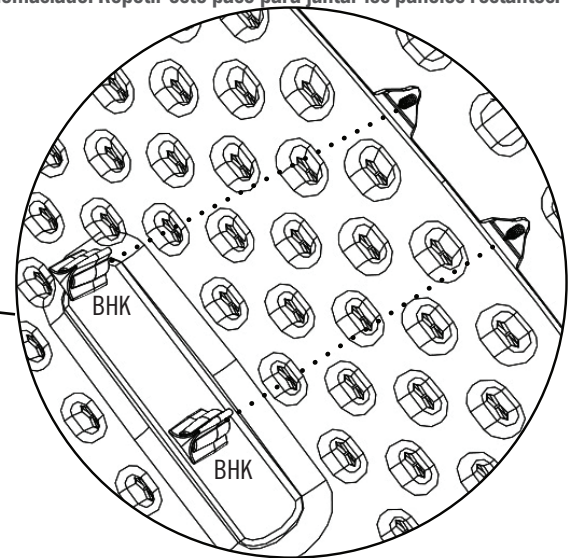
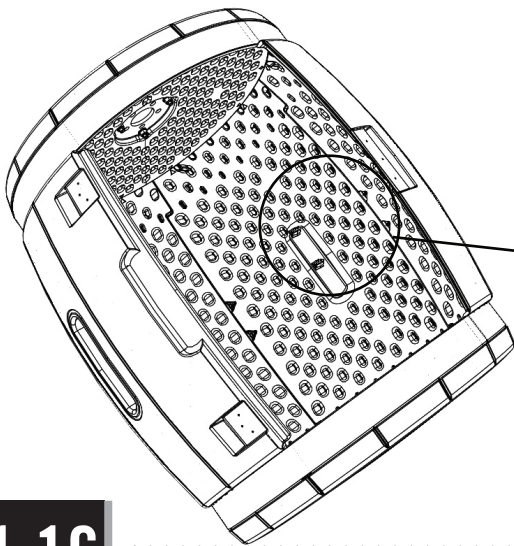

1.16

- Attach the Pinned Hinge (EHB) to the Rear Panel with three (3) Screws (ADW) and three (3) Nuts (BHK). **If you wish, you may pre-drill the holes first.**
- Attacher la charnière avec goupilles (EHB) au panneau arrière à l'aide de trois (3) vis (ADW) et trois (3) écrous (BHK). **Si besoin, percer les trous en premier.**
- Sujetar la bisagra con ejes (EHB) al panel trasero usando tres (3) tornillos (ADW) y tres (3) tuercas (BHK). **Si es necesario, se pueden taladrar los agujeros primero.**

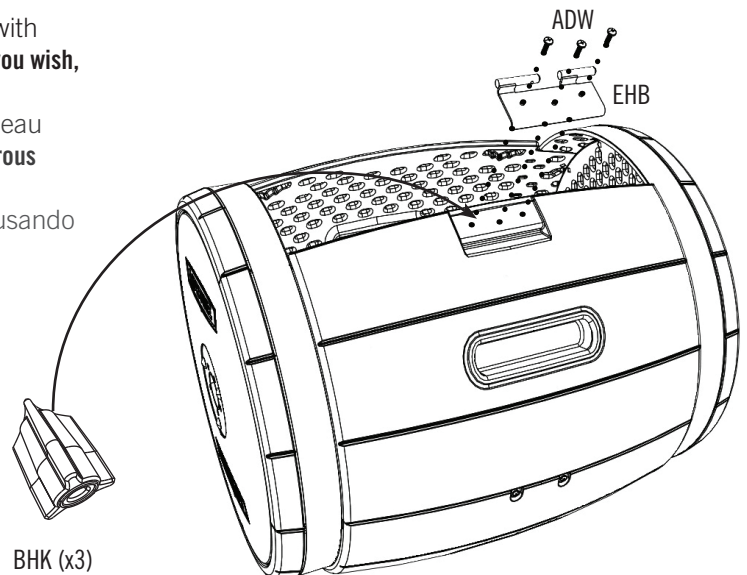

► SECTION 1 (CONTINUED) / SECTION 1 (SUITE) / SECCIÓN 1 (CONTINUACIÓN)

TOOLS AND HARDWARE REQUIRED / OUTILS ET QUINCAILLERIE REQUIS / INSTRUMENTAL Y HERRAJE REQUERIDOS



ARA (x1)

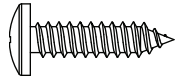

ADW (x4)

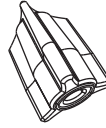

BHK (x4)

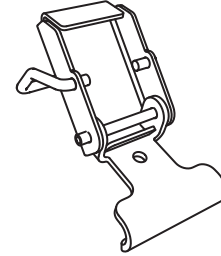

BJA (x4)

1.17

- Open the **Latches (BJA)**, and attach them to the Front Panel using one (1) **Screw (ADW)** and one (1) **Nut (BHK)** per Latch. **If you wish, you may pre-drill the holes first.**
- Ouvrir les **loquets (BJA)**, et attacher-les au panneau avant à l'aide d'une (1) **vis (ADW)** et d'un (1) **écrou (BHK)** par loquet. **Si besoin, percer les trous en premier.**
- Abrir los **pestillos (BJA)**, y sujetarlos al panel delantero usando un (1) **tornillo (ADW)** y una (1) **tuerca (BHK)** por pestillo. **Si besoin, se pueden taladrar los agujeros primero.**

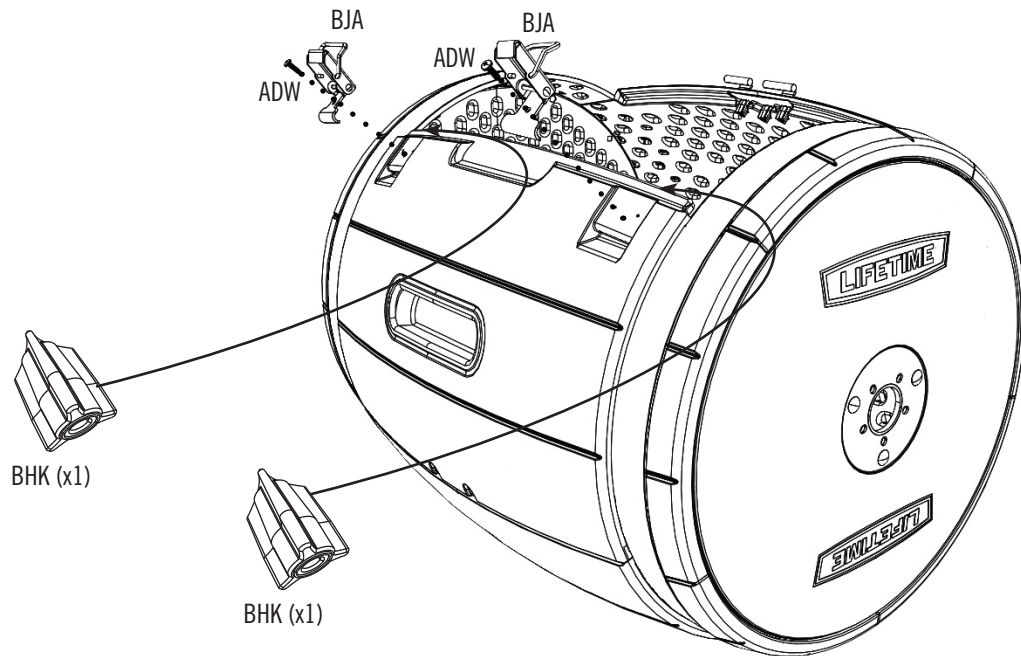

1.18

- Repeat this section for the second Bin.
- Répéter cette section pour le deuxième bac.
- Repetir esta sección para el segundo barril.

2

FRAME ASSEMBLY / ASSEMBLAGE DE LA CHARPENTE / ENSAMBLE DEL ARMAZÓN



HARDWARE REQUIRED / QUINCAILLERIE REQUISE / HERRAJE REQUERIDO

Hardware / Quincaillerie / Herraje



DFG (x2)

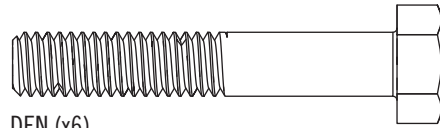

DEN (x6)

2

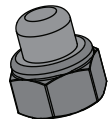

ADJ (x2)



AAN (x10)

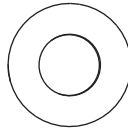

BHO (x12)

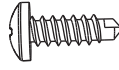

BHJ (x1)



ABI (x4)



PARTS REQUIRED / PIÈCES REQUISES / PIEZAS REQUERIDAS

Small Parts / Petites pièces / Piezas pequeñas

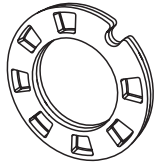

DDC (x4)

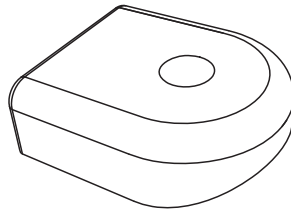

DDE (x2)

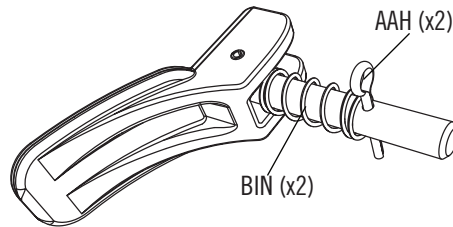

EHR (x2)

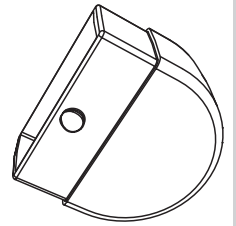

EHQ (x4)

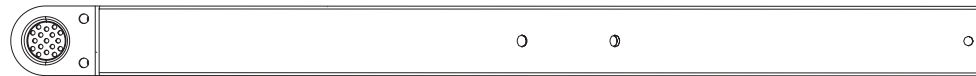

DEI (x2)

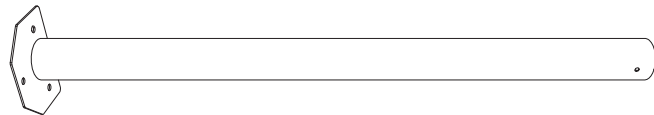

DEL (x1)

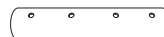

DEK (x1)

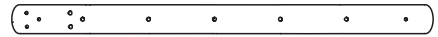

DCV (x2)

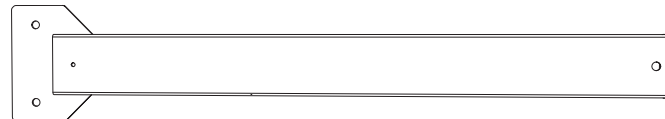

DEJ (x2)

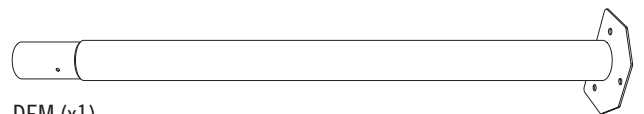

DEM (x1)



TOOLS REQUIRED / OUTILS REQUIS / INSTRUMENTAL REQUERIDO



11 mm (7/16 in/po) (x2)



13 mm (1/2 in/po) (x2)



► SECTION 2 (CONTINUED) / SECTION 2 (SUITE) / SECCIÓN 2 (CONTINUACIÓN)

TOOLS AND HARDWARE REQUIRED / OUTILS ET QUINCAILLERIE REQUIS / INSTRUMENTAL Y HERRAJE REQUERIDOS

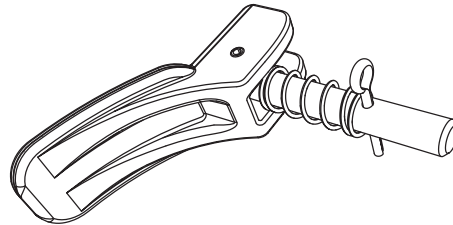

EHR (x2)

2.1



- Remove the **Cotter Key (AAH)** (Fig. 1) and **Spring (BIN)** (Fig. 2) from the **Locking Pin (EHR)**. Repeat this step for the second Locking Pin Assembly.
- Enlever la **goupille fendue (AAH)** (Fig. 1) et le **ressort (BIN)** (Fig. 2) de la **goupille de verrouillage (EHR)**. Répéter cette étape pour la deuxième manivelle de verrouillage.
- Quitar la **chaveta (AAH)** (Fig. 1) y el **resorte (BIN)** (Fig. 2) del **pasador de cierre (EHR)**. Repetir este paso para el segundo pasador de cierre.

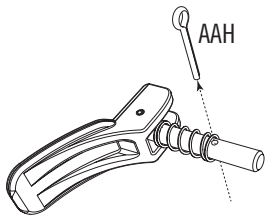

Fig. 1

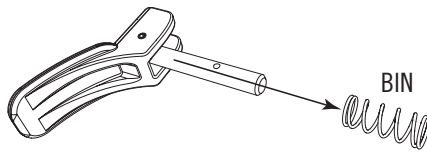

Fig. 2

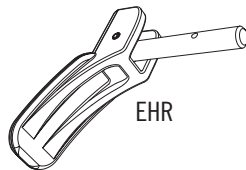
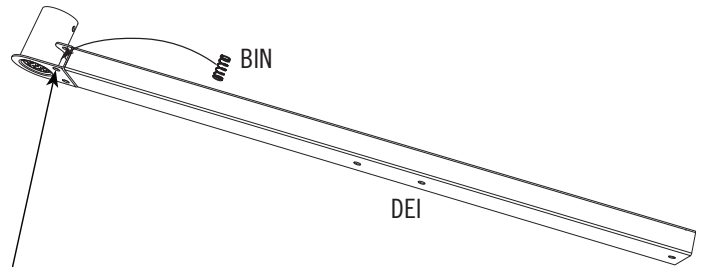

Fig. 3

2.2

- Place a **Spring (BIN)** into a **Rear Leg (DEI)** as shown.
- Mettre un **ressort (BIN)** dans un **piéd arrière (DEI)** comme illustré.
- Colocar un **resorte (BIN)** en una **pata trasera (DEI)** como se muestra.



- Use this hole.
- Utilisez ce trou.
- Use este agujero.

2.3

- Insert the Locking Pin through the hole in the Leg and the Spring.
- Insérer la goupille de verrouillage à travers le trou dans le pied et le ressort.
- Insertar el pasador de cierre a través del agujero en la pata y el resorte.

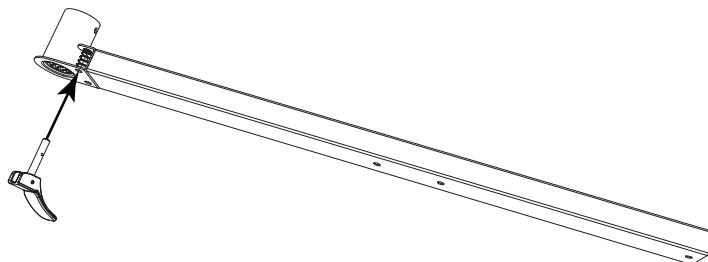

2.4

- Compress the Spring, and insert a Cotter Pin through the hole in the Locking Pin.
- Comprimer le ressort, et insérer une goupille fendue à travers le trou dans la goupille de verrouillage.
- Comprimir el resorte, e insertar una chaveta a través el agujero en el pasador de cierre.

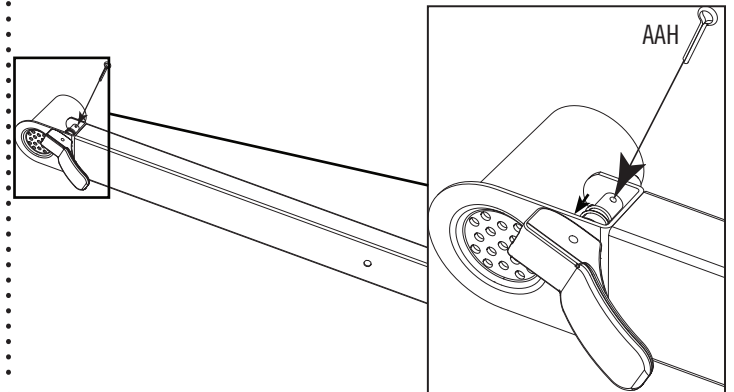

► SECTION 2 (CONTINUED) / SECTION 2 (SUITE) / SECCIÓN 2 (CONTINUACIÓN)

TOOLS AND HARDWARE REQUIRED / OUTILS ET QUINCAILLERIE REQUIS / INSTRUMENTAL Y HERRAJE REQUERIDOS



2.5



- Turn the Handle so the ends of the Cotter Pin are facing you. Bend the ends of the Cotter Pin in opposite directions.
- Tourner la manivelle afin d'avoir les extrémités de la goupille fendue en face de vous. Plier les extrémités de la goupille dans des directions opposées.
- Orientar la manija para poder manipular los extremos de la chaveta. Plegar los extremos de la chaveta en direcciones opuestas.

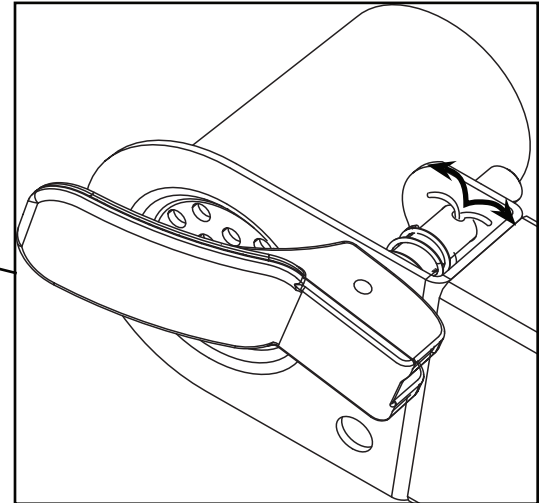

2.6

- Insert a **Foot Cap (EHQ)** into the bottom of the Leg. Set this Leg aside. **This Leg Assembly will be installed on the left side of the Composter.**
- Insérer un **capuchon (EHQ)** dans l'extrémité inférieure du pied. Mettre ce pied de côté. **Ce pied s'attache sur le côté gauche du composteur.**
- Insertar un **tapón (EHQ)** dentro del extremo inferior de la pata. Dejar esta pata a un lado. **Se instalará este ensamble de la pata en el lado izquierdo del compostero.**

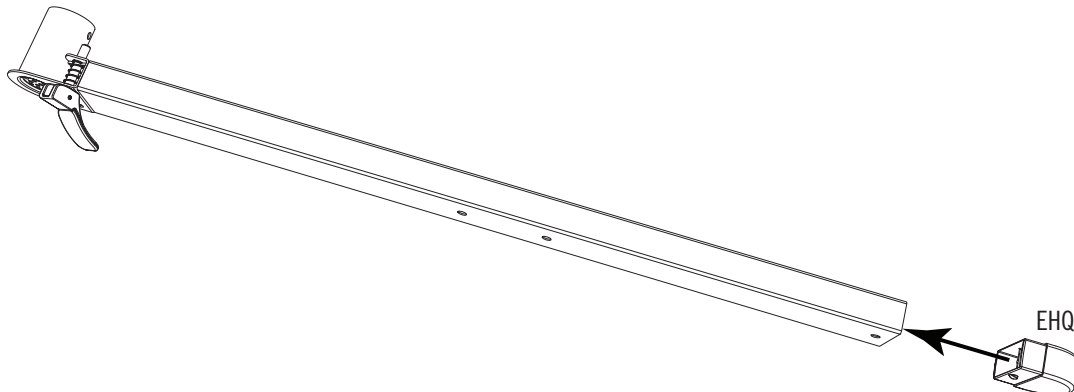

► SECTION 2 (CONTINUED) / SECTION 2 (SUITE) / SECCIÓN 2 (CONTINUACIÓN)

TOOLS AND HARDWARE REQUIRED / OUTILS ET QUINCAILLERIE REQUIS / INSTRUMENTAL Y HERRAJE REQUERIDOS



BIN (x1)

2.7

- Place a **Spring (BIN)** into the second **Rear Leg (DEI)** as shown.
- Mettre un **ressort (BIN)** dans le deuxième **piéd arrière (DEI)** comme illustré.
- Colocar un **resorte (BIN)** en la segunda **pata trasera (DEI)** como se muestra.

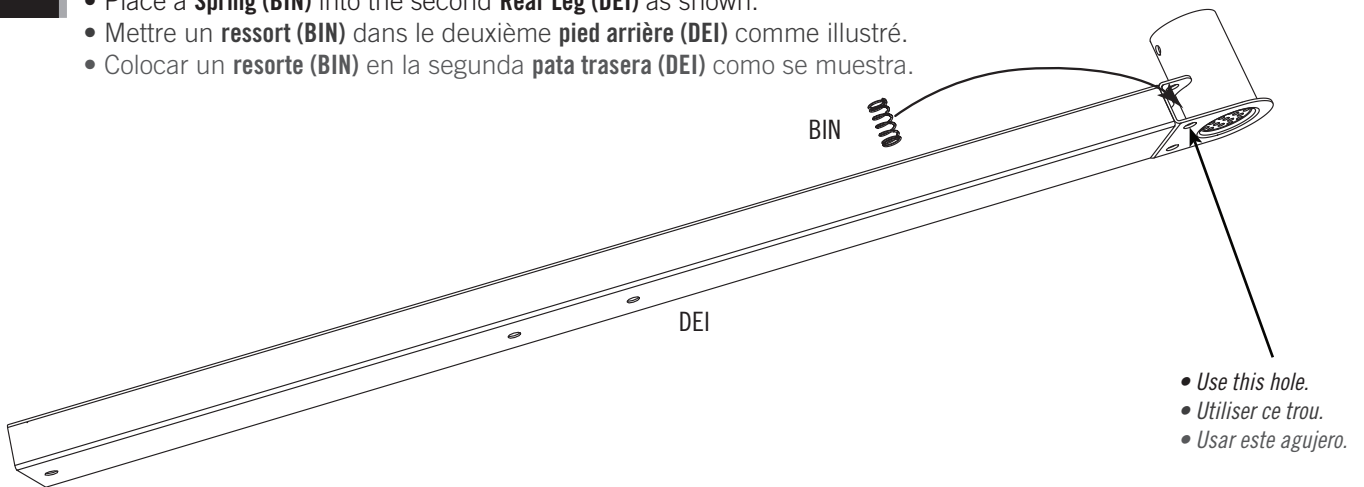

2.8

- Insert the Locking Pin through the hole in the Leg and the Spring.
- Insérer la goupille de verrouillage à travers le trou dans le pied et le ressort.
- Insertar el pasador de cierre a través del agujero en la pata y el resorte.

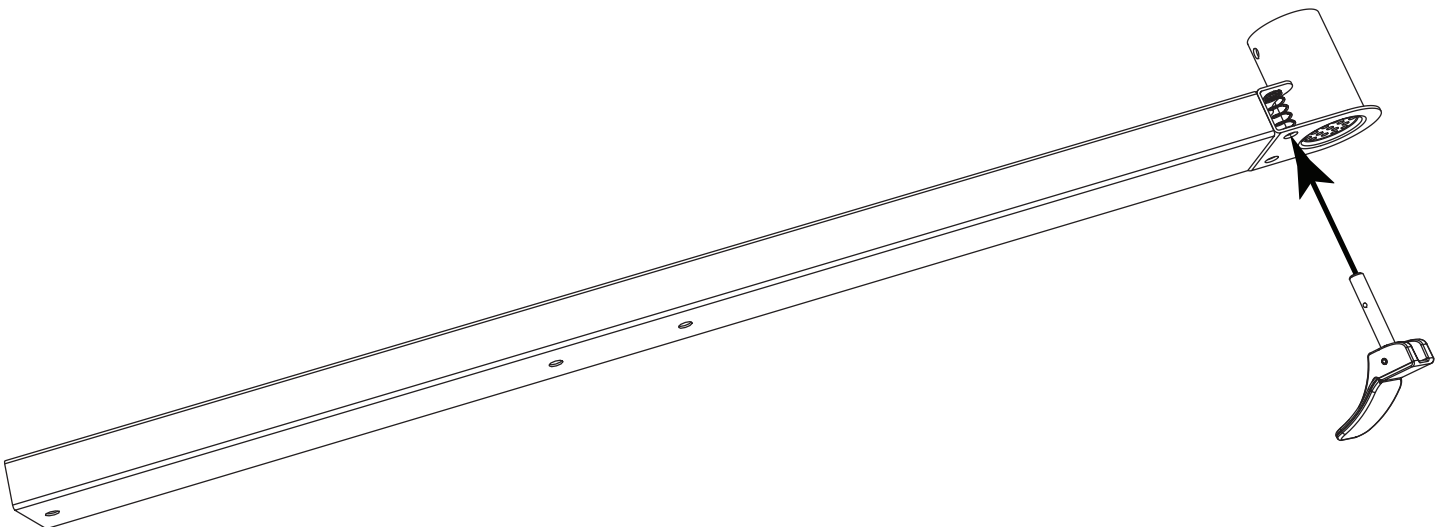

► SECTION 2 (CONTINUED) / SECTION 2 (SUITE) / SECCIÓN 2 (CONTINUACIÓN)

TOOLS AND HARDWARE REQUIRED / OUTILS ET QUINCAILLERIE REQUIS / INSTRUMENTAL Y HERRAJE REQUERIDOS

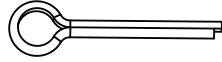

AAH (x1)

2.9

- Compress the Spring, and insert a **Cotter Pin (AAH)** through the hole in the Locking Pin.
- Comprimer le ressort, et insérer une **goupille fendue (AAH)** à travers le trou dans la goupille de verrouillage.
- Comprimir el resorte, e insertar una **chaveta (AAH)** a través el agujero en el pasador de cierre.

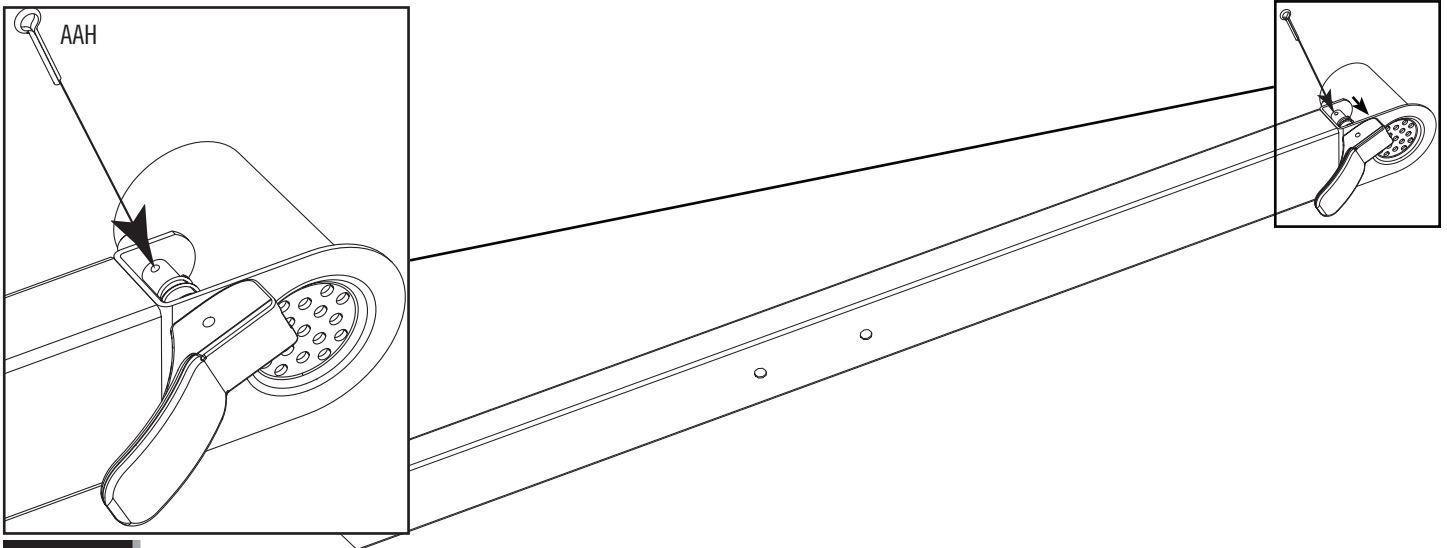

2.10

- Turn the Handle so the ends of the Cotter Pin are facing you. Bend the ends of the Cotter Pin in opposite directions.
- Tourner la manivelle afin d'avoir les extrémités de la goupille fendue en face de vous. Plier les extrémités de la goupille dans des directions opposées.
- Orientar la manija para poder manipular los extremos de la chaveta. Plegar los extremos de la chaveta en direcciones opuestas.

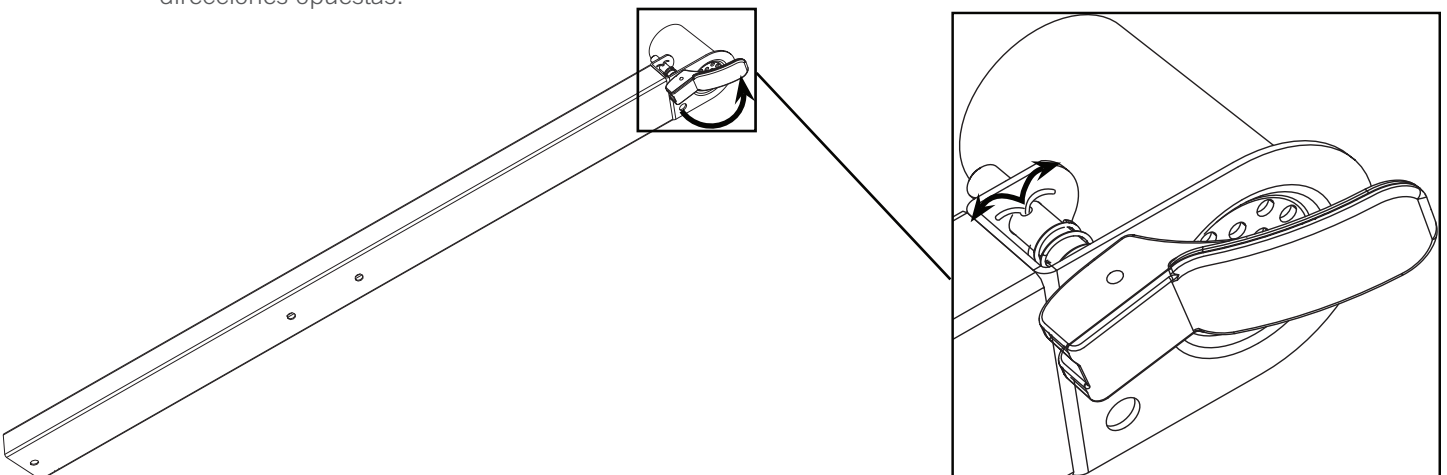

► SECTION 2 (CONTINUED) / SECTION 2 (SUITE) / SECCIÓN 2 (CONTINUACIÓN)

TOOLS AND HARDWARE REQUIRED / OUTILS ET QUINCAILLERIE REQUIS / INSTRUMENTAL Y HERRAJE REQUERIDOS



2.11

- Insert a **Foot Cap (EHQ)** into the bottom of the Leg. Set this Leg aside. **This Leg Assembly will be installed on the right side of the Composter.**
- Insérer un **capuchon (EHQ)** dans l'extrémité inférieure du pied. Mettre ce pied de côté. **Ce pied s'attache sur le côté droit du composteur.**
- Insertar un **tapón (EHQ)** dentro del extremo inferior de la pata. Dejar esta pata a un lado. **Se instalará este ensamble de la pata en el lado derecho del compostero.**

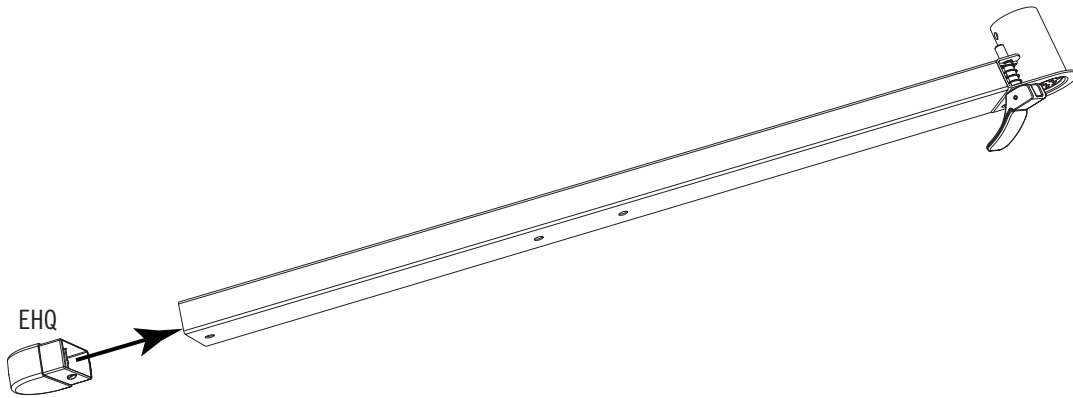

2.12

- Insert a **Foot Cap (EHQ)** into the bottom of a **Front Leg (DEJ)**. Set the Leg aside. **Repeat this step for the second Front Leg.**
- Insérer un **capuchon (EHQ)** dans l'extrémité inférieure d'un **pied avant (DEJ)**. Mettre le pied de côté. **Répéter cette étape pour le deuxième pied avant.**
- Insertar un **tapón (EHQ)** dentro del extremo inferior de una **pata delantera (DEJ)**. Dejar la pata a un lado. **Repetir este paso para la segunda pata delantera.**

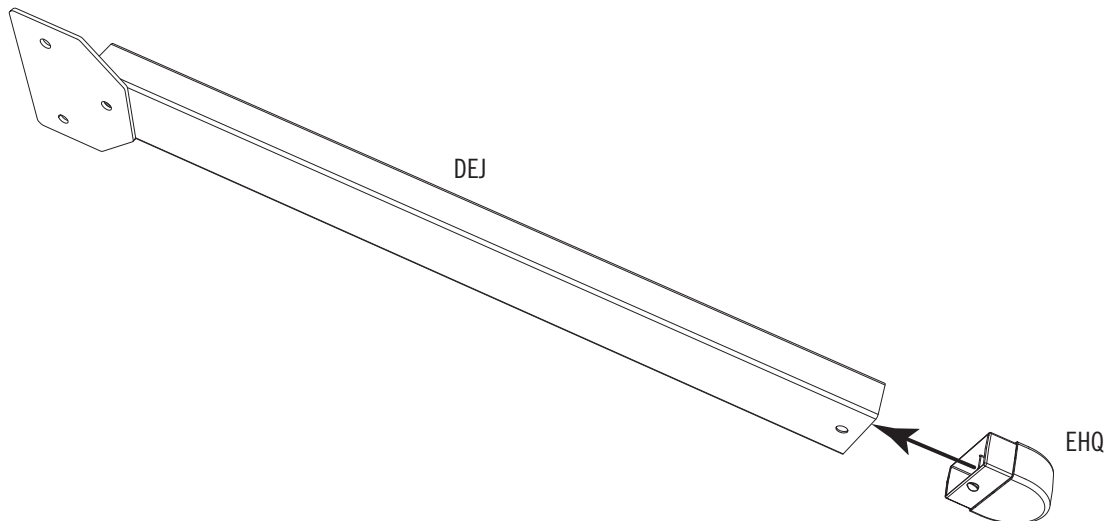

► SECTION 2 (CONTINUED) / SECTION 2 (SUITE) / SECCIÓN 2 (CONTINUACIÓN)

TOOLS AND HARDWARE REQUIRED / OUTILS ET QUINCAILLERIE REQUIS / INSTRUMENTAL Y HERRAJE REQUERIDOS



2.13

- Slide an **Aeration Tube (DCV)** into one of the Drums as shown. This Drum will be on the right side.
- Faire glisser le **tube d'aération (DCV)** à travers un des bacs comme illustré. Ce bac sera le bac droit.
- Deslizar el **tubo de aireación (DCV)** dentro de uno de los barriles como se muestra. Este barril será el barril derecho.

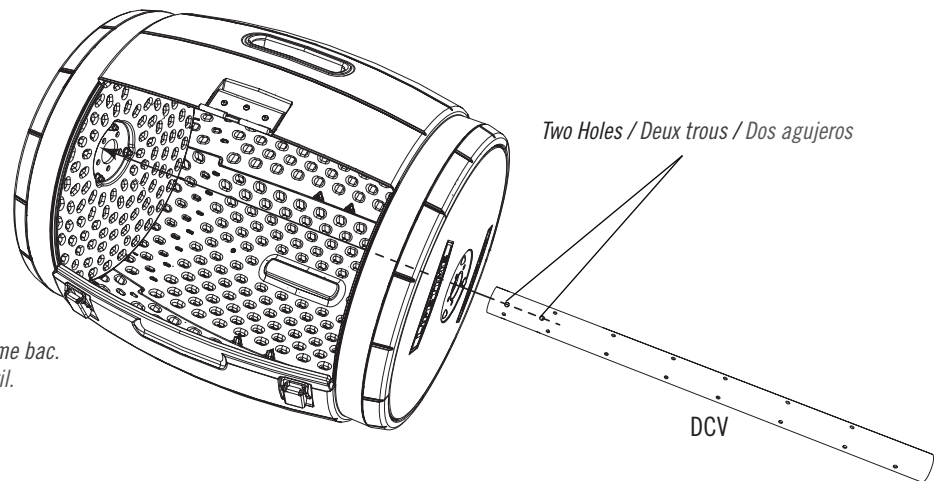

*Note: Repeat step 2.13 for the second Drum.
Remarque : Répéter l'étape 2.13 pour le deuxième bac.
Nota: Repetir el paso 2.13 para el segundo barril.*

2.14

- Slide an **Aeration Tube Connection Sleeve (DEK)** into the Aeration Tube and align the holes upward and downward.
- Faire glisser le **manchon de connection du tube d'aération (DEK)** à l'intérieur du tube d'aération, et aligner les trous vers le haut et le bas.
- Deslizar el **mango de conexión para el Tubo de aireación (DEK)** dentro del tubo de aireación, y alinear los agujeros para arriba y abajo.

Holes
Trous
Agujeros

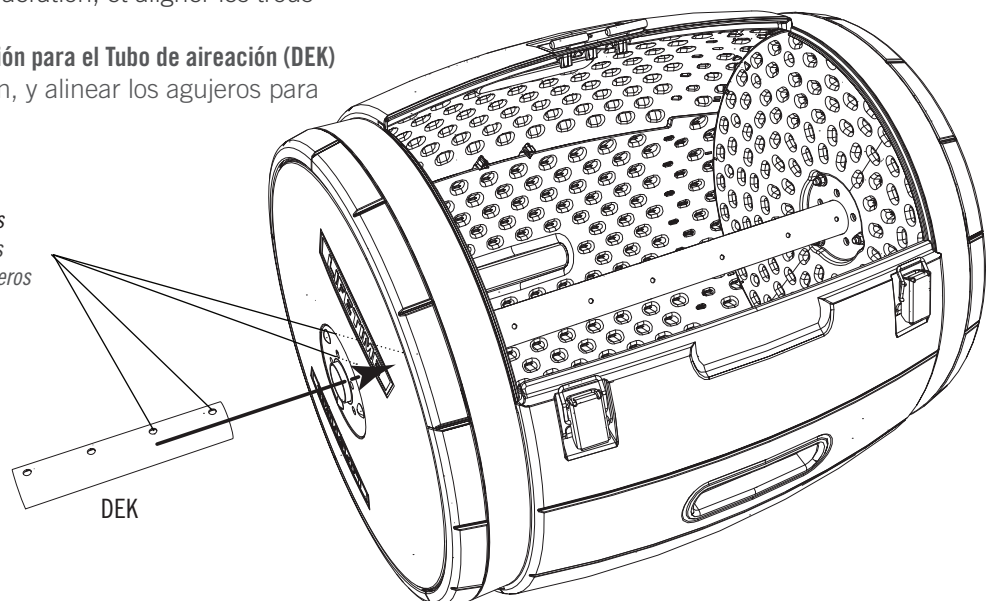

► SECTION 2 (CONTINUED) / SECTION 2 (SUITE) / SECCIÓN 2 (CONTINUACIÓN)

TOOLS AND HARDWARE REQUIRED / OUTILS ET QUINCAILLERIE REQUIS / INSTRUMENTAL Y HERRAJE REQUERIDOS



13 mm (x2)
(1/2 in/po) (x2)

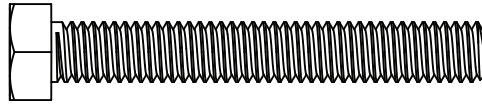

ABI (x2)



AAN (x2)

2.15

- Insert two (2) **Hex Bolts (ABI)** through the holes in the Aeration Tube and Sleeve. Secure with **Cap Nuts (AAN)**. Tighten just enough to compress the Aeration Tube against the Sleeve.
- Insérer deux (2) **boulons hexagonaux (ABI)** à travers les trous dans le tube d'aération, et le manchon. Fixer les boulons en place à l'aide des **écrous borgnes (AAN)**. Serrer suffisamment pour comprimer le tube d'aération contre le manchon.
- Introducir dos (2) **perno hexagonal de (ABI)** a través de los agujeros en el tubo de aireación y el mango. Sujetar los pernos con **tuercas ciegas (AAN)**. Apretar lo suficiente para comprimir el tubo de aireación contra la manga.

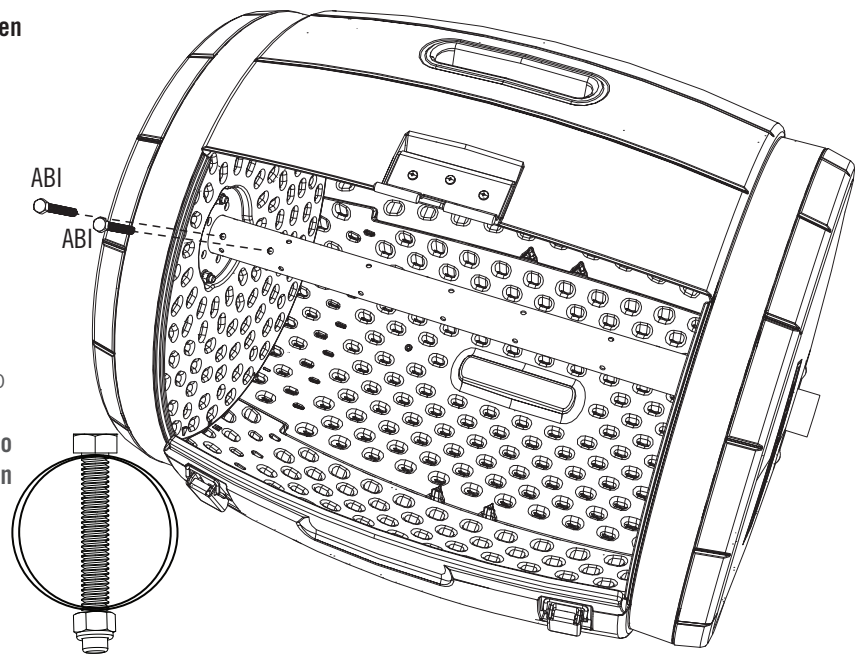

2.16

- Slide two **Drum Spacers (DDC)** over the Connection Sleeve. Then, slide the other Drum onto the Connection Sleeve. This second Drum will be the left Drum.
- Faire glisser deux **pièces d'écartement pour le bac (DDC)** sur le manchon de connection. Puis, faire glisser l'autre bac sur le manchon de connection. Le deuxième bac sera le bac gauche.
- Deslizar dos **espaciadores para el barril (DDC)** sobre la manga de conexión. Entonces, deslizar el otro barril sobre el mango manga de conexión. El segundo barril será el barril izquierdo.

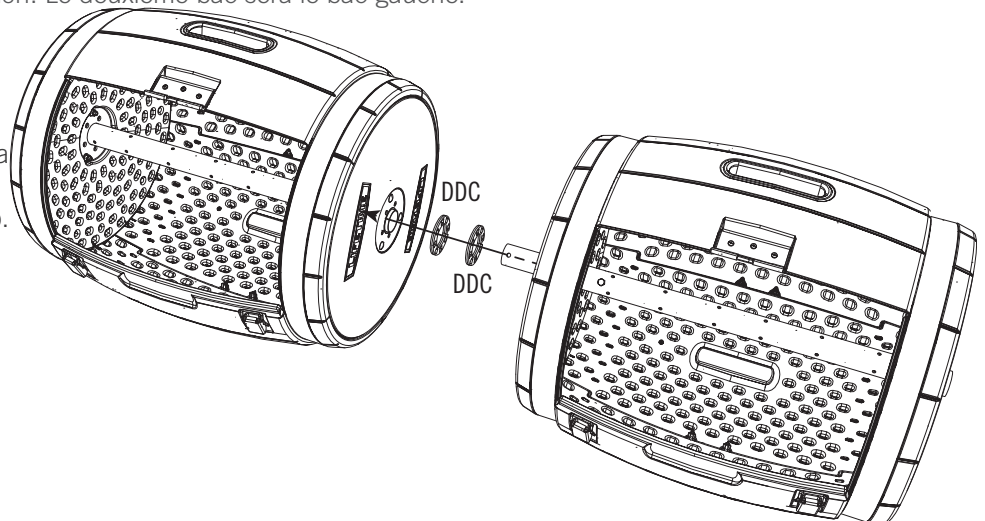

*Note: Ensure both Hinges are at the back.
Remarque : Veiller à ce que les deux charnières sont à l'arrière.
Nota: Asegurarse que las bisagras están en para atrás.*

► SECTION 2 (CONTINUED) / SECTION 2 (SUITE) / SECCIÓN 2 (CONTINUACIÓN)

TOOLS AND HARDWARE REQUIRED / OUTILS ET QUINCAILLERIE REQUIS / INSTRUMENTAL Y HERRAJE REQUERIDOS



(13 mm) (x2)
1/2 in/po (x2)



ABI (x2)



AAN (x2)

2.17

• Insert two (2) **Hex Bolts (ABI)** through the holes in the Aeration Tube and Sleeve. Secure with **Cap Nuts (AAN)**. **Tighten just enough to compress the Aeration Tube against the Sleeve.**

• Insérer deux (2) **boulons hexagonaux (ABI)** à travers les trous dans le tube d'aération, et le manchon. Fixer les boulons en place à l'aide des **écrous borgnes (AAN)**. **Serrer suffisamment pour comprimer le tube d'aération contre le manchon.**

• Insertar dos (2) **perno hexagonal de (ABI)** a través de los agujeros en el tubo de aireación y el mango. Sujetar los pernos con **tuercas ciegas (AAN)**. **Apretar lo suficiente para comprimir el tubo de aireación contra la manga.**

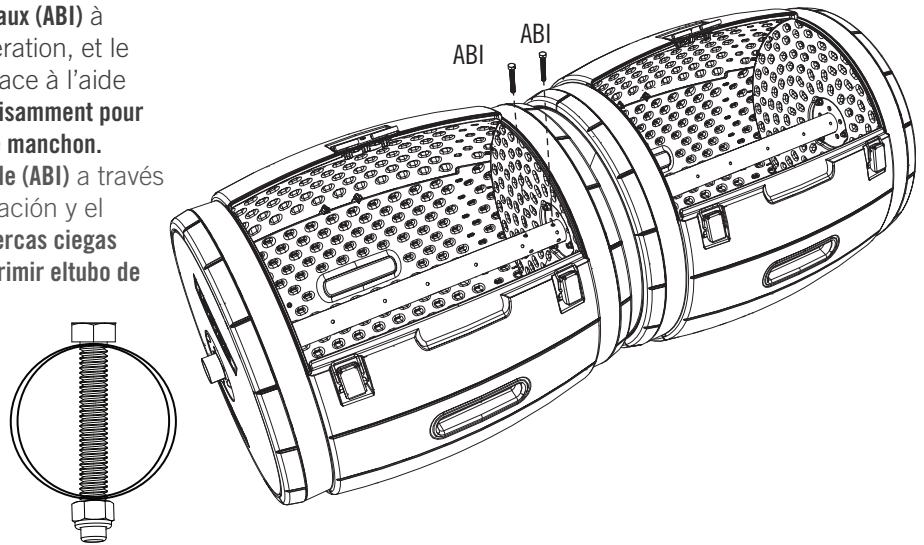

2.18

• Slide a **Drum Spacer (DDC)** onto the Aeration Tube and the **Left Rear Leg Assembly (DEI)** into the Aeration Tube as shown.

• Faire glisser une **pièce d'écartement pour les bacs (DDC)** sur le tube d'aération et l'**ensemble du pied arrière gauche (DEI)** dans le tube comme illustré.

• Deslizar un **espaciador para el barril (DDC)** sobre el tubo de aireación y el **ensamble de la pata trasera izquierda (DEI)** adentro del tubo como se muestra.

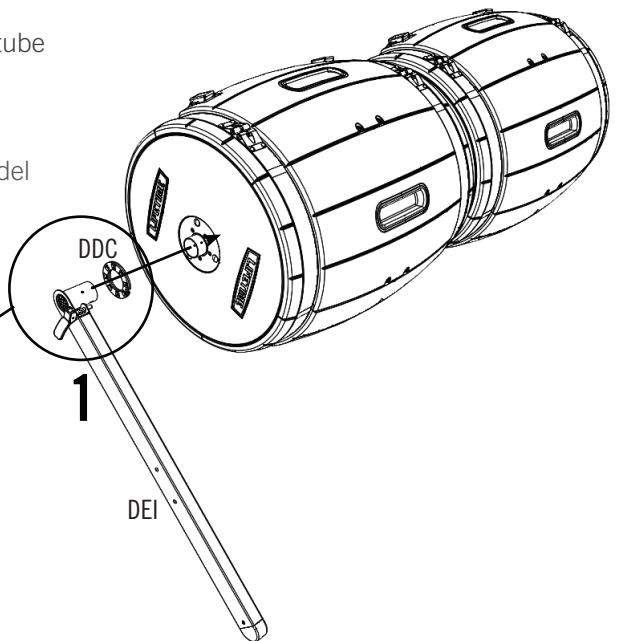

Note: Ensure the notch in the Drum Spacer aligns with the pin of the Locking Pin Assembly.

Remarque : Veiller à aligner l'encoche de la pièce d'écartement avec la goupille de l'ensemble de verrouillage.

Nota: Asegurarse de alinear la muesca del espaciador con el pasador del ensamble de cierre.

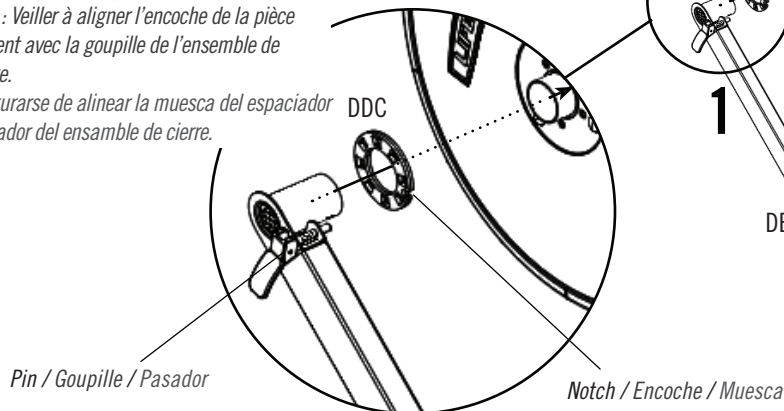

► SECTION 2 (CONTINUED) / SECTION 2 (SUITE) / SECCIÓN 2 (CONTINUACIÓN)

TOOLS AND HARDWARE REQUIRED / OUTILS ET QUINCAILLERIE REQUIS / INSTRUMENTAL Y HERRAJE REQUERIDOS



11 mm (x2)
(7/16 in/po) (x2)

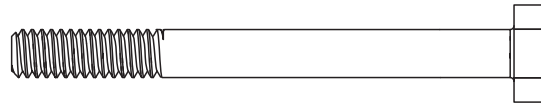

DFG (x2)



ADJ (x2)

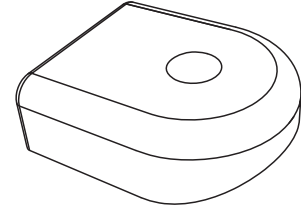

DDE (x2)

2.19

- Secure the Rear Leg to the left side of the Drums using the hardware included.
- Attacher bien le pied arrière au côté gauche des bacs à l'aide de la quincaillerie incluse.
- Sujetar la pata trasera al lado izquierdo de los barriles usando el herraje incluido.

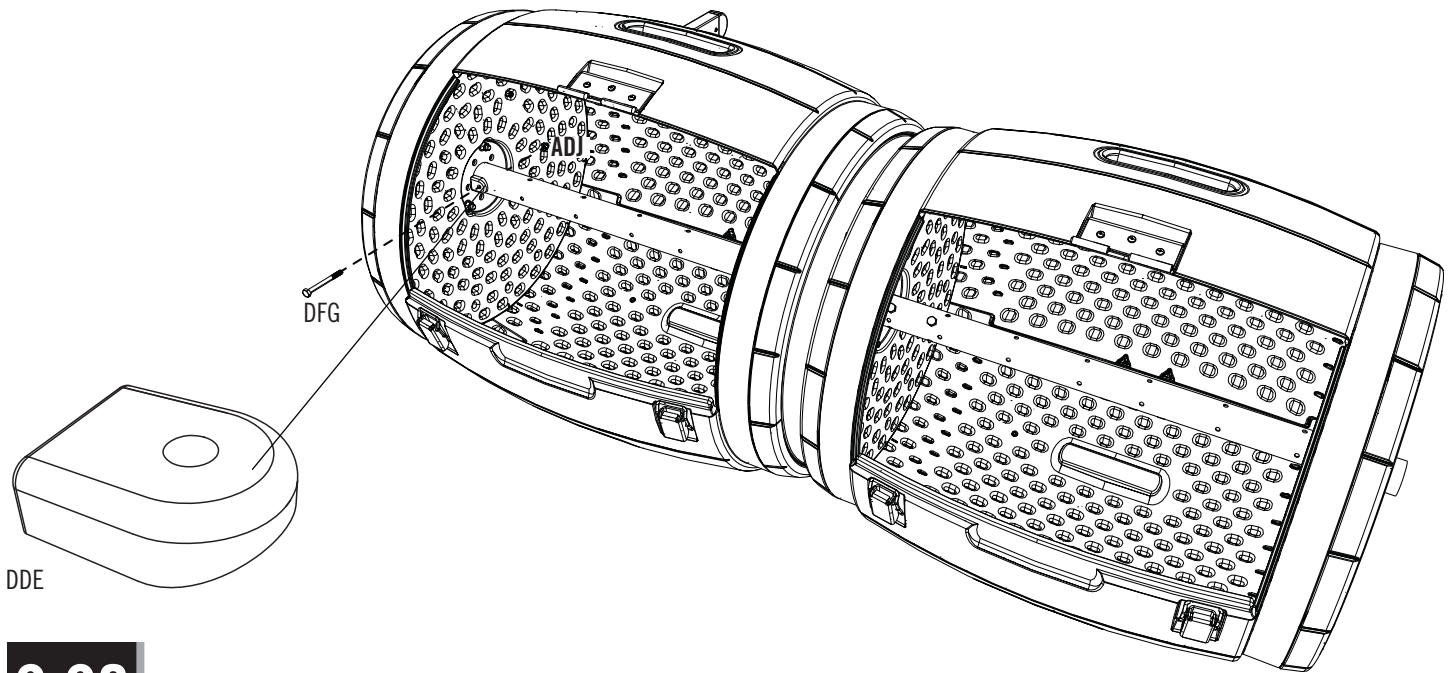

2.20

- Repeat the last step for the Right Rear Leg (DEI) for the right side of the Drums.
- Répéter l'étape précédente pour le pied arrière droit (DEI) pour le côté droit des bacs.
- Repetir el paso anterior para la pata trasera derecha (DEI) para el lado derecho de los barriles.

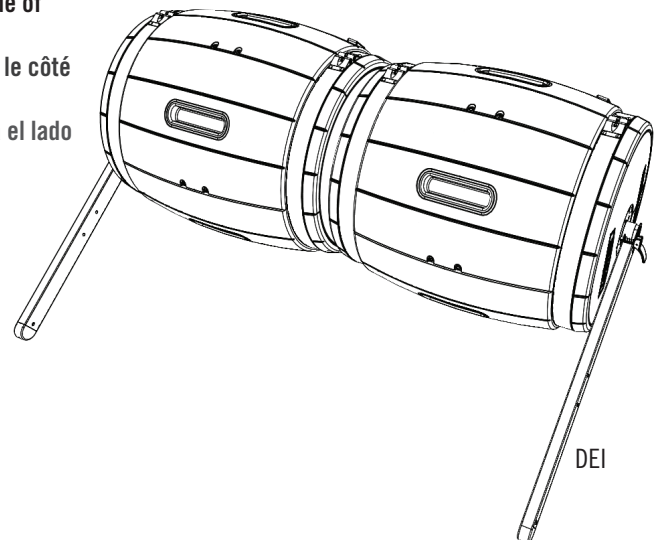

► SECTION 2 (CONTINUED) / SECTION 2 (SUITE) / SECCIÓN 2 (CONTINUACIÓN)

TOOLS AND HARDWARE REQUIRED / OUTILS ET QUINCAILLERIE REQUIS / INSTRUMENTAL Y HERRAJE REQUERIDOS



13 mm (x2)
(1/2 in/po) (x2)



BHJ (x1)

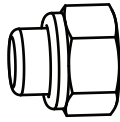

AAN (x6)

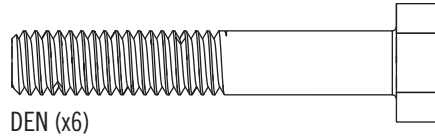

DEN (x6)

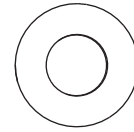

BHO (x12)

2.21



- Orient the two **Cross Tubes (DEL and DEM)** as shown. Use an electric drill to insert the **Self-Tapping Screw (BHJ)** into the two Cross Tubes.
- Orienter les deux **tubes transversaux (DEL et DEM)**. Employer une perceuse électrique pour insérer la **vis autotaraudeuse (BHJ)** dans les deux tubes transversaux.
- Orientar los dos **tubos transversales (DEL y DEM)** como se muestra. Usar un taladro eléctrico para introducir el **tornillo autoroscante (BHJ)** dentro de los dos tubos transversales.

- *Align these two holes.*
- *Aligner ces deux trous.*
- *Alinear estos dos agujeros.*

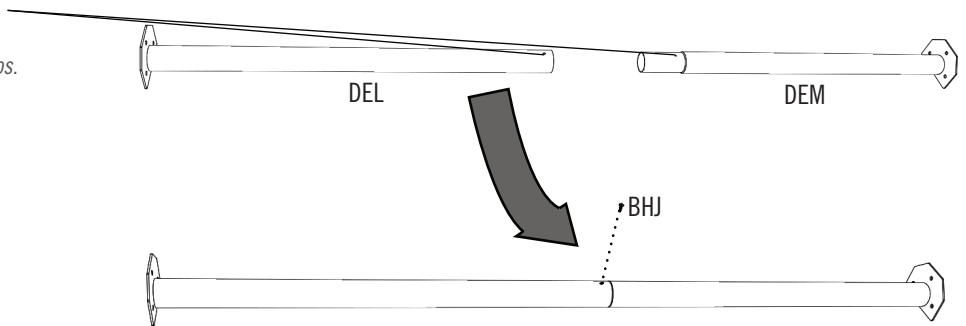

2.22

- Connect the two **Front Legs (DEJ)** to the Rear Legs using the hardware provided.
- Attacher bien les deux **pieds avant (DEJ)** aux pieds arrière à l'aide de la quincaillerie incluse.
- Sujetar las dos **patas delanteras (DEJ)** a las patas traseras usando el herraje incluido.

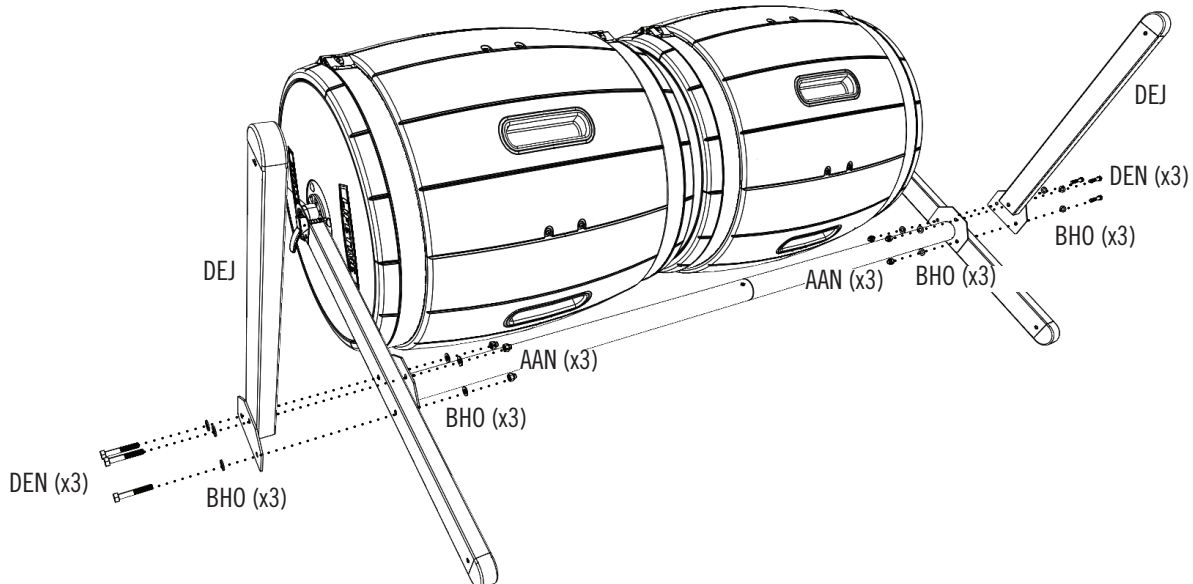

► SECTION 2 (CONTINUED) / SECTION 2 (SUITE) / SECCIÓN 2 (CONTINUACIÓN)

TOOLS AND HARDWARE REQUIRED / OUTILS ET QUINCAILLERIE REQUIS / INSTRUMENTAL Y HERRAJE REQUERIDOS



2.23

- Flip the Composter upright as shown.
- Mettre le composteur droit comme illustré.
- Poner vertical el compostador como se muestra.

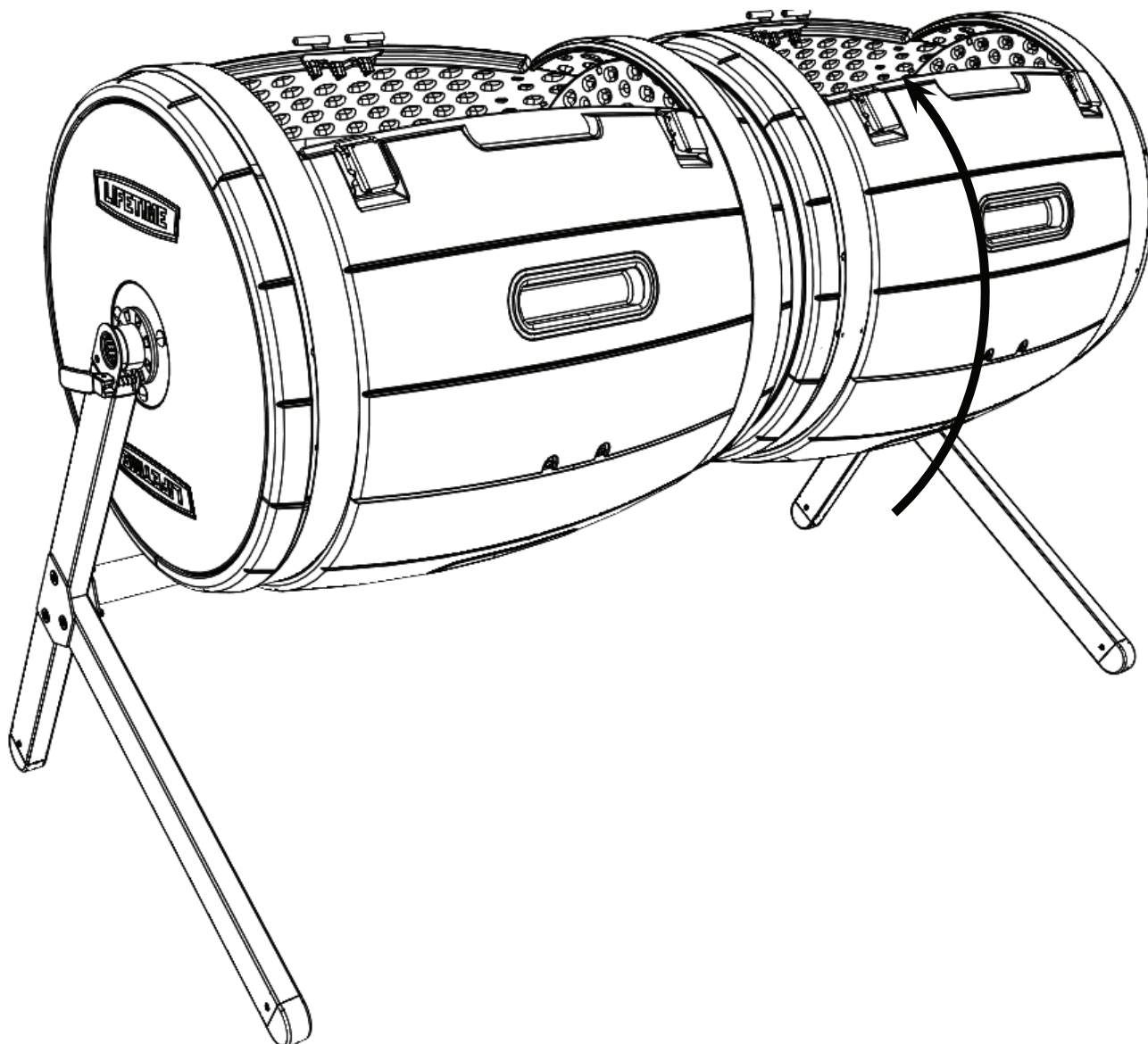

3

LID ASSEMBLY / ASSEMBLAGE DU COUVERCLE / ENSAMBLE DE LA TAPA



HARDWARE REQUIRED / QUINCAILLERIE REQUISE / HERRAJE REQUERIDO

Hardware / Quincaillerie / Herraje



3

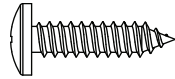

ADW (x14)

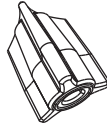

BHK (x14)



PARTS REQUIRED / PIÈCES REQUISES / PIEZAS REQUERIDAS

Metal Parts / Pièces en métal / Piezas de metal

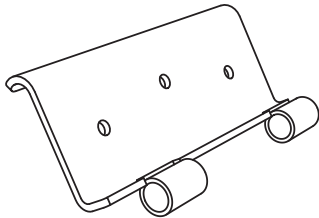

EHC (x2)

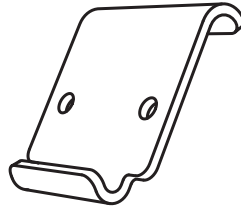

EHE (x4)

Plastic Part / Pièce en plastique / Pieza de plástico

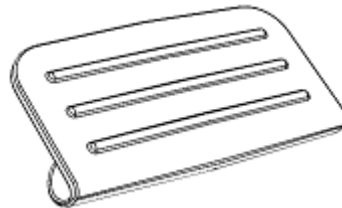

EHG (x1)

Plastic Parts / Pièces en plastique / Piezas de plástico

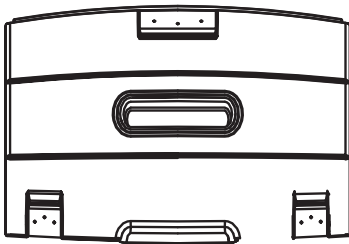

DBR (x2)



TOOLS REQUIRED / OUTILS REQUIS / INSTRUMENTAL REQUERIDO

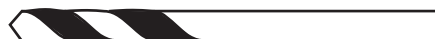

ARA (x1)

► SECTION 3 (CONTINUED) / SECTION 3 (SUITE) / SECCIÓN 3 (CONTINUACIÓN)

TOOLS AND HARDWARE REQUIRED / OUTILS ET QUINCAILLERIE REQUIS / INSTRUMENTAL Y HERRAJE REQUERIDOS



ARA (x1)

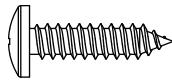

ADW (x14)

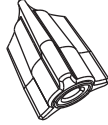

BHK (x14)

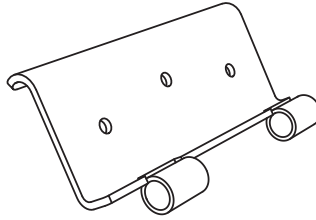

EHC (x2)

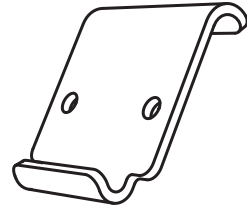

EHE (x4)

3.1

- Attach the **Tube Hinge (EHC)** to a **Lid (DBR)** using the hardware indicated. **If you wish, you may pre-drill the holes first.**
- Attacher la **charnière avec tubes (EHC)** au **couvercle (DBR)** à l'aide de la quincaillerie indiquée. **Si besoin, percer les trous en premier.**
- Sujetar la **bisagra con tubos (EHC)** a la **tapa (DBR)** usando el herraje indicado. **Si es necesario, se pueden taladrar los agujeros primero.**

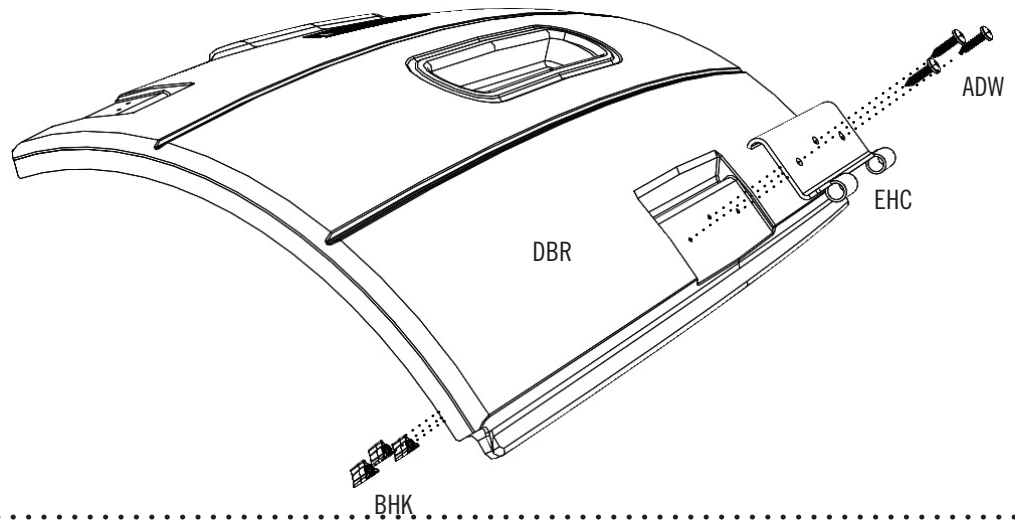

3.2

- Attach the **Latch Hooks (EHE)** to the Lid using the hardware indicated. **If you wish, you may pre-drill the holes first.**
- Attacher les **crochets à loquets (EHE)** au couvercle à l'aide de la quincaillerie indiquée. **Si besoin, percer les trous en premier.**
- Sujetar los **ganchos para el pestillo (EHE)** a la tapa usando el herraje indicado. **Si es necesario, se pueden taladrar los agujeros primero.**

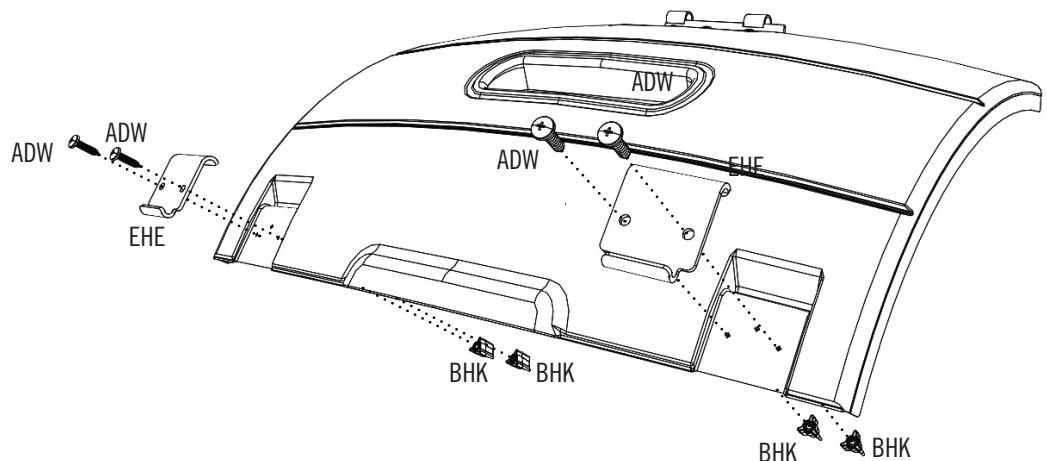

*Note: Repeat Steps 3.1–3.2 for the second Lid.
Remarque : Répéter les étapes 3.1 – 3.2 pour le deuxième couvercle.
Nota: Repetir pasos 3.1–3.2 para la segunda tapa.*

► SECTION 3 (CONTINUED) / SECTION 3 (SUITE) / SECCIÓN 3 (CONTINUACIÓN)

TOOLS AND HARDWARE REQUIRED / OUTILS ET QUINCAILLERIE REQUIS / INSTRUMENTAL Y HERRAJE REQUERIDOS



3.3

- Slide the two Lids onto the Drums as shown.
- Faire glisser les deux couvercles sur les bacs comme illustré.
- Deslizar las dos tapas sobre los barriles como se muestra.

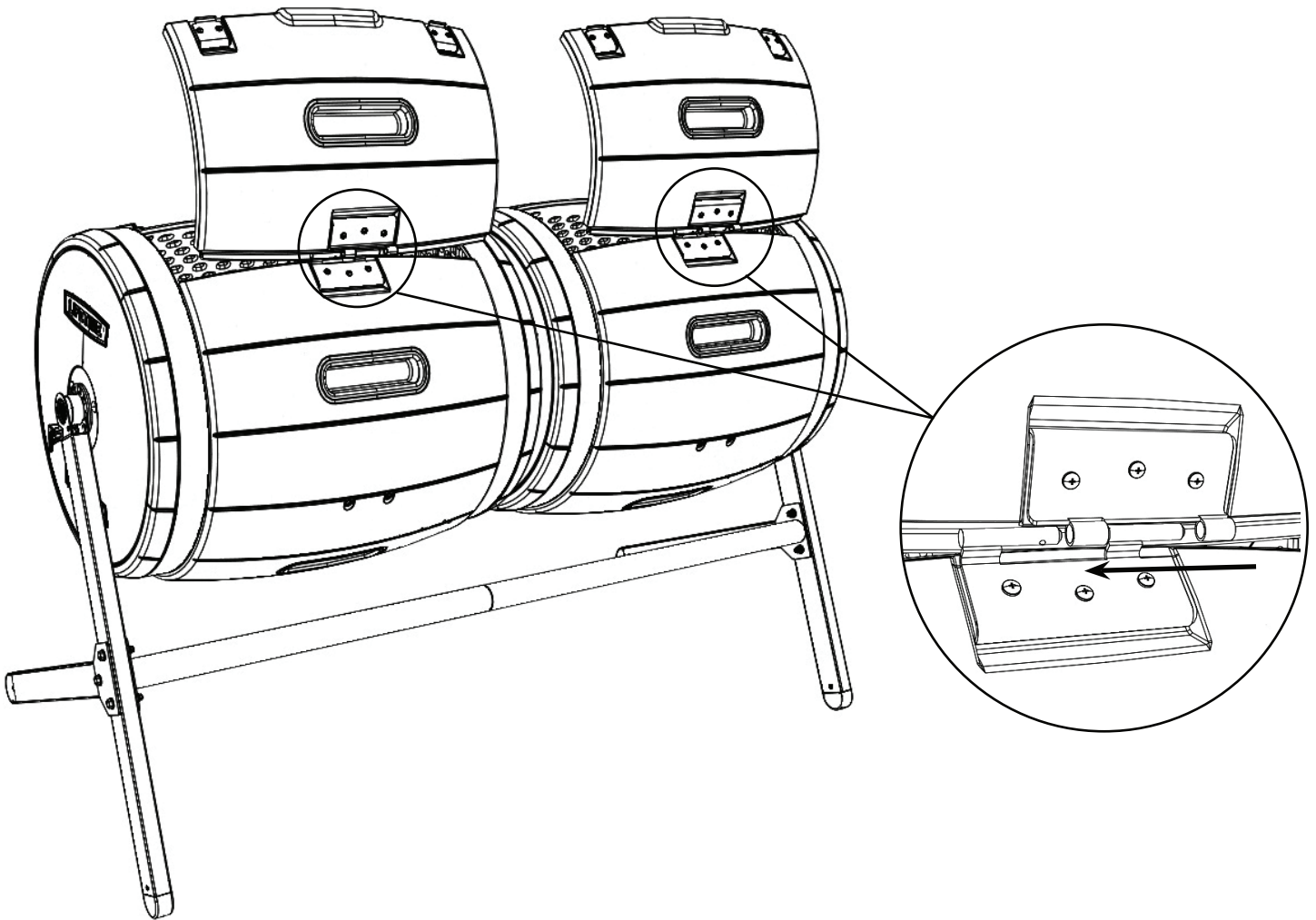

- *Note: Never slide this composter from one location to another—always lift composter to move.*
- *Remarque : Ne jamais faire glisser ce composteur d'un endroit à l'autre — soulever-le toujours avant de le déplacer.*
- *Nota: Nunca deslizar esta compostadora de una localización a otra, siempre levantarla para reubicarla.*

► SECTION 3 (CONTINUED) / SECTION 3 (SUITE) / SECCIÓN 3 (CONTINUACIÓN)

TOOLS AND HARDWARE REQUIRED / OUTILS ET QUINCAILLERIE REQUIS / INSTRUMENTAL Y HERRAJE REQUERIDOS



3.4

- After a Barrel is filled and the process of composting has begun, you shouldn't add more organic waste to the barrel; however, you may continue to add air by rotating the barrel, or add nitrogen or water, when necessary, to aid in the break down of the waste. One barrel should be used to accumulate waste while the other is used to "bake" the waste. Attach the **Indicator Clip (EHG)** to the Lid of the Barrel to indicate you shouldn't add more waste to that barrel while the contents are "baking."
- Après avoir rempli un bac, et le processus de compostage a commencé, ne pas ajouter plus de matières organiques au bac; néanmoins, continuer à ajouter de l'air en tournant le bac, ou d'ajouter plus d'azote ou de l'eau, si besoin, pour aider le processus de décomposition. Utiliser un bac pour l'accumulation des matières organiques pendant que l'autre est utilisé pour « cuire » les matières. Attacher le **clip indicateur (EHG)** au couvercle du bac pour indiquer qu'on ne doit pas ajouter davantage de matières organiques à ce bac pendant que le contenu « cuit ».
- Después de llenar el barril, y el proceso de compostación ha comenzado, no añadir más desechos orgánicos al barril; sin embargo, continuar de agregar aire por rotar el barril, o añadir más nitrógeno o agua, si es necesario, para ayudar el proceso de compostación. Usar un barril para acumular desechos orgánicos mientras que use el otro para "hornear" los desechos. Sujetar el **clip indicador (EHG)** a la tapa del barril para indicar que uno no debe añadir más desechos a este barril mientras que el contenido « hornee ».

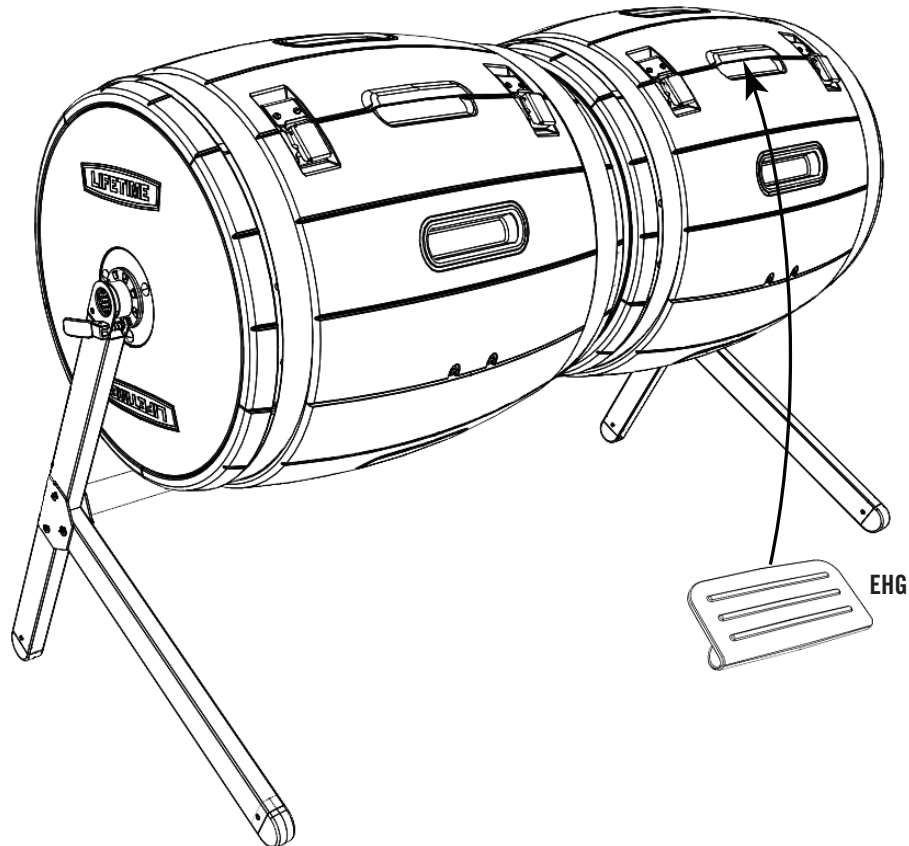



ADDITIONAL WARNINGS / AVERTISSEMENTS SUPPLÉMENTAIRES / ADVERTENCIAS ADICIONALES

WARNING

- Do not climb in, on, or around composter.
- Locking pin must be engaged before opening lid.
- Use caution when using sharp objects to remove compost to avoid damaging tumbler.

AVERTISSEMENT

- Ne pas entrer dans ni grimper sur ou autour du composteur.
- Passer la goupille de verrouillage avant d'ouvrir le couvercle.
- Être prudent lors que vous utilisez les objets pointus pour enlever le compost afin de ne pas endommager le bac rotatif.

ADVERTENCIA

- No entrar en ni subir encima de o alrededor del barril rotativo de composta.
- Engranar el perno de cierre antes de abrir la tapa.
- Ser cauteloso al usar objetos afilados para sacar la composta a fin de evitar daño al barril rotativo.

ADVERTÊNCIA

- Não entrar, subir para cima ou à volta do composter.
- O pino de bloqueio deve estar engatado antes de abrir a tampa.
- Proceder com cuidado no uso de objectos afiados para retirar o composto para evitar danos no misturador.

WARNUNG

- Steigen Sie nicht in oder auf den Komposter.
- Der Sperrstift muss vor dem Öffnen des Deckels eingerastet sein.
- Gehen Sie vorsichtig vor, wenn Sie Kompost mit scharfen Objekten entfernen, damit der Tumbler nicht beschädigt wird.

WAARSCHUWING

- Klim niet in, op of rond de composteerder.
- De borgpen moet zijn vergrendeld voordat het deksel wordt geopend.
- Wees voorzichtig als u scherpe voorwerpen gebruikt om compost te verwijderen om beschadiging van de tuimelaar te voorkomen.

警告

- コンポスターの中や上または周辺に上らないでください。
- 蓋を開ける前に、コンポスターが回転しないように止めピンがはまっていることを確認してください。
- 先の尖った物を使って堆肥を取り出す際、タンブラーを傷つけないように注意してください。

경고

- 퇴비통의 내부, 위 또는 주변에 올라가지 마십시오.
- 뚜껑을 열기 전에 반드시 잠금 핀이 걸려 있어야 합니다.
- 퇴비를 제거하기 위해 날카로운 물체를 사용할 때는 회전부가 손상되지 않도록 주의하십시오.

警告

- 切勿爬入、爬上堆肥器或在其周圍攀爬。
- 打開蓋子之前請務必事先關上鎖銷。
- 使用尖銳物品移動堆肥時請小心謹慎，以免損壞滾筒。









CLEANING & CARE

Congratulations on your Lifetime® product purchase. By following the instructions below, your new Lifetime product should provide you with years of service and enjoyment.

The polyethylene panels are stain and solvent resistant. Most stains can be removed using a mild soap and a soft-bristled brush. Abrasive cleaning materials may scratch the plastic and are not recommended. Repair scratches or rust spots on the metal by sanding the affected area lightly; using a rust preventative spray primer; and finally, spraying with a high-gloss spray enamel paint. Avoid placing a direct heat source on or near surfaces unless using a heat barrier.

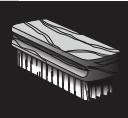

NETTOYAGE ET ENTRETIEN

Nous vous félicitons d'avoir acheté ce produit Lifetime®. En suivant les instructions ci-dessous, votre nouveau produit Lifetime devrait vous fournir des années de service et de plaisir.

Les murs et les étagères en polyéthylène sont résistants aux taches et solvants de nettoyage. Pour les nettoyer, servez-vous d'un savon doux et d'une brosse douce. Les produits abrasifs de nettoyage risquent d'égratigner le plastique et ne sont pas recommandés. Pour réparer les égratignures ou taches de rouille sur le métal, frottez légèrement l'endroit affecté au papier de verre, puis passez un couche de produit vaporisant préventif et enfin vaporisez une peinture émail ultrabrillante. Évitez de placer une source de chaleur directe sur ou près des surfaces, ou protégez-les à l'aide d'une protection contre la chaleur.



LIMPIEZA Y CUIDADO

Felicidades por la compra de su producto Lifetime®. Al seguir las siguientes instrucciones, su nuevo producto Lifetime le brindará años de servicio y satisfacción.

Los paneles de polietileno son resistentes a las manchas y solventes. La mayoría de las manchas puede removerse usando un jabón suave y un cepillo de cerdas suaves. Los materiales abrasivos para limpieza pueden rayar el plástico y no se recomiendan. Repare rayones o manchas de óxido en el metal, lijando suavemente la parte afectada; usando un aerosol preventivo de óxido y finalmente, rociando con una pintura de esmalte brillante. Evite poner una fuente de calor directa en o cerca de las superficies a menos que utilice una barrera de calor.



REGISTER YOUR PRODUCT ONLINE AT WWW.LIFETIME.COM

At Lifetime®, we are committed to providing innovative and quality products. While registering, you will have the opportunity to give us your feedback. Your input is valuable to us.

- You can also opt in to receive new product notifications or promotions.
- In the unlikely event of a product recall or safety modification, your registration provides the information we need to notify you directly.
- Registration is fast, easy, and completely voluntary.

LIFETIME'S PROMISE TO YOU:

Maintaining your privacy is our long-standing policy at Lifetime®. And you can rest assured that Lifetime® will not sell or provide your personal data to other third parties, or allow them to use your personal data for their own purposes.

We invite you to read our privacy policy at www.lifetime.com

REGISTER today!



ENREGISTRER CE PRODUIT EN LIGNE À WWW.LIFETIME.COM

Chez Lifetime®, nous nous engageons à fournir des produits innovateurs de qualité. Lors de votre inscription, vous aurez l'occasion de nous faire parvenir vos commentaires. Votre opinion est importante pour nous.

- On peut également choisir de recevoir des avis ou des promotions dans le cadre de nouveaux produits.
- Dans l'éventualité improbable d'un rappel ou d'un avis de sécurité, l'inscription fournit les renseignements nécessaires nous permettant de communiquer avec vous.
- L'inscription est rapide, facile et complètement volontaire.

LA PROMESSE DE LIFETIME :

Conserver votre confidentialité est notre politique de longue date chez Lifetime®. Vous pouvez donc être rassuré par le fait que Lifetime® ne vendra pas ou ne fournira pas vos données personnelles à des tiers, et ne leur permettra pas d'utiliser vos données personnelles à leurs propres fins.

Nous vous invitons à lire notre politique de confidentialité à www.lifetime.com

ENREGISTRER CE PRODUIT aujourd'hui!



REGISTRAR EL PRODUCTO EN LÍNEA EN WWW.LIFETIME.COM

En Lifetime®, estamos comprometidos a ofrecer productos innovadores y de calidad. Al registrarse, usted tendrá la oportunidad de darnos su retroalimentación. Su información es valiosa para nosotros.

- También puede optar por recibir nuestras notificaciones o promociones.
- En el caso improbable de que el producto tenga que salir del mercado o que sufra alguna modificación, su registro provee la información que necesitamos para notificarle directamente.
- El registro es rápido, fácil y completamente voluntario.

LA PROMESA DE LIFETIME® PARA USTED:

Mantener privacidad es nuestra política permanente en Lifetime®. Y puede estar seguro que Lifetime® no venderá ni dará datos personales a terceros, ni les permitirá usar datos personales para fines propios.

Lo invitamos a leer nuestra política de privacidad en www.lifetime.com

¡REGISTRARSE hoy mismo!



5-YEAR LIMITED FACTORY WARRANTY

THE MANUFACTURER RESERVES THE RIGHT TO MAKE SUBSTITUTIONS TO WARRANTY CLAIMS IF PARTS ARE UNAVAILABLE OR OBSOLETE.

1. Lifetime[®] compost tumblers are warranted to the original purchaser to be free from defects in material or workmanship for a period of five years from the date of original retail purchase. The word “defects” is defined as imperfections that impair the use of the product. Defects resulting from misuse, abuse or negligence will void this warranty. This warranty does not cover defects due to improper installation, alteration or accident. This warranty does not cover damage caused by vandalism, rusting, “acts of nature” or any other event beyond the control of the manufacturer.
2. This warranty is nontransferable and is expressly limited to the repair or replacement of defective product. If the product is defective within the terms of this warranty, Lifetime[®] Products, Inc. will repair or replace defective parts at no cost to the purchaser. Shipping charges to and from the factory are not covered and are the responsibility of the purchaser. Labor charges and related expenses for removal, installation or replacement of the compost tumbler or its components are not covered under this warranty.
3. This warranty does not cover scratching or scuffing of the product that may result from normal usage. In addition, defects resulting from intentional damage, negligence, unreasonable use will void this warranty.
4. Liability for incidental or consequential damages is excluded to the extent permitted by law. While every attempt is made to embody the highest degree of safety in all equipment, freedom from injury cannot be guaranteed. The user assumes all risk of injury resulting from the use of this product. All merchandise is sold on this condition, and no representative of the company may waive or change this policy.
5. This product is not intended for institutional or commercial use; Lifetime[®] Products, Inc. does not assume any liability for such use. Institutional or commercial use will void the warranty.
6. Our goods come with guarantees that cannot be excluded under the Australian Consumer Law. You are entitled to a replacement or refund for a major failure and for compensation for any other reasonably foreseeable loss or damage. You are also entitled to have the goods repaired or replaced if the goods fail to be of acceptable quality and the failure does not amount to a major failure.
7. This warranty is expressly in lieu of all other warranties, expressed or implied, including warranties of merchantability or fitness for use to extent permitted by Federal and state law. Neither Lifetime[®] Products, Inc., nor any representative assumes any other liability in connection with this product. This warranty gives you specific legal rights, and you may also have other rights which vary from state to state.

PLEASE INCLUDE YOUR DATED SALES RECEIPT AND PHOTOGRAPHS OF DAMAGED PARTS.

REPORT PRODUCT DEFECTS IN WRITING TO:

Lifetime Products, Inc., PO Box 160010 Clearfield, UT 84016-0010
or call 1-800-225-3865 M-F 7 a.m. to 5 p.m. MST.

REGISTER YOUR PRODUCT FOR QUICKER CUSTOMER SERVICE.

Visit www.lifetime.com or call 1-800-225-3865 to register your product today.

FOR INTERNATIONAL WARRANTY CLAIMS:

All warranty claims must be accompanied by a sales receipt. Report all warranty claims in writing to your regional sales support representative. Please include your dated sales receipt and photographs of damaged parts. To identify the representative for your region—Please visit: www.lifetime.com/international



www.lifetime.com



GARANTIE DE FABRICATION LIMITÉE DE 5 ANS

LE FABRICANT SE RÉSERVE LE DROIT DE FAIRE DES SUBSTITUTIONS EN CAS DE RECOURS EN GARANTIE SI LES PIÈCES NE SONT PAS DISPONIBLES OU SONT OBSOLÈTES

1. Les composteurs Lifetime[®] sont garantis à l'acheteur d'origine contre tous défauts de matériau ou de fabrication pendant une durée de 5 ans à partir de la date d'achat d'origine. Le mot « défauts » signifie des défauts qui empêchent l'utilisation du produit. Les défauts résultant de mauvais usage, d'abus ou de négligence annulent cette garantie. Cette garantie ne couvre pas les dommages causés par le vandalisme, la rouille, « les calamités naturelles » ou tout autre événement en dehors du contrôle du fabricant.
2. Cette garantie n'est pas transférable et est expressément limitée à la réparation ou au remplacement du produit défectueux. Si le produit est déclaré défectueux selon les termes de cette garantie, Lifetime[®] Products, Inc. réparera ou remplacera les parties défectueuses gratuitement pour l'acheteur. Les frais d'expéditions aller et retour de l'usine ne sont pas couverts et sont à la charge de l'acheteur. Les frais de main-d'œuvre et frais associés à l'enlèvement, au montage ou au remplacement du produit ou de ses composantes ne sont pas couverts par cette garantie.
3. Cette garantie ne couvre pas les égratignures ou éraillures des produits résultant d'une utilisation normale. Par ailleurs, les défauts résultant de dommages intentionnels, négligence, utilisation abusive annulent cette garantie.
4. Toute responsabilité pour dommages incidents ou consécutifs est exclue dans la mesure permise par la loi. Bien que toutes les mesures aient été prises pour intégrer le plus haut degré de sécurité dans l'ensemble du matériel, l'impossibilité de blessure ne peut pas être garantie. L'utilisateur assume tous les risques de blessure résultant de l'utilisation de ce produit. L'ensemble de la marchandise est vendu en vertu de cette condition et aucune personne représentant la société ne peut déroger à cette politique, ni la modifier.
5. Ce produit n'est pas prévu pour l'usage institutionnel ni commercial; Lifetime[®] Products, Inc. n'assume aucune responsabilité pour un tel usage. L'utilisation institutionnelle ou commerciale annulera cette garantie.
6. Nos articles sont offerts avec des garanties qui ne peuvent connaître d'exclusions au regard de la loi australienne sur la protection des consommateurs. Vous avez droit au remplacement ou au remboursement en cas de défaillance majeure de votre article ainsi qu'à une compensation en cas de perte ou de dommage prévisible. Vous avez aussi droit à la réparation ou au remplacement de l'article s'il n'est pas d'une qualité acceptable et que la défaillance n'est pas majeure.
7. Cette garantie remplace expressément toutes autres garanties, expresses ou tacites, y compris les garanties de commercialisation ou d'adaptation à un but particulier dans la mesure permise par les lois fédérales et des états. Ni Lifetime[®] Products, Inc. ni aucun de ses représentants n'assume aucune autre responsabilité concernant ce produit. Cette garantie vous accorde des droits particuliers, et vous aurez peut-être d'autres droits qui varient d'un état à l'autre.

TOUS LES RECOURS EN GARANTIE DOIVENT ÊTRE ACCOMPAGNÉS DU REÇU DE VENTE.

FAIRE PARVENIR UN RAPPORT PAR ÉCRIT DE DÉFECTUOSITÉ DU PRODUIT À :
Lifetime Products, Inc., PO Box 160010 Clearfield, UT 84016-0010
ou appelez-nous au 1.800.225.3865 lundi au vendredi 7 h – 17 h (HNR)

ENREGISTREZ VOTRE ARTICLE À :

www.lifetime.com, ou appelez-nous au 1.800.225.3865 pour enregistrer votre article aujourd'hui.

POUR RECOURS EN GARANTIE INTERNATIONAUX :

Tous les recours en garantie doivent être accompagnés du reçu de vente. Faire parvenir un rapport par écrit de défectuosité du produit à votre représentant régional de ventes. Veuillez inclure votre reçu de vente daté et des photographies des pièces endommagées. Pour identifier votre représentant régional — visitez www.lifetime.com/international



www.lifetime.com



GARANTÍA DE FÁBRICA LIMITADA POR 5 AÑOS

EL FABRICANTE SE RESERVA EL DERECHO DE HACER SUSTITUCIONES EN LOS ELEMENTOS REEMPLAZADOS BAJO GARANTÍA SI LAS PIEZAS NO ESTÁN DISPONIBLES O SON OBSOLETAS.

1. El comprador original recibe la garantía de que los composteros Lifetime[®] estarán libres de defectos de material o de mano de obra por un período de 5 años a contar desde la fecha de la compra original. La palabra “defectos” se define como imperfecciones que perjudican el uso del producto. Los defectos emergentes de un mal uso, abuso o negligencia invalidarán esta garantía. Esta garantía no cubre defectos debidos a una instalación o alteración incorrecta o a un accidente. Esta garantía no cubre daños causados por vandalismo, oxidación, “actos de la naturaleza” u otros eventos que estén más allá del control del fabricante.
2. Esta garantía es intransferible, y queda expresamente limitada a la reparación o reemplazo de los productos defectuosos. Si el producto se encuentra defectuoso dentro de los términos de esta garantía, Lifetime[®] Products, Inc. reparará o reemplazará las piezas defectuosas sin costo alguno para el comprador. Los gastos de envío hacia y desde la fábrica no están cubiertos, y quedan bajo la responsabilidad del comprador.
3. Esta garantía no cubre raspaduras ni marcas en el producto que pueden resultar de su uso normal. Además, los defectos causados por daños intencionales, negligencia, uso irrazonable invalidarán esta garantía.
4. La responsabilidad por daños incidentales o consecuentes queda excluida hasta el punto en que lo permita la ley. Si bien se hace el mayor esfuerzo posible para lograr el más alto grado de seguridad en todos nuestros equipos, no puede garantizarse la libertad de cualquier tipo de lesión. El usuario asume todos los riesgos de lesiones emergentes del uso de este producto. Toda nuestra mercadería se vende bajo esta condición, y ningún representante de la compañía puede anular ni cambiar esta política.
5. Este producto no está pensado para el uso institucional ni comercial; Lifetime[®] Products, Inc. no asume ninguna otra responsabilidad en conexión con este producto. El uso institucional o comercial invalidará la garantía.
6. Nuestros productos vienen con garantías que no se pueden excluir bajo la Ley del consumidor de Australia. Ustedes están autorizados para reemplazarlos u otorgar una devolución o reembolso en caso de falla mayor y en compensación por cualquier otra falla o daño previsible. También, están autorizados para hacer reparar los productos o reemplazarlos si éstos no cumplen con una calidad aceptable y si la falla no es motivo de una deficiencia mayor.
7. Esta garantía se otorga en reemplazo expreso de toda otra garantía, expresa o implícita, incluidas las garantías de comercialización o adaptación para el uso en la medida permitida por las leyes federales y estatales. Ni Lifetime[®] Products, Inc., ni ninguno de sus representantes asume ninguna otra responsabilidad en conexión con este producto. Esta garantía le otorga derechos legales específicos, y usted puede tener otros derechos que varían de estado a estado.

NINGUNA GARANTÍA OFRECIDA POR EL FABRICANTE ES VÁLIDA EN MÉXICO.

TODOS LOS RECLAMOS DE GARANTÍA DEBEN ESTAR ACOMPAÑADOS POR UN RECIBO DE COMPRA

INFORME POR ESCRITO LOS DEFECTOS EN EL PRODUCTO A:

Por favor, incluya el recibo de compra fechado y fotografías de las piezas dañadas.

Lifetime Products, Inc., PO Box 160010 Clearfield, UT 84016-0010,

o llame al 1.800.225.3865 de lunes a viernes de 0700 hasta 1700 (Hora de las Montañas)

REGISTRE SU PRODUCTO

Visite nuestra página en Internet www.lifetime.com, o llame al 1.800.225.3865 para registrar su producto hoy.

PARA RECLAMOS DE GARANTÍA INTERNACIONALES:

Todos los reclamos de garantía deben estar acompañados por un recibo de compra. Informe por escrito todos los reclamos de garantía a su representante regional de ventas. Favor de incluir su recibo de compra fechado y fotografías de las piezas dañadas. Para identificar el representante de su región, visite www.lifetime.com/international



www.lifetime.com



IMPORT INFORMATION / IMPORTATIONS / INFORMACIÓN DE IMPORTACIONES

Distributed by:

Costco Wholesale Corporation
P.O. Box 34535
Seattle, WA 98124-1535
USA
1-800-774-2678
www.costco.com

Importado por:

Importadora Primex S.A. de C.V.
Blvd. Magnocentro No.4
San Fernando La Herradura
Huixquilucan, Estado de México
C.P. 52765
RFC: IPR-930907-S70
(55)-5246-5500
www.costco.com.mx

Imported by:

Costco Wholesale UK Ltd /
Costco Online UK Ltd
Hartspring Lane
Watford, Herts
WD25 8JS
United Kingdom
01923 213113
www.costco.co.uk

Imported and Distributed by:

Costco Wholesale Korea, Ltd.
40, Iljik-ro
Gwangmyeong-si
Gyeonggi-do, 14347, Korea
1899-9900
www.costco.co.kr

Imported by:

Costco Wholesale Japan Ltd.
3-1-4 Ikegami-Shincho
Kawasaki-ku, Kawasaki-shi,
Kanagawa 210-0832 Japan
044-281-2600
www.costco.co.jp

Distributed by:

Costco Wholesale Iceland ehf.
Kauptún 3-7, 210 Gardabaer
Iceland
www.costco.is

Imported by / Importé par :

Costco Wholesale Canada Ltd.*
415 W. Hunt Club Road
Ottawa, Ontario
K2E 1C5, Canada
1-800-463-3783
www.costco.ca

* faisant affaire au Québec sous le nom Les Entrepôts Costco

Imported by:

Costco Wholesale Australia Pty Ltd
17-21 Parramatta Road
Lidcombe NSW 2141
Australia
www.costco.com.au

Importado por:

Costco Wholesale Spain S.L.U.
Polígono Empresarial Los Gavilanes
C/ Agustín de Betancourt,17
28906 Getafe (Madrid) España
NIF : B86509460
900 111 155
www.costco.es

Imported by / Manufactured for:

Costco President Taiwan, Inc.
No. 656 Chung-Hwa 5th Road
Kaohsiung, Taiwan
Company Tax ID: 96972798
0800-885-889
www.costco.com.tw

Distribué par :

Costco France
1 avenue de Bréhat
91140 Villebon-sur-Yvette
France
01 80 45 01 10
www.costco.fr

Made in China
Fabriqué en Chine
Hecho en China

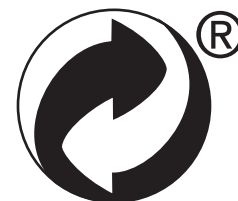

ENHANCE YOUR LIFETIME® PURCHASE BY ADDING ACCESSORIES OR OTHER GREAT PRODUCTS

To purchase accessories or other Lifetime® products, visit us at:

www.lifetime.com

Or call 1-800-424-3865

7:00 am–5:00 pm (M–F) MST and 9:00 am–1:00 pm Saturday MST

AMÉLIORER VOTRE ACHAT LIFETIME® EN AJOUTANT DES ACCESSOIRES OU DES AUTRES PRODUITS

Pour acheter des accessoires ou des autres produits Lifetime®, visiter le :

www.lifetime.com

Ou composer au 1-800-424-3865

Du lundi au vendredi 7 h – 17 h (HNR) et samedi 9 h – 13 h (HNR)

MEJORAR SU COMPRA LIFETIME® Y AÑADA ACCESORIOS U OTROS PRODUCTOS EXCELENTES

Para comprar accesorios u otros productos Lifetime® EUA, visitarnos en:

www.lifetime.com

O marcar al 1.800.424.3865

De lunes hasta viernes 7:00 h–17:00 h (HNR) y sábado 9:00 h–13:00 h (HNR)

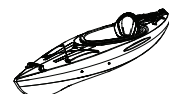

Made in China / Fabriqué en Chine / Hecho en China