



Bomba y Filtro Flotante con luz UV

ARTICULO #FUVFL

RECUERDO

LLAME AL 1-888-755-6750
ANTES DE DEVOLVER AL
MINORISTA.



¿Preguntas, problemas, piezas que faltan? Antes de devolver el producto al minorista, llame a nuestro departamento de servicio al cliente, al 1-888-755-6750 de 8 a. m. a 6 p. m., HORA DEL ESTE, de lunes a viernes, o envíe un correo electrónico a customercare@thepondboss.net. O visite nuestra sitio web www.thepondboss.net.

CONTENIDOS DEL PAQUETE

Pieza	Descripción	Cantidad
A	Bomba y Filtro Flotante con luz UV	1
B	Boquilla de rociador de agua	1
C	Inserta de boquilla de campana de agua	1
D	Inserta de boquilla de trompeta	1
E	Boquilla inferior de cabeza de fuente	1
F	El bolso de la barrera	1

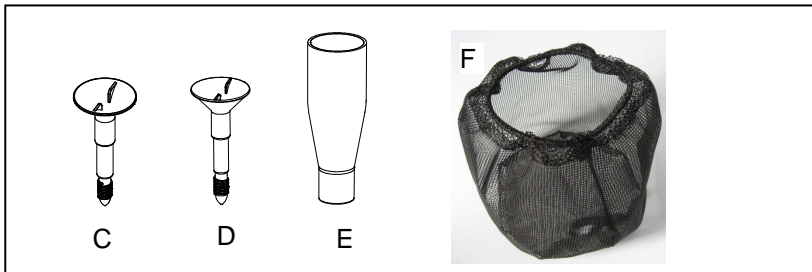
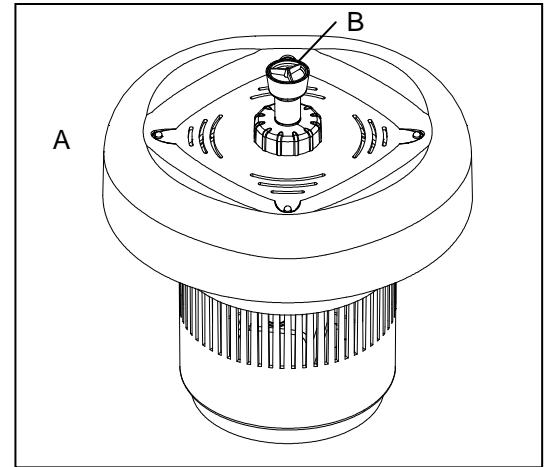

⚠ ADVERTENCIAS Y PRECAUCIONES

ADVERTENCIA:

- Existe riesgo de descarga eléctrica. Esta bomba se suministra con un conductor con conexión a tierra y un enchufe con conexión a tierra. Para reducir el riesgo de descarga eléctrica, asegúrese de que la bomba esté conectada sólo a un tomacorriente que haya sido instalado correctamente y que tenga una conexión a tierra con interruptor de circuito de fallos de conexión a tierra.
- No exceda 120 voltios.
- Siempre desconecte la bomba de la fuente de energía antes de realizar cualquier trabajo de mantenimiento.
- Antes de instalarla o de realizar trabajos de mantenimiento, controle que el cable no esté dañado. Reemplace el ensamblado completo de la bomba en caso de que esté dañada.
- No retire la clavija redonda del enchufe.
- Existe riesgo de descarga eléctrica: no se ha probado el uso de esta bomba en piletas de natación ni en áreas marinas.

PRECAUCION

- Esta bomba ha sido probada para usarse con agua dulce únicamente.
- Utilice una fuente de energía adecuada, como se indica en la etiqueta de la bomba.
- No exponga el cable a altas temperaturas o a otras fuentes de calor.
- No haga funcionar la bomba con líquidos calientes.
- No deje que la bomba funcione en seco. La bomba debe estar completamente sumergida para funcionar y refrigerarse correctamente.
- Utilice sólo agua dulce. Evite utilizar agua clorada o agua con un alto nivel de pH.
- No tire del cable para levantar la bomba.



POR FAVOR LLAME AL 1-888-755-6750 ANTES DE DEVOLVER AL MINORISTA.
WWW.THEPONDBOSS.NET

PRECAUCION

- La luz UV puede causar irritación en la piel y en los ojos. Evite la exposición a la luz UV.
- PELIGRO: RADIACION ULTRAVIOLETA. Desconecte el cable antes de reemplazar la lámpara.
- La exposición prolongada o frecuente a la luz UV puede tener efectos secundarios, como lesiones graves en la piel y en los ojos. En caso de una sobre exposición a la radiación UV, busque asistencia médica en forma inmediata.
- La lámpara no ha sido probada para usarse en piscinas de natación ni en tinas calientes.

PREPARACION

Antes de comenzar a ensamblar y a hacer funcionar el producto, asegúrese de que no falte ninguna pieza. Compare las piezas con la lista de contenidos del paquete y con el diagrama de arriba. Si alguna pieza falta, o si hay piezas dañadas, no intente ensamblar ni utilizar el producto. Póngase en contacto con el servicio al cliente para obtener las piezas de reemplazo.

- Tiempo calculado para el ensamblaje: 5 minutos.
- Herramientas necesarias para el ensamblaje: Destornillador de Philipshead, hilo, roca.

INSTRUCCIONES DE OPERACIÓN

1. Escoja una cabeza de fuente para el efecto deseado de agua, y ensamble su elección como se muestra en Fig. 1.

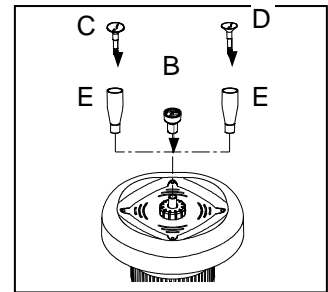

Fig. 1

2. Ejecutar el cable a través del agujero en la parte inferior de el bolso de la barrera, a continuación ifijar el bolso de la barrera a la Pond Boss™ montaje. Cuelgue la cuerda al gancho de soporte. Fig. 2



Fig. 2



POR FAVOR LLAME AL 1-888-755-6750 ANTES DE DEVOLVER AL MINORISTA.
WWW.THEPONDBOSS.NET

3. Si está deseado, ancle la fuente en el estanque usando un objeto pesado (como una roca) y hilo. Corte una longitud de hilo más largo que la profundidad del estanque. Ate el un extremo de el hilo a al ancla y el otro extremo al anillo en la parte inferior del flotador. Fig. 3

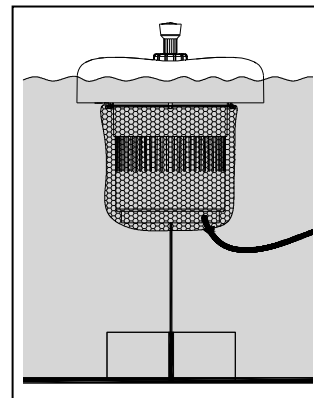

Fig. 3

4. Coloque la bomba dentro del agua y conéctela a una fuente de energía adecuada. Fig. 4

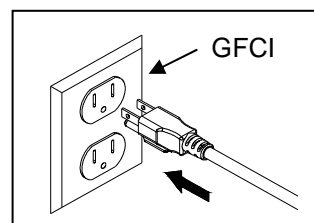

Fig. 4

PROCEDIMIENTO DEL DESENSAMBLAJE

Para asegurar la operación óptima de la bomba y filtro UV los procedimientos siguientes deben ser realizados periódicamente. Cuando el funcionamiento de la bomba es reducido - es una indicación que la limpieza de la unidad es necesaria.

1. Desenchufe la bomba, retire del estanque. Fig. 5

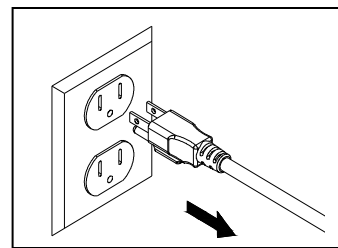

Fig. 5

2. Quite la cadena desde el gancho y luego retire el bolso de la barrera de la bomba flotante y filtro UV con el montaje. Limpie el bolso de la barrera instale en Bomba y Filtro Flotante con luz UV el montaje. Pruebe la unidad e inspeccione el rendimiento. Fig. 6

Nota: Si el rendimiento de la unidad sigue insatisfactoria, desenchufe el rendimiento.



Fig. 6



3. De vuelta el ensamblado Bomba y Filtro Flotante con luz UV boca abajo. Retire el tornillo de cierre. Fig. 7

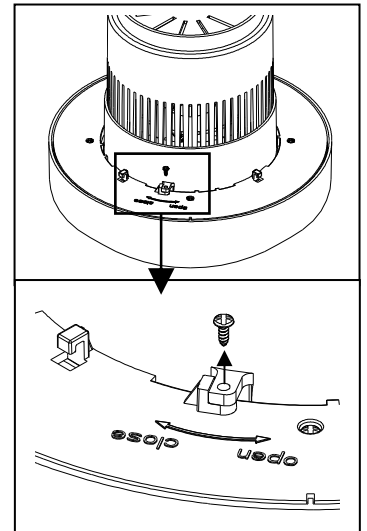

Fig. 7

2. Retire la cabeza de la fuente y el anillo de fijacion superior. Retire la cubierta superior. Fig. 6

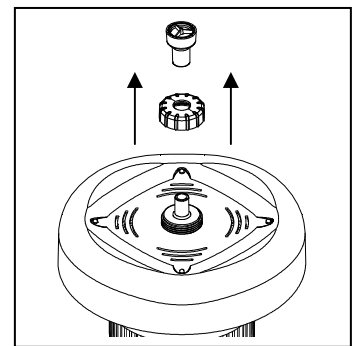

Fig. 6

4. Gire la sección superior a la izquierda. Tire de la sección superior del más abajo. Desatornille el conector del alambre que conecta la sección superior con el resto de la unidad. Fig. 9

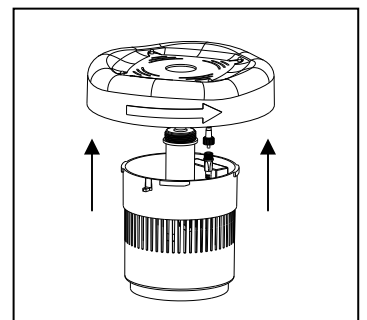

Fig. 9



5. Levante el ensamblaje de bomba y la luz UV de la fuente. NOTA: Para extraer el la luz UV de la cesta de flotación, el principal cable de alimentación debe ser alimentado arriba por el fondo de la canasta de flotación. Fig. 10

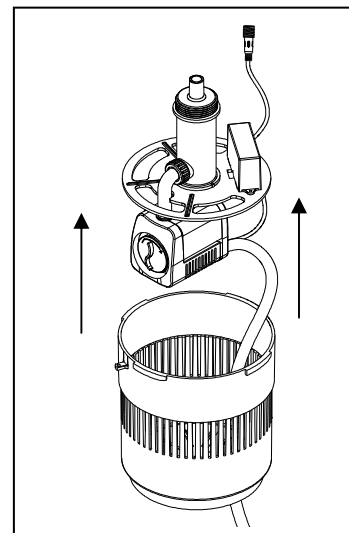

Fig. 10

6. Ritre la bomba, retire el conector del cable que conecta el conjunto de la luz UV para bombear. Fig. 11

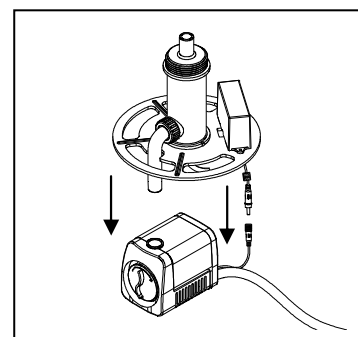

Fig. 11

7. Desmontar la bomba, limpie las partes de la bomba en agua caliente y jaboñ y volver amontar la bomba. Fig. 12

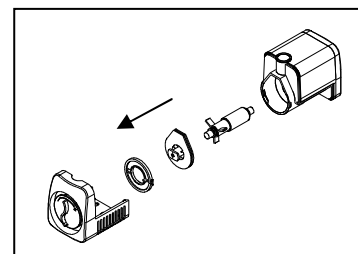

Fig. 12

9. Quite la tuerca de bloqueo girándola hacia la izquierda y luego tirando de fuera de la caja de la luz. A continuación, retire el conjunto de la bombilla UV tirando suavemente de la lámpara. Tenga cuidado al tirar de montaje en línea recta para no dañar el conjunto de UV. Fig. 13

Nota: Después de retirar el conjunto de UV, lave el interior de la cubierta de la luz con agua limpiar los residuos.

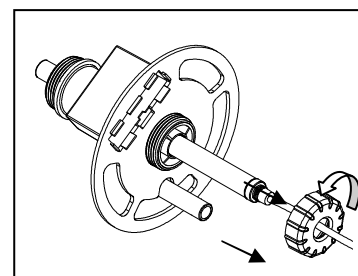

Fig. 13



10. Nota: En el caso improbable de que la bombilla UV necesita ser reemplazado, retire el tubo de vidrio tirando hacia aparte sosteniendo la base de la lámpara. Tire suavemente foco recto aparte del casuillo de la bombilla y de insertar la bombilla repuesto de la manera inversa cuidado para no doblar lo hilos en el vástago de la bombilla. Fig. 14

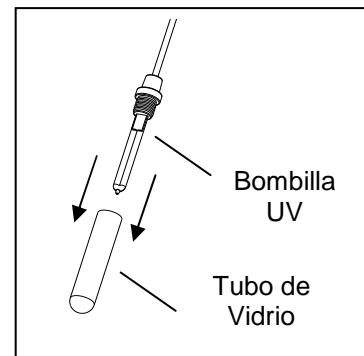

Fig. 14

11. Limpie el exterior de tubo de vidrio UV con agua tibia y jabón. Fig. 15

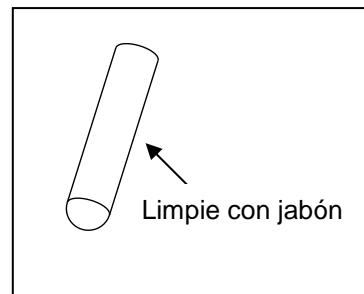

Fig. 15

12. Vuelva a montar todos los componentes (Nota: no olvide conectar los cables de baja tension de alimentación) cologue la unidad en el agua y conectarse a una fuente de alimentación adecuada. Fig. 16

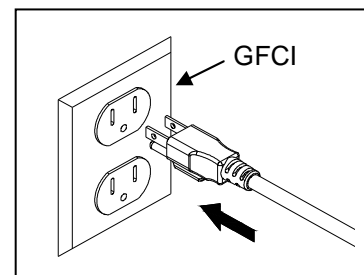

Fig. 16

CUIDADO Y MANTENIMIENTO

- General
 - Una caída en el flujo del agua o algas aumentadas en el estanque es su indicación que la almohadilla de filtro, la bomba, y/o el clarificador requieren limpiar.
 - Antes de limpiar, siempre desconecte la bomba, el clarificador UV o cualquier porción de la unidad de la fuente de energía
 - Desensamble la unidad de acuerdo con la sección de Procedimiento de Desensamblar de esta hoja de instrucción
- Limpiando la Bomba
 - Asegure la bomba es desconectada de todos los otros componentes que comprenden la unidad.
 - Inspeccione la bomba quitando delantero de la pantalla delantera y el ensamblaje de propulsor y limpie las piezas de la bomba y limpie en agua caliente, jabonosa.
 - Vuelva a ensamblar la bomba y recoloque y conecte los cables de energía eléctrica de bajo voltaje.



**POR FAVOR LLAME AL 1-888-755-6750 ANTES DE DEVOLVER AL MINORISTA.
WWW.THEPONDBOSS.NET**

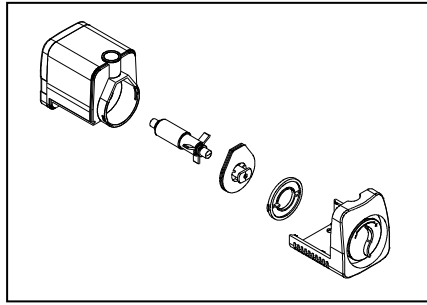

Fig. 17

Para maximizar el funcionamiento de la porción UV de la unidad, desensamble periódicamente la unidad para limpiar la suciedad y la ruina del exterior del tubo de cristal y del reflector situados en la caja de la lámpara.

NOTA IMPORTANTE:

Esté seguro que la unidad entera es totalmente seca y las juntas están asentadas correctamente al volver a ensamblar el clarificador UV.

Falta de hacer puede resultar en a la salida del agua, que puede causar daño a la unidad.

1. Desconecte la luz UV del enchufe. Esté seguro permitir tiempo suficiente para que la luz se refresque antes de desensamblar la luz.
2. Desatornille el anillo de cierre, y saque la unidad de luz.
3. Retire con cuidado el sostenedor de tubo de vidrio torciendo y despues retire.
4. Utilice agua caliente, jabonosa para limpiar el tubo de cristal. Esté seguro de utilizar el jabón biodegradable.
5. Vuelva a ensamblar el clarificador ULTRAVIOLETA, y esté seguro que todas las juntas y empaque o están asentados correctamente.

GUIA PARA LA SOLUCION DE PROBLEMAS

Si las luces de LED no funcionan:

- Asegúrese de que el cable eléctrico está enchufado y la unidad esta consiguiendo energía

Si el Clarificador de UV no funciona:

- Check Asegúrese de que la bombilla no se ha fundido. Reemplace la bombilla como sea necesario o después de cada temporada. Las bombillas están disponibles llamando el departamento de atención al cliente.

Si la bomba no funciona:

- Asegúrese de que el cable eléctrico está enchufado, la bomba está consiguiendo energía y la bomba se sumerge completamente.
- Extraiga la pantalla interior, la cubierta de la bomba y la caja del propulsor, a fin de poner el propulsor a la vista. Gire el propulsor y asegúrese de que no esté dañado ni contenga alguna pieza atascada.

Si el rendimiento de la bomba no es satisfactorio, o la bomba no fluye uniformemente:

- Asegúrese de que la bomba esté totalmente sumergida en el agua.
- Asegúrese de que el propulsor, almohadilla de filtración y la caja estén limpios.
- Verifica la salida de bomba y cualquier tubería, las fuentes, o surtidores para retorceduras u obstrucciones.
- Ajuste el control de flujo.



LISTA DE PIEZAS DE REEMPLAZO

Para obtener las piezas de reemplazo, llame a nuestro departamento de servicio al cliente al 1-888-755-6750, de 8 a. m. a 6 p. m., HORA DEL ESTE, de lunes a viernes, o envíe un correo electrónico a customercare@thepondboss.net.

Pieza	Descripción
B	Boquilla de rociador de agua
C	Inserta de boquilla de campana de agua
D	Inserta de boquilla de trompeta
E	Boquilla inferior de cabeza de fuente
F	El bolso de la barrera
G	Control de Flujo
H	Cubierta delantera
I	Anillo de fijación
J	Cubierta del propulsor
K	Empaque O
L	Suporte del eje
M	Arandela
N	Eje
O	Ensamblado del propulsor
P	Flotador (superior)
Q	Flotador (inferior)
R	Tornillo
S	Abrazadera
T	Tapón
U	Caja de lámpara
V	Anillo de fijación
W	Soporte de lámpara
X	Anillo de fijación pequeño
Y	Entrada
Z	Reflector de aluminio
A1	Tubo de Vidrio
B1	Bombilla UV

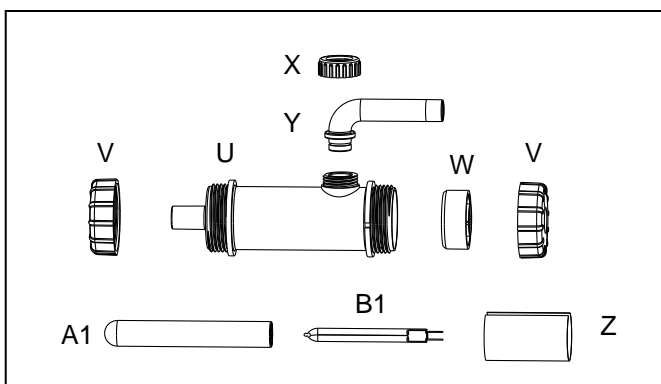
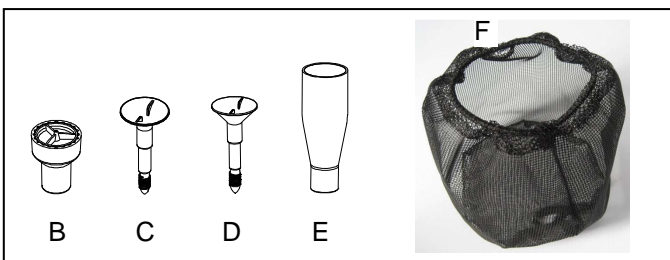
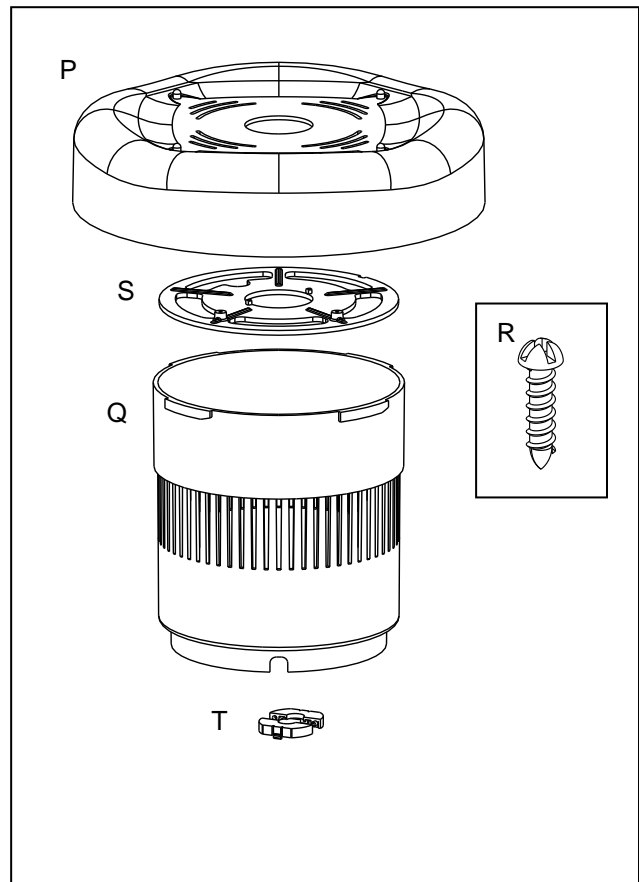
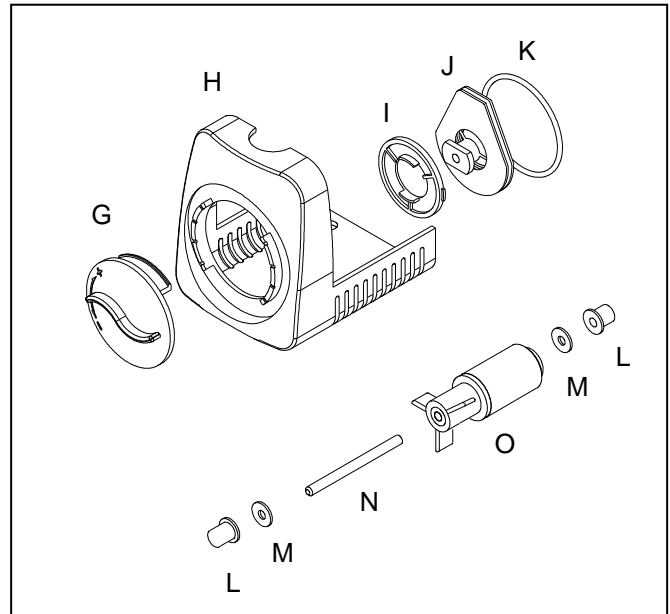

Impreso en China



POR FAVOR LLAME AL 1-888-755-6750 ANTES DE DEVOLVER AL MINORISTA.
WWW.THEPONDBOSS.NET

GARANTIA LIMITADA

Todas las bombas y productos eléctricos se autorizan al usuario contra el material y la ejecución defectuosos, bajo condiciones de trabajo normales. Este período de garantía comienza la fecha de la compra del comprador original.

A menos que se especifique lo contrario, todos los productos eléctricos son garantizados por 1 año desde la fecha de compra. Limitados a uso normal contra defectos en materiales y mano de obra.

- Bombas de estanque y la cascada son garantía de 3 años.
- Todos los productos revestimiento de estanque son garantizados por 20 años desde la fecha de compra. Limitados a uso normal contra defectos en materiales y mano de obra.
- Todos los otros productos son garantizados por 90 días desde la fecha de compra. Limitados a uso normal contra defectos en materiales y mano de obra.

Application

Esta garantía incluye las unidades instaladas y mantenidas correctamente. Cualquier daño a la médula o la modificación de la unidad se invalida la garantía. Garantía de la bomba se limita a aplicaciones de bombeo de agua en un estanque o una fuente única. GeoGlobal Partners deberá aprobar por escrito todas las demás aplicaciones que utilizan otros líquidos o temperaturas extremas. El código de fecha y el recibo del producto se requiere para las reclamar la garantía.

Warranty Claim

Las reclamaciones de la garantía deben ser hechas llamando el servicio de atención al cliente (al 1-888-755-6750).

Si el artículo se determina para ser defectuoso, le darán la autorización de volver las piezas defectuosas, carga pagada por adelantado, junto con prueba de compra.

Modo de resolución

GeoGlobal Partners realizará de buena fe todos los esfuerzos que sean necesarios para resolver de manera puntual todas las reclamaciones derivadas de la garantía. Los productos que hayan sido devueltos serán inspeccionados a fin de determinar la causa de la falla antes de que se aplique la garantía. La garantía no cubre ningún costo relacionado con la instalación o la remoción de los productos o las partes en virtud de esta garantía. En el caso de los productos que se hayan dañado durante su traslado, deberá presentarse la reclamación ante el transportista.

Limitación de responsabilidad

Las declaraciones orales que el vendedor, el fabricante, los representantes u otras personas realicen sobre el producto no constituyen una garantía y el usuario no deberá tomarlas como tales, ya que tampoco formarán parte del contrato de venta. La única obligación de los vendedores y de los fabricantes, y el único resarcimiento disponible para los compradores, será que el fabricante reemplace y/o repare, a discreción de éste, el producto de acuerdo con lo establecido anteriormente. Ni el vendedor ni el fabricante serán responsables de las lesiones, las pérdidas o los daños derivados de las pérdidas de ganancias o las pérdidas de ventas, de las lesiones físicas a las personas o los daños a la propiedad, o de los daños imprevistos o derivados provenientes de la causa que sea, independientemente de que se basen en una garantía, un derecho contractual, una negligencia u otro uso indebido. Asimismo, el comprador y el usuario aceptan que no podrán reclamar ningún otro resarcimiento. Antes de utilizar el producto, el comprador y el usuario determinarán la aptitud del producto para el uso deseado, y asumirán todos los riesgos y las responsabilidades relacionadas con dicho uso. La garantía y el resarcimiento descritos en esta garantía limitada representan la garantía y el resarcimiento exclusivos que reemplazan a toda otra garantía o todo otro resarcimiento expreso o implícito. Por medio de la presente garantía quedan excluidos de manera expresa todas las demás garantías y todos los demás resarcimientos, incluso las garantías implícitas de aptitud y comerciabilidad para un uso determinado. Esta garantía proporciona al comprador y al usuario derechos legales específicos. Además, el comprador y el usuario pueden tener otros derechos que varían según cada estado. Algunos estados no permiten la exclusión o la limitación de los daños imprevistos o derivados, por lo tanto, es posible que las limitaciones o las exclusiones antes mencionadas no se apliquen.

RECUERDO

LLAME AL 1-888-755-6750

ANTES DE DEVOLVER AL MINORISTA.



**POR FAVOR LLAME AL 1-888-755-6750 ANTES DE DEVOLVER AL MINORISTA.
WWW.THEPONDBOSS.NET**