

Installation Instructions

I - Sheet Number LUNDRB61 Rev.A



Premium Style. Lasting Performance.

For proper installation and best possible fit, please read all instructions BEFORE you begin.
For technical assistance or to obtain missing parts, please call Customer Relations at 1-800-241-7219.

Para una instalación adecuada y el mejor ajuste posible, lea todas las instrucciones ANTES de comenzar.
Para obtener asistencia técnica o para obtener piezas que faltan, por favor llame a Relaciones con el cliente en 1-800-241-7219.

Pour une installation correcte et le meilleur ajustement possible, s'il vous plaît lire toutes les instructions AVANT de commencer.
Pour une assistance technique ou pour obtenir des pièces manquantes, s'il vous plaît communiquer avec les Relations à la clientèle au 1-800-241-7219.

Care and Cleaning

- **Wash only with mild soap and dry with a clean cloth.**
Solo lavar con jabón suave y secar con un paño limpio.
Lavez seulement avec un savon doux et sec avec un chiffon propre.
- **Every 3 months or 5000 miles check for loose hardware and tighten as necessary.**
Cada 3 meses o 5000 millas comprobar si hay herrajes sueltos y apriete según sea necesario.
Tous les 3 mois ou 5000 miles vérifier pour le matériel en vrac et serrer si nécessaire.

Congratulations!

You have purchased one of the many quality Lund® branded products offered by Lund International, Inc. We take the utmost pride in our products and want you to enjoy years of satisfaction from your investment. We have made every effort to ensure that your product is top quality in terms of fit, durability, finish and ease of installation.

Usted ha comprado uno de los muchos productos de calidad ofrecidos por Lund® de marca productos ofrecidos por Lund International, Inc. Tomamos el orgullo extremo en nuestros productos y queremos que disfrute durante años de su inversión. Hemos hecho todos los lo posible para que su producto es de calidad superior en cuanto a ajuste, durabilidad, acabado y facilidad de la instalación.

Vous avez acheté un des nombreux produits de qualité offerts par Lund® marque produits offerts par Lund International, Inc Nous sommes extrêmement fiers de nos produits et souhaitons que vous tiriez des années de satisfaction de votre investissement. Nous avons pris toutes les efforts pour s'assurer que votre produit est de qualité supérieure en termes de durabilité, de finition et la facilité de l'installation.

INSTALLATION INSTRUCTIONS

PART# 22686358/23086358/22586358

IMPORTANT ALERT: GM uses a very strong thread-locking compound on all body bolts. Use of an air assisted impact ratchet can cause damage to the threads on factory body mount bolts and the internal nut assembly because of this thread locking compound. We only recommend the use of hand tools to slowly remove and reinstall body mount bolts on all GM vehicles.

PROCEDURE:

CRITICAL INFORMATION: If during the removal process, it becomes increasingly difficult to unscrew the body mount bolt with hand tools, tighten the bolt several rotations to clear the thread locking compound from the threads, then reverse direction and continue to unscrew until the body mount bolt is out. Repeat this process as necessary on all GM body mount bolts. Use of an appropriate anti-seize compound is highly recommended for re-installation. Tighten body mount bolt to factory torque specifications for your particular model year.

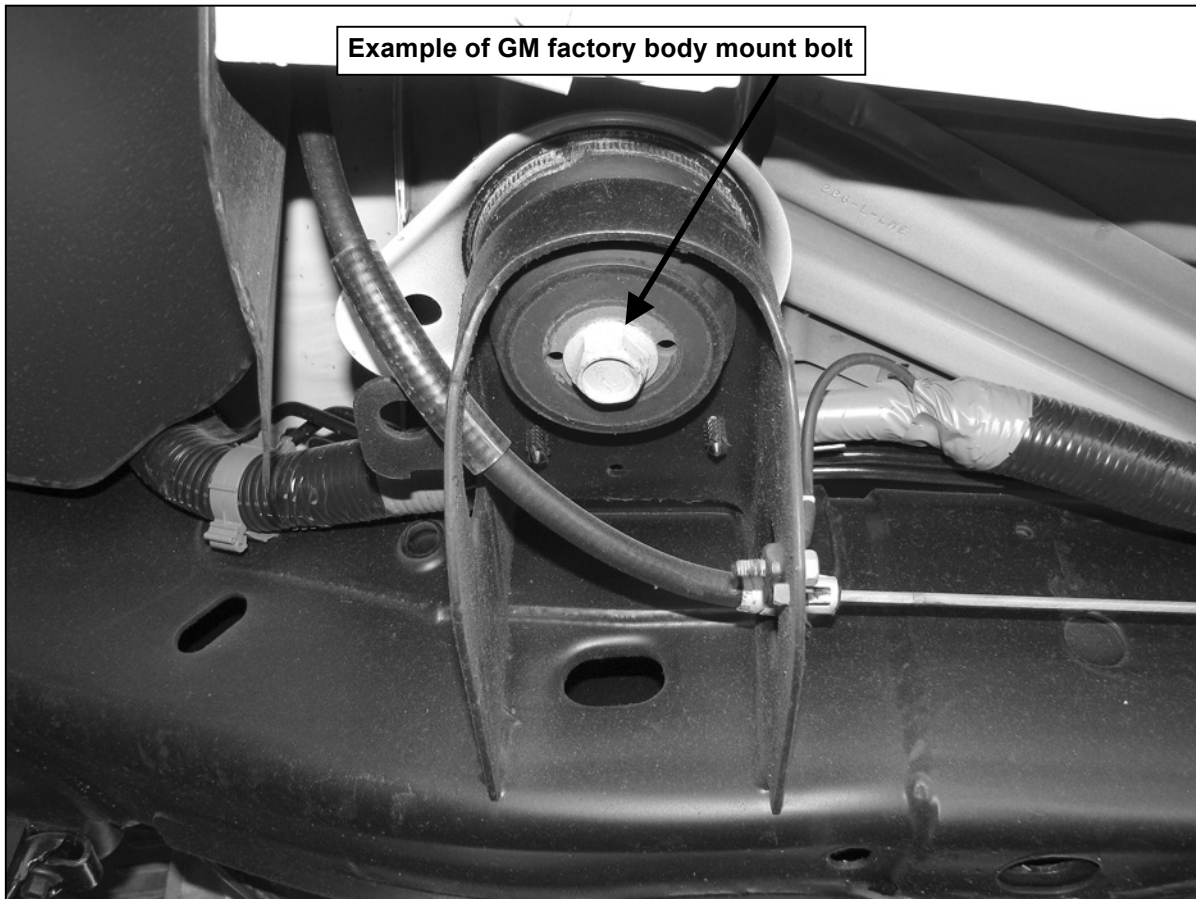

PARTS LIST:

Qty	Description	Qty	Description
1	Driver/Left Sidebar	1	Driver/Left Rear Mounting Bracket
1	Passenger/Right Sidebar	1	Passenger/Right Rear Mounting Bracket
1	Driver/Left Front Mounting Bracket	4	1/2" x 2" Hex Bolts
1	Passenger/Right Front Mounting Bracket	4	1/2" Lock Washers
1	Driver/Left Center Support Bracket	4	1/2" x 1-1/2" OD x 1/8" Large Flat Washers
1	Passenger/Right Center Support Bracket	6	8-1.25mm x 25mm Hex Bolts
1	Driver/Left Center Mounting Bracket	6	8mm Lock Washers
1	Passenger/Right Center Mounting Bracket	6	8mm x 24mm x 2mm flat washer

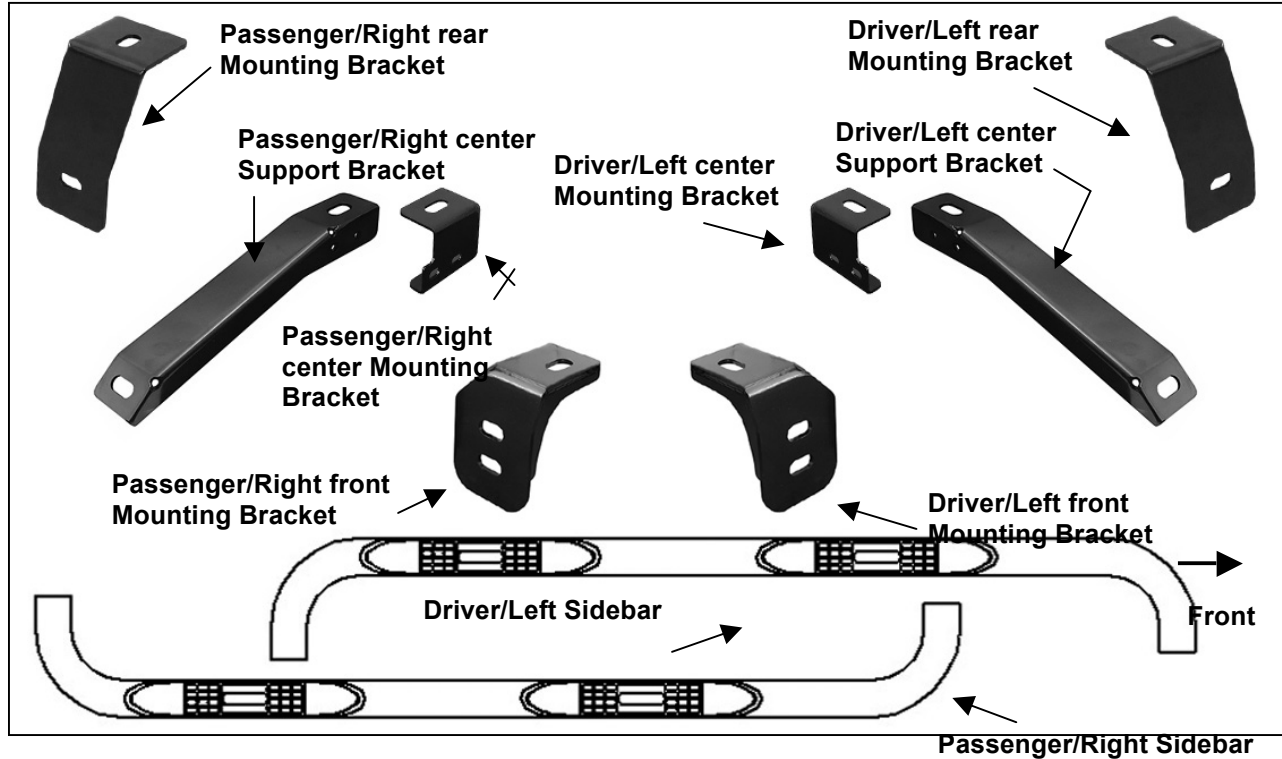

PROCEDURE:

REMOVE CONTENTS FROM BOX. VERIFY ALL PARTS ARE PRESENT. READ THE "FACTORY BODY BOLT REMOVAL INSTRUCTIONS" AND INSTALLATION INSTRUCTIONS CAREFULLY BEFORE STARTING INSTALLATION. ASSISTANCE IS RECOMMENDED.

1. Start installation on the front, driver side of the vehicle. Remove the front body mount bolt, **(Figure 1)**.
2. Select the driver side front Mounting Bracket, **(Figure 2A)**. Insert the factory body mount bolt through the Mounting Bracket, factory washer if equipped and up into the mount. Snug but do not fully tighten the body bolt at this time, **(Figure 2B)**. **VERY IMPORTANT!** To prevent unnecessary noise, adjust the position of all Mounting Brackets so that once tightened, the Mounting Brackets cannot come in contact with the factory steel body mount bracket.
3. Move to the center body mount, **(Figure 3)**. Remove the body bolt as previously described. Determine correct procedure for your model and year.

2014-On 1500 Crew Cab:

- a. Select the driver/left Support Bracket, **(Figure 4A)**. Repeat **Step 2** to install the Center Support Bracket only, **(Figure 4B)**.

1999-2013 1500, 1999-2015 25-3500:

- a. Select the driver side Center Mounting Bracket, **(Figure 4A)**. Attach the Mounting Bracket to the body mount as previously described in **Step 2, (Figure 4C)**. Make sure the Bracket is straight and tighten the body bolt.
 - b. Select the driver side Center Support Bracket, **(Figure 4A)**. Bolt the Support Bracket to the inside of the Mounting Bracket with (2) 8mm Hex Bolts, (2) 8mm Lock Washers and (2) 8mm Flat Washers, **(Figure 4C)**. Leave 8mm hardware loose.
4. Move toward the rear of the vehicle. Select the driver side Rear Mounting Bracket, **(Figure 5A)**. Bolt the rear Mounting Bracket in place as previously described in **Step 2, (Figure 5B)**.
 5. With assistance, position the diver/left Sidebar up to the front Mounting Bracket. Determine the correct mounting hole to use:
2014-On 1500 Crew Cab: Attach the Sidebar to the top slot in the front Bracket, **(Figures 2A & 6)**.
1999-2013 1500, 1999-2015 25-3500: Attach the Sidebar to the bottom slot in the front Bracket, **(Figures 2A & 6)**.
 6. Attach the front and rear of the Sidebar to the Brackets with the included (2) 1/2" x 2" Hex Bolts, (2) 1/2" Lock Washers and (2) 1/2" Flat Washers, **(Figures 6 & 8)**. Do not tighten hardware at this time.
 7. Attach the center Mounting Bracket to the Sidebar with the included (1) 8mm x 25mm Hex Bolt, (1) 8mm Lock Washer and (1) 8mm Flat Washer, **(Figure 7)**. If the Bracket does not line up with the insert, it may be necessary to loosen the body bolt slightly to move the Bracket. Do not tighten the 8mm hardware at this time.
 8. Level and adjust the Sidebar and tighten all hardware. Check all mounting locations for clearance between the factory steel body mount brackets and the Mounting Brackets. Adjust Brackets if necessary and once satisfied with fit, fully tighten all hardware.
 9. Repeat **Steps 1—8** for passenger Sidebar installation.
 10. Do periodic inspections to the installation to make sure that all hardware is secure and tight.

To protect your investment, wax this product after installing. Regular waxing is recommended to add a protective layer over the finish. Do not use any type of polish or wax that may contain abrasives that could damage the finish.

For stainless steel: Aluminum polish may be used to polish small scratches and scuffs on the finish. Mild soap may be used also to clean the Sidebar.

For gloss black finishes: Mild soap may be used to clean the Sidebar.

Driver side installation pictured

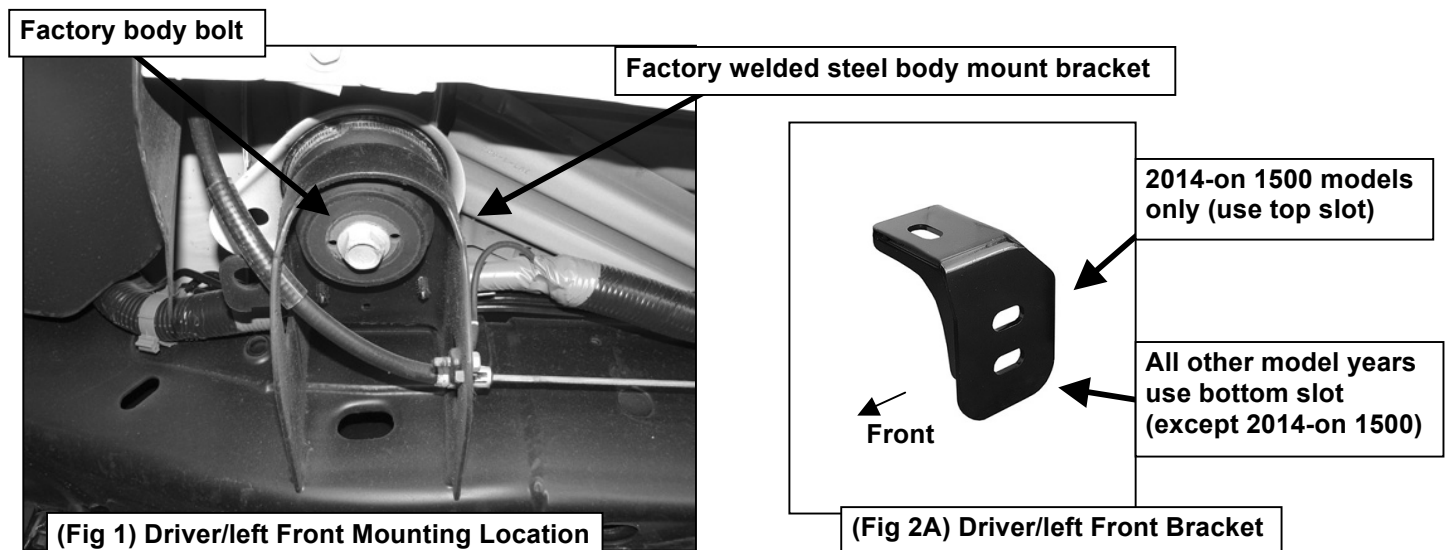

Driver side installation pictured

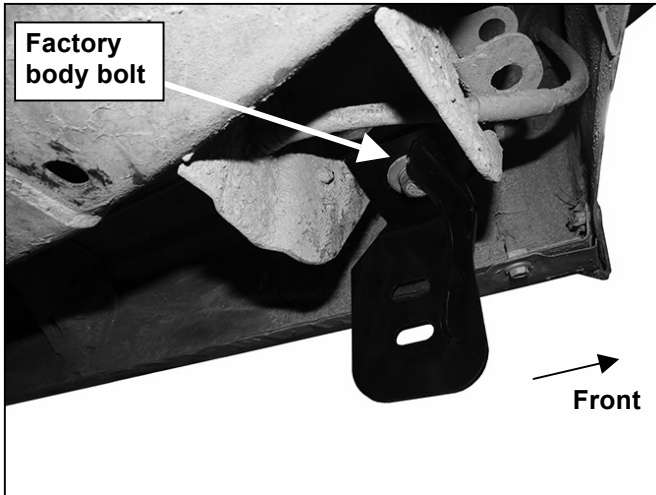

(Fig 2B) Driver/left Front Bracket installed

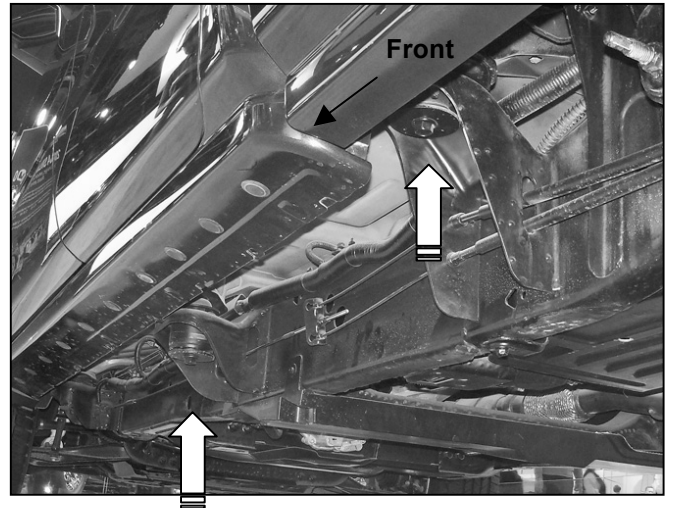

(Fig 3) Driver/left center and rear body mounts

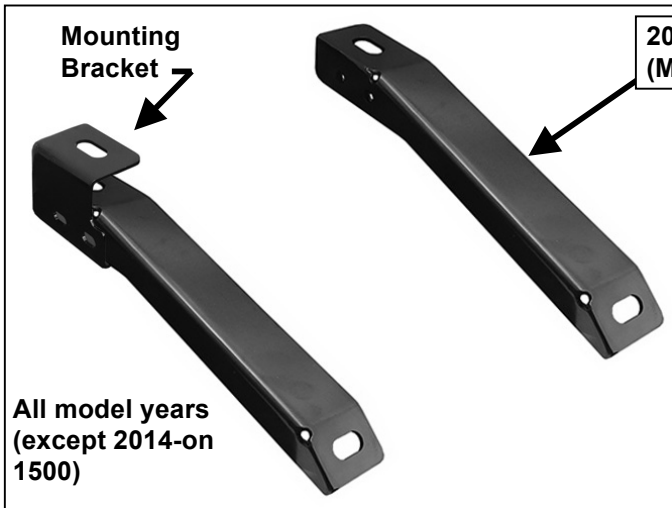

(Fig 4A) Driver/left Center Bracket assembly

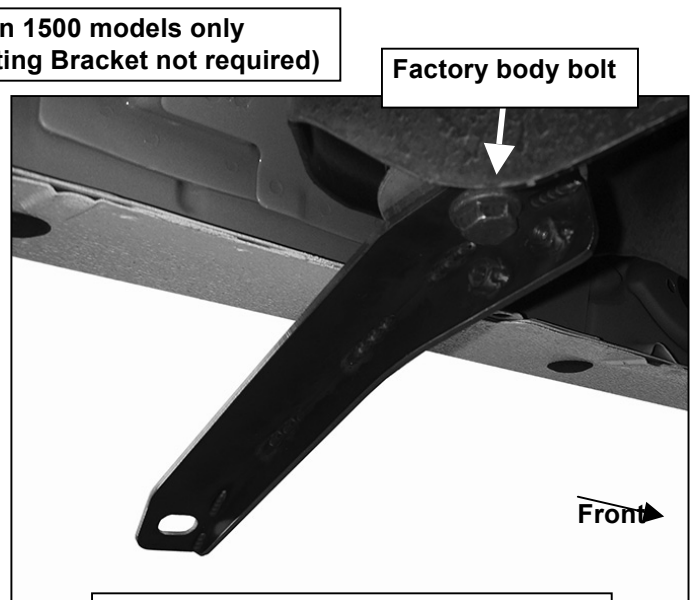

(Fig 4B) Driver/left Center Support Bracket only as installed on 2014 1500

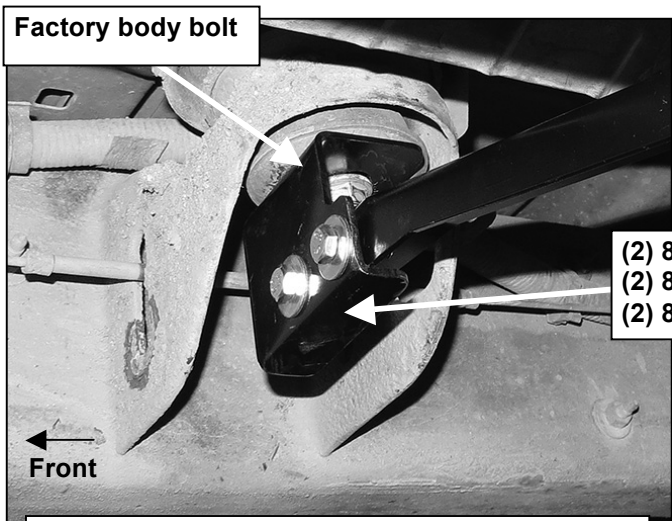

(Fig 4C) Driver/left Center Bracket assembly as installed on all model years (except 2014 1500)

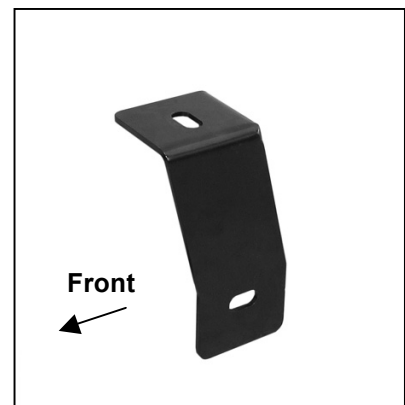

(Fig 5A) Driver/left rear Bracket

Driver side installation pictured

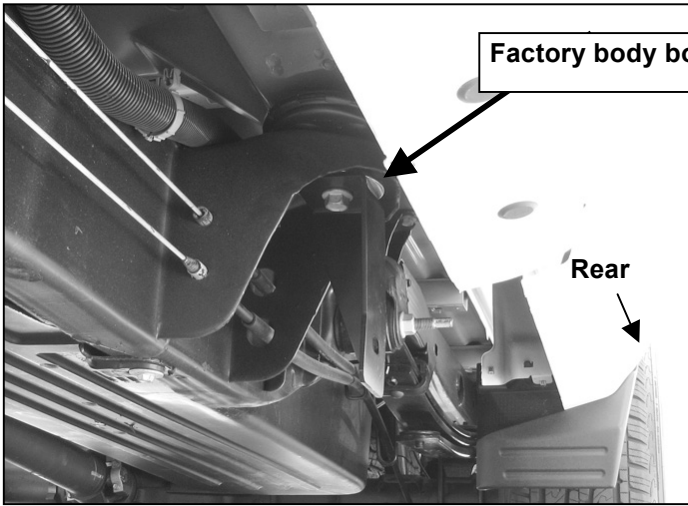

(Fig 5B) Driver/left rear Bracket

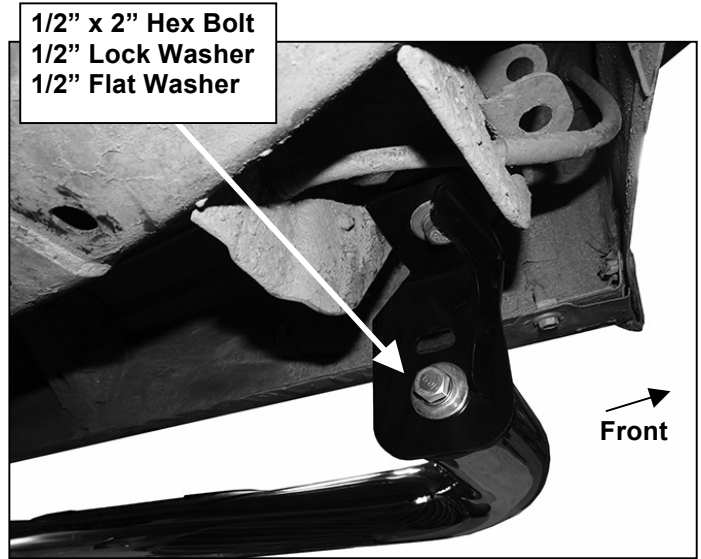

(Fig 6) Driver/left front Bracket

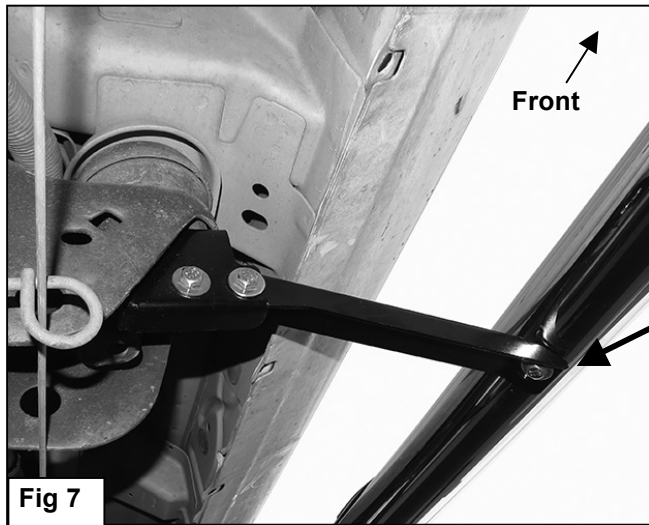

Fig 7

8mm x 25mm Hex Bolt
8mm Lock Washer
8mm Flat Washer

Factory body bolt

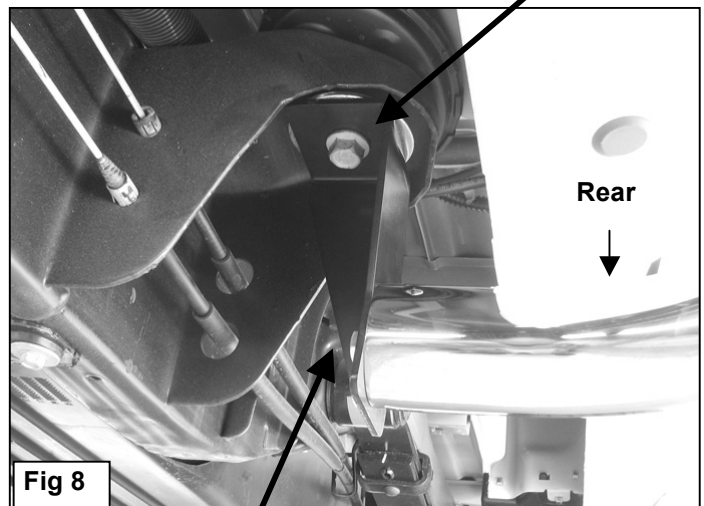

Fig 8

1/2" x 2" Hex Bolt
1/2" Lock Washer
1/2" Flat Washer



INSTRUCTIONS D'INSTALLATION

PIÈCE RÉF. 22686358/23086358/22586358

AVIS IMPORTANT : GM utilise un composé frein-filet très résistant sur tous les boulons de la carrosserie. L'utilisation d'une clé à choc pneumatique peut endommager le filetage des boulons de support de carrosserie installés en usine et à l'assemblage interne des écrous, à cause de ce composé frein-filet.

Nous recommandons d'utiliser uniquement des outils à main pour retirer et réinstaller lentement les boulons de support de carrosserie sur tous les véhicules GM.

PROCÉDURE :

INFORMATION ESSENTIELLE : Si, pendant le dévissage, il devient de plus en plus difficile de dévisser les boulons de support de carrosserie avec des outils à main, il faut resserrer les boulons de plusieurs tours pour dégager le frein-filet du filetage, puis changer de direction et continuer à dévisser complètement le boulon de support de carrosserie. Répéter ce processus sur tous les boulons de support de carrosserie de GM, au besoin. L'utilisation d'un composé antigrippage approprié est hautement recommandée pour la réinstallation. Serrer les boulons de support de carrosserie au couple d'usine spécifié pour votre modèle particulier.

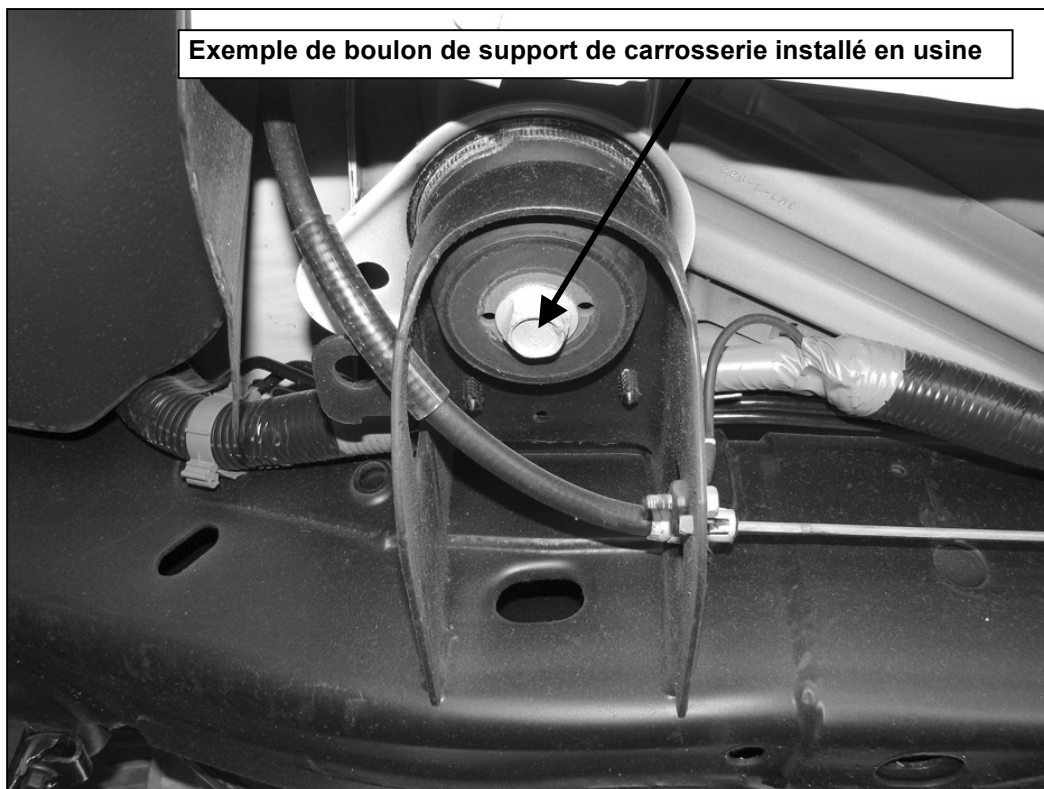

LISTE DES PIÈCES :

Q ^{té}	Description	Q ^{té}	Description
1	Barre latérale gauche/côté conducteur	1	Support de fixation arrière gauche/côté conducteur
1	Barre latérale droite/côté passager	1	Support de fixation arrière droit/côté passager
1	Support de fixation avant gauche/côté conducteur	4	Boulons 6 pans de 1,27 x 5,08 cm (1/2 x 2 po)
1	Support de montage avant côté droit/passager	4	Rondelles de blocage de 1,27 cm (1/2 po)
1	Barre de support centrale gauche/côté conducteur	4	Grandes rondelles plates de 1,27 x 3,81 cm (1/2 x 1-1/2 po) de diam. ext. x 0,32 cm (1/8 po)
1	Barre de support centrale droite/côté passager	6	(8) Boulons à tête hexagonale de 1,25 mm x 25 mm
1	Support de fixation central côté gauche/conducteur	6	Rondelles de blocage de 8 mm
1	Support de fixation central côté droit/passager	6	Rondelle plate de 8 x 24 x 2 mm

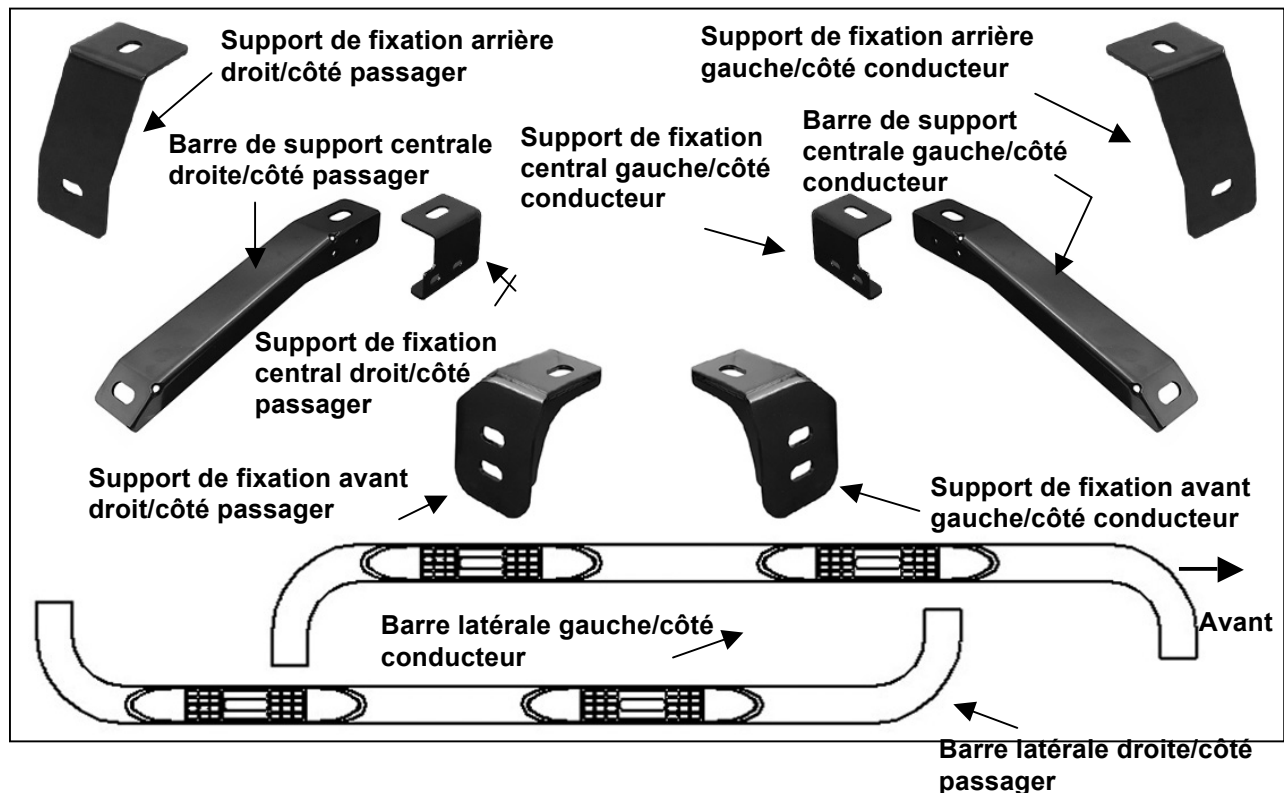

PROCÉDURE :

RETIRER LE CONTENU DE LA BOÎTE. VÉRIFIER QUE TOUTES LES PIÈCES SONT PRÉSENTES. LIRE ATTENTIVEMENT LES « INSTRUCTIONS DE RETRAIT DES BOULONS DE LA CARROSSERIE INSTALLÉS D'USINE » ET LES INSTRUCTIONS D'INSTALLATION, AVANT DE COMMENCER L'INSTALLATION. IL EST RECOMMANDÉ D'AVOIR DE L'AIDE.

- Commencer l'installation par l'avant du véhicule côté conducteur. Retirer le boulon de montage de la carrosserie avant (**Figure 1**).
- Sélectionner le support de fixation avant côté conducteur (**Figure 2A**). Insérer le boulon de support de carrosserie installé en usine à travers le support de fixation et la rondelle installée en usine le cas

échéant, puis dans le taraudage. Pour le moment, ajuster le boulon de carrosserie sans le serrer à fond (**Figure 2B**). **TRÈS IMPORTANT!** Pour éviter des bruits inutiles, régler la position de tous les supports de fixation de manière à ce que, une fois serrés, ils ne puissent pas entrer en contact avec le support de montage de la carrosserie en acier installé en usine.

3. Les déplacer jusqu'au support de montage central de la carrosserie (**Figure 3**). Retirer le boulon de carrosserie tel que décrit auparavant. Déterminer la procédure adéquate selon le modèle et l'année.
1500 cabine « crew cab » à partir de 2014 :
 - a. Sélectionner la barre de support gauche/côté conducteur (**Figure 4A**). Répéter l'étape 2 pour installer uniquement la barre de support centrale (**Figure 4B**).**1500 de 1999 à 2013, 25-3500 de 1999 à 2015 :**
 - a. Sélectionner le support de fixation central côté conducteur (**Figure 4A**). Fixer le support de fixation au support de carrosserie, tel que décrit précédemment à l'étape 2 (**Figure 4C**). Vérifier que le support est droit et serrer le boulon de carrosserie.
 - b. Sélectionner la barre de support centrale côté conducteur (**Figure 4A**). Verrouiller la barre de support à l'intérieur du support de fixation avec les (2) boulons à tête hexagonale de 8 mm, les (2) rondelles de blocage de 8 mm et les (2) rondelles plates de 8 mm (**Figure 4C**). Ne pas serrer à fond les pièces de visserie de 8 mm.
4. Se déplacer vers l'arrière du véhicule. Sélectionner le support de fixation arrière côté conducteur (**Figure 5A**). Verrouiller le support de fixation arrière à sa place tel que décrit précédemment à l'étape 2 (**Figure 5B**).
5. Obtenir de l'aide pour soulever la barre latérale gauche/côté conducteur jusqu'au support de fixation avant. Déterminer le trou de montage adéquat :
1500 cabine « crew cab » à partir de 2014 : Fixer la barre latérale à la fente supérieure du support avant (**Figures 2A & 6**).
1500 de 1999 à 2013, 25-3500 de 1999 à 2015 : Fixer la barre latérale à la fente inférieure du support avant (**Figures 2A & 6**).
6. Fixer l'avant et l'arrière de la barre latérale aux supports avec les (2) boulons 6 pans de 1,27 x 5,08 cm (1/2 x 2 po), les (2) rondelles de blocage de 1,27 cm (1/2 po) et les (2) rondelles plates de 1,27 cm (1/2 po) fournis (**Figures 6 et 8**). Ne pas serrer les éléments pour l'instant.
7. Fixer le support de fixation central à la barre latérale avec (1) boulon à tête hexagonale de 8 x 25 mm, (1) rondelle de blocage de 8 mm et (1) rondelle plate de 8 mm fourni (**Figure 7**). Si le support ne s'aligne pas sur le point d'insertion, il sera peut-être nécessaire de le déplacer en desserrant d'abord légèrement le boulon de carrosserie. Ne pas encore serrer la visserie de 8 mm.
8. Nivelier et ajuster la barre latérale, et serrer toute la visserie. Vérifier les emplacements de montage pour assurer qu'il y ait suffisamment d'espace entre les supports de montage de carrosserie en acier installés en usine et les supports de fixation. Régler les supports si nécessaire, puis serrer toute la visserie une fois que l'ajustement est satisfaisant.
9. Répéter les étapes 1 à 8 pour installer la barre latérale côté passager.
10. Contrôler périodiquement l'installation pour vérifier que tous les éléments sont correctement fixés et serrés.

Afin de protéger votre investissement, il faut cirer ce produit après l'avoir installé. Il est recommandé d'effectuer un cirage régulièrement pour ajouter une couche protectrice sur le fini. N'utiliser aucun vernis ni aucune cire contenant des agents abrasifs qui pourraient endommager le fini.

Pour l'acier inoxydable : Un vernis à base d'aluminium peut être utilisé pour polir de petites égratignures et éraflures sur le fini. Un savon doux peut également être utilisé pour nettoyer la barre latérale.

Pour une finition lustrée noire : Un savon doux peut également être utilisé pour nettoyer la barre latérale.

Illustration de l'installation côté conducteur

Boulon de carrosserie d'origine

Support de montage de carrosserie en acier soudé en usine

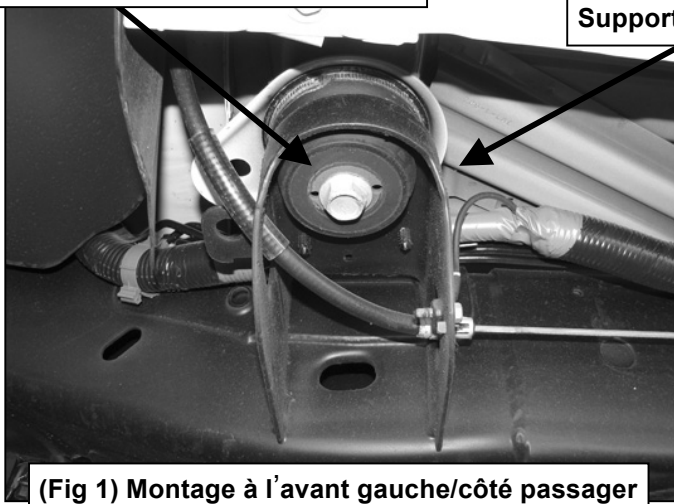

(Fig 1) Montage à l'avant gauche/côté passager

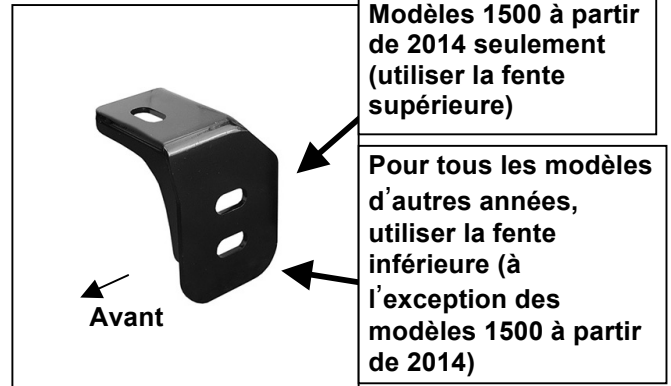

Modèles 1500 à partir de 2014 seulement (utiliser la fente supérieure)

Pour tous les modèles d'autres années, utiliser la fente inférieure (à l'exception des modèles 1500 à partir de 2014)

Avant

(Fig 2A) Support avant gauche/côté conducteur

Illustration de l'installation côté conducteur

Boulon de carrosserie d'origine

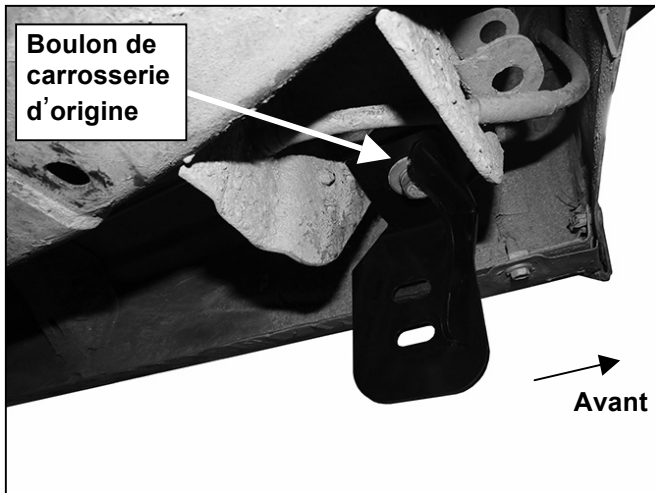

Avant

(Fig 2B) Support avant gauche/côté conducteur installé

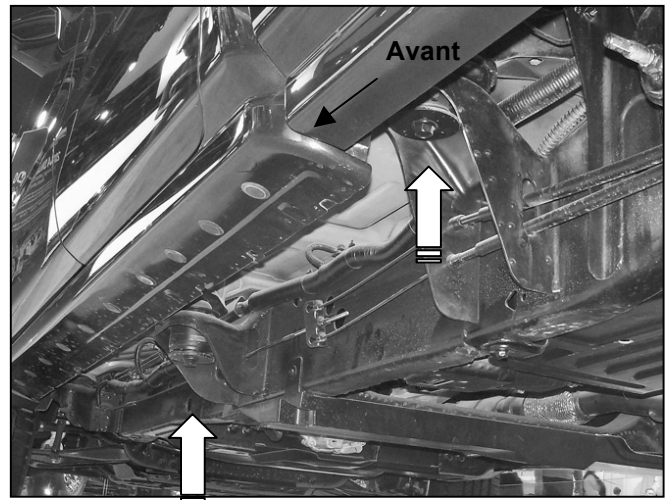

Avant

(Fig 3) Supports de carrosserie central et arrière gauches/côté conducteur

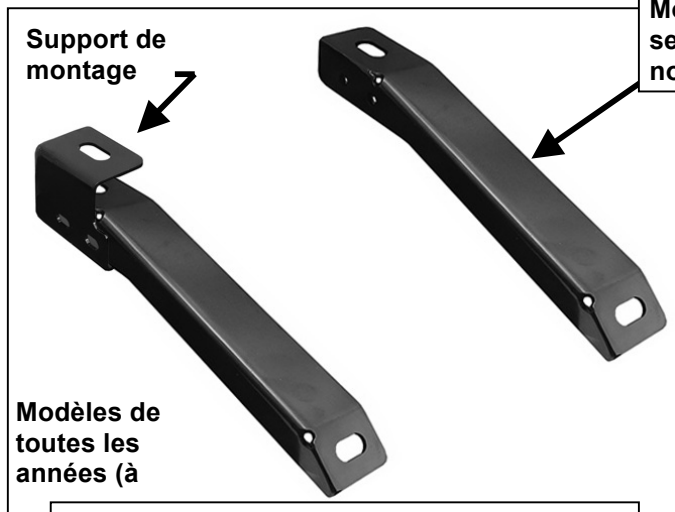

(Fig 4A) Assemblage du support central gauche/côté conducteur

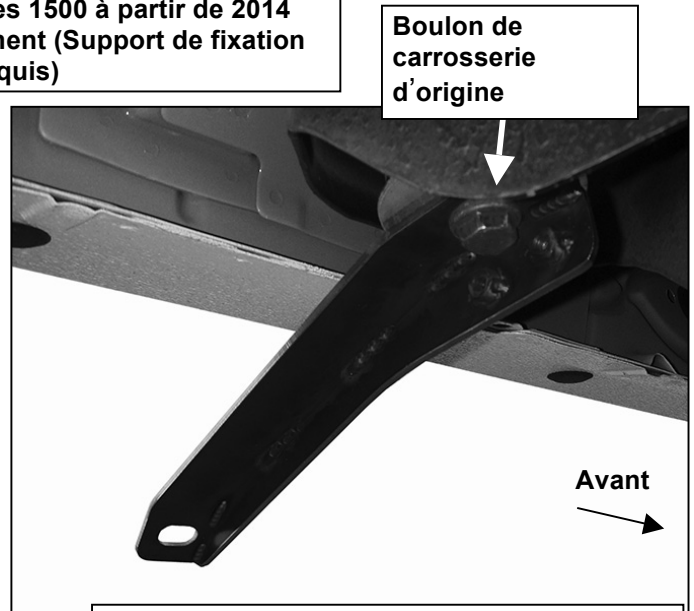

(Fig 4B) Barre de support centrale telle qu'installée uniquement sur le modèle 1500

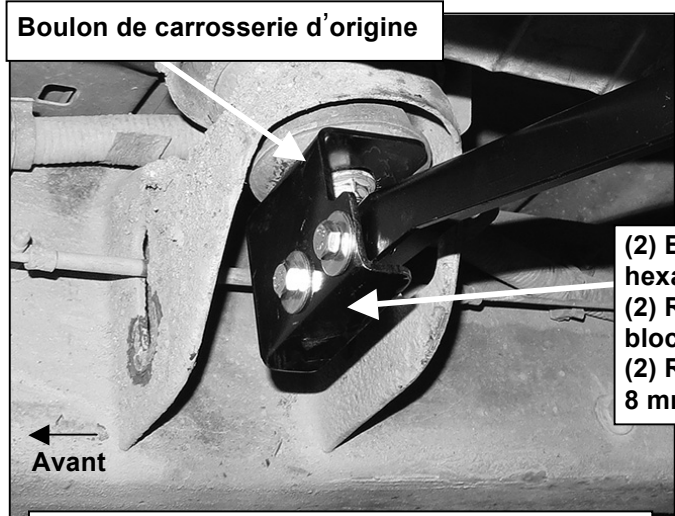

(Fig 4C) Assemblage du support central gauche/côté conducteur tel qu'installé sur les modèles de toutes les années (à l'exception du modèle 1500 de 2014)

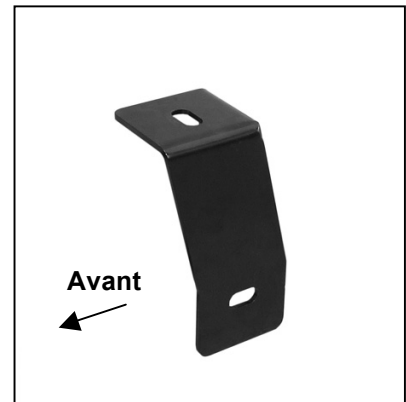

(Fig 5A) Support arrière gauche/côté conducteur

Illustration de l'installation côté conducteur

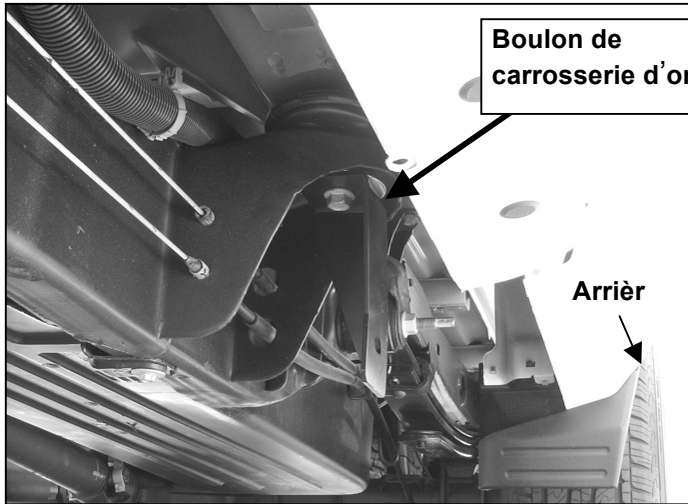

Boulon de carrosserie d'origine

Arrière

(Fig 5B) Support arrière gauche/côté conducteur

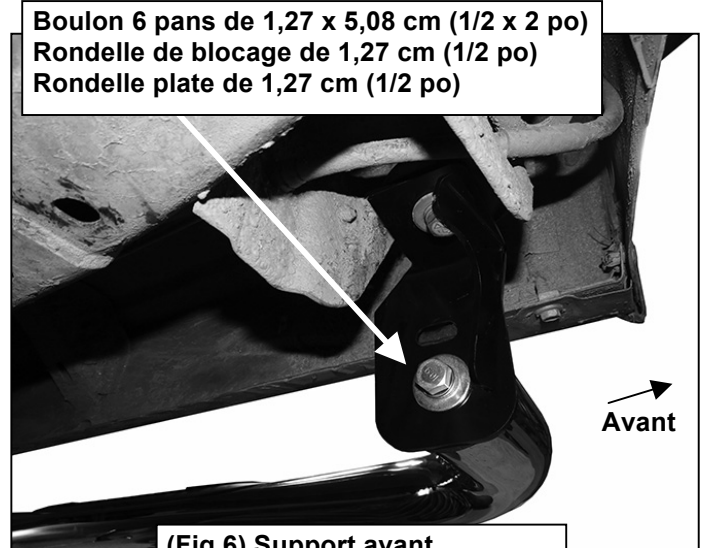

Boulon 6 pans de 1,27 x 5,08 cm (1/2 x 2 po)
Rondelle de blocage de 1,27 cm (1/2 po)
Rondelle plate de 1,27 cm (1/2 po)

Avant

(Fig 6) Support avant gauche/côté conducteur



Avant

Fig. 7

Boulon à tête hexagonale de 8 mm x 25 mm
Rondelle de blocage de 8 mm
Rondelle plate de 8mm

Boulon de carrosserie d'origine



Arrière

Fig. 8

Boulon 6 pans de 1,27 x 5,08 cm (1/2 x 2 po)
Rondelle de blocage de 1,27 cm (1/2 po)
Rondelle plate de 1,27 cm



Installation terminée

INSTRUCCIONES DE INSTALACIÓN

PIEZA NRO. 22686358/23086358/22586358

AVISO IMPORTANTE: GM utiliza un compuesto bloqueador de roscas muy potente en todos los pernos de la carrocería. El uso de un trinquete de impacto neumático puede dañar las roscas de los pernos instalados de fábrica en el montaje de la carrocería y el montaje interno de tuercas, debido a este compuesto bloqueador de roscas.

Solo recomendamos el uso de herramientas de mano para retirar lentamente y volver a instalar los pernos del montaje de la carrocería en todos los vehículos de GM.

PROCEDIMIENTO:

INFORMACIÓN IMPORTANTE: Si durante la extracción se hace cada vez más difícil desatornillar los pernos del montaje de la carrocería con las herramientas de mano, apriete los pernos y deles varias vueltas para eliminar el compuesto de bloqueo de roscas; luego continúe desatornillando en la dirección contraria hasta que el perno del montaje de la carrocería esté fuera. Repita este proceso las veces que sea necesario en todos los pernos del montaje de la carrocería de los vehículos de GM. Es recomendable utilizar un compuesto antiadherente cuando vuelva a instalar los pernos. Ajuste los pernos del montaje de la carrocería hasta alcanzar las especificaciones de ajuste de fábrica indicadas para el modelo y el año de su vehículo.

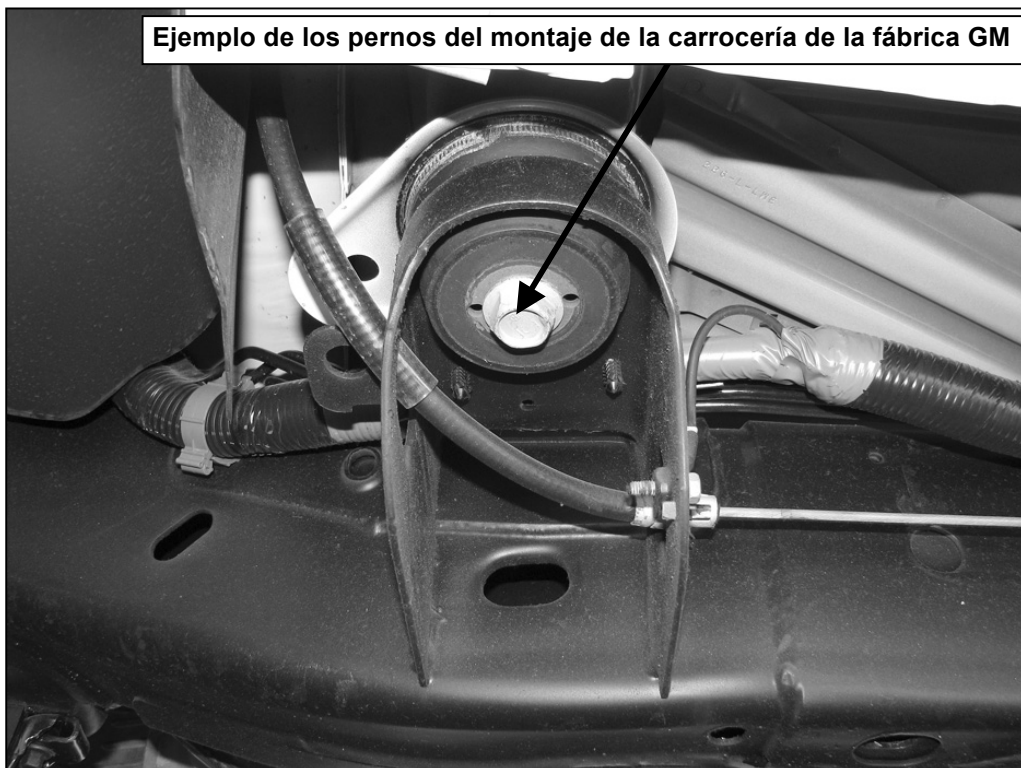

LISTA DE PIEZAS:

Can t.	Descripción	Cant .	Descripción
1	Estribo lateral izquierdo/del lado del conductor	1	Soporte de montaje posterior izquierdo/del lado del conductor
1	Estribo lateral derecho/del lado del pasajero	1	Soporte de montaje posterior derecho/del lado del pasajero
1	Soporte de montaje frontal izquierdo/del lado del conductor	4	Pernos hexagonales de 1/2 in x 2 in
1	Soporte de montaje frontal derecho/del lado del pasajero	4	Arandelas de presión de 1/2 in
1	Soporte central izquierdo/del lado del conductor	4	Arandelas planas grandes de 1/2 in x 1-1/2 in de diámetro exterior x 1/8 in
1	Soporte central derecho/del lado del pasajero	6	Tornillos hexagonales de 8-1.25 mm x 25 mm
1	Soporte de montaje central izquierdo/del lado del conductor	6	Arandelas de presión de 8 mm
1	Soporte de montaje central derecho/del lado del pasajero	6	Arandelas planas de 8 mm x 24 mm x 2 mm

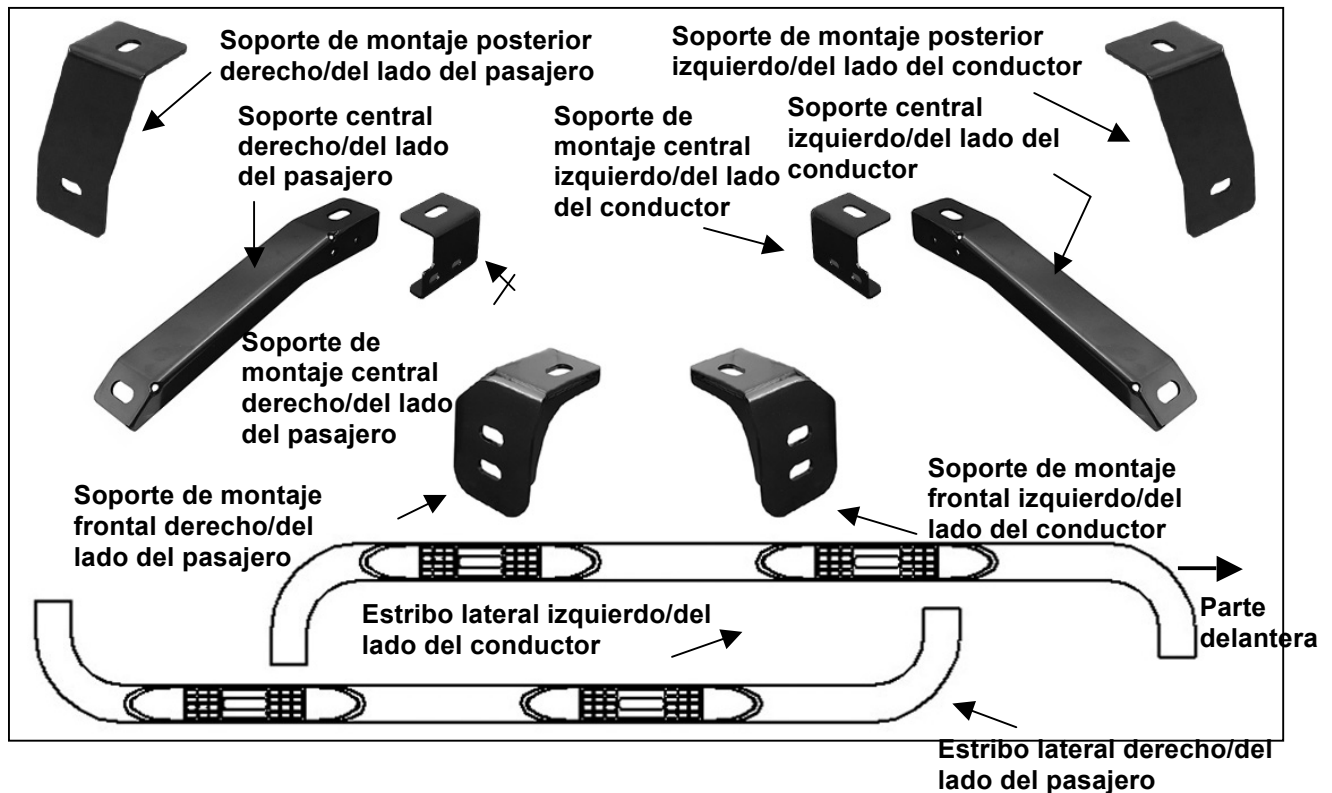

PROCEDIMIENTO:

RETIRE EL CONTENIDO DE LA CAJA. VERIFIQUE QUE ESTÉN TODAS LAS PIEZAS. LEA ATENTAMENTE LAS "INSTRUCCIONES DE RETIRO DEL PERNO DE LA CARROCERÍA DE FÁBRICA" Y LAS INSTRUCCIONES DE INSTALACIÓN ANTES DE COMENZAR CON LA INSTALACIÓN. SE RECOMIENDA SOLICITAR ASISTENCIA.

1. Empiece la instalación en la parte delantera del vehículo del lado del conductor. Retire el perno frontal de montaje de la carrocería, (Figura 1).

2. Seleccione el soporte de montaje frontal del lado del conductor, **(Figura 2A)**. Inserte el perno de montaje de la carrocería de fábrica a través del soporte de montaje y de la arandela de fábrica, si se incluye, en el montaje. Apriete, pero no ajuste por completo, los pernos de la carrocería en esta instancia, **(Figura 2B)**. **¡MUY IMPORTANTE!** Para evitar ruidos innecesarios, ajuste la posición de todos los soportes de montaje para que, una vez ajustados, los soportes de montaje no puedan entrar en contacto con el soporte de montaje de la carrocería de acero de fábrica.
3. Diríjase al montaje central de la carrocería, **(Figura 3)**. Retire el perno de la carrocería como se describe anteriormente. Determine el procedimiento correcto para su modelo y año.

Crew Cab 1500 desde 2014:

- a. Seleccione el soporte izquierdo/del lado del conductor, **(Figura 4A)**. Repita el **Paso 2** para instalar solo el soporte central **(Figura 4B)**.

1999-2013 1500, 1999-2015 25-3500:

- a. Seleccione el soporte de montaje central del lado del conductor, **(Figura 4A)**. Fije el soporte de montaje en la carrocería de montaje como se describió previamente en el **Paso 2, (Figura 4C)**. Asegúrese de que el soporte se encuentre recto y ajuste el perno de la carrocería.
- b. Seleccione el soporte central del lado del conductor, **(Figura 4A)**. Atornille el soporte dentro del soporte de montaje con los (2) pernos hexagonales de 8 mm, las (2) arandelas de presión de 8 mm y las (2) arandelas planas de 8 mm, **(Figura 4C)**. Deje los componentes de 8 mm flojos.

4. Diríjase a la parte trasera del vehículo. Seleccione el soporte de montaje posterior del lado del conductor, **(Figura 5A)**. Atornille el soporte de montaje posterior en su lugar como se describió anteriormente en el **Paso 2, (Figura 5B)**.
5. Con ayuda, coloque el estribo lateral izquierdo/del lado del conductor en el soporte de montaje frontal. Determine el orificio de montaje correcto a utilizar:
Crew Cab 1500 desde 2014: Fije el estribo lateral en la ranura superior del soporte delantero, **(Figuras 2A y 6)**.
1999-2013 1500, 1999-2015 25-3500: Fije el estribo lateral en la ranura inferior del soporte delantero, **(Figuras 2A y 6)**.
6. Fije la parte delantera y trasera del estribo lateral en los soportes con los (2) pernos hexagonales de 1/2 in x 2 in, las (2) arandelas de presión de 1/2 in y las (2) arandelas planas de 1/2 in incluidos, **(Figuras 6 y 8)**. No ajuste los componentes en este momento.
7. Conecte el soporte de montaje central al estribo lateral con el (1) perno hexagonal de 8 mm x 25 mm, la (1) arandela de presión de 8 mm y la (1) arandela plana de 8 mm incluidos, **(Figura 7)**. Si el soporte no se alinea con la inserción, puede ser necesario aflojar ligeramente el tornillo de la carrocería para mover el soporte. No ajuste los componentes de 8 mm en este momento.
8. Nivele y ajuste el estribo lateral, y ajuste todos los componentes. Revise el espacio de todos los lugares de montaje entre el soporte de montaje de la carrocería de acero de fábrica y los soportes de montaje. Ajuste los soportes si es necesario y una vez satisfecho con el ajuste, ajuste completamente todos los componentes.
9. Repita los **Pasos 1 y 8** para la instalación del estribo lateral del pasajero.
10. Inspeccione de manera periódica la instalación para asegurarse de que todos los componentes estén seguros y ajustados.

Para proteger su inversión, encere este producto luego de instalarlo. Se recomienda encerar regularmente para proporcionar una capa protectora sobre el acabado. No utilice ningún tipo de abrillantador o cera que pueda contener abrasivos que podrían dañar el acabado.

Para el acero inoxidable: Se recomienda utilizar abrillantador de aluminio para pulir los pequeños arañazos y rayones en el acabado. También se puede utilizar jabón suave para limpiar el estribo lateral.

Para acabados negros brillantes: Se recomienda utilizar jabón suave para limpiar el estribo lateral.

Ilustración de la instalación del lado del conductor

Perno de la carrocería incluido de fábrica

Soporte de montaje de la carrocería de acero soldado de fábrica

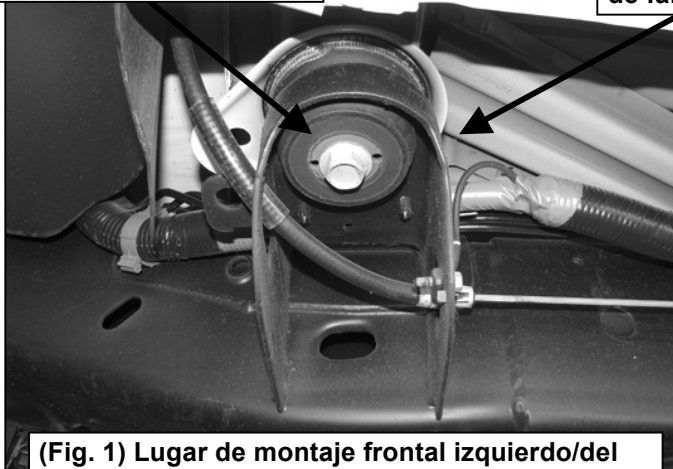

(Fig. 1) Lugar de montaje frontal izquierdo/del lado del conductor

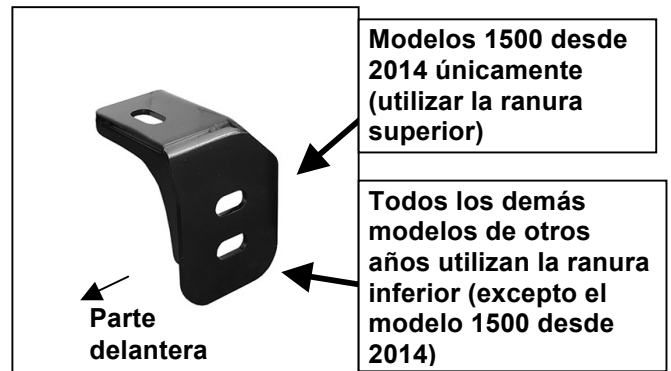

(Figura 2A) Soporte frontal izquierdo/del lado del conductor

Ilustración de la instalación del lado del conductor

Perno de la carrocería incluido de fábrica

Parte delantera

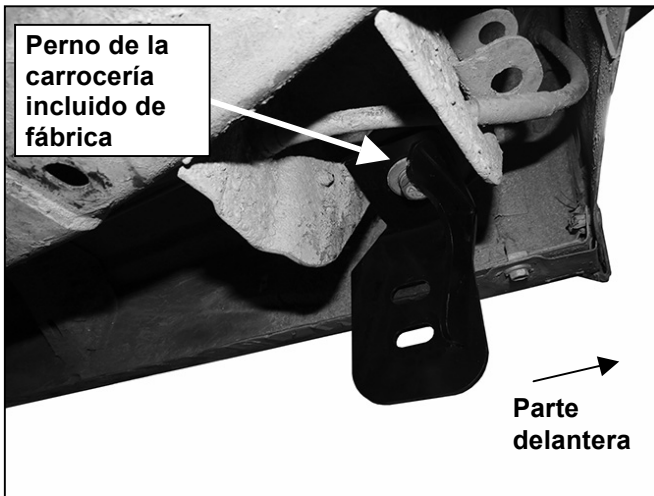

(Figura 2B) Soporte frontal izquierdo/del lado del conductor instalado

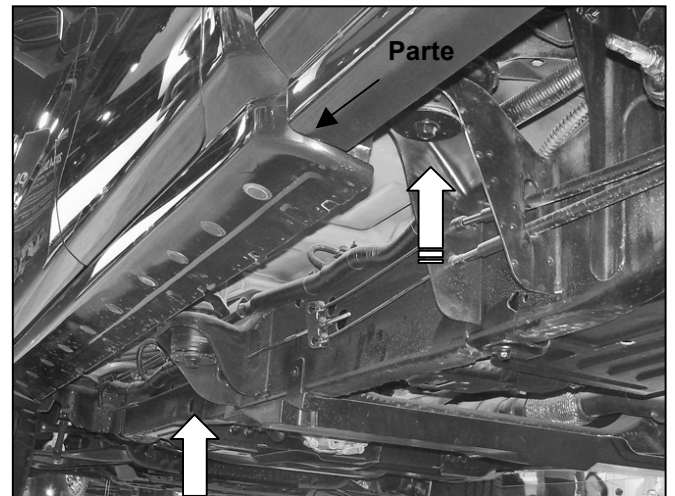

(Figura 3) Montajes de la carrocería posterior y central izquierdo/del lado del conductor

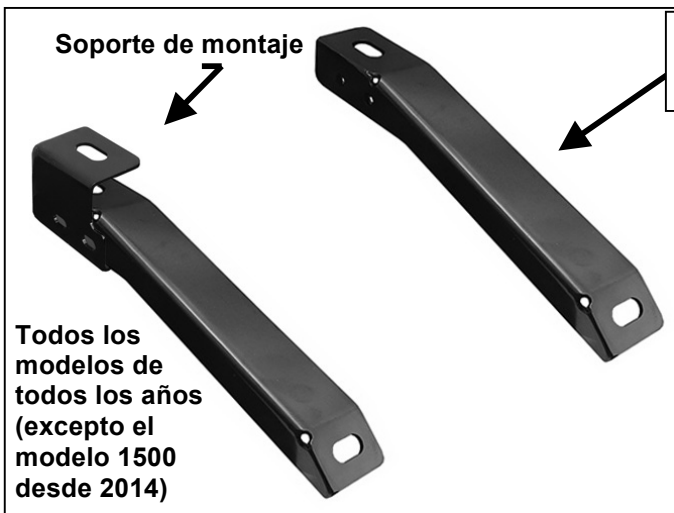

(Figura 4A) Ensamblaje del soporte central izquierdo/del lado del conductor

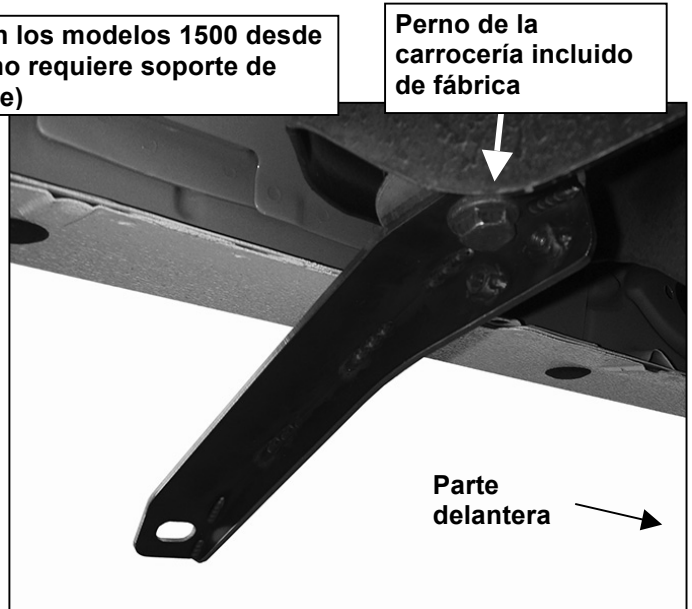

(Figura 4B) Soporte central izquierdo/del lado del conductor solo como está instalado en los modelos 1500 de 2014

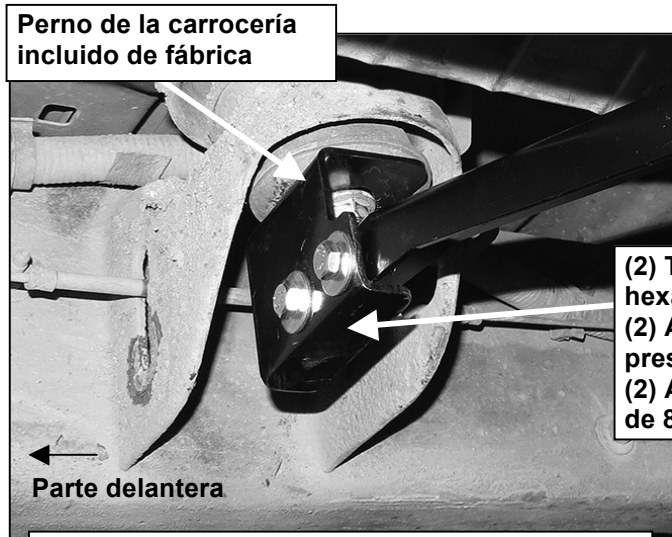

(Figura 4C) Ensamblaje del soporte central izquierdo/del lado del conductor como está instalado en todos los modelos de todos los años (excepto los modelos 1500 de 2014)



(Figura 5A) Soporte posterior izquierdo/del lado del conductor

Ilustración de la instalación del lado del conductor

