



JOHN DEERE

OPERATOR'S MANUAL

85 Lb. Push Broadcast Spreader

LP86527
05/02/24
(English)

Introduction

Using Your Operator's Manual

Read this entire operator's manual, especially the safety information, before operating.

This manual is an important part of your machine. Keep all manuals in a convenient location so they can be accessed easily.

Use the safety and operating information in the attachment operator's manual, along with the machine operator's manual, to operate and service the attachment safely and correctly.

If your attachment manual has a section called Preparing the Machine, it means that you will have to do something to your tractor or vehicle before you can install the attachment. The Assembly and Installation sections of this manual provide information to assemble and install the attachment to your tractor or vehicle. Use the Service section to make any needed adjustments and routine service to your attachment.

If you have any questions or concerns with the assembly, installation, or operation of this attachment, see your local John Deere dealer.

Table of Contents

Introduction	2
Safety	3
Assembly	4
Operation	10
Maintenance	10
Storing	10
Repair Parts	11

Original instructions. All information, illustrations and specifications in this manual are based on the latest information available at the time of publication.

The right is reserved to make changes at any time without notice.

Safety

Read Safety in Machine Operator's Manual

Read the general safety operating precautions in your machine operator's manual for additional safety information.

Operating Safely

- Read the machine and attachment operator's manual carefully. Be thoroughly familiar with the controls and the proper use of the equipment. Know how to stop the machine and disengage the controls quickly.
- This attachment is intended for use in lawn care and home applications. Do not use for use other than intended by the manufacturer.
- Do not modify machine or safety devices. Unauthorized modifications to the machine or attachment may impair its function and safety.
- Never lubricate, service, or adjust this equipment while it is moving.
- Do not let children or an untrained person operate machine.
- Make any necessary adjustments before you operate.
- Look behind machine before you back up. Back up carefully.
- Do not let anyone, especially children, ride on machine or attachment. Riders are subject to injury such as being struck by foreign objects and being thrown off. Riders may also obstruct the operator's view, resulting in the machine being operated in an unsafe manner.



WARNING: Over-inflated tires can explode, causing serious injury. To avoid injury, NEVER inflate tires beyond the maximum pressure printed on the sidewall of the tire. ALWAYS use a hand pump to safely inflate tires.



CAUTION: Avoid Injury! Chemicals can be dangerous. Avoid injury to operator or bystanders:

- Read chemical container label for handling instructions. A Material Safety Data Sheet (MSDS) should be supplied by the chemical dealer and provides proper safety information.
- Wear proper clothing and safety equipment while handling or applying chemicals.
- Prohibit all smoking, drinking, and eating around chemicals.

Practice Safe Maintenance

- Only qualified, trained adults should service this machine.
- Understand service procedure before doing work. Keep area clean and dry.
- Keep hands, feet, clothing, jewelry, and long hair away from any moving parts, to prevent them from getting caught.
- Keep all parts in good condition and properly installed. Fix damage immediately. Replace worn or broken parts. Replace all worn or damaged safety and instruction decals.
- Check all hardware at frequent intervals to be sure the equipment is in safe working condition.

Wear Appropriate Clothing



- Always wear eye protection when operating the machine.
- Wear close fitting clothing and safety equipment appropriate for the job.
- While operating this machine, always wear substantial footwear and long trousers. Do not operate the equipment when barefoot or wearing open sandals.
- Wear a suitable protective device such as earplugs. Loud noise can cause impairment or loss of hearing.

Assembly

Parts in Carton

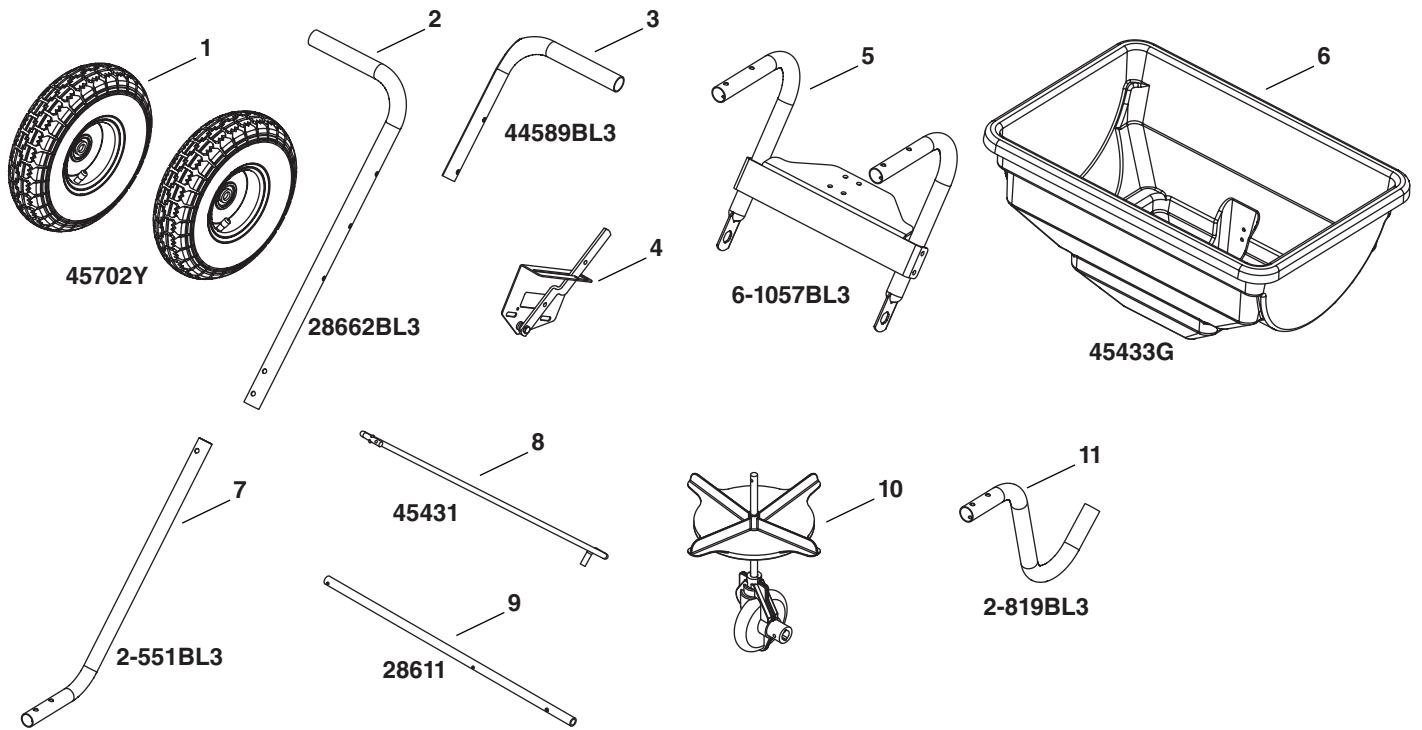

Description	Qty	Description	Qty
Wheel & Tire Assembly (Yellow) (1)	2	Lower Handle Tube (7)	1
Handle Tube (Long) (2)	1	Flow Control Rod (8)	1
Handle Tube (Short) (3)	1	Axle (9)	1
Flow Control Assembly (4)	1	Gearbox Assembly (10)	1
Frame Assembly (5)	1	Leg Tube (11)	1
Hopper (Green) (6)	1		

Assembly

Parts Bag Contents

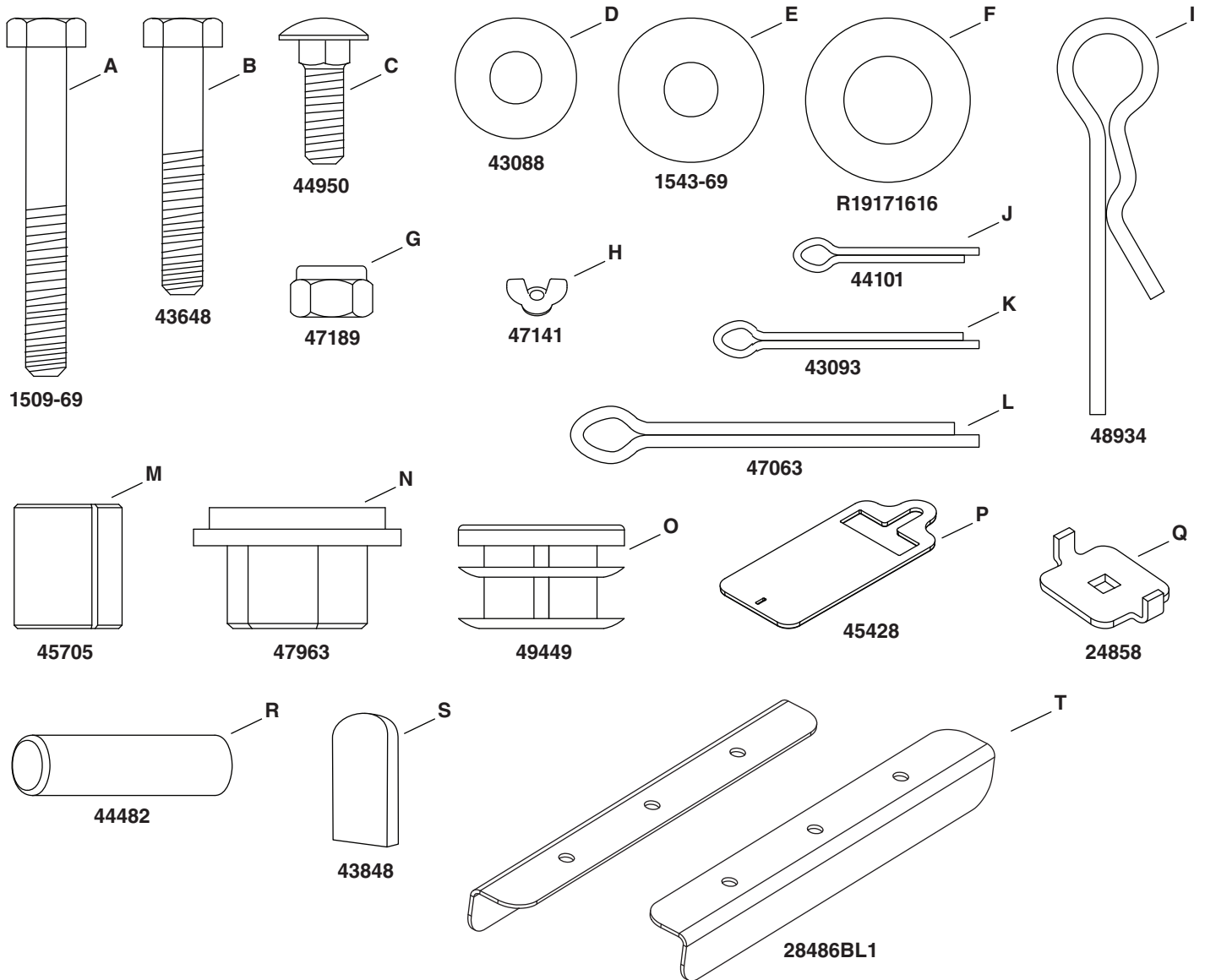

Description

Hex Bolt 1/4-20 X 1-3/4 (A)	6
Hex Bolt, 1/4 - 20 x 1-1/2" (B)	6
Carriage Bolt, 1/4"-20 x 3/4" (C)	1
Washer, 5/16" (D)	9
Nylon Washer (E)	1
Washer, 17/32" (F)	3
Nyloc Hex Nut, 1/4"-20 (G)	12
Nylon Wing Nut (H)	1
Agitator Hairpin (I)	1
Cotter Pin, 3/32" x 3/4" (J)	3

Description

Cotter Pin, 1/8" x 1-1/2" (K)	1
Cotter Pin, 5/32" x 2" (L)	1
Plastic Spacer (M)	2
Hex Flange Bearing .50 ID (N)	2
Plug 1" (O)	3
Flow Plate (P)	1
Adjustable Stop (Q)	1
Handle Grip (R)	2
Control Arm Grip (S)	1
Support Angle (T)	2

Assembly

TOOLS REQUIRED FOR ASSEMBLY

- (1) Hammer
- (1) Pliers
- (2) 7/16" Wrenches

Assembly Step 1

Assemble the flow plate (P) to the hopper assembly (6) as shown below.

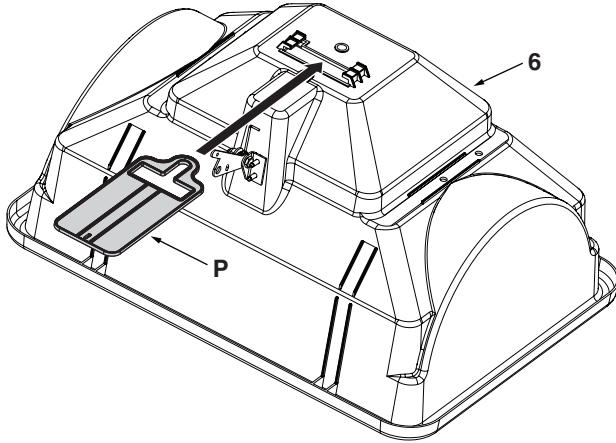

Assembly Step 2

Position the flow plate (P) and slide gate bracket as shown below.



Assembly Step 3

Insert the tab on the slide gate bracket into the notch in the flow plate (P). Secure with a 3/4" cotter pin (J) by bending the ends out.



Assembly Step 4

NOTE: Make sure to insert the axle as shown below. The right side has a hole at the very end, and the left side has a hole further away from the end. Attach the gearbox (10) to the axle (9) by inserting the axle through the frame (5) and gearbox and through the other side of the frame. Secure with a 1-1/2" cotter pin (K) by bending the ends out.

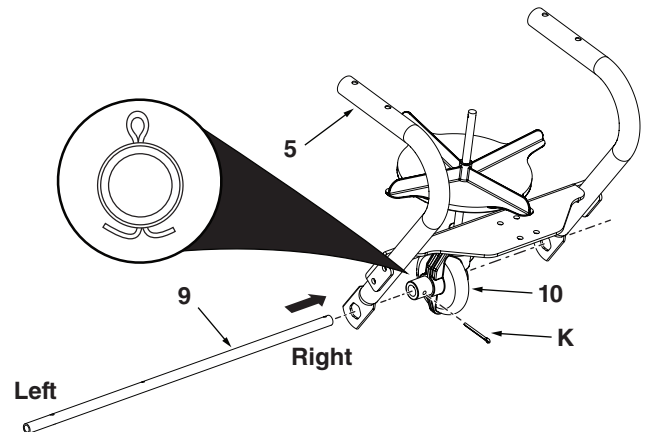

Assembly

Assembly Step 5

Assemble the plugs (O) into the frame and slide the flange bearings (N) onto the axle and secure in the frame.

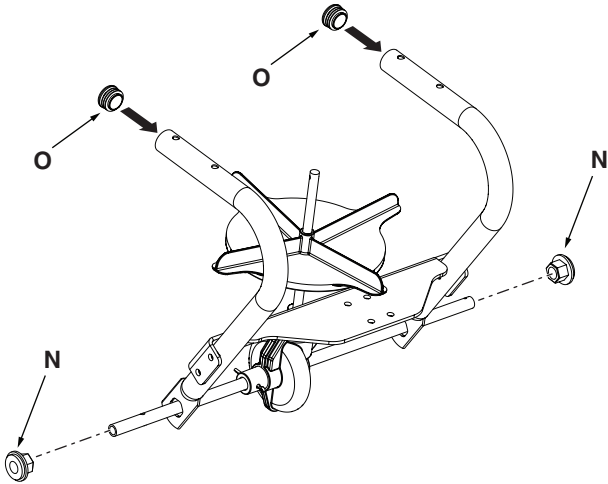

Assembly Step 6

Attach the hopper to the frame and support angles (T) using four 1/4 x 1-3/4" hex bolts (A), 5/16" washers (D), and 1/4" nylock nuts (G). Guide the impeller shaft through the hole in the flow plate and hopper. Insert the hairpin agitator (I) through the impeller shaft once inside the hopper. Tighten hardware.

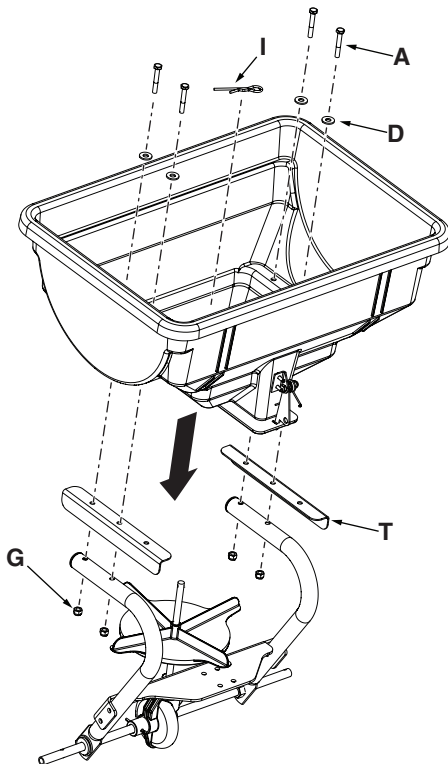

Assembly Step 7

Attach the leg tube (11) to the frame using two 1/4 x 1-1/2" hex bolts (B) and 1/4" nylock nuts (G). Assemble the plugs (O) into the leg tube (11). Tighten hardware.

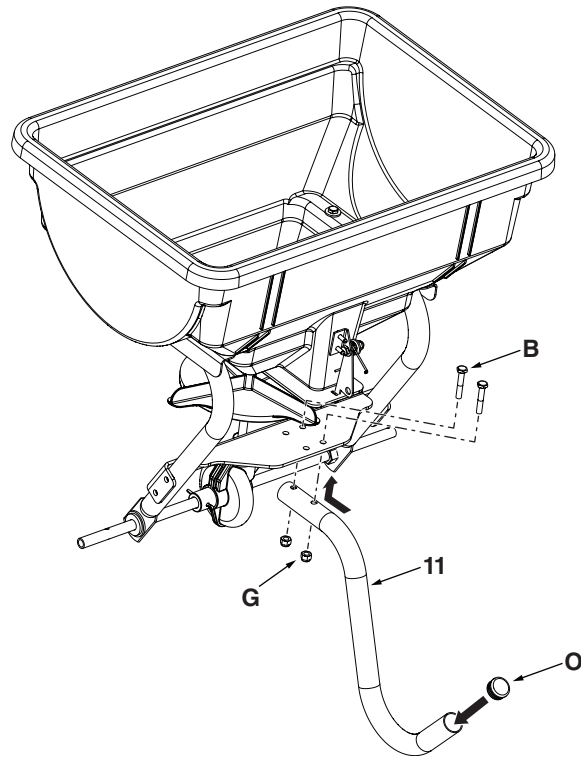

Assembly Step 8

Attach a wheel to the right side by sliding onto the axle, a 17/32" washer (F), a plastic spacer (M), a wheel (1), another 17/32" washer (F) and secure with a 3/4" cotter pin (J) by bending the ends out.

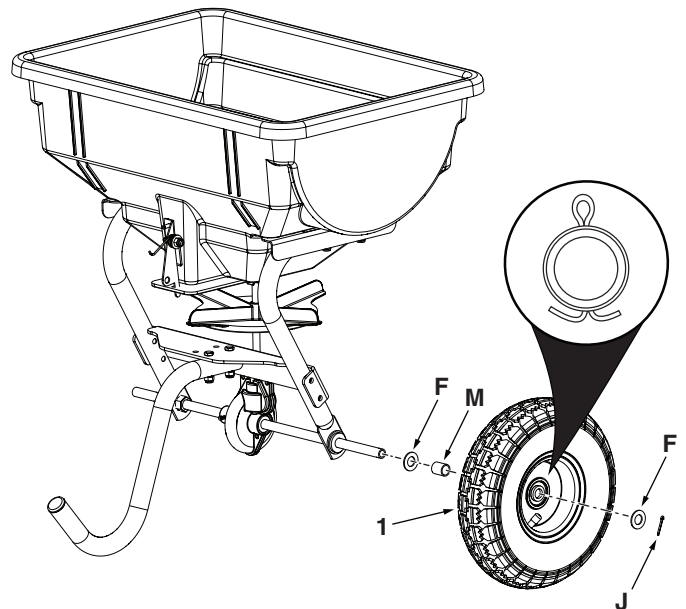

Assembly

Assembly Step 9

Attach the other wheel to the left side by sliding onto the axle, a 17/32" washer (F), a plastic spacer (M) and a wheel (1). Secure the wheel to the axle by inserting the 2" cotter pin (L) through the hole in the inside of the wheel and through the axle. Secure by bending the ends out.

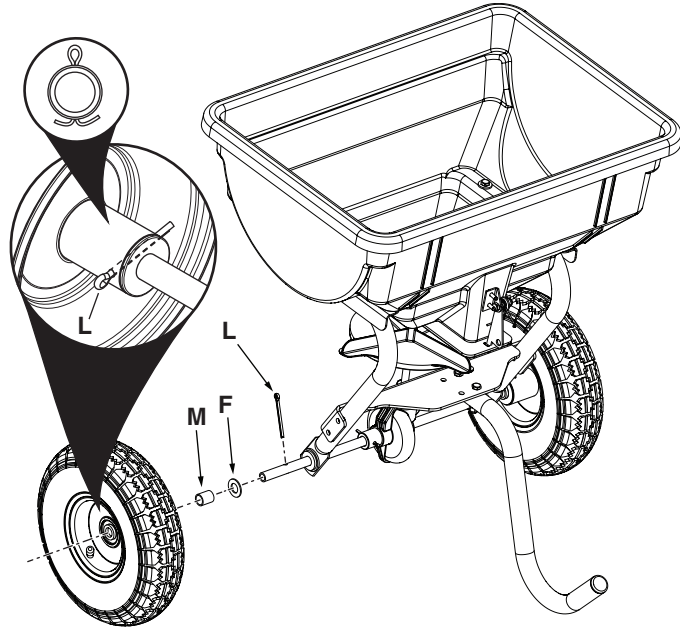

Assembly Step 10

Attach the lower handle tube (7) to the frame using two 1/4" x 1-1/2" hex bolts (B) and 1/4" nylock nuts (G). Tighten hardware.

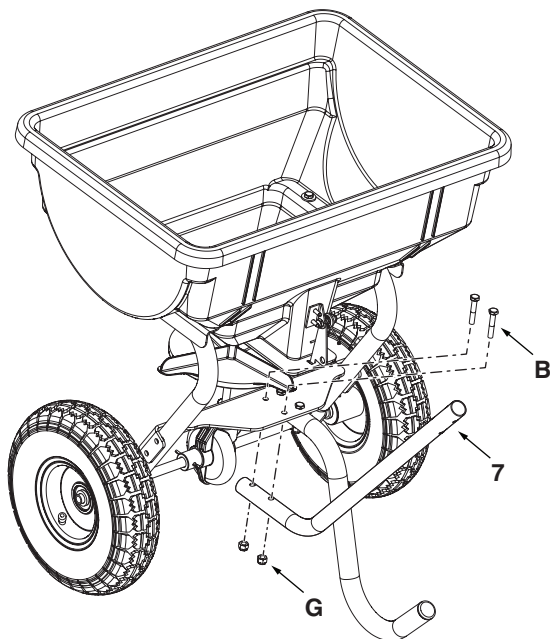

Assembly Step 11

Attach the handle tube (2) to the lower handle tube using a 1/4" x 1-1/2" hex bolt (B) and 1/4" nylock nut (G). Tighten hardware.

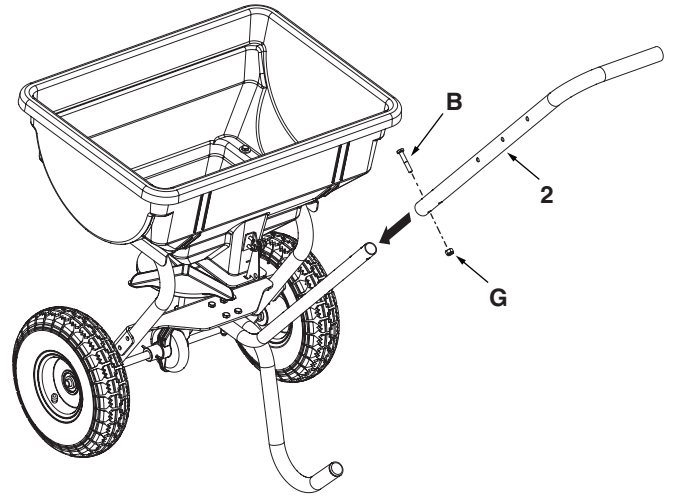

Assembly Step 12

Attach the short handle tube (3) to the handle tube using a 1/4" x 1-3/4" hex bolt (B) and secure with a 1/4" nylock nut (G). Slide the handle grips (R) onto the ends of the short handle tube and the handle tube. Tighten hardware.

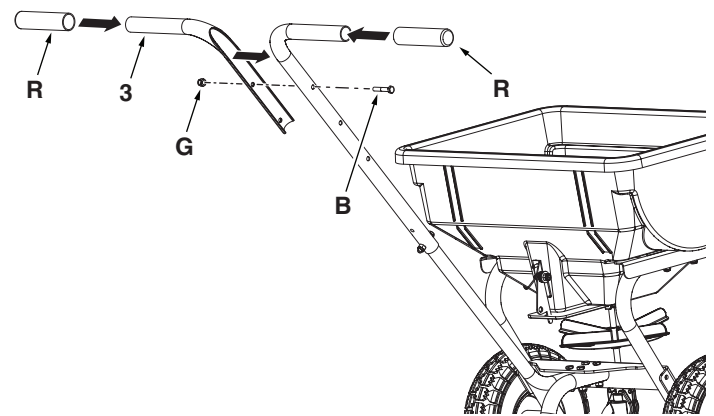

Assembly

Assembly Step 13

Attach the control assembly (4) using two 1/4" - 1-3/4" hex bolts (A), four 5/16" washers (D) and two 1/4" nylock nuts (G). Do not tighten hardware.

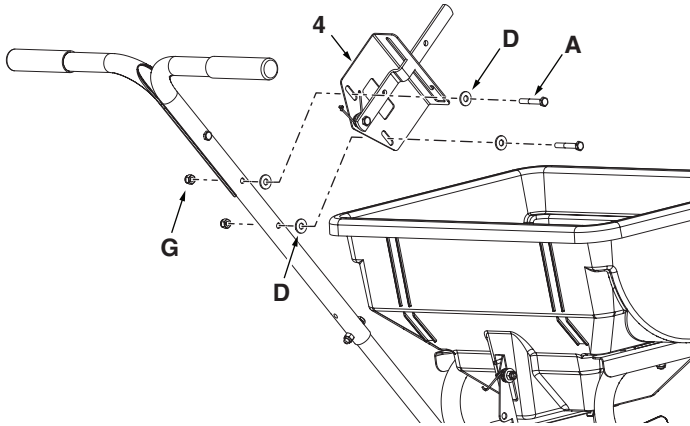

Assembly Step 14

Attach the end of the control rod (8) shown below through the slide gate bracket on the hopper.

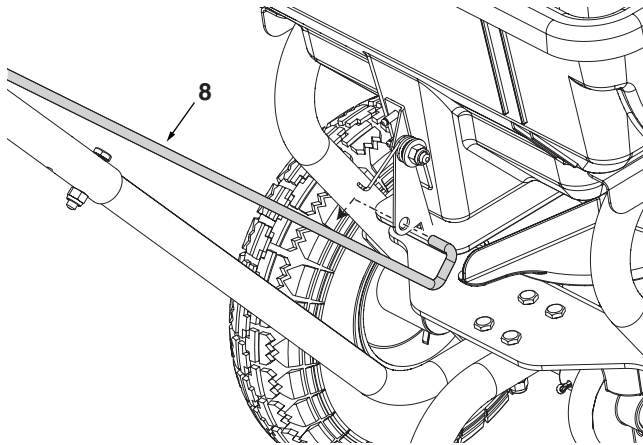

Assembly Step 15

Attach the other end of the control rod (8) through the hole in the control arm. Place a 5/16" washer (D) over the end of the control rod and secure with a cotter pin (J) by bending the ends out.

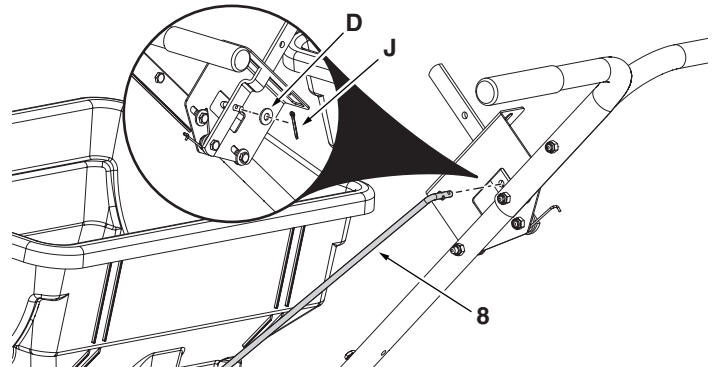

Assembly Step 16

Assemble the adjustable stop (Q) to the control bracket using a 1/4" carriage bolt (C) through the stop (Q) and through the slot in the control bracket. Secure on the other side with a nylon washer (E) and a nylon wing nut (H). Slide the control arm grip (S) onto the control arm.

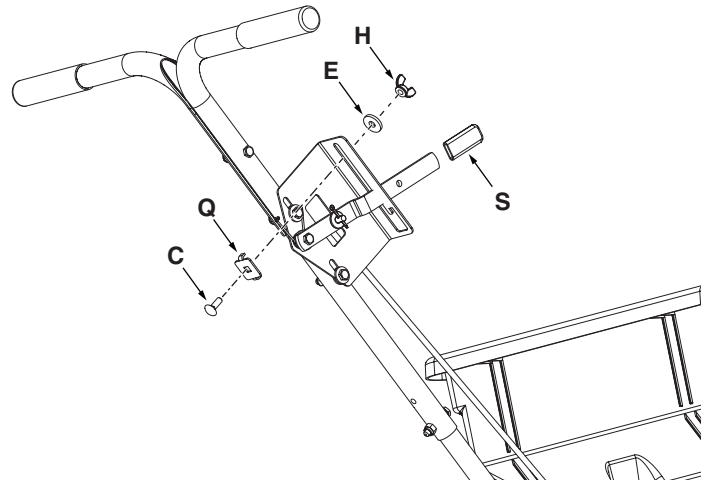

Operation

Calibrate the Flow Control Setting

1. Move the control lever (4) to the "OFF" position.
2. Slide the control bracket along the control tube until the shut-off plate in the bottom of the hopper is closed.
3. Lightly tighten the hex nuts that fasten the flow control bracket to the control tube.
4. Set the adjustable stop (Q) at "5". Pull the control lever (4) against the stop (Q) and verify that the shut-off plate has opened about half way.
5. If the shut-off plate does not open half way, adjust the position of the control bracket until the shut-off plate opens about half way and closes completely.
6. Tighten the hex nuts.

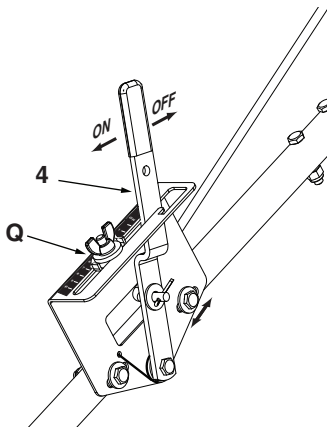

Maintenance

1. Oil the free spinning wheel once a year or more often as needed.
2. Oil the nylon bushings in the frame tube once a year or more often as needed.
3. Apply a light coating of grease to the gears as needed.
4. Before each use make a thorough visual check of the spreader for any bolts and nuts which may have loosened. Retighten any loose bolts and nuts.
5. Make sure the tires are adequately inflated. Do not inflate beyond the maximum pressure printed on the tire.



WARNING: Over-inflated tires can explode, causing serious injury. To avoid injury, NEVER inflate tires beyond the maximum pressure printed on the sidewall of the tire. ALWAYS use a hand pump to safely inflate tires.

Storing

1. Empty the spreader after each use, storing left over material in its original bag.
2. Rinse the inside of the hopper and the exterior of the spreader and dry off before storing.
3. Store in a clean, dry area.

Do not use powdered lawn chemicals. They do not give a satisfactory or consistent broadcast pattern.

1. Estimate the size of the area to be covered and calculate the amount of material required.
2. Set the adjustable stop according to the flow setting recommended in the application chart on this page. Also refer to the instructions on the packaging for the material to be spread.
3. Make sure the control lever is in the "OFF" position.
4. Fill the hopper, breaking up any lumpy fertilizer.
5. Start the spreader in motion and then pull the control lever forward against the adjustable stop to the "ON" position.
6. Always move the control lever to the "OFF" position before turning or stopping.
7. To ensure uniform coverage, make each pass so that the broadcast pattern slightly overlaps the pattern from the previous pass. The approximate broadcast widths for different materials are shown in the application chart on this page.
8. For rectangular areas, make two passes across the short ends to create turning areas. For non-rectangular areas, make two passes around the entire border.
9. When broadcasting weed control fertilizers, make sure the broadcast pattern does not hit evergreen trees, flowers or shrubs.

APPLICATION CHART

MATERIAL TYPE	FLOW SETTING	SPREAD WIDTH
<i>FERTILIZER</i>		
Granular	3 - 5	8' - 10'
Pelleted	3 - 5	10' - 12'
Organic	6 - 8	6' - 8'
<i>GRASS SEED</i>		
Fine	3 - 4	6' - 7'
Coarse	4 - 5	8' - 9'
<i>ICE MELTER</i>	6 - 8	10' - 12'

IMPORTANT: Minor setting adjustments may be necessary to compensate for humidity and moisture content of the material.

Repair Parts

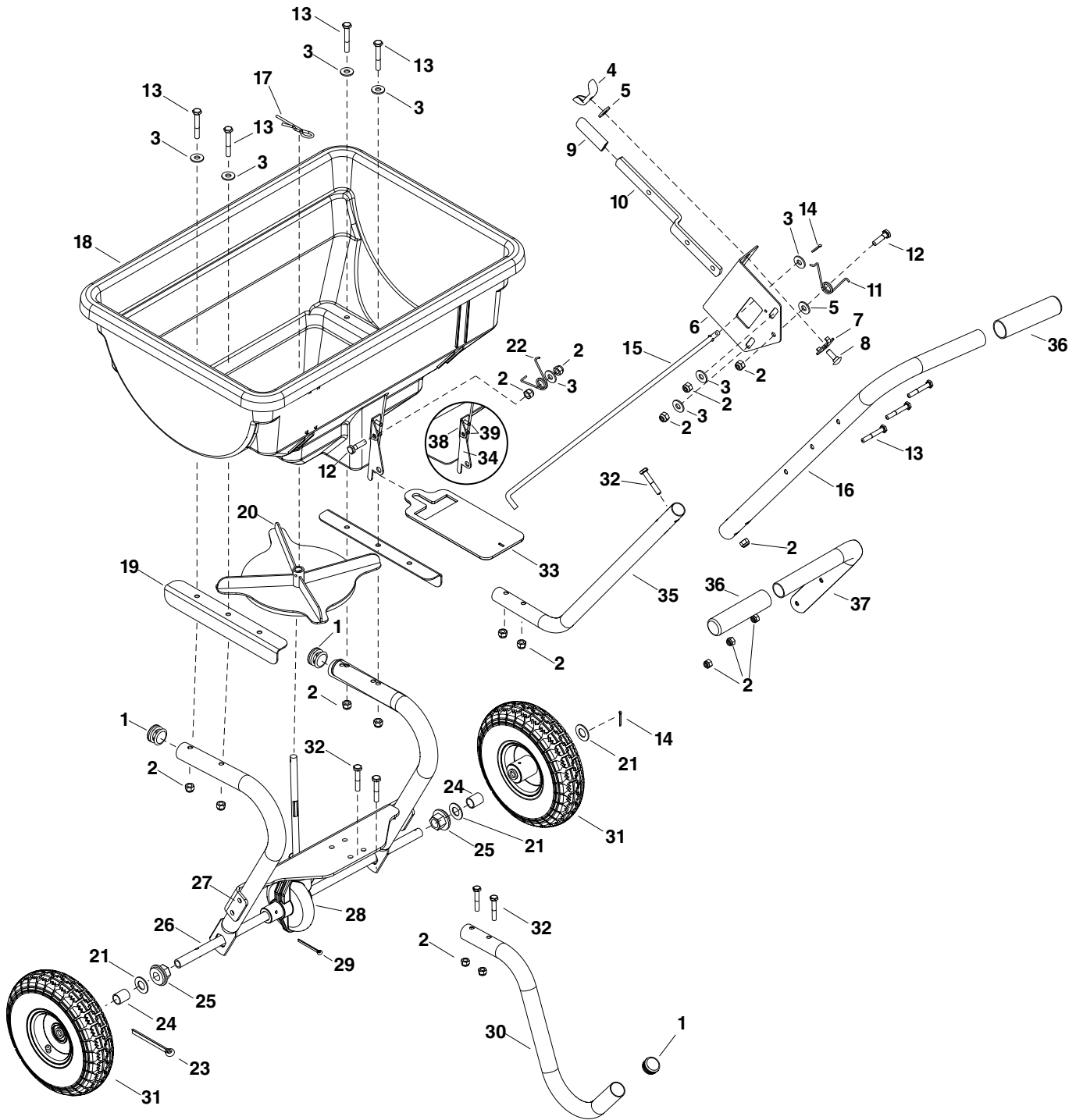

Repair Parts

REF	QTY	PART NO	DESCRIPTION	REF	QTY	PART NO	DESCRIPTION
1	3	49449	1" Plug	22	1	44566	Torsion Spring
2	17	47189	1/4" Nylock Hex Nut	23	1	47063	5/32" Cotter Pin
3	10	43088	Washer, 5/16"	24	2	45705	Spacer
4	1	47141	1/4" Nylon Wing Nut	25	2	47963	Flange Bearing
5	2	1543-69	Nylon Washer	26	1	28611	1/2" Axle
6	1	27322BL1	Flow Control Mounting Bracket	27	1	6-1057BL3	Frame Assembly
7	1	24858	Adjustable Stop	28	1	69209	Gearbox Assembly
8	1	44950	1/4-20 X 3/4" Carriage Bolt	29	1	43093	Cotter Pin
9	1	43848	Control Arm Grip	30	1	2-819BL3	Leg Tube
10	1	24856BL1	Flow Control Arm	31	2	45702Y	Wheel
11	1	42347	Torsion Spring	32	6	43648	1/4 X 1-1/2" Hex Bolt
12	2	43661	1/4-20 X 1" Hex Bolt	33	1	45428	Flow plate
13	6	1509-69	1/4-20 X 1-3/4" Hex Bolt	34	1	2-118	Slide Gate Bracket
14	3	44101	5/32" Cotter Pin	35	1	2-551BL3	Lower Handle Tube
15	1	45431	Control Rod	36	2	44482	Handle Grip
16	1	28662BL3	Handle Tube	37	1	44589BL3	Short Handle Tube
17	1	48934	Hairpin Agitator	38	1	23753	Gate Slide Angle Bracket
18	1	45433G	Hopper Assembly	39	2	C-9M5732	Rivet, Pop 3/16 SD 66 BS ZY
19	2	28486BL1	Support Angle		1	3-373	Owner's Manual
20	1	45504	Impeller		1	3-374	Quick Start Guide
21	3	R19171616	Large Washer, 17/32"				



JOHN DEERE

GUIDE D'EXPLOITATION

85 lb Écarteur rotatif à poussée

LP86527
05/02/24
(Français)

Introduction

Utilisation du guide d'exploitation

Lisez l'intégralité de ce guide d'utilisation, en particulier les informations relatives à la sécurité, avant d'utiliser l'appareil.

Ce guide est un élément important de votre machine. Conserver tous les guides dans un endroit facile d'accès.

Utiliser les informations de sécurité et d'utilisation contenues dans le manuel de l'opérateur de l'accessoire, ainsi que le guide d'exploitation de la machine, pour utiliser et entretenir l'accessoire correctement et en toute sécurité.

Si le guide des accessoires comporte une section intitulée Préparation de la machine, cela signifie qu'il faut effectuer certaines opérations sur le tracteur ou le véhicule avant de pouvoir installer l'accessoire. Les sections Assemblage et Installation de ce guide fournissent des informations sur l'assemblage et l'installation de l'accessoire sur le tracteur ou le véhicule. Utiliser la section Service pour effectuer les ajustements nécessaires et l'entretien courant de votre accessoire.

Si vous avez des questions concernant l'assemblage, l'installation ou l'utilisation de cet accessoire, contactez votre concessionnaire John Deere.

Table des matières

Introduction	2
Sécurité	3
Assemblage	4
Mode d'emploi	10
Entretien	10
Rangement	10
Pièces détachées	11

Directives originales. Toutes les informations, illustrations et spécifications contenues dans ce guide sont basées sur les dernières informations disponibles au moment de la publication.

Nous nous réservons le droit d'apporter des modifications à tout moment et sans préavis.

Sécurité

Lire Sécurité dans le guide d'exploitation de la machine

Pour plus d'informations sur la sécurité, lisez les précautions générales d'utilisation figurant dans le guide d'exploitation de votre machine.

Fonctionnement sécuritaire

- Lisez attentivement le guide d'utilisation de la machine et des accessoires. Se familiariser avec les commandes et l'utilisation correcte de l'équipement. Savoir arrêter la machine et débrayer les commandes rapidement.
- Cet accessoire est destiné à l'entretien des pelouses et aux applications domestiques. Ne pas utiliser pour un usage autre que celui prévu par le fabricant.
- Ne pas modifier la machine ou les dispositifs de sécurité. Toute modification non autorisée de la machine ou de l'accessoire peut nuire à son fonctionnement et à sa sécurité.
- Ne jamais lubrifier, entretenir ou régler cet équipement lorsqu'il est en mouvement.
- Ne pas laisser les enfants ou une personne non formée utiliser la machine.
- Effectuer les ajustements nécessaires avant d'utiliser l'appareil.
- Regarder derrière la machine avant de reculer. Reculer avec précaution.
- Ne pas laisser personne, en particulier les enfants, monter sur la machine ou les accessoires. Les conducteurs sont susceptibles de se blesser, par exemple en étant heurtés par des objets étrangers ou en étant projetés. Ils peuvent également obstruer la vue de l'opérateur, ce qui rend l'utilisation de la machine dangereuse.



AVERTISSEMENT : Les pneus surgonflés peuvent exploser et provoquer des blessures graves. Pour éviter les blessures, ne JAMAIS gonfler les pneus au-delà de la pression maximale indiquée sur le flanc du pneu. TOUJOURS utiliser une pompe à main pour gonfler les pneus en toute sécurité.



AVERTISSEMENT : Évitez les blessures. Les produits chimiques sont dangereux. Éviter les blessures à l'opérateur ou aux personnes présentes :

- Lire l'étiquette de l'emballage du produit chimique pour les directives de manipulation. Une fiche de données de sécurité (FDS) doit être fournie par le vendeur de produits chimiques et fournit des informations de sécurité appropriées.
- Porter des vêtements et un équipement de sécurité appropriés lors de la manipulation ou de l'application de produits chimiques.
- Interdiction de fumer, de boire et de manger à proximité des produits chimiques.

Pratiquer un entretien sûr

- L'entretien de cette machine doit être effectué par des adultes qualifiés et formés.
- Comprendre la procédure d'entretien avant d'intervenir. Maintenir la zone propre et sèche.
- Tenir les mains, les pieds, les vêtements, les bijoux et les cheveux longs à l'écart des pièces mobiles, afin d'éviter qu'ils ne se coincent.
- Maintenir toutes les pièces en bon état et correctement installées. Réparer immédiatement les dommages. Remplacer les pièces usées ou cassées. Remplacer tous les autocollants de sécurité et d'instruction usés ou endommagés.
- Vérifier fréquemment le matériel pour s'assurer qu'il est en bon état de fonctionnement.

Porter des vêtements adéquats



- Toujours porter une protection oculaire lorsque vous utilisez la machine.
- Porter des vêtements près du corps et un équipement de sécurité adapté au travail.
- Lorsque vous utilisez cette machine, portez toujours des chaussures solides et des pantalons longs. Ne pas utiliser l'appareil pieds nus ou avec des sandales ouvertes.
- Porter un dispositif de protection approprié, tel que des bouchons d'oreille. Les bruits forts peuvent entraîner une déficience ou une perte de l'audition.

Assemblage

Pièces dans le carton

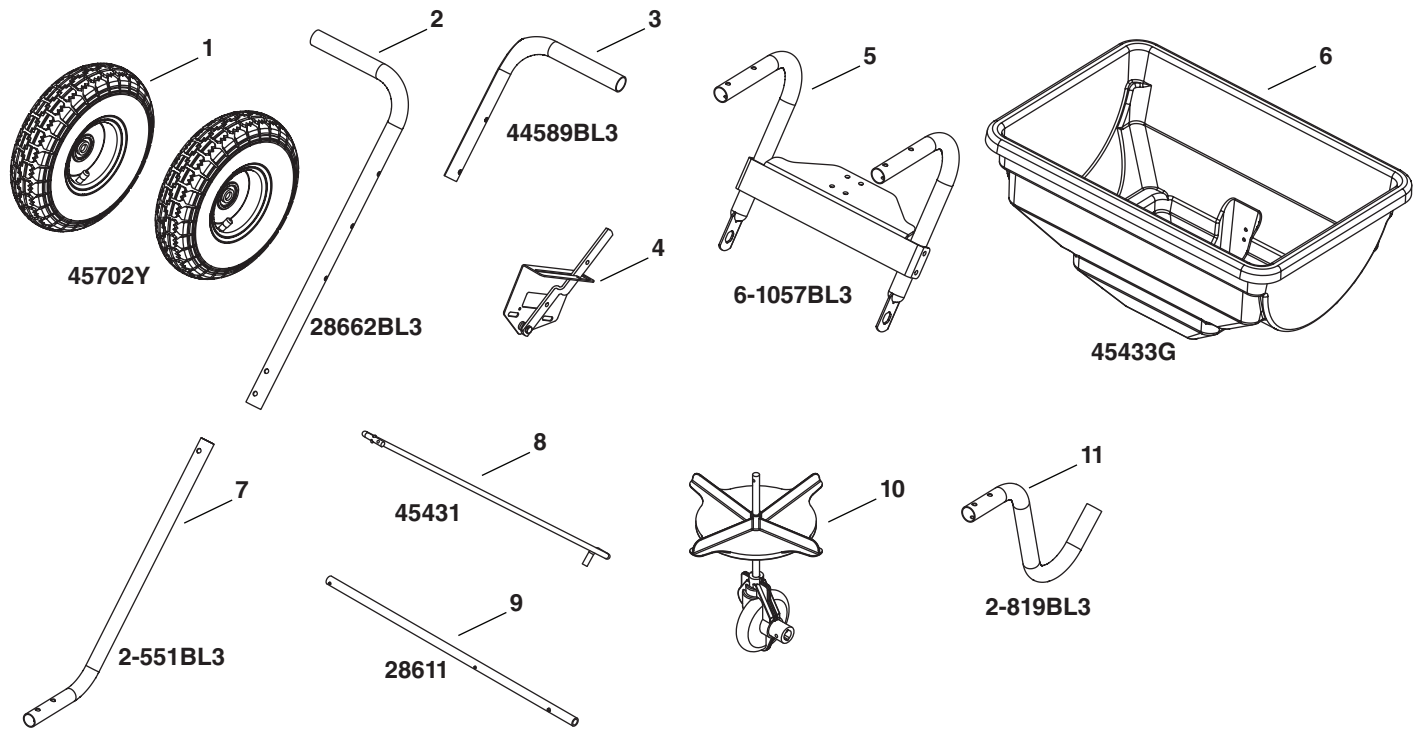

Description	Qté
Assemblage de roues et de pneus (jaune) (1)	2
Tube à poignée (long) (2)	1
Tube à poignée (court) (3)	1
Assemblage de commande du débit (4)	1
Assemblage du cadre (5)	1
Bac (vert) (6)	1

Description	Qté
Tube à poignée inférieure (7)	1
Tige de commande du débit	1
Axe (9)	1
Assemblage de la boîte de vitesses (10)	1
Tube de pied (11)	1

Assemblage

Contenu du sac de pièces

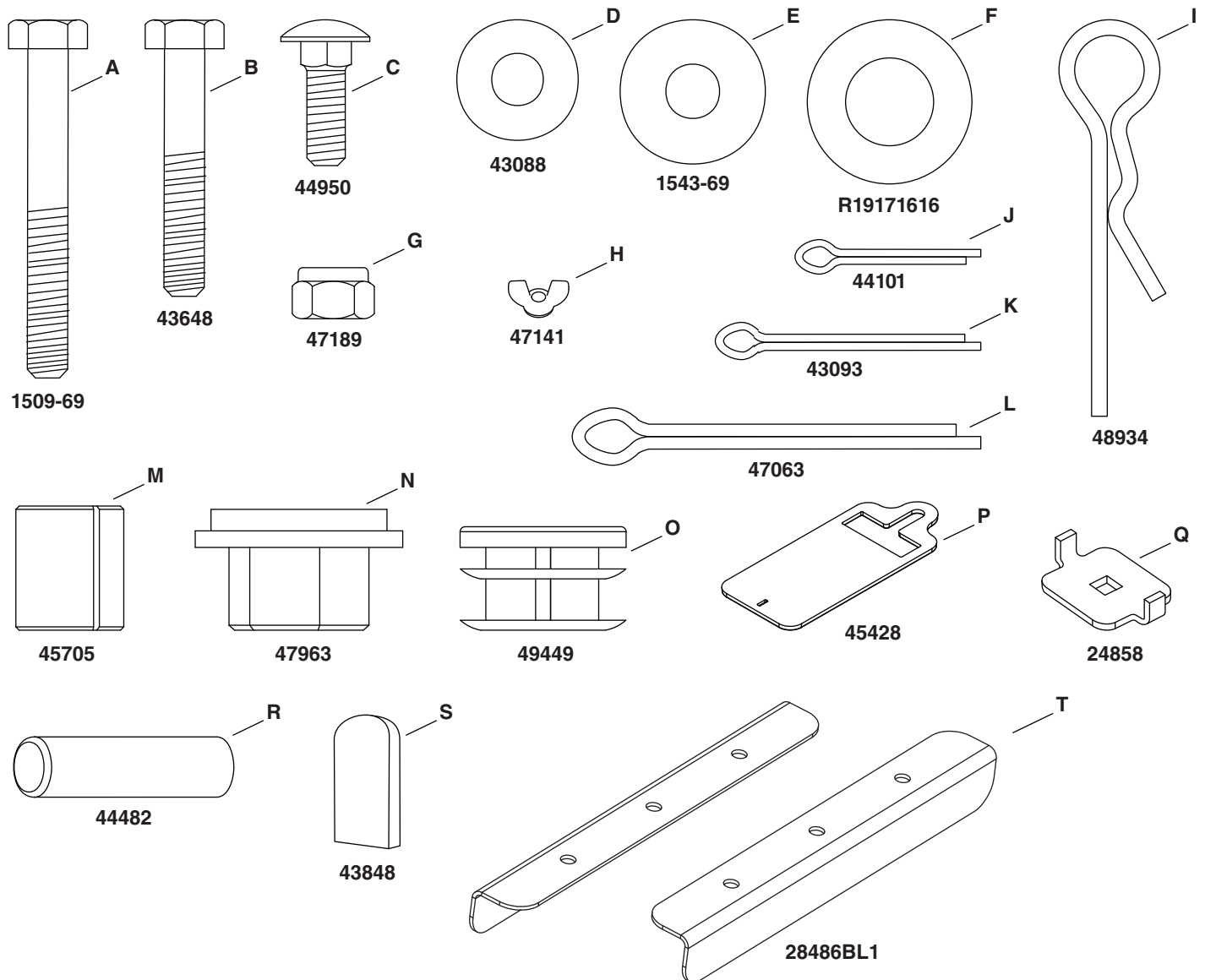

Description

Boulon à six pans 1/4 po-20 X 1-3/4 po (A)
 Boulon à six pans 1/4 po - 20 X 1-1/2 po (B)
 Boulon de carrosserie 1/4 po-20 x 3/4 po (C)
 Rondelle 5/16 po (D)
 Rondelle nylon (E)
 Rondelle, 17/32 po (F)
 Écrou hexagonal Nyloc, 1/4 po-20 (G)
 Écrou à oreilles nylon (H)
 Agitateur en épingle à cheveux (I)
 Goupille fendue 3/32 po X 3/4 po (J)

Qté

6
 6
 1
 9
 1
 3
 12
 1
 1
 3

Description

Goupille fendue 1/8 X 1
 Goupille fendue 5/32 po X 2 po (L)
 Entretoise en plastique (M)
 Bride de roulement hexagonale 50 ID (N)
 Bouchon 1 po (O)
 Plaque de débit (P)
 Butée églable (Q)
 Poignée à prise (R)
 Prise du bras de commande (S)
 Cornière de support (T)

Qté

1
 1
 2
 2
 3
 1
 1
 2
 1
 2

Assemblage

OUTILS REQUIS POUR L'ASSEMBLAGE

- (1) Marteau
- (1) Pinces
- (2) Clés 7/16 po

Étape d'assemblage 1

Assembler la plaque de débit (P) à l'ensemble du bac (6) illustré ci-dessous.

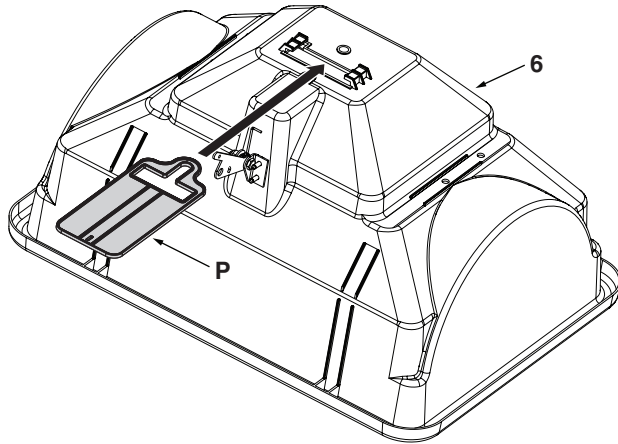

Étape d'assemblage 2

Positionner la plaque de débit (P) et le support de portail coulissant comme indiqué ci-dessous.



Étape d'assemblage 3

Insérer la languette du support de portail coulissant dans l'encoche de la plaque de débit (P). Fixer avec une goupille fendue de 3/4 po (J) en pliant les extrémités vers l'extérieur.



Étape d'assemblage 4

REMARQUE : veillez à insérer l'axe comme illustré ci-dessous. Le côté droit a un trou à l'extrémité, et le côté gauche a un trou plus éloigné de l'extrémité. Fixer la boîte de vitesses (10) à l'axe (9) en insérant l'axe à travers le cadre (5) et la boîte de vitesses et à travers l'autre côté du cadre. Fixer avec une goupille fendue de 1-1/2 po (K) en pliant les extrémités.

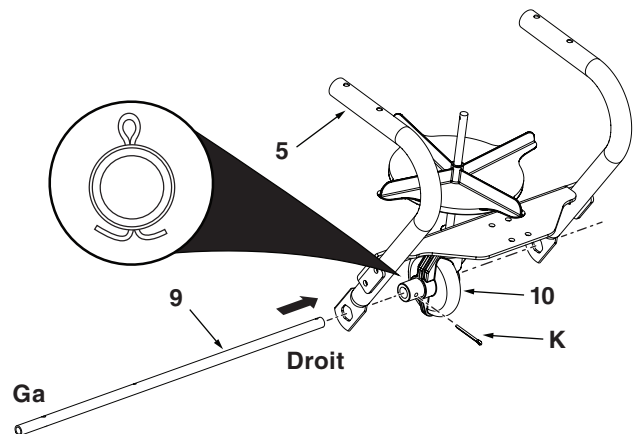

Assemblage

Étape d'assemblage 5

Assembler les bouchons (O) dans le cadre et faire glisser les brides de roulement (N) sur l'axe et les fixer dans le cadre.

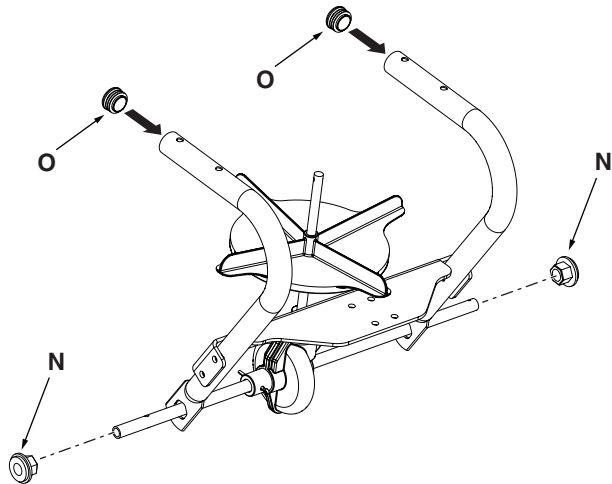

Étape d'assemblage 6

Fixez le bac au cadre et aux cornières de support (T) à l'aide de quatre boulons hexagonaux de 1/4 x 1-3/4" (A), de rondelles de 5/16" (D) et d'écrous nyloc de 1/4" (G). Guider l'arbre de la roue à travers le trou de la plaque de débit et du bac. Insérer l'agitateur en épingle à cheveux (I) dans l'arbre de la roue une fois à l'intérieur du bac. Serrez le matériel.

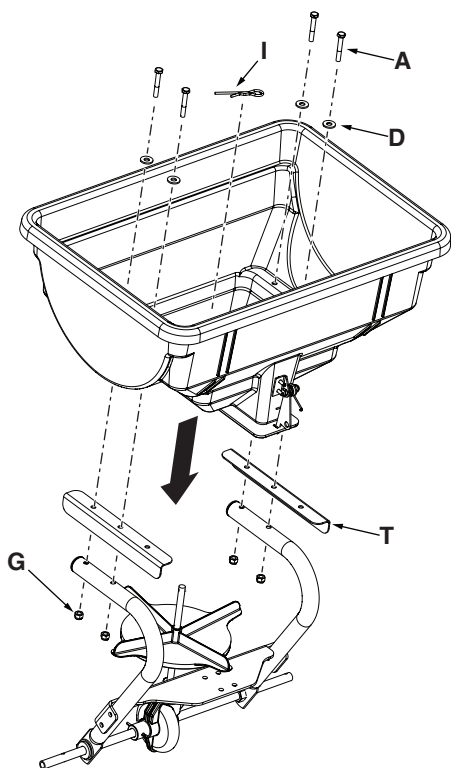

Étape d'assemblage 7

Fixer le tube de pied (11) au cadre à l'aide de deux boulons à 6 pans de 1/4 x 1-1/2 po (B) et d'écrous nylock de 1/4 po (G). Fixer les bouchons (O) dans le tube de pied (11). Serrez le matériel.

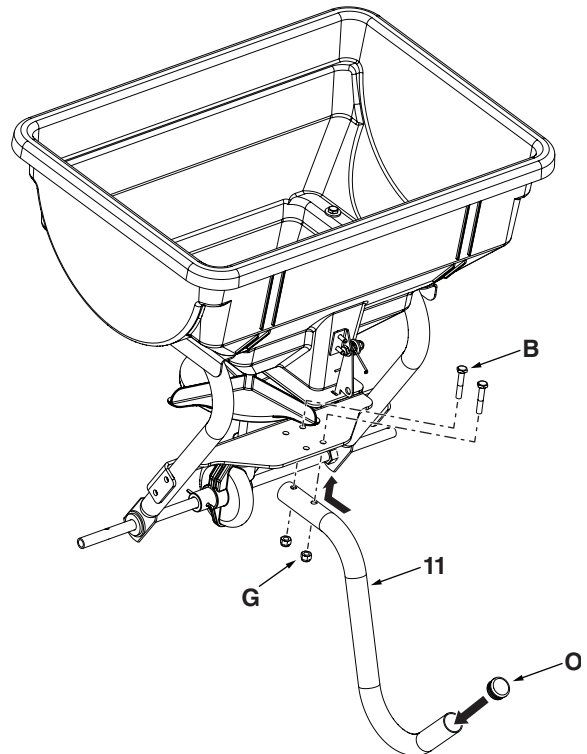

Étape d'assemblage 8

Fixer une roue sur le côté droit en glissant sur l'axe une rondelle de 17/32 po (F), une entretoise en plastique (M), une roue (1), une autre rondelle de 17/32 po (F) et fixer avec une goupille fendue de 3/4 po (J) en pliant les extrémités vers l'extérieur.

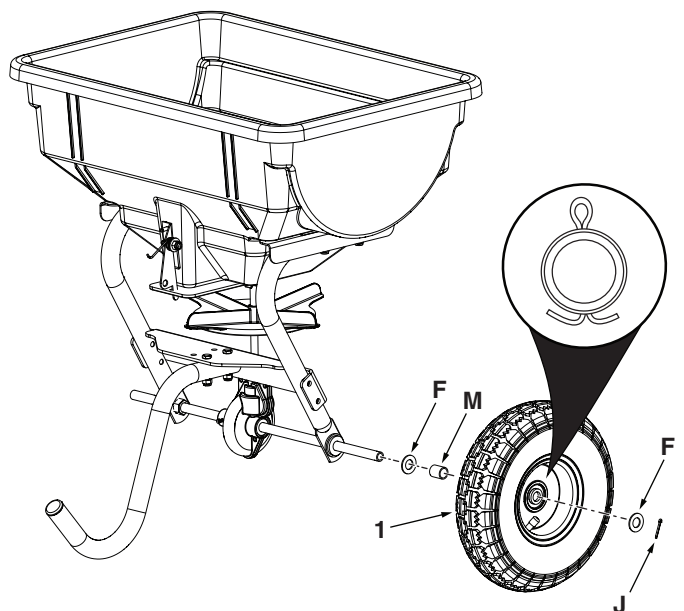

Assemblage

Étape d'assemblage 9

Fixer l'autre roue sur le côté gauche en glissant sur l'axe une rondelle de 17/32 po (F), une entretoise en plastique (M) et une roue (1). Fixez la roue à l'axe en insérant la goupille fendue de 2 pouces (L) dans le trou situé à l'intérieur de la roue et dans l'axe. Fixer en repliant les extrémités.

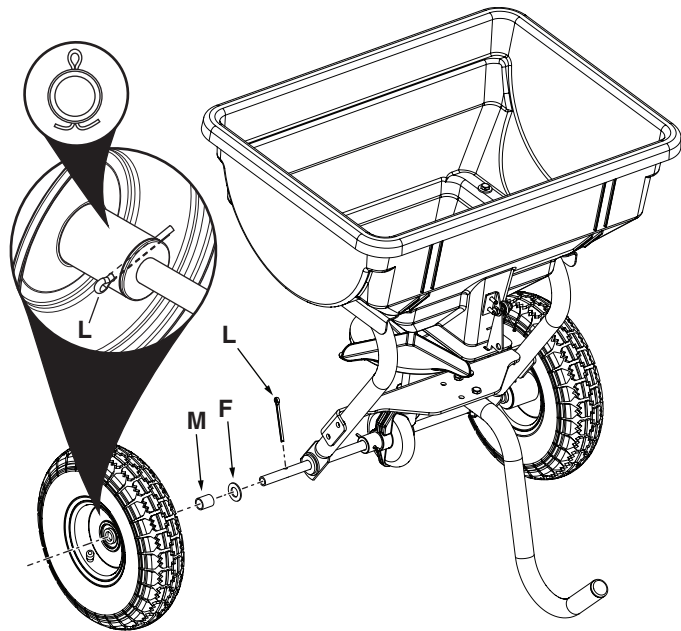

Étape d'assemblage 10

Fixer le tube à poignée inférieur (7) au cadre à l'aide de deux boulons à 6 pans de 1/4 x 1-1/4 po (B) et d'écrous nylock de 1/4 po (G). Serrez le matériel.

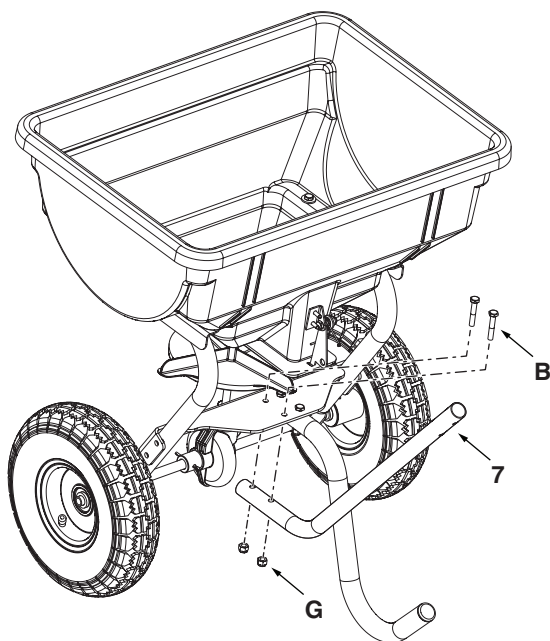

Étape d'assemblage 11

Fixer le tube de la poignée (2) au tube inférieur de la poignée à l'aide de un boulon à 6 pans de 1/4 x 1-1/2 po (B) et un écrou nylock de 1/4 po (G). Serrez le matériel.

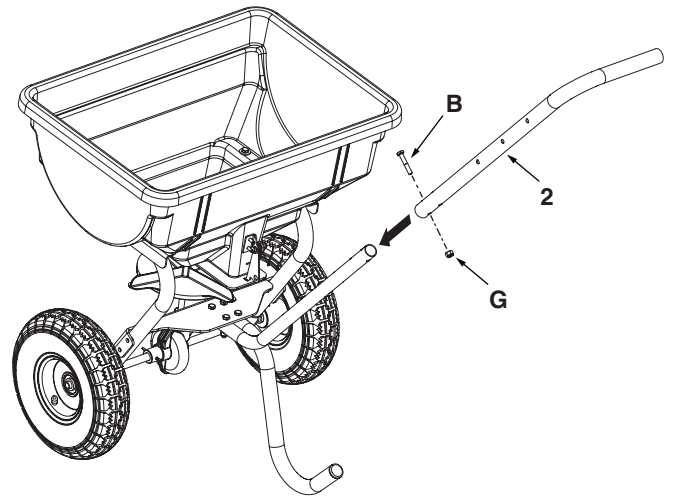

Étape d'assemblage 12

Fixer le tube de poignée court (3) au tube de poignée à l'aide d'un boulon à 6 pans de 1/4 po x 1-3/4 po (B) et le fixer avec un écrou nyloc de 1/4 po (G). Faites glisser les poignées (R) sur les extrémités du tube de poignée court et du tube de poignée. Serrez le matériel.

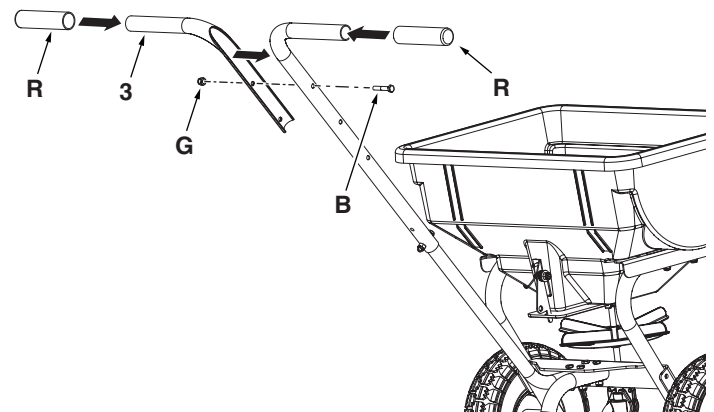

Assemblage

Étape d'assemblage 13

Fixer l'ensemble de commande (4) à l'aide de deux boulons à 6 pans de 1/4 po - 1-3/4 po (A), de quatre rondelles de 5/16 po (D) et de deux écrous nyloc de 1/4 po (G). Ne serrez pas le matériel.

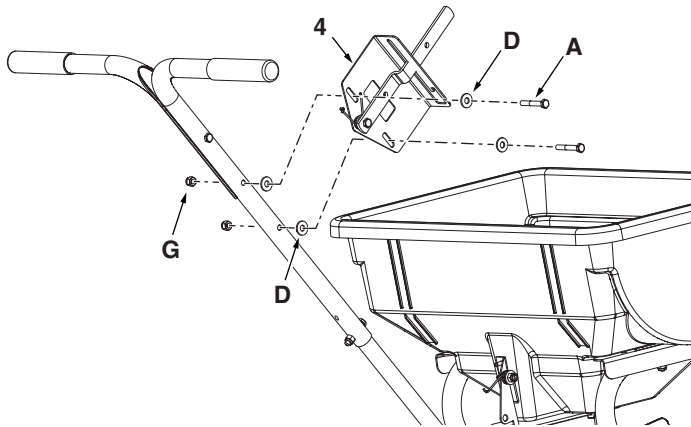

Étape d'assemblage 14

Fixer l'extrémité de la tige de commande (8) illustrée ci-dessous à travers le support de portail coulissant sur le bac.

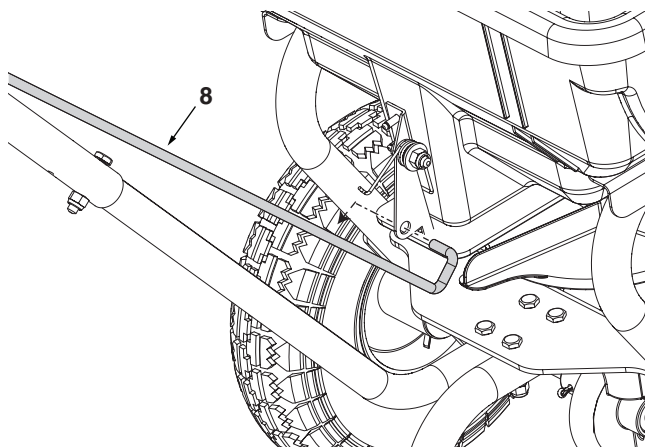

Étape d'assemblage 15

Fixer l'autre extrémité de la tige de commande (8) à travers le trou du bras de commande. Placer une rondelle de 5/16 po (D) sur l'extrémité de la tige de commande et la fixer avec une goupille fendue (J) en pliant les extrémités vers l'extérieur.

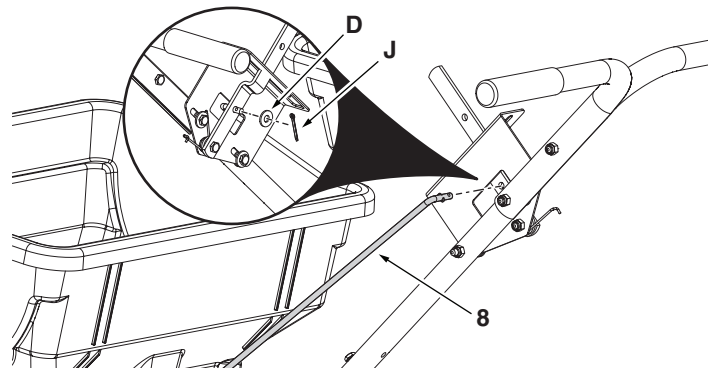

Étape d'assemblage 16

Assembler la butée réglable (Q) au support de commande à l'aide d'un boulon de carrosserie de 1/4" (C) passant par la butée (Q) et par la fente du support de commande. Fixer de l'autre côté avec une rondelle en nylon (E) et un écrou à oreilles en nylon (H). Faire glisser la poignée du bras de commande (S) sur le bras de commande.

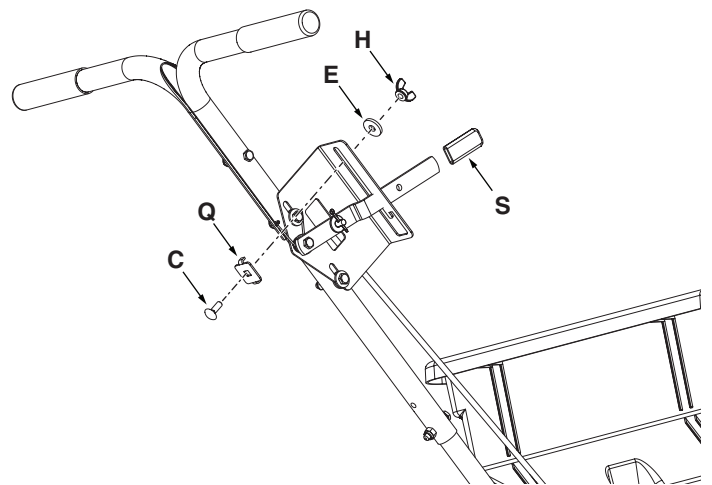

Utilisation

Étalonnage du réglage du contrôle du débit

1. Placer le levier de commande (4) en position « ARRÊT ».
2. Faites glisser le support de commande le long du tube de commande jusqu'à ce que la plaque d'arrêt située au fond du bac soit fermée.
3. Serrer légèrement les écrous à 6 pans qui fixent le support de contrôle du débit au tube de commande.
4. Régler la butée réglable (Q) sur « 5 ». Tirer le levier de commande (4) contre la butée (Q) et vérifier que la plaque d'arrêt s'est ouverte à peu près à moitié.
5. Si la plaque d'arrêt ne s'ouvre pas à moitié, réglez la position du support de commande jusqu'à ce que la plaque d'arrêt s'ouvre à moitié et se ferme complètement.
6. Serrer les écrous à six pans.

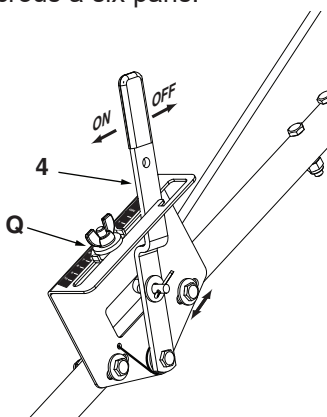

Maintenance

1. Huiler le rouet libre une fois par an ou plus souvent si nécessaire.
2. Huiler les bagues en nylon dans le tube du cadre une fois par an ou plus souvent si nécessaire.
3. Appliquer une légère couche de graisse sur les engrenages si nécessaire.
4. Avant chaque utilisation, procéder à un contrôle visuel approfondi de l'écarteur pour vérifier que les boulons et les écrous ne se sont pas desserrés. Resserrer les boulons et écrous desserrés.
5. Vérifier que les pneus sont suffisamment gonflés. Ne pas dépasser la pression maximale indiquée sur le pneu.



AVERTISSEMENT : Les pneus surgonflés peuvent exploser et provoquer des blessures graves. Pour éviter les blessures, ne JAMAIS gonfler les pneus au-delà de la pression maximale indiquée sur le flanc du pneu. TOUJOURS utiliser une pompe à main pour gonfler les pneus en toute sécurité.

Rangement

1. Vider l'écarteur après chaque utilisation et ranger les restes de matériau dans leur sac d'origine.
2. Rincer l'intérieur du bac et l'extérieur de l'écarteur et séchez-les avant de les ranger.
3. Ranger dans un endroit propre et sec.

Ne pas utiliser de produits chimiques en poudre pour le gazon. Ils ne donnent pas un schéma de diffusion satisfaisant ou cohérent.

1. Estimer la taille de la zone à couvrir et calculez la quantité de matériau nécessaire.
2. Régler la butée réglable en fonction du débit recommandé dans le tableau d'application de cette page. Se référer également aux instructions figurant sur l'emballage du produit à épandre.
3. Assurez-vous que le levier de commande est en position « ARRÊT ».
4. Remplissez le bac en brisant les éventuels grumeaux d'engrais.
5. Démarrer l'écarteur et tirer le levier de commande vers l'avant contre la butée réglable jusqu'à la position « MARCHÉ ».
6. Toujours mettre le levier de commande en position « ARRÊT » avant de tourner ou de s'arrêter.
7. Afin d'assurer une couverture uniforme, il convient d'effectuer chaque passage de manière à ce que le motif de diffusion chevauche légèrement le motif du passage précédent. Les largeurs de diffusion approximatives pour les différents matériaux sont indiquées dans le tableau d'application de cette page.
8. Pour les zones rectangulaires, faites deux passages sur les extrémités courtes pour créer des zones de retournement. Pour les zones non-rectangulaires, effectuer deux passages sur l'ensemble du bord.
9. Lors de l'épandage d'engrais de désherbage, veillez à ce que le schéma d'épandage ne touche pas les arbres à feuilles persistantes, les fleurs ou les arbustes.

TABLEAU D'APPLICATION

TYPE DE MATÉRIAU	RÉGLAGE DU DÉBIT	LARGEUR DE L'ÉCARTEMENT
<i>ENGRAIS</i>		
Granulé	3 - 5	8' - 10'
Pastillé	3 - 5	10' - 12'
Organique	6 - 8	6' - 8'
<i>SEMENCES DE GAZON</i>		
Fine	3 - 4	6' - 7'
Grossière	4 - 5	8' - 9'
<i>FONDANT À GLACE</i>	6 - 8	10' - 12'

IMPORTANT : Des ajustements mineurs peuvent être nécessaires pour compenser l'humidité et la teneur en eau du matériau.

Pièces détachées

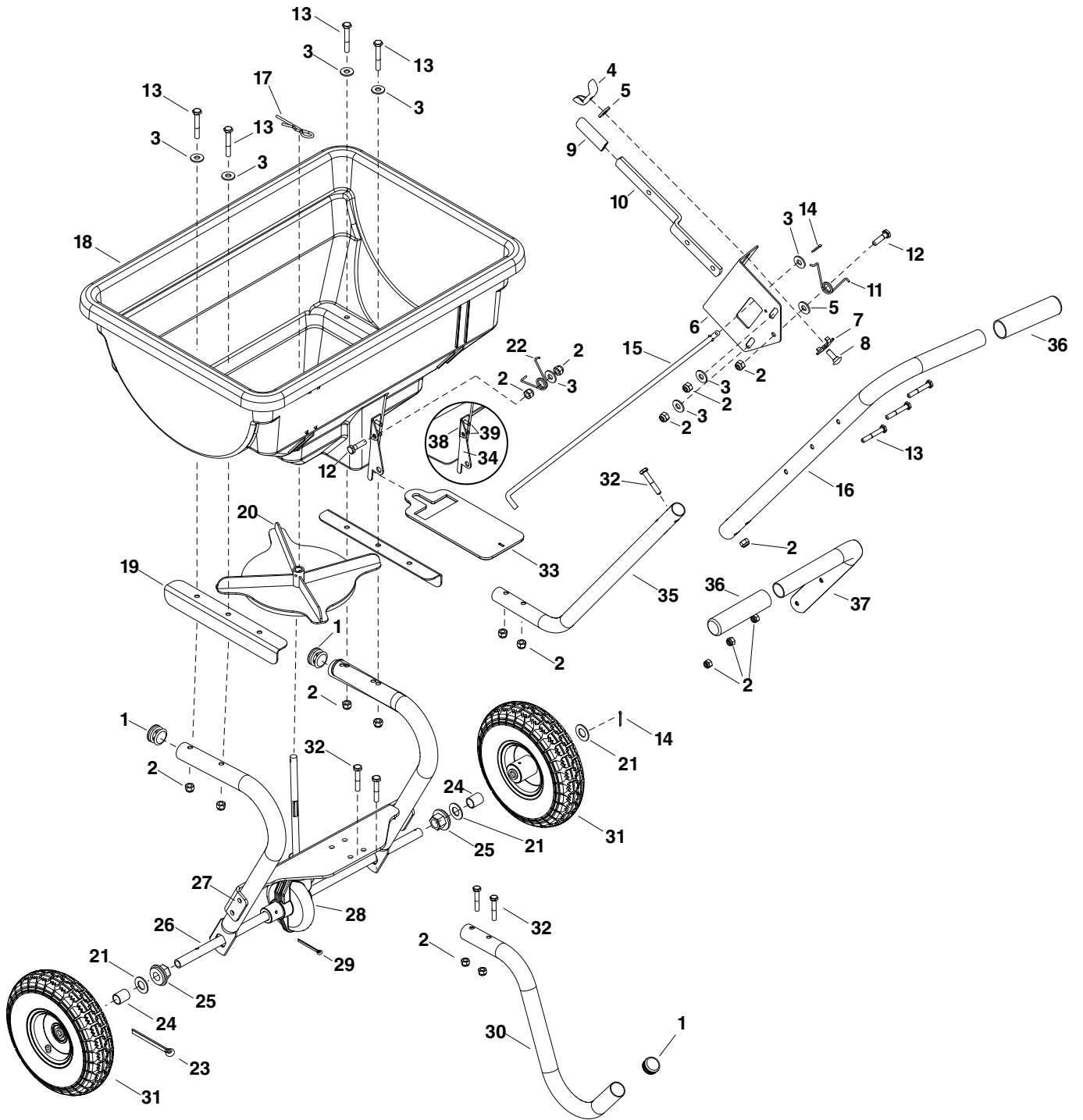

Pièces détachées

RÉF.	QTÉ	N° PIÈCE	DESCRIPTION	RÉF.	QTÉ	N° PIÈCE	DESCRIPTION
1	3	49449	Bouchon 1 po	22	1	44566	Ressort de torsion
2	17	47189	Écru hexagonal Nylock 1/4 po	23	1	47063	Goupille fendue 5/32 po
3	10	43088	Rondelle 5/16 po	24	2	45705	Entretoise
4	1	47141	Écrou à oreilles nylon 1/4 po	25	2	47963	Bride de roulement
5	2	1543-69	Rondelle nylon	26	1	28611	Axe 1/2 po
6	1	27322BL1	Support de fixation pour le contrôle du débit	27	1	6-1057BL3	Assemblage du cadre
7	1	24858	Butée réglable	28	1	69209	Assemblage de la boîte de vitesses
8	1	44950	Boulon de carrosserie 1/4 po-20 x 3/4 po	29	1	43093	Goupille fendue
9	1	43848	Prise du bras de contrôle	30	1	2-819BL3	Tube de pied
10	1	24856BL1	Bras de contrôle du débit	31	2	45702Y	Roue
11	1	42347	Ressort de torsion	32	6	43648	Boulon à six plans 1/4 X 1-1/2 po
12	2	43661	Boulon à six plans 1/4-20 X 1 po	33	1	45428	Plaque de débit
13	6	1509-69	Boulon à six plans 1/4-20 X/1 po	34	1	2-118	Support de portail coulissant
14	3	44101	Goupille fendue 5/32 po	35	1	2-551BL3	Tube inférieur à poignée
15	1	45431	Tige de contrôle	36	2	44482	Poignée à prise
16	1	28662BL3	Tube à poignée	37	1	44589BL3	Tube à poignée courte
17	1	48934	Agitateur en épingle à cheveux	38	1	23753	Support de portail coulissant en angle
18	1	45433G	A	39	2	C-9M5732	Rivet, Pop 3/16 SD 66 BS ZY
19	2	28486BL1	Cornière de support		1	3-373	Manuel d'utilisation
20	1	45504	Roue		1	3-374	Guide de démarrage rapide
21	4	R19171616	Grande rondelle 17/32 po				



JOHN DEERE

MANUAL DEL USUARIO

Esparcidor por difusión de empuje
de 85 libras

LP86527
05/02/24
(Español)

Introducción

Cómo usar su Manual del usuario

Lea todo el Manual del usuario, especialmente la información de seguridad, antes de usarlo.

Este manual es una parte importante de su máquina. Guarde todos los manuales en un lugar conveniente para poder acceder a ellos fácilmente.

Utilice la información de seguridad y funcionamiento del accesorio en el Manual del usuario de forma conjunta con las instrucciones del Manual del usuario de la máquina, para operar y dar servicio al accesorio de forma segura y correcta.

Si el manual de su accesorio tiene una sección titulada Preparación de la máquina, esto significa que tendrá que hacer algo en su tractor o vehículo antes de que pueda instalar el accesorio. Las secciones de Ensamblaje e Instalación de este manual brindan información para ensamblar e instalar el accesorio en su tractor o vehículo. Utilice la sección de Servicio para realizar los ajustes necesarios y el servicio de rutina de su accesorio.

Si tiene alguna pregunta o inquietud con respecto al ensamblaje, instalación u operación de este accesorio, consulte a su distribuidor local John Deere.

Índice

Introducción	2
Seguridad	3
Ensamblaje	4
Funcionamiento	10
Mantenimiento	10
Almacenamiento	10
Piezas de repuesto	11

Instrucciones originales. Toda la información, ilustraciones y especificaciones de este manual se basan en la información más reciente disponible en el momento de su publicación.

Se reserva el derecho de realizar cambios en cualquier momento sin previo aviso.

Seguridad

Lea sobre la Seguridad en el Manual del usuario de la máquina

Lea las precauciones generales de seguridad para el funcionamiento en el manual del usuario de su máquina para obtener información de seguridad adicional.

Uso con seguridad

- Lea atentamente el manual del usuario de la máquina y del accesorio. Familiarícese completamente con los controles y el uso adecuado del equipo. Aprenda cómo detener la máquina y desactivar los controles rápidamente.
- Este accesorio está diseñado para el uso en el cuidado del césped y aplicaciones domésticas. No lo utilice para un uso distinto al previsto por el fabricante.
- No modificar la máquina ni los dispositivos de seguridad. Las modificaciones no autorizadas a la máquina o al accesorio pueden afectar su funcionamiento y seguridad.
- Nunca lubrique, le dé servicio o ajuste este equipo mientras esté en movimiento.
- No permita que los niños o personas sin capacitación operen la máquina.
- Realice los ajustes necesarios antes de operar.
- Mire detrás de la máquina antes de dar marcha atrás. Retroceda con cuidado.
- No permita que nadie, especialmente los niños, se monten en la máquina o en el accesorio. Las personas que se montan pueden sufrir lesiones, como ser golpeados por objetos extraños o lanzados hacia afuera. También pueden obstruir la visión del operador, lo que hace que la máquina se opere de manera insegura.



ADVERTENCIA: Los neumáticos demasiado inflados pueden explotar y provocar lesiones graves. Para evitar lesiones, NUNCA infle los neumáticos más allá de la presión máxima impresa en la banda lateral del neumático. Utilice SIEMPRE una bomba manual para inflar los neumáticos de forma segura.



PRECAUCIÓN: ¡Evitar lesiones! Los productos químicos pueden ser peligrosos. Evite lesiones al operador o a los transeúntes:

- Lea la etiqueta del contenedor de productos químicos para conocer las instrucciones de manipulación. El distribuidor de productos químicos debe proporcionar una hoja de datos de seguridad del material (MSDS) que proporcione la información de seguridad adecuada.
- Use ropa y equipo de seguridad adecuados al manipular o aplicar productos químicos.
- No se debe fumar, beber y comer cerca de los productos químicos.

Practique un mantenimiento seguro

- Sólo adultos calificados y capacitados deben dar servicio a esta máquina.
- Comprenda el procedimiento de servicio antes de realizar el trabajo. Mantenga el área limpia y seca.
- Mantenga las manos, los pies, la ropa, las joyas y el cabello largo alejados de las piezas móviles para evitar que queden atrapados.
- Mantenga todas las piezas en buen estado y correctamente instaladas. Repare los daños inmediatamente. Reemplace las piezas desgastadas o rotas. Reemplace todas las calcomanías de instrucciones y seguridad desgastadas o dañadas.
- Verifique todo el herraje a intervalos frecuentes para asegurarse de que el equipo esté en condiciones de funcionamiento seguras.

Use ropa adecuada



- Utilice siempre protección para los ojos cuando opere la máquina.
- Use ropa ajustada y el equipo de seguridad apropiado para el trabajo.
- Mientras opere esta máquina, use siempre calzado resistente y pantalones largos. No opere el equipo descalzo o usando sandalias abiertas.
- Utilice un dispositivo de protección adecuado, como tapones para los oídos. El ruido fuerte puede causar discapacidad o pérdida de audición.

Ensamblaje

Piezas en la caja

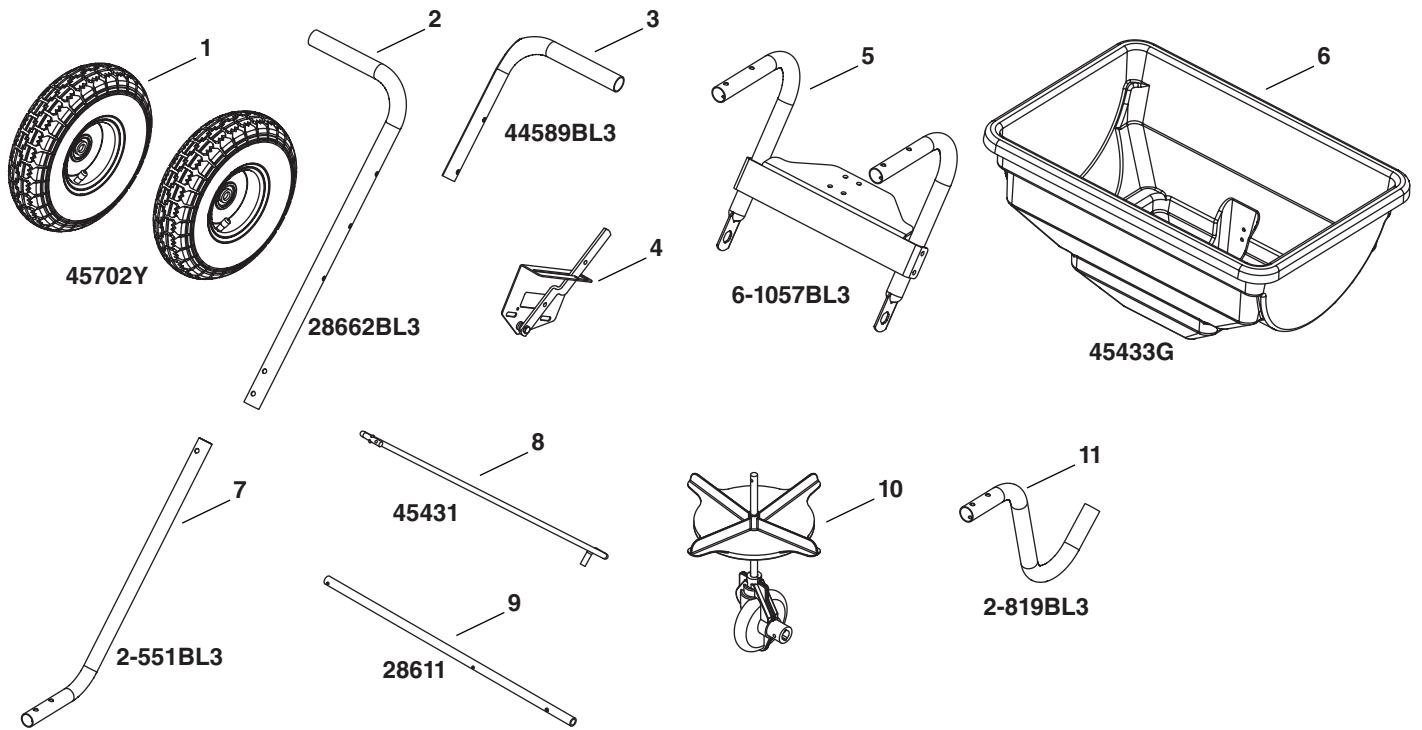

Descripción	Cantidad	Descripción	Cantidad
Conjunto de rueda y neumático (amarillo) (1)	2	Tubo inferior del mango (7)	1
Tubo del mango (largo) (2)	1	Varilla de control del flujo (8)	1
Tubo del mango (corto) (3)	1	Eje (9)	1
Conjunto del control del flujo (4)	1	Conjunto de la caja de engranaje (10)	1
Conjunto del armazón (5)	1	Tubo de la pata (11)	1
Tolva (verde) (6)	1		

Ensamblaje

Contenido de la bolsa de piezas

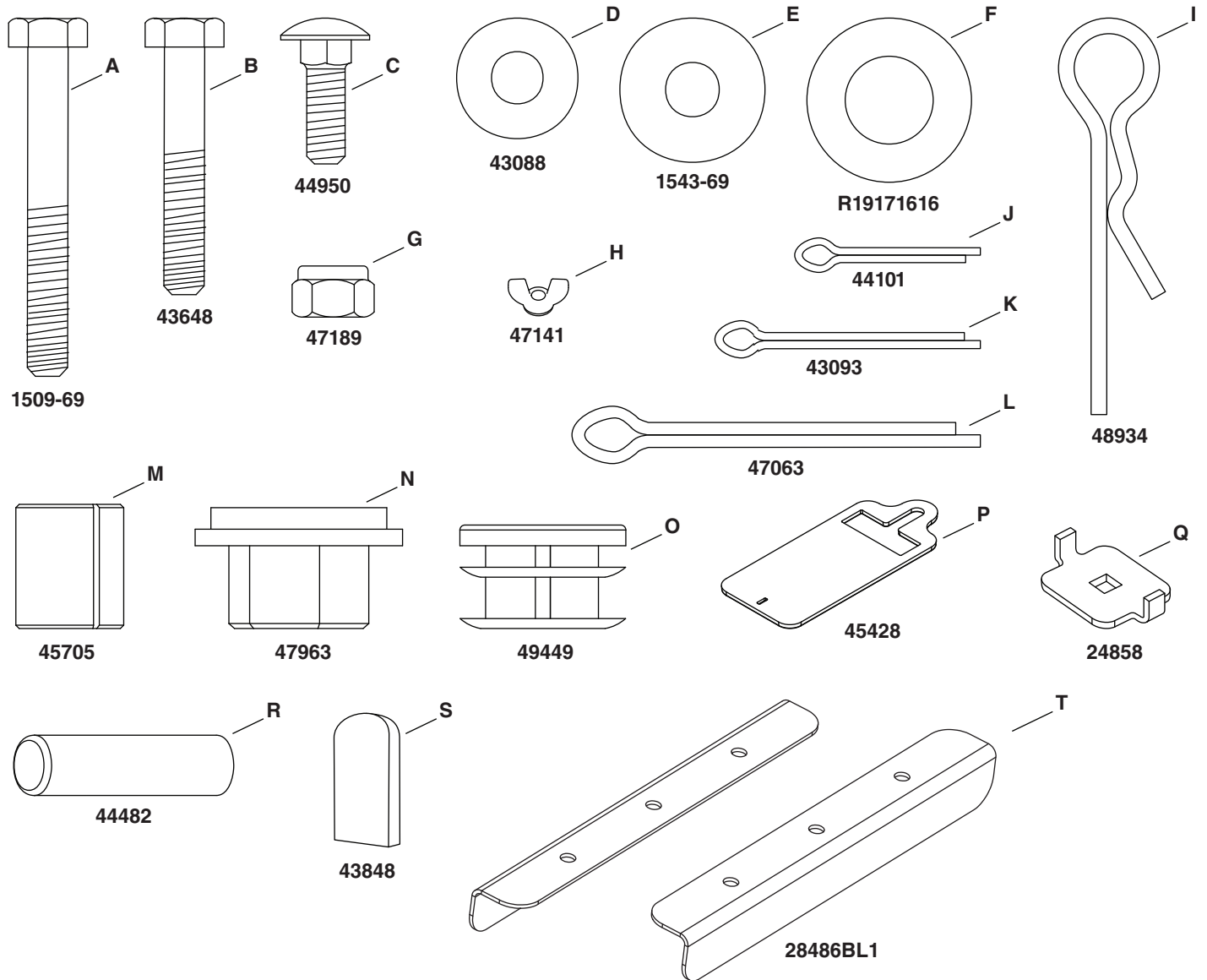

Descripción

Perno hexagonal 1/4-20 X 1-3/4 (A)
 Perno hexagonal, 1/4" - 20 x 1-1/2" (B)
 Perno de máquina, 1/4"-20 x 3/4" (C)
 Arandela, 5/16" (D)
 Arandela de nailon (E)
 Arandela, 17/32" (F)
 Tuerca hexadecimal Nyloc, 1/4"-20 (G)
 Tuerca de mariposa de nailon (H)
 Horquilla agitadora (I)
 Pasador de chaveta, 3/32" x 3/4" (J)

Cantidad

6
 6
 1
 9
 1
 3
 12
 1
 1
 1
 3

Descripción

Pasador de chaveta, 1/8" x 1-1/2" (K)
 Pasador de chaveta, 5/32" x 2" (largo)
 Espaciador de plástico (M)
 Rodamiento de brida hexagonal 0.50 ID (N)
 Enchufe 1" (O)
 Placa de flujo (P)
 Tope ajustable (Q)
 Agarre del mango (R)
 Agarre del brazo de control (S)
 Ángulo de soporte (T)

Cantidad

1
 1
 2
 2
 3
 1
 1
 2
 1
 2

Ensamblaje

HERRAMIENTAS NECESARIAS PARA EL ENSAMBLAJE

- (1) Martillo
- (1) Alicates
- (2) Llaves de 7/16"

Paso 1 del ensamblaje

Fije la placa de flujo (P) al conjunto de la tolva (6) tal como se muestra.

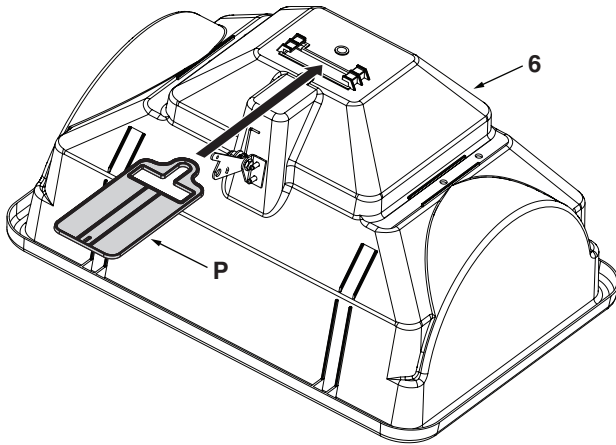

Paso 2 del ensamblaje

Coloque la placa de flujo (P) y el soporte de la compuerta deslizante como se muestra a continuación.



Paso 3 del ensamblaje

Inserte la pestaña del soporte de la compuerta deslizante en la muesca de la placa de flujo (P). Asegure con un pasador de chaveta de 3/4" (J) doblando los extremos hacia afuera.



Paso 4 del ensamblaje

NOTA: Asegúrese de insertar el eje como se muestra a continuación. El lado derecho tiene un agujero cercano al extremo y el lado izquierdo tiene un agujero alejado del extremo. Conecte la caja de engranaje (10) al eje (9) insertando el eje a través del armazón (5) y la caja de engranaje y por el otro lado del armazón. Asegúrelo con un pasador de chaveta de 1-1/2" (K) doblando los extremos hacia afuera.

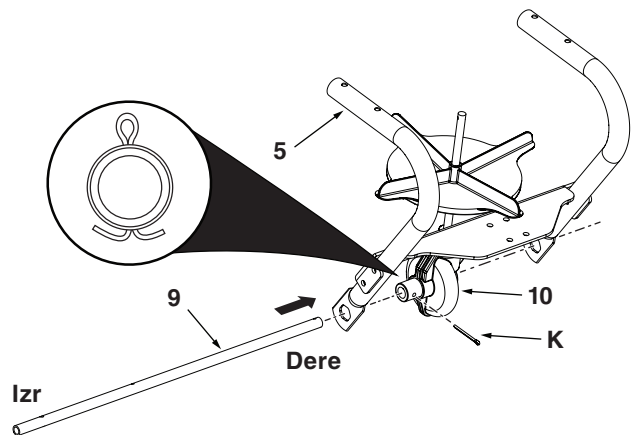

Ensamblaje

Paso 5 del ensamblaje

Monte los tapones (O) en el armazón y deslice los rodamientos de brida (N) sobre el eje y asegúrelos en el armazón.

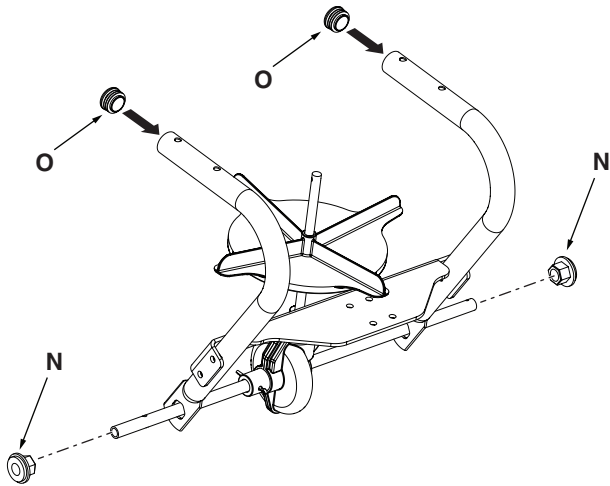

Paso 6 del ensamblaje

Fije la tolva al armazón y a los ángulos de soporte (T) usando cuatro pernos hexagonales de 1/4 x 1-3/4" (A), arandelas de 5/16" (D) y tuercas Nylock de 1/4" (G). Guíe el eje del impulsor a través del orificio en la placa de flujo y la tolva. Inserte el agitador de horquilla (I) a través del eje del impulsor una vez dentro de la tolva. Apriete los herrajes.

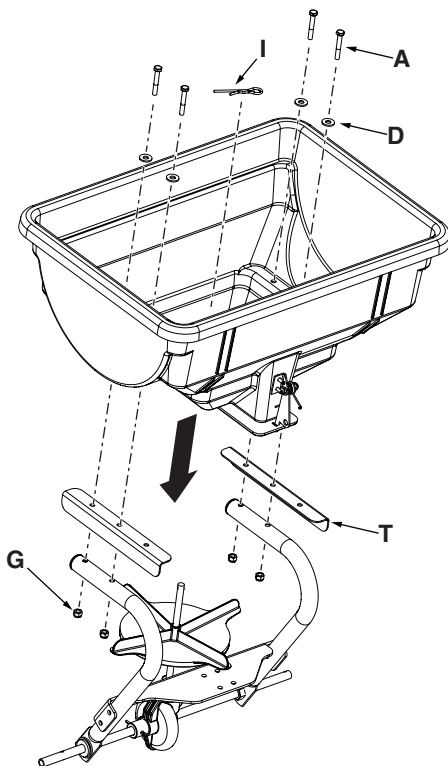

Paso 7 del ensamblaje

Fije el tubo de la pata (11) al armazón usando dos pernos hexagonales de 1/4 x 1-1/2" (B) y tuercas Nylock de 1/4" (G). Monte los tapones (O) en el tubo de la pata (11). Apriete los herrajes.

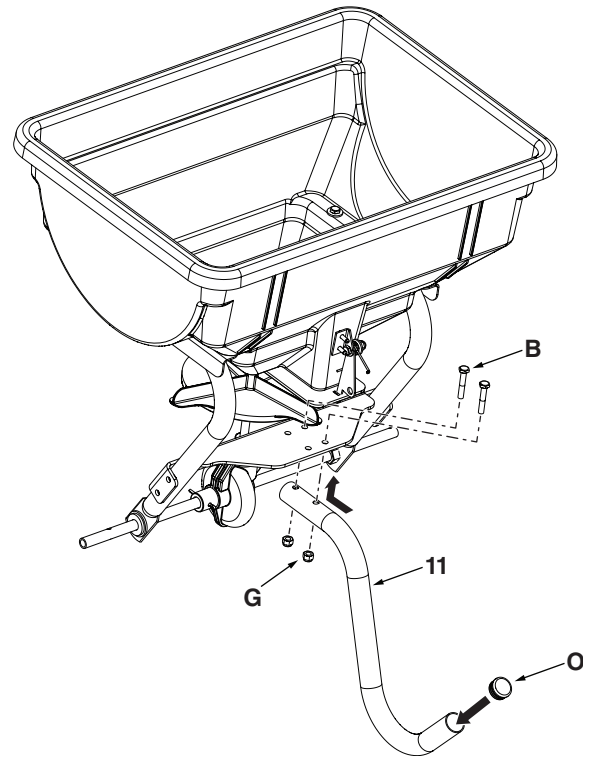

Paso 8 del ensamblaje

Coloque una rueda en el lado derecho deslizándola sobre el eje, una arandela de 17/32" (F), un espaciador de plástico (M), una rueda (1), otra arandela de 17/32" (F) y asegurar con un pasador de chaveta de 3/4" (J) doblando los extremos hacia afuera.

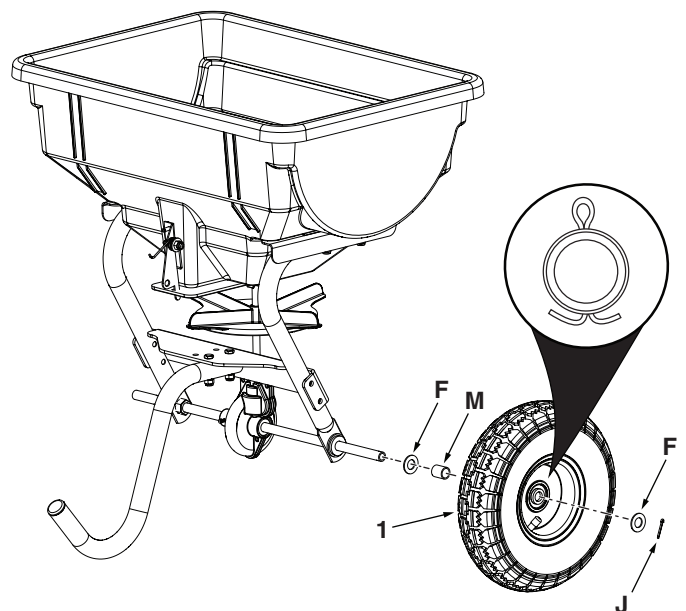

Ensamblaje

Paso 9 del ensamblaje

Conecte la otra rueda al lado izquierdo deslizándola sobre el eje, una arandela de 17/32" (F), un espaciador de plástico (M) y una rueda (1). Asegure la rueda al eje insertando el pasador de chaveta de 2" (L) a través del orificio en el interior de la rueda y del eje. Asegúrelo doblando los extremos hacia afuera.

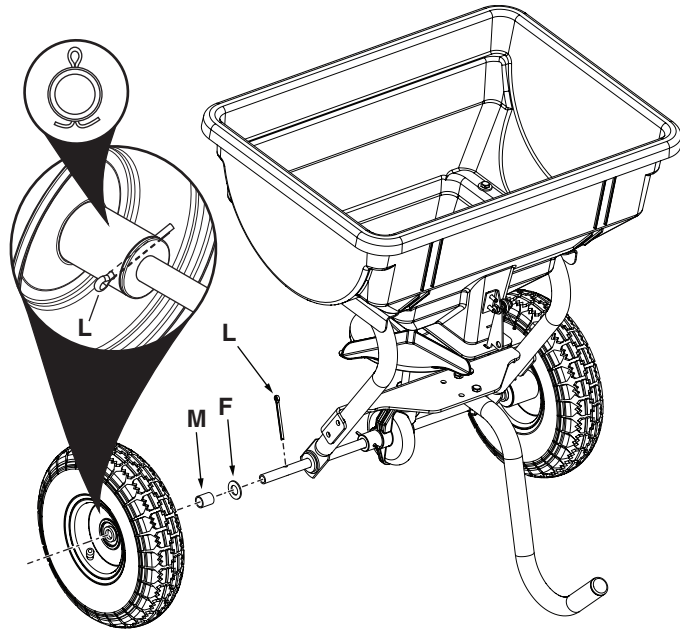

Paso 10 del ensamblaje

Fije el tubo inferior del mango (7) al armazón usando dos pernos hexagonales de 1/4" x 1-1/2" (B) y tuercas Nyloc de 1/4" (G). Apriete los herrajes.

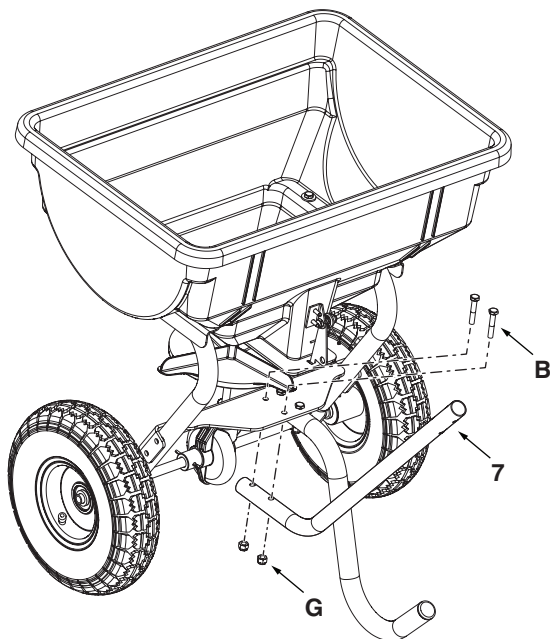

Paso 11 del ensamblaje

Conecte el tubo del mango (2) al tubo inferior del mango usando un perno hexagonal de 1/4" x 1-1/2" (B) y una tuerca Nyloc de 1/4" (G). Apriete los herrajes.

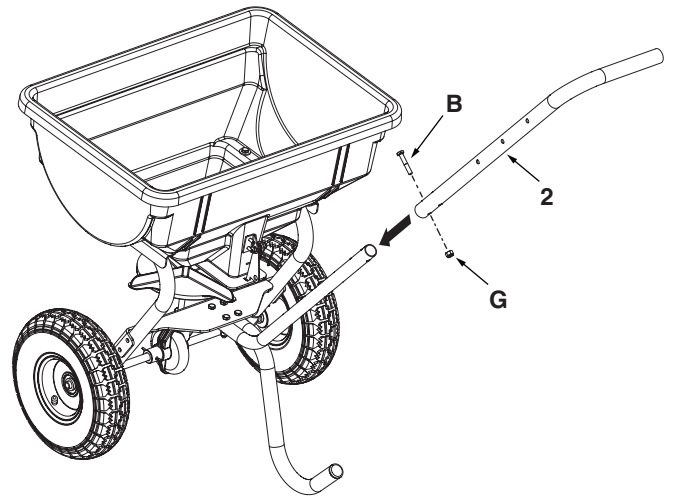

Paso 12 del ensamblaje

Conecte el tubo corto del mango (3) al tubo del mango usando un perno hexagonal de 1/4" x 1-3/4" (B) y asegúrelo con una tuerca Nyloc de 1/4" (G). Deslice los agarres del mango (R) sobre los extremos del tubo corto del mango y el tubo del mango. Apriete los herrajes.

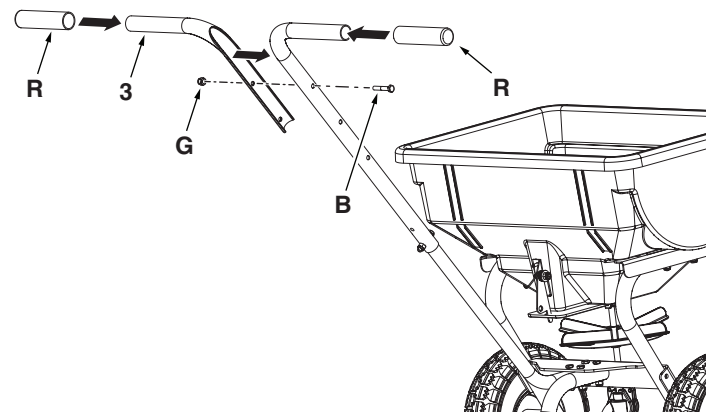

Ensamblaje

Paso 13 del ensamblaje

Fije el conjunto de control (4) usando dos pernos hexagonales de 1/4" - 1-3/4" (A), cuatro arandelas de 5/16" (D) y dos tuercas Nyloc de 1/4" (G).

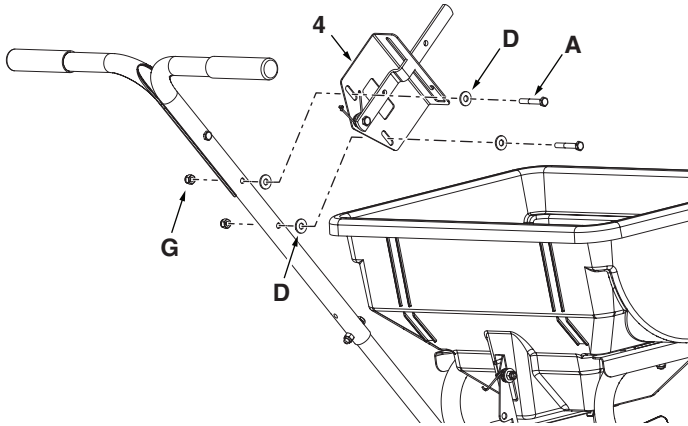

Assembly Step 14

Conecte el extremo de la varilla de control (8) que se muestra a continuación a través del soporte de la compuerta deslizante en la tolva.

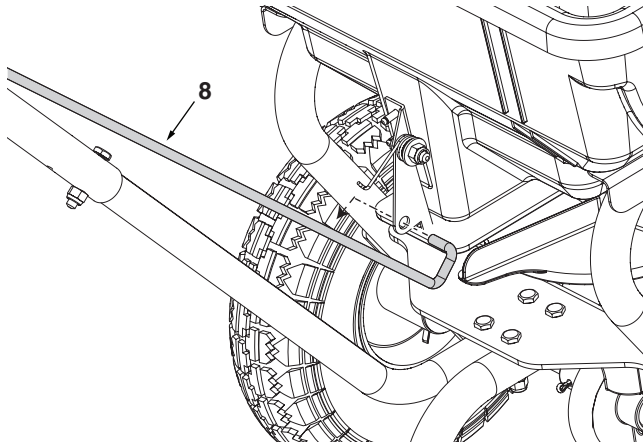

Paso 15 del ensamblaje

Conecte el otro extremo de la varilla de control (8) a través del orificio en el brazo de control. Coloque una arandela de 5/16" (D) sobre el extremo de la varilla de control y asegúrela con un pasador una chaveta (J) doblando los extremos hacia afuera.

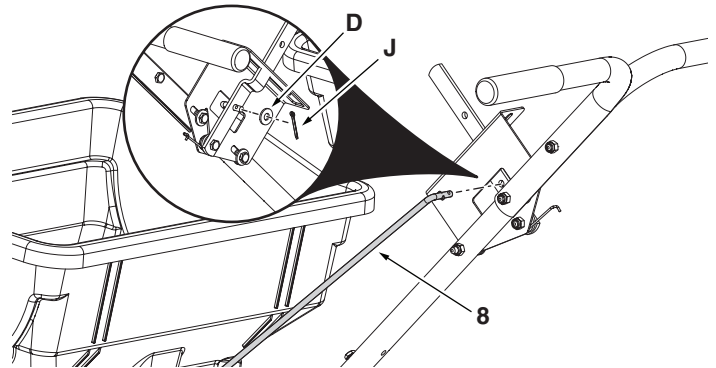

Paso 16 del ensamblaje

Monte el tope ajustable (Q) al soporte de control usando un perno de máquina de 1/4" (C) a través del tope (Q) y a través de la ranura en el soporte de control. Asegúrelo en el otro lado con una arandela de nailon (E) y una tuerca de mariposa de nailon (H). Deslice el agarre del brazo de control (S) sobre el brazo de control.

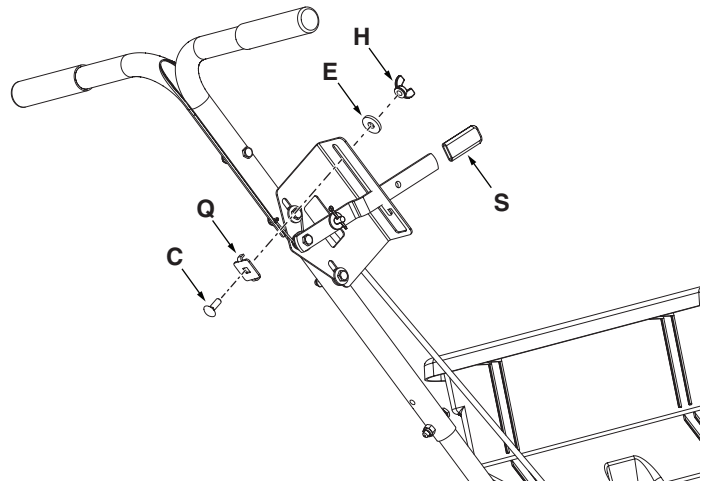

Funcionamiento

Calibrar el ajuste de control de flujo

1. Mueva la palanca de control (4) a la posición "OFF"
2. Deslice el soporte de control en el tubo de control hasta que la placa de cierre en la parte inferior de la tolva esté cerrada.
3. Apriete ligeramente las tuercas hexagonales que sujetan el soporte de control de flujo al tubo de control.
4. Coloque el tope ajustable (Q) en "5". Tire de la palanca de control (4) hasta el tope (Q) y verifique que la placa de cierre se haya abierto aproximadamente hasta la mitad.
5. Si la placa de cierre no se abre hasta la mitad, ajuste la posición del soporte de control hasta que la placa de cierre se abra aproximadamente hasta la mitad y se cierre por completo.
6. Apriete las tuercas hexagonales.

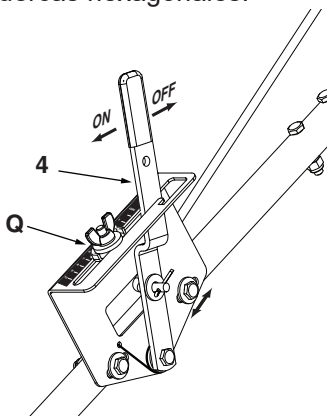

Mantenimiento

1. Lubrique la rueda libre una vez al año o más a menudo según sea necesario.
2. Lubrique los casquillos de nailon del tubo del armazón una vez al año o más a menudo según sea necesario.
3. Aplique una ligera capa de grasa a los engranajes según sea necesario.
4. Antes de cada uso, realice una inspección visual minuciosa del esparcidor para detectar pernos y tuercas que puedan haberse aflojado. Vuelva a apretar los pernos y tuercas flojos.
5. Asegúrese de que los neumáticos estén adecuadamente inflados. No infle más allá de la presión máxima impresa en el neumático.



ADVERTENCIA: Los neumáticos demasiado inflados pueden explotar y provocar lesiones graves. Para evitar lesiones, NUNCA infle los neumáticos más allá de la presión máxima impresa en la banda lateral del neumático. Utilice SIEMPRE una bomba manual para inflar los neumáticos de forma segura.

Almacenamiento

1. Vacíe el esparcidor después de cada uso, guardando el material sobrante en su bolsa original.
2. Enjuague el interior de la tolva y el exterior del esparcidor y séquelos antes de guardarlos.
3. Almacenar en un área limpia y seca.

No utilice productos químicos para césped en polvo. No dan un patrón de difusión satisfactorio o consistente.

1. Calcule el tamaño del área a cubrir y calcule la cantidad de material requerido.
2. Establezca el tope ajustable de acuerdo con el ajuste de flujo recomendado en la tabla de aplicaciones de esta página. Consulte también las instrucciones del embalaje del material a esparcir.
3. Asegúrese de que la palanca de control esté en la posición "APAGADO".
4. Llene la tolva, rompiendo los grumos de fertilizante.
5. Ponga el esparcidor en movimiento y luego tire de la palanca de control hacia adelante hasta el tope ajustable en la posición "ENCENDIDO".
6. Mueva siempre la palanca de control a la posición "APAGADO" antes de girar o detenerse.
7. Para garantizar un alcance uniforme, haga cada pasada de modo que el patrón de difusión se superponga ligeramente al patrón de la pasada anterior. Las amplitudes de dispersión aproximados para diferentes materiales se muestran en la tabla de aplicaciones de esta página.
8. Para áreas rectangulares, haga dos pasadas por los extremos cortos para crear áreas de giro. Para áreas no rectangulares, haga dos pasadas alrededor de todo el borde.
9. Al esparcir fertilizantes al aire para el control de malezas, asegúrese de que el patrón de esparcimiento no acierte árboles, flores o arbustos de hoja perenne.

TABLA DE APLICACIÓN

TIPO DE MATERIAL	AJUSTE DE FLUJO	AMPLITUD DE ESPARCIMIENTO
<i>FERTILIZANTE</i>		
Granular	3 - 5	8' - 10'
Pellets	3 - 5	10' - 12'
Orgánico	6 - 8	6' - 8'
<i>SEMILLAS DE PASTO</i>		
Finas	3 - 4	6' - 7'
Gruesas	4 - 5	8' - 9'
<i>DERRETIDOR DE HIELO</i>	6 - 8	10' - 12'

IMPORTANTE: Es posible que sean necesarios ajustes menores para compensar la humedad y el contenido de humedad del material.

Piezas de repuesto

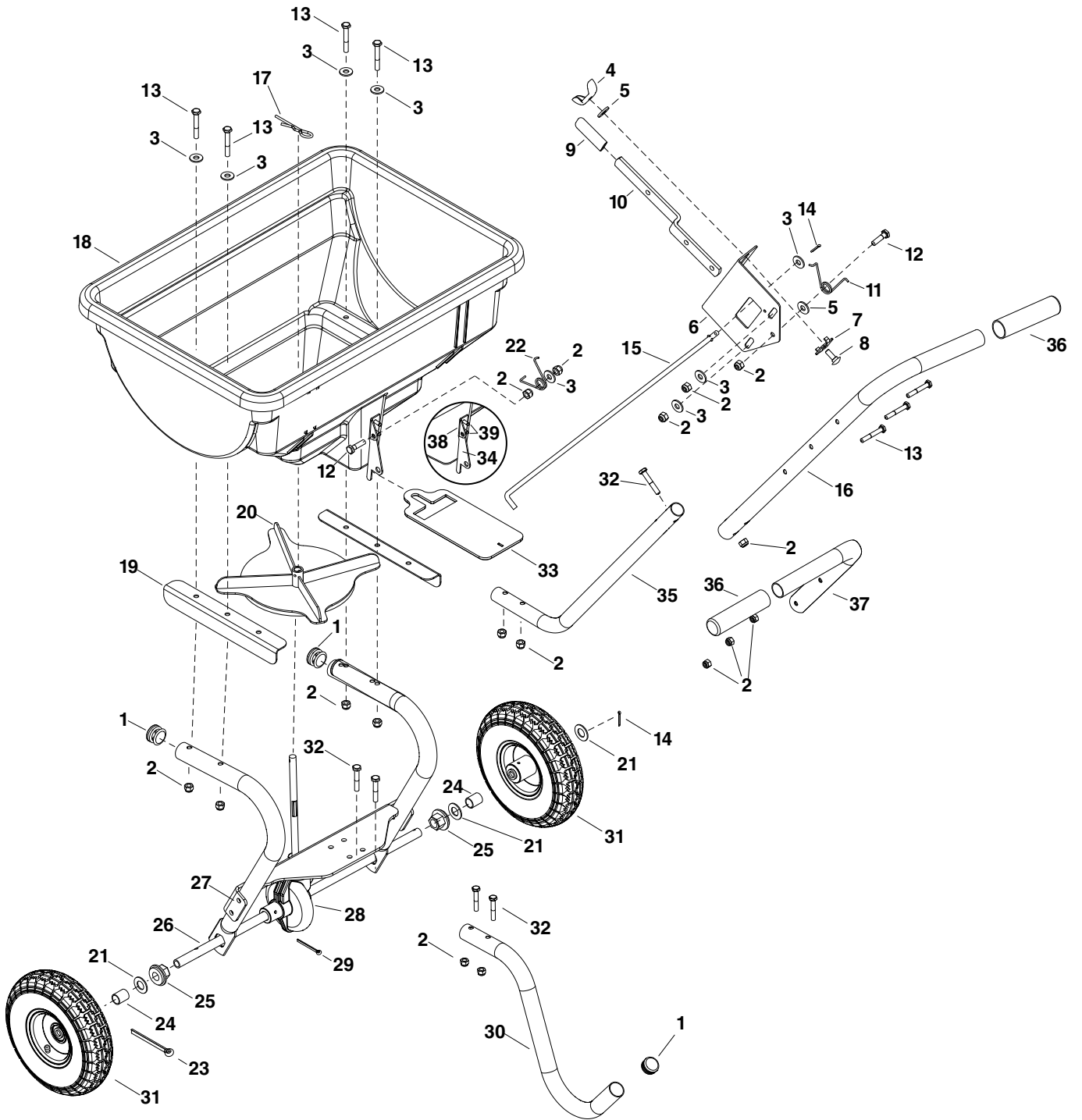

Piezas de repuesto

REF.	CANTI- DAD	NÚMERO DE PIEZA	DESCRIPCIÓN	REF.	CANTI- DAD	NÚMERO DE PIEZA	DESCRIPCIÓN
1	3	49449	Enchufe de 1"	22	1	44566	Muelle de torsión
2	17	47189	Tuerca hexagonal Nylock de 1/4"	23	1	47063	Pasador de chaveta de 5/32"
3	10	43088	Arandela, 5/16"	24	2	45705	Espaciador
4	1	47141	Tuerca de mariposa de nailon de 1/4"	25	2	47963	Rodamiento de brida
5	2	1543-69	Arandela de nailon	26	1	28611	Eje de 1/2"
6	1	27322BL1	Soporte de montaje del control de flujo	27	1	6-1057BL3	Conjunto del armazón
7	1	24858	Tope ajustable	28	1	69209	Conjunto de caja de engranaje
8	1	44950	Perno de máquina de 1/4-20 x 3/4"	29	1	43093	Pasador de chaveta
9	1	43848	Agarre del brazo de control	30	1	2-819BL3	Tubo de la pata
10	1	24856BL1	Brazo de control de flujo	31	2	45702Y	Rueda
11	1	42347	Muelle de torsión	32	6	43648	Perno hexagonal de 1/4 x 1-1/2"
12	2	43661	Perno hexagonal de 1/4-20 x 1"	33	1	45428	Placa de flujo
13	6	1509-69	Perno hexagonal de 1/4-20 x 1-3/4"	34	1	2-118	Soporte de compuerta deslizante
14	3	44101	Pasador de chaveta de 5/32"	35	1	2-551BL3	Tubo inferior del mango
15	1	45431	Varilla de control	36	2	44482	Agarre del mango
16	1	28662BL3	Tubo del mango	37	1	44589BL3	Tubo corto del mango
17	1	48934	Agitador de horquilla	38	1	23753	Soporte de ángulo para compuerta deslizante
18	1	45433G	Conjunto de tolva	39	2	C-9M5732	Remache, Pop 3/16 SD 66 BS ZY
19	2	28486BL1	Ángulo de soporte		1	3-373	Manual del propietario
20	1	45504	Impulsor		1	3-374	Guía de inicio rápido
21	4	R19171616	Arandela grande, 17/32"				