

Barrette
OUTDOOR LIVING 

SLIDE BAR LATCH



Read all instructions prior to installing product.
Refer to manufacturers safety instructions when operating any tools.

To register your product, please visit: barretteoutdoorliving.com

Barrette
OUTDOOR LIVING 

LOQUET À GLISSIÈRE



Lire toutes les instructions avant d'installer le produit.
Consulter les consignes de sécurité du fabricant lors de l'utilisation des outils.

Pour enregistrer votre produit, veuillez visiter: barretteoutdoorliving.com

Barrette
OUTDOOR LIVING 

CIERRE DE BARRA DESLIZANTE



Lea todas las instrucciones antes de instalar el producto.
Consulte las instrucciones de seguridad del fabricante al utilizar herramientas

Para registrar su producto, visite: barretteoutdoorliving.com

5. Slide one bracket plate under the slide bar on the gate side and align with pre-drilled holes (Fig. 5).

6. Place latch guide and latch bracket over the slide bar and align with the bracket plate. Secure with two 1" phillips screws (Fig. 6).

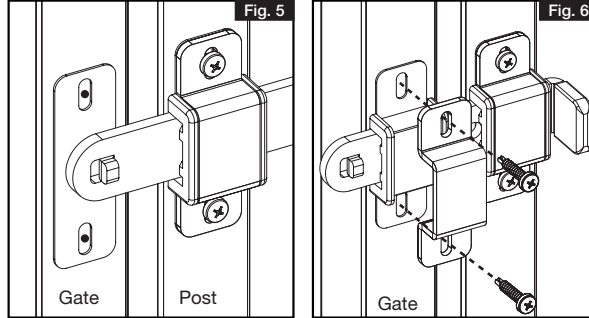

Barrette
OUTDOOR LIVING 

Barrette Outdoor Living
7830 Freeway Circle, Cleveland, OH. 44130
barretteoutdoorliving.com • (877) 265-2220

REV 5.21

5. Insérer une plaque de support sous la glissière du côté de la barrière en les alignant sur les avant-trous (Fig. 5).

6. Placer le guide de loquet et le support de loquet sur la glissière en les alignant sur la plaque de support. Fixer le tout au moyen de deux vis Phillips de 25 mm (Fig. 6).

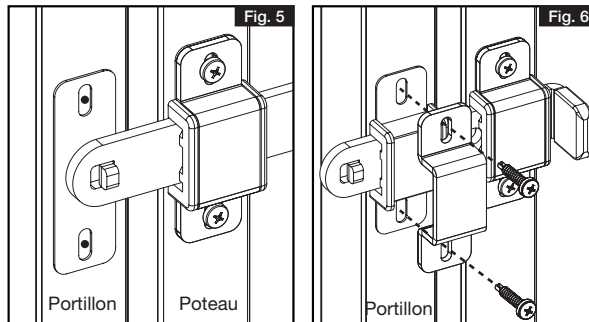

Barrette
OUTDOOR LIVING 

Barrette Outdoor Living
7830 Freeway Circle, Cleveland, OH. 44130
barretteoutdoorliving.com • (877) 265-2220

REV 5.21

5. Deslice una chapa de soporte debajo de la barra deslizable en el lado de la puerta y alíneela con orificios taladrados (Fig. 5).

6. Coloque la guía de pestillo y el soporte de pestillo por encima de la barra deslizable y alíneelos con la chapa de soporte. Fije con dos tornillos Phillips de 1" (Fig. 6).

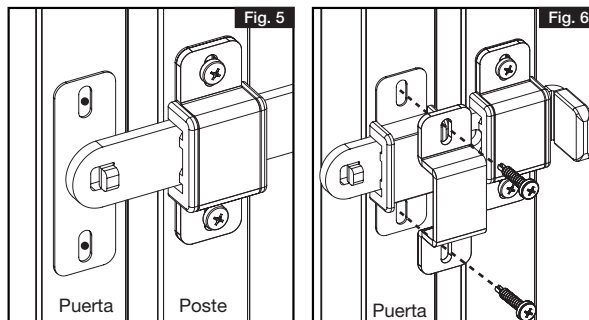

Barrette
OUTDOOR LIVING 

Barrette Outdoor Living
7830 Freeway Circle, Cleveland, OH. 44130
barretteoutdoorliving.com • (877) 265-2220

REV 5.21

WARNING:

- Improper installation of this product can result in personal injury. Always wear safety goggles when cutting, drilling and assembling the product.
- Incorrect installation may cause harm to the gate or individual.

NOTICE:

- DO NOT attempt to assemble the kit if parts are missing or damaged.
- DO NOT return the product to the store, for assistance or replacement parts call: 1-877-265-2220.

Please read the instructions completely before assembling. Retain manual and your dated sales slip for future reference or warranty claims.

To obtain and review a copy of the warranty please visit: barretteoutdoorliving.com. You may also contact us at 1-877-265-2220 or email Cs.outdoorliving@ebarrette.com

TOOLS NEEDED:

Gate	3/32" Drill Bit
Safety Glasses	Pencil
Level	Phillips Driver Bit
Tape Measure	Drill

COMPONENT LIST:

QTY	Description
1	Slide Bar
2	Latch Brackets
2	Bracket Plates
1	Latch Guide
1	Latch Stop
4	1" Phillips Screws

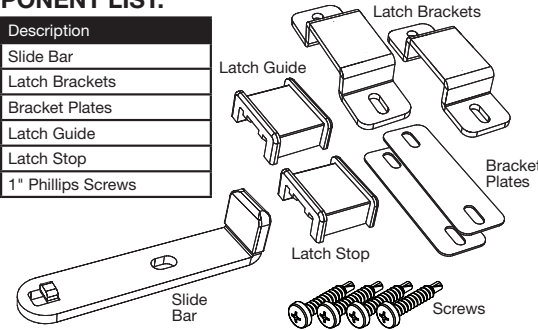

1. Install Boerboel Gate Hinges before installing latch (Fig. 1).

2. Align one bracket plate and latch stop to inside edge of post. Mark pilot holes through screw holes (Fig. 2).

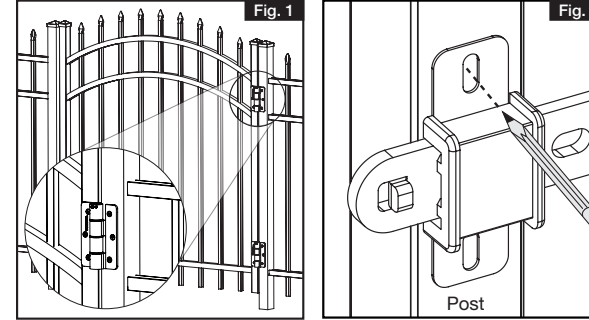

3. Hand-assemble the slide bar between latch bracket, latch stop, and bracket plate. Secure into pre-drilled holes on post with two 1" phillips screws (Fig. 3).

4. With slide bar in the closed position, align one latch bracket and latch guide to the outside edge of gate. Be sure the slide bar can move freely under the guide. Mark and pre-drill pilot holes (Fig. 4).

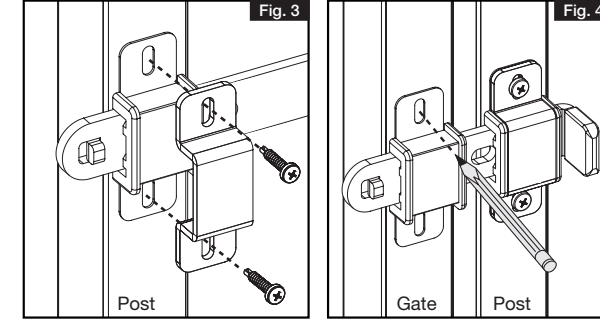
**AVERTISSEMENT:**

- L'installation incorrecte de ce produit peut entraîner des blessures. On doit toujours porter des lunettes de sécurité lors de la coupe, du perçage et de l'assemblage du produit.
- Une installation incorrecte est susceptible de causer des dommages à la barrière ou des blessures à la personne qui fait l'installation.

AVIS:

- NE PAS tenter de monter le kit si des pièces sont manquantes ou endommagées
- NE PAS retourner le produit au magasin ; pour une aide ou un remplacement, faire le numéro suivant : 1-877-265-2220.

Veillez lire les instructions avant l'assemblage. Conserver le manuel et votre reçu de caisse daté pour de futures références ou de réclamations de garantie

Pour obtenir et examiner une copie de la garantie, visiter: barretteoutdoorliving.com. Vous pouvez également nous appeler au 1-877-265-2220 ou nous envoyer un courriel à Cs.outdoorliving@ebarrette.com

OUTILS REQUIS:

Portail	Mèche de 2.38 mm
Lunettes de sécurité	Crayon
Niveau	Tournevis Phillips
Mètre à ruban	Perceuse

LISTE DES COMPOSANTES:

QTE	Description
1	Glissière
2	Supports de loquet
2	Plaques de support
1	Guide de loquet
1	Arrêt de loquet
4	Vis Phillips de 25.4 mm

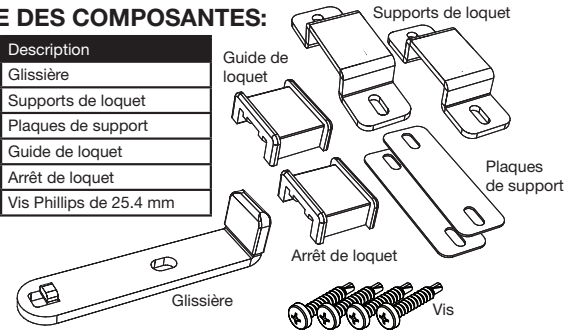

1. Installer les charnières de portillon de Boerboel avant d'installer le loquet (Fig. 1).

2. Aligner une plaque de support et un arrêt de loquet sur le bord intérieur du poteau. Faire des marques pour indiquer l'endroit où percer des avant-trous (Fig. 2).

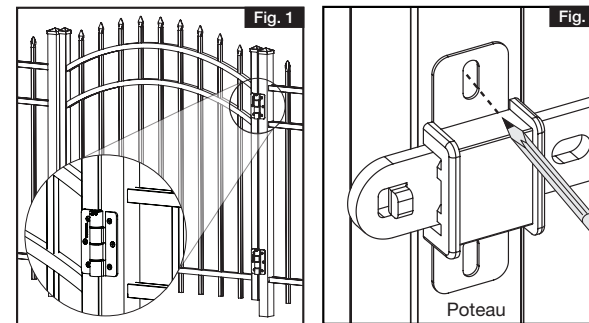

3. Placer la glissière entre le support de loquet, l'arrêt de loquet et la plaque de support. Fixer le tout dans les avant-trous sur le poteau au moyen de deux vis Phillips de 25 mm (Fig. 3).

4. Alors que la glissière est en position fermée, aligner un support de loquet et le guide de loquet sur le bord extérieur de la barrière. S'assurer que la glissière peut se déplacer librement sous le guide. Faire des marques pour indiquer l'endroit où percer des avant-trous et percer les avant-trous (Fig. 4).

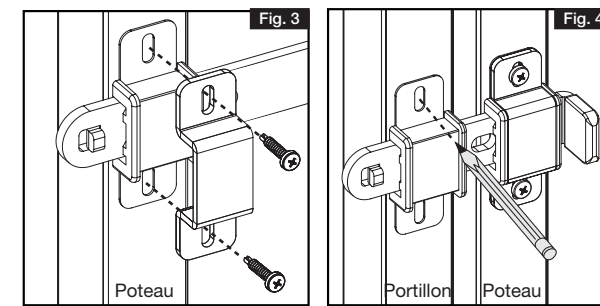
**ADVERTENCIA:**

- La instalación incorrecta de este producto puede provocar lesiones corporales. Utilice siempre gafas de seguridad al cortar, taladrar y ensamblar el producto.
- La instalación incorrecta puede causar daños a la puerta o a personas.

AVISO:

- NO intente instalar el kit si faltan piezas o las piezas están dañadas.
- NO devuelva el producto a la tienda; para solicitar ayuda o piezas de repuesto llame al: 1-877-265-2220.

Lea las instrucciones en su totalidad antes de comenzar a instalar. Conserve el manual y el recibo de compra fechado para futura referencia o reclamos de garantía.

Para obtener y revisar una copia de la garantía, visite: barretteoutdoorliving.com. También puede contactarnos en: 1-877-265-2220 o correo electrónico Cs.outdoorliving@ebarrette.com

HERRAMIENTAS NECESARIAS:

Puerta	Broca de 2.38 mm
Gafas de protección	Lápiz
Nivel	Puntas de destornillador Phillips
Cinta métrica	Taladro

LISTA DE LOS COMPONENTES:

CTD	Descripción
1	Barra deslizante
2	Soportes de pestillo
2	Chapas de soporte
1	Guía de pestillo
1	Tope de pestillo
4	Tornillos Phillips de 25.4 mm

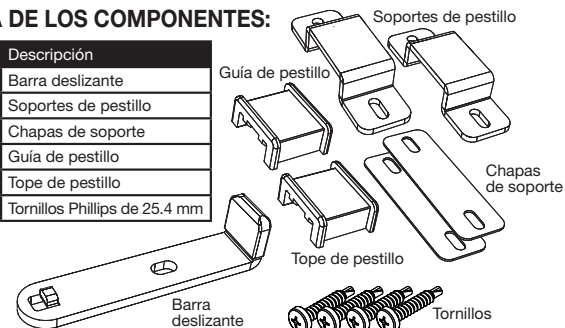

1. Instale las bisagras de puerta Boerboel antes de instalar el cerrojo (Fig. 1).

2. Alinee una chapa de soporte y un tope de pestillo con el borde interior del poste. Marque los orificios a través de los orificios de los tornillos (Fig. 2).

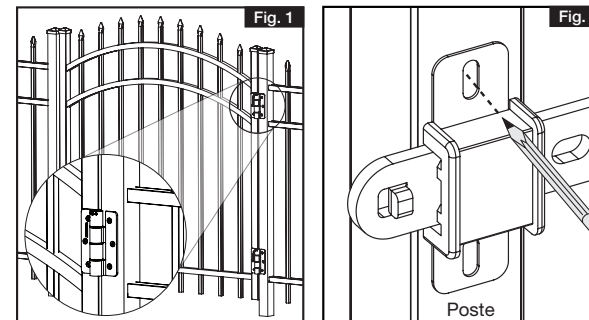

3. Ensamble la barra deslizante entre el soporte de pestillo, el tope de pestillo y la chapa de soporte. Fije con los agujeros perforados en el poste con dos tornillos Phillips de 1" (Fig. 3).

4. Con la barra deslizante en la posición de cierre, alinee un soporte de pestillo y guía de pestillo con el borde exterior de la puerta. Compruebe que la barra deslizante pueda moverse libremente en la guía. Marque y taladre agujeros piloto (Fig. 4).

