



OPERATOR'S MANUAL

# BLADELESS ELECTRIC LEAF MULCHER + SHREDDER

13-AMP | 16:1 REDUCTION RATIO

EN

Model SDJ616

Form No. SJ-SDJ616-880E-MR10

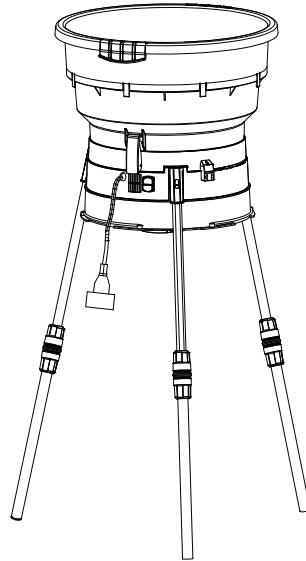

THANK YOU FOR YOUR PURCHASE!

HAS YOUR SNOW JOE EXPERIENCE LEFT YOU SMILING? 😊

TELL YOUR FRIENDS AND TAG US!

We love to hear your feedback! Share your experience by writing comments and reviews on [shopjoe.com](http://shopjoe.com), or connect with us on social media!



@SNOWJOECO

#GOWITHJOE



- ✓ ACTIVATE YOUR **2 YEAR WARRANTY**
- ✓ RECEIVE **90 DAYS BONUS COVERAGE**
- ✓ VISIT **SHOPJOE.COM/REGISTER**

*Failure to register your product purchase will not diminish your warranty rights. For more information visit [shopjoe.com](http://shopjoe.com)*

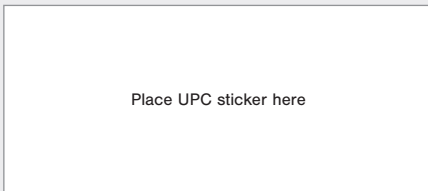

Place UPC sticker here

OR HAS SOMETHING LEFT YOU LESS THAN SATISFIED? 😞

WE'RE SORRY ABOUT THAT!

Our friendly customer service team is ready to help you with any issues you may have, Monday – Sunday from 9AM to 5PM EST

CALL US, EMAIL US, CHAT WITH US

✉ HELP@SHOPJOE.COM  
For fastest response

📍 SHOPJOE.COM

📞 1-866-225-9723



## UPGRADE YOUR COVERAGE AT SHOPJOE.COM/REGISTER FOR UP TO 3, 4, OR 5 YEARS OF TOTAL TOOL COVERAGE

When we say we stand behind our product, we mean it! Now you can blow, mow, cut, saw or tend to any other yard task with confidence, knowing that if there is a problem with your tool within the warranty period, we will gladly solve it.



## IMPORTANT!

### Safety Instructions

#### All Operators Must Read These Instructions Before Use

Always follow these safety guidelines. Failure to do so may result in serious bodily injury or property loss.

#### General Safety WARNINGS!

You and any other operator of this leaf mulcher + shredder must read, understand, and follow these instructions in their entirety. Failure to follow these instructions may result in **ELECTRIC SHOCK, FIRE**, and/or serious **PERSONAL INJURY**.

Notice the personal safety alert symbol  used in this manual to draw your attention to a **WARNING** given along with the particular operating instruction. This means that the operation requires special **ATTENTION, CAUTION, and AWARENESS**.

**⚠️ WARNING!** Wear appropriate personal hearing protection during use. Under some conditions and duration of use, noise from this product may contribute to hearing loss.

**⚠️ WARNING!** The rotating part can hurt you. Keep your hands and other body parts and loose articles of clothing away from the funnel and discharge area.

Before using the leaf mulcher + shredder, familiarize yourself with the controls, especially how to stop the unit in an emergency. The only individuals who should use the leaf mulcher + shredder are those who thoroughly understand these instructions and know how to properly operate the unit. Children should never be allowed access to the leaf mulcher + shredder.

**⚠️ WARNING!** This electric leaf mulcher + shredder is designed to shred leaves, thatch, grass clippings, and pine needles. It cannot be used to shred branches, sticks, or brush.

### General Safety

- 1. Avoid dangerous environments** – Do not use the leaf mulcher + shredder in rain or in damp or wet locations. Do not operate the unit in gaseous or explosive atmospheres or use the unit near flammable or combustible liquids. Motors in these tools normally spark, and the sparks might ignite fumes.
- 2. Keep children, bystanders, and pets away** – All spectators, including pets, should be kept a safe distance away from the work area.
- 3. Dress properly** – Do not wear loose clothing or jewelry as such articles can become caught in moving parts. Wear a protective covering to contain long hair. Wearing rubber gloves and substantial non-slip footwear is recommended when working outdoors.
- 4. Use safety glasses** – Also use dust mask, safety footwear, snug-fitting clothing, protective gloves, hearing, and head protection.
- 5. Use the right tool** – Do not use this machine for any job except that for which it was intended.
- 6. Avoid accidental starting** – Do not carry the leaf mulcher + shredder with your finger on the switch. Make sure the switch is off before plugging in or unplugging the unit.
- 7. Do not abuse the cord** – Never carry the leaf mulcher + shredder by the cord or yank the cord to disconnect it from the receptacle. Keep the cord away from heat, oil, and sharp edges.
- 8. Do not force the appliance** – It will do the job better and with less likelihood of a risk of injury if it is used at the rate for which it was designed.
- 9. Do not overreach** – Keep proper footing and balance at all times.
- 10. Never leave a running tool unattended** – Turn the leaf mulcher + shredder off and wait until it comes to a complete stop before leaving the work area.
- 11. Stay alert** – Watch what you are doing. Use common sense. Do not operate the leaf mulcher + shredder when you are tired or under the influence of drugs, alcohol, or other medication.
- 12. Disconnect the appliance** – Disconnect the appliance from the power supply when it is not in use, before servicing it, and when changing accessories.

- 13. **Store idle appliances indoors** – When not in use, the leaf mulcher + shredder should be stored indoors in a dry and high or locked-up place out of the reach of children.
- 14. **Maintain the leaf mulcher + shredder with care** – Keep the cutting line maintained at the proper length and thickness for optimal performance and to reduce the risk of injury. Inspect the extension cord periodically and immediately replace it if damaged. Keep the handles dry, clean, and free from oil and grease. Follow the additional recommendations described in the Maintenance section of this manual.
- 15. **Check for damaged parts** – Before further use of the appliance, a part that is damaged should be carefully checked to determine that it will operate properly and perform its intended function. Check for alignment of moving parts, binding of moving parts, breakage of parts, mounting, and any other condition that may affect its operation. A part that is damaged should be properly repaired or replaced. Contact the All Season Power customer service center at 1-866-225-9723 for assistance.

## Personal Safety

- 1. This leaf mulcher + shredder should be operated on a solid, level surface.
- 2. Disconnect the leaf mulcher + shredder from the power source when it is not in use, before servicing, and when replacing the cutting lines.
- 3. When feeding material into the leaf mulcher + shredder, make sure that you do not accidentally insert pieces of metal, rocks, bottles, cans, or other foreign objects.
- 4. If the cutting mechanism strikes a foreign object or if you notice an unusual rattling noise or vibration coming from the leaf mulcher + shredder, immediately switch off the unit and wait until it comes to a complete stop. Then, disconnect the power cord and follow the steps below:
  - a) Remove any foreign or clogged material.
  - b) Check for any loose parts and tighten them to ensure continued safe operation.
  - c) Replace or repair any damaged parts.

**⚠️ WARNING!** Never reach into the funnel until the leaf mulcher + shredder has come to a complete stop and is unplugged. The cutting line will continue to rotate for a few seconds after the unit is turned off.

- 5. Check the discharge area periodically after stopping the leaf mulcher + shredder to ensure that the processed material does not build up and clog the motor cooling vents.
- 6. Do not move the leaf mulcher + shredder when the motor is running or when your finger is on the switch.

## Electrical Safety

- 1. Ground fault circuit interrupter (GFCI) protection should be provided on the circuit(s) or outlet(s) to be used for this electric leaf mulcher + shredder. Receptacles are available having built-in GFCI protection and may be used for this measure of safety.
- 2. To prevent electric shock, use only with an extension cord suitable for outdoor use, such as SW, SOW, STW, STOW, SJTW or SJTOW.

Before use, check that the extension cord is in good condition. When using an extension cord, make sure to use one heavy enough to carry the current to the product. An undersized cord will cause a drop in line voltage resulting in loss of power and overheating.

⚠️ **WARNING!** ⚠️

**Electric shock may cause SEVERE INJURY or DEATH. Heed these warnings:**

- Do not allow any part of the leaf mulcher + shredder to make contact with water while it is in operation. If the appliance becomes wet while turned off, wipe dry before starting.
- Use only a UL-, CSA-, or ETL-rated extension cord for outdoor, all-weather use, such as the Snow Joe® + Sun Joe® SJTW-A 14-gauge 50-foot extension cord with lighted end (Model PJEXT50-B). Visit [shopjoe.com](http://shopjoe.com) to purchase this extension cord online or, to order by phone, call 1-866-225-9723.
- Do not use an extension cord over 100 ft (30 m).
- Do not touch the appliance or its plug with wet hands or while standing in water. Wearing rubber boots offers some protection.

**EXTENSION CORD CHART**

Cord Length:	50 ft (15 m)	100 ft (30 m)
Min. Wire Gauge (A.W.G.):	14	12

- 3. To reduce the risk of electric shock, this appliance has a polarized plug (i.e. one blade is wider than the other). Use this appliance only with a polarized UL-, CSA-, or ETL-listed extension cord recommended for outdoor, all-weather use, such as the Snow Joe® + Sun Joe® SJTW-A 14-gauge 50-foot extension cord with lighted end (Model PJEXT50-B). Visit [shopjoe.com](http://shopjoe.com) to purchase this extension cord online or, to order by phone, call 1-866-225-9723.

The appliance plug will fit into a polarized extension cord only one way. If the appliance plug does not fit fully into the extension cord, reverse the plug. If the plug still does not fit, obtain a correct polarized extension cord. A polarized extension cord will require the use of a polarized wall outlet. The extension cord plug will fit into the polarized wall outlet only one way. If the plug does not fit fully into the wall outlet, reverse the plug. If the plug still does not fit, contact a qualified electrician to install the proper wall outlet. Do not modify the appliance plug, extension cord receptacle, or extension cord plug in any way.

4. To prevent the appliance cord from disconnecting from the extension cord during operation, make a knot with the two cords as shown in Table 1.

**Table 1. Method of Securing Extension Cord**

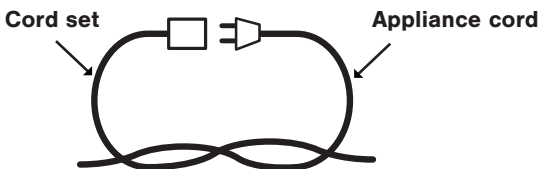

**(A) Tie cord as shown**

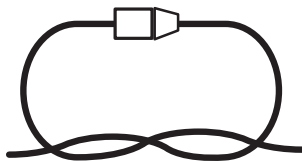

**(B) Connect plug and receptacle**

5. Power tool plugs must match the outlet. Never modify the plug in any way. Do not use any adapter plugs with earthed (grounded) power tools. Unmodified plugs and matching outlets will reduce the risk of electric shock.
6. Avoid body contact with earthed or grounded surfaces, such as pipes, radiators, ranges and refrigerators. There is an increased risk of electric shock if your body is earthed or grounded.
7. If the supply cord is damaged, it must be replaced by an electrician or a power tool repairer.
8. When operating a power tool outdoors, use an extension cord suitable for outdoor use. Use of a cord suitable for outdoor use reduces the risk of electric shock.
9. If operating a power tool in a damp location is unavoidable, use a residual current device (RCD) protected supply. Use of an RCD reduces the risk of electric shock.
10. Have your tool repaired by an electrician or a qualified service center. This power tool complies with relevant safety requirements. To avoid danger, electrical appliances must only be repaired by qualified personnel using original spare parts; otherwise this may result in considerable damage to the user.

## Double-Insulated Appliances

In a double-insulated appliance, two systems of insulation are provided instead of grounding. No grounding means is provided on a double-insulated appliance, nor should a means for grounding be added to the appliance. Servicing a double-insulated appliance requires extreme care and knowledge of the system, and should be performed only by qualified service personnel at an authorized Snow Joe® + Sun Joe® dealer. Replacement parts for a double-insulated appliance must be identical to the parts they replace. A double-insulated appliance is marked with the words "Double Insulation" or "Double Insulated." The symbol  (square within a square) may also be marked on the appliance.













**DOUBLE-INSULATED: GROUNDING NOT REQUIRED. WHEN SERVICING, USE ONLY IDENTICAL REPLACEMENT PARTS.**

This leaf mulcher+ shredder is double-insulated, eliminating the need for a separate grounding system. Use only identical replacement parts. Read the instructions before servicing double-insulated appliances. Use this electric leaf mulcher + shredder only as described in this manual.

# Safety Symbols

The following table depicts and describes safety symbols that may appear on this product. Read, understand, and follow all safety instructions before attempting to assemble and operate the electric leaf mulcher + shredder.

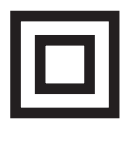
Symbols	Descriptions	Symbols	Descriptions
	<b>SAFETY ALERT</b> – indicates a precaution, a warning, or a danger.		<b>CAUTION!</b> Remove plug from the outlet immediately if the cord is damaged or cut.
	<b>READ THE OPERATOR'S MANUAL(S)</b> – Read, understand, and follow all safety instructions in the manual(s) before attempting to assemble and operate.		<b>CAUTION!</b> Remove plug from the outlet before conducting inspection, cleaning, or maintenance.
	<b>WARNING!</b> Do not expose the unit to rain or wet conditions.		<b>DANGER!</b> Keep hands and feet away from the cutting area.
	<b>WEAR EYE AND HEARING PROTECTION</b> – For protection against injury, wear ear defenders and safety goggles.		Keep bystanders at a safe distance away from the work area.
	Wear foot protection when using the machine and handling debris.		Wear protective gloves when using the machine and handling debris.
	Thrown objects and rotating blade can cause severe injury.		Double insulation.

# Know Your Bladeless Electric Leaf Mulcher + Shredder

Read the owner's manual and safety instructions carefully before operating the electric leaf mulcher + shredder. Compare the illustration below to the electric leaf mulcher+ shredder in order to become familiar with the location of the various controls and adjustments. Save this manual for future reference.

1. Funnel cover
2. Funnel
3. Locking tab
4. Clamp
5. Air vent
6. Motor bracket
7. Height adjustment knob
8. Appliance cord
9. Assembling hole for leg
10. Telescoping leg
11. On/Off switch
12. Elastic strap
13. Mulch adjustment control dial
14. Spinning head
15. Cutting line
16. Additional cutting lines

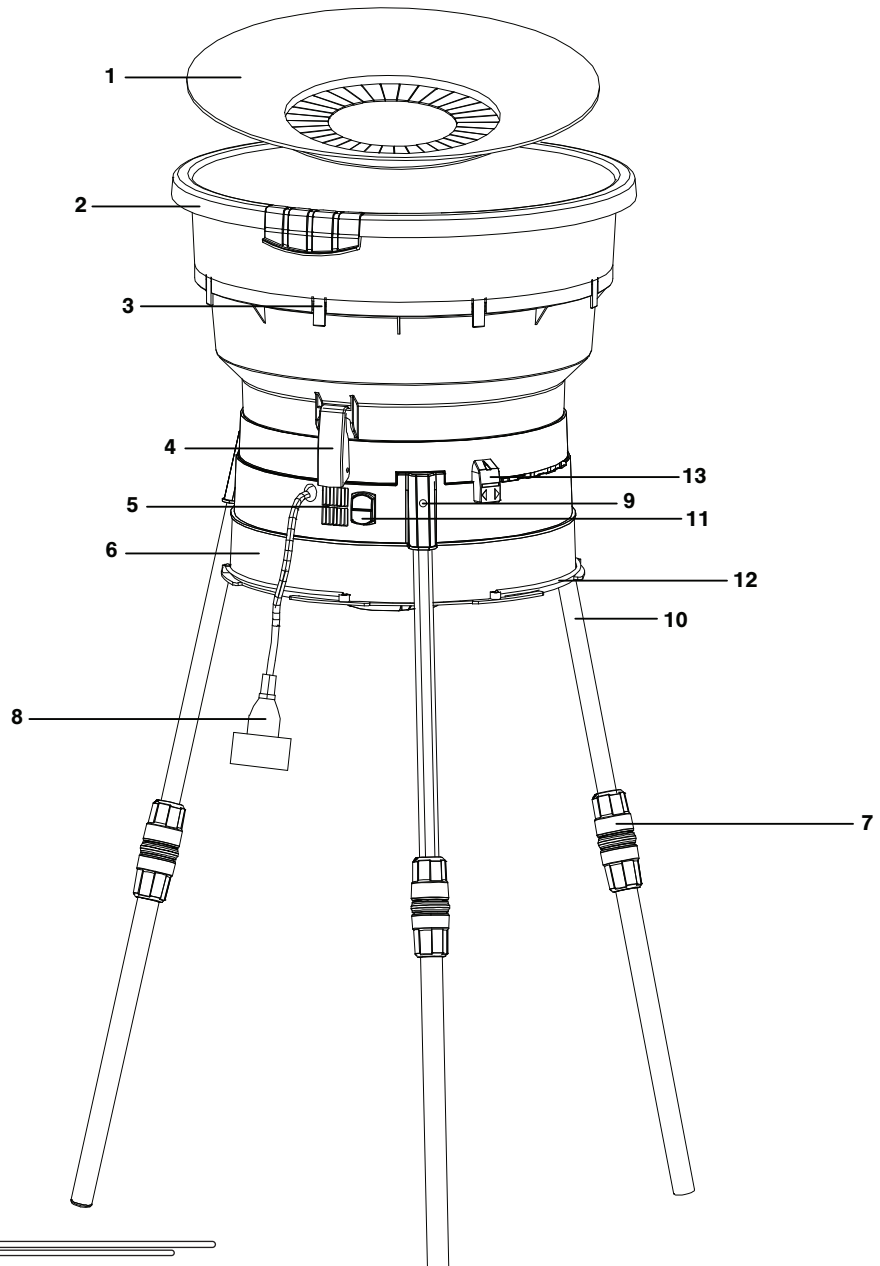

## Technical Data

Rated Voltage .....	120V ~ 60 Hz	Funnel Diameter .....	18.9 in. (48 cm)
Motor .....	13-amp	Max Cutting Diameter .....	12 in. (30.4 cm)
No Load Speed .....	8000 rpm	Line Diameter .....	0.1 in. (0.25 cm)
Particle Reduction Ratio .....	16:1	Line Length .....	12.6 in. (32 cm)
Mulch Capacity .....	55 gal/min (208 L/min)	Net Weight .....	14.5 lbs (6.6 kg)

# Unpacking

## Carton Contents

- Funnel cover
- Funnel
- Motor bracket
- Telescoping legs (3)
- Additional cutting lines (20)
- Manual

1. Carefully remove the electric leaf mulcher + shredder and check to see that all of the above items are supplied.
2. Inspect the product carefully to make sure no breakage or damage occurred during shipping. If you find damaged or missing parts, DO NOT return the unit to the store. Please call the All Season Power customer service center at 1-866-225-9723.

**NOTE:** Do not discard the shipping carton and packaging material until you are ready to use the leaf mulcher + shredder. The packaging is made of recyclable materials. Properly dispose of these materials in accordance with local regulations or save the packaging for long-term product storage.

**IMPORTANT!** The equipment and packaging materials are not toys. Do not let children play with plastic bags, foils, or small parts. These items can be swallowed and pose a suffocation risk!

## Assembly

**⚠️ WARNING!** Do not connect to the power supply until assembly is complete. Failure to comply could result in accidental starting and serious personal injury.

### Mulcher Stand Assembly

1. Loosen the height adjustment knob on the telescoping leg by turning it counter-clockwise (Fig. 1).

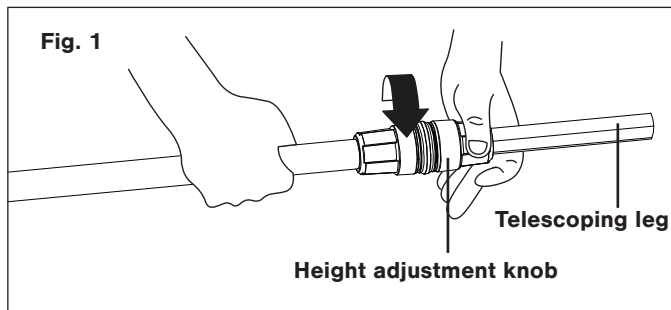

2. Pull the tube to the desired height. Tighten the knob clockwise to secure the leg in place (Fig. 2).

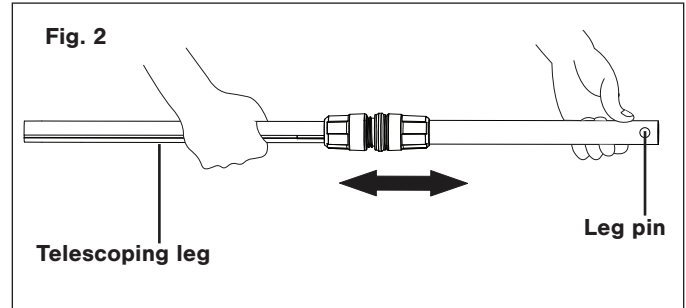

3. With your finger pressed against the leg pin, insert the leg into the hole on the motor bracket. Let the pin slip into the hole to secure the leg in place. Repeat steps 1 through 3 with the other two legs until all three legs are properly fitted (Fig. 3).

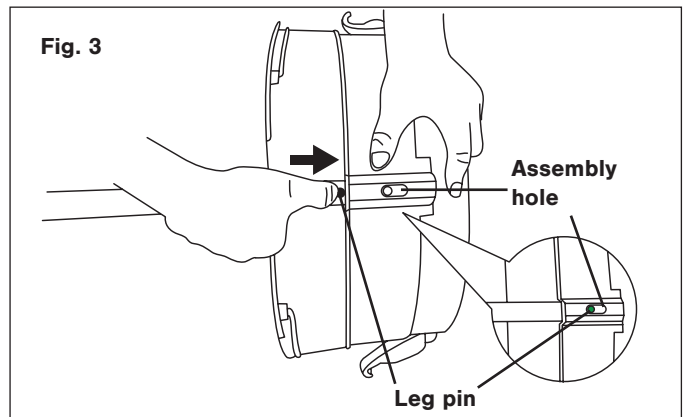

4. Stand up the unit, and ensure it stands securely on all three legs (Fig. 4).

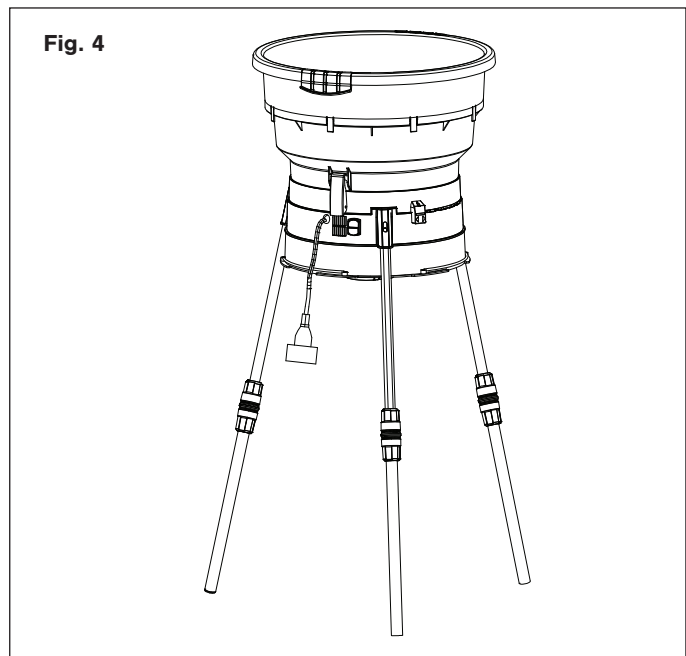

## Funnel Assembly

1. Fit the funnel onto the motor housing, aligning the funnel gap with the motor bracket rib. Lock the clamps located on the motor bracket to secure the funnel in place (Fig. 5).

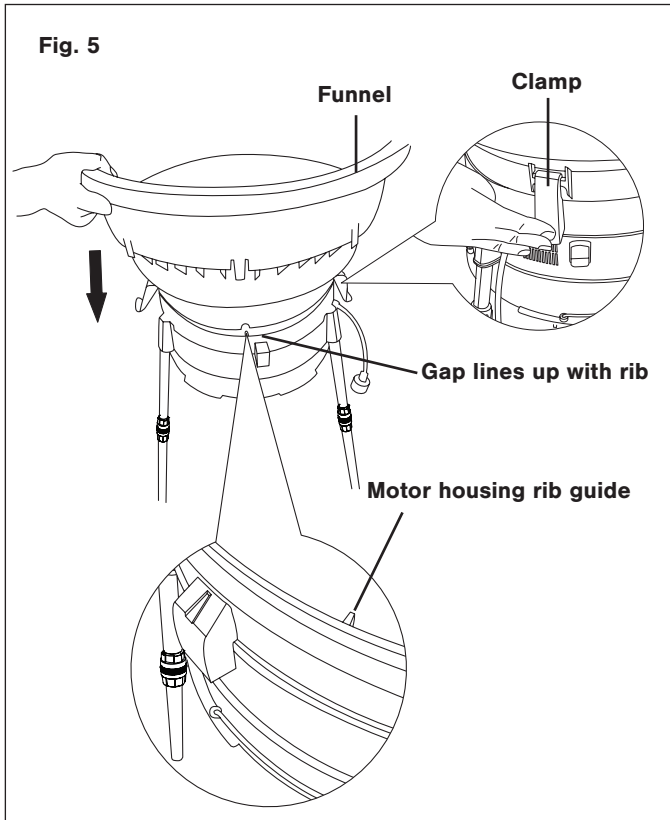

2. Fit the funnel cover in the funnel. Use the 8 locking tabs on the funnel to ensure a secure fit (Fig. 6).

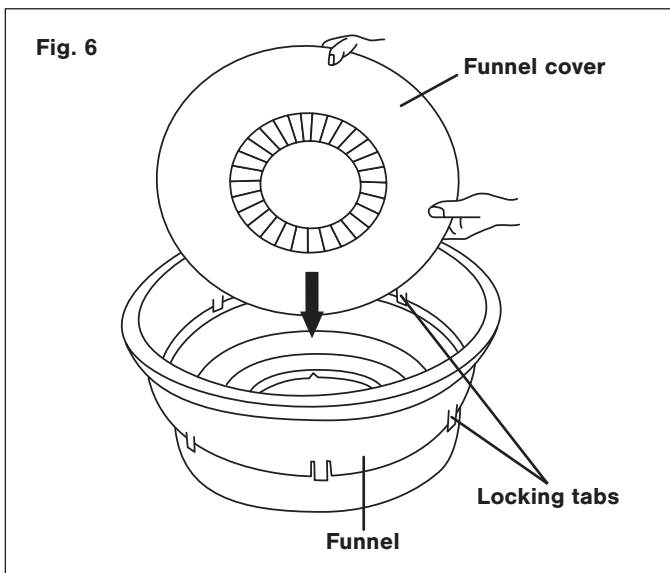

## Fitting the Collection Bag

**NOTE:** This unit does not come with a leaf collection bag; you must supply your own. You may use a plastic, paper, or cloth collection bag, depending on your preferred method of waste disposal.

1. Open the bag and fit it around the motor housing (Fig. 7).

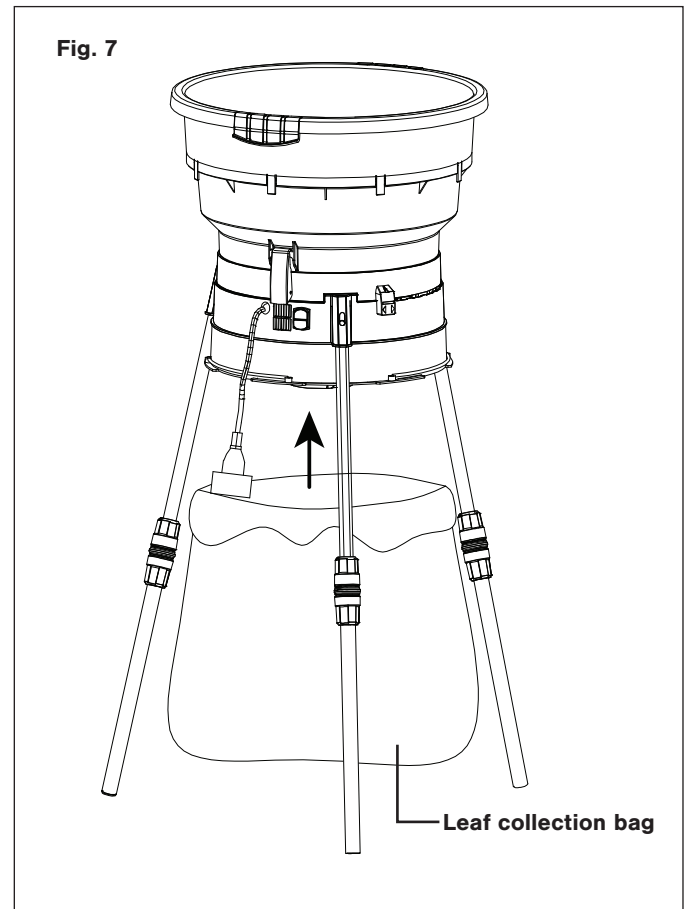

2. Use the elastic strap located at the base of the motor bracket to secure the bag in place (Fig. 8).

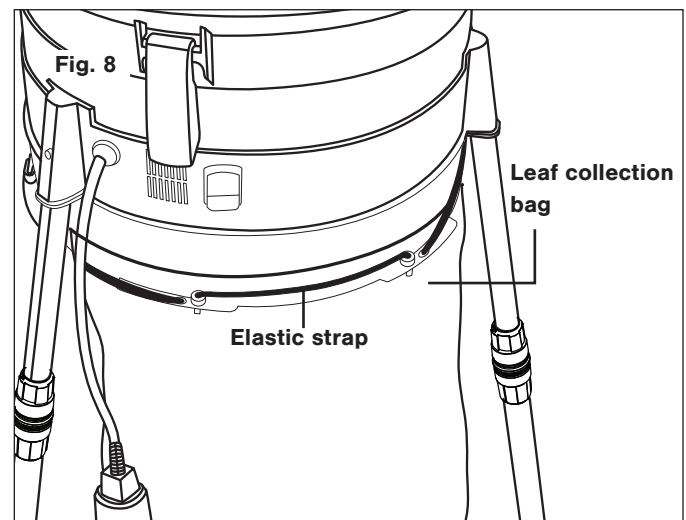

**NOTE:** You can remove the telescoping legs and fit the motor bracket assembly onto a leaf-bag lined trash container for easy and convenient disposal of the shredded waste.

## Operation

### Starting + Stopping

**⚠ CAUTION!** To prevent exposure to dusty warm air, do not stand in front of the motor ventilation slots.

1. Make sure the On/Off switch is in the OFF position. Plug the leaf mulcher + shredder's appliance cord into a suitable outlet using an approved extension cord if necessary (Fig. 9).

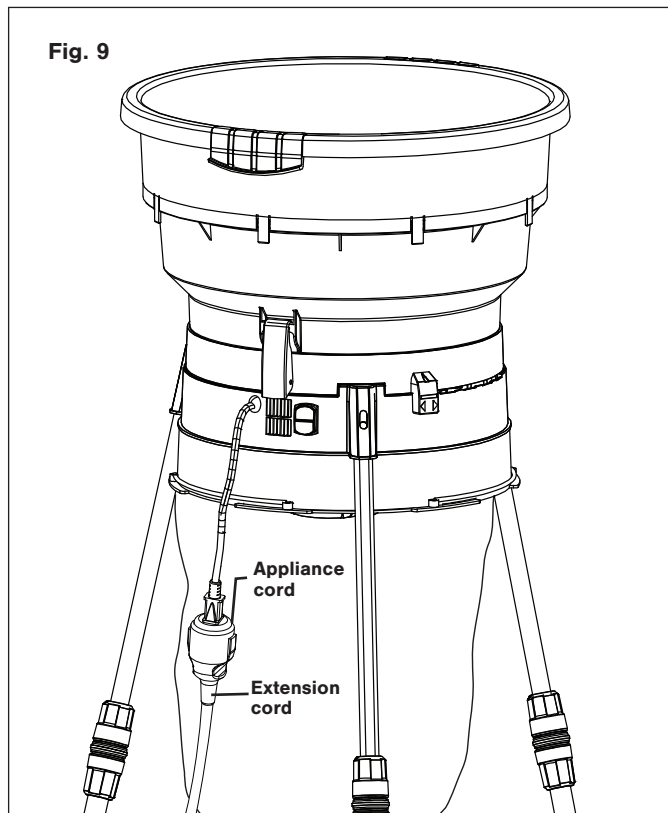

2. The On/Off switch is located on the lower side of the motor housing portion of the power head. To turn on, push the green button. To turn off, push the red button (Fig. 10).

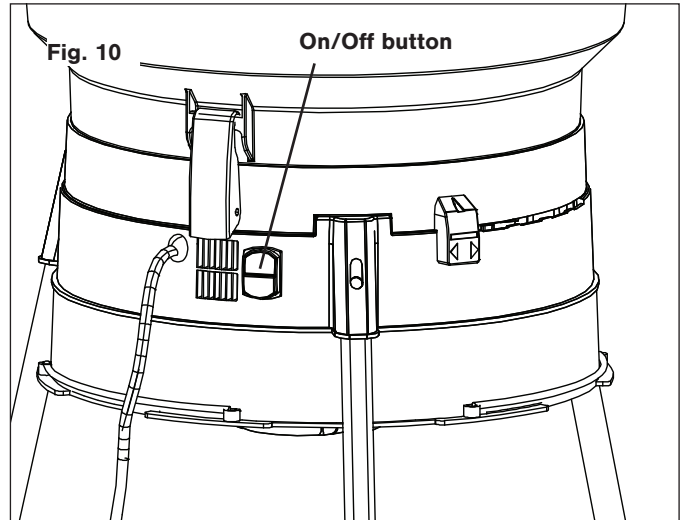

**⚠ WARNING!** The motor will continue running for a while after the unit is turning off.

### Loading Your Machine

1. With the unit running, feed double handfuls of dry leaves or single handfuls of wet leaves into the funnel (Fig. 11).

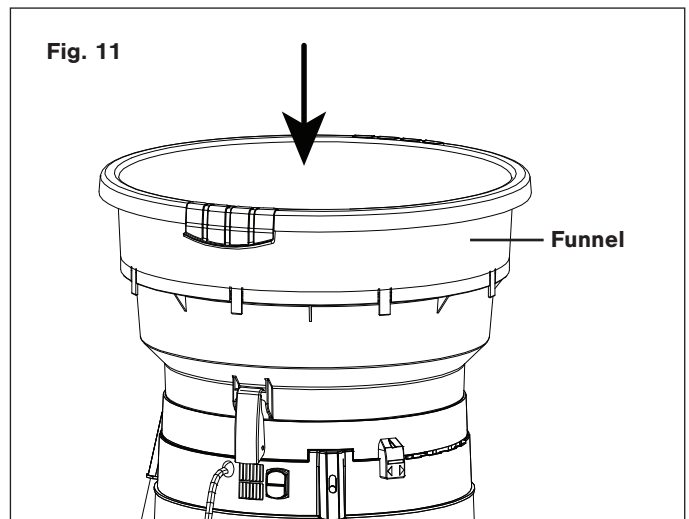

2. Allow the machine sufficient time to shred the load completely and regain speed before inserting the next handful.

**NOTE:** Do not overload the machine by letting it labor at low speed; this may cause the motor to stop.

**⚠ WARNING!** Wear protective gloves while loading the machine. Keep your hands away from the spinning head and the cutting lines when loading the machine.

**⚠ WARNING!** Filling the mulcher with unshredded material at a rate faster than the machine can handle may result in permanent damage to the motor. Always wear protective glasses and a dust mask.

## Adjusting the Control Dial

The control dial regulates the particle size and speed at which material passes through the unit. When the control dial is set in the COARSE position, material will process through the unit faster, but will yield a larger particle size than if the dial were set to the FINE position. The FINE position setting will discharge the material slower, but will yield the smallest particle reduction ratio (up to 16 : 1). Use the special settings for pine needles, grass clippings, and thatch as needed. For best results, material should be shredded when dry (Fig. 12).

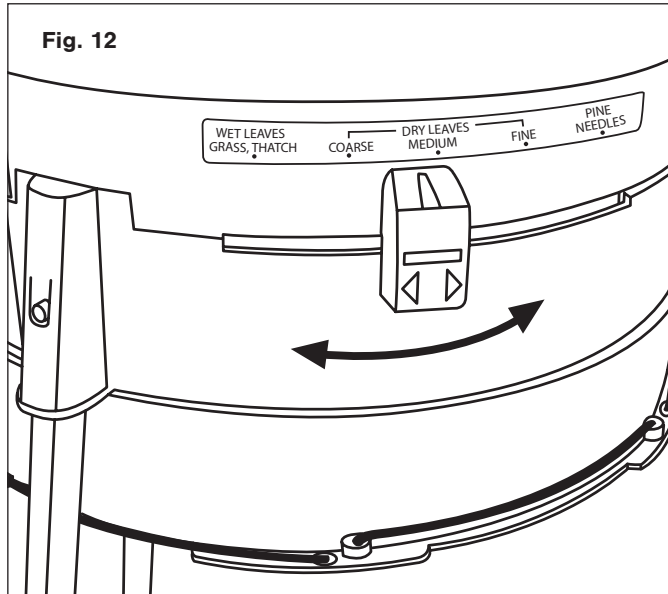

## Overheating Protection

Your electric leaf mulcher + shredder is designed with overheating protection. If the shredder is clogged during shredding, the overheating protection will cut the power automatically to protect your shredder. Wait at least 1 minute before restarting the unit when the power is cut.

1. To restart the leaf mulcher + shredder, first press push the red OFF button (Fig. 13).

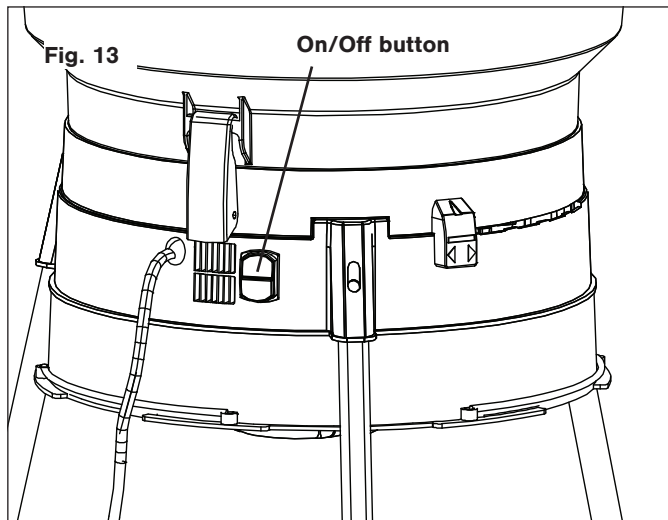

2. Then, push the green ON button to restart the leaf mulcher + shredder (Fig. 13).

## Maintenance

**⚠ATTENTION!** Before performing any cleaning or maintenance, turn off the unit and disconnect it from the power supply. Wait until the unit stops completely.

### Cleaning

1. Use only a warm damp cloth and a soft brush to clean the funnel cover and the funnel.
2. Never spray water on the unit's motor bracket or wash it with water. Do not use detergents or solvents as these could cause irreparable damage to your leaf mulcher + shredder.
3. Make sure the ventilation slots are always kept clean and are free of debris.
4. Remove the funnel to clean the inside of the unit. Open the two clamps that secure the funnel and remove the funnel (Fig. 14).

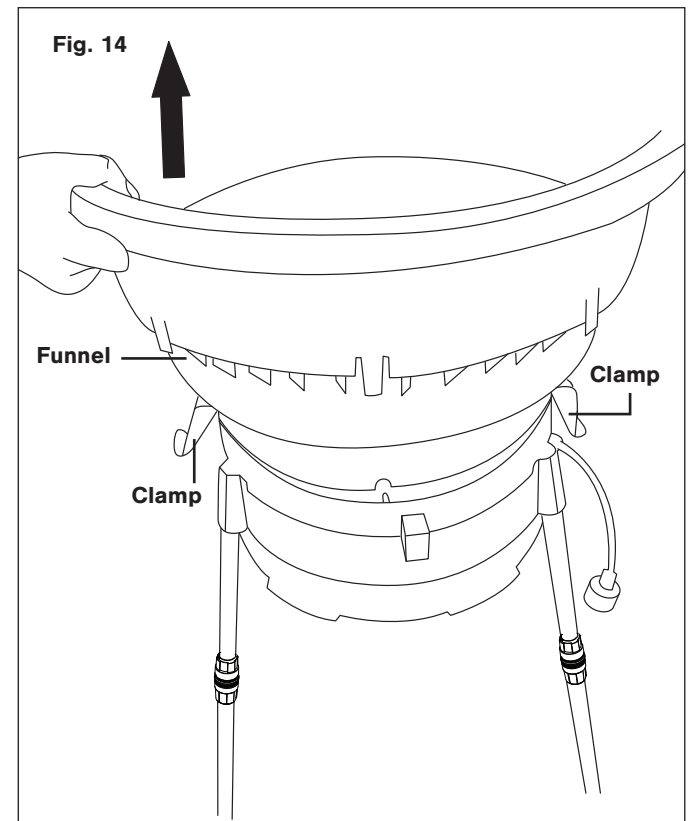

5. Clean the spinning head and the discharge area. Remove wood sticks or objects that may clog the cutting lines. Check the lines for damage.
6. After cleaning the inside of the leaf mulcher + shredder, replace the funnel and lock the clamps.

## Cutting Lines Replacement

The leaf mulcher + shredder has two 0.1 in. x 12.6 in. (2.5 mm x 320 mm) heavy-duty trimmer lines that are attached to the spinning head. Before any maintenance or cleaning is done on the trimmer lines, always turn the switch off and disconnect the plug from the outlet, and wait until it comes to a complete stop.

**IMPORTANT:** Only use original replacement parts specified for this leaf mulcher + shredder.

You can purchase replacement cutting lines (Model SDJ616L) and other genuine replacement parts by ordering online at [shopjoe.com](http://shopjoe.com) or, to order by phone, contact All Season Power customer service at 1-866-225-9723. The use of parts that do not meet the original equipment specifications may lead to improper performance of the leaf mulcher + shredder, may compromise operator safety, and will void the manufacturer's warranty.

1. Replace the cutting line when a noticeable decrease in shredding efficiency is observed. To remove the worn cutting lines, cut the old lines and pull the remaining line out of the spinner head.
2. When installing new cutting lines, feed each end of the new line through the two holes in the post on top of the spinner head (Fig. 15).

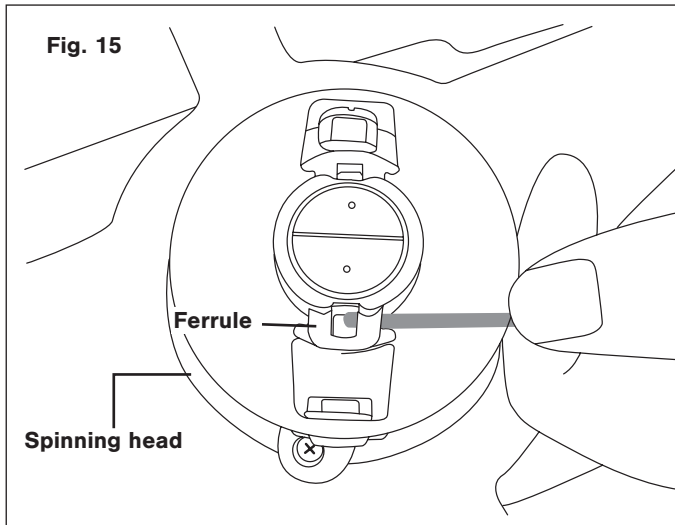

3. Check that the two ends of the line are even in length on both sides (Fig. 16).

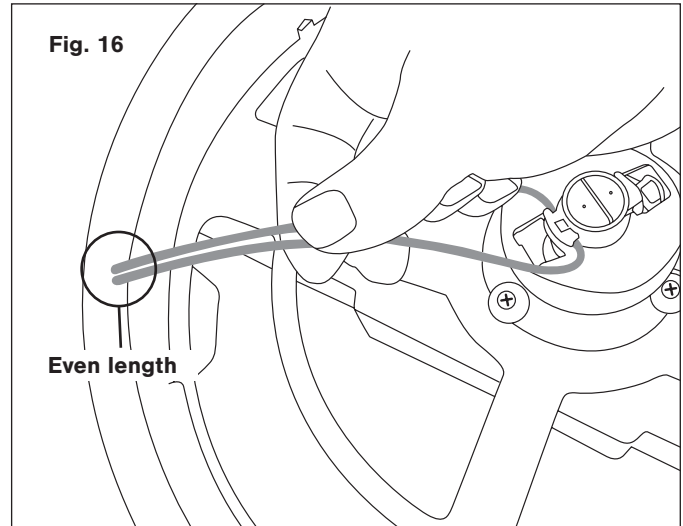

4. Thread the lines through each corresponding ferrule. Ensure that both ends of the line are straight and are even in length (Figs. 17 - 18).

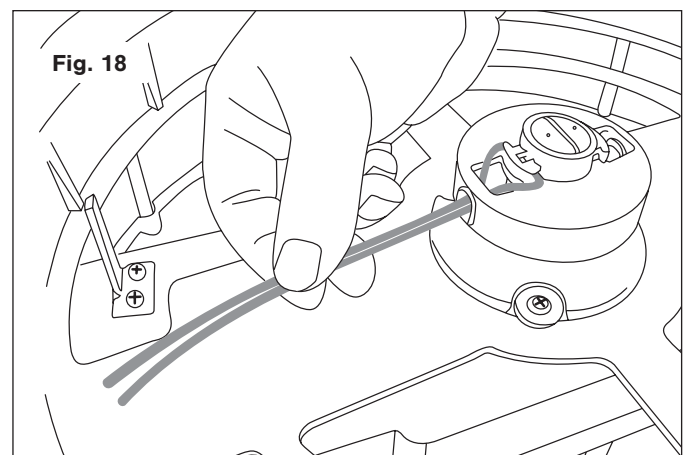
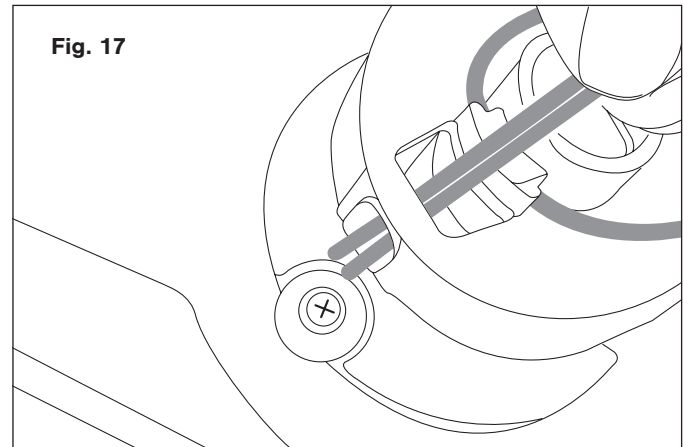

5. Refer to the above steps to replace another cutting line (Fig. 19).

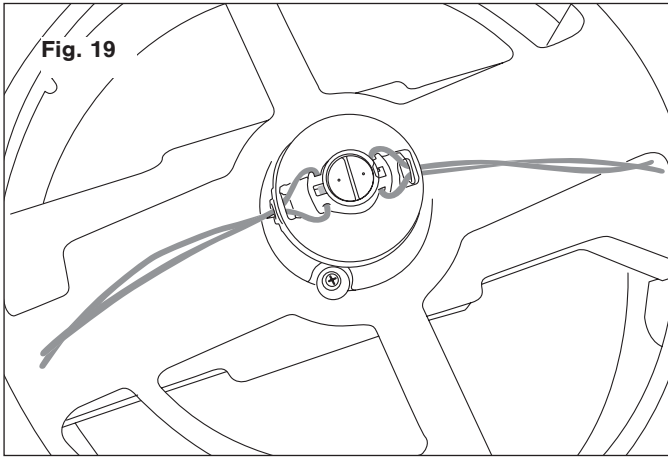

**NOTE:** There is a built-in line cutter that will cut and trim the lines slightly longer than desired.

**⚠ WARNING!** For optimal performance, use only replacement cutting lines designed specifically for this electric leaf mulcher + shredder (Model SDJ616L).

Monofilament lines having a maximum diameter of 0.1 in. (2.5 mm) and a maximum length of 12.6 in. (320 mm) long may be temporarily substituted, but this is NOT recommended. Use of thicker lines, lines made of substitute material, or lines greater than 12.6 in. (320 mm) long may result in permanent damage to the motor and will void the manufacturer's warranty. Immediately replace any worn parts of the spinner head.

## Storage

When storing the electric leaf mulcher + shredder at the end of the season, disassemble the unit and stack the parts in the following order (Fig. 20):

1. Place the funnel into the box.
2. Fit the motor bracket into the funnel.
3. Place the funnel cover onto the motor bracket.
4. Rest the legs in the box beside the funnel.

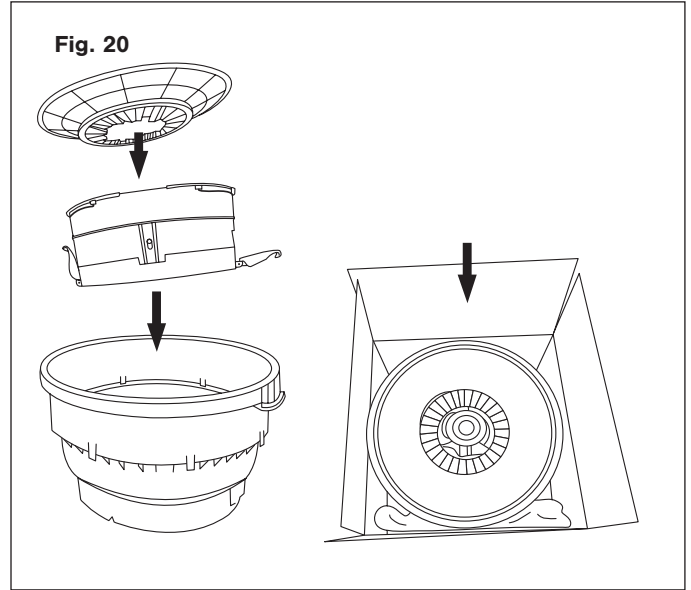

## Service and Support

If your Sun Joe® bladeless electric leaf mulcher + shredder requires service or maintenance, please call the All Season Power customer service center at 1-866-225-9723.

## Model and Serial Numbers

When contacting the company or reordering parts, you will need to provide the model and serial numbers of your product. These are found on the decal affixed to the housing or handle of your electric leaf mulcher + shredder. Copy these numbers into the space provided below.

Record the following numbers from the housing or handle of your new product:											
										Model #:	
S	D	J	6	1	6						
										Serial #:	

## Optional Accessories

**⚠ WARNING!** ALWAYS use only authorized Snow Joe® + Sun Joe® replacement parts and accessories. NEVER use replacement parts or accessories that are not intended for use with this tool. Contact All Season Power if you are unsure whether it is safe to use a particular replacement part or accessory with your tool. The use of any other attachment or accessory can be dangerous and could cause injury or mechanical damage.

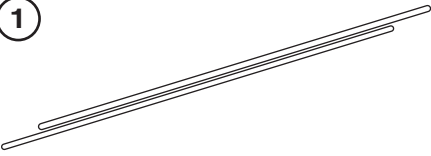
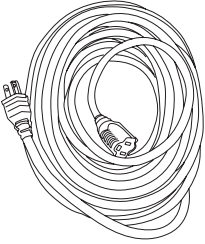
Accessories	Item	Model
	Sun Joe® pre-cut replacement leaf mulcher + shredder line	SDJ616L
	Snow Joe® + Sun Joe® SJTW-A 14-gauge 50-foot extension cord with lighted end	PJEXT50-B

**NOTE:** Accessories are subject to change without any obligation on the part of All Season Power to provide notice of such changes. Accessories can be ordered online at [shopjoe.com](http://shopjoe.com) or via phone by contacting the All Season Power customer service center at 1-866-225-9723.



## ALL SEASON POWER CUSTOMER PROMISE

**ABOVE ALL ELSE**, All Season Power LLC (“All Season Power”) is dedicated to you, our customer. We strive to make your experience as pleasant as possible. Unfortunately, there are times when a Snow Joe®, Sun Joe®, Aqua Joe®, or Auto Joe® product (“Product”) does not work or breaks under normal operating conditions. We think it’s important that you know what you can expect from us. That’s why we have a Limited Warranty (“Warranty”) for our Products.

### OUR WARRANTY:

All Season Power warrants new, genuine, powered and non-powered Products to be free from defects in material or workmanship when used for ordinary household use for a period of two years from the date of delivery of the Product to the original, end-user purchaser when purchased from All Season Power or from one of All Season Power’s authorized sellers with proof of purchase. Because All Season Power is unable to control the quality of its Products sold by unauthorized sellers, unless otherwise prohibited by law, this Warranty does not cover Products purchased from unauthorized sellers. If your Product does not work or there’s an issue with a specific part that is covered by the terms of this Warranty, All Season Power will elect to either (1) send you a free replacement part, (2) replace the Product with a new or comparable product at no charge, or (3) repair the Product. How cool is that!

**This Warranty gives you specific legal rights, and you may also have other rights which vary from State to State.**

### PRODUCT REGISTRATION:

All Season Power strongly encourages you to register your Product. You can register online at [shopjoe.com/register](http://shopjoe.com/register), or by printing and mailing in a registration card available online from our website, or by calling our Customer Service Department at **1-866-225-9723**, or by e-mailing us at [help@allseasonpower.com](mailto:help@allseasonpower.com). Failure to register your Product will not diminish your warranty rights. However, registering your Product will allow All Season Power to better serve you with any of your customer service needs.

### WHO CAN SEEK LIMITED WARRANTY COVERAGE:

This Warranty is extended by All Season Power to the original purchaser and original owner of the Product.

### WHAT IS NOT COVERED?

This Warranty does not apply if the Product has been used commercially or for non-household or rental applications. This Warranty also does not apply if the Product was purchased from an unauthorized seller. This Warranty also does not cover cosmetic changes that do not affect performance. Wearing parts like belts, augers, chains and tines are not covered under this Warranty, and can be purchased at [shopjoe.com/support](http://shopjoe.com/support) or by calling **1-866-225-9723**.



Keep your warranty intact. Only use **CERTIFIED AUTHENTIC** Snow Joe®, Sun Joe®, Aqua Joe® + Auto Joe® replacement parts + accessories. Use of any other parts + accessories will void the warranty. Genuine parts + accessories can be found and purchased online at [shopjoe.com/support](http://shopjoe.com/support) by entering the model number of your product.







ES

# TRITURADORA + DESMENUZADORA ELÉCTRICA SIN CUCHILLAS PARA HOJAS

13 A | 16:1 ÍNDICE DE REDUCCIÓN

MANUAL DEL OPERADOR

Modelo SDJ616

Forma No. SJ-SDJ616-880S-MR10

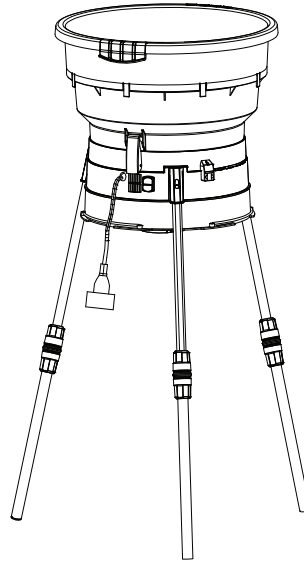

¡GRACIAS POR TU COMPRA!

**ESCANEA  
REGISTRA  
EN LÍNEA HOY**



- ✓ ACTIVA TU **GARANTÍA DE 2 AÑOS**
- ✓ RECIBE **90 DÍAS DE COBERTURA ADICIONAL**
- ✓ VISITA **SHOPJOE.COM/REGISTER**

No registrar la compra de tu producto no disminuirá tus derechos de garantía. Para obtener más información, visita [shopjoe.com](http://shopjoe.com).



**ACTUALIZA TU COBERTURA EN SHOPJOE.COM/REGISTER PARA OBTENER HASTA 3, 4 O 5 AÑOS DE COBERTURA TOTAL DEL HERRAMIENTA**

Quando decimos que respaldamos nuestro producto, ¡lo decimos en serio! Ahora puedes soplar, segar, cortar, serrar o realizar cualquier otra tarea en el jardín con confianza, sabiendo que si hay algún problema con tu herramienta dentro del periodo de garantía, lo resolveremos con gusto.

¿TU EXPERIENCIA CON SNOW JOE TE HA DEJADO SONRIENDO?

**¡CUÉNTALES A TUS AMIGOS Y ETIQUÉTANOS!**

¡Nos encanta recibir tus comentarios! Comparte tu experiencia escribiendo comentarios y reseñas en [shopjoe.com](http://shopjoe.com), ¡o conéctate con nosotros en redes sociales!



@SNOWJOECO

#GOWITHJOE

¿O ALGO TE HA DEJADO MENOS SATISFECHO?

**¡LO SENTIMOS POR ESO!**

Nuestro amable equipo de servicio al cliente está listo para ayudarte con cualquier problema que puedas tener, de Lunes a Domingo 9AM a 5PM EST

**LLÁMANOS, ENVÍANOS UN CORREO ELECTRÓNICO, CHATEA CON NOSOTROS**

[HELP@SHOPJOE.COM](mailto:HELP@SHOPJOE.COM)  
Respuesta más rápida

[SHOPJOE.COM](http://SHOPJOE.COM) 1-866-225-9723



# TRITURADORA + DESMENUZADORA ELÉCTRICA SIN CUCHILLAS PARA HOJAS

13 A | 16:1 ÍNDICE DE REDUCCIÓN

## MANUAL DEL OPERADOR

Modelo SDJ616

Forma No. SJ-SDJ616-880S-MR10

## ¡IMPORTANTE!

### Instrucciones de seguridad

#### Todos los operadores deberán leer estas instrucciones antes del uso

Siga siempre estas normas de seguridad. No hacerlo podría resultar en lesiones corporales severas o daños a la propiedad.

### ¡ADVERTENCIAS generales de seguridad!

Usted y cualquier otro operador de esta trituradora + desmenuzadora de hojas deben leer, entender y obedecer en su totalidad estas instrucciones. No seguir todas las instrucciones puede causar un **CHOQUE ELÉCTRICO, INCENDIO y/o DAÑOS PERSONALES GRAVES**.

Preste atención al símbolo  de alerta de seguridad personal usado en este manual para enfocar su atención a una **ADVERTENCIA** dada junto a una instrucción de operación particular. Esto significa que la operación requiere **ATENCIÓN, PRECAUCIÓN y CAUTELA ESPECIALES**.

 **¡ADVERTENCIA!** Utilice protección auditiva adecuada al utilizar la herramienta. Bajo ciertas condiciones y tiempo de uso, el ruido producido por este producto puede contribuir a la sordera.

 **¡ADVERTENCIA!** La parte giratoria puede provocar lesiones. Mantenga sus manos y otras partes del cuerpo y prendas de vestir holgadas alejadas del embudo y área de descarga.

Antes de usar la trituradora + desmenuzadora de hojas, familiarícese con los controles y, sobre todo, con la forma de detener la unidad en caso de emergencia. Las únicas personas que deben usar la trituradora + desmenuzadora de hojas son aquellas que entienden al pie de la letra estas instrucciones y saben cómo operar correctamente el artefacto. Los niños nunca deben tener acceso a la trituradora + desmenuzadora de hojas.

 **¡ADVERTENCIA!** Esta trituradora + desmenuzadora de hojas está diseñada para triturar hojas,

paja, recortes de césped y agujas de pino. No puede ser usada para triturar ramas, palos o arbustos.

### Seguridad general

- 1. Evite entornos peligrosos:** no utilice la trituradora + desmenuzadora bajo la lluvia o en lugares mojados o húmedos. No opere la unidad en atmósferas gaseosas o explosivas, ni la use cerca de líquidos inflamables o combustibles. Los motores en herramientas de este tipo normalmente echan chispas, y las chispas pueden encender los gases.
- 2. Mantenga alejados a los transeúntes, niños y mascotas:** todos los espectadores, incluidas las mascotas, deberán estar a una distancia segura del área de trabajo.
- 3. Vístase adecuadamente:** no use vestimenta suelta o joyería, ya que dichos objetos pueden engancharse en las partes móviles. Utilice una cubierta protectora para contener cabellos largos. Se recomienda usar guantes de hule y calzado protector anti-deslizante al trabajar en exteriores.
- 4. Use gafas protectoras:** use también una máscara antipolvo, calzado protector, ropa que se ajuste a su cuerpo, guantes protectores y protección auditiva y para la cabeza.
- 5. Use la herramienta adecuada:** no utilice esta máquina para ningún otro trabajo excepto para el cual ha sido diseñada.
- 6. Evite los encendidos accidentales:** no transporte la trituradora + desmenuzadora con su dedo sobre el interruptor. Asegúrese de que el interruptor esté apagado antes de enchufar o desenchufar la trituradora + desmenuzadora.
- 7. No abuse del cable:** nunca jale la trituradora + desmenuzadora por su cable ni tire bruscamente de éste para desenchufarla del tomacorriente. Mantenga el cable alejado del calor, aceite y bordes filosos.
- 8. No fuerce la trituradora + desmenuzadora:** hará un mejor trabajo y con menos posibilidades de lesiones si la usa de la forma para la cual fue diseñada.
- 9. No se sobreextienda:** mantenga con sus pies balance y posición adecuados durante todo el tiempo.
- 10. Nunca deje sin atender una herramienta funcionando:** apague la trituradora + desmenuzadora de hojas y espere a que se detenga por completo antes de abandonar el área de trabajo.

11. **Manténgase alerta:** vea lo que está haciendo. Utilice su sentido común. No opere la trituradora + desmenuzadora de hojas si está cansado o bajo la influencia de las drogas, alcohol u otros medicamentos.
12. **Desconecte el artefacto:** desconecte la trituradora + desmenuzadora de la fuente de alimentación cuando no esté en uso, antes de ser reparada y al cambiar sus accesorios.
13. **Guarde la herramienta inactiva en interiores:** cuando no esté en uso, la trituradora + desmenuzadora de hojas deberá ser guardada bajo techo, en un lugar seco, alto o bajo llave, lejos del alcance de los niños.
14. **Cuide su trituradora + desmenuzadora:** mantenga la línea de corte a una longitud y grosor adecuados para un óptimo rendimiento y evitar lesiones. Inspeccione periódicamente el cable de extensión y reemplácelo inmediatamente si está dañado. Mantenga los mangos secos, limpios y sin aceite o grasa. Siga las recomendaciones adicionales descritas en la sección de cuidado + mantenimiento de este manual.
15. **Verifique si hay partes dañadas:** antes de seguir utilizando la trituradora + desmenuzadora, cualquier parte que esté dañada debe ser examinada cuidadosamente para determinar si la máquina funcionará correctamente o no. Verifique el alineamiento de las partes móviles, las juntas de las partes móviles, roturas de las partes, monturas y cualquier otra condición que pueda afectar su funcionamiento. Una parte dañada debe ser correctamente reparada o reemplazada. Comuníquese con la central de servicio al cliente All Season Power llamando al 1-866-225-9723 para asistencia.

## Seguridad personal

1. Esta trituradora + desmenuzadora de hojas debe ser operada en una superficie sólida y nivelada.
2. Desconecte la trituradora + desmenuzadora de hojas de la fuente de alimentación cuando no esté siendo usada, antes de ser reparada, y al reemplazar las líneas de corte.
3. Al alimentar material dentro de la trituradora + desmenuzadora de hojas, asegúrese de no insertar de forma accidental pedazos de metal, rocas, botellas, latas u otros objetos extraños.
4. Si el mecanismo de corte golpea un objeto extraño o si usted nota un sonido cascabeleante o vibración inusual que provenga de la trituradora + desmenuzadora, apague la unidad inmediatamente y espere a que se detenga por completo. Luego, desenchufe el cable de alimentación y proceda como se indica a continuación:
  - a) Retire cualquier material extraño o atascado;
  - b) Verifique si hay partes sueltas y ajústelas para asegurar una operación segura y continua; y
  - c) Reemplace o repare cualquier parte dañada.

**⚠ ¡ADVERTENCIA!** Nunca meta la mano dentro del embudo hasta que la trituradora + desmenuzadora de hojas se haya detenido por completo y esté desenchufada. La línea de corte continuará girando por algunos segundos después de que esta unidad haya sido apagada.

5. Inspeccione el área de descarga de forma periódica luego de detener la trituradora + desmenuzadora de hojas con el fin de asegurarse de que el material procesado no se acumule y obstruya las rejillas de ventilación del motor.
6. No mueva la trituradora + desmenuzadora de hojas cuando el motor esté funcionando o cuando su dedo esté en el interruptor.

## Seguridad eléctrica

1. Un interruptor de circuito de falla de conexión a tierra (GFCI) deberá proteger al(a los) circuito(s) o tomacorriente(s) a ser utilizado(s) con la trituradora + desmenuzadora de hojas. Hay receptáculos disponibles con protección incorporada GFCI y pueden ser utilizados para esta medida de seguridad.
2. Para evitar un choque eléctrico, úsela solo con un cable de extensión adecuado para uso en exteriores, tal como SW, SOW, STW, STOW, SJTW ó SJTOW.

Antes del uso, verifique que el cable de extensión esté en buenas condiciones. Al usar un cable de extensión, asegúrese de que sea lo suficientemente fuerte para poder transportar la corriente hacia el producto. Un cable de extensión demasiado fino causará una caída de tensión en la línea produciendo pérdida de potencia y recalentamiento.



**¡ADVERTENCIA!**



**Un choque eléctrico puede causar DAÑOS SEVEROS o MUERTE. Tenga en cuenta estas advertencias:**

- No deje que ninguna parte de la trituradora + desmenuzadora de hojas eléctrica haga contacto con el agua mientras esté funcionando. Si se moja mientras está apagada, séquela antes de encenderla.
- Use solo un cable de extensión aprobado por UL, CSA o ETL y recomendado para uso en exteriores y todo tipo de clima, tal como el cable de extensión de 50 pies y calibre 14 SJTW-A de Snow Joe® + Sun Joe® con extremo iluminado (modelo PJEXT50-B). Visite [shopjoe.com](http://shopjoe.com) para comprar este cable de extensión, o pídale llamando por teléfono al 1-866-225-9723.
- No use un cable de extensión de más de 100 pies (30 m).
- No toque el artefacto o su enchufe con las manos húmedas, o mientras esté parado sobre agua. Usar botas de hule le dará algo de protección.

**TABLA DE CABLES DE EXTENSIÓN**

Longitud de cable:	50 pies (15 m)	100 pies (30 m)
Calibre de alambre mínimo (AWG):	14	12

3. Para reducir el riesgo de un choque eléctrico, este artefacto posee un enchufe polarizado (es decir, una pata es más ancha que la otra). Use este artefacto solo con un cable de extensión polarizado aprobado por UL, CSA o ETL y recomendado para uso en exteriores y todo tipo de clima,

tal como el cable de extensión de 50 pies y calibre 14 SJTW-A de Snow Joe® + Sun Joe® con extremo iluminado (modelo PJEXT50-B). Visite [shopjoe.com](http://shopjoe.com) para comprar este cable de extensión, o pídale llamando por teléfono al 1-866-225-9723.

El enchufe del artefacto encajará en el receptáculo del cable de extensión polarizado de una sola manera. Si el enchufe del artefacto no entra por completo dentro del receptáculo del cable de extensión, invierta las clavijas del enchufe. Si el enchufe aún no encaja, obtenga un cable de extensión polarizado correcto. Un cable de extensión polarizado requerirá el uso de un tomacorriente polarizado. El enchufe del cable de extensión encajará en el tomacorriente polarizado de la pared de una sola manera. Si el enchufe no entra por completo dentro del tomacorriente de la pared, invierta las clavijas del enchufe. Si el enchufe aún no encaja, contacte a un electricista calificado para la instalación del tomacorriente de pared apropiado. No modifique de ninguna forma el enchufe del artefacto, ni el receptáculo del cable de extensión ni el enchufe del cable de extensión.

4. Para evitar que el cable del artefacto se desconecte del cable de extensión al usarlo, haga un nudo con los dos cables tal como se muestra en la Tabla 1.

**Tabla 1. Método para asegurar el cable de extensión**

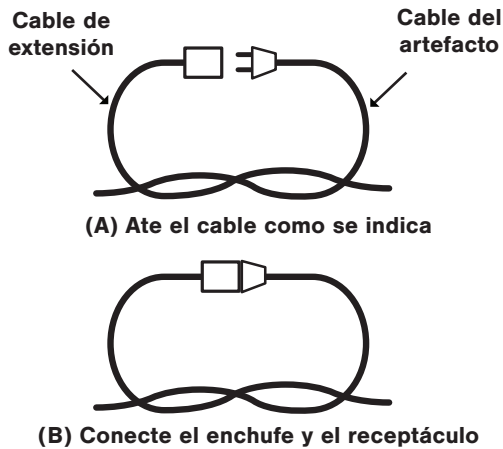

5. El enchufe de esta herramienta eléctrica debe encajar en el tomacorriente. Nunca modifique el enchufe de ninguna manera. No use ningún enchufe adaptador con herramientas eléctricas puestas a tierra (que tengan conexión a tierra). El uso de enchufes no modificados y tomacorrientes equivalentes reducirá el riesgo de un choque eléctrico.

6. Evite el contacto de su cuerpo con superficies puestas a tierra tales como tuberías, radiadores, cocinas eléctricas y refrigeradoras. Hay un mayor riesgo de choque eléctrico si su cuerpo está puesto a tierra.
7. Si el cable de alimentación está dañado, debe ser reemplazado por un electricista o reparador de herramientas eléctricas.
8. Cuando opere una herramienta eléctrica en exteriores, utilice un cable de extensión adecuado para su uso en exteriores. El usar un cable adecuado para exteriores reduce el riesgo de choques eléctricos.
9. Si operar una herramienta eléctrica en una ubicación mojada es inevitable, utilice una fuente de alimentación protegida por un Dispositivo de Corriente Residual (RCD por sus siglas en inglés). El uso de un RCD reduce el riesgo de un choque eléctrico.
10. Haga que su herramienta sea reparada por un electricista o en un centro de servicio calificado. Esta herramienta eléctrica cumple con los requisitos de seguridad relevantes. Para evitar peligros, los artefactos eléctricos deben ser reparados solo por personal calificado usando partes de repuesto originales, de otro modo puede haber daños considerables para el usuario.

## Artefactos de doble aislamiento











En un artefacto de doble aislamiento, se proporcionan dos sistemas de aislamiento en lugar de una conexión a tierra. Un artefacto de doble aislamiento no posee conexión a tierra, y no debe agregársele ninguna. La reparación de un artefacto de doble aislamiento requiere sumo cuidado y conocimiento del sistema, y solo debe ser realizada por personal técnico calificado en un centro de servicio autorizado por Snow Joe® + Sun Joe®. Las partes de reemplazo de un artefacto de doble aislamiento deben ser idénticas a las partes originales. Un artefacto de doble aislamiento está marcado con las frases "Double Insulation" ("doblemente aislado") o "Double Insulated" ("doble aislamiento"). El símbolo  (un cuadrado dentro de otro) puede también estar marcado en el artefacto.

** DOBLE AISLAMIENTO: PUESTA A TIERRA NO REQUERIDA. AL REPARAR, USE SOLO PARTES DE REPUESTO IDÉNTICAS.**

Esta trituradora + desmenuzadora de hojas tiene doble aislamiento y elimina la necesidad de un sistema separado de conexión a tierra. Use solo partes de repuesto idénticas. Lea las instrucciones antes de reparar artefactos de doble aislamiento. Use esta trituradora + desmenuzadora de hojas solo como se describe en este manual.

## Símbolos de seguridad

La siguiente tabla muestra y describe los símbolos de seguridad que pueden aparecer en este producto. Lea, comprenda y siga todas las instrucciones antes de intentar ensamblar y operar la trituradora + desmenuzadora de hojas eléctrica.

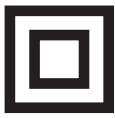
Símbolo	Descripción	Símbolo	Descripción
	<b>ALERTA DE SEGURIDAD:</b> indica una precaución, una advertencia o un peligro.		<b>¡PRECAUCIÓN!</b> Desenchufe inmediatamente el cable del tomacorriente si éste se daña o se corta.
	<b>LEA EL(LOS) MANUAL(ES) DEL OPERADOR:</b> lea, comprenda y siga todas las instrucciones de seguridad en el(los) manual(es) antes de intentar ensamblar y operar la unidad.		<b>¡CUIDADO!</b> Desconecte el enchufe del tomacorriente antes de inspeccionar, limpiar o reparar la unidad.
	<b>¡ADVERTENCIA!</b> No exponga la unidad a la lluvia o a condiciones húmedas.		<b>¡PELIGRO!</b> Mantenga las manos y los pies lejos del área de corte.
	<b>USE PROTECCIÓN OCULAR Y AUDITIVA:</b> para protegerse contra lesiones, use protectores auditivos y gafas protectoras.		Utilice guantes protectores y calzado protector durante la operación de la máquina y al manipular desechos.
	Utilice calzado protector al usar la máquina y al manipular desechos.		Utilice guantes protectores al usar la máquina y al manipular desechos.
	Los objetos arrojados y la cuchilla giratoria pueden causar lesiones severas.		Doble aislamiento.

# Conozca su trituradora + desmenuzadora eléctrica sin cuchillas para hojas

Lea detenidamente el manual del propietario y las instrucciones de seguridad antes de operar la trituradora + desmenuzadora de hojas eléctrica. Compare la ilustración debajo con la trituradora + desmenuzadora de hojas eléctrica para familiarizarse con la ubicación de los diversos controles y ajustes. Guarde este manual para futuras referencias.

1. Cubierta de embudo
2. Embudo
3. Lengüeta de trabado
4. Abrazadera
5. Conducto de ventilación
6. Soporte de motor
7. Perilla de ajuste de altura
8. Cable del artefacto
9. Orificio de ensamblado para pata
10. Pata telescópica
11. Interruptor de encendido/apagado
12. Correa elástica
13. Perilla de control de ajuste de triturado
14. Cabezal giratorio
15. Línea de corte
16. Líneas de corte adicionales

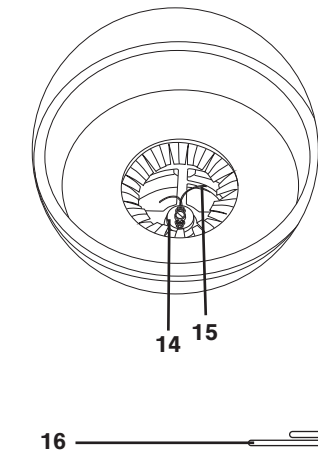
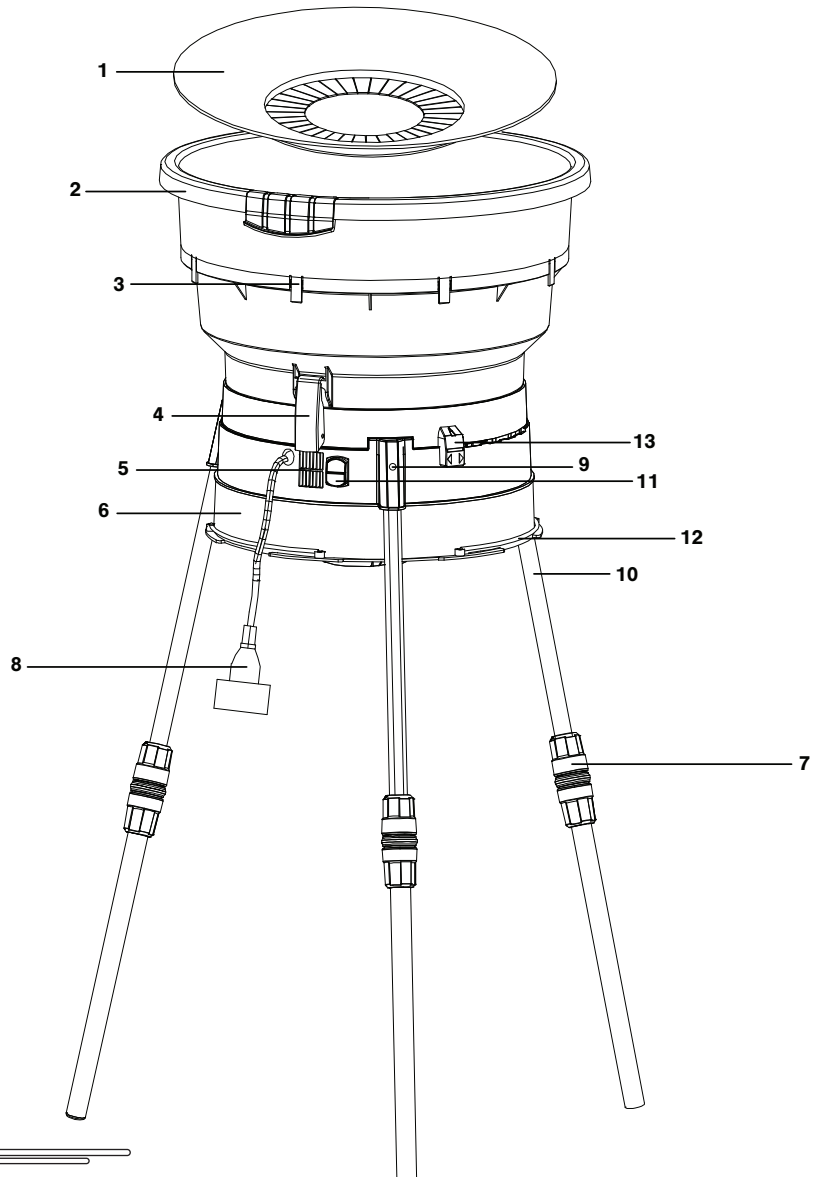

## Datos técnicos

Voltaje nominal.....	120 V ~ 60 Hz	Diámetro de embudo .....	18.9 plg (48 cm)
Alimentación .....	13 A	Diámetro de corte máximo .....	12 plg (30.4 cm)
Velocidad sin carga .....	8,000 RPM	Diámetro de línea.....	0.1 plg (0.25 cm)
Tasa de reducción de partículas .....	16:1	Longitud de línea.....	12.6 plg (32 cm)
Capacidad de triturado .....	55 gal/min (208 L/min)	Peso neto .....	14.5 lb (6.6 kg)

# Desembalaje

## Contenido del paquete

- Cubierta de embudo
- Embudo
- Soporte de motor
- Patas telescópicas (x3)
- Líneas de corte adicionales (x20)
- Manual

1. Retire cuidadosamente la trituradora + desmenuzadora de hojas eléctrica y compruebe que todos los artículos anteriores estén incluidos.
2. Inspeccione cuidadosamente el producto para asegurarse de que no haya ocurrido ningún daño o ruptura durante el transporte. Si alguna parte está dañada o extraviada, NO DEVUELVA la unidad a la tienda, y comuníquese con la central de servicio al cliente All Season Power llamando al 1-866-225-9723.

**NOTA:** no se deshaga de la caja de transporte ni del material de embalaje hasta que usted esté listo para usar su trituradora + desmenuzadora. El empaquetado está hecho de materiales reciclables. Deshágase apropiadamente de estos materiales según los reglamentos locales, o guarde el empaquetado para un almacenamiento del producto a largo plazo.

**¡IMPORTANTE!** El equipo y los materiales de embalaje no son juguetes. No deje que los niños jueguen con bolsas plásticas, láminas o partes pequeñas. ¡Estos objetos pueden ser tragados y representan un riesgo de asfixia!

## Ensamblado

**⚠ ¡ADVERTENCIA!** No conecte la herramienta a la fuente de alimentación hasta que esté completamente ensamblada. El incumplimiento de esta advertencia puede resultar en un encendido accidental y lesiones personales severas.

### Ensamblado del soporte de la trituradora + desmenuzadora

1. Afloje la perilla de ajuste de altura en la pata telescópica girándola en sentido antihorario (Fig. 1).

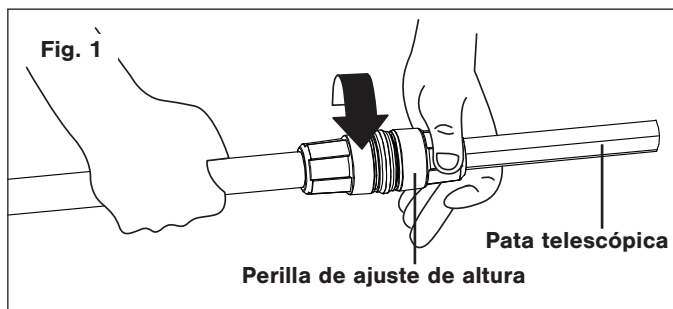

2. Jale el tubo a la altura deseada. Apriete la perilla girándola en sentido horario para sujetar la pata en su lugar (Fig. 2).

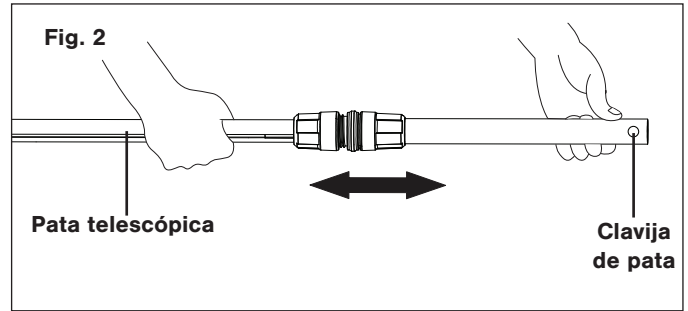

3. Con su dedo presionado contra la clavija de la pata, inserte la pata dentro del agujero en el soporte del motor. Deje que la clavija se meta en el orificio para asegurar la pata en su lugar. Repita los pasos 1 a 3 con las otras dos patas hasta que todas las patas estén colocadas correctamente (Fig. 3).

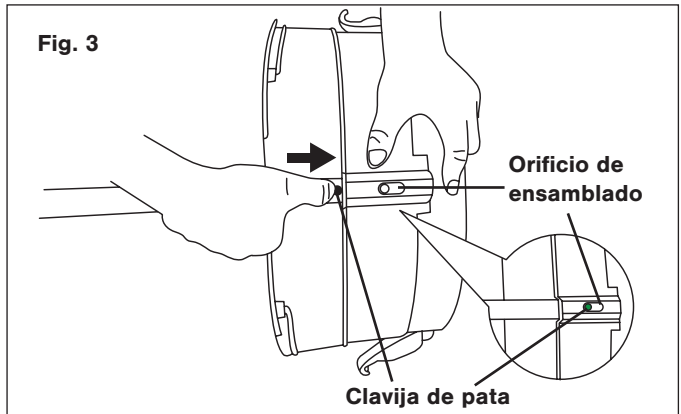

4. Ponga a la unidad de pie y asegúrese de que se sostenga sobre sus tres patas de forma firme y segura (Fig. 4).

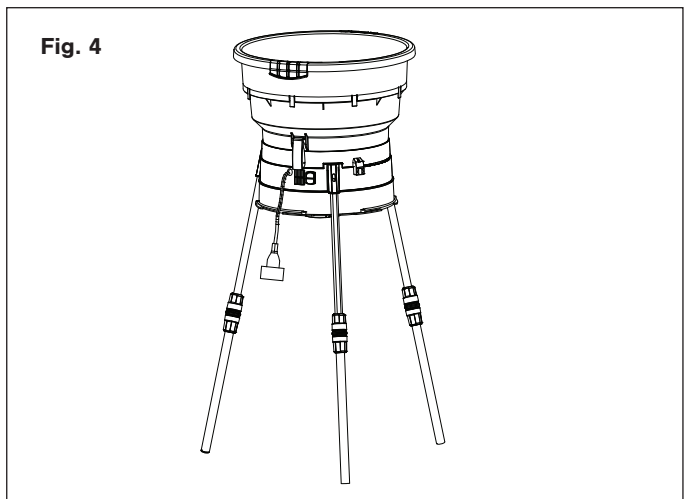

## Ensamblado del embudo

1. Ajuste el embudo sobre la carcasa del motor, alineando la abertura del embudo con el tope del soporte. Trabe las abrazaderas ubicadas en el soporte del motor para asegurar el embudo en su lugar (Fig. 5).

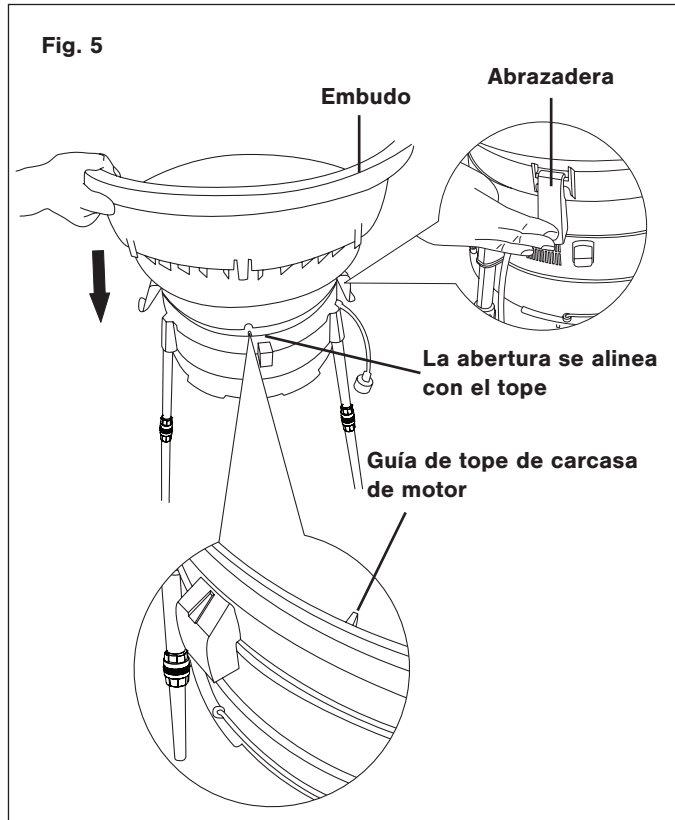

2. Ajuste la cubierta del embudo sobre el embudo. Use las ocho lengüetas de trabado en el embudo para garantizar un ajuste seguro (Fig. 6).

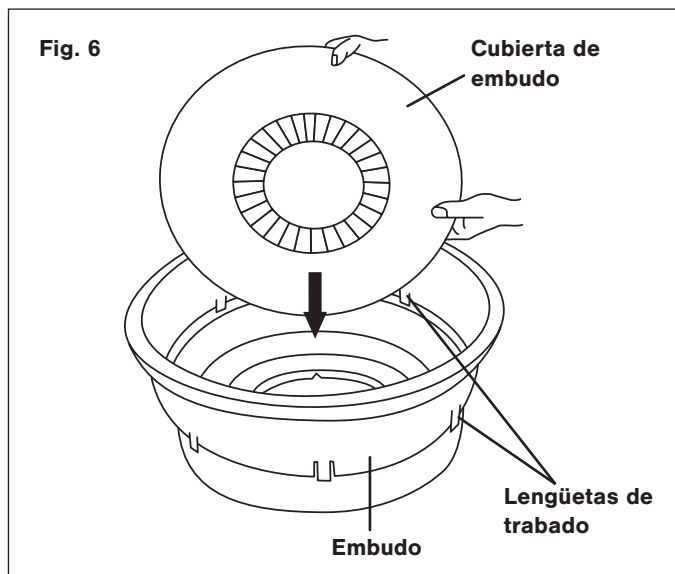

## Colocación de la bolsa recolectora

**NOTA:** esta unidad no viene con una bolsa recolectora de hojas. Usted debe suministrar una propia. Usted puede usar una bolsa de plástico, papel o tela, dependiendo de su método preferido de eliminación de desperdicios.

1. Abra la bolsa y colóquela alrededor de la carcasa del motor (Fig. 7).

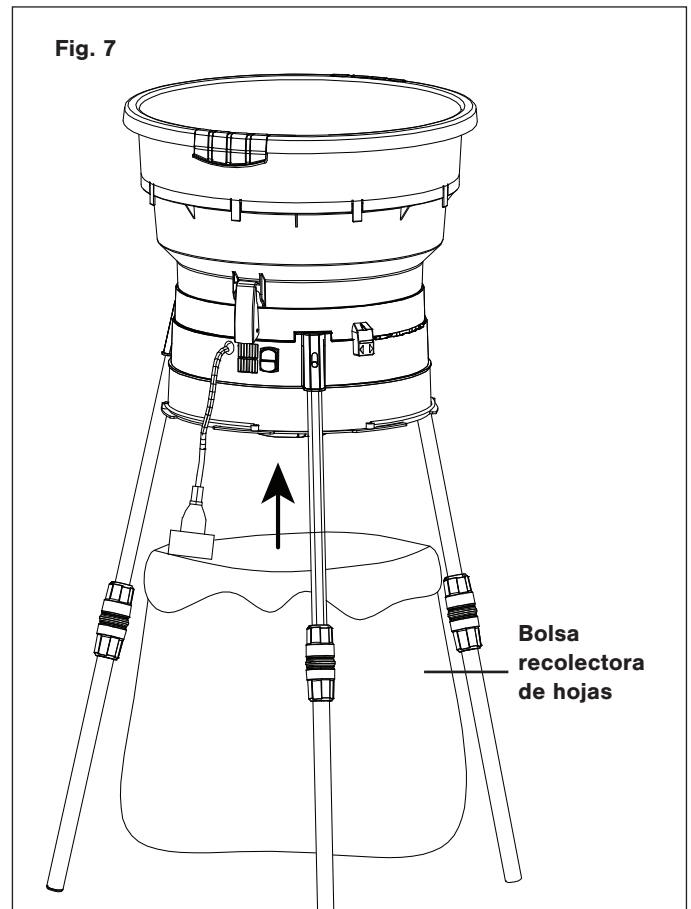

2. Use la correa elástica ubicada en la base del soporte del motor para sujetar la bolsa en su lugar (Fig. 8).

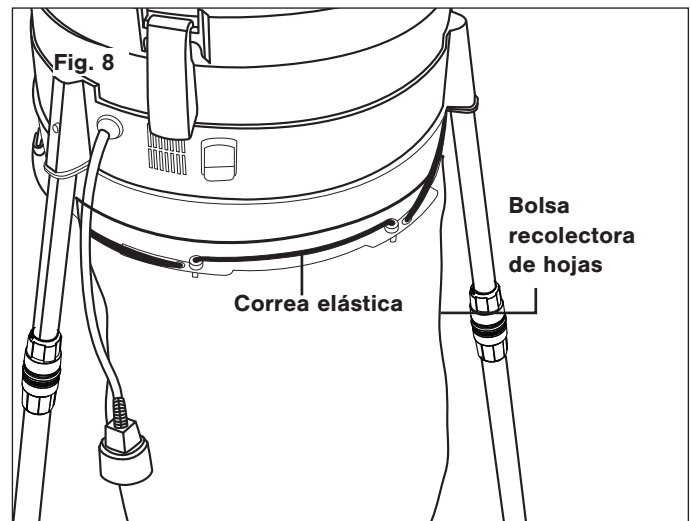

**NOTA:** usted puede retirar las patas telescópicas y colocar el ensamblado de soporte de motor sobre un contenedor de desechos revestido con una bolsa para hojas y así deshacerse de los residuos triturados de forma rápida y conveniente.

## Operación

### Arranque + parada

**⚠ ¡PRECAUCIÓN!** Para evitar la exposición al aire caliente y polvoriento, no se pare en frente de las ranuras de ventilación del motor.

1. Verifique que el interruptor ON/OFF (encendido/apagado) esté en la posición OFF (apagado). Enchufe el cable de alimentación de la trituradora + desmenuzadora de hojas a un tomacorriente adecuado usando un cable de extensión aprobado de ser necesario (Fig. 9).

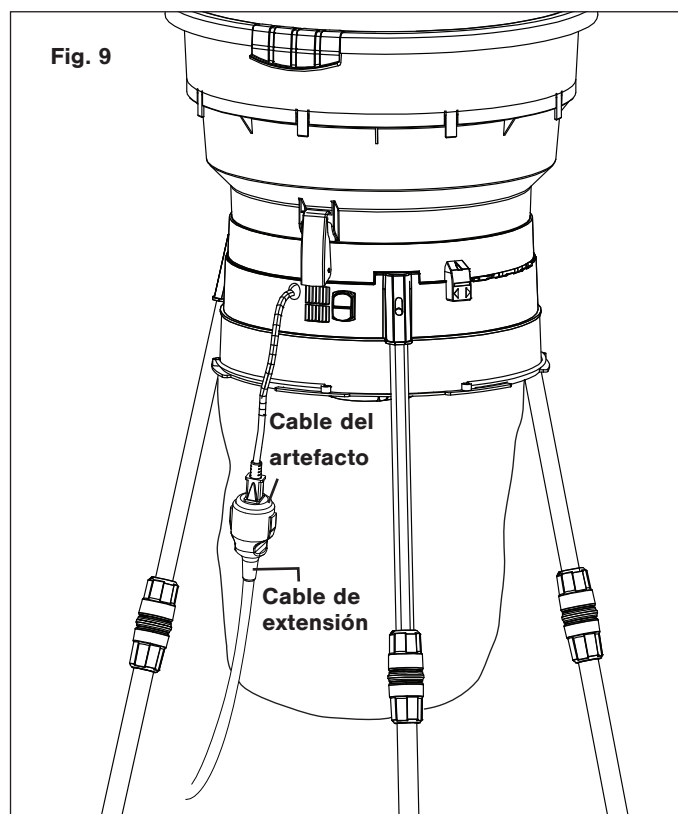

2. El interruptor de encendido/apagado está ubicado en el lado inferior de la parte de la carcasa de motor, en la cabeza de potencia. Para encender la trituradora + desmenuzadora, presione el botón verde. Para apagarla, presione el botón rojo (Fig. 10).

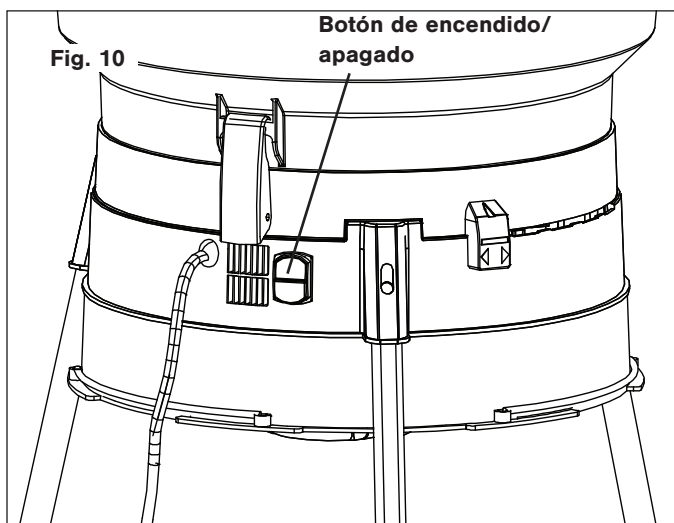

**⚠ ¡ADVERTENCIA!** El motor continuará funcionando por unos instantes luego de que la unidad sea apagada.

### Carga de su máquina

1. Con la unidad funcionando, alimente puñados dobles de hojas secas o puñados simples de hojas húmedas en el embudo (Fig. 11).

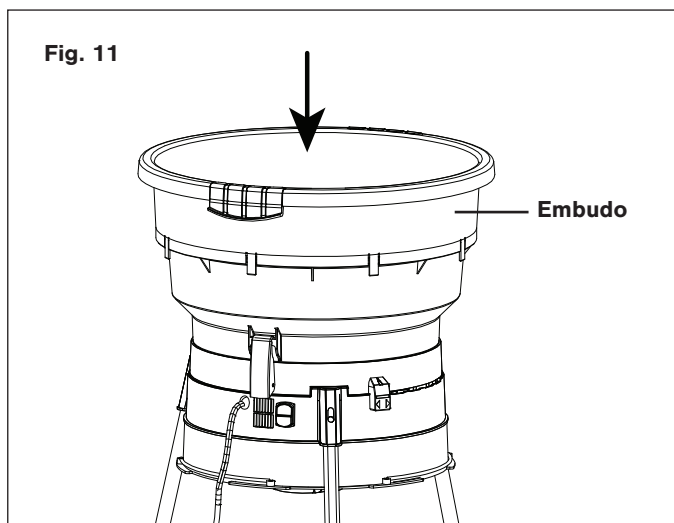

2. Déle a la máquina suficiente tiempo para triturar la carga por completo y recuperar velocidad antes de insertar el siguiente puñado.

**NOTA:** no sobrecargue la máquina dejando que trabaje a baja velocidad; esto puede causar que el motor se detenga.

**⚠ ¡ADVERTENCIA!** Use guantes protectores al cargar la máquina. Mantenga sus manos alejadas del cabezal giratorio y las líneas de corte al cargar la máquina.

**⚠ ¡ADVERTENCIA!** Si llena la trituradora + desmenuzadora con material no triturado más rápidamente de lo que ésta puede procesar, puede causar un daño permanente al motor. Use siempre gafas protectoras y una máscara antipolvo.

## Ajuste de la perilla de control

La perilla de control regula el tamaño de las partículas y la velocidad a la cual el material pasa a través de la unidad. Cuando la perilla es ajustada a la posición COARSE ("grueso"), el material pasará a través de la unidad más rápidamente, pero se obtendrá un tamaño de partícula más grande que el que se obtenga si la perilla es ajustada a la posición FINE ("fino"). El ajuste a la posición FINE ("fino") hará que el material sea descargado más lentamente, pero se obtendrá el índice de reducción de partícula más pequeño (hasta 16:1). Use las configuraciones especiales para agujas de pino, cortes de césped y paja según se necesite. Para mejores resultados, el material deberá estar seco al ser triturado (Fig. 12).

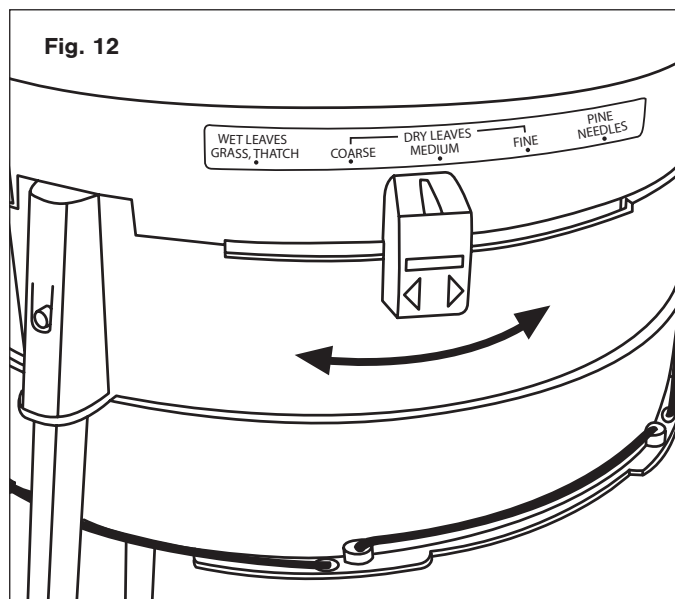

## Protección contra sobrecalentamiento

Su trituradora + desmenuzadora de hojas eléctrica ha sido diseñada con un sistema de protección contra sobrecalentamiento. Si la trituradora + desmenuzadora de hojas se encuentra obstruida durante su funcionamiento, la protección contra sobrecalentamiento interrumpirá la alimentación automáticamente para protegerla.

Espere al menos un minuto antes de reiniciar la unidad si la alimentación ha sido cortada.

1. Para reiniciar la trituradora + desmenuzadora de hojas, presione primero el botón rojo de APAGADO (Fig. 13).
2. Luego, presione el botón VERDE para reiniciar la trituradora + desmenuzadora de hojas (Fig. 13).

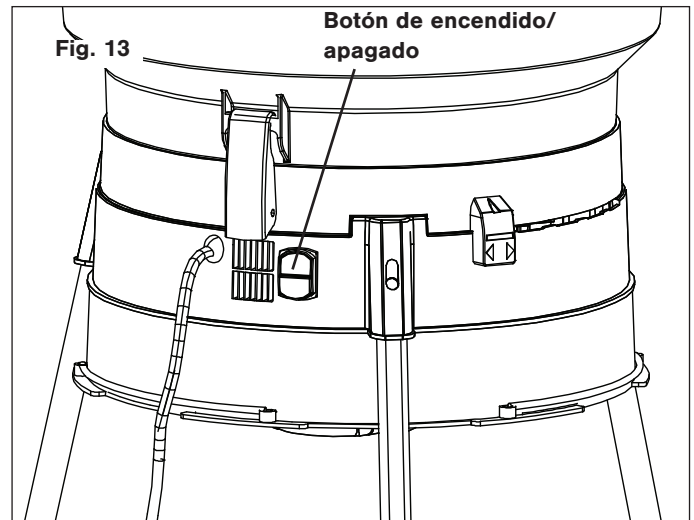

## Mantenimiento

**⚠ ¡ATENCIÓN!** Antes de llevar a cabo cualquier tarea de limpieza o mantenimiento, apague la unidad y desconéctela de la fuente de alimentación. Espere a que la unidad se detenga por completo.

### Limpieza

1. Use solo un paño húmedo tibio y un cepillo suave para limpiar la cubierta del embudo y el embudo.
2. Nunca rocíe agua al soporte del motor de la unidad, ni lo lave con agua. No use detergentes o solventes ya que pueden causar daños irreparables a su trituradora + desmenuzadora de hojas.
3. Asegúrese de que las ranuras de ventilación estén siempre limpias y libres de residuos.
4. Retire el embudo para limpiar el interior de la unidad. Abra las dos abrazaderas que aseguran el embudo y retire el embudo (Fig. 14).

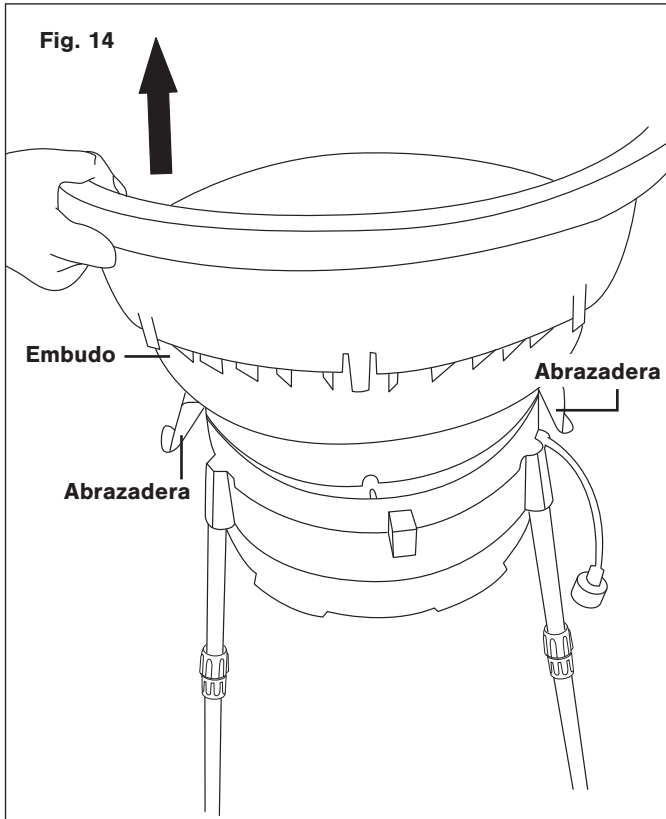

5. Limpie el cabezal giratorio y el área de descarga. Retire los palos de madera y objetos que puedan obstruir las líneas de corte. Inspeccione las líneas en busca de daños.
6. Luego de limpiar el interior de la trituradora + desmenuzadora de hojas, reemplace el embudo y trabe las abrazaderas.

## Reemplazo de las líneas de corte

La trituradora + desmenuzadora tiene dos líneas de corte de alto rendimiento de 0.1 plg x 12.6 plg (2.5 mm x 320 mm) conectadas al cabezal giratorio. Siempre antes de cualquier mantenimiento o limpieza a las líneas, apague la unidad, desconecte el enchufe del tomacorriente, y espere a que el motor se haya detenido por completo.

**IMPORTANTE:** use solo partes de repuesto originales especificadas para esta trituradora + desmenuzadora de hojas.

Usted puede comprar líneas de corte de repuesto (modelo SDJ616L) y otras partes de repuesto originales ordenando en línea en [shopjoe.com](http://shopjoe.com) o por teléfono llamando a la central de servicio al cliente All Season Power al 1-866-225-9723. El uso de partes que no cumplan con las especificaciones del equipo original puede provocar un funcionamiento incorrecto de la trituradora + desmenuzadora, comprometer la seguridad del operador e invalidar la garantía del fabricante.

1. Reemplace la línea de corte cuando se observe una disminución notable en el rendimiento de corte. Para retirar las líneas de corte gastadas, corte las líneas antiguas y jale la línea sobrante, retirándola del cabezal giratorio.
2. Al instalar nuevas líneas de corte, alimente cada extremo de la nueva línea a través de los dos agujeros en el puesto encima del cabezal giratorio (Fig. 15).

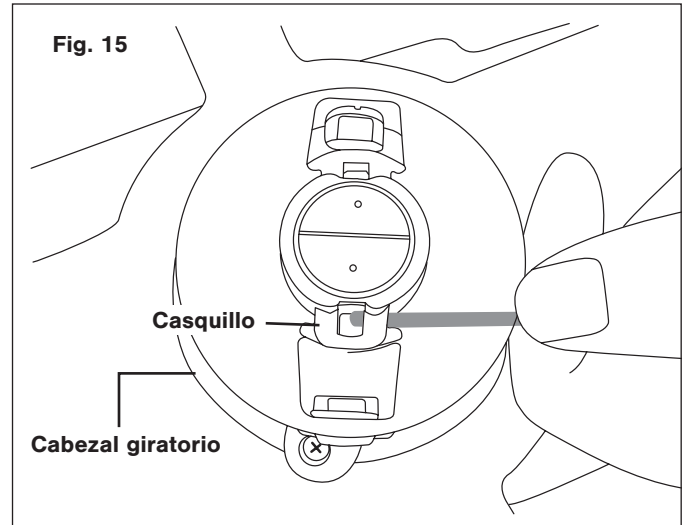

3. Compruebe que ambos extremos de la línea sean iguales en longitud en ambos lados (Fig. 16).

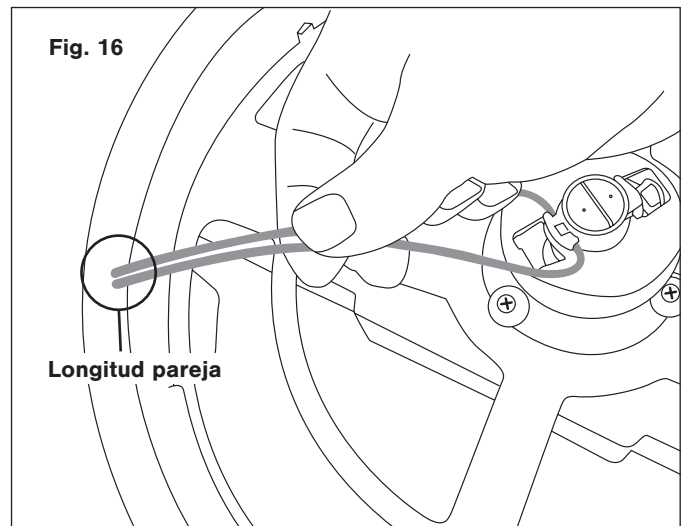

4. Ensarte las líneas a través de cada casquillo correspondiente. Asegúrese de que ambos extremos de la línea sean rectos e iguales en longitud (Figs. 17 y 18).

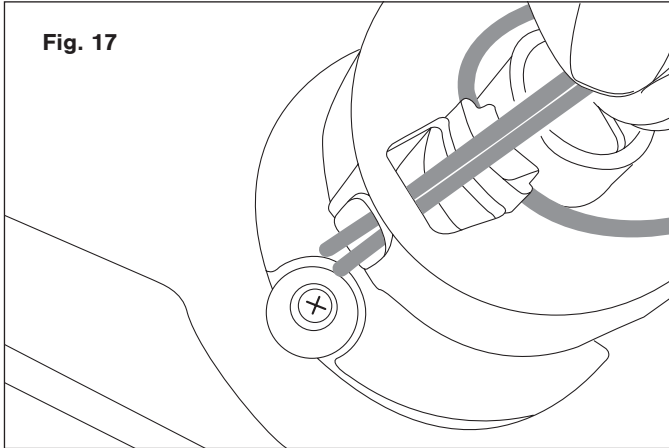

Fig. 17

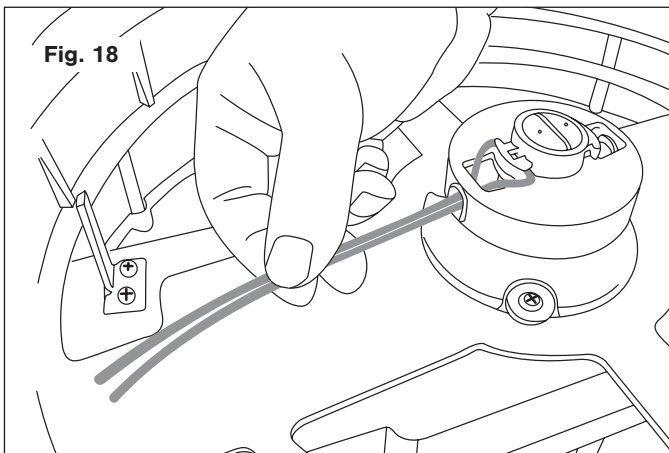

Fig. 18

5. Vea los pasos anteriores para reemplazar la otra línea de corte (Fig. 19)

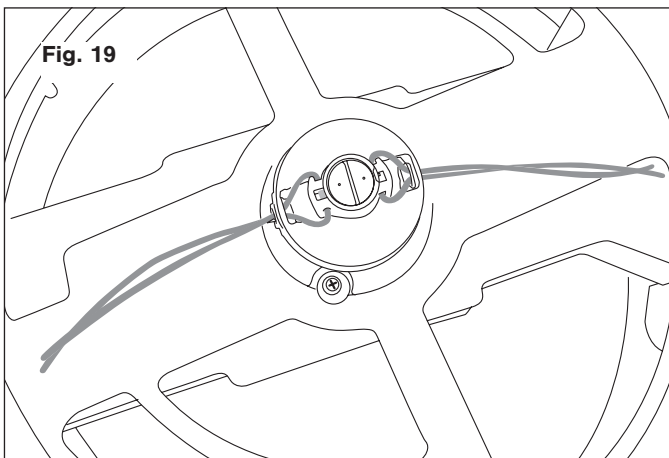

Fig. 19

**NOTA:** hay un cortador de línea incorporado que cortará y podrá las líneas ligeramente más largo que lo deseado.

**⚠ ¡ADVERTENCIA!** Para un rendimiento óptimo, use solo líneas de corte de repuesto diseñadas específicamente para esta trituradora + desmenuzadora eléctrica de hojas (Modelo SDJ616L).

Las líneas monofilamento con un diámetro máximo de 0.1 plg (2.5 mm) y una longitud máxima de 12.6 plg (320 mm) pueden ser temporalmente sustituidas, PERO ESTO NO ES

**RECOMENDADO.** El uso de líneas gruesas, líneas hechas de material sustituto, o líneas más largas que 12.6 plg (320 mm) pueden resultar en un daño permanente al motor e invalidarán la garantía del fabricante. Reemplace inmediatamente cualquier parte gastada del cabezal giratorio.

## Almacenamiento

Al guardar la trituradora + desmenuzadora de hojas al final de la temporada, desármela y apile sus partes en el siguiente orden (Fig. 20):

1. Coloque el embudo en la caja;
2. Coloque el soporte del motor dentro del embudo;
3. Coloque la cubierta del embudo sobre el soporte del motor; y
4. Acomode las patas dentro de la caja al lado del embudo.

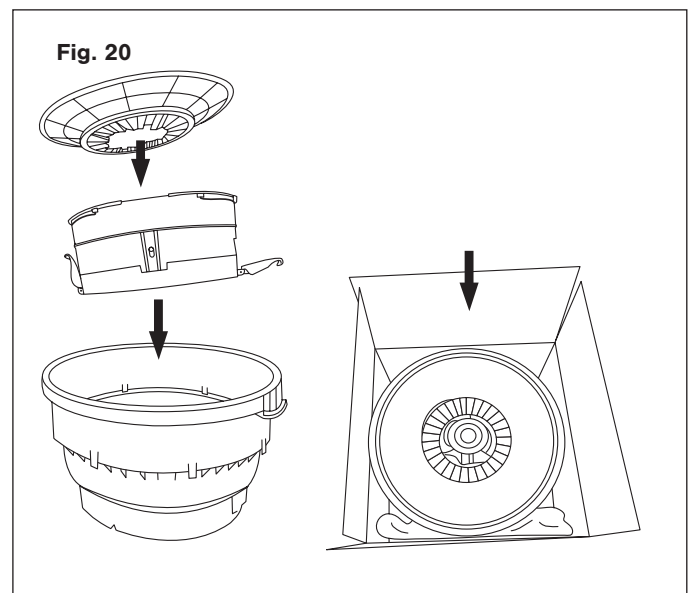

Fig. 20

## Servicio y soporte

Si su trituradora + desmenuzadora eléctrica sin cuchillas para hojas Sun Joe® requiere servicio o mantenimiento, llame a la central de servicio al cliente All Season Power al 1-866-225-9723.

## Modelo y número de serie

Al contactar a la empresa o al ordenar partes de repuesto, usted necesitará proveer el modelo y el número de serie de su producto. Éstos se encuentran en la etiqueta pegada a la carcasa de su trituradora + desmenuzadora de hojas eléctrica. Copie estos números en el espacio proporcionado a continuación.

Registre los siguientes números que se encuentran en la carcasa o mango de su nuevo producto:

Nº de modelo:

S D J 6 1 6

Nº de serie:

## Accesorios opcionales

**⚠ ¡ADVERTENCIA!** USE SIEMPRE solo partes de repuesto y accesorios Snow Joe® + Sun Joe®. Nunca use partes de repuesto o accesorios que no estén destinados para su uso con esta herramienta. Comuníquese con All Season Power si tiene dudas sobre si es seguro usar una parte de repuesto o accesorio en particular con su herramienta. El uso de cualquier otro accesorio o parte puede ser peligroso y puede causar lesiones personales o daños mecánicos.

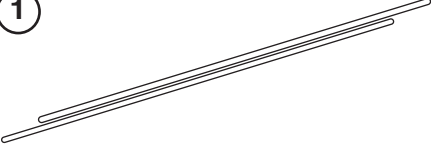
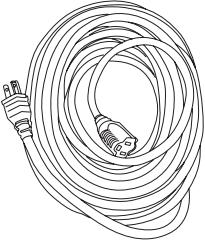
Accesorio	Descripción	Modelo
<p>①</p> 	<p>Línea de repuesto pre-cortada para trituradora + desmenuzadora de hojas Sun Joe®</p>	<p>SDJ616L</p>
<p>②</p> 	<p>Cable de extensión de 50 pies y calibre 14 Snow Joe® + Sun Joe® SJTW-A con extremo iluminado</p>	<p>PJEXT50-B</p>

**NOTA:** los accesorios están sujetos a cambios sin obligación alguna por parte de All Season Power de notificar sobre dichos cambios. Los accesorios pueden ser pedidos en línea en [shopjoe.com](http://shopjoe.com) o vía telefónica llamando al centro de servicio al cliente All Season Power al 1-866-225-9723.



## LA PROMESA DE ALL SEASON POWER AL CLIENTE

**POR SOBRE TODO**, en All Season Power, LLC (“All Season Power”) estamos dedicados a usted, nuestro cliente. Nos esforzamos por hacer que su experiencia sea lo más placentera posible. Desafortunadamente, hay veces en que un producto Snow Joe®, Sun Joe®, Aqua Joe®, o Auto Joe® (el “Producto”) no funciona o sufre un desperfecto bajo condiciones normales de operación. Creemos que es importante que usted sepa que puede confiar en nosotros. Es por eso que tenemos esta Garantía Limitada (la “Garantía”) para nuestros Productos.

### NUESTRA GARANTÍA:

All Season Power garantiza que sus Productos motorizados y no motorizados, nuevos y genuinos, están libres de defectos materiales o de mano de obra al ser usados en tareas domésticas normales durante un periodo de dos (2) años a partir de la fecha de entrega del Producto al comprador original, cuando este último los compra a través de All Season Power o un vendedor autorizado por All Season Power y ha obtenido un comprobante de compra. Ya que All Season Power no puede controlar la calidad de sus Productos vendidos por vendedores no autorizados, a menos que la ley lo prohíba esta Garantía no cubre Productos adquiridos a través de vendedores no autorizados. Si su Producto no funciona, o hay un problema con una parte específica que está cubierta por los términos de esta Garantía, All Season Power elegirá entre: (1) enviarle una parte de repuesto gratuita; (2) reemplazar el Producto con uno nuevo o similar sin costo alguno; o (3) reparar el Producto. ¡Un excelente soporte!

**Esta Garantía le da derechos legales específicos, y usted puede también tener otros derechos según el Estado.**

### REGISTRO DEL PRODUCTO:

All Season Power le recomienda enfáticamente registrar su Producto. Puede registrar su producto en línea visitando [shopjoe.com/register](http://shopjoe.com/register), imprimiendo y enviando por correo una tarjeta de registro disponible en línea en nuestro sitio Web, llamando a nuestra central de servicio al cliente al **1-866-225-9723**, o enviándonos un e-mail a [help@shopjoe.com](mailto:help@shopjoe.com). Si usted no registra su Producto, sus derechos de garantía no disminuirán; sin embargo, registrar su Producto permitirá que All Season Power le pueda atender mejor si usted tiene alguna necesidad como cliente.

### ¿QUIÉN PUEDE SOLICITAR COBERTURA DE GARANTÍA LIMITADA?

Esta Garantía es otorgada por All Season Power al comprador original y propietario original del Producto.

### ¿QUÉ NO ESTÁ CUBIERTO?

Esta Garantía no se aplica si el Producto ha sido usado de forma comercial o en aplicaciones no domésticas o de alquiler. Esta Garantía tampoco se aplica si el Producto fue adquirido desde un vendedor no autorizado. Esta garantía tampoco cubre cambios cosméticos que no afecten el funcionamiento del Producto. Las partes desgastables como correas, brocas y cuchillas no están cubiertas por esta Garantía, y pueden ser compradas visitando [shopjoe.com/support](http://shopjoe.com/support) o llamando al **1-866-225-9723**.



Mantenga su garantía intacta. Utilice únicamente piezas de repuesto y accesorios **AUTÉNTICOS CERTIFICADOS** de Snow Joe®, Sun Joe®, Aqua Joe® y Auto Joe®. El uso de cualquier otra pieza o accesorio anulará la garantía. Las piezas y accesorios genuinos se pueden encontrar y comprar en línea en [shopjoe.com/support](http://shopjoe.com/support) al ingresar el número de modelo de su producto.





**HACHEUSE/DÉCHIQUETEUSE À FEUILLES ÉLECTRIQUE SANS LAME**  
13 A | 16:1 RAPPORT DE RÉDUCTION

**MANUEL D'UTILISATION**

**Modèle SDJ616**

Formulaire n° SJ-SDJ616-880F-MR10

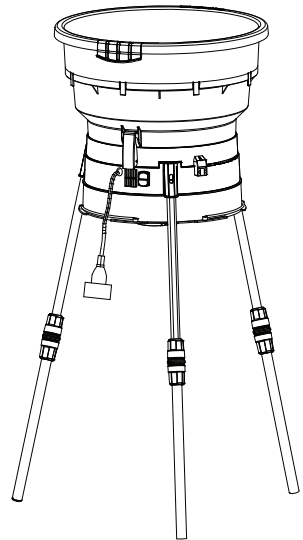

**MERCI POUR VOTRE ACHAT!**

VOTRE EXPÉRIENCE AVEC SNOW JOE VOUS A-T-ELLE FAIT SOURIRE? 😊

**DITES-LE À VOS AMIS ET IDENTIFIEZ-NOUS!**

Nous aimons connaître vos commentaires ! Partagez votre expérience en écrivant des commentaires et des avis sur [shopjoe.com](http://shopjoe.com) ou connectez-vous avec nous sur les réseaux sociaux!



@SNOWJOECO  
#GOWITHJOE

OU QUELQUE CHOSE NE VOUS A-T-IL PAS LAISSÉ ENTIÈREMENT SATISFAIT ? 😞

**NOUS SOMMES DÉSOLÉS POUR CELA!**

Notre équipe sympathique du service client est prête à vous aider avec tout problème que vous pourriez rencontrer, du lundi au dimanche de 9 h à 17 h, heure de l'Est.

**APPELÉZ-NOUS, ENVOYEZ-NOUS UN E-MAIL, DISCUTEZ AVEC NOUS**

✉ [HELP@SHOPJOE.COM](mailto:HELP@SHOPJOE.COM)  
Pour une réponse rapide

📞 [SHOPJOE.COM](http://SHOPJOE.COM) 📞 1-866-225-9723

**SCANNEZ ENREGISTREZ EN LIGNE AUJOURD'HUI**



- ✓ ACTIVEZ VOTRE **GARANTIE DE 2 ANS**
- ✓ RECEVEZ EN **PRIME UNE EXTENSION DE 90 JOURS**
- ✓ RENDEZ-VOUS SUR LE SITE **SHOPJOE.COM/REGISTER**

*Le défaut d'enregistrer votre achat de produit ne diminuera pas vos droits de garantie. Pour plus d'informations, visitez [shopjoe.com](http://shopjoe.com).*



**AMÉLIOREZ VOTRE COUVERTURE SUR SHOPJOE.COM/REGISTER POUR UNE COUVERTURE TOTALE DE L'OUTIL JUSQU'À 3, 4 OU 5 ANS**

Quand nous disons que nous soutenons notre produit, nous le pensons ! Maintenant, vous pouvez souffler, tondre, couper, scier ou vous occuper de toute autre tâche dans le jardin en toute confiance, en sachant que si votre outil présente un problème pendant la période de garantie, nous le résoudrons volontiers.



# HACHEUSE/DÉCHIQUETEUSE À FEUILLES ÉLECTRIQUE SANS LAME

13 A | 16:1 RAPPORT DE RÉDUCTION

MANUEL D'UTILISATION

Modèle SDJ616

Formulaire n° SJ-SDJ616-880F-MR10

## IMPORTANT! Consignes de sécurité

### Tous les utilisateurs doivent lire ces instructions avant d'utiliser la machine

Suivez toujours ces consignes de sécurité. Ne pas s'y conformer peut entraîner de graves blessures ou des pertes matérielles.

### AVERTISSEMENTS d'ordre général en matière de sécurité!

Vous-mêmes, ainsi que tout autre utilisateur de cette hacheuse-déchiqueteuse à feuilles, devez lire, comprendre et observer ces instructions dans leur intégralité. Le non-respect de ces consignes de sécurité pourrait être à l'origine d'une **ÉLECTROCUTION**, d'un **INCENDIE** et/ou de **GRAVES BLESSURES**.

Prenez note du symbole d'alerte de sécurité personnelle  Utilisé dans ce manuel pour attirer votre attention sur un **AVERTISSEMENT** s'appliquant à une consigne d'utilisation particulière. Ce symbole indique que cette utilisation nécessite d'être particulièrement **VIGILANT, DE PRENDRE DES PRÉCAUTIONS** et d'être **CONSCIENT DES DANGERS**.

 **AVERTISSEMENT!** Porter des protecteurs d'oreilles pendant l'utilisation. Dans certaines conditions et durées d'utilisation, le bruit produit par cette machine peut entraîner une perte d'acuité auditive.

 **AVERTISSEMENT!** Les pièces tournantes peuvent vous blesser. Garder les mains et autres parties du corps ainsi que les vêtements amples éloignés de l'entonnoir et de la zone d'éjection.

Avant d'utiliser la hacheuse-déchiqueteuse à feuilles, familiarisez-vous avec les commandes, spécialement la façon d'arrêter la machine en cas d'urgence. Les seules personnes qui devraient utiliser la hacheuse-déchiqueteuse à feuilles sont celles qui comprennent parfaitement ces instructions et qui savent comment utiliser la machine. Les enfants ne devraient jamais être autorisés à avoir accès à la hacheuse-déchiqueteuse à feuilles.

 **AVERTISSEMENT!** Cette hacheuse-déchiqueteuse électrique est conçue pour le broyage des feuilles, du feutre racinaire, de l'herbe coupée et des aiguilles de pin. Elle ne peut pas être utilisée pour le broyage de branches, de bâtons ou de broussailles.

## Sécurité générale

- Éviter les endroits dangereux** – N'utilisez pas la hacheuse-déchiqueteuse à feuilles dans des endroits trempés ou humides. N'utilisez pas la machine quand il y a du gaz dans l'air, quand l'atmosphère est explosive ou près de liquides inflammables ou combustibles. Le moteur de ce type de machines fait des étincelles qui peuvent enflammer des vapeurs.
- Maintenir les enfants, les spectateurs et les animaux familiers à bonne distance** – Tous les spectateurs, notamment les animaux familiers, doivent être maintenus à une distance de sécurité de la zone de travail.
- S'habiller en conséquence** – Ne portez ni vêtements amples ni bijoux, ceux-ci pouvant se prendre dans les pièces mobiles. Les cheveux longs doivent être ramassés sous un couvre-chef. Il est recommandé de porter des gants en caoutchouc et des chaussures suffisamment montantes et antidérapantes pour tout travail à l'extérieur.
- Porter des lunettes de protection** – Portez également un masque protecteur contre la poussière, des chaussures de protection, des vêtements serrés près du corps, des gants de protection, des protecteurs d'oreilles et une protection de la tête.
- Utiliser le bon outil** – N'utilisez pas cette machine pour des travaux différents de ceux pour lesquels elle est destinée.
- Éviter tout démarrage accidentel** – Ne transportez pas la hacheuse-déchiqueteuse à feuilles en maintenant le doigt sur l'interrupteur. Avant de brancher ou de débrancher la machine, assurez-vous que l'interrupteur est sur la position d'arrêt.
- Ne pas utiliser le cordon à mauvais escient** – Ne tirez jamais la hacheuse-déchiqueteuse à feuilles par le cordon et ne tirez pas brusquement sur le cordon pour la retirer de la prise. Maintenez le cordon éloigné de la chaleur, de l'huile et des objets tranchants.
- Ne pas forcer la machine** – Elle exécutera le travail efficacement et dans de meilleures conditions de sécurité si elle est utilisée au régime pour lequel elle a été conçue.

Si vous avez des questions ou des commentaires, veuillez appeler le service clientèle All Season Power au :

**1-866-225-9723**

**CONSERVER CES INSTRUCTIONS**

9. **Ne pas s'arc-bouter** – Restez en permanence sur les deux pieds pour ne pas perdre l'équilibre.
  10. **Ne jamais laisser une machine sans surveillance pendant que le moteur tourne** – Avant de quitter la zone de travail, éteignez la hacheuse-déchiquteuse à feuilles et patientez jusqu'à ce qu'elle se soit complètement arrêtée.
  11. **Rester vigilant** – Surveillez ce que vous faites. Faites preuve de bon sens. N'utilisez pas la hacheuse-déchiquteuse à feuilles si vous êtes fatigué, si vous avez consommé de l'alcool ou de la drogue ou si vous avez pris des médicaments.
  12. **Débrancher la machine** – Débranchez la machine quand vous ne l'utilisez pas, avant d'intervenir dessus ou quand vous changez d'accessoire.
  13. **Remiser la machine à l'intérieur si elle n'est pas utilisée** – Si personne ne l'utilise, la hacheuse-déchiquteuse à feuilles doit être remise à l'intérieur dans un endroit sec, surélevé ou sous clé, hors de portée des enfants.
  14. **Entretien la hacheuse-déchiquteuse à feuilles avec soin** – Pour un rendement optimal et pour réduire le risque de blessures, veillez à ce que la longueur et l'épaisseur des fils de coupe soient appropriées. Inspectez périodiquement la rallonge électrique et remplacez-la si elle est endommagée. Maintenez les poignées sèches, propres et exemptes d'huile et de graisse. Suivez les recommandations complémentaires décrites dans la section Soins et entretien de ce manuel.
  15. **Vérifier que les pièces ne sont pas endommagées** – Avant de continuer à utiliser la machine, toute pièce endommagée doit être minutieusement vérifiée pour s'assurer qu'elle fonctionne correctement pour l'utilisation à laquelle elle est destinée. Vérifiez l'alignement des pièces en mouvement, l'absence de grippage des pièces en mouvement, de rupture de pièce, le montage et tout autre problème susceptible d'entraver le bon fonctionnement de la machine. Toute pièce endommagée doit être réparée ou remplacée de façon appropriée. Communiquez avec le service clientèle All Season Power en appelant le 1-866-225-9723 pour de l'aide.
4. Si le mécanisme de coupe heurte un corps étranger ou si la hacheuse-déchiquteuse à feuilles produit un son de crécelle ou des vibrations inhabituelles, éteignez immédiatement la machine et patientez jusqu'à ce qu'elle se soit complètement arrêtée. Débranchez ensuite le cordon d'alimentation et suivez les étapes ci-dessous :
    - a) Retirer tout corps étranger ou tout ce qui fait obstruction.
    - b) Vérifier qu'aucune pièce n'est desserrée et resserrer le cas échéant pour assurer le fonctionnement continu de l'appareil en toute sécurité.
    - c) Remplacer ou réparer toutes les pièces endommagées.

**⚠ AVERTISSEMENT!** Ne jamais mettre les mains dans l'entonnoir tant que la hacheuse-déchiquteuse à feuilles n'est pas complètement arrêtée et débranchée. Une fois que la machine est éteinte, les fils de coupe continuent à tourner pendant quelques secondes.

5. Vérifiez périodiquement la zone d'éjection après l'arrêt de la hacheuse-déchiquteuse à feuilles pour s'assurer que les matériaux qui ont été broyés ne s'accumulent pas et bouchent les orifices de refroidissement du moteur.
6. Ne déplacez pas la hacheuse-déchiquteuse à feuilles quand le moteur tourne ou en maintenant le doigt sur l'interrupteur.

## Sécurité électrique

1. Des dispositifs de protection contre les défauts de terre (disjoncteurs de fuite de terre) doivent être fournis sur le(s) circuit(s) ou la(les) prise(s) utilisés pour cette hacheuse-déchiquteuse électrique. Des prises intégrant un disjoncteur de fuite de terre sont disponibles et peuvent être utilisées pour répondre à cette mesure de sécurité.
2. Pour éviter les électrocutions, utilisez uniquement une rallonge électrique appropriée pour une utilisation à l'extérieur, par exemple les modèles SW, SOW, STW, STOW, SJTW ou SJTOW.

Avant son utilisation, vérifiez que la rallonge électrique est en bon état. Si vous utilisez une rallonge électrique, assurez-vous qu'elle soit de calibre suffisant pour conduire le courant vers la machine. Une rallonge sous-dimensionnée provoquera une chute de tension dans les lignes, ce qui entraînera une perte de puissance et une surchauffe.

## Sécurité personnelle

1. Cette hacheuse-déchiquteuse à feuilles doit être utilisée sur un sol horizontal et ferme.
2. Débranchez la hacheuse-déchiquteuse à feuilles si vous ne l'utilisez pas, avant d'intervenir dessus et lors du remplacement des fils de coupe.
3. Quand vous jetez des matériaux dans la hacheuse-déchiquteuse à feuilles, assurez-vous que des pièces de métal, des pierres, des bouteilles, des canettes ou d'autres corps étrangers n'ont pas été introduits accidentellement dans la machine.



## WARNING!



**Les électrocutions peuvent entraîner des BLESSURES GRAVES, voire même FATALES. Tenir compte de ces avertissements :**

- Ne laisser aucune partie de la hacheuse-déchiquteuse à feuilles entrer en contact avec de l'eau pendant son utilisation. Si la machine se mouille lorsqu'elle n'est pas sous tension, l'essuyer avant de la redémarrer.
- Utiliser uniquement une rallonge électrique homologuée UL, CSA ou ETL, recommandée pour une utilisation à l'extérieur et tout temps, par exemple la rallonge électrique 15 m de calibre 14 Snow Joe® + Sun Joe® SJTW-A dont les extrémités s'éclairent quand elle est sous tension (modèle PJEXT50-B). Visiter [shopjoe.com](http://shopjoe.com) pour acheter en ligne cette rallonge électrique ou, pour la commander par téléphone, appeler le 1-866-225-9723.
- Ne pas utiliser de rallonge électrique d'une longueur supérieure à 30 m.
- Ne pas toucher l'outil ou sa prise de courant les mains mouillées ou les pieds dans l'eau. Le port de bottes de caoutchouc offre une certaine protection.

**TABLEAU - RALLONGE ÉLECTRIQUE**

Longueur de cordon :	15 m	30 m
Calibre minimal de fil (AWG) :	14	12

3. Pour réduire le risque d'électrocution, cette machine est munie d'une fiche polarisée (c.-à-d., une lame est plus large que l'autre). Utilisez cet outil uniquement avec une rallonge électrique à fiche polarisée, homologuée UL, CSA ou ETL, recommandée pour l'extérieur et tout temps, par exemple la rallonge électrique 50 pieds de calibre 14 Snow Joe® + Sun Joe® SJTW-A dont les extrémités s'éclairent quand elle est sous tension (modèle PJEXT50-B). Visitez [shopjoe.com](http://shopjoe.com) pour acheter en ligne cette rallonge électrique ou, pour la commander par téléphone, appelez le 1-866-225-9723.

La fiche de la machine ne s'insère que d'une seule façon dans une rallonge à fiche polarisée. Si la fiche de la machine ne rentre pas complètement dans la rallonge, inversez-la. Si la fiche ne s'insère toujours pas, procurez-vous une rallonge à fiche polarisée. Une rallonge à fiche polarisée nécessite l'utilisation d'une prise murale polarisée. La fiche polarisée de la rallonge ne s'insère que d'une seule façon dans la prise murale polarisée. Si la fiche ne rentre pas complètement dans la prise murale, inversez-la. Si la fiche ne s'insère toujours pas, communiquez avec un

électricien qualifié pour qu'il pose une prise adéquate. Ne modifiez en aucune façon la fiche de la machine, la prise de la rallonge ou la fiche de la rallonge.

4. Pour empêcher que le cordon de la machine se débranche de la rallonge électrique pendant son utilisation, faites un nœud avec les deux cordons comme cela est illustré Tableau 1.

**Tableau 1. Méthode d'attache de rallonge électrique**

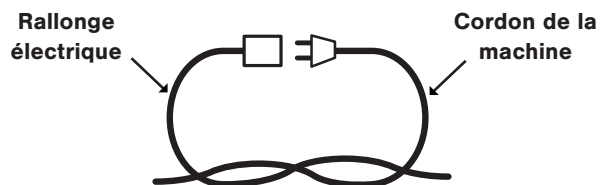

**(A) Nouer les cordons comme sur l'illustration**

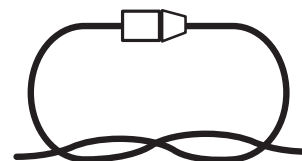

**(B) Brancher la fiche dans la prise**

5. Les fiches électriques doivent correspondre à la prise. N'apportez aucune modification, quelle qu'elle soit, à la fiche. N'utilisez pas de fiches d'adaptation avec les outils électriques mis à la terre. Des fiches non modifiées et des prises correspondantes réduiront le risque d'électrocution.
6. Évitez tout contact du corps avec la surface d'objets mis à la terre, p. ex., tuyaux, radiateurs, fourneaux de cuisine et réfrigérateurs. Il y a un risque accru d'électrocution si votre corps est relié à la terre.
7. Si le cordon d'alimentation est endommagé, il doit être remplacé par un électricien ou par un réparateur d'outils électriques.
8. Si vous utilisez un outil électrique à l'extérieur, équipez-le d'une rallonge électrique prévue pour l'extérieur. L'utilisation d'un cordon prévu pour l'extérieur réduit le risque d'électrocution.
9. S'il est inévitable d'utiliser l'outil électrique dans un endroit humide, équipez-le d'une alimentation électrique protégée par un dispositif différentiel à courant résiduel. L'utilisation d'un dispositif différentiel à courant résiduel réduit le risque d'électrocution.
10. Faites réparer votre machine par un électricien ou un centre d'entretien et de réparation agréé. Cette machine électrique est conforme aux règles de sécurité. Pour éviter tout danger, les appareils électriques doivent être réparés uniquement par du personnel qualifié utilisant des pièces de rechange d'origine; sinon, l'utilisateur s'expose à des risques considérables.

## Machines à double isolation

Les machines à double isolation sont dotées de deux systèmes d'isolation au lieu d'une mise à la terre. Aucune mise à la terre n'est prévue sur les machines à double isolation et aucune mise à la terre ne doit être ajoutée à ces machines. Toute intervention sur une machine à double isolation exige un soin extrême et une parfaite connaissance du système et doit être effectuée uniquement par du personnel technique qualifié chez un revendeur Snow Joe® + Sun Joe® agréé. Les pièces de rechange pour une machine à double isolation doivent être identiques aux pièces d'origine. Les indications « Double Insulation » (double isolation) ou « Double Insulated » (doublement isolé) sont marquées sur tous les outils à double isolation. Le symbole  (carré dans un carré) peut être également marqué sur la machine.















**DOUBLE ISOLATION : MISE À LA TERRE NON NÉCESSAIRE. POUR LES RÉPARATIONS, UTILISER UNIQUEMENT DES PIÈCES DE RECHANGE IDENTIQUES.**

Cette hacheuse-déchiqueteuse à feuilles est à double isolation, éliminant ainsi la nécessité d'un système séparé de mise à la terre. Utilisez uniquement des pièces de rechange identiques. Lisez les instructions avant d'intervenir sur une machine à double isolation. Utilisez cette hacheuse-déchiqueteuse électrique comme décrit dans ce manuel.

# Symboles de sécurité

Le tableau suivant décrit et explique les symboles de sécurité pouvant être marqués sur cette machine. Lisez, comprenez et suivez toutes les consignes de sécurité avant d'essayer d'assembler et d'utiliser la hacheuse-déchetreuse électrique.

Symboles	Descriptions	Symboles	Descriptions
	<b>ALERTE DE SÉCURITÉ</b> – Indique une précaution, un avertissement ou un danger.		<b>MISE EN GARDE!</b> Retirer immédiatement le cordon de la prise s'il est endommagé ou entaillé.
	<b>LIRE LE OU LES MANUELS D'UTILISATION</b> – Lire, comprendre et suivre toutes les consignes de sécurité du ou des manuels avant d'essayer d'assembler et d'utiliser la machine.		<b>MISE EN GARDE!</b> Retirer la fiche de la prise avant toute inspection ou toute opération de nettoyage ou d'entretien.
	<b>AVERTISSEMENT!</b> Ne pas utiliser la machine sous la pluie ou par forte humidité.		<b>DANGER!</b> Garder les mains et les pieds éloignés de la zone de coupe.
	<b>PORT OBLIGATOIRE DE LUNETTES DE SÉCURITÉ ET DE SERRE-TÊTE ANTIBRUIT</b> – Pour éviter de se blesser, porter des protecteurs d'oreilles et des lunettes de sécurité.		Maintenir les spectateurs à bonne distance de la zone de travail.
	Porter des gants de protection pour utiliser la machine et manipuler des débris.		Porter des gants de protection pour utiliser la machine et manipuler des débris.
	La projection d'objets et la lame rotative peuvent provoquer de graves blessures.		Double isolation.

# Faites mieux connaissance avec votre hacheuse/déchiquteuse à feuilles électrique sans lame

Lisez attentivement le manuel de l'utilisateur et les consignes de sécurité avant d'utiliser la hacheuse-déchiquteuse électrique. Comparez l'illustration ci-dessous avec la hacheuse-déchiquteuse électrique pour vous familiariser avec l'emplacement des différents réglages et commandes. Conservez ce manuel pour pouvoir le consulter dans le futur.

1. Couvercle d'entonnoir
2. Entonnoir
3. Languette de verrouillage
4. Attache
5. Ouverture d'aération
6. Support de moteur
7. Molette de réglage de hauteur
8. Cordon d'alimentation
9. Trou de fixation pour le pied
10. Pied télescopique
11. Interrupteur marche/arrêt
12. Sangle élastique
13. Sélecteur de réglage de hachage
14. Tête de bobine
15. Fil de coupe
16. Fils de coupe supplémentaires

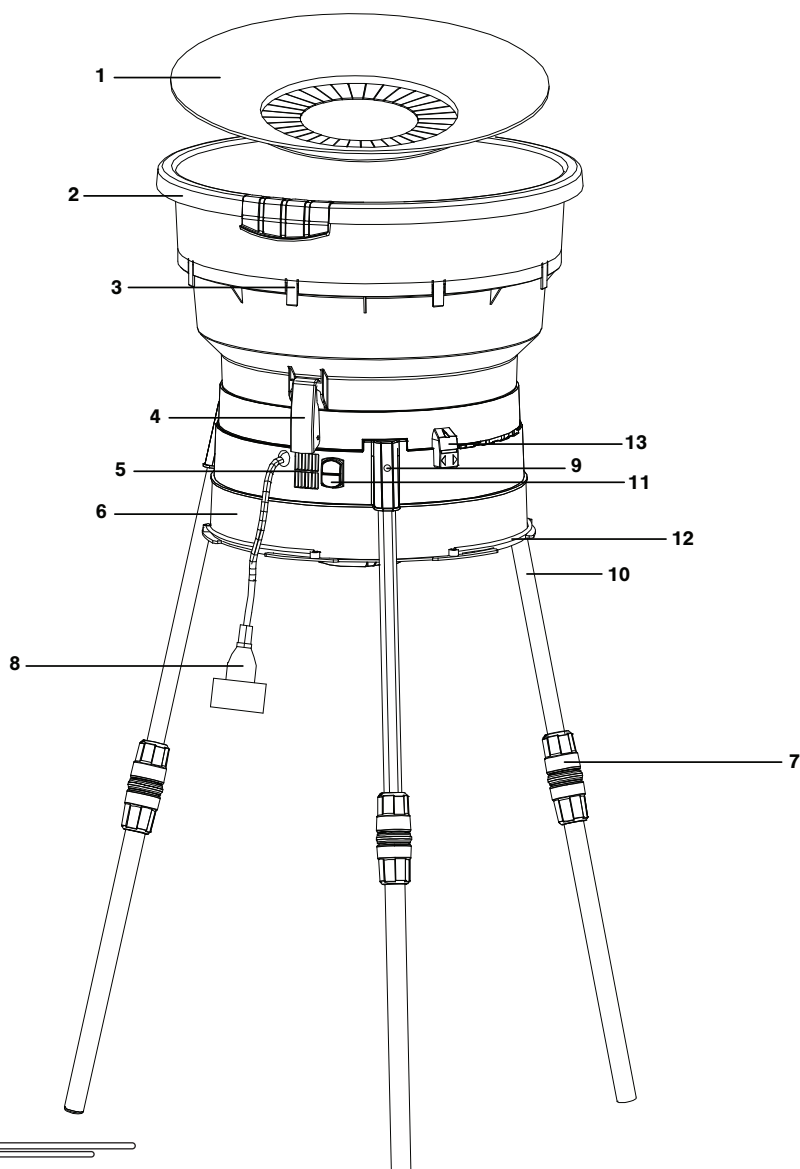

## Données techniques

Tension nominale.....	120 V ~ 60 Hz	Diamètre de coupe.....	48 cm
Puissance.....	13 A	Diamètre de coupe max.....	30,4 cm
Régime à vide.....	8 000 tr/min	Diamètre de fil de coupe.....	0,25 cm
Rapport de réduction des particules .....	16:1	Longueur de fil de coupe.....	32 cm
Capacité de déchiqutage.....	208 l/min	Poids net .....	6,6 kg

# Déballage

## Contenu de la caisse

- Couvercle de l'entonnoir
- Entonnoir
- Support de moteur
- Pieds télescopiques (3)
- Fils de coupe supplémentaires (20)
- Manuel

1. Retirez soigneusement la hacheuse-déchiquteuse électrique de la caisse et inspectez-la pour vérifier que tous les éléments énumérés ci-dessus sont fournis.
2. Inspectez soigneusement le contenu pour vous assurer qu'aucun élément n'a été brisé ou endommagé pendant le transport. Si vous constatez que des pièces manquent ou sont endommagées, NE PAS retourner la machine au magasin. Veuillez appeler le service clientèle All Season Power au 1-866-225-9723.

**REMARQUE :** ne jetez pas la caisse d'expédition et l'emballage tant que vous n'êtes pas prêt à utiliser la hacheuse-déchiquteuse à feuilles. L'emballage est fabriqué dans des matériaux recyclables. Éliminez ces matériaux de façon appropriée et conformément à la réglementation ou conservez l'emballage pour le remisage de longue durée de la machine.

**IMPORTANT!** Le matériel et l'emballage ne sont pas des jouets. Ne laissez pas les enfants jouer avec les sacs en plastique, les feuilles métalliques ou les petites pièces. Ces objets peuvent être avalés et présentent un danger de suffocation!

## Assemblage

**⚠️ AVERTISSEMENT!** Ne pas brancher la machine tant que l'assemblage n'est pas terminé. Ne pas tenir compte de cet avertissement peut être à l'origine d'un démarrage accidentel et de graves blessures.

### Assemblage du socle de la hacheuse

1. Desserrez la molette de réglage de hauteur sur le pied télescopique en la tournant dans le sens contraire des aiguilles d'une montre (Fig. 1).

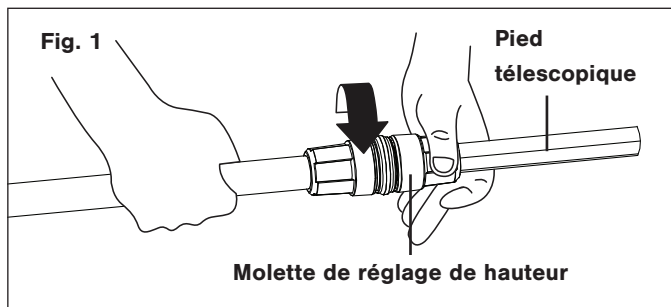

2. Tirez le pied pour obtenir la hauteur voulue. Pour maintenir en place le pied, serrez la molette en la tournant dans le sens des aiguilles d'une montre (Fig. 2).

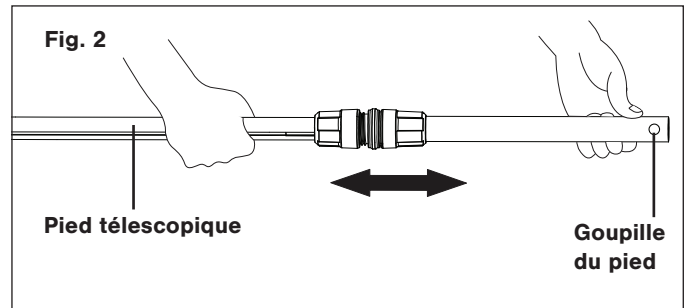

3. En appuyant le doigt contre la goupille du pied, insérez le pied dans le trou situé sur le support de moteur. Faites glisser la goupille dans le trou pour attacher le pied. Répétez les étapes 1 à 3 pour les deux autres pieds, jusqu'à ce que les trois pieds soient montés de façon appropriée (Fig. 3).

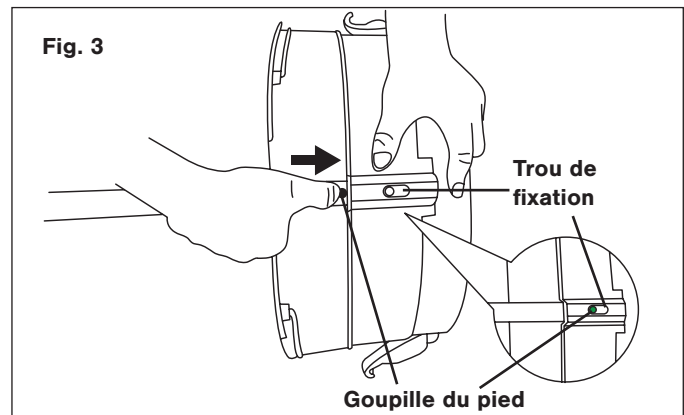

4. Mettez le socle debout et assurez-vous qu'il repose en toute sécurité sur les trois pieds (Fig. 4).

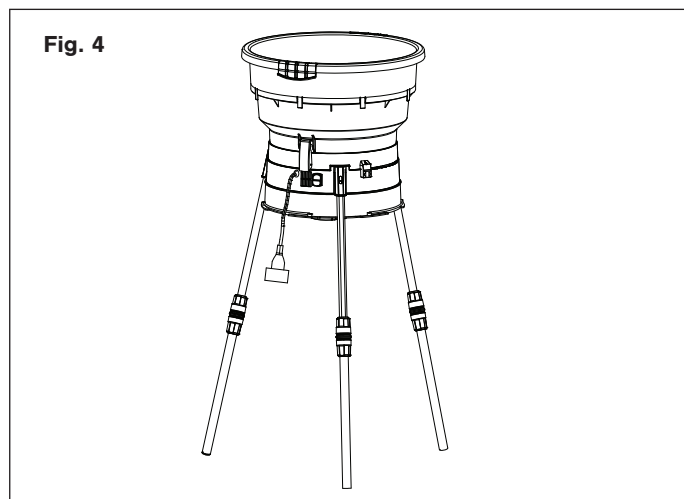

## Assemblage de l'entonnoir

1. Placez l'entonnoir sur le caisson moteur en alignant l'ouverture de l'entonnoir avec la nervure du support de moteur. Pour attacher l'entonnoir, verrouillez les agrafes situées sur le support de moteur (Fig. 5).

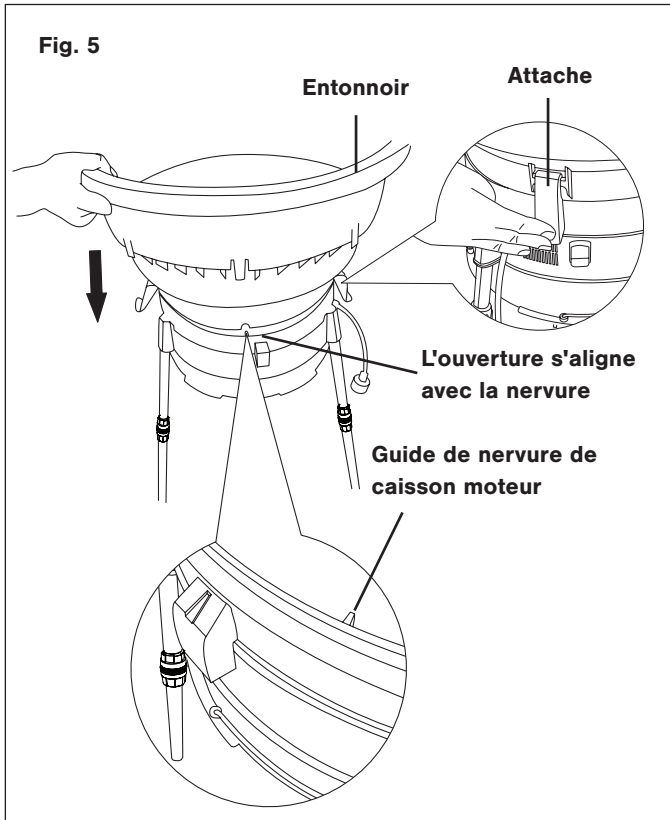

2. Posez le couvercle de l'entonnoir dans l'entonnoir. Utilisez les 8 languettes de verrouillage sur l'entonnoir pour l'attacher solidement (Fig. 6).

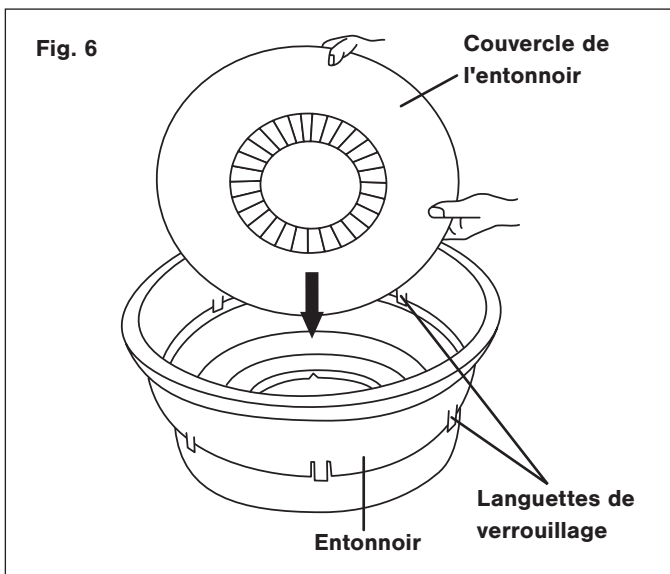

## Attache du sac de ramassage

**REMARQUE :** le sac de ramassage n'est pas fourni avec cette machine; vous devez fournir un sac. Vous pouvez utiliser un sac de ramassage en plastique, en papier ou en tissu, selon la méthode que vous préférez pour éliminer les déchets.

1. Ouvrez le sac et placez son ouverture autour du caisson moteur (Fig. 7).

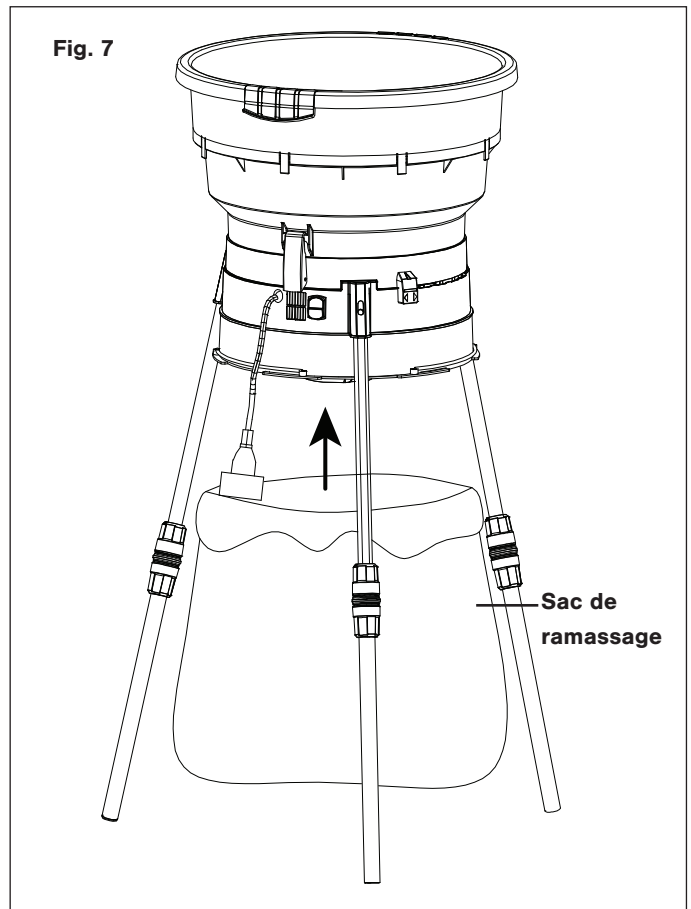

2. Utilisez les sangles élastiques situées à la base du support de moteur pour bien attacher le sac (Fig. 8).

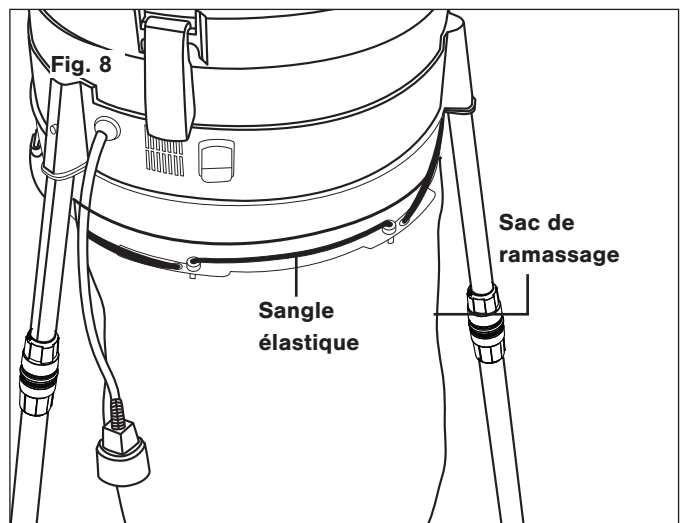

**REMARQUE :** pour faciliter l'élimination des déchets broyés, il est possible de retirer les pieds télescopiques et de monter l'ensemble support de moteur sur une poubelle doublée d'un sac.

## Utilisation

### Démarrage et arrêt

**⚠ MISE EN GARDE!** Pour éviter de s'exposer à l'air chaud poussiéreux, ne pas se placer devant les fentes d'aération du moteur.

1. Assurez-vous que l'interrupteur marche-arrêt est sur la position d'arrêt. Branchez le cordon d'alimentation de la hacheuse-déchiqeteuse à feuilles dans une prise appropriée en utilisant au besoin une rallonge électrique homologuée (Fig. 9).

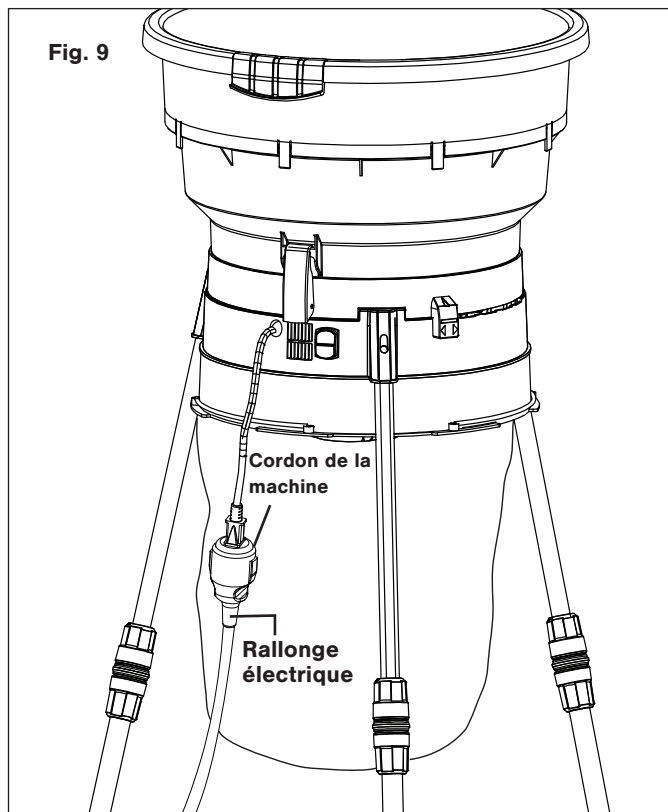

2. L'interrupteur marche/arrêt est situé sur le flanc inférieur de la partie caisson moteur de l'ensemble moteur. Pour mettre en marche, appuyez sur le bouton vert. Pour éteindre, appuyez sur le bouton rouge (Fig. 10).

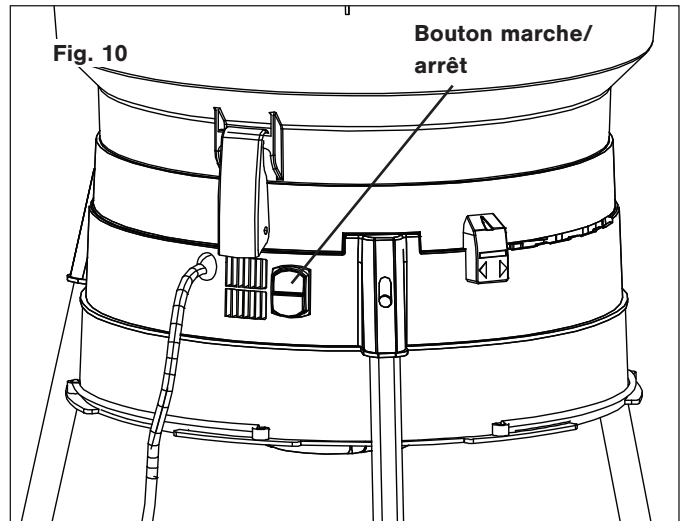

**⚠ AVERTISSEMENT!** Le moteur continuera de tourner plusieurs secondes après avoir arrêté la machine.

### Chargement de la machine

1. Quand le moteur de la machine tourne, jetez deux poignées de feuilles sèches ou une seule poignée de feuilles mouillées dans l'entonnoir (Fig. 11).

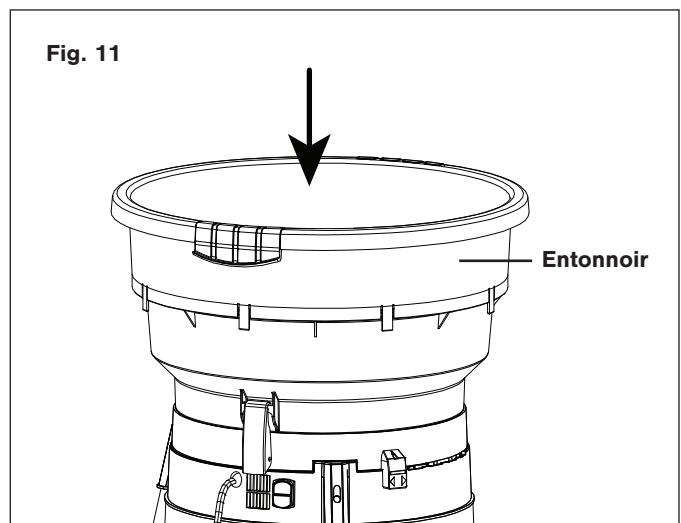

2. Donnez à la machine suffisamment de temps pour hacher complètement les feuilles et reprendre de la vitesse avant d'insérer la poignée suivante.

**REMARQUE :** ne surchargez pas la machine en la laissant broyer à bas régime, car cela peut provoquer l'arrêt du moteur.

**⚠ AVERTISSEMENT!** Porter des gants de protection pour charger la machine. Lors du chargement de la machine, maintenir les mains à bonne distance de la tête de bobine et des fils de coupe.

**⚠️ AVERTISSEMENT!** Charger la hacheuse de matériaux non déchiquetés à un rythme plus rapide que la machine puisse supporter peut endommager définitivement le moteur. Toujours porter des lunettes de protection et un masque protecteur contre la poussière.

## Réglage du sélecteur de hachage

Le sélecteur de hachage permet de réguler la taille des particules et la vitesse à laquelle les matériaux traversent la machine. Quand le sélecteur de hachage est sur la position « COARSE » (GROSSIER), les matériaux sont traités plus rapidement, mais ils seront déchiquetés en particules de plus grande taille que si le sélecteur était réglé sur la position « FINE » (FIN). Le réglage sur la position « FINE » (FIN) permet d'éjecter plus lentement les matériaux, mais ils seront déchiquetés en particules de plus petite taille (le rapport de réduction pouvant atteindre 16 : 1). Utilisez au besoin les réglages spéciaux pour les aiguilles de pin, l'herbe coupée ou le feutre racinaire. Pour obtenir de meilleurs résultats, les matériaux doivent être déchiquetés quand ils sont secs (Fig. 12).

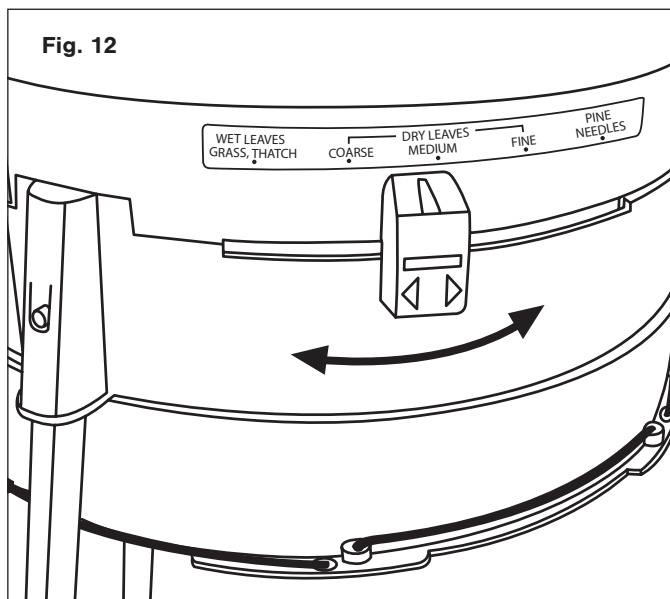

## Protection contre la surchauffe

Votre hacheuse-déchetuse électrique est conçue avec une protection contre la surchauffe. Si la déchetuse est obstruée pendant le hachage, la protection contre la surchauffe coupera automatiquement l'alimentation électrique pour protéger la machine. Une fois l'alimentation électrique coupée, patientez au moins une minute avant de redémarrer la machine.

1. Pour redémarrer la hacheuse-déchetuse à feuilles, appuyez d'abord sur le bouton rouge « OFF » (Fig. 13).
2. Appuyez ensuite sur le bouton vert « ON » pour démarrer la hacheuse-déchetuse à feuilles (Fig. 13).

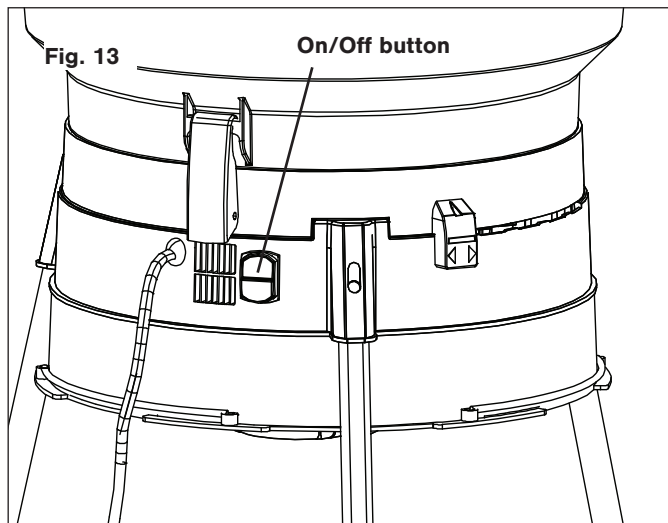

## Entretien

**⚠️ ATTENTION!** Avant d'effectuer un nettoyage ou un entretien, éteindre la machine et la débrancher. Patienter jusqu'à ce que la machine se soit complètement arrêtée.

### Nettoyage

1. Pour nettoyer l'entonnoir et son couvercle, utilisez uniquement un chiffon trempé dans de l'eau chaude et une brosse souple.
2. N'aspergez jamais d'eau sur le support de moteur de la machine et ne le lavez jamais à l'eau. N'utilisez ni détergents ni solvants, car ils pourraient endommager irrémédiablement la hacheuse-déchetuse à feuilles.
3. Assurez-vous que les fentes d'aération sont toujours propres et exemptes de débris.
4. Pour nettoyer l'intérieur de la machine, retirez l'entonnoir. Ouvrez les deux attaches qui retiennent l'entonnoir et retirez l'entonnoir (Fig. 14).

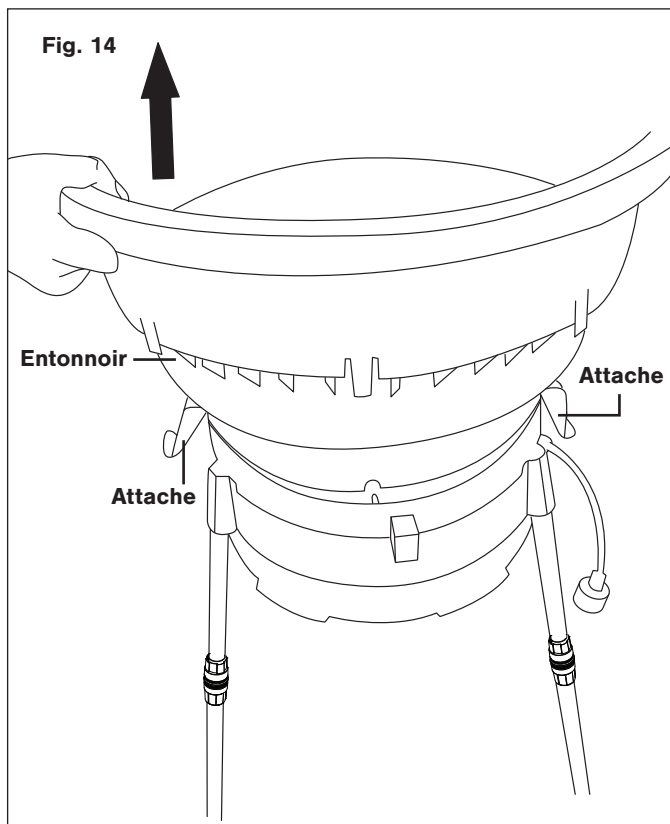

5. Nettoyez la tête de bobine et la zone d'éjection. Retirez les bâtons de bois ou tout ce qui pourrait obstruer les fils de coupe. Inspectez les fils de coupe pour vérifier qu'ils ne sont pas endommagés.
6. Après avoir nettoyé l'intérieur de la hacheuse-déchetuse à feuilles, remplacez l'entonnoir et fermez ses attaches.

## Remplacement des fils de coupe

La hacheuse-déchetuse à feuilles est équipée de deux fils de coupe robustes de 2,5 mm sur 320 mm qui sont attachés à la tête de bobine. Avant de procéder à un entretien ou un nettoyage de la tête, éteignez la machine, débranchez-la et patientez jusqu'à ce qu'elle se soit complètement arrêtée.

**IMPORTANT** : utilisez uniquement des pièces de rechange d'origine spécifiées pour cette hacheuse-déchetuse à feuilles.

Vous pouvez acheter des fils de coupe de rechange (modèle SDJ616L) et d'autres pièces de rechange d'origine en passant votre commande en ligne sur le site [shopjoe.com](http://shopjoe.com), ou par téléphone en appelant le service clientèle All Season Power au 1-866-225-9723. L'utilisation de pièces qui ne répondent pas aux spécifications de la machine d'origine peut entraîner un rendement anormal de la hacheuse-déchetuse à feuilles, peut compromettre la sécurité de l'utilisateur et annulera la garantie du fabricant.

1. Remplacez le fil de coupe lorsque vous notez une baisse sensible de l'efficacité du déchiquetage. Pour retirer les fils de coupe usés, coupez-les et tirez les fils restants de la tête de bobine.
2. Pour poser de nouveaux fils de coupe, faites passer chaque extrémité du nouveau fil à travers les deux trous pratiqués dans le montant sur le dessus de la tête de bobine (Fig. 15).

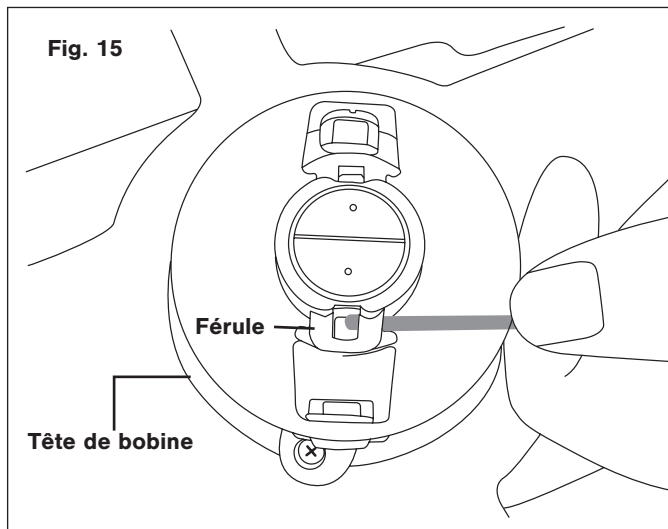

3. Vérifiez que les deux extrémités du fil sont de même longueur, des deux côtés (Fig. 16).

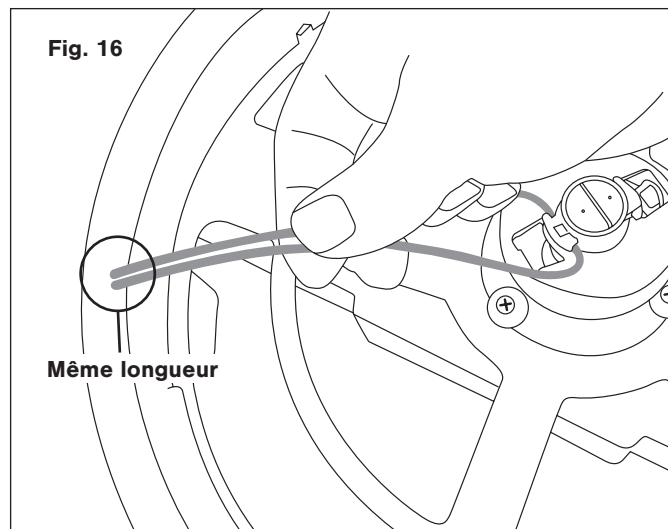

4. Enfillez les fils à travers chaque férule correspondante. Assurez-vous que les deux extrémités du fil sont droites et de même longueur (Fig. 17 – 18).

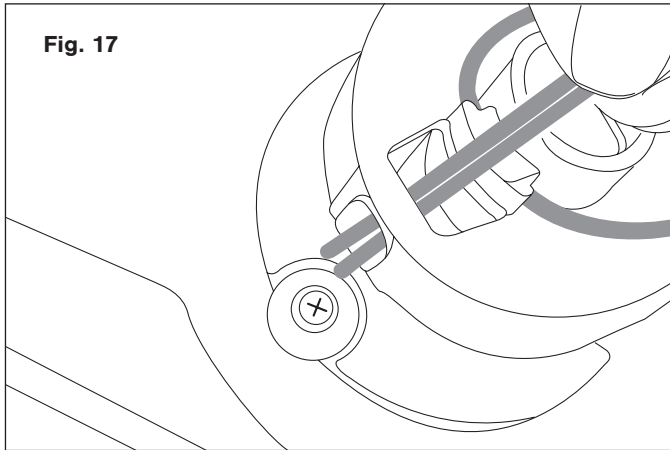

Fig. 17

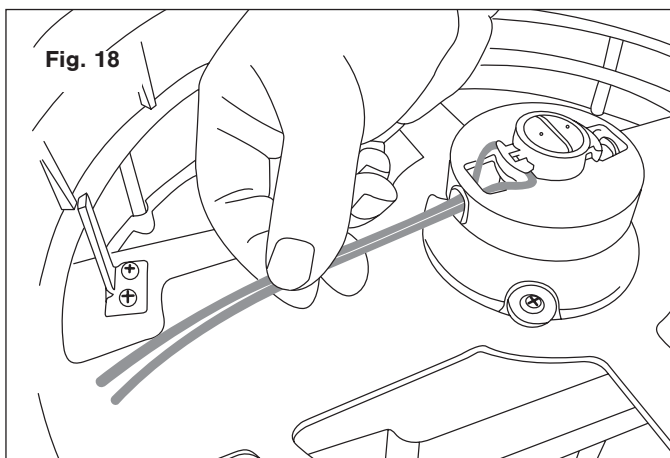

Fig. 18

5. Reportez-vous aux étapes ci-dessus pour remplacer un autre fil de coupe (Fig. 19).

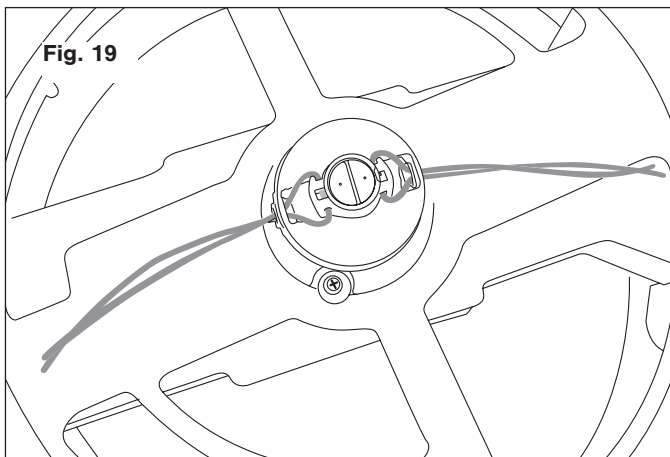

Fig. 19

**REMARQUE :** un coupe-fil intégré permet de couper et de rogner le fil qui n'est pas exactement à la longueur voulue.

**⚠️ AVERTISSEMENT!** Pour un rendement optimal, utiliser uniquement des fils de coupe spécialement conçus pour cette hacheuse-déchiqueteuse électrique (Modèle SDJ616L).

Bien que cela NE SOIT PAS recommandé, il est possible de remplacer temporairement un fil de coupe par un monofilament d'un diamètre maximal de 2,5 mm et d'une longueur maximale de 320 mm. L'utilisation de fils plus épais, de fils fabriqués à partir de matériaux de substitution ou de fils d'une longueur supérieure à 320 mm peut endommager définitivement le moteur et annuler la garantie du fabricant. Remplacez immédiatement les pièces usées de la tête de bobine.

## Remisage

Avant de remisier cette hacheuse-déchiqueteuse électrique en fin de saison, démontez-la et empilez les pièces dans l'ordre suivant (Fig. 20) :

1. Placez l'entonnoir dans la caisse.
2. Faites rentrer le support de moteur dans l'entonnoir.
3. Placez le couvercle de l'entonnoir sur le support de moteur.
4. Déposez les pieds dans la caisse à côté de l'entonnoir.

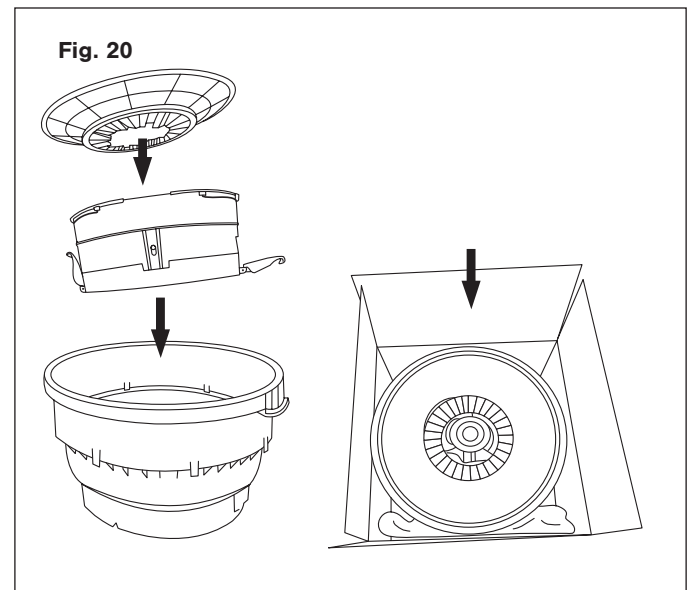

Fig. 20

## Service après-vente et assistance technique

Si votre hacheuse/déchiqueteuse à feuilles électrique sans lame nécessite une réparation ou un entretien, veuillez appeler le service clientèle All Season Power au 1-866-225-9723.

## Numéros de modèle et de série

Lorsque vous communiquez avec l'entreprise pour commander des pièces, vous devez fournir les numéros de modèle et de série de votre produit. Ceux-ci se trouvent sur l'étiquette autocollante apposée sur le caisson ou la poignée de votre hacheuse-déchiqueteuse électrique. Copiez ces numéros dans l'espace réservé ci-dessous.

Veuillez noter les numéros suivants sur le carter ou la poignée de votre nouvelle machine :												
											N° de modèle :	
S	D	J	6	1	6							
											N° de série :	

## Accessoires facultatifs

**⚠️ AVERTISSEMENT!** TOUJOURS utiliser des pièces de rechange et des accessoires Snow Joe® + Sun Joe® homologués. NE JAMAIS utiliser des pièces de rechange ou des accessoires qui ne sont pas destinés à être utilisés avec cette machine. Communiquez avec All Season Power si vous n'êtes pas sûr que l'utilisation d'une pièce de rechange ou d'un accessoire particulier avec votre machine soit sans danger. L'utilisation de toute autre pièce détachée ou accessoire peut être dangereuse et pourrait provoquer des dommages corporels ou mécaniques.

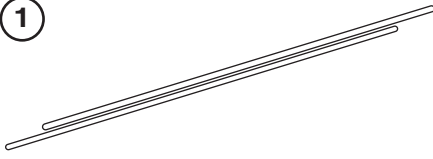
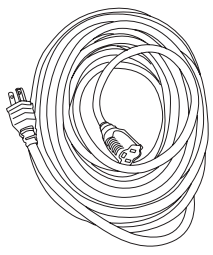
Accessoires	Élément	Modèle
 <p>①</p>	Fil de rechange précoupé pour hacheuse-déchiqueteuse à feuilles Sun Joe®	SDJ616L
 <p>②</p>	Rallonge électrique 15 m de calibre 14 Snow Joe® + Sun Joe® SJTW-A dont les extrémités s'éclairent quand elle est sous tension.	PJEXT50-B

**REMARQUE :** les accessoires sont sous réserve de changements sans que All Season Power soit pour autant tenue de donner un préavis desdits changements. Les accessoires peuvent être commandés en ligne sur le site [shopjoe.com](http://shopjoe.com) ou par téléphone en appelant le service clientèle All Season Power au 1-866-225-9723.



## LA PROMESSE DE ALL SEASON POWER À SES CLIENTS

Vous êtes notre client et All Season Power (« All Season Power ») **SE MET EN QUATRE** pour vous servir. Nous nous efforçons de vous rendre l'utilisation de nos produits aussi plaisante que possible. Malheureusement, il peut arriver qu'un produit Snow Joe®, Sun Joe®, Aqua Joe® ou Auto Joe® (« Produit ») ne fonctionne pas ou se casse dans des conditions d'utilisation normales. Nous pensons qu'il est important que vous sachiez ce que vous pouvez attendre de nous. C'est pourquoi nous avons une garantie limitée (« Garantie ») pour nos Produits.

### NOTRE GARANTIE :

All Season Power déclare et garantit que les Produits neufs, d'origine, électriques ou non électriques sont exempts de vices de matière ou de fabrication et, lorsqu'ils font l'objet d'une utilisation résidentielle et ménagère ordinaire, les garantit pendant une période de deux ans à compter de la date de livraison à l'acheteur primitif auprès de All Season Power ou d'un des revendeurs agréés de All Season Power, preuve d'achat à l'appui. Étant donné que All Season Power ne peut pas contrôler la qualité de ses Produits vendus par des revendeurs non agréés, sauf stipulation contraire de la loi, la présente Garantie ne couvre pas les Produits achetés auprès de vendeurs non agréés. Si votre Produit ne fonctionne pas ou si une pièce spécifique couverte par les modalités de la présente Garantie fait l'objet d'un problème quelconque, All Season Power choisira (1) de vous envoyer une pièce de rechange gratuite, (2) de remplacer le Produit par un produit neuf ou comparable, gratuitement, ou (3) de réparer le Produit. Génial, n'est-ce pas?

**La présente Garantie vous donne des droits judiciaires spécifiques, et vous pouvez également avoir d'autres droits qui peuvent varier d'une province ou d'un territoire à l'autre.**

### ENREGISTREMENT DU PRODUIT :

All Season Power vous recommande vivement d'enregistrer votre Produit. Vous pouvez l'enregistrer en ligne sur le site [shopjoe.com/register](http://shopjoe.com/register), ou en imprimant et en envoyant par courrier une carte d'enregistrement offerte en ligne sur notre site Web, ou par téléphone en appelant notre Service à la clientèle au **1-866-225-9723**, ou encore en nous envoyant un courriel à l'adresse [help@shopjoe.com](mailto:help@shopjoe.com). Le fait de ne pas enregistrer l'achat de votre Produit n'a aucune conséquence sur vos droits concernant la garantie. Toutefois, l'enregistrement de votre Produit permettra à All Season Power de mieux répondre au moindre besoin que vous pourriez avoir en matière de service à la clientèle.

### QUI PEUT REVENDIQUER LA COUVERTURE DE LA GARANTIE?

La présente Garantie est étendue par All Season Power à l'acheteur et propriétaire primitif du Produit.

### QU'EST-CE QUI N'EST PAS COUVERT?

La présente Garantie ne s'applique pas si le Produit a été utilisé commercialement, pour des travaux non résidentiels ou s'il fait l'objet d'une location. La présente Garantie ne s'applique pas non plus si le Produit a été acheté auprès d'un revendeur non agréé. La présente garantie ne couvre pas non plus les changements cosmétiques qui n'affectent pas le rendement. Les pièces d'usure comme les courroies, les tarières, les chaînes et les dents ne sont pas couvertes au titre de la présente Garantie et peuvent être achetées en ligne sur le site [shopjoe.com/support](http://shopjoe.com/support) ou en appelant le **1-866-225-9723**.



Gardez votre garantie intacte. Utilisez uniquement des pièces de rechange et des accessoires **AUTHENTIQUES CERTIFIÉS** Snow Joe®, Sun Joe®, Aqua Joe® et Auto Joe®. L'utilisation d'autres pièces et accessoires annulera la garantie. Les pièces et accessoires authentiques peuvent être trouvés et achetés en ligne sur [shopjoe.com/support](http://shopjoe.com/support) en entrant le numéro de modèle de votre produit.