

Merci d'avoir choisi un produit Richell. Veuillez lire attentivement ce manuel d'instructions avant d'utiliser ce produit, puis gardez-le comme référence ultérieure. Si vous transmettez ce produit à une autre personne, n'oubliez pas de lui donner aussi ce manuel. Veuillez noter que certaines parties des illustrations qui suivent peuvent différer légèrement de votre produit réel, pour faciliter la compréhension de la structure et de l'utilisation correcte.

Fonctionnalités

- Ce produit est conçu pour des petits chiens, de 3 à 8 kg (6,6-17,6 lbs.)
- La barrière est autoportante, ce qui permet de la placer facilement n'importe où.
- Sa largeur est réglable pour s'adapter à différentes tailles d'ouverture.
- Son cadre en bois s'accorde bien dans les intérieurs domestiques.
- Ses patins en caoutchouc maintiennent la barrière en place et lui évitent de dériver.

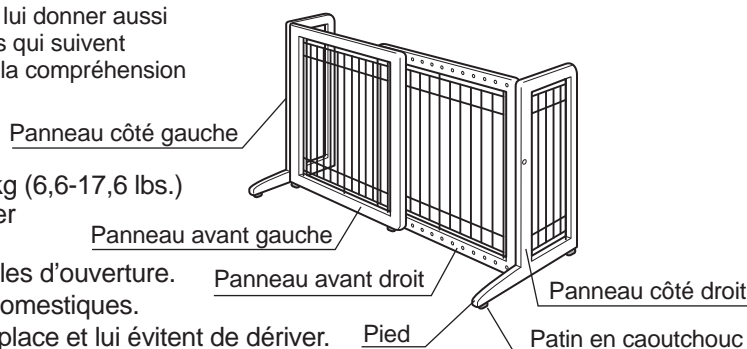

Pièces

Avant d'assembler ce produit, assurez-vous que toutes les pièces suivantes sont là :

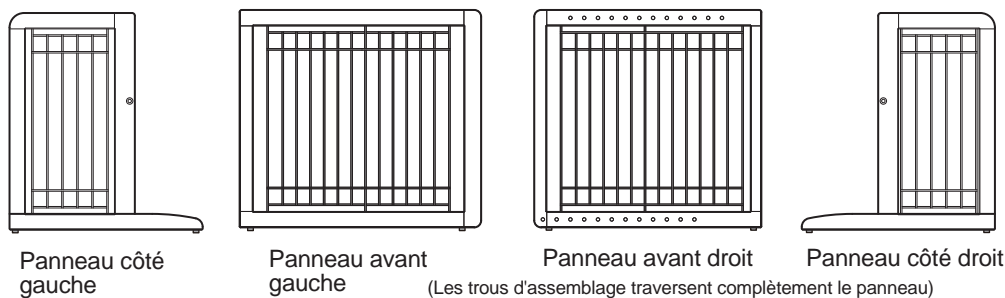

UPC	94135 94156	94136 94157
JAN	5252	5253
 Jeu de boulons	4	6
 Tige en L	2	2

Jeu de pièces

Que signifient les signes suivants ?

Les signes suivants sont des remarques spécifiques pour l'aspect sécuritaire du produit. Ayez-les en tête avant d'utiliser le produit.

Avertissement! : Remarques sur un usage inapproprié qui pourrait conduire à la mort, à des blessures graves et/ou à des dégâts matériels.

Attention! : Remarques sur un usage inapproprié qui pourrait conduire à des blessures et/ou des dégâts matériels.

Important! : Remarques sur un usage inapproprié qui pourrait causer des problèmes, des dommages et/ou raccourcir la vie du produit.

Mode d'emploi approprié

Avertissement!

- Ce produit ne peut pas complètement empêcher les animaux familiers de passer au travers. Ne mettez pas la barrière à un endroit où son franchissement pourrait entraîner un danger.
- Faites attention à ne pas trébucher. Ne portez pas un bébé ou un jeune enfant en enjambant la barrière.
- Faites attention de ne pas trébucher sur les pieds dépassant de ce produit.
- Ne placez pas la barrière en haut d'un escalier ou près d'une porte vitrée.
- N'utilisez ce produit pour aucun usage autre que celui prévu.
- N'utilisez pas ce produit si votre animal porte encore sa laisse, pour éviter des accidents imprévus, comme son étranglement.
- Assurez-vous que chaque pièce est bien fixée en place et faites particulièrement attention aux chiots nouveaux nés ou aux petits chiens pour leur éviter des blessures sérieuses inattendues et/ou des dommages matériels suite à leur coincement entre fil et cadre en bois.
- L'animal peut se blesser ou même mourir s'il se comporte anormalement quand il est effrayé par le tonnerre ou les éclairs, ou par d'autres animaux. Maintenez ce produit en place à un endroit où il reste en vue en permanence.
- Des ENFANTS et même des ADULTES peuvent basculer par-dessus le produit en cas d'éclairage faible/d'obscurité. Placez une veilleuse près du produit pour éviter une possible blessure corporelle en cas d'éclairage faible/d'obscurité.

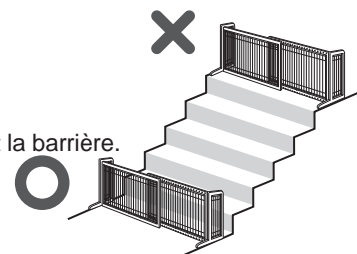

Attention!

- Veuillez utiliser ce produit pour des chiens pesant de 3 à 8 kg (6,6-17,6 lbs). N'utilisez pas ce produit pour des animaux hors de cette plage de poids pour éviter des accidents inattendus et/ou des évasions.
- En ouvrant/fermant les panneaux latéraux, faites attention de ne pas pincer vos mains ou vos doigts, ou les animaux.
- Ne vous appuyez pas et ne montez pas sur ce produit pour éviter des blessures et/ou des dommages au produit.
- Gardez à tous moments ce produit à l'écart de toutes sources de chaleur pour éviter de l'endommager ou d'infliger des brûlures à vous-même /aux animaux.
- N'utilisez que des pièces d'origine n'altérez en aucune façon le produit pour éviter des accidents et /ou des problèmes.
- S'il y a un dysfonctionnement du produit, cessez tout de suite de l'utiliser.

Important!

- Assurez-vous que le produit est solidement fixé. Sinon resserrez ses boulons si nécessaire.
- Ce produit n'est prévu que pour une utilisation à l'intérieur. Ne l'utilisez pas hors de la maison.

Mode d'emploi du montage

Utilisez un tournevis à pointe Phillips pour le montage.

1 Fixez le panneau de côté gauche sur le panneau avant gauche

Commencez par placer parallèlement les panneaux avant et de côté.

- ① Inclinez le panneau avant et insérez la charnière supérieure du panneau avant sur la tige de charnière du haut du panneau de côté, comme c'est montré.
- ② Alignez la charnière inférieure du panneau avant avec la tige de charnière du bas du panneau de côté.
- ③ Insérez la tige en L comme c'est montré.
- ④ Ouvrez le panneau de côté à 90°.

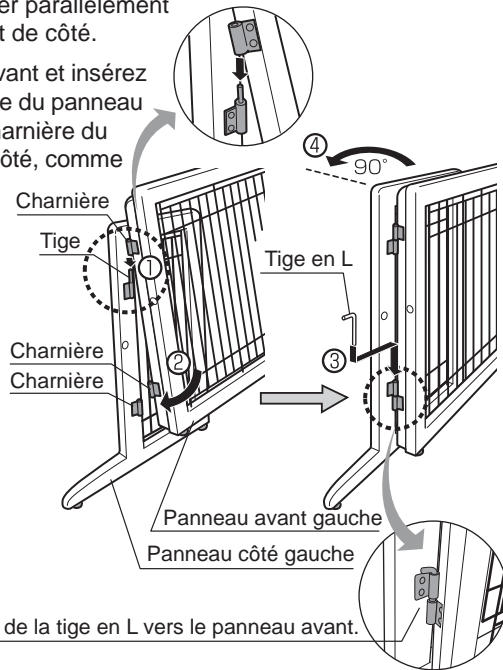

Tournez le haut de la tige en L vers le panneau avant.

2 Fixez le panneau de côté droit sur le panneau avant droit

Réproduisez les étapes ①-④ du panneau de côté gauche.

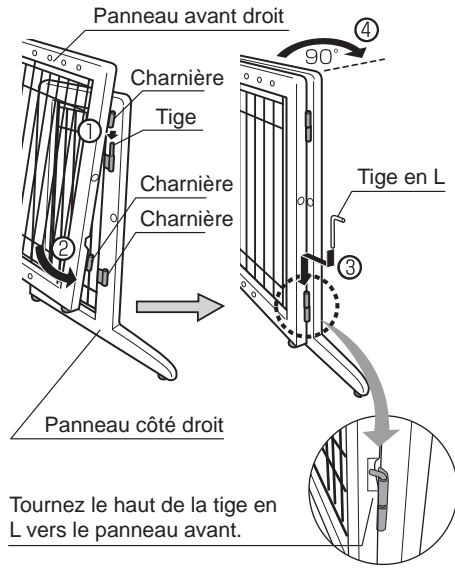

Tournez le haut de la tige en L vers le panneau avant.

3 Fixez les panneaux avant

Les positionnements de boulons dépendront de la largeur voulue de la barrière. Vous trouverez en pages 3.

- ① Alignez les trous de réglage et les trous de fixation en fonction de la largeur désirée (La largeur de barrière avec porte peut se régler par incréments d'environ 3.2 cm ou 1.3").
- ② Insérez des boulons dans les trous de réglage et de fixation, avec des rondelles plates et des rondelles élastiques, en haut et en bas des panneaux comme c'est montré.

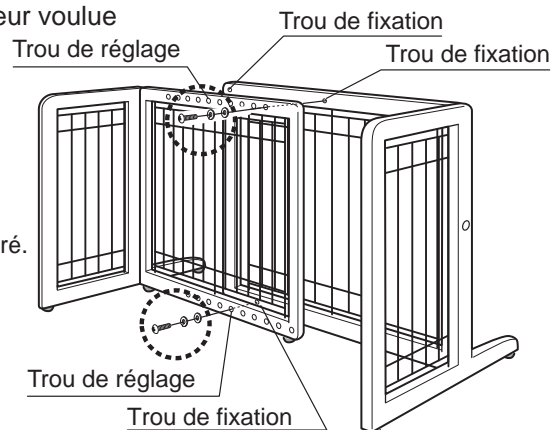
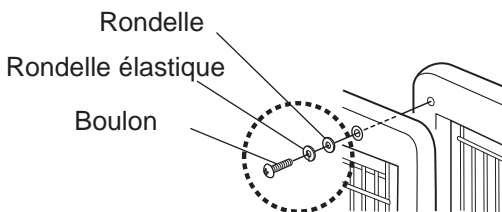

4 Fixez le panneau de côté

Insérez des boulons dans les panneaux de côté pour éviter la fermeture si nécessaire. Fixez les panneaux de côté au cas où l'animal les pousse comme c'est montré.

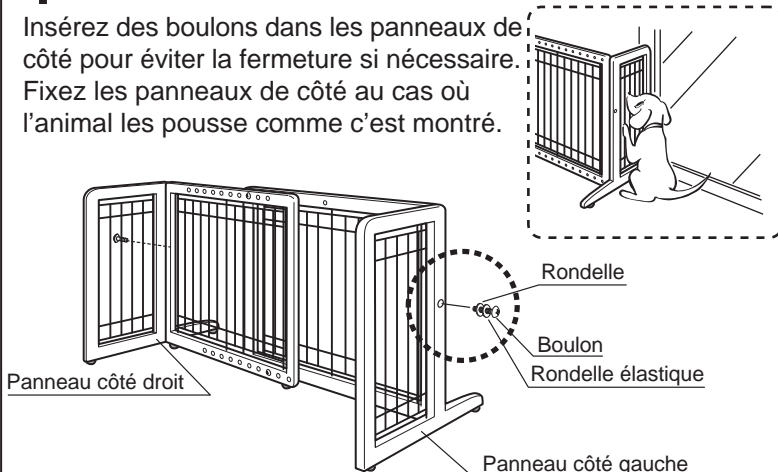

Attention!

Assurez-vous que le haut de la tige en L est dirigée à l'intérieur vers le coin des panneaux.

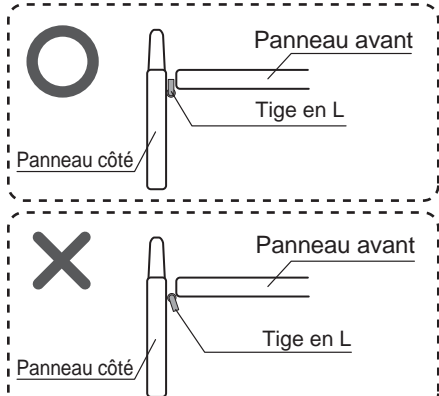

Pour UPC 94135/94156 JAN5252

● Pour une largeur d'ouverture de moins de 80 cm (31,5")

Utilisez le trou de fixation B en haut et C en bas.

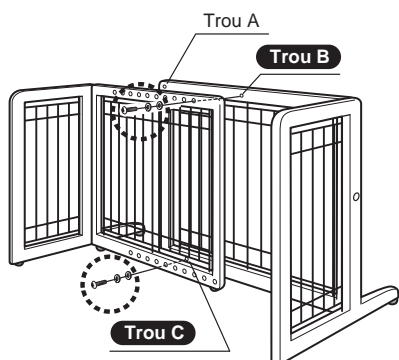

● Pour une largeur d'ouverture de plus de 80 cm (31,5")

Utilisez le trou de fixation A en haut et C en bas.

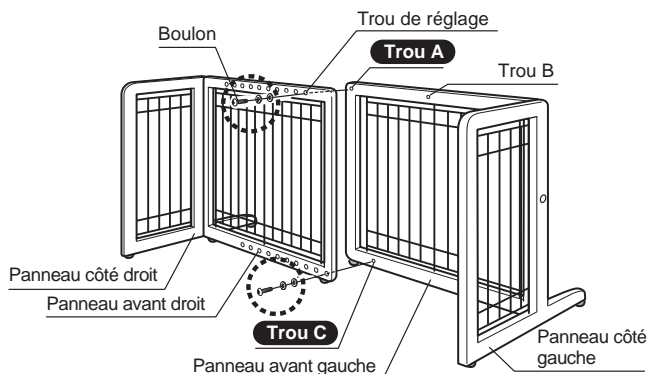

Pour UPC 94136/94157 JAN5253

● Pour une largeur d'ouverture de moins de 123 cm (48,4")

Utilisez les trous de fixation A et D en haut, et E et F en bas.

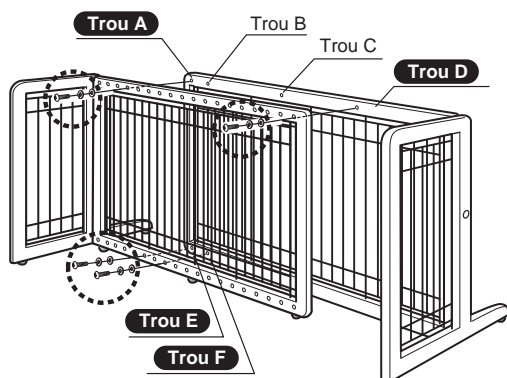

● Pour une largeur d'ouverture de 123 à 154 cm (48,4 - 60,6")

Utilisez les trous de fixation A et C en haut, et E et F en bas.

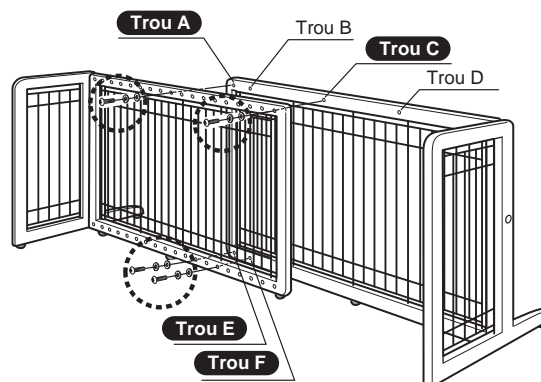

● Pour une largeur d'ouverture de plus de 154 cm (60,6")

Utilisez les trous de fixation A et B en haut, et E et F en bas.

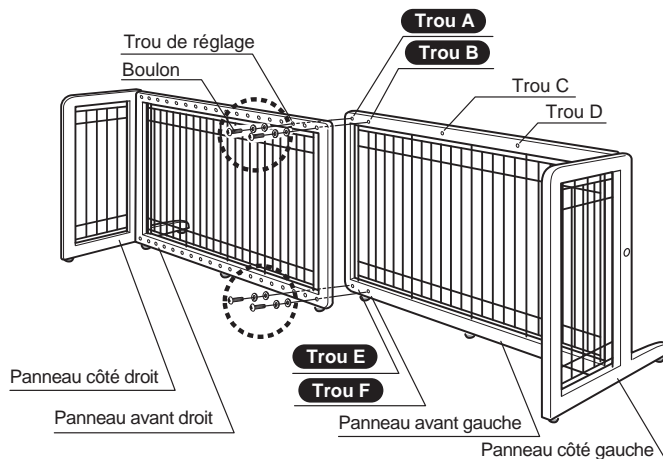

Comment démonter

1. Démontez la connexion

Otez les vis de fixation.

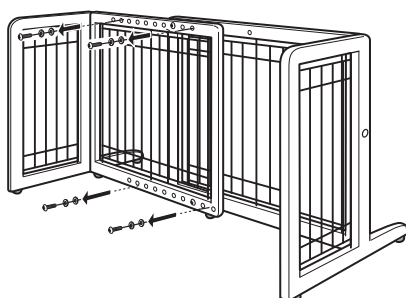

2. Démontez les panneaux de côté

Otez les boulons sur les panneaux de côté.

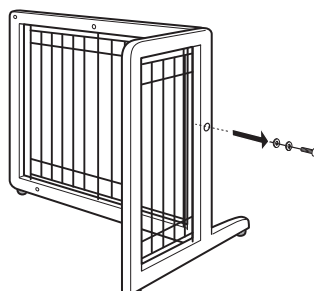

3. Démontez chaque panneau

Enlevez la tige en L de la charnière inférieure et soulevez le panneau de côté tout droit pour l'ôter.

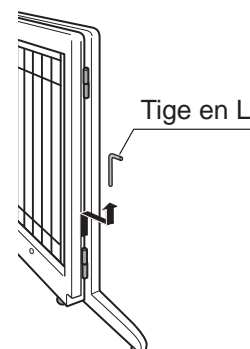

Nettoyage

- Nettoyez avec un détergent doux et de l'eau, ainsi qu'une éponge ou un chiffon doux. L'utilisation d'une brosse à récurer ou d'une poudre de polissage pourrait causer des rayures, de la rouille et une décoloration du produit.
- Si vous utilisez du créosol ou d'autres désinfectants, il faut les diluer, sous peine d'abîmer la finition du bois ou d'entraîner une décoloration.
- Ne pas utiliser de produit chimique corrosif comme un diluant, du benzène ou de l'alcool qui pourraient entraîner des dégâts ou la décoloration de la finition.
- Après le nettoyage, essuyer avec un chiffon doux ou déposer à l'ombre pour un séchage naturel; ne pas mettre le produit dans un endroit exposé au soleil.

Spécifications

UPC/JAN	803840 94135-5 / 4973655 52521-0 803840 94156-0 / 4973655 52522-7	803840 94136-2 / 4973655 52531-9 803840 94157-7 / 4973655 52532-6
Dimensions	Largeur 67 - 102 x profondeur 45 x hauteur 51 cm (26,4 - 40,2 x 17,7 x 20,1")	Largeur 101 - 181 x profondeur 45 x hauteur 51 cm (39,8 - 71,3 x 17,7 x 20,1")
Matériau	Cadre : Bois d'hévéa (finition laquée) Patin en caoutchouc : Élastomère	Fil : Acier (à revêtement polyester)

- Merci de noter que les spécifications du produit et sa conception peuvent être modifiés sans préavis dans un but d'amélioration de la qualité.
- Quelques craquelures peuvent apparaître sur le gainage - aux jointures - et il peut y avoir des différences de coloration du bois car les cadres sont en bois naturel.
- Si vous avez des remarques sur ce produit, faites-le nous savoir. Merci!
Pour acheter des pièces de rechange, contactez directement Richell USA au numéro indiqué ci-dessous ou allez sur www.richellusa.com.



Conçu par:
Richell Corporation, Japon
Distribué par:
Richell USA, Inc.
Grand Prairie, Texas 75050 États-Unis d'Amérique
Téléphone : (972) 641-9795 | Télécopie : (972) 641-8495
Visitez notre site www.richellusa.com
FABRIQUÉ AU VIËT-NAM