

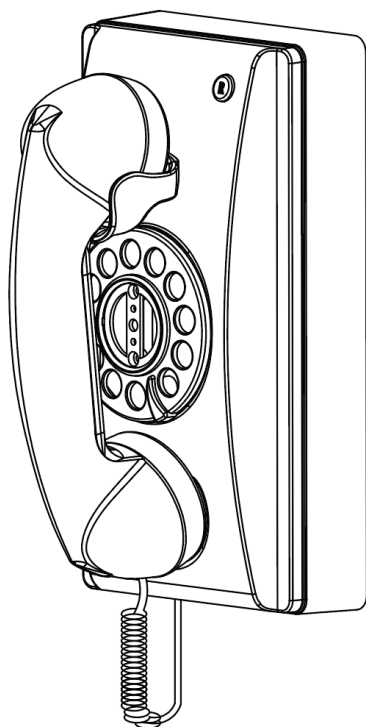

CR55
Crosley 302 Wall Phone
Instruction Manual



Questions, problems, missing parts?
Before returning to the store, call Customer Service
8 a.m. – 6 p.m., EST, Monday – Friday
1-888-CROSLEY
www.crosleyradio.com

Safety Instructions

Read and understand this entire manual before using this product. Keep these instructions for future reference.

1. Do not use this product near water.
2. This product should be operated only by the type of power source indicated on the marking label or in this instruction manual.
3. Do not defeat the safety purpose of the polarized plug. A polarized plug has two blades with one blade wider than the other. This plug will fit into the power outlet only one way. If you are unable to insert the plug fully into the outlet try reversing the plug. If the plug should still fail to fit, contact your electrician.
4. Protect the power cord from being walked on or pinched particularly at plugs, convenience receptacles, and the point where they exit from the product.
5. Do not overload wall outlets, extension cords, or integral convenience receptacles as this can result in a risk of fire or electric shock.
6. Never push objects of any kind into this product through openings as they may touch dangerous voltage points or short-out parts that could result in a fire or electric shock. Never spill liquid of any kind on the product.
7. Do not attempt to service this product yourself as opening or removing covers may expose you to dangerous voltage or other hazards. Refer all servicing to qualified service personnel.
8. Changes or modifications to this unit not expressly approved by the party responsible for compliance could void the user's authority to operate the equipment.
9. Do not use attachments not recommended by the product manufacturer as they may cause hazards.
10. A product and cart combination should be moved with care. Quick stops, excessive force, and uneven surfaces may cause the product and cart combination to overturn.
11. Slots and openings in the cabinet are provided for ventilation and to ensure reliable operation of the product and to protect it from overheating. Do not block or cover these openings.
12. Unplug the product during lightning storm or when unused for long periods of time.

Items in this package

Before throwing away any packaging materials, please check thoroughly and make sure you find the following items that come along with this package:

- Telephone handset
- Handset coil cord
- Telephone body
- 7 Foot line cord
- 2 Screws with wall anchors
- Wall Template

Please contact Crosley customer service if there is any accessory missing from the package. **Retain the original packaging materials for exchange or return purposes.**

Product Description

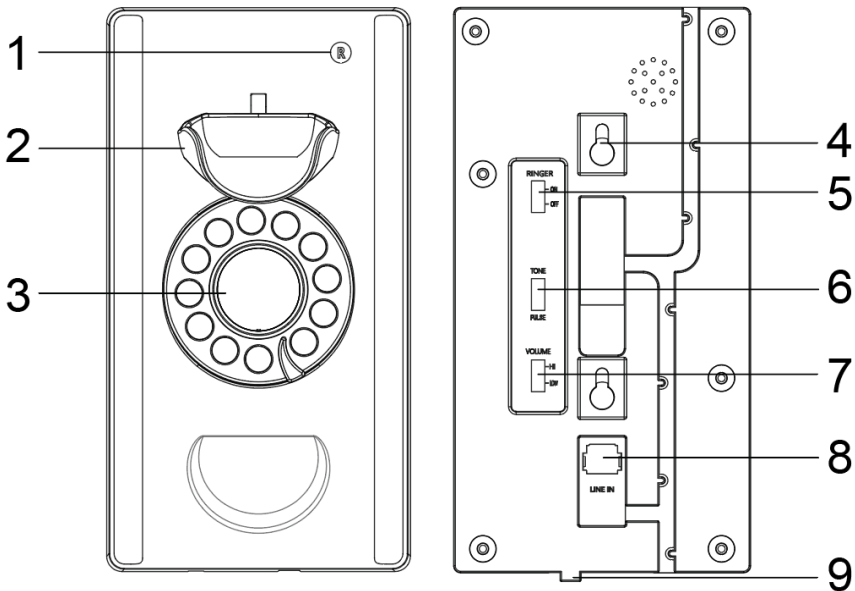

1. Redial Button
2. Handset Cradle
3. Dial
4. Mounting Holes
5. Ringer Control

6. Dial Mode
7. Receiver Volume
8. Channel Line Cord Jack
9. Headset Cord Jack

Setup

Dial Mode

Locate the DIAL MODE switch on the rear of the telephone body. Slide the switch to TONE unless you have Dial-Pulse (Rotary) telephone service in your area in which case, slide the switch to the PULSE position.

Ringer Control

The RINGER CONTROL switch on the rear of the telephone allows you to turn the ringer ON or OFF. You can still make or receive calls with the ringer in OFF position, however, you will not hear the incoming ring.

Receiver Volume

The RECEIVER VOLUME CONTROL switch, located on the rear of the telephone body, allows you to adjust the volume of the receiver earphone from LOW and HI.

Handset Cord

To assemble, insert the end of the handset cord into the HANDSET CORD JACK located on the left side of the telephone body.

Installation

Wall

If you are not mounting directly onto a modular wall jack, proceed as follows:

1. Install the line cord into the LINE CORD jack on the back of the telephone. If the desired location is farther than 7-foot from a wall jack, you will have to obtain a longer line cord available at most hardware stores.
2. Place the provided TEMPLATE against the wall in the position desired.
3. Mark the wall by poking either a pen or pencil through the indicated spots on the template.
4. If there is no stud at this location, it will be necessary to install the provided wall anchors. Drill a small pilot hole at the marked locations. Tap the anchors into the holes. Then insert screws, but **DO NOT TIGHTEN**. Leave the screw heads protruding about $\frac{1}{4}$ inch.
5. If there is a stud at this location, simply install the two screws into the stud. Remember to leave screw head protruding.
6. Telephone is then mounted according to procedure detailed in mounting to modular plug.

Note: If you encounter difficulty fitting the telephone body onto the screws, or the telephone wobbles when installed, either tighten or loosen the screws to adjust.

To Install Wall Anchors

If the location, you have chosen to mount your telephone is a hollow wall without any beams you will have to use the included wall anchors.

To install, place the template against the wall where you wish to place your telephone. Mark the wall at the location of the two + on the template by pushing a pen or pencil through the template. Drill a 1/4" hole at each mark.

With a Phillips screwdriver, begin tightening the screw by turning it clockwise. Stop turning when you feel firm resistance.

Turn the screw counterclockwise until the screw head is about 1/4" out of the wall.

Install the line cord at back of the telephone. Adjust the switches to your preference. Position the line cord through the slot on the bottom of the cabinet. Line up the holes with the two screws. Place the telephone onto these two screws and gently pull down.

This may require a little fine tuning until the phone is seated securely.

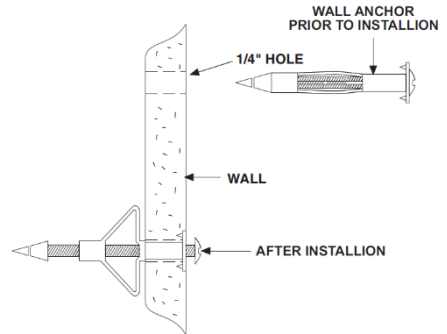

Operation

Making and Answering Calls

To get a dial tone or answer an incoming call, lift the handset.

To hang up, either replace the handset or simply press down the Handset Cradle.

To Redial

The last number dialed is automatically stored in the phone. To redial the last number, lift the handset and press the REDIAL button.

Troubleshooting

No Dial Tone

- Make sure that all plugs are connected properly. Check the connections at the wall jack, the telephone body and the handset.
- Try another modular jack within your home which you know to be working properly.

Calls cannot be dialed or dialed slowly

- Check to make sure that the DIAL MODE switch is in the correct position for the type of service available in your area.

Telephone does not ring

- Check the Ringer Control switch is not set to OFF.
- If there are several telephones connected to the same line, try disconnecting some of the other telephones. Having too many telephones connected to the same line can cause low ringer volume or poor sound quality during calls.

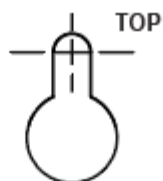

KEY HOLE A

**USE THIS TEMPLATE
TO DETERMINE THE POSITION OF
TELEPHONE ON WALL,
AND WHERE TO LOCATE
SCREW HOLES.**

**REMOVE TEMPLATE FROM
WALL BEFORE INSERTING
PLASTIC ANCHORS OR SCREWS**

**USE ONLY FOR WALL
INSTALLATION OF TELEPHONE SET**

KEY HOLE B

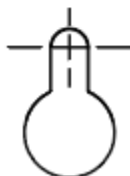

FCC Statements

This device complies with part 15 of the FCC Rules. Operation is subject to the following two conditions:

- (1) This device may not cause harmful interference, and
- (2) this device must accept any interference received, including interference that may cause undesired operation.

Note: This equipment has been tested and found to comply with the limits for a Class B digital device, pursuant to part 15 of the FCC Rules. These limits are designed to provide reasonable protection against harmful interference in a residential installation. This equipment generates, uses and can radiate radio frequency energy and, if not installed and used in accordance with the instructions, may cause harmful interference to radio communications. However, there is no guarantee that interference will not occur in a particular installation. If this equipment does cause harmful interference to radio or television reception, which can be determined by turning the equipment off and on, the user is encouraged to try to correct the interference by one or more of the following measures:

- Reorient or relocate the receiving antenna.
- Increase the separation between the equipment and receiver.
- Connect the equipment into an outlet on a circuit different from that to which the receiver is connected.
- Consult the dealer or an experienced radio/TV technician for help.

Note: The Grantee is not responsible for any changes or modifications not expressly approved by the party responsible for compliance. such modifications could void the user's authority to operate the equipment.

The device has been evaluated to meet general RF exposure requirement.

To maintain compliance with FCC's RF exposure guidelines, the distance must be at least 20 cm between the radiator and your body, and fully supported by the operating and installation configurations of the transmitter and its antenna(s).

SIMPLIFIED EU DECLARATION OF CONFORMITY

Hereby, Modern Marketing Concepts Inc. dba Crosley Brands, declares that the radio equipment type is in compliance with Directive 2014/53/EU. The full text of the EU declaration of conformity is available at the following internet address:
<http://crosleybrands.com/euDoC>



CR55

**Teléfono mural Crosley
Manual de instrucciones**

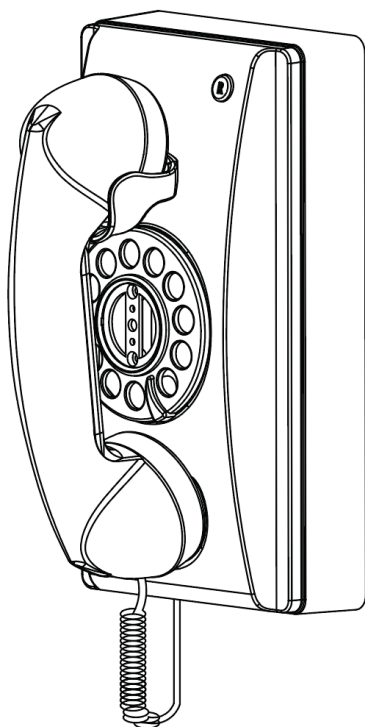

¿Tiene preguntas, ha tenido problemas o hay piezas faltantes?
Antes de devolver el producto a la tienda, comuníquese con nuestro Servicio al Cliente
de 8 a. m. a 6 p. m., hora del este, de lunes a viernes
1-888-CROSLLEY
www.crosleyradio.com

Instrucciones de seguridad

Lea y comprenda este manual en su totalidad antes de usar este producto. Conserve estas instrucciones para consultarlas en el futuro.

1. No use este producto cerca del agua.
2. Este producto debe ser utilizado solo con el tipo de fuente de alimentación indicado en la etiqueta o en este manual de instrucciones.
3. No subestime el propósito de seguridad del enchufe polarizado. Un enchufe polarizado posee dos hojas; una de ellas es más ancha que la otra. Este enchufe encajará en el tomacorriente en un solo sentido. Si no logra insertar completamente el enchufe en el tomacorriente, pruebe invirtiendo el enchufe. Si aún así el enchufe no encaja, comuníquese con su electricista.
4. Proteja el cable de alimentación de ser pisado o pinzado, en especial en los enchufes, los tomacorrientes y en el punto donde el cable sale del producto.
5. No sobrecargue los tomacorrientes de pared, cables de alargue, o receptáculos integrales, ya que puede generar un riesgo de incendio o descarga eléctrica.
6. No introduzca objetos de ningún tipo en el producto a través de las ranuras, ya que pueden hacer contacto con puntos de alto voltaje o provocar un cortocircuito que ocasione fuego o una descarga eléctrica. No derrame líquidos de ningún tipo sobre el producto.
7. No intente realizar tareas de mantenimiento por su cuenta, ya que abrir o remover la cubierta puede exponerlo a un voltaje peligroso y a otros riesgos. Deje toda tarea de mantenimiento en manos de un técnico de servicio calificado.
8. Los cambios o las modificaciones que no tengan la aprobación expresa de la parte responsable del cumplimiento pueden anular el permiso del usuario para utilizar el equipo.
9. No utilice accesorios que no son recomendados por los fabricantes del producto porque pueden ser peligrosos.
10. Cualquier combinación de carro y producto debe moverse con cuidado. Las paradas súbitas, el uso de fuerza excesiva y las superficies irregulares pueden causar que el producto y el carro se vuelquen.
11. Las ranuras de ventilación y las aberturas del gabinete son provistas para la ventilación y para asegurar el correcto funcionamiento del producto y evitar el recalentamiento. No bloquee ni cubra estas aberturas.
12. Desconecte el producto durante las tormentas eléctricas o cuando no se utilice durante períodos extendidos.

Artículos en este empaque

Antes de deshacerse de cualquier material del empaque, revíselo con atención y asegúrese de encontrar los siguientes artículos que se incluyen en este paquete:

- Auricular de teléfono
- Cable en espiral para el auricular
- Cuerpo del teléfono
- Cable de línea de 2 m (7 pies)
- 2 Tornillos con soportes para pared
- 1 Plantilla

Comuníquese con el Servicio al Cliente de Crosley en caso de que faltara algún accesorio en el empaque. **Conserve el material de embalaje original para realizar cambios o devoluciones.**

Descripción del producto

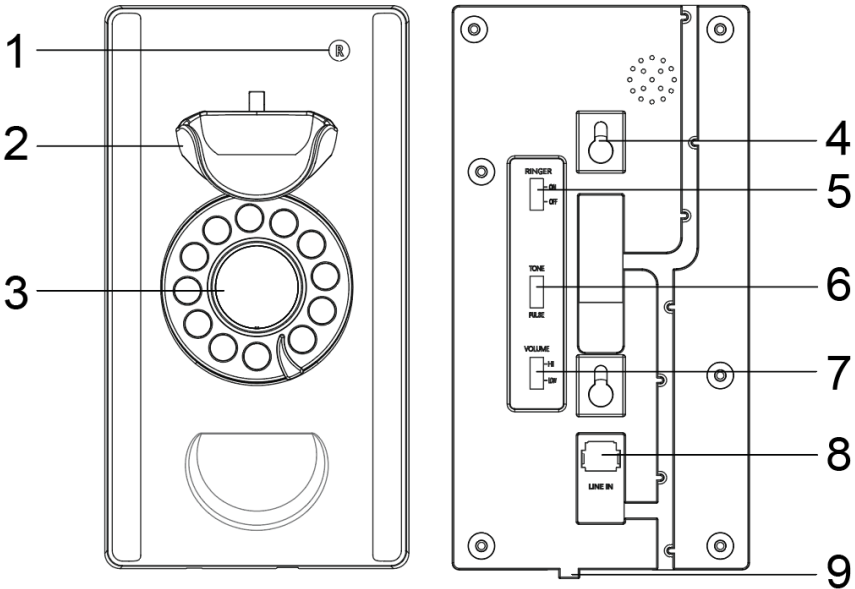

1. Botón para volver a marcar
2. Soporte para el auricular
3. Discado
4. Orificios para montaje
5. Control del Timbre
6. Modo de Discado

7. Receptor de Volumen
8. Conector para el cable de línea de canal
9. Conector para el cable del auricular

Configuración

Modo De Discado

Encuentre el interruptor de MODO DE DISCADO en la parte posterior del teléfono. Deslice el interruptor a la posición TONO a menos que tenga el servicio telefónico de discado por pulsos (rotativo) en su área. Si este es el caso, deslice el interruptor a la posición PULSO.

Control Del Timbre

El interruptor CONTROL DEL TIMBRE, ubicado en la parte posterior del teléfono, le permite cambiar el timbre de ENCENDIDO (ON) a APAGADO (OFF). Podrá seguir realizando o recibiendo llamadas con el timbre en posición APAGADO (OFF), pero no escuchará el timbre cuando reciba una llamada.

Volumen del Auricular

El interruptor de CONTROL DEL VOLUMEN DEL AURICULAR, ubicado en la parte posterior del teléfono, le permite ajustar el volumen del auricular en BAJO (posición LOW) y ALTO (posición HI).

Cable del Auricular

Para ensamblarlo, inserte el extremo del cable del auricular en el CONECTOR PARA EL CABLE DEL AURICULAR ubicado en la parte izquierda del teléfono.

Instalación

PARED

Si no va a instalar el teléfono directamente sobre un conector de pared modular, haga lo siguiente:

1. Conecte el cable de línea de al conector CABLE DE LÍNEA en la parte posterior del teléfono. Si el lugar donde desea colocar el teléfono está a más de 2 m de un conector de pared, deberá comprar un cable de línea más largo (puede hacerlo en la mayoría de las ferreterías).
2. Coloque la PLANTILLA que se provee contra la pared en el lugar deseado.
3. Pase un bolígrafo o un lápiz a través de los puntos indicados en la plantilla para marcar la pared.
4. Si no hay un montante en ese lugar, será necesario instalar los soportes para pared que se proveen. Perfore pequeños orificios piloto en los lugares marcados. Golpee suavemente los soportes para insertarlos en los orificios. Luego inserte los tornillos pero NO LOS AJUSTE. Las cabezas de los tornillos deben sobresalir unos 6 mm ($\frac{1}{4}$ pulg.).
5. Si hay un montante en el lugar, simplemente instale los dos tornillos en el montante. RECUERDE: las cabezas de los tornillos deben sobresalir.

6. Luego debe instalar el teléfono de acuerdo con el procedimiento detallado en **INSTALACIÓN SOBRE UN CONECTOR DE PARED MODULAR.**

Nota: Si tiene problemas para sujetar el teléfono al tornillo o si el teléfono se mueve luego de haberlo instalado, ajuste o afloje los tornillos para solucionar el problema.

INSTALAR LOS SOPORTES PARA PARED

Si el lugar que ha escogido para instalar su teléfono es una pared hueca sin vigas, deberá usar los soportes para pared que se incluyen. Para realizar la instalación, coloque la plantilla contra la pared en el lugar donde desee colocar el teléfono. Marque la pared en el lugar de los dos + de la plantilla. Para hacerlo, perforo la plantilla con un lápiz o un bolígrafo. Perfore un orificio de 6 mm (1/4 pulg.) en cada marca.

Gire el tornillo en sentido antihorario con un destornillador de estrella para ajustarlo. Deje de ajustar el tornillo cuando sienta una firme resistencia.

Gire el tornillo en sentido antihorario hasta que la cabeza del tornillo sobresalga unos 6 mm (1/4 pulg.) de la pared.

Instale el cable de línea de en la parte posterior del teléfono. Ajuste los interruptores como prefiera. Enganche el cable de línea en la ranura de la parte inferior de la base del teléfono. Alinee los orificios con los dos tornillos. Coloque el teléfono sobre estos dos tornillos y tire suavemente hacia abajo.

Puede ser necesario realizar un ajuste fino hasta que el teléfono quede firme.

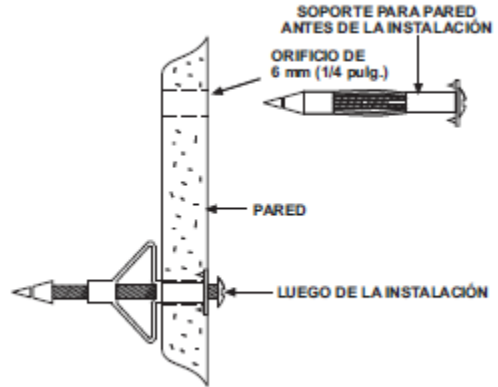

Operación

REALIZAR Y RECIBIR LLAMADAS

Para obtener un tono de discado o atender una llamada entrante, levante el auricular.

Para finalizar, vuelva a colgar el auricular o simplemente presione el SOPORTE DEL AURICULAR.

VOLVER A MARCAR

El último número marcado se almacena automáticamente en el teléfono. Para volver a marcar el último número, levante el auricular y presione el botón VOLVER A MARCAR (REDIAL).

Solución de problemas

NO HAY TONO DE DISCADO

- Asegúrese de que todos los cables estén bien conectados. Verifique las conexiones del conector de pared, el teléfono y el auricular.
- Pruebe otro conector modular de su casa que sepa que funciona correctamente.

LAS LLAMADAS NO SE MARCAN O SE MARCAN LENTAMENTE

- Verifique que el interruptor de MODO DE DISCADO esté en la posición correcta para el tipo de servicio disponible en su área.

EL TELÉFONO NO SUENA

- Verifique que el interruptor de CONTROL DEL TIMBRE no esté apagado (posición OFF).
- Si hay varios teléfonos conectados a la misma línea, intente desconectar alguno de los otros teléfonos. Tener demasiados teléfonos conectados a la misma línea puede hacer que el teléfono suene con bajo volumen o que haya mala calidad de sonido durante las llamadas.

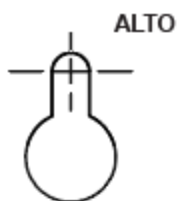

AGUJERO DE FIJACIÓN A

**UTILICE ESTA PLANTILLA
PARA DETERMINAR DÓNDE COLOCAR
EL TELÉFONO EN LA PARED,
Y DÓNDE PERFORAR LOS AGUJEROS
PARA LOS TORNILLOS.**

**QUITE LA PLANTILLA DE LA PARED
ANTES DE FIJAR
LAS ANCRAS PLÁSTICAS Ó LOS TORNILLOS.**

**ESTA PLANTILLA DEBE USARSE SOLAMENTE
PARA UNA INSTALACIÓN MURAL
DEL TELÉFONO**



AGUJERO DE FIJACIÓN B

Declaraciones de la FCC

Este dispositivo cumple con la Sección 15 de las reglas de la Comisión Federal de Comunicaciones (FCC). El uso de este equipo está sujeto a las dos condiciones siguientes:

- (1) Este dispositivo no causa interferencia perjudicial y
- (2) este dispositivo debe aceptar cualquier interferencia recibida, incluso interferencia que pueda causar un funcionamiento no deseado.

Nota: Este equipo se verificó y se comprobó que cumple con los límites para un dispositivo digital clase B, conforme a la Sección 15 de las reglas de la Comisión Federal de Comunicaciones (FCC). Estos límites están diseñados para brindar una protección razonable frente a interferencia perjudicial en un establecimiento residencial. Este equipo genera, usa y puede irradiar energía de radiofrecuencia y, si no se instala y utiliza siguiendo las instrucciones, puede causar interferencia perjudicial a las radiocomunicaciones. Sin embargo, no existe garantía de que la interferencia no ocurrirá en una instalación en particular. Si este equipo causa interferencia perjudicial a las radiocomunicaciones o a la recepción televisiva, lo que se puede determinar al encender y apagar el equipo, se recomienda que el usuario intente corregir la interferencia mediante una o más de las siguientes medidas:

- Reorientar o reubicar la antena de recepción.
- Aumentar la separación entre el equipo y el receptor.
- Conectar el equipo a una toma en un circuito diferente del circuito en el que está conectado el receptor.
- Consultar al proveedor o a un técnico con experiencia en radio/TV para obtener ayuda.

Nota: El Beneficiario no es responsable de cualquier cambio o modificación que no tenga la aprobación expresa de la parte responsable del cumplimiento. Estas modificaciones podrían anular la autoridad del usuario para operar el equipo.

El dispositivo ha sido evaluado para cumplir con el requisito general de exposición a RF. Para mantener el cumplimiento de las pautas de exposición a RF de la FCC, la distancia debe ser de al menos 20 cm entre el radiador y su cuerpo, y debe estar totalmente soportada por las configuraciones de instalación y operación del transmisor y su(s) antena(s).

DECLARACIÓN DE CONFORMIDAD SIMPLIFICADA DE EU

Por la presente, Modern Marketing Concepts Inc., que opera bajo la denominación comercial de Crosley Brands, declara que el tipo de equipo de radio cumple con la Directiva 2014/53/UE. El texto completo de la declaración de conformidad de la UE está disponible en la siguiente dirección de Internet:
<http://crosleybrands.com/euDoC>



CR55

Téléphone mural Crosley 302

Manuel d'utilisation

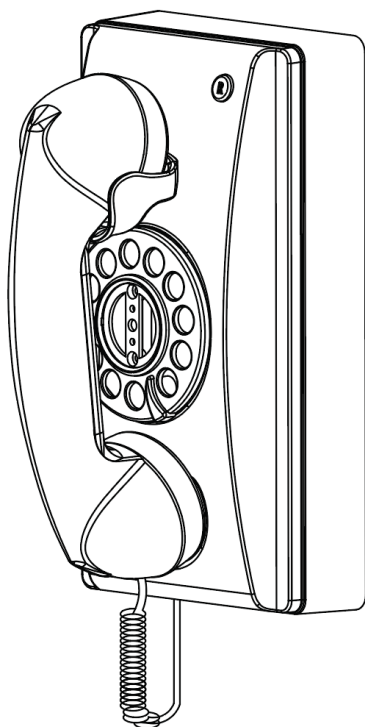

Des questions, problèmes, pièces manquantes?
Avant de retourner au magasin, appelez le service à la clientèle

De 8 h à 18 h, HNE, du lundi au vendredi

1-888-CROSLEY

www.crosleyradio.com

Instructions de sécurité

Veillez lire et comprendre l'intégralité de ce manuel avant d'utiliser ce produit. Conservez ces instructions pour pouvoir les consulter ultérieurement.

1. Ne pas utiliser ce produit près de l'eau.
2. Ce produit doit être alimenté uniquement par le type de source d'alimentation indiqué sur l'étiquette ou dans le présent manuel d'utilisation.
3. Ne pas tenter de modifier le dispositif de sécurité que constitue la fiche polarisée. Une fiche polarisée a deux lames, l'une étant plus large que l'autre. Cette fiche peut être insérée dans une prise électrique d'une seule façon. S'il est impossible d'insérer la fiche complètement dans la prise, inverser la fiche. Si la fiche ne peut toujours pas s'insérer entièrement, contacter un électricien.
4. Faire en sorte que personne ne marche sur le cordon d'alimentation ou que ce dernier ne soit pas pincé, notamment au niveau des fiches, des prises murales et du point de sortie du produit.
5. Ne pas surcharger les prises murales, cordons de rallonge ou prises de courant intégrales, car cela pourrait entraîner un risque d'incendie ou de décharge électrique.
6. Ne jamais pousser d'objets, quelle que soit leur nature, dans les ouvertures, car ils pourraient toucher des points de tension dangereux ou court-circuiter des pièces, ce qui pourrait entraîner un incendie ou une décharge électrique. Ne jamais renverser de liquide, quelle qu'en soit la nature, sur le produit.
7. Ne pas tenter de réparer ce produit vous-même, car couvrir ou ôter des couvercles pourrait vous exposer à une tension dangereuse ou à d'autres dangers. Faire appel à une personne qualifiée pour toutes les réparations.
8. Les changements ou les modifications non approuvés expressément par la partie responsable de la conformité pourraient annuler le droit de l'utilisateur de faire fonctionner le matériel.
9. Ne pas utiliser d'accessoires non recommandés par le fabricant du produit, car ils pourraient causer des dommages.
10. Il est important de déplacer avec prudence le produit s'il se trouve sur un chariot. Les arrêts brusques, une force excessive et les surfaces inégales peuvent entraîner le retournement du produit sur un chariot.
11. Des fentes et ouvertures sont présentes dans le boîtier pour la ventilation, pour assurer un fonctionnement fiable du produit et pour le protéger d'une surchauffe. Ne pas bloquer ou couvrir ces ouvertures.
12. Débrancher le produit pendant un orage ou lorsqu'il est inutilisé pendant une période prolongée.

Contenu de la trousse

Avant de jeter les emballages, veuillez les passer en revue minutieusement et vérifier que vous avez les éléments suivants fournis dans cette trousse :

- Combiné
- Corde en spirale pour combiné
- Coffret du téléphone
- Ligne de téléphone de 7 pieds
- 2 Vis avec des ancrés murales
- 1 Gabarit de fixation au mur

Veuillez contacter le service à la clientèle de Crosley s'il manque des accessoires dans la trousse. **Conservez les emballages d'origine pour procéder à un échange ou à un retour.**

Description du produit

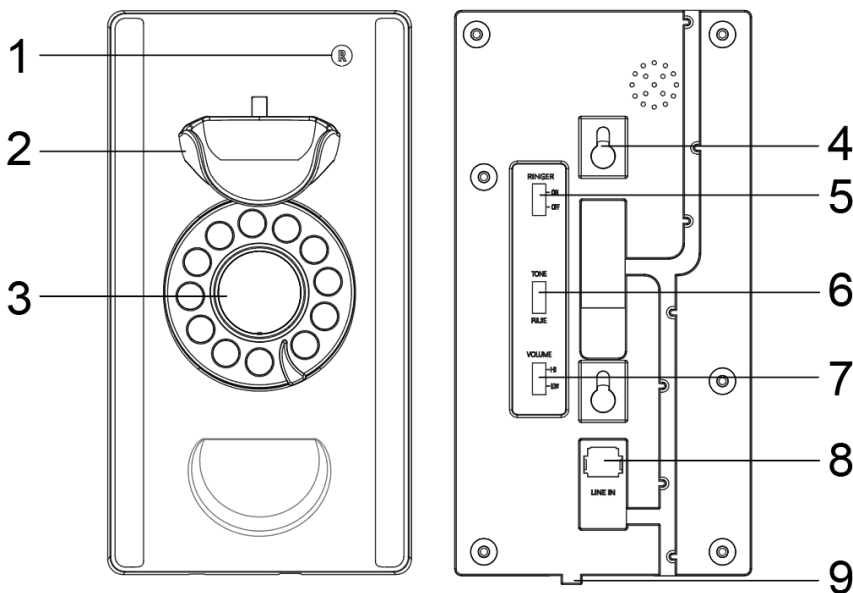

1. Bouton de recomposition
2. Support de casque
3. Numérotation
4. Trous de montage
5. Contrôle de la sonnette

6. Mode de numérotation
7. Récepteur de volume
8. Connecteur pour câble de ligne de canal
9. Connecteur du câble du casque

Configuration initiale

MODE DE COMPOSER UN NUMÉRO

Le sélecteur de Mode De Composer se trouve au dos du téléphone. Mettez le sélecteur à la position tonalité (TONE) à moins d'avoir un service de composer le numéro de téléphone par pulsations (Cadran Rotatif), en quel cas, mettez le sélecteur à la position pulsations (PULSE).

COMMANDE DE SONNERIE

La Commande de Sonnerie au dos du téléphone vous permet de contrôler la sonnerie. Mettre la commande à la position marche (ON) ou arrêt (OFF). Vous pouvez faire ou recevoir des appels avec la sonnerie à la position d'arrêt (OFF), mais vous n'entendrez plus de sonnerie lors en cas.

VOLUME DU RÉCEPTEUR

Le sélecteur DU VOLUME DU RÉCEPTEUR, situé au fond du téléphone, vous permet de régler le volume du récepteur entre BAS (LOW) et FORT (HI).

LA CORDE DU COMBINÉ

Pour monter la corde, branchez le bout de la corde du combiné dans le JACK DE LA CORDE DU COMBINÉ situé sur le côté du coffret du téléphone.

Installation

MUR

Au cas où vous ne fixeriez pas le téléphone directement sur un jack mural modulaire, procédez de la façon suivante:

1. Branchez la corde de ligne de sur le jack de corde de ligne (LINE CORD) au dos du téléphone. Au cas où l'emplacement choisi se trouverait à une distance qui dépasse les 7 pieds, il vous faudra obtenir une corde de ligne plus longue, disponible dans bien de quincailleries.
2. Placez le GABARIT fourni contre le mur à l'emplacement souhaité.
3. Transférez les points d'attache au mur avec un stylo ou un crayon aux endroits indiqués (+) sur le gabarit.
4. Au cas où il n'y aurait pas de montant à cet endroit, il sera nécessaire de procéder à l'installation des ancrs murales fournies. Percez un petit trou pilote aux emplacements indiqués. Foncez les ancrs dans les trous. Puis insérez les vis, mais ne les serrez pas à fond. Laissez dépasser les têtes environ un $\frac{1}{4}$ de po.
5. Au cas où il y aurait un montant à cet endroit, vissez les deux vis dans le montant. N'OUBLIEZ PAS de laisser dépasser les têtes des vis environ un $\frac{1}{4}$ de po.
6. Procédez à la fixation du téléphone selon le procédé indiqué sous INSTALLATION sur JACK MURAL MODULAIRE.

Remarque : Au cas où vous auriez de la difficulté à monter le coffret du téléphone sur les vis ou si le téléphone n'est pas stable après l'installation, il faut soit serrer soit desserrer les vis pour régler le montage.

INSTALLATION DES ANCRES MURALES

Au cas où l'emplacement que vous auriez choisi pour votre téléphone se trouve sur un mur creux sans montant, il vous faudra utiliser les ancrés murales incluses.

Pour installer les ancrés, placez le GABARIT fourni contre le mur à l'emplacement souhaité. Transférez les

points d'attache au mur avec un stylo ou un crayon aux endroits indiqués (+) sur le gabarit. Avec une perceuse et une mèche de 1/4 de po, percez un trou à chaque point.

Avec un tournevis cruciforme, commencez à serrer les vis en les tournant dans le sens des aiguilles d'une montre. Arrêtez de tourner quand vous sentirez une résistance accrue. Tournez les vis dans l'autre sens jusqu'à ce que les têtes dépassent le mur d'un 1/4" de po.

Branchez la corde de ligne de au dos du téléphone. Réglez les commandes à votre guise. Positionnez la corde de ligne dans le canal au fond du coffret. Alignez les trous sur les deux vis. Placez le téléphone sur ces deux vis et tirez doucement vers le bas.

Il peut être nécessaire de répéter cette opération plus d'une fois pour positionner le coffret du téléphone correctement.

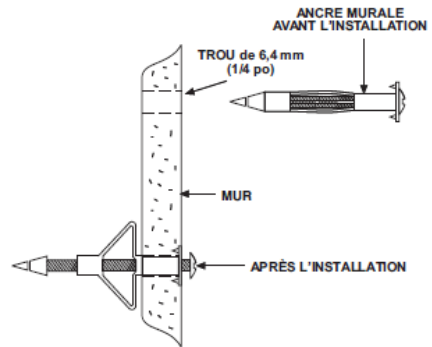

Opération

FAIRE DES APPELS ET RÉPONDRE AUX APPELS

Pour obtenir la tonalité afin de composer un numéro ou pour répondre au téléphone, décrochez le combiné. Pour terminer l'appel, raccrochez le combiné ou appuyez manuellement sur le support commutateur.

RAPPEL

Le dernier numéro appelé est automatiquement gardé en mémoire interne du téléphone. Pour rappeler le dernier numéro, décrochez le combiné et appuyez sur le bouton RAPPEL [REDIAL].

Dépannage

PAS DE TONALITÉ POUR COMPOSER UN NUMÉRO

- Vérifiez que toutes les connexions sont correctement branchées. Vérifiez les connexions au jack mural, au coffret du téléphone et au combiné.
- Essayez un autre jack mural chez vous que vous savez être en bon état de marche.

AU CAS OÙ L'ON N'ARRIVERAIT PAS À COMPOSER LES NUMÉROS OU SI LE TÉLÉPHONE COMPOSE LES NUMÉROS LENTEMENT

- Vérifiez que le sélecteur MODE DE COMPOSER se trouve à la bonne position pour le type de service disponible dans votre région.

AU CAS OÙ IL N'Y AURAIT PAS DE SONNERIE

- Vérifiez que la commande de SONNERIE n'est pas à la position arrêt (OFF).
- Au cas où il y aurait plusieurs téléphones branchés sur la même ligne, essayez de nouveau après avoir débranché quelques lignes. Trop de téléphones branchés sur la même ligne peut être à la base d'un volume bas de sonnerie ou d'une mauvaise qualité de son, lors des appels.

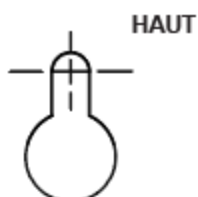

TROU DE FIXATION A

**UTILISER CE GABARIT AFIN DE
DÉTERMINER L'EMPLACEMENT
DU TÉLÉPHONE SUR LE MUR ET
POUR SITUER LES TROUS DES VIS.**

**ENLEVER LE GABARIT DU MUR
AVANT DE METTRE LES ANCRÉS
EN PLASTIQUE OU LES VIS**

**UTILISER SEULEMENT POUR
L'INSTALLATION MURALE DE
L'APPAREIL TÉLÉPHONE**

TROU DE FIXATION B

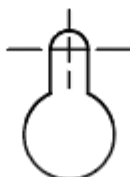

Déclarations relatives à la FCC

Cet appareil est conforme à la partie 15 des règles de la FCC. Son fonctionnement est assujéti aux deux conditions suivantes :

- (1) Cet appareil ne peut causer des interférences nuisibles et
- (2) cet appareil doit accepter toute interférence reçue, y compris celles susceptibles de causer un fonctionnement indésirable.

Remarque : Ce matériel a été testé et jugé en conformité avec les limites pour un appareil numérique de Classe B, conformément à la partie 15 des règles de la FCC. Ces limites ont été établies pour offrir une protection raisonnable contre l'interférence nuisible dans une installation résidentielle. Cet appareil produit, utilise et peut émettre de l'énergie de fréquence radio et, s'il n'est pas installé et utilisé conformément aux instructions, il peut provoquer de l'interférence nuisible aux communications radio. Toutefois, il n'existe aucune garantie qu'il n'y aura pas d'interférence dans une installation particulière. Si ce matériel cause de l'interférence nuisible à la réception radio ou de télévision, qui peut être déterminée en allumant et en éteignant le matériel, il est conseillé à l'utilisateur de tenter de remédier à l'interférence par l'un ou plusieurs des moyens suivants :

- Réorienter ou déplacer l'antenne de réception.
- Augmenter la distance entre le matériel et le récepteur.
- Brancher le matériel à une prise sur un circuit différent de celui du récepteur.
- Consulter le détaillant ou un technicien de radios ou de téléviseurs qualifié pour obtenir de l'aide.

Remarque : Le concessionnaire n'est pas responsable des modifications qui ne sont pas expressément approuvées par la partie responsable de la conformité. De telles modifications pourraient annuler l'autorité de l'utilisateur à utiliser l'équipement. L'appareil a été évalué pour respecter les exigences générales en matière d'exposition aux RF.

Pour assurer la conformité aux directives de la FCC en matière d'exposition aux radiofréquences, la distance doit être d'au moins 20 cm entre le radiateur et votre corps et être entièrement soutenue par les configurations de fonctionnement et d'installation de l'émetteur et de ses antennes.

DÉCLARATION DE CONFORMITÉ DE L'EU SIMPLIFIÉE

Par la présente, Modern Marketing Concepts Inc. dba Crosley Brands déclare que le type d'équipement radio est conforme à la directive 2014/53/UE. Le texte intégral de la déclaration de conformité de l'UE est accessible à l'adresse Internet suivante.
<http://crosleybrands.com/euDoC>