



Installation Instructions

PART NUMBERS: 65071



Scan for safe towing tip, or visit <http://www.cequentgroup.com/gr-product.aspx>

! WARNING

To prevent SERIOUS INJURY, DEATH or PROPERTY DAMAGE:

- **ALWAYS read, understand and follow warnings and instructions for your hitch BEFORE installation. Keep for future reference.**
- **DO NOT cut, weld or modify this receiver.**
- **CHECK all fasteners are tight and your hitch is securely mounted to your vehicle periodically.**
- **ALWAYS read, understand and follow all warnings and instructions for your vehicle and for other accessories you will use with your hitch BEFORE use.**
- **LOAD the trailer heavier in front.**
- **DO NOT exceed lower of towing vehicle manufacturer's rating or:**

CARGO CAPACITY – Do not exceed 500 LB. (227 Kg) or Truck <u>Front</u> Gross Axle Weight Rating, (GAWR).	
9,000 lb. (4086 Kg)	MAXIMUM WINCH LINE PULL

- **ALWAYS wear your seatbelt.**
- **SLOW DOWN when towing, NEVER exceed any posted speed limit.**
- **If EXCESS SWAY occurs, take your foot off the gas pedal and hold the steering wheel as steady as possible. DO NOT apply your brakes and DO NOT speed up.**

LIMITED LIFETIME WARRANTY

1. **Limited Lifetime Warranty (“Warranty”).** Cequent Performance Products, Inc. (“We”, “Us” or “Our”) warrants to the original consumer purchaser only (“You” or “Your”) that the product will be free from material defects in both material and workmanship, ordinary wear and tear excepted. The Warranty is valid only if (a) the products are returned to Us for inspection and testing; (b) Our inspection discloses to Our satisfaction that any alleged nonconformance are material and have not been caused by misuse, neglect, wear and tear, improper installation, unsuitable storage, improper repair, alteration, or accident; and (c) the products were installed, maintained and used in accordance with Our instructions. THE WARRANTY IS MADE IN LIEU OF ALL OTHER WARRANTIES, EXPRESS OR IMPLIED (OTHER THAN THE WARRANTY OF TITLE AS PROVIDED BY THE UNIFORM COMMERCIAL CODE IN EFFECT IN MICHIGAN), INCLUDING WITHOUT LIMITATION, ANY WARRANTIES OF MERCHANTABILITY OR FITNESS FOR A PARTICULAR PURPOSE, SAID WARRANTIES BEING EXPRESSLY DISCLAIMED.
2. **Obligations of Purchaser.** To make a Warranty claim, contact Us at our principal address of 47912 Halyard Drive, Suite 100, Plymouth, MI 48170, 1-800-632-3290, identify the product by model number, and follow the claim instructions that will be provided. Any returned product that is replaced by Us becomes our property. You may be responsible for return shipping costs. Please retain your purchase receipt to verify date of purchase and that You are the original consumer purchaser. The product and the purchase receipt must be provided to Us in order to process Your Warranty claim.
3. **Exclusive Remedy.** Product replacement is Your sole and exclusive remedy under this Warranty. We shall not be liable for service or labor charges incurred in removing or replacing a product. IN NO EVENT WILL WE BE RESPONSIBLE FOR ANY INDIRECT, SPECIAL, CONSEQUENTIAL OR PUNITIVE DAMAGES.
4. **Assumption of Risk.** You acknowledge and agree that any use of the product for any purpose other than the specified use(s) stated in the product instructions is at Your own risk.
5. **Governing Law.** This Warranty gives You specific legal rights, and You also may have other rights which vary from state to state. This Warranty is governed by the laws of the State of Michigan, without regard to rules pertaining to conflicts of law. The state courts located in Oakland County, Michigan shall have exclusive jurisdiction for any disputes relating to this Warranty.

Rev 9/2014



Installation Instructions

PART NUMBERS: 65071

Applications:

Years	Make	Models
-------	------	--------

2015-Current*	Chevrolet	Colorado
---------------	-----------	----------

2015-Current*	GMC	Canyon
---------------	-----	--------

*Visit our website for the most up to date information regarding application years and trim levels.

Installation Time: 30 min

The time listed above is the average time for professional installers. If you do not feel comfortable performing this installation on your own or are in need of assistance, please contact a professional installer.



Representative Vehicle Photo

Equipment Required:

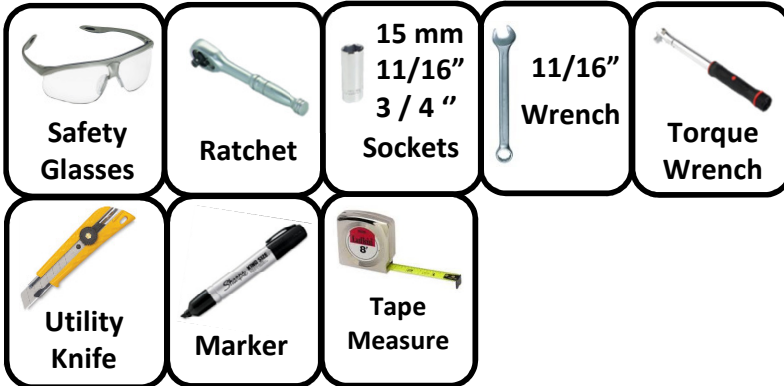

**DO NOT EXCEED LOWER OF TOWING VEHICLE
MANUFACTURER'S RATING OR:**

CARGO CAPACITY – Do not exceed
500 LB. (227 Kg) or Truck Front
Gross Axle Weight Rating, (GAWR).

**9,000 lb.
(4086 Kg)**

MAXIMUM WINCH LINE PULL

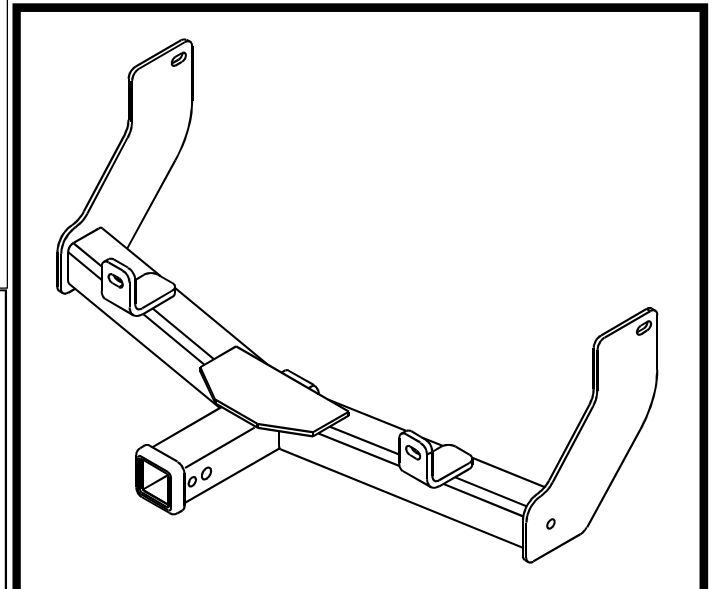

Hitch Illustration



Scan for step by step
PHOTO installation
instruction or visit
<http://www.cequentgroup.com/gr-product.aspx>

Installation Instructions

PART NUMBERS: 65071

Fastener Kit: 65071F

Qty.	Part Description	Image
① Qty. (2)	Carriage bolt ½-13 x 1.75 GR5	
② Qty. (2)	Spacer Block .250 x 1.0 x 3.0	
③ Qty. (2)	Conical washer ½"	
④ Qty. (2)	½-13 Hex nut	
⑤ Qty. (2)	Carriage bolt 7/16-14 X 1.50 GR5	
⑥ Qty. (2)	Special Washer .109" x .88 x 2.0	
⑦ Qty. (2)	Conical washer 7/16"	
⑧ Qty. (2)	7/16-14 Hex nut	

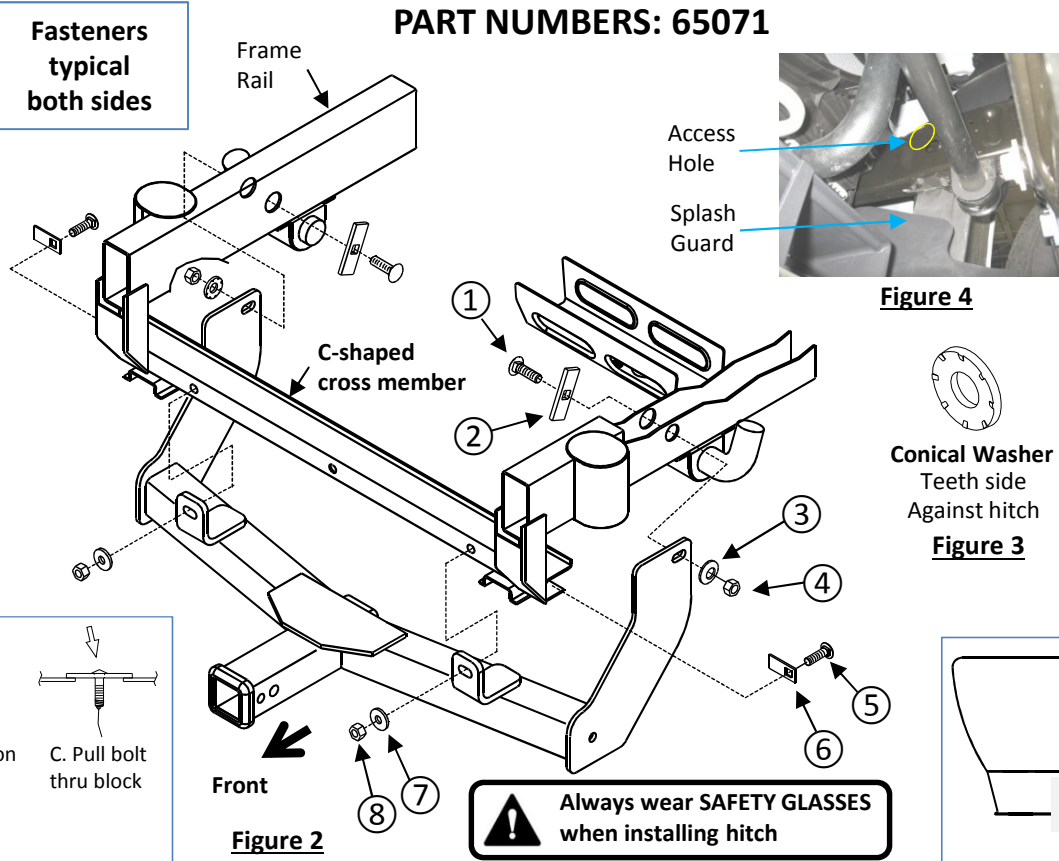

Figure 2a

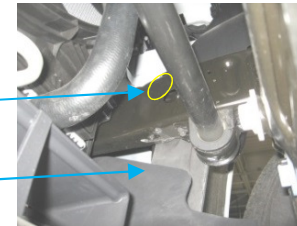

Figure 4

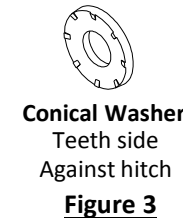

Figure 3

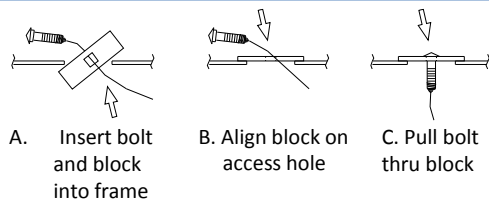

Figure 2b

Always wear SAFETY GLASSES when installing hitch

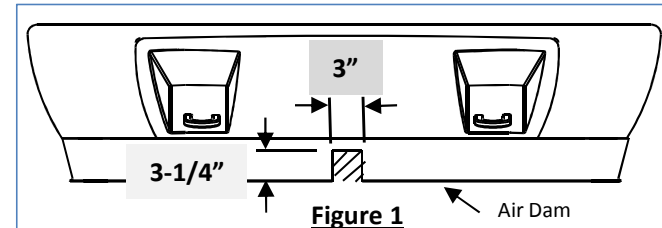

Figure 1

IMPORTANT NOTE! The lower part of the bumper air dam requires trimming to install hitch. Consult with vehicle owner before proceeding with installation.

- Trim Air Dam** - Mark a 3" wide x 3-1/4" tall area in the center of lower air dam. See figure 1. Using a utility knife, carefully trim the air dam.
 - Loosen Splash Guard** - Remove the (2) rearmost M10 bolts from plastic splash guard. Do not remove the (2) forward bolts.
 - Install fasteners into C-shaped Cross Member** - Using the 7/16 pull wire provided, install the 7/16 carriage bolts & special washers into the existing holes in the cross member. Leave pull wires attached temporarily.
 - Install hitch forward attachments** - Raise hitch into position, feed the pull wires through the slots in hitch, pull the carriage bolts through holes in cross member and hitch. See figures 2, 2a and 2b. While holding the thread of carriage bolt, remove the pull wire and loosely install the 7/16" conical washer and hex nut on the carriage bolt, both sides.
 - Lower the Splash Guard** - Carefully pull the splash guard down to allow access to the existing access hole on the inside of vehicle frame. See figure 4.
 - Install fasteners into Frame Rail** - Using the ½ pull wires provided, install the ½" carriage bolt and 1" x 3" spacer block into the access hole and through the hole on the outside of the frame. Leave pull wire attached temporarily.
 - Install hitch rear attachments** - Rotate the hitch into position and feed the pull wire through the outer hole in frame and slot in hitch, both sides. While holding the thread of carriage bolt, remove the pull wire and loosely install the 1/2" conical washer and hex nut on the carriage bolt, both sides.
 - Tighten all 7/16-14 Gr5 fasteners with torque wrench to 50 Lb.-Ft. (68 N*M)**
 - Tighten all ½-13 Gr5 fasteners with torque wrench to 75 Lb.-Ft. (102 N*M)**
- Proper torque is needed to keep the hitch secure to the vehicle when towing.**
- Reinstall the splash guard using the two (2) factory M10 bolts.

Note: check hitch frequently, making sure all fasteners and ball are properly tightened. If hitch is removed, plug all holes in trunk pan or other body panels to prevent entry of water and exhaust fumes. A hitch or ball which has been damaged should be removed and replaced. Observe safety precautions when working beneath a vehicle and wear eye protection. Do not cut access or attachment holes with a torch.

This product complies with safety specifications and requirements for connecting devices and towing systems of the state of New York, V.E.S.C. Regulation V-5 and SAE J684.

IMPORTANT NOTE! The lower part of the bumper air dam requires trimming to install hitch. Consult with vehicle owner before proceeding with installation.

1. **Trim Air Dam** - Mark a 3" wide x 3-1/4" tall area in the center of lower air dam. Using a utility knife, carefully trim the air dam.

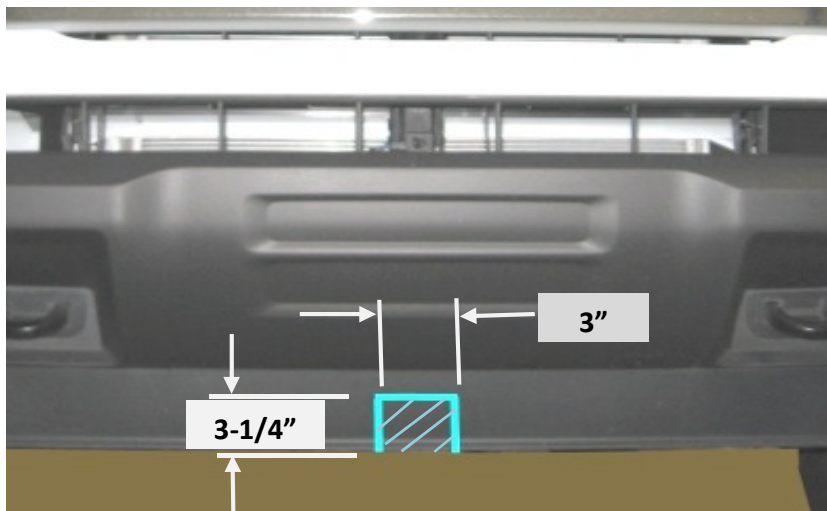

2. **Loosen Splash Guard** - Remove the (2) rearmost M10 bolts from plastic splash guard. Do not remove the (2) forward bolts.

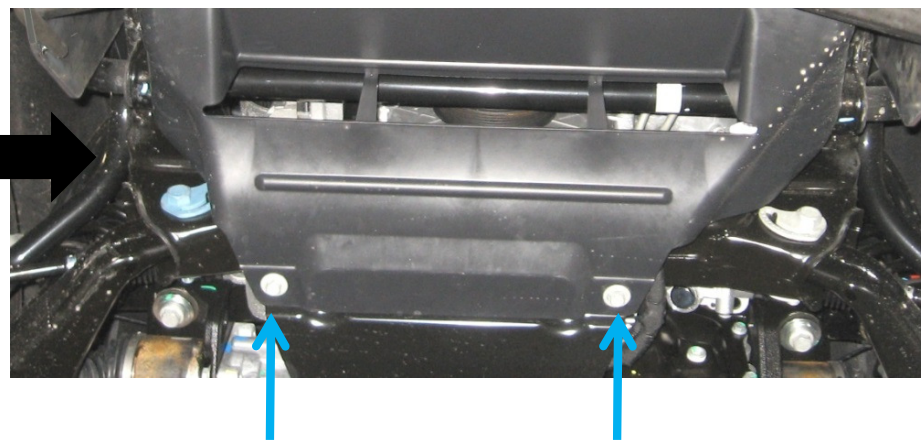

3. **Install fasteners into C-shaped Cross Member** - Using the 7/16 pull wire provided, install the 7/16 carriage bolts & special washers into the existing holes in the cross member. Leave pull wires attached temporarily.



4. **Install hitch forward attachments** - Raise hitch into position, feed the pull wires through the slots in hitch, pull the carriage bolts through holes in cross member and hitch. While holding the thread of carriage bolt, remove the pull wire and loosely install the 7/16" conical washer and hex nut on the carriage bolt, both sides.



5. **Lower the Splash Guard** - Carefully pull the splash guard down to allow access to the existing access hole on the inside of vehicle frame.



6. **Install fasteners into Frame Rail** - Using the ½ pull wires provided, install the ½" carriage bolt and 1" x 3" spacer block into the access hole and through the hole on the outside of the frame. Leave pull wire attached temporarily.



7. **Install hitch rear attachments** - Rotate the hitch into position and feed the pull wire through the outer hole in frame and slot in hitch, both sides. While holding the thread of carriage bolt, remove the pull wire and loosely install the 1/2" conical washer and hex nut on the carriage bolt, both sides.



8. **Tighten all 7/16-14 Gr5 fasteners with torque wrench to 50 Lb.-Ft. (68 N*M)**
9. **Tighten all ½-13 Gr5 fasteners with torque wrench to 75 Lb.-Ft. (102 N*M)**
10. Reinstall the splash guard using the two (2) factory M10 bolts.

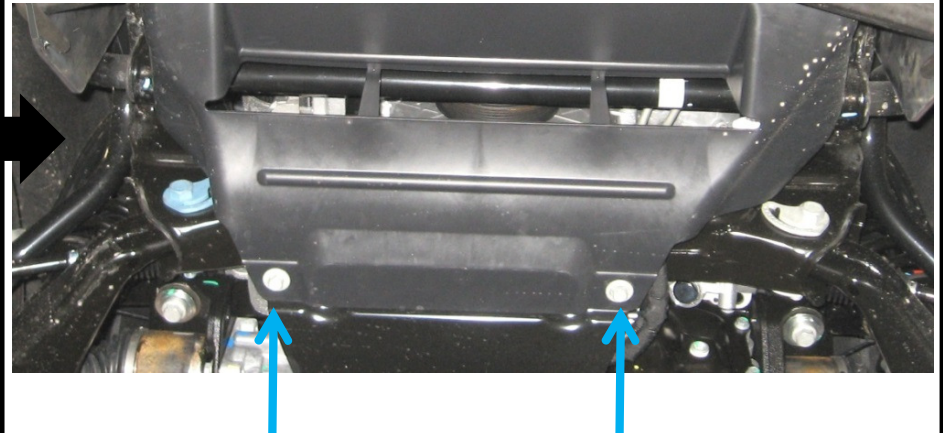



! WARNING

Pour prévenir les BLESSURES SÉVÈRES, FATALES ou les DOMMAGES

MATÉRIELS :

- **TOUJOURS lire, assimiler et observer les avertissements et les instructions relatives à l'attelage AVANT d'installer celui-ci. Conserver la documentation pour référence ultérieure.**
- **NE PAS découper, percer, souder ni modifier cet attelage-récepteur.**
- **S'ASSURER régulièrement que toute la visserie est correctement serrée et que l'attelage est monté sur le véhicule en toute sécurité.**
- **TOUJOURS lire, assimiler et observer tous les avertissements et toutes les instructions relatives au véhicule et aux autres accessoires utilisés avec l'attelage AVANT l'utilisation.**
- **PLACER les plus lourdes charges à l'avant de la remorque.**
- **NE PAS excéder les spécifications de charge du fabricant du véhicule, ni la moins élevée des valeurs suivantes :**

CAPACITÉ DE CHARGE – Ne pas dépasser 500 LB (227 kg) NI LE POIDS TECHNIQUE MAXIMAL SOUS ESSIEU AVANT DU VÉHICULE, (GAWR).

**9 000 lb
(4 086 Kg)**

Force max. exercée sur câble de treuil

- **TOUJOURS porter la ceinture de sécurité.**
- **RALENTIR lors du remorquage, ne JAMAIS dépasser la limite de vitesse signalée.**
- **En cas de BALANCEMENT EXCESSIF, retirer le pied de la pédale d'accélérateur et maintenir le volant aussi stable que possible. NE PAS appliquer les freins NI accélérer.**

GARANTIE À VIE LIMITÉE

1. **Garantie à vie limitée (« Garantie »).** Cequent Performance Products, Inc. (« Nous », « Notre ») garantit à l'acheteur initial seulement (« Vous », « Votre ») que le produit sera exempt de vices de matières et de fabrication, exception faite de l'usure normale. Cette garantie n'est valide que si : (a) les produits Nous sont retournés pour inspection et mise à l'essai; (b) Notre inspection révèle, à Notre satisfaction, que toute non conformité présumée est de nature matérielle et n'a pas été causée par une mauvaise utilisation, la négligence, l'usure, une installation, entreposage ou réparation incorrects, une modification ou un accident; (c) les produits ont été installés, entretenus et utilisés conformément à Nos instructions. **LA GARANTIE SE SUBSTITUE À TOUTE AUTRE GARANTIE, EXPRESSE OU IMPLICITE (AUTRE QUE LA GARANTIE DE TITRE OFFERTE PAR LE CODE COMMERCIAL UNIFORME AU MICHIGAN), Y COMPRIS, MAIS SANS S'Y LIMITER, TOUTES LES GARANTIES RELATIVES À LA QUALITÉ MARCHANDE OU L'ADÉQUATION À UN USAGE PARTICULIER, CELLES-CI ÉTANT EXPRESSÉMENT REJETÉES.**
2. **Obligations de l'acheteur.** Pour effectuer une réclamation, communiquez avec Nous à notre adresse principale du 47912 Halyard Drive, Suite 100, Plymouth, MI 48170, 1-800-632-3290; n'oubliez pas d'identifier le produit d'après le numéro de modèle et de suivre les directives qui vous seront fournies. Tout produit retourné qui est remplacé par Nous devient notre propriété. Vous serez tenu d'assumer les frais d'expédition de retour. Veuillez conserver votre reçu d'achat afin que nous puissions en vérifier la date et confirmer que Vous êtes l'acheteur initial. Le produit et le reçu d'achat doivent Nous être fournis afin que nous puissions traiter Votre réclamation.
3. **Recours exclusifs.** Le remplacement du produit est Votre seul recours en vertu de cette Garantie. Nous ne sommes pas responsables des frais de service ou de main-d'oeuvre encourus pour le retrait ou la réinstallation d'un produit. **SOUS AUCUNE CIRCONSTANCE NOUS NE SERONS TENUS RESPONSABLES DES DOMMAGES INDIRECTS, PARTICULIERS, CONSÉCUTIFS OU PUNITIFS.**
4. **Acceptation des risques.** Vous reconnaissez et acceptez que toute utilisation du produit à des fins autres que celle(s) stipulée(s) dans les instructions relatives au produit est faite à vos propres risques.
5. **Loi applicable.** Cette Garantie Vous confère des droits légaux spécifiques, et il se peut que Vous possédiez d'autres droits qui peuvent varier d'une province à l'autre. Cette Garantie est régie par les lois de l'État du Michigan, abstraction faite des règles relatives aux conflits de lois. Les cours de l'État situés dans le comté d'Oakland, Michigan, constituent les autorités judiciaires exclusives relativement à tout litige relevant de cette Garantie.

Rev 9/2014



Instructions d'installation

NUMÉROS DE PIÈCES : 65071

Applications :

Années	Marque	Modèles
--------	--------	---------

2015-actuel*	Chevrolet	Colorado
--------------	-----------	----------

2015-actuel*	GMC	Canyon
--------------	-----	--------

*Visitez notre site Web pour obtenir de l'information à jour concernant une année et une version particulières.

Durée de l'installation : 30 hre

La valeur indiquée ci-dessus est la durée moyenne des installateurs professionnels. Si vous ressentez de l'inconfort à réaliser cette installation par vous-même ou si vous avez besoin d'assistance, veuillez communiquer avec un installateur professionnel.



Photo représentative du véhicule

Équipement requis :

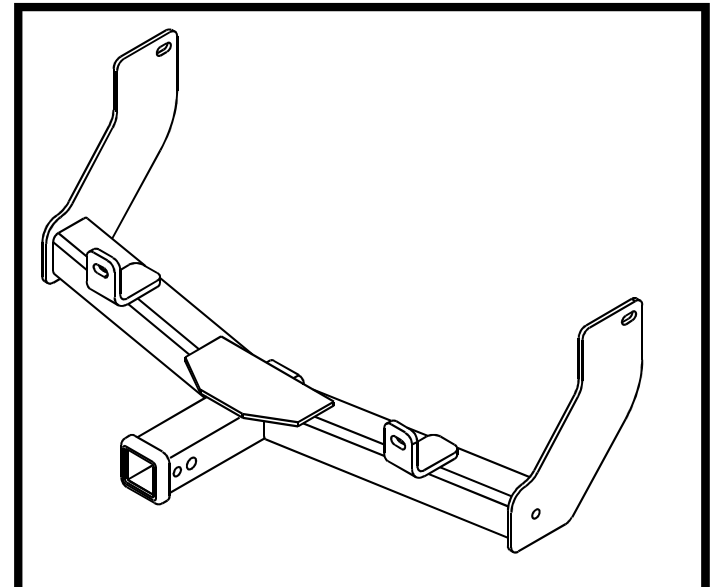
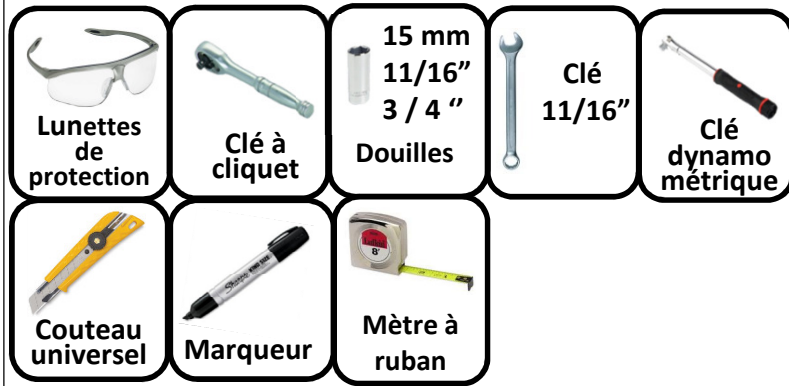

Illustration de l'attelage

NE PAS EXCÉDER LES SPÉCIFICATIONS DE CHARGE DU FABRICANT DU VÉHICULE, NI LA MOINS ÉLEVÉE DES VALEURS SUIVANTES :

CAPACITÉ DE CHARGE – Ne pas dépasser 500 LB (227 kg) NI LE POIDS TECHNIQUE MAXIMAL SOUS ESSIEU AVANT DU VÉHICULE, (GAWR).

**9 000 lb
(4 086 Kg)**

Force max. exercée sur câble de treuil



Numériser pour des instructions avec PHOTOS ou visiter <http://www.cequentgroup.com/gr-product.aspx>

Instructions d'installation

NUMÉRO DE PIÈCE : 65071

Visserie : 65071F

①	Qté (2)	Boulon de carrosserie 1/2-13 x 1.75 GR5	
②	Qté (2)	Bloc espaceur .250 x 1.0 x 3.0	
③	Qté (2)	Rondelle conique 1/2"	
④	Qté (2)	Écrou hexagonal 1/2-13	
⑤	Qté (2)	Boulon de carrosserie 7/16-14 X 1.50 GR5	
⑥	Qté (2)	Rondelle spéciale .109" x .88 x 2.0	
⑦	Qté (2)	Rondelle conique 7/16"	
⑧	Qté (2)	Écrou hexagonal 7/16-14	

Visserie similaire des deux côtés

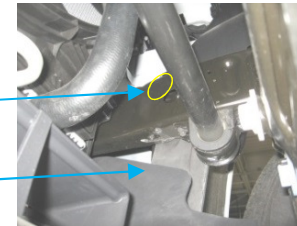
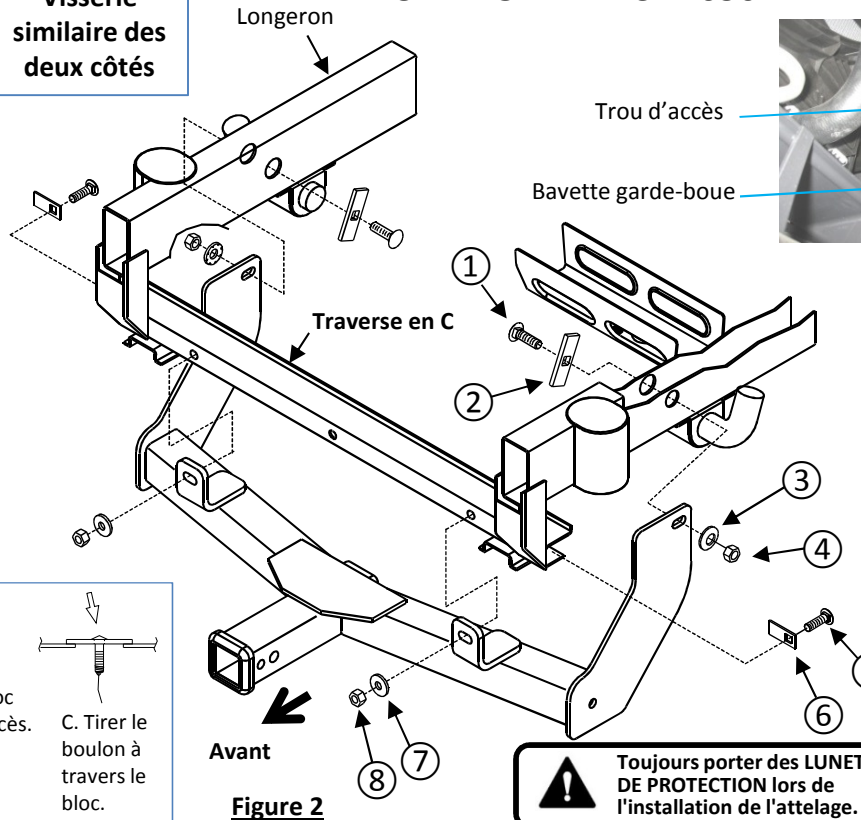

Figure 4



Figure 3



Figure 2a

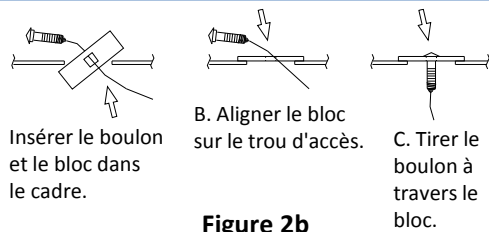

Figure 2b

⚠ Toujours porter des LUNETTES DE PROTECTION lors de l'installation de l'attelage.

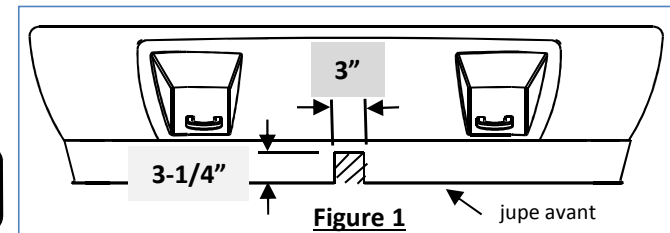

Figure 1

REMARQUE IMPORTANTE ! La partie inférieure de la jupe avant du pare-chocs nécessite une découpe pour installer l'attelage. Consulter le propriétaire du véhicule avant de procéder à l'installation.

- Découper la jupe avant** - Marquer une zone de 3 po de large par 3 1/4 po de haut dans le centre de la jupe inférieure. Voir la figure 1. À l'aide d'un couteau utilitaire, découper la jupe avant avec précaution.
- Desserrer la barette garde-boue** - Retirer les deux (2) boulons M10 les plus à l'arrière de la barette en plastique. Ne pas retirer les deux (2) boulons avant.
- Poser la visserie dans la traverse en C** - À l'aide du fil de tirage 7/16 fourni, poser les boulons de carrosserie 7/16 et les rondelles spéciales dans les trous déjà percés de la traverse. Laisser les fils de tirage attachés à la visserie pour le moment.
- Poser la visserie avant de l'attelage** - Soulever l'attelage en position, acheminer les fils de tirage à travers les fentes de l'attelage, tirer les boulons de carrosserie à travers les trous de la traverse et de l'attelage. Voir les figures 2, 2a et 2b.
Tout en tenant le filetage du boulon de carrosserie, retirer le fil de tirage et poser lâchement la rondelle conique 7/16 po et l'écrou hexagonal sur le boulon, des deux côtés.
- Abaisser la barette garde-boue** - Tirer avec précaution sur la barette vers le bas pour permettre l'accès au trou existant sur l'intérieur du cadre du véhicule. Voir la figure 4.
- Poser la visserie dans le longeron** - À l'aide des fils de tirage 1/2 po fournis, poser le boulon de carrosserie 1/2 po et le bloc espaceur 1 x 3 po à travers le trou d'accès et le trou sur l'extérieur du cadre. Laisser le fil de tirage attaché à la visserie pour le moment.
- Poser la visserie arrière de l'attelage** - Faire pivoter l'attelage en position et acheminer le fil de tirage à travers le trou extérieur du cadre et la fente de l'attelage, des deux côtés.
Tout en tenant le filetage du boulon de carrosserie, retirer le fil de tirage et poser lâchement la rondelle conique 1/2 po et l'écrou hexagonal sur le boulon, des deux côtés.
- Serrer toute la visserie 7/16-14 Gr5 au couple de 50 lb-pi (68 N.m).**
- Serrer toute la visserie 1/2-13 Gr5 au couple de 75 lb-pi (102 N.m).** **⚠ Un couple de serrage adéquat est essentiel pour bien fixer l'attelage au véhicule lors du remorquage.**
- Reposer la barette garde-boue à l'aide des deux (2) boulons M10 d'origine.

Remarque : Vérifier l'attelage fréquemment, en s'assurant que toutes les fixations et la boule sont serrées adéquatement. Si l'attelage est enlevé, boucher tous les trous percés dans le coffre ou la carrosserie afin de prévenir l'infiltration d'eau ou de gaz d'échappement. Un attelage ou une boule endommagés doivent être enlevés et remplacés. Observer les mesures de sécurité appropriées en travaillant sous le véhicule et porter des lunettes de protection. Ne jamais utiliser une torche pour découper un accès ou un trou de fixation. Ce produit est conforme aux normes V-5 et SAE J684 de la V.E.S.C. (État de New York) concernant les spécifications en matière de sécurité des systèmes d'attelage.

REMARQUE IMPORTANTE ! La partie inférieure de la jupe avant du pare-chocs nécessite une découpe pour installer l'attelage. Consulter le propriétaire du véhicule avant de procéder à l'installation.

1. Découper la jupe avant - Marquer une zone de 3 po de large par 3 1/4 po de haut dans le centre de la jupe inférieure. À l'aide d'un couteau utilitaire, découper la jupe avant avec précaution.

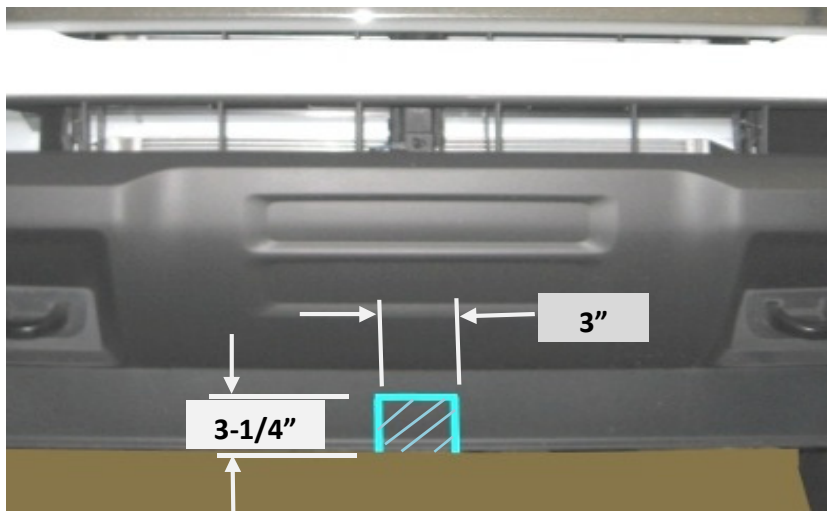

2. Desserrer la bavette garde-boue - Retirer les deux (2) boulons M10 les plus à l'arrière de la bavette en plastique. Ne pas retirer les deux (2) boulons avant.

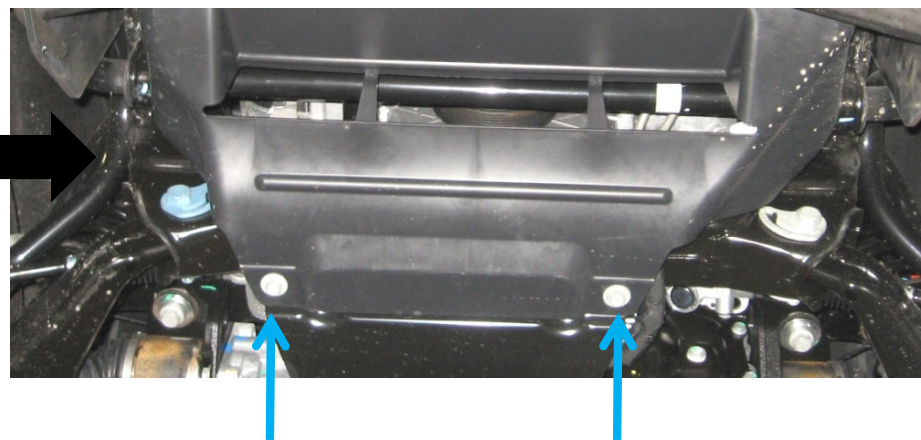

3. Poser la visserie dans la traverse en C - À l'aide du fil de tirage 7/16 fourni, poser les boulons de carrosserie 7/16 et les rondelles spéciales dans les trous déjà percés de la traverse. Laisser les fils de tirage attachés à la visserie pour le moment.



4. Poser la visserie avant de l'attelage - Soulever l'attelage en position, acheminer les fils de tirage à travers les fentes de l'attelage, tirer les boulons de carrosserie à travers les trous de la traverse et de l'attelage. Voir les figures 2, 2a et 2b. Tout en tenant le filetage du boulon de carrosserie, retirer le fil de tirage et poser lâchement la rondelle conique 7/16 po et l'écrou hexagonal sur le boulon, des deux côtés.



5. Abaisser la bavette garde-boue - Tirer avec précaution sur la bavette vers le bas pour permettre l'accès au trou existant sur l'intérieur du cadre du véhicule.



6. Poser la visserie dans le longeron - À l'aide des fils de tirage ½ po fournis, poser le boulon de carrosserie ½ po et le bloc espaceur 1 x 3 po à travers le trou d'accès et le trou sur l'extérieur du cadre. Laisser le fil de tirage attaché à la visserie pour le moment.



7. Poser la visserie arrière de l'attelage - Faire pivoter l'attelage en position et acheminer le fil de tirage à travers le trou extérieur du cadre et la fente de l'attelage, des deux côtés.

Tout en tenant le filetage du boulon de carrosserie, retirer le fil de tirage et poser lâchement la rondelle conique 1/2 po et l'écrou hexagonal sur le boulon, des deux côtés.

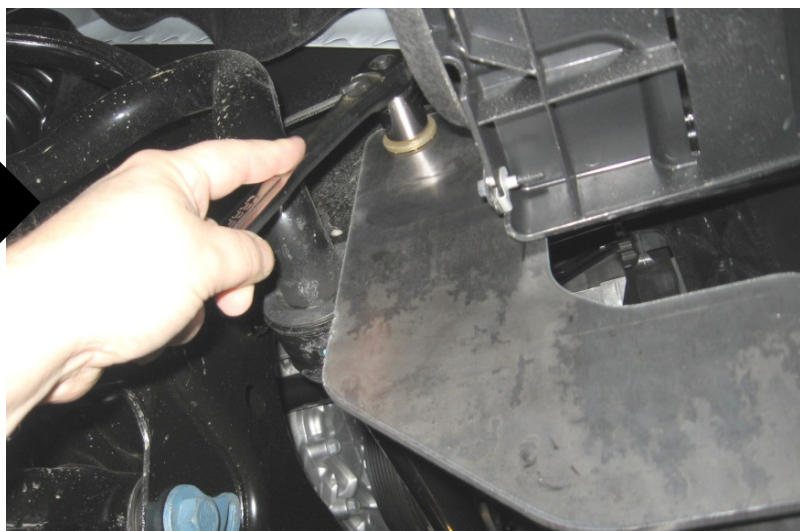

- 8. Serrer toute la visserie 7/16-14 Gr5 au couple de 50 lb-pi (68 N.m).**
- 9. Serrer toute la visserie 1/2-13 Gr5 au couple de 75 lb-pi (102 N.m).**

⚠ Un couple de serrage adéquat est essentiel pour bien fixer l'attelage au véhicule lors du remorquage.

- Reposer la bavette garde-boue à l'aide des deux (2) boulons M10 d'origine.

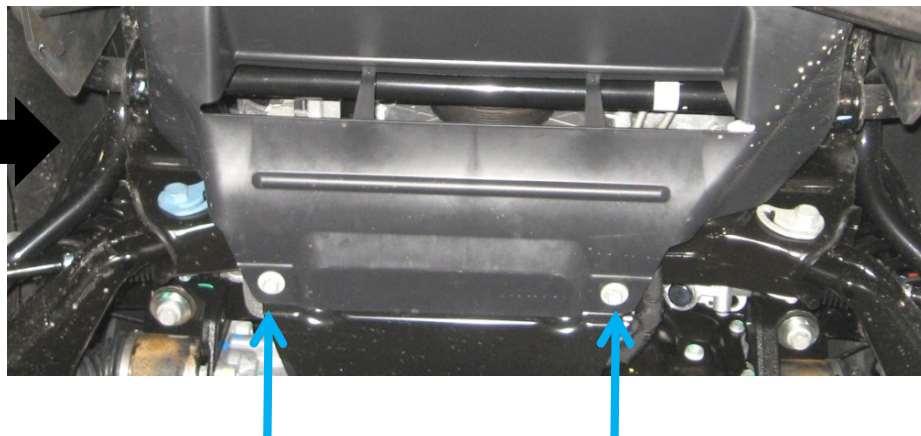



! WARNING

Para evitar DAÑOS DE GRAVEDAD, A LA PROPIEDAD O LA MUERTE:

- SIEMPRE lea, entienda y siga las advertencias e instrucciones para su enganche ANTES de la instalación. Consérvelo para referencia futura.
 - NO corte, suelde ni modifique este receptor.
 - VERIFIQUE periódicamente que todos los fijadores estén apretados y que el enganche esté firmemente montado en su vehículo.
 - SIEMPRE lea, entienda y siga todas las advertencias e instrucciones para su vehículo y para otros accesorios que va a utilizar con el enganche ANTES de usar.
 - CARGUE el remolque más pesado por el frente.
 - NO supere el valor inferior entre la calificación del fabricante del vehículo de remolque, o:
- | | |
|--|---|
| <p>CAPACIDAD DE CARGA – No supere 500 LB. (227 Kg) o Frente del vehículo Calificación de peso bruto del eje (GAWR).</p> | |
| <p>9,000 lb. (4086 Kg)</p> | <p>FUERZA MÁXIMA DE LA LÍNEA CABRESTANTE</p> |
- Use SIEMPRE el cinturón de seguridad.
 - REDUZCA LA VELOCIDAD al remolcar, NUNCA exceda ningún límite de velocidad.
 - Si se produce DEMASIADA OSCILACIÓN, quite el pie del acelerador y sujete el volante lo más firme posible. NO aplique los frenos y NO aumente la velocidad.

GARANTÍA LIMITADA DE POR VIDA

1. **Garantía limitada de por vida ("Garantía")** Cequent Performance Products, Inc. ("nosotros", "nos" o "nuestro/a/s") garantiza al comprador original únicamente ("usted" o "su/s") que el producto estará libre de defectos significativos tanto en materiales como en mano de obra, con la excepción del desgaste normal. La garantía sólo es válida si (a) los productos se nos devuelven para inspección y pruebas; (b) Nuestra inspección revela a nuestra satisfacción que cualquier supuesta no conformidad es meritoria y no ha sido causada por el mal uso, negligencia, desgaste, instalación incorrecta, almacenamiento inadecuado, reparación inadecuada, alteración, o accidente; y (c) los productos fueron instalados, mantenidos y utilizados de acuerdo con nuestras instrucciones. LA GARANTÍA REEMPLAZA CUALQUIER OTRA GARANTÍA, EXPRESA O IMPLÍCITA (EXCEPTO LA GARANTÍA DE TÍTULO SEGÚN LO ESTABLECE EL CODIGO COMERCIAL UNIFORME VIGENTE EN MICHIGAN), INCLUYENDO SIN LIMITACIÓN, LAS GARANTÍAS DE COMERCIALIZACIÓN O IDONEIDAD PARA UN PROPÓSITO PARTICULAR, TALES GARANTÍAS QUEDAN EXPRESAMENTE ANULADAS.
2. **Obligaciones del comprador.** Para hacer una reclamación de garantía, contáctenos en nuestra dirección principal en 47912 Halyard Dr. Suite 100, Plymouth, MI 48170, 1-800-632-3290, identifique el producto por número de modelo y siga las instrucciones que se le darán para la reclamación. Cualquier producto devuelto que se reemplace o se reembolse se convierte en propiedad nuestra. Usted podría ser responsable por los costos de envío del producto. Conserve el recibo de compra para verificar la fecha de compra y que usted es el comprador original. Nos debe entregar el producto y el recibo de compra para procesar su reclamo de garantía.
3. **Recurso exclusivo.** El reemplazo del producto es su único y exclusivo recurso bajo esta Garantía. No seremos responsables por el servicio o cargos de mano de obra en los que se incurra al quitar o reemplazar un producto. EN NINGÚN CASO SEREMOS RESPONSABLES DE LOS DAÑOS INDIRECTOS, ESPECIALES, CONSECUENCIALES O PUNITIVOS.
4. **Riesgo asumido.** Usted reconoce y acepta que cualquier uso del producto para cualquier propósito diferente al uso(s) especificado(s) en las instrucciones del producto es a su propio riesgo.
5. **Ley gobernante.** Esta garantía le otorga derechos legales. Usted también podría tener otros derechos que varían de estado a estado. Esta garantía está regida por las leyes del estado de Michigan, sin importar las normas relativas a conflictos de ley. Las cortes estatales ubicadas en el condado de Oakland, Michigan tendrán la jurisdicción exclusiva para cualquier disputa que surja con respecto a esta garantía.

Rev 9/2014



Instrucciones de instalación

NÚMEROS DE PARTES: 65071

Aplicaciones:

Años	Marca	Modelos
------	-------	---------

2015-Actual*	Chevrolet	Colorado
--------------	-----------	----------

2015-Actual*	GMC	Canyon
--------------	-----	--------

*Visite nuestro sitio web para la información más actualizada respecto a los años de aplicación y los niveles de recorte.

Tiempo de instalación: **30 hr.**

El tiempo indicado anteriormente es el tiempo promedio para instaladores profesionales. Si usted no se siente cómodo para realizar esta instalación por su cuenta o necesita asistencia, sírvase ponerse en contacto con un instalador profesional.



Foto que representa al vehículo

Equipo necesario:



NO SUPERE LA CALIFICACIÓN INFERIOR DEL DEL FABRICANTE DEL VEHÍCULO DE REMOLQUE O:

CAPACIDAD DE CARGA – No supere 500 LB. (227 Kg) o Frente del vehículo
Calificación de peso bruto del eje (GAWR).

**9,000 lb.
(4086 Kg)**

FUERZA MÁXIMA DE LA LÍNEA CABRESTANTE



Ilustración del enganche



Escanear para instrucciones de la instalación paso por paso con FOTO, o visitar <http://www.cequentgroup.com/qr-product.aspx>

Instrucciones de instalación

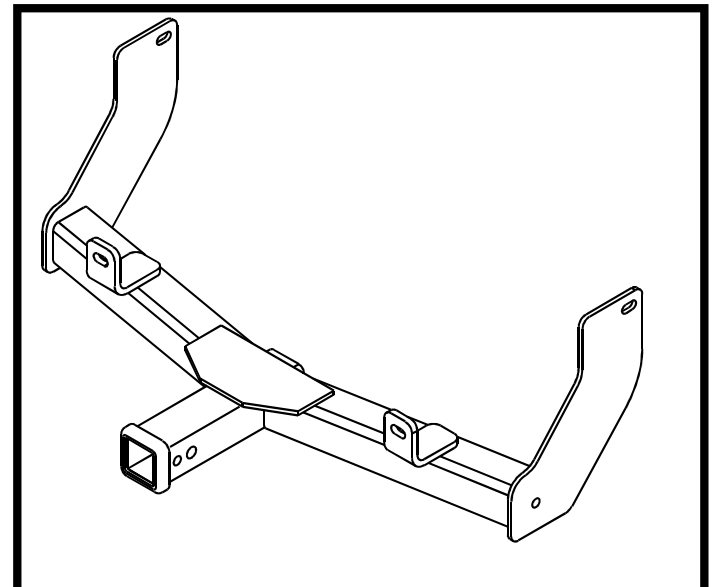
NÚMEROS DE PARTE: 65071

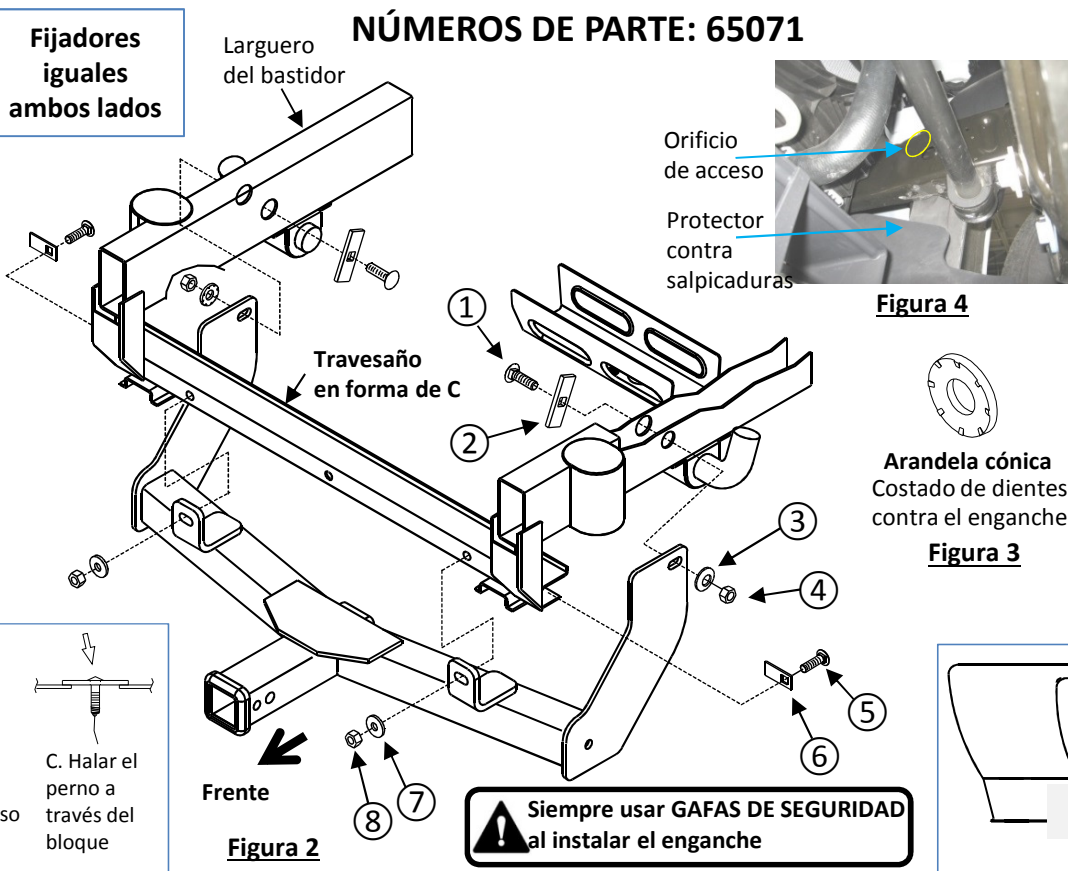

Kit de fijadores: 65071F		
①	Cant. (2)	Perno de carruaje, 1/2-13 x 1.75 GR5
②	Cant. (2)	Bloque espaciador, .250 x 1.0 x 3.0
③	Cant. (2)	Arandela cónica, 1/2"
④	Cant. (2)	Tuerca hexagonal, 1/2-13
⑤	Cant. (2)	Perno de carruaje, 7/16-14 x 1.50 GR5
⑥	Cant. (2)	Arandela especial, .109" x .88 x 2.0
⑦	Cant. (2)	Arandela cónica, 7/16"
⑧	Cant. (2)	Tuerca hexagonal, 7/16"-14



Figura 2a



Figura 2b



Figura 1

Siempre usar GAFAS DE SEGURIDAD al instalar el enganche

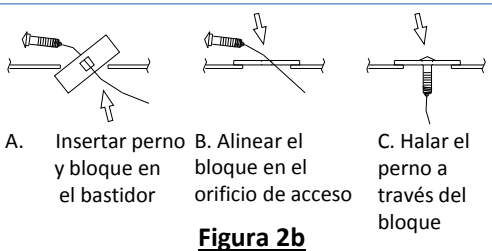
¡NOTA IMPORTANTE! La parte inferior del retenedor de aire requiere recorte para instalar el enganche. Consultar con el propietario del vehículo antes de proceder con la instalación.

- Recortar el retenedor de aire:** Marcar un área de 3" x 3-1/4" de altura en el centro del retenedor de aire inferior. Ver Figura 1. Con una navaja utilitaria, recortar cuidadosamente el retenedor de aire.
 - Aflojar el protector de salpicaduras:** Retirar los dos (2) tornillos M10 más posteriores del protector plástico contra salpicaduras. No retirar los (2) pernos delanteros.
 - Instalar fijadores en el travesaño en forma de C:** Usando el alambre de insertar de 7/16 que se suministra, instalar los pernos de carruaje de 7/16" y arandelas especiales en los orificios existentes en el travesaño. Dejar el alambre de insertar unido temporalmente.
 - Instalar las uniones delanteras del enganche:** Levantar el enganche a su posición, insertar los alambres de insertar a través de las ranuras en el enganche, halar los pernos de carruaje a través de los orificios en el travesaño y el enganche. Ver Figuras 2, 2a y 6b. Mientras se sujeta la rosca del perno de carruaje, extraer el alambre de insertar e instalar sin apretar la arandela cónica de 7/16" y la tuerca hexagonal en el perno de carruaje en ambos lados.
 - Bajar el protector contra salpicaduras:** Bajar cuidadosamente el protector contra salpicaduras para permitir el acceso al orificio de acceso existente en el interior del bastidor del vehículo. Ver Figura 4.
 - Instalar fijadores en el larguero del bastidor:** Usando los alambres de insertar de 1/2 que se suministran, instalar el perno de 1/2" y el bloque espaciador de 1" x 3" en el orificio de acceso y a través del orificio en la parte exterior del bastidor. Dejar el alambre de insertar unido temporalmente.
 - Instalar las uniones posteriores del enganche:** Girar el enganche a su posición e insertar el alambre de insertar a través del orificio exterior en el bastidor y la ranura en el enganche, en ambos lados. Mientras se sujeta la rosca del perno de carruaje, extraer el alambre de insertar e instalar sin apretar la arandela cónica de 1/2" y la tuerca hexagonal en el perno de carruaje en ambos lados.
 - Apretar todos los fijadores 7/16-14 GR5 con una llave de torsión a 50 Lb.-pies (68 N*M)**
 - Apretar todos los fijadores 1/2-13 GR 5 con una llave de torsión a 75 Lb.-pies. (102 N*M)**
- ⚠ Se necesita la torsión adecuada para mantener el enganche unido firmemente al vehículo durante el remolque.**
- Volver a instalar el protector de salpicaduras usando los dos (2) pernos M10 de fábrica.

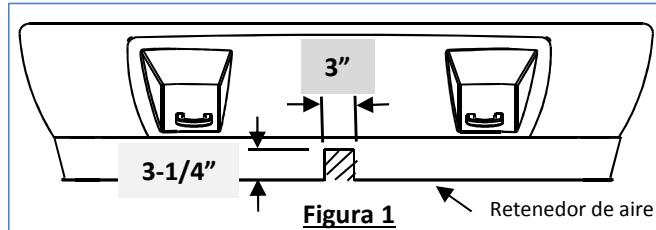
Nota: Revisar el enganche con frecuencia, verificando que todos los fijadores y la esfera estén correctamente apretados. Si se quita el enganche, tapar todos los orificios en el colector del baúl u otros paneles de la carrocería para evitar la entrada del agua y los gases del escape. Se debe retirar y reemplazar un enganche o esfera que se hayan dañado. Observar las precauciones de seguridad al trabajar por debajo del vehículo y usar protección visual. No cortar los orificios de acceso o accesorios con soplete. Este producto cumple con las especificaciones y requisitos de seguridad para conectar dispositivos y sistemas de remolque del estado de Nueva York, V.E.S.C. Regulación V-5 y SAE J684.

¡NOTA IMPORTANTE! La parte inferior del retenedor de aire requiere recorte para instalar el enganche. Consultar con el propietario del vehículo antes de proceder con la instalación.

- 1. Recortar el retenedor de aire:** Marcar un área de 3" x 3-1/4" de altura en el centro del retenedor de aire inferior. Ver Figura 1. Con una navaja utilitaria, recortar cuidadosamente el retenedor de aire.

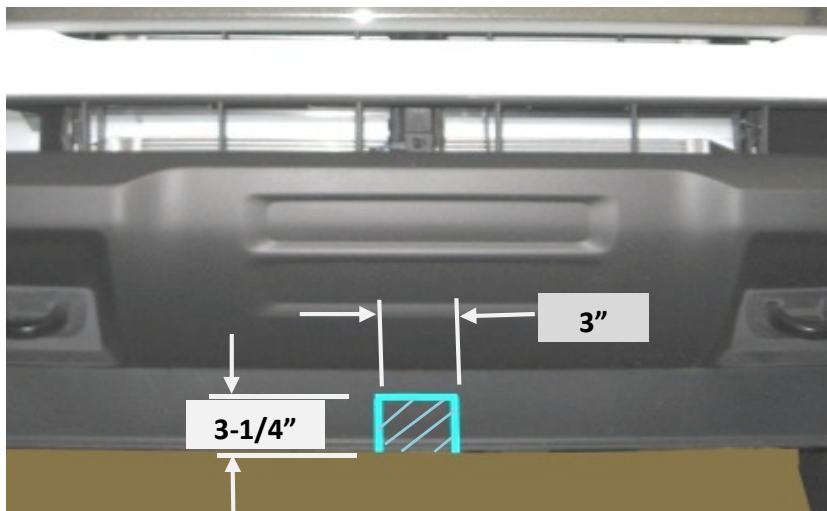

- 2 Aflojar el protector de salpicaduras:** Retirar los dos (2) tornillos M10 más posteriores del protector plástico contra salpicaduras. No retirar los (2) pernos delanteros.

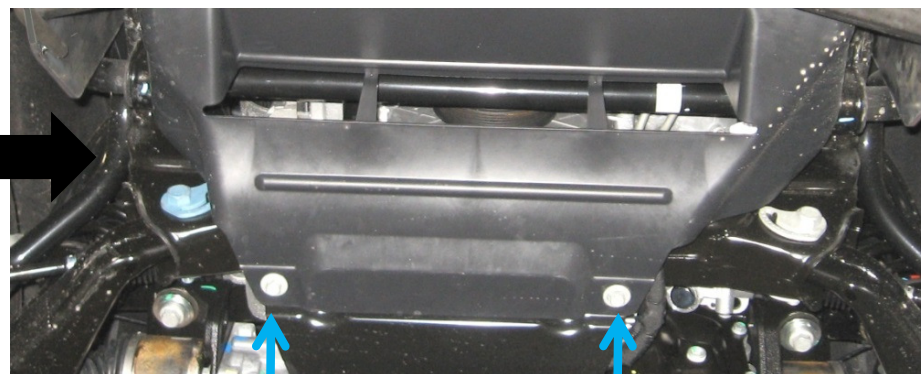

- 3. Instalar fijadores en el travesaño en forma de C:** Usando el alambre de insertar de 7/16 que se suministra, instalar los pernos de carruaje de 7/16" y arandelas especiales en los orificios existentes en el travesaño. Dejar el alambre de insertar unido temporalmente.



- 4. Instalar las uniones delanteras del enganche:** Levantar el enganche a su posición, insertar los alambres de insertar a través de las ranuras en el enganche, halar los pernos de carruaje a través de los orificios en el travesaño y el enganche. Mientras se sujeta la rosca del perno de carruaje, extraer el alambre de insertar e instalar sin apretar la arandela cónica de 7/16" y la tuerca hexagonal en el perno de carruaje en ambos lados.



5. Bajar el protector contra salpicaduras: Bajar cuidadosamente el protector contra salpicaduras para permitir el acceso al orificio de acceso existente en el interior del bastidor del vehículo.



6. Instalar fijadores en el larguero del bastidor: Usando los alambres de insertar de 1/2 que se suministran, instalar el perno de 1/2" y el bloque espaciador de 1" x 3" en el orificio de acceso y a través del orificio en la parte exterior del bastidor. Dejar el alambre de insertar unido temporalmente.



7. Instalar las uniones posteriores del enganche: Girar el enganche a su posición e insertar el alambre de insertar a través del orificio exterior en el bastidor y la ranura en el enganche, en ambos lados.

Mientras se sujeta la rosca del perno de carruaje, extraer el alambre de insertar e instalar sin apretar la arandela cónica de 1/2" y la tuerca hexagonal en el perno de carruaje en ambos lados.



8. Apretar todos los fijadores 7/16-14 GR5 con una llave de torsión a 50 Lb.-pies (68 N*M)

9. Apretar todos los fijadores 1/2-13 GR 5 con una llave de torsión a 75 Lb.-pies. (102 N*M)

⚠ Se necesita la torsión adecuada para mantener el enganche unido firmemente al vehículo durante el remolque.

10. Volver a instalar el protector de salpicaduras usando los dos (2) pernos M10 de fábrica.

