

Installation Instructions

Part Numbers:

Kia Rondo

36525

90220

06184

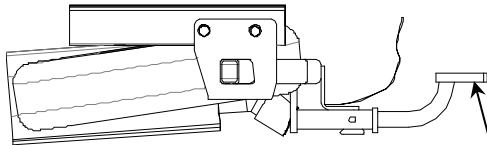

Drawbar Kit:

36061

Drawbar must be used in the **Rise** position only.

Do Not Exceed Lower of Towing Vehicle Manufacturer's Rating or

3500 LB (1589 Kg) Max Gross Trailer Weight

300 LB (136 Kg) Max Tongue Weight

Accessory Rating

B

Hitch Shown In Proper Position

Equipment Required: Lubricant or soapy water

Fastener Kit: 36525F

Wrenches: 10mm, 17mm, small philips screwdriver

Drill Bits: None

Wiring Access Location:

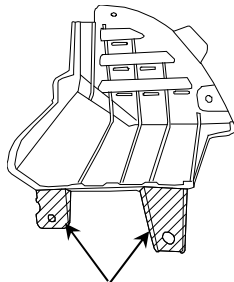

Area to be trimmed.

Figure 2.

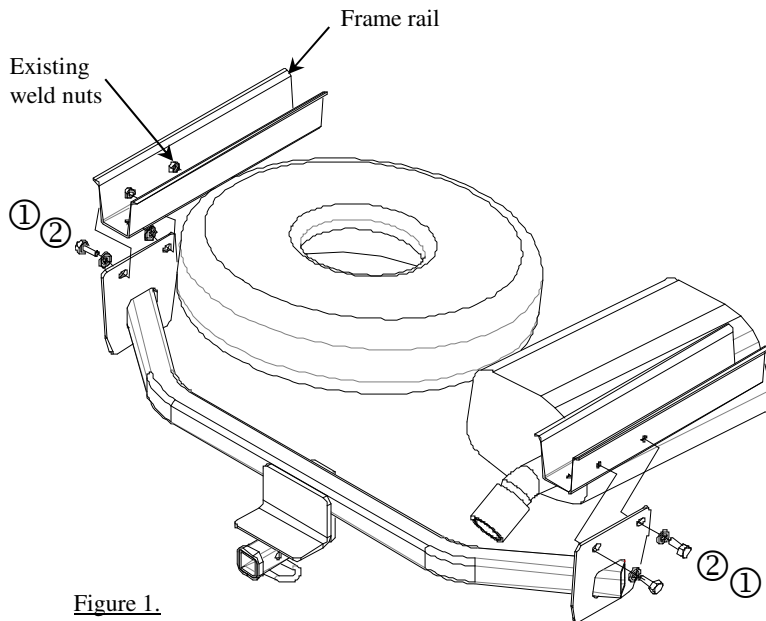

Figure 1.

①	Qty. (4)	Bolt M10 x 1.25 x 30 CL8.8	②	Qty. (4)	Conical washer 3/8"
----------	----------	----------------------------	----------	----------	---------------------

1. Loosen the spare tire for additional clearance during hitch installation.
2. Remove the cover panels on both side of frame rails. Obtain owners permission to trim or return to owner. See Figure 2.
3. Lower exhaust system at the rear rubber isolator leaving the rubber isolator in place on the vehicle. Spraying a lubricant or soapy water on the metal hanger rod and the rubber isolator helps removal.
4. Lift hitch into position, passengers side first. Place hitch over the top of the tail pipe. Rotate into position on the outside of the frame rail.
5. Install fasteners as shown. Figure 1.
6. Tighten all fasteners to required specification.
7. Re-install appearance panels if trimmed.
8. Reattach vehicle exhaust, spraying a lubricant or soapy water will help.
9. Tighten spare tire back into position, if lowered.

Tighten all M10 CL 8.8 fasteners with torque wrench to 42 Lb.-Ft. (57 N*M).

Note: check hitch frequently, making sure all fasteners and ball are properly tightened. If hitch is removed, plug all holes in trunk pan or other body panels to prevent entry of water and exhaust fumes. A hitch or ball which has been damaged should be removed and replaced. Observe safety precautions when working beneath a vehicle and wear eye protection. Do not cut access or attachment holes with a torch.

This product complies with safety specifications and requirements for connecting devices and towing systems of the state of New York, V.E.S.C. Regulation V-5 and SAE J684.

Instructions d'installation

Numéros de pièces :

Kia Rondo

36525

90220

06184

Ensemble de barre de remorquage :

36061

La barre d'attelage doit être utilisée en position **levée** uniquement.

Ne pas excéder les spécifications de poids du fabricant du véhicule de remorquage, ou

3500 LB (1589 Kg) Poids brut max. de la remorque

300 LB (136 Kg) Poids max. de la flèche

Spécification des accessoires

B

Attelage illustré en position adéquate

Matériel requis : Lubrifiant ou eau savonneuse

Ens. de pcs de fixation : 36525F

Clés : 10 mm, 17 mm, petit tournevis cruciforme

Mèches : Aucune

Empl. d'accès au câblage :

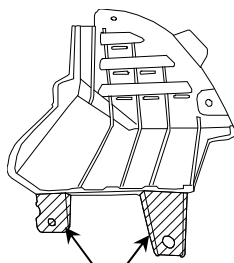

Zone à ébarber.

Figure 2.

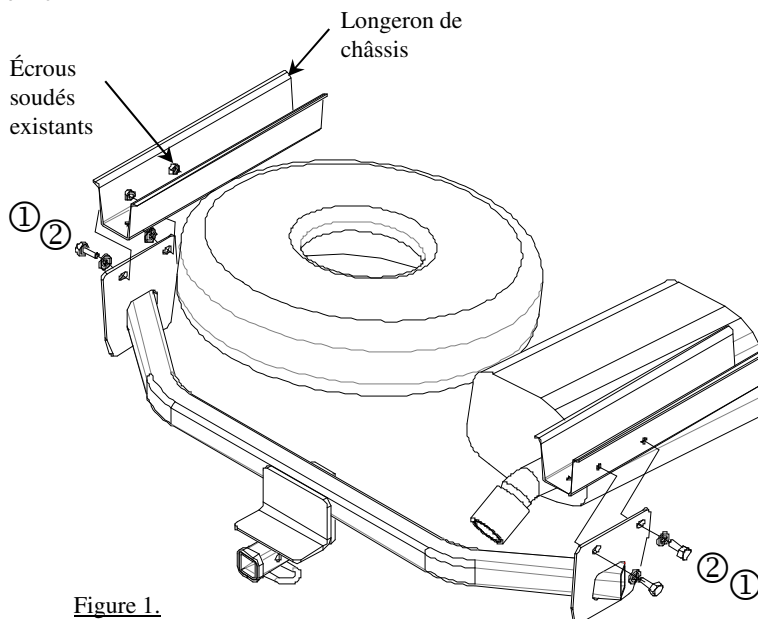

Figure 1.

①	Qté. (4)	Boulon M10 x 1.25 x 30 CL8.8	②	Qté. (4)	Rondelle conique 3/8 po
---	----------	------------------------------	---	----------	-------------------------

- Desserrer la roue de secours pour obtenir davantage d'espace pendant l'installation de l'attelage.
- Retirer les panneaux de revêtement des deux côtés des longerons. Obtenir l'autorisation pour procéder à l'ébarbage ou retourner au propriétaire. Voir la Figure 2.
- Abaisser le système d'échappement au niveau de l'isolateur en caoutchouc arrière en laissant ce dernier en place sur le véhicule. Vaporiser un lubrifiant ou mettre de l'eau savonneuse sur la tige de suspension en métal et l'isolateur en caoutchouc aide à l'enlèvement.
- Soulever l'attelage en position en commençant par le côté passager. Placer l'attelage par-dessus le haut du tuyau d'échappement. Faire pivoter en place à l'extérieur du longeron.
- Installer les dispositifs de fixation, comme illustré. Figure 1.
- Serrer tous les dispositifs de fixation selon la spécification requise.
- Réinstaller les panneaux de revêtement si le véhicule en est équipé.
- Réinstaller l'échappement du véhicule; la vaporisation d'un lubrifiant ou d'eau savonneuse est utile.
- Si elle a été déplacée, remettre la roue de secours en place.

Serrer toutes les pièces de fixation M10 CL 8.8 à l'aide d'une clé dynamométrique à 42 lb.-pi (57 N*M).

Nota : vérifier l'attelage fréquemment, en s'assurant que toutes les fixations et la boule sont serrées adéquatement. Si l'attelage est enlevé, boucher tous les trous percés dans le coffre ou la carrosserie afin de prévenir l'infiltration d'eau ou de gaz d'échappement. Un attelage ou une boule endommagés doivent être enlevés et remplacés. Observer les mesures de sécurité appropriées en travaillant sous le véhicule et porter des lunettes de protection. Ne jamais utiliser une torche pour découper un accès ou un trou de fixation.

Ce produit est conforme aux normes V-5 et SAE J684 de la V.E.S.C. (État de New York) concernant les spécifications en matière de sécurité des systèmes d'attelage.

Instrucciones de instalación

Números de partes:

Kia Rondo

36525

90220

06184

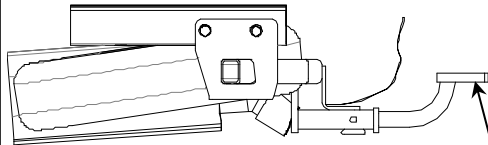

Kit de barra de tracción:

36061

La barra de tracción se debe usar en la posición **levantada** únicamente.

No supere el valor inferior entre la calificación del fabricante del vehículo de remolque o

3500 LB (1589 Kg) Peso máximo bruto del remolque

300 LB (136 Kg) Peso máximo de la horquilla

El enganche se muestra en la posición correcta

Equipo necesario: Lubricante o agua jabonosa

Kit de tornillos: 36525F

Llaves: 10mm, 17mm, destornillador de estrella (Phillips) pequeño

Brocas de taladro: Ninguna

Calificación de accesorios

B

Ubicación del acceso al cableado:

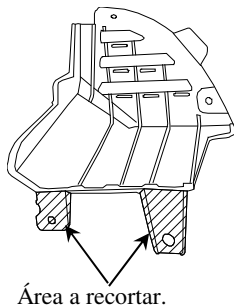

Área a recortar.

Figura 2.



Figura 1.

①	Cant. (4)	Perno, M10 x 1.25 x 30 CL18.8	②	Cant. (4)	Arandela cónica, 3/8"
---	-----------	-------------------------------	---	-----------	-----------------------

1. Afloje la llanta de repuesto para despejar el espacio durante la instalación del enganche.
2. Retire los paneles de cubierta en ambos lados de los largueros del bastidor. Obtenga el permiso del propietario para recortar o devolver al propietario. Ver Figura 2.
3. Baje el sistema de escape en el aislante de goma posterior dejando el aislante de goma en su lugar en el vehículo. Rociar un lubricante o agua jabonosa en el vástago del gancho de metal y el aislante de goma ayuda para el desmonte.
4. Levante el enganche a su posición, el lado del pasajero primero. Coloque el enganche sobre el tubo de escape. Rote a su posición en el exterior del larguero del bastidor.
5. Instale los tornillos como se muestra. **Figura 1.**
6. Apriete todos los tornillos a la especificación requerida.
7. Vuelva a instalar los paneles de apariencia si se recortaron.
8. Vuelva a colocar el escape del vehículo, rociar un lubricante o agua jabonosa puede ayudar.
9. Fije la llanta de repuesto de nuevo a su posición, se se bajó.

Apriete todos los tornillos M10 CL8.8 con una llave de torsión a 42 Lb.-pies. (57 N*M)

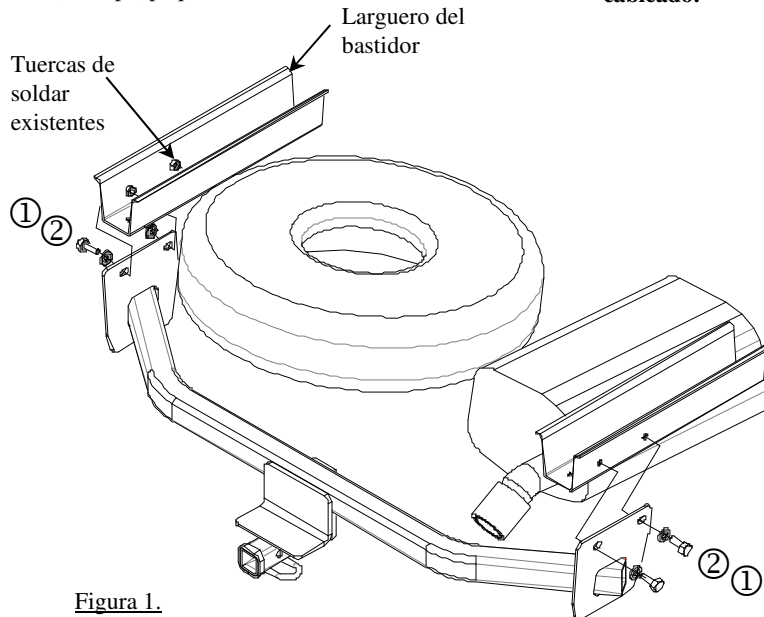
Nota: Revise el enganche con frecuencia, verificando que todos los tornillos y la bola estén correctamente apretados. Si se quita el enganche tape todos los orificios en el colector del baúl u otros paneles de la carrocería para evitar la entrada del agua y los gases del escape. Se debe retirar y reemplazar un enganche o esfera que se haya dañado. Observe las precauciones de seguridad al trabajar por debajo del vehículo y use protección visual. No corte los orificios de acceso o accesorios con soplete. Este producto cumple con las especificaciones y requisitos de seguridad para conectar dispositivos y sistemas de remolque del estado de Nueva York, V.E.S.C. Regulación V-5 y SAE J684.